



**МИНИСТАРСТВО ПРИВРЕДЕ**  
**Београд, Ул. Кнеза Милоша бр. 20**

**КОНКУРСНА ДОКУМЕНТАЦИЈА**  
**ЗА ОТВОРЕНИ ПОСТУПАК**  
**ЈАВНЕ НАБАВКЕ БРОЈ 102/2017**

**Изградња улице Косте Војиновића, општина Куршумлија**

август. 2017. године

## **1 ОПШТИ ПОДАЦИ О ЈАВНОЈ НАБАВЦИ**

### **1.1 ПОДАЦИ О НАРУЧИОЦУ**

Наручилац је Република Србија – Министарство привреде, Београд, Ул. Кнеза Милоша бр. 20, ПИБ 108213421, матични број 17862154, рачун број 840-1620-21 (у даљем тексту: Наручилац).

Интернет адреса Наручиоца: [www.privreda.gov.rs](http://www.privreda.gov.rs)

### **1.2 ВРСТА ПОСТУПКА ЈАВНЕ НАБАВКЕ**

Јавна набавка број 102/2017 спроводи се у отвореном поступку, у складу са Законом о јавним набавкама („Службени гласник РС”, бр. 124/12, 14/15 и 68/15) и подзаконским актима којима се уређују јавне набавке (у даљем тексту: ЗЈН).

### **1.3 ПРЕДМЕТ ЈАВНЕ НАБАВКЕ**

Предмет јавне набавке број 102/2017 је Изградња улице Косте Војиновића, општина Куршумлија.

Шифра ОРН: 45233120 Радови на изградњи путева

### **1.4 ЦИЉ ПОСТУПКА**

Поступак јавне набавке број 102/2017 спроводи се ради закључења уговора о јавној набавци.

### **1.5 КОНТАКТ**

Лице за контакт: Славица Живковић

Имејл и број факса: [slavica.zivkovic@privreda.gov.rs](mailto:slavica.zivkovic@privreda.gov.rs), 011/333-4192

## **2 УСЛОВИ ЗА УЧЕШЋЕ У ПОСТУПКУ ЈАВНЕ НАБАВКЕ ИЗ ЧЛ. 75. И 76. ЗЈН И УПУТСТВО КАКО СЕ ДОКАЗУЈЕ ИСПУЊЕНОСТ ТИХ УСЛОВА**

### **ОБАВЕЗНИ УСЛОВИ**

У поступку јавне набавке број 102/2017 понуђач мора да докаже да испуњава обавезне услове за учешће, дефинисане чланом 75. ЗЈН, а испуњеност обавезних услова за учешће у поступку јавне набавке, доказује на начин дефинисан у следећој табели и то:

Р.бр	ОБАВЕЗНИ УСЛОВИ
1.	<b>Да је регистрован код надлежног органа, односно уписан у одговарајући регистар (члан 75. став 1 тачка 1) ЗЈН)</b>
Доказ	Извод из регистра Агенције за привредне регистре, односно извод из регистра надлежног Привредног суда
2.	<b>Да он и његов законски заступник није осуђиван за неко од кривичних дела као члан организоване криминалне групе, да није осуђиван за кривична дела против привреде, кривична дела против животне средине, кривично дело примања или давања мита, кривично дело преваре (члан 75. став 1. тачка 2) ЗЈН)</b>
Доказ	<p><u>Правна лица</u> достављају:</p> <ol style="list-style-type: none"> <li>1) Извод из казнене евиденције, односно уверење основног суда на чијем подручју се налази седиште домаћег правног лица, односно седиште представништва или огранка страног правног лица, којим се потврђује да правно лице није осуђивано за кривична дела против привреде, кривична дела против животне средине, кривично дело примања или давања мита, кривично дело преваре. Напомена: Уколико уверење Основног суда не обухвата податке из казнене евиденције за кривична дела која су у надлежности редовног кривичног одељења Вишег суда, потребно је поред уверења Основног суда доставити И УВЕРЕЊЕ ВИШЕГ СУДА на чијем подручју је седиште домаћег правног лица, односно седиште представништва или огранка страног правног лица, којом се потврђује да правно лице није осуђивано за кривична дела против привреде и кривично дело примања мита;</li> <li>2) Извод из казнене евиденције Посебног одељења за организовани криминал Вишег суда у Београду, којим се потврђује да правно лице није осуђивано за неко од кривичних дела организованог криминала;</li> <li>3) Извод из казнене евиденције, односно уверење надлежне полицијске управе МУП-а, којим се потврђује да законски заступник понуђача није осуђиван за кривична дела против привреде, кривична дела против животне средине, кривично дело примања или давања мита, кривично дело преваре и неко од кривичних дела организованог криминала (захтев се може поднети према месту рођења или према месту пребивалишта законског заступника). Уколико понуђач има више законских заступника дужан је да достави доказ за сваког од њих.</li> </ol> <p><u>Предузетници и физичка лица</u> достављају:</p> <ol style="list-style-type: none"> <li>1) Извод из казнене евиденције, односно уверење надлежне полицијске управе МУП-а, којим се потврђује да није осуђиван за неко од кривичних дела као члан организоване криминалне групе, да није осуђиван за кривична дела против привреде, кривична дела против животне средине, кривично дело примања или давања мита, кривично дело преваре (захтев се може поднети према месту рођења или према месту пребивалишта).</li> </ol> <p><b>Напомена:</b> Овај доказ не може бити старији од два месеца пре отварања понуда</p>

3.	<b>Да је измирио доспеле порезе, доприносе и друге јавне дажбине у складу са прописима Републике Србије или стране државе када има седиште на њеној територији (члан 75. став 1. тачка 4) ЗЈН</b>
Доказ	Уверење Пореске управе Министарства финансија да је измирио доспеле порезе и доприносе и уверење надлежне управе локалне самоуправе да је измирио обавезе по основу изворних локалних јавних прихода или потврду Агенције за приватизацију да се понуђач налази у поступку приватизације. <b>Напомена 1:</b> Уколико понуђач има регистроване огранке или издвојена места чија се седишта разликују од седишта друштва, потребно је доставити потврду месно надлежног пореског органа локалне самоуправе да је понуђач измирио доспеле обавезе јавних прихода за огранак или издвојено место <b>Напомена 2:</b> Овај доказ не може бити старији од два месеца пре отварања понуда
<b>Понуђачи који су регистровани у Регистру понуђача који води Агенција за привредне регистре не достављају доказе о испуњености услова из члана 75. ст. 1. тач. 1) до 4) ЗЈН, сходно чл. 78. ЗЈН. Понуђачи који су регистровани у Регистру понуђача могу доставити Решење о упису у регистар понуђача АПР.</b>	
4.	<b>Понуђач је дужан да при састављању понуде изричито наведе да је поштовао обавезе које произлазе из важећих прописа о заштити на раду, запошљавању и условима рада, заштити животне средине, као и да нема забрану обављања делатности која је на снази у време подношења понуде (члан 75. став 2. ЗЈН).</b>
Доказ	Потписан о оверен Образац Изјаве понуђача о поштовању важећих прописа о заштити на раду, запошљавању и условима рада, заштити животне средине и да нема забрану обављања делатности. Изјава мора да буде потписана од стране овлашћеног лица понуђача и оверена печатом. <u>Уколико понуду подноси група понуђача</u> , сваки члан групе мора посебно потписати и печатом оверити наведену Изјаву

### ДОДАТНИ УСЛОВИ

У поступку јавне набавке број 102/2017 понуђач мора да докаже да испуњава додатне услове за учешће, дефинисане овом конкурсном документацијом, а испуњеност додатних услова понуђач доказује на начин дефинисан у наредној табели и то:

Р.бр.	ДОДАТНИ УСЛОВИ
1.	Да располаже неопходним финансијским капацитетом односно да је у претходне 3 обрачунске године (2014, 2015. и 2016) остварио пословни приход у минималном износу од 32,000,000.00 динара
Доказ	Извештај о бонитету за јавне набавке (образац БОН-ЈН) који издаје Агенција за привредне регистре, који мора да садржи: статусне податке понуђача,



	сажети биланс стања и биланс успеха за претходне три обрачунске године (2014, 2015. и 2016). Уколико у образцу БОН-ЈН нису доступни подаци за 2016. годину, а приказани износ пословног прихода у 2015. и 2014. години не задовољава износ захтеван у конкурсној документацији, понуђач је у обавези да достави биланс стања и биланс успеха за 2016. годину						
2.	Да располаже неопходним пословним капацитетом односно да је у претходних 5 обрачунских година (2012-2016) извео радове на изградњи и/или реконструкцији и/или санацији и/или рехабилитацији саобраћајница у износу од минимум <b>48.000.000,00</b> динара без ПДВ, од чега је извео најмање један посао у минималном износу од <b>16.000.000,00</b> динара без ПДВ						
Доказ	<p><b>Потврда, уговор и окончана ситуација</b> (прва и последња страна окончане ситуације са рекапитулацијом радова) за све реализоване уговоре у укупном износу од минимум 48.000.000,00 динара без ПДВ и за најмање један посао у минималном износу од 16.000.000,00 динара без ПДВ</p> <p>Уколико је уговор анексиран, неопходно је доставити све анексе тог уговора уколико се њима мења првобитно уговорена цена.</p> <p>Потврде наручиоца не морају бити на Обрасцу из конкурсне документације.</p> <p>Потврде наручилаца о реализацији закључених уговора треба да садрже:</p> <ul style="list-style-type: none"> <li>- назив и адреса наручиоца</li> <li>- назив и адреса понуђача</li> <li>- предмет уговора</li> <li>- вредност изведених радова</li> <li>- број и датум уговора</li> <li>- контакт особа наручиоца и телефон</li> <li>- потпис овлашћеног лица и печат наручиоца</li> </ul> <p><b>Посебна напомена:</b>  <b>Уколико је понуђач у реализацији уговора наступао у групи понуђача, као носилац посла или члан групе, биће му призната само вредност радова коју је самостално извео. Уколико се на Потврди наручиоца не налази тај издвојени износ, потребно је доставити о томе одговарајући доказ - уговоре и/или ситуације између чланова групе понуђача или друге доказе на основу којих се може утврдити тачан износ и врста изведених радова од стране понуђача.</b></p>						
3.	<p>Да понуђач има у радном односу на неодређено или одређено време или ангажоване по основу уговора ван радног односа одговорне извођаче радова са личним лиценцама и то:</p> <table border="1" style="width: 100%;"> <tr> <td>410 или 412 или 415 или 418 или 712 или 812</td> <td>1 извршилац</td> </tr> <tr> <td>413 или 414</td> <td>1 извршилац</td> </tr> <tr> <td>450 или 850</td> <td>1 извршилац</td> </tr> </table>	410 или 412 или 415 или 418 или 712 или 812	1 извршилац	413 или 414	1 извршилац	450 или 850	1 извршилац
410 или 412 или 415 или 418 или 712 или 812	1 извршилац						
413 или 414	1 извршилац						
450 или 850	1 извршилац						
Доказ	Копија личне лиценце издате од Инжењерске коморе Србије, потврда о важењу лиценце и доказ о радном статусу (за носиоца лиценце који је запослен код понуђача: фотокопија МА или другог одговарајућег обрасца,						

	односно за носиоца лиценце који није запослен код понуђача: фотокопија уговора ван радног односа) Ако у уговору ван радног односа није наведено да ће носилац лиценце бити ангажован за реализацију радова који су предмет ове јавне набавке потребно је приложити Анекс уговора којим се то дефинише. Наручилац ће прихватити следеће уговоре ван радног односа: 1. Уговор о привременим и повременим пословима; 2. Уговор о делу (ради обављања послова који су ван делатности послодавца); 3. Уговор о допунском раду.												
4.	Да располаже довољним техничким капацитетом односно да располаже следећом техничком опремом: <table border="1"> <tr> <td>камион кипер</td> <td>комада 3</td> </tr> <tr> <td>мини багер или комбинована радна машина</td> <td>комада 2</td> </tr> <tr> <td>асфалтна база</td> <td>комада 1</td> </tr> <tr> <td>ваљак (до 10 t)</td> <td>комада 2</td> </tr> <tr> <td>финишер</td> <td>комада 1</td> </tr> <tr> <td>грејдер</td> <td>комада 1</td> </tr> </table>	камион кипер	комада 3	мини багер или комбинована радна машина	комада 2	асфалтна база	комада 1	ваљак (до 10 t)	комада 2	финишер	комада 1	грејдер	комада 1
камион кипер	комада 3												
мини багер или комбинована радна машина	комада 2												
асфалтна база	комада 1												
ваљак (до 10 t)	комада 2												
финишер	комада 1												
грејдер	комада 1												
Доказ	1) <b>пописна листа са датумом 31.12.2016. године</b> , потписана од стране овлашћеног лица понуђача и оверена печатом понуђача <b>или аналитичка картица</b> основних средстава потписана од стране овлашћеног лица понуђача и оверена печатом понуђача; 2) <b>рачун и отпремница</b> за средства набављена од 1.1.2017. године; 3) <b>уговор о закупу</b> , који у прилогу мора имати пописну листу закуподавца или рачун и отпремницу уколико је средство набављено од стране закуподавца након 1.1.2017. године; 4) <b>уговор о лизингу</b>  На наведеним доказима потребно је видно означити тражену техничку опрему.												
5.	Да достави средства обезбеђења и то:												
Доказ	<b>Банкарска гаранција за озбиљност понуде – оригинал</b> , у износу од 2% од укупне вредности понуде без ПДВ												
6.	Да, случају заједничке понуде достави:												
Доказ	<b>споразум</b> којим се понуђачи из групе међусобно и према наручиоцу обавезују на извршење јавне набавке												

**Уколико понуду подноси група понуђача**, сваки понуђач из групе понуђача мора да испуни обавезне услове из члана 75. став 1. тач. 1) до 4) ЗЈН, а додатне услове испуњавају заједно.

**Уколико понуђач подноси понуду са подизвођачем**, у складу са чланом 80. ЗЈН, подизвођач мора да испуњава обавезне услове из члана 75. став 1. тач. 1) до 4) ЗЈН.

У случају да наступа са подизвођачима, понуђач је дужан да за подизвођаче достави доказе о испуњености обавезних услова из члана 75. став 1. тач 1) до 4) ЗЈН.

Понуђач који је регистрован у Регистру понуђача који води Агенција за привредне регистре не доставља доказе о испуњености услова из члана 75. став 1. тач. 1) до 4) ЗЈН, сходно члану 78. ЗЈН.

Понуђач који је регистровани у регистру који води Агенција за привредне регистре не мора да достави доказ из члана 75. став 1. тачка 1) Извод из регистра Агенције за привредне регистре, који је јавно доступан на интернет страници Агенције за привредне регистре.

Уколико је доказ о испуњености услова електронски документ, понуђач доставља копију електронског документа у писаном облику, у складу са законом којим се уређује електронски документ.

Ако се у држави у којој понуђач има седиште не издају тражени докази, понуђач може, уместо доказа, приложити своју писану изјаву, дату под кривичном и материјалном одговорношћу оверену пред судским или управним органом, јавним бележником или другим надлежним органом те државе.

Ако понуђач има седиште у другој држави, наручилац може да провери да ли су документи којима понуђач доказује испуњеност тражених услова издати од стране надлежних органа те државе.

Докази о испуњености услова могу се доставити у неовереним копијама, а Наручилац може пре доношења одлуке о додели уговора, захтевати од понуђача, чија је понуда на основу извештаја комисије за јавну набавку оцењена као најповољнија, да достави на увид оригинал или оверену копију свих или појединих доказа. Изабрани понуђач ће, у року од најмање пет дана од дана пријема писаног позива Наручиоца, доставити на увид тражени оригинал или оверену копију доказа о испуњености услова из чл. 75. и 76. ЗЈН. Ако понуђач у остављеном року не достави на увид оригинал или оверену копију тражених доказа, Наручилац ће његову понуду одбити као неприхватљиву.

Наручилац задржава право провере достављених доказа од стране понуђача. Уколико се том приликом установи да копија траженог доказа не одговара у потпуности оригиналу тог доказа, понуда ће се одбити као неприхватљива.

Наручилац неће одбити понуду као неприхватљиву, уколико не садржи доказ одређен конкурсном документацијом, ако понуђач наведе у понуди интернет страницу на којој су подаци који су тражени у оквиру услова јавно доступни.

Понуда мора да садржи све доказе тражене Конкурсном документацијом као и попуњене, потписане и оверене обрасце из Конкурсне документације.

Обрасце који су у конкретном случају неприменљиви, понуђач није у обавези да потпише, овери и достави.

На сваком обрасцу Конкурсне документације је наведено ко је дужан да образац овери печатом и потпише и то:

- Уколико понуду подноси понуђач који наступа самостално, сваки образац мора бити оверен и потписан од стране овлашћеног лица понуђача;

- Уколико понуду подноси понуђач који наступа са подизвођачем, образци који се односе на подизвођаче могу бити оверени и потписани од стране овлашћеног лица понуђача или од стране овлашћеног лица подизвођача.

- Уколико понуду подноси група понуђача, образци који се односе на члана групе могу бити оверени и потписани од стране овлашћеног лица носиоца посла или овлашћеног лица члана групе понуђача.

Понуђач је дужан да без одлагања писмено обавести Наручиоца о било којој промени у вези са испуњеношћу услова из поступка јавне набавке, која наступи до доношења одлуке, односно закључења уговора, односно током важења уговора о јавној набавци и да је документује на прописани начин.

### **3 КРИТЕРИЈУМ ЗА ДОДЕЛУ УГОВОРА**

Критеријум за доделу уговора је **најнижа понуђена цена**.

У ситуацији када постоје две или више понуда са истом понуђеном ценом избор најповољније понуде ће се извршити на тај начин што ће бити изабрана понуда понуђача који је понудио краћи рок извођења радова.

У ситуацији када два или више понуђача који су понудили исту цену и исти рок извођења радова, избор најповољније понуде ће се извршити на тај начин што ће бити изабрана понуда понуђача који је тражио мањи износ аванса.

### **4 УПУТСТВО ПОНУЂАЧИМА КАКО ДА САЧИНЕ ПОНУДУ**

#### **4.1 ПОДАЦИ О ЈЕЗИКУ НА КОМЕ ПОНУДА МОРА БИТИ САСТАВЉЕНА**

Понуда и докази који се подnose уз понуду морају бити састављени на српском језику. Поступак се води на српском језику.

#### **4.2 НАЧИН ПОДНОШЕЊА ПОНУДЕ**

Понуде се припремају у складу са позивом за подношење понуда објављеним на Порталу јавних набавки, интернет сајту Наручиоца, Порталу службених гласила Републике Србије и база прописа и у складу са Конкурсном документацијом. Конкурсна документација се преузима преко Портала јавних набавки и интернет сајта Наручиоца [www.privreda.gov.rs](http://www.privreda.gov.rs).

Понуде се подnose у затвореној коверти са знаком - Понуда за ЈАВНУ НАБАВКУ БРОЈ: 102/2017– Изградња улице Косте Војиновића, општина Куршумлија (НЕ ОТВАРАТИ).

Понуђач је дужан да на полеђини коверте или кутије наведе назив и адресу понуђача, телефон и контакт особу.

У случају да понуду подноси група понуђача, на коверти је потребно назначити да се ради о групи понуђача и навести називе и адресу свих учесника у заједничкој понуди.

Понуде се достављају путем поште или лично сваког радног дана 07.30-15.30 часова, на адресу Наручиоца – Министарство привреде, Београд, Кнеза Милоша бр.20.

Крајњи рок за достављање понуда је **06. октобар 2017. године** до 9.00 часова.

Понуда која стигне после рока наведеног у претходном ставу сматраће се неблаговременом. Неблаговремена понуда неће се отворати и по окончању поступка отварања ће бити враћена понуђачу, са назнаком да је понуда поднета неблаговремено.

Јавно отварање понуда ће се обавити **06. октобра 2017. године** у 13.00 часова у просторијама Наручиоца - Министарство привреде, Сектор за инвестиције у инфраструктурне пројекте, Београд, Влајковићева бр. 10, уз присуство овлашћених представника понуђача.

Представник понуђача је дужан да, пре почетка отварања понуда, Комисији за јавну набавку достави пуномоћје за учешће у поступку отварања понуда.

Пуномоћје се доставља у писаној форми и мора бити заведено код понуђача, оверено печатом и потписано од стране овлашћеног лица понуђача.

#### **4.3 ПОДАЦИ О ОБАВЕЗНОЈ САДРЖИНИ ПОНУДЕ**

Обавезну садржину понуде чине докази тражени Конкурсном документацијом као и попуњени, потписани и оверени обрасци из Конкурсне документације.

#### **4.4 ПОНУДА СА ВАРИЈАНТАМА**

Понуда са варијантама није дозвољена.

#### **4.5 НАЧИН ИЗМЕНЕ, ДОПУНЕ И ОПОЗИВА ПОНУДЕ**

У року за подношење понуде понуђач може да измени, допуни или опозове понуду на начин који је одређен за подношење понуде.

Понуђач је дужан да јасно назначи који део понуде мења односно која документа накнадно доставља.

Измену, допуну или опозив понуде треба доставити на адресу Наручиоца – Министарство привреде, Београд, Кнеза Милоша бр.20, са назнаком:

Измена понуде за јавну набавку 102/2017– Изградња улице Косте Војиновића, општина Куршумлија- НЕ ОТВАРАТИ или

Допуна понуде за јавну набавку 102/2017– Изградња улице Косте Војиновића, општина Куршумлија - НЕ ОТВАРАТИ или

Опозив понуде за јавну набавку 102/2017– Изградња улице Косте Војиновића, општина Куршумлија -НЕ ОТВАРАТИ или

Измена и допуна понуде за јавну набавку 102/2017– Изградња улице Косте Војиновића, општина Куршумлија -НЕ ОТВАРАТИ.

На полеђини коверте или на кутији навести назив и адресу понуђача. У случају да понуду подноси група понуђача, на коверти је потребно назначити да се ради о групи понуђача и навести називе и адресу свих учесника у заједничкој понуди.

По истеку рока за подношење понуда понуђач не може да повуче нити да мења своју понуду.

Промена првобитно понуђене цене није дозвољена у форми одобравања попушта на понуђену цену већ искључиво у форми измене понуде за јавну набавку 102/2017.

Уколико се измена понуде односи на понуђену цену, цена мора бити изражена у динарском износу, а не у процентима. Измењену цену доставити на обрасцу понуде уз приложени предмер и прерачун радова који је усклађен са изменом понуде.

#### **4.6 САМОСТАЛНО ПОДНОШЕЊЕ ПОНУДЕ**

Понуду може поднети понуђач који наступа самостално.

Понуђач је дужан да испуни обавезне и додатне услове, у свему на начин дефинисан у тачки 2. Услови за учешће у поступку јавне набавке из чл. 75. и 76. ЗЈН и упутство како се доказује испуњеност тих услова.

Понуђач који је самостално поднео понуду, не може истовремено да учествује у заједничкој понуди или као подизвођач, нити исто лице може учествовати у више заједничких понуда.

#### **4.7 ПОНУДА СА ПОДИЗВОЂАЧЕМ**

Уколико понуђач подноси понуду са подизвођачем дужан је да у Обрасцу понуде наведе да понуду подноси са подизвођачем, проценат укупне вредности набавке који ће поверити подизвођачу, а који не може бити већи од 50%, као и део предмета набавке који ће извршити преко подизвођача.

Подизвођач не може допунити доказе о испуњености додатних услова за понуђача.

Подизвођач је дужан да испуни обавезне услове, у свему на начин дефинисан у тачки 2. Услови за учешће у поступку јавне набавке из чл. 75. и 76. ЗЈН и упутство како се доказује испуњеност тих услова.

Понуђач у Обрасцу понуде наводи назив и седиште подизвођача, уколико ће делимично извршење набавке поверити подизвођачу.

Понуђач у потпуности одговара Наручиоцу и Инвеститору за извршење обавеза из поступка јавне набавке, односно извршење уговорних обавеза, без обзира на број подизвођача.

Понуђач је дужан да Наручиоцу, на његов захтев, омогући приступ код подизвођача, ради утврђивања испуњености тражених услова.

#### 4.8 ЗАЈЕДНИЧКА ПОНУДА

Понуду може поднети група понуђача као заједничку понуду.

Сваки понуђач из групе понуђача је дужан да испуни обавезне услове, у свему на начин дефинисан у тачки 2. Услови за учешће у поступку јавне набавке из чл. 75. и 76. ЗЈН и упутство како се доказује испуњеност тих услова док додатне услове испуњавају и доказују заједно, на начин дефинисан истом тачком Конкурсне документације.

Саставни део заједничке понуде је **споразум** којим се понуђачи из групе међусобно и према Наручиоцу обавезују на извршење јавне набавке, а који **обавезно садржи**:

- 1) податке о члану групе који ће бити носилац посла, односно који ће поднети понуду и који ће заступати групу понуђача пред Наручиоцем;
- 2) опис послова сваког од понуђача из групе понуђача у извршењу уговора.

Понуђачи који поднесу заједничку понуду одговарају неограничено солидарно према Наручиоцу и Инвеститору.

Задруга може поднети понуду самостално, у своје име, а за рачун задругара или заједничку понуду у име задругара.

Ако задруга подноси понуду у своје име за обавезе из поступка јавне набавке и уговора о јавној набавци одговара задруга и задругари у складу са ЗЈН.

Ако задруга подноси заједничку понуду у име задругара за обавезе из поступка јавне набавке и уговора о јавној набавци неограничено солидарно одговарају задругари.

#### 4.9 НАЧИН И УСЛОВИ ПЛАЋАЊА, ГАРАНТНИ РОК, КАО И ДРУГЕ ОКОЛНОСТИ ОД КОЈИХ ЗАВИСИ ПРИХВАТЉИВОСТ ПОНУДЕ

##### Захтеви у погледу начина, рока и услова плаћања

Рок плаћања је до 45 дана од дана пријема оверене авансне, привремене односно окончане ситуације, уз важеће банкарске гаранције и полису осигурања.

Понуђачу је дозвољено да захтева аванс до 25% вредности понуде без ПДВ.

##### Захтеви у погледу гарантног рока

Минимални гарантни рок за изведене радове износи две године рачунајући од дана примопредаје радова. За уграђене материјале важи гарантни рок у складу са условима произвођача, који тече од дана извршене примопредаје радова Инвеститору.

#### Захтев у погледу рока извођења радова

Рок за извођење радова максимално 60 календарских дана.

#### Захтев у погледу рока важења понуде

Рок важења понуде је 90 дана од дана отварања понуда.

У случају истека рока важења понуде, Наручилац ће у писаном облику тражити од понуђача продужење важења понуде. Понуђач који прихвати захтев за продужење рока важења понуде не може мењати понуду.

### **4.10 ВАЛУТА И НАЧИН НА КОЈИ МОРА ДА БУДЕ НАВЕДЕНА И ИЗРАЖЕНА ЦЕНА У ПОНУДИ**

Цена мора бити исказана у динарима, са и без пореза на додатну вредност, са урачунатим свим трошковима које понуђач има у реализацији јавне набавке, с тим да ће се за оцену понуде узимати у обзир цена без пореза на додатну вредност.

Цена је фиксна и не може се мењати.

Ако је у понуди исказана неубичајено ниска цена, Наручилац ће поступити у складу са чланом 92. ЗЈН.

Цену је потребно изразити нумерички и текстуално, при чему текстуално изражена цена има предност у случају несагласности.

### **4.11 ПОДАЦИ О ВРСТИ, САДРЖИНИ, НАЧИНУ ПОДНОШЕЊА, ВИСИНИ И РОКОВИМА ОБЕЗБЕЂЕЊА ИСПУЊЕЊА ОБАВЕЗА ПОНУЂАЧА**

Понуђач је у обавези да уз понуду достави

**Банкарску гаранцију за озбиљност понуде** – оригинал, у износу од 2 % од укупне вредности понуде без ПДВ са роком важења 90 дана од дана јавног отварања понуда, која мора бити неопозива, без права на приговор, безусловна и платива на први позив – оригинал - у корист Министарства привреде, Београд, Кнеза Милоша бр. 20, ПИБ 108213421, матични број 17862154, број рачуна: 840-1620-21.

Наручилац има право да банкарску гаранцију за озбиљност понуде активира у следећим случајевима:

а) ако понуђач чија је понуда изабрана као најповољнија одбије да закључи уговор о јавној набавци



б) ако изабрани понуђач у року од 15 дана од дана закључења уговора, Наручиоцу не достави банкарску гаранцију за повраћај аванса и банкарску гаранцију за добро извршење посла;

в) ако изабрани понуђач у року од 15 дана од дана закључења уговора, Наручиоцу не достави полису осигурања за објекат у изградњи и полису осигурања од одговорности за штету причињену трећим лицима и стварима трећих лица.

#### **4.12 ЗАШТИТА ПОВЕРЉИВОСТИ ПОДАТАКА КОЈЕ НАРУЧИЛАЦ СТАВЉА ПОНУЂАЧИМА НА РАСПОЛАГАЊЕ, УКЉУЧУЈУЋИ И ЊИХОВЕ ПОДИЗВОЂАЧЕ**

Наручилац је дужан да:

1) чува као поверљиве све податке о понуђачима садржане у понуди које је као такве, у складу са ЗЈН, понуђач означио у понуди;

2) одбије давање информације која би значила повреду поверљивости података добијених у понуди;

3) чува као пословну тајну имена, заинтересованих лица, понуђача, као и податке о поднетим понудама, до отварања понуда.

Неће се сматрати поверљивим докази о испуњености обавезних услова, цена и други подаци из понуде који су од значаја за примену елемената критеријума и рангирање понуде.

#### **4.13 ДОДАТНЕ ИНФОРМАЦИЈЕ ИЛИ ПОЈАШЊЕЊА У ВЕЗИ СА ПРИПРЕМАЊЕМ ПОНУДА,**

Заинтересовано лице може, у писаном облику (путем поште на адресу Наручиоца, електронске поште на имејл [slavica.zivkovic@privreda.gov.rs](mailto:slavica.zivkovic@privreda.gov.rs) или факсом на број 011-333-4192) тражити од Наручиоца додатне информације или појашњења у вези са припремањем понуде, при чему може да укаже Наручиоцу и на евентуално уочене недостатке и неправилности у Конкурсној документацији, најкасније пет дана пре истека рока за подношење понуде. Особа за контакт је Славица Живковић, сваког радног дана 07.30 – 15.30 часова.

Тражење додатних информација или појашњења телефоном није дозвољено.

Додатне информације или појашњења упућују се са напоменом „Захтев за додатним информацијама или појашњењима конкурсне документације, ЈН број 102/2017- Изградња улице Косте Војиновића, општина Куршумлија” .

Наручилац ће у року од три дана од дана пријема захтева, објавити одговор на Порталу јавних набавки и на својој интернет страници.

#### 4.14 ОБИЛАЗАК ЛОКАЦИЈЕ

Понуђач је дужан да се увери у све услове градње, техничку документацију, као и да стекне комплетан увид у све информације које су неопходне за припрему понуде, на локацији на којој ће се радови и изводити.

Обилазак локације и увид у документацију биће организован у договору са особом задуженом за обилазак локације, а то је **Родољуб Стојчић**, телефон **064/8675204**, у периоду од **08,00 до 14,00 часова**.

Као доказ да је обишао локацију, понуђач у оквиру своје понуде доставља потписан и оверен Образац из конкурсне документације – Изјава о посети локације, који не мора бити оверен од стране лица задуженог за обилазак локације.

#### 4.15 ИЗМЕНЕ И ДОПУНЕ КОНКУРСНЕ ДОКУМЕНТАЦИЈЕ

Ако у року предвиђеном за подношење понуде измени или допуни Конкурсну документацију, Наручилац ће измене и допуне Конкурсне документације објавити на Порталу јавних набавки и интернет адреси Наручиоца [www.privreda.gov.rs](http://www.privreda.gov.rs)

Ако Наручилац измени или допуни Конкурсну документацију осам или мање дана пре истека рока за подношење понуда, дужан је да продужи рок за подношење понуда и објави обавештење о продужењу рока за подношење понуда.

Понуде се припремају у складу са Конкурсном документацијом и изменама и допунама Конкурсне документације.

Измене и допуне Конкурсне документације важиће само уколико су учињене у писаној форми. Усмене изјаве или изјаве дате на било који други начин од стране Наручиоца, неће ни у ком погледу обавезивати Наручиоца.

#### 4.16 КОМУНИКАЦИЈА

Комуникација у поступку јавне набавке одвија се писаним путем, односно путем поште, електронске поште или факсом, као и објављивањем од стране Наручиоца на Порталу јавних набавки и интернет адреси Наручиоца [www.privreda.gov.rs](http://www.privreda.gov.rs)

Ако је документ из поступка јавне набавке достављен од стране Наручиоца или понуђача путем електронске поште или факсом, страна која је извршила достављање дужна је да од друге стране захтева да на исти начин потврди пријем тог документа, што је друга страна дужна и да учини када је то неопходно као доказ да је извршено достављање.

#### 4.17 ДОДАТНА ОБЈАШЊЕЊА, КОНТРОЛА И ДОПУШТЕНЕ ИСПРАВКЕ

Наручилац може да захтева од понуђача додатна објашњења која ће му помоћи при прегледу, вредновању и упоређивању понуда, а може да врши и контролу (увид) код понуђача, односно његових подизвођача.

Наручилац може, уз сагласност понуђача, да изврши исправке рачунских грешака уочених приликом разматрања понуде по окончаном поступку отварања понуда, узимајући као релевантну цену по јединици мере.

Проверу рачунске тачности понуда и грешке, уколико их буде, Наручилац ће исправљати на следећи начин:

Уколико није тачан производ јединичне цене и количине, јединична цена ће се сматрати тачном.

Уколико цена за неку позицију није дата сматраће се да је вредност радова на тој позицији укључена у вредност других радова.

Уколико понуђач начини грешку у попуњавању, потребно је да исту избели и правилно попуни, а место начињене грешке парафира и овери печатом.

Ако се понуђач не сагласи са исправком рачунских грешака, Наручилац ће његову понуду одбити као неприхватљиву.

#### **4.18 НЕУОБИЧАЈЕНО НИСКА ЦЕНА**

Наручилац може да одбије понуду због неуобичајено ниске цене.

Неуобичајено ниска цена у смислу ЗЈН је понуђена цена која значајно одступа у односу на тржишно упоредиву цену и изазива сумњу у могућност извршења јавне набавке у складу са понуђеним условима.

Ако Наручилац оцени да понуда садржи неуобичајено ниску цену, захтеваће од понуђача детаљно образложење свих њених саставних делова које сматра меродавним, а нарочито наводе у погледу економике начина градње, производње или изабраних техничких решења, у погледу изузетно повољних услова који понуђачу стоје на располагању за извршење уговора или у погледу оригиналности производа, услуга или радова које понуђач нуди.

#### **4.19 НЕГАТИВНЕ РЕФЕРЕНЦЕ**

Наручилац може одбити понуду уколико поседује доказ да је понуђач у претходне три године пре објављивања позива за подношење понуда у поступку јавне набавке:

- 1) поступао супротно забрани из чл. 23. и 25. ЗЈН;
- 2) учинио повреду конкуренције;
- 3) доставио неистините податке у понуди или без оправданих разлога одбио да закључи уговор о јавној набавци, након што му је уговор додељен;
- 4) одбио да достави доказе и средства обезбеђења на шта се у понуди обавезао.

Наручилац може одбити понуду уколико поседује доказ који потврђује да понуђач није испуњавао своје обавезе по раније закљученим уговорима о јавним набавкама који су се односили на исти предмет набавке, за период од претходне три године пре објављивања позива за подношење понуда.

Доказ може бити:

- 1) правоснажна судска одлука или коначна одлука другог надлежног органа;

- 2) исправа о реализованом средству обезбеђења испуњења обавеза у поступку јавне набавке или испуњења уговорних обавеза;
- 3) исправа о наплаћеној уговорној казни;
- 4) рекламације потрошача, односно корисника, ако нису отклоњене у уговореном року;
- 5) извештај надзорног органа о изведеним радовима који нису у складу са пројектом, односно уговором;
- 6) изјава о раскиду уговора због неиспуњења битних елемената уговора дата на начин и под условима предвиђеним законом којим се уређују облигациони односи;
- 7) доказ о ангажовању на извршењу уговора о јавној набавци лица која нису означена у понуди као подизвођачи, односно чланови групе понуђача;
- 8) други одговарајући доказ примерен предмету јавне набавке, који се односи на испуњење обавеза у ранијим поступцима јавне набавке или по раније закљученим уговорима о јавним набавкама.

Наручилац може одбити понуду ако поседује доказ - правоснажну судску одлуку или коначну одлуку другог надлежног органа који се односи на поступак који је спровео или уговор који је закључио и други наручилац ако је предмет јавне набавке истоврстан.

#### **4.20 ПОШТОВАЊЕ ОБАВЕЗА КОЈЕ ПРОИЗЛАЗЕ ИЗ ВАЖЕЋИХ ПРОПИСА**

Понуђач је дужан да поштује све обавезе које произлазе из важећих прописа о заштити на раду, запошљавању и условима рада, заштити животне средине:

Понуђач не сме имати забрану обављања делатности која је на снази у време подношења понуде.

#### **4.21 КОРИШЋЕЊЕ ПАТЕНТА И ОДГОВОРНОСТ ЗА ПОВРЕДУ ЗАШТИЋЕНИХ ПРАВА ИНТЕЛЕКТУАЛНЕ СВОЈИНЕ ТРЕЋИХ ЛИЦА**

Накнаду за коришћење патената, као и одговорност за повреду заштићених права интелектуалне својине трећих лица сноси понуђач.

#### **4.22 НАЧИН И РОК ЗА ПОДНОШЕЊЕ ЗАХТЕВА ЗА ЗАШТИТУ ПРАВА ПОНУЂАЧА**

Поступак заштите права понуђача регулисан је одредбама чл. 138. - 166. ЗЈН.

Захтев за заштиту права може да поднесе понуђач, односно заинтересовано лице, које има интерес за доделу уговора у поступку јавне набавке и који је претрпео или би могао да претрпи штету због поступања Наручиоца противно одредбама ЗЈН.

Захтев за заштиту права подноси се Наручиоцу, а копија се истовремено доставља Републичкој комисији.

Наручиоцу се захтев за заштиту права предаје непосредно или електронском поштом на имејл [slavica.zivkovic@privreda.gov.rs](mailto:slavica.zivkovic@privreda.gov.rs), факсом на број 011/333-4192 или препорученом пошиљком са повратницом на адресу Наручиоца.

Захтев за заштиту права се може поднети у току целог поступка јавне набавке, против сваке радње Наручиоца, осим уколико ЗЈН није другачије одређено.

О поднетом захтеву за заштиту права Наручилац ће обавестити све учеснике у поступку јавне набавке, односно објавити обавештење о поднетом захтеву на Порталу јавних набавки, најкасније у року од два дана од дана пријема захтева.

Уколико се захтевом за заштиту права оспорава врста поступка, садржина позива за подношење понуда или Конкурсне документације, захтев ће се сматрати благовременим уколико је примљен од стране Наручиоца најкасније седам дана пре истека рока за подношење понуда, без обзира на начин достављања и уколико је подносилац захтева у складу са чланом 63. став 2. ЗЈН указао Наручиоцу на евентуалне недостатке и неправилности, а Наручилац исте није отклонио.

Захтев за заштиту права којим се оспоравају радње које Наручилац предузме пре истека рока за подношење понуда, а након истека рока из претходног става, сматраће се благовременим уколико је поднет најкасније до истека рока за подношење понуда.

После доношења одлуке о додели уговора и одлуке о обустави поступка, рок за подношење захтева за заштиту права је десет дана од дана објављивања одлуке на Порталу јавних набавки.

Захтевом за заштиту права не могу се оспоравати радње Наручиоца предузете у поступку јавне набавке ако су подносиоцу захтева били или могли бити познати разлози за његово подношење пре истека рока за подношење захтева, а подносилац захтева га није поднео пре истека тог рока.

Ако је у истом поступку јавне набавке поново поднет захтев за заштиту права од стране истог подносиоца захтева, у том захтеву се не могу оспоравати радње Наручиоца за које је подносилац захтева знао или могао знати приликом подношења претходног захтева.

Захтев за заштиту права не задржава даље активности наручиоца у поступку јавне набавке у складу са одредбама члана 150. ЗЈН.

Наручилац ће објавити обавештење о поднетом захтеву за заштиту права на Порталу јавних набавки и на својој интернет страници најкасније у року од два дана од дана пријема захтева за заштиту права.

#### **4.23 САДРЖИНА ЗАХТЕВА ЗА ЗАШТИТУ ПРАВА**

Захтев за заштиту права садржи:

- 1) назив и адресу подносиоца захтева и лице за контакт;
- 2) назив и адресу Наручиоца;
- 3) податке о јавној набавци која је предмет захтева, односно о одлуци Наручиоца;
- 4) повреде прописа којима се уређује поступак јавне набавке;
- 5) чињенице и доказе којима се повреде доказују;
- 6) потврду о уплати таксе из члана 156. ЗЈН;
- 7) потпис подносиоца.

Ако поднети захтев за заштиту права не садржи све обавезне елементе, Наручилац ће такав захтев одбацити закључком.

Наручилац закључак доставља подносиоцу захтева и Републичкој комисији у року од три дана од дана доношења.

Против закључка Наручиоца подносилац захтева може у року од три дана од дана пријема закључка поднети жалбу Републичкој комисији, док копију жалбе истовремено доставља Наручиоцу.

Валидан доказ о извршеној уплати таксе, у складу са Упутством о уплати таксе за подношење захтева за заштиту права Републичке комисије, објављеном на сајту Републичке комисије, у смислу члана 151. став 1. тачка 6) ЗЈН, је :

**Потврда о извршеној уплати таксе** која мора да садржи следеће елементе:

- (1) да буде издата од стране банке и да садржи печат банке;
- (2) да представља доказ о извршеној уплати таксе, што значи да потврда мора да садржи податак да је налог за уплату таксе, односно налог за пренос средстава реализован, као и датум извршења налога;
- (3) износ таксе из члана 156. ЗЈН чија се уплата врши- 120.000,00 динара;
- (4) број рачуна: 840-30678845-06;
- (5) шифру плаћања: 153 или 253;
- (6) позив на број: подаци о броју или ознаци јавне набавке поводом које се подноси захтев за заштиту права;
- (7) сврха: ЗЗП; Министарство привреде; број или ознака јавне набавке поводом које се подноси захтев за заштиту права;
- (8) корисник: буџет Републике Србије;
- (9) назив уплатиоца, односно назив подносиоца захтева за заштиту права за којег је извршена уплата таксе;
- (10) потпис овлашћеног лица банке, **или**

**Налог за уплату**, први примерак, оверен потписом овлашћеног лица и печатом банке или поште, који садржи и све друге елементе из потврде о извршеној уплати таксе наведене под тачком 1 **или**

**Потврда издата од стране Републике Србије, Министарства финансија, Управе за трезор**, потписана и оверена печатом, која садржи све елементе из потврде о извршеној уплати таксе из тачке 1, осим оних наведених под (1) и (10), за подносиоце захтева за заштиту права који имају отворен рачун у оквиру припадајућег консолидованог рачуна трезора, а који се води у Управи за трезор (корисници буџетских средстава, корисници средстава организација за обавезно социјално осигурање и други корисници јавних средстава) **или**

**Потврда издата од стране Народне банке Србије**, која садржи све елементе из потврде о извршеној уплати таксе из тачке (1), за подносиоце захтева за заштиту права (банке и други субјекти) који имају отворен рачун код НБС.

Више информација о уплати таксе за подношење захтева за заштиту права може се добити на интернет страници Републичке комисије за заштиту права у поступцима

јавних нававки <http://www.kjn.gov.rs/ci/uputstvo-o-uplati-republicke-administrativne-takse.html>

#### **4.24 РОК ЗА ДОНОШЕЊЕ ОДЛУКЕ О ДОДЕЛИ УГОВОРА**

Рок за доношење одлуке о додели уговора је 25 дана од дана отварања понуда.

#### **4.25 РОК У КОЈЕМ ЋЕ УГОВОР БИТИ ЗАКЉУЧЕН**

Наручилац ће уговор о јавној набавци доставити понуђачу коме је уговор додељен у року од осам дана од дана протеча рока за подношење захтева за заштиту права из члана 149. ЗЈН.

У случају да је поднета само једна понуда Наручилац може закључити уговор пре истека рока за подношење захтева за заштиту права, у складу са чланом 112. став 2. тачка 5) ЗЈН.

#### **4.26 ОБУСТАВА ЈАВНЕ НАБАВКЕ**

Наручилац ће обуставити поступак јавне набавке уколико нису испуњени услови за доделу уговора из члана 107. ЗЈН.

Наручилац може да обустави поступак јавне набавке из објективних и доказивих разлога који се нису могли предвидети у време покретања поступка и који онемогућавају да се започети поступак оконча, или услед којих је престала потреба Наручиоца за предметном набавком због чега се неће понављати у току исте буџетске године односно у наредних шест месеци.

#### **4.27 УВИД У ДОКУМЕНТАЦИЈУ**

Понуђач има право да изврши увид у документацију о спроведеном поступку јавне набавке после доношења одлуке о додели уговора, односно одлуке о обустави поступка о чему може поднети писмени захтев наручиоцу путем електронске поште, поште и факсом.

Наручилац ће лицу из претходног става, омогућити увид у документацију и копирање документације из поступка о трошку подносиоца захтева, у року од два дана од дана пријема писаног захтева, уз обавезу да заштити податке у складу са чл. 14. и 15. ЗЈН.

#### **4.28 ТРОШКОВИ ПРИПРЕМАЊА ПОНУДЕ**

Понуђач може да у оквиру понуде достави укупан износ и структуру трошкова припремања понуде. Трошкове припреме и подношења понуде сноси искључиво понуђач и не може тражити од Наручиоца накнаду трошкова.

Ако је поступак јавне набавке обустављен из разлога који су на страни Наручиоца, оба наручиоца су дужна да понуђачу надокнаде трошкове прибављања средства обезбеђења, под условом да је понуђач тражио накнаду тих трошкова у понуди.

#### 4.29 УПУТСТВО О ИЗГЛЕДУ ТАБЛЕ СА ПОДАЦИМА О ПРОЈЕКТУ МИНИСТАРСТВА ПРИВРЕДЕ

Упутство о изгледу табле са подацима о пројекту Министарства привреде представља смернице извођачима за израду табли у складу са дефинисаном уговорном обавезом и за правилну употребу лога Министарства привреде, на основу члана 201. тачка 16. Закона о планирању и изградњи и Правилника о изгледу, саджини и месту постављања градилишне табле.

##### ТЕХНИЧКЕ КАРАКТЕРИСТИКЕ:

1. Градилишна табла је правоугаоног облика димензија 200 x 300 x 20cm, израђена од челичних кутијастих профила и поцинкованог лима, а поставља се на челичним носачима одговарајуће носивости фундираним у бетон.
2. Позадина табле мора бити светлонаранцасте боје отпорна на атмосферске утицаје.

##### ПРИКАЗ ОБАВЕЗНОГ САДРЖАЈА:

1. **Лого Министарства привреде** позициониран је у горњем десном углу. Минималне димензије лога су 40 x 40cm.
2. **Лого Европске инвестиционе банке** позициониран је у горњем десном углу. Минималне димензије лога су 40 x 40cm.
3. На делу испод лога Министарства привреде, односно лога Европске инвестиционе банке „болдовано“ су истакнути следећи подаци:
  - а) Назив, намена и величина објекта и
  - б) Број катастарске парцеле
4. Модел објекта је позициониран у горњем левом углу
5. На доњем делу табле наведено је следеће:
  - а) Назив привредног друштва, односно правног лица или предузетника који је израдио пројектну документацију (адреса, телефон и сајт)
  - б) Име одговорног пројектанта
  - в) Назив извођача радова, име одговорног извођача радова и име лица које врши надзор
  - г) Број и датум решења којим је издата грађевинска дозвола и назив органа који је издао грађевинску дозволу, односно број решења којим се одобрава извођење радова (за које се не издаје грађевинска дозвола)
  - д) Датум почетка грађења
  - ђ) Рок завршетка изградње објекта
  - е) Назив Наручиоца
  - ж) Назив Корисника
  - з) Назив Инвеститора





**4.30 СПИСАК ОБРАЗАЦА КОЈИ ЧИНЕ САСТАВНИ ДЕО КОНКУРСНЕ ДОКУМЕНТАЦИЈЕ (ПОНУДЕ)**

	<b>НАЗИВ ОБРАСЦА</b>	<b>БРОЈ ОБРАСЦА</b>
<b>1.</b>	Образац понуде	<b>ОБРАЗАЦ БР. 1</b>
<b>2.</b>	Општи подаци о понуђачу	<b>ОБРАЗАЦ БР. 2</b>
<b>3.</b>	Општи подаци о члану групе понуђача	<b>ОБРАЗАЦ БР. 3</b>
<b>4.</b>	Изјава о посети локације	<b>ОБРАЗАЦ БР. 4</b>
<b>5.</b>	Изјава о одговорном извођачу	<b>ОБРАЗАЦ БР. 5</b>
<b>6.</b>	Списак изведених радова	<b>ОБРАЗАЦ БР. 6</b>
<b>7.</b>	Потврда о реализацији уговора	<b>ОБРАЗАЦ БР. 7</b>
<b>8.</b>	Изјава о расположивости техничке опреме	<b>ОБРАЗАЦ БР. 8</b>
<b>9.</b>	Модел уговора	<b>ОБРАЗАЦ БР. 9</b>
<b>10.</b>	Трошкови припреме понуде	<b>ОБРАЗАЦ БР. 10</b>
<b>11.</b>	Изјава о независној понуди	<b>ОБРАЗАЦ БР. 11</b>
<b>12.</b>	Изјава понуђача о поштовању важећих прописа о заштити на раду, запошљавању и условима рада, заштити животне средине, као и да нема забрану обављања делатности	<b>ОБРАЗАЦ БР. 12</b>
<b>13.</b>	Предмер и предрачун	<b>ОБРАЗАЦ БР. 13</b>

**Образац 1.**

**ОБРАЗАЦ ПОНУДЕ**

Понуда број \_\_\_\_\_ од \_\_\_\_.\_\_\_\_. 2017. године  
за јавну набавку 102/2017– Изградња улице Косте Војиновића, општина  
Куршумлија

**1) Општи подаци о понуђачу:**

Скраћени назив: \_\_\_\_\_

Седиште и адреса: \_\_\_\_\_

Матични број: \_\_\_\_\_ ПИБ: \_\_\_\_\_

а) понуђач који наступа самостално б) понуђач – носилац посла в) понуђач из групе понуђача г) понуђач који наступа са подизвођачем д) подизвођач (заокружити)

Скраћени назив: \_\_\_\_\_

Седиште и адреса: \_\_\_\_\_

Матични број: \_\_\_\_\_ ПИБ: \_\_\_\_\_

а) понуђач који наступа самостално б) понуђач – носилац посла в) понуђач из групе понуђача г) понуђач који наступа са подизвођачем д) подизвођач (заокружити)

Скраћени назив: \_\_\_\_\_

Седиште и адреса: \_\_\_\_\_

Матични број: \_\_\_\_\_ ПИБ: \_\_\_\_\_

а) понуђач који наступа самостално б) понуђач – носилац посла в) понуђач из групе понуђача г) понуђач који наступа са подизвођачем д) подизвођач (заокружити)

**НАПОМЕНА:** Образац копирати у потребном броју примерака у случају већег броја понуђача из групе понуђача или подизвођача

2) Понуду број \_\_\_\_\_ од \_\_\_\_\_.2017. године подносимо

а) самостално б) заједничку понуду ц) са подизвођачем д) заједнички са подизвођачем

<b>Укупна цена без ПДВ</b>	
<b>Укупна цена са ПДВ</b>	
<b>Рок</b> завршетка радова износи _____ календарских дана од дана увођења у посао (максимално 60 календарских дана)	
<b>Гарантни рок</b> за све радове је _____ године, од дана примопредаје радова (не краћи од 2 године)	
Важење понуде износи 90 дана од дана отварања понуда	
Тражени <b>аванс</b> (највише до 25%)	а) аванс _____% б) без аванса

3) Подаци о подизвођачу:

Назив подизвођача	Позиција радова које изводи	Вредност радова без ПДВ	Процент укупне вредности набавке који ће извршити подизвођач:

Датум \_\_\_\_\_

Потпис овлашћеног лица

М.П.

**Напомене:** Образац понуде понуђач мора да попуни, овери печатом и потпише, чиме потврђује да су тачни подаци који су у обрасцу понуде наведени. Уколико понуђачи подносе заједничку понуду, група понуђача може да се определи да образац понуде потписују и печатом оверавају сви понуђачи из групе понуђача или група понуђача може да одреди једног понуђача из групе који ће попунити, потписати и печатом оверити образац понуде.

**Образац 2.**

**ОПШТИ ПОДАЦИ О ПОНУЂАЧУ**

Назив понуђача	
Седиште и адреса понуђача	
Одговорно лице – директор	
Особа за контакт	
Телефон	
Имејл	
Рачун и банка	
Матични број	
ПИБ	
Врста правног лица (микро, мало, средње, велико, ЈП или физичко лице)	

Датум \_\_\_\_\_

Потпис овлашћеног лица

М.П.

Образац попуњава понуђач који наступа самостално или понуђач-носилац посла.  
Образац потписује и оверава овлашћено лице понуђача.

**Образац 3.**

**ОПШТИ ПОДАЦИ О ЧЛАНУ ГРУПЕ ПОНУЂАЧА**

Назив члана групе понуђача	
Седиште и адреса члана групе понуђача	
Одговорно лице члана групе - директор	
Особа за контакт	
Телефон	
Имејл	
Рачун и банка	
Матични број	
ПИБ	

Датум \_\_\_\_\_

Потпис овлашћеног лица

М.П.

\_\_\_\_\_

Образац копирати у потребном броју примерака за сваког члана групе понуђача. Образац потписује и оверава овлашћено лице носиоца посла групе понуђача или овлашћено лице члана групе

**Образац 4.**

**ИЗЈАВА ПОНУЂАЧА О ПОСЕТИ ЛОКАЦИЈЕ**

Изјављујем да смо посетили локацију која је предмет јавне набавке број 102/2017 и стекли увид у техничку документацију и све информације које су неопходне за припрему понуде. Такође изјављујем да смо упознати са свим условима градње и да они, сада видљиви, не могу бити основ за било какве накнадне промене у цени.

Датум \_\_\_\_\_

Потпис овлашћеног лица

М.П.

Образац не мора бити потписан од стране локалне самоуправе односно лица задуженог за обилазак локације.

Образац потписује и оверава овлашћено лице понуђача уколико наступа самостално или са подизвођачима.

Уколико наступа у групи, образац потписује и оверава овлашћено лице носиоца посла групе понуђача или овлашћено лице члана групе.

**Образац 5.****ИЗЈАВА О ОДГОВОРНОМ ИЗВОЂАЧУ**

Изјављујем да ће доле наведени одговорни извођачи радова бити расположиви у периоду извршења уговора за Изградњу улице Косте Војиновића, општина Куршумлија:

Бр.	Име и презиме	Број лиценце	Назив понуђача (члана групе понуђача) који ангажује одговорног извођача:	Основ ангажовања: 1. Запослен код понуђача 2. Ангажован
1.				
2.				
3.				

Датум \_\_\_\_\_

Потпис овлашћеног лица

М.П. \_\_\_\_\_

Образац копирати у потребном броју примерака.

Образац потписује и оверава овлашћено лице понуђача уколико наступа самостално или са подизвођачима. Уколико наступа у групи, образац потписује и оверава овлашћено лице носиоца посла групе понуђача или овлашћено лице члана групе.

Напомена: Последњу колону: Основ ангажовања попунити тако, што се за запослене уноси број - 1, а за ангажоване уговором број - 2.



**Образац 6.****СПИСАК ИЗВЕДЕНИХ РАДОВА**

Наручилац	Период извођења радова	Врста радова	Вредност изведених радова (без ПДВ)
<b>УКУПНО изведених радова без ПДВ:</b>			

Датум \_\_\_\_\_

Потпис овлашћеног лица

\_\_\_\_\_  
М.П.

Образац копирати у потребном броју примерака за сваког члана групе понуђача. Образац потписује и оверава овлашћено лице понуђача уколико наступа самостално или са подизвођачима. Образац потписује и оверава овлашћено лице носиоца посла групе понуђача или овлашћено лице члана групе.

**Образац 7.**

**ПОТВРДА О РЕАЛИЗАЦИЈИ УГОВОРА**

\_\_\_\_\_  
Назив наручиоца

\_\_\_\_\_  
Адреса

Овим потврђујемо да је понуђач

\_\_\_\_\_  
из

ул. \_\_\_\_\_

за потребе Наручиоца

\_\_\_\_\_  
а) самостално; б) као носилац посла; в) као члан групе; г) као подизвођач

*(заокружити одговарајући начин наступања)*

квалитетно и у уговореном року извео радове

\_\_\_\_\_  
*(навести предмет уговора односно врсту радова)*

у вредности од укупно \_\_\_\_\_ динара без ПДВ,

односно у вредности од укупно \_\_\_\_\_ динара са

ПДВ, а на основу уговора број \_\_\_\_\_ од

\_\_\_\_\_.

Контакт особа Наручиоца: \_\_\_\_\_,

Телефон: \_\_\_\_\_

Датум: \_\_\_\_\_

Потпис овлашћеног лица Наручиоца

\_\_\_\_\_  
М.П.

Образац копирати у потребном броју примерака.

**Образац 8.****ИЗЈАВА О РАСПОЛОЖИВОСТИ ТЕХНИЧКЕ ОПРЕМЕ**

Изјављујемо да имамо у власништву, односно закупу или лизингу и у исправном стању захтевани технички капацитет за јавну набавку број 102/2017 – Изградња улице Косте Војиновића, општина Куршумлија и да ће наведена опрема бити на располагању за све време извођења радова који су предмет ове јавне набавке

Ред. бр.	Техничко средство	Ком.	Редни број и бр. стране са пописне листе	Број уговора о лизингу или закупу	Уписати у чијем је власништву техничко средство
1.	камион кипер	3			
2.	мини багер или комбинована радна машина	2			
3.	асфалтна база	1			
4.	ваљак (до 10 t)	2			
5.	финишер	1			
6.	грејдер	1			

Датум \_\_\_\_\_

Потпис овлашћеног лица

М.П. \_\_\_\_\_

Образац копирати у потребном броју примерака за сваког члана групе понуђача.  
Образац потписује и оверава овлашћено лице овлашћеног члана групе понуђача или овлашћено лице члана групе.Образац потписује и оверава овлашћено лице понуђача уколико наступа самостално или са подизвођачима.

## Образац 9.

### МОДЕЛ УГОВОРА О ИЗВОЂЕЊУ РАДОВА

Уговорне стране :

1. **Република Србија – Министарство привреде**, Београд, Ул. Кнеза Милоша бр. 20, ПИБ 108213421, матични број 17862154, рачун број 840-1620-21 (у даљем тексту: Наручилац) које, по овлашћењу број: 021-02-96/2017-02 од 17. јула 2017. године, заступа државни секретар Драган Стевановић

2. **Република Србија – Општина Куршумлија**, Куршумлија, Ул. Пролетерских бригада бб, ПИБ 100622853, матични број 7132727, рачун број 840-109640-38 (у даљем тексту: Инвеститор), кога заступа председник општине дипл.еџц Радољуб Видић

3. **Привредно друштво/носилац посла** \_\_\_\_\_,  
\_\_\_\_\_, Ул. \_\_\_\_\_ бр. \_\_\_\_\_, ПИБ \_\_\_\_\_,  
\_\_\_\_\_, матични број \_\_\_\_\_, рачун број \_\_\_\_\_  
\_\_\_\_\_ код банке \_\_\_\_\_;

**члан групе/подизвођач** \_\_\_\_\_,  
\_\_\_\_\_, Ул. \_\_\_\_\_ бр. \_\_\_\_\_, ПИБ \_\_\_\_\_,  
\_\_\_\_\_, матични број \_\_\_\_\_;

**члан групе/подизвођач** \_\_\_\_\_,  
\_\_\_\_\_, Ул. \_\_\_\_\_ бр. \_\_\_\_\_, ПИБ \_\_\_\_\_,  
\_\_\_\_\_, матични број \_\_\_\_\_;

**члан групе/подизвођач** \_\_\_\_\_,  
\_\_\_\_\_, Ул. \_\_\_\_\_ бр. \_\_\_\_\_, ПИБ \_\_\_\_\_,  
\_\_\_\_\_, матични број \_\_\_\_\_;

(у даљем тексту: Извођач), које заступа директор \_\_\_\_\_

### УВОДНИ ДЕО

- На основу Уредбе о поступку по коме се бирају инфраструктурни пројекти и поступку по коме се спроводи подршка унапређења локалне и регионалне инфраструктуре – Градимо заједно („Службени гласник РС”, број 5/17) и Јавног позива за пријаву пројекта („Службени гласник РС”, број 6/17), Министарство привреде је донело Одлуку о расподели и коришћењу средстава за подршку унапређења локалне и регионалне инфраструктуре- Градимо заједно-ЕИБ 9 („Службени гласник РС“ бр. 69/17 и 80/17), којом су распоређена средства за реализацију пројекта - Изградња улице Косте Војиновића, општина Куршумлија
- Наручилац је у отвореном поступку јавне набавке број 102/2017, Извођачу доделио уговор о извођењу радова на изградњи улице Косте Војиновића, општина Куршумлија.

## ПРЕДМЕТ УГОВОРА

### Члан 1.

Предмет Уговора је изградња улице Косте Војиновића, општина Куршумлија, у свему према Понуди број \_\_\_\_\_ од \_\_.\_\_.2017. године, која је саставни део овог уговора.

## ВРЕДНОСТ УГОВОРА

### Члан 2.

Цена за извођење радова из члана 1. Уговора износи \_\_\_\_\_ динара без ПДВ односно \_\_\_\_\_ динара са ПДВ.

Укупан износ средстава из става 1. овог члана обезбеђен је на следећи начин:

- износ од \_\_\_\_\_ динара без ПДВ (*попуњава Наручилац*) обезбеђен је Законом о буџету Републике Србије за 2017. годину („Службени гласник РС”, број 99/16) у члану 8, Раздео 20 - Министарство привреде, Програм 1505 – Регионални развој, функција 411 – Општи економски и комерцијални послови, Пројекат 4001 - Подршка развоју локалне и регионалне инфраструктуре, економска класификација 511 - Зграде и грађевински објекти, извор финансирања 11 – Примања од иностраних задуживања, која представљају средства зајма Европске инвестиционе банке намењена реализацији финансијског уговора „Зајам за општинску и регионалну инфраструктуру”;

- износ од \_\_\_\_\_ динара са ПДВ (*попуњава Наручилац*) обезбеђен је Одлуком о буџету општине Куршумлија за 2017. годину („Службени лист општине Куршумлија“ бр. 46/16 и 10/17) и то на:

- позицији 114, економска класификација 511200 Асфалтирање улица на територији општине Куршумлија, Програм 7 Организација саобраћаја и саобраћајна инфраструктура

- позицији 118, економска класификација 511200 Изградња канализационе мреже, Програм 2 Комунална делатност и

- позицији 123, економска класификација 511200 Изградња водоводне мреже, Програм 2 Комуналне делатности.

Обавезу обрачуна и плаћања ПДВ на целокупну вредност Уговора сноси Инвеститор као порески дужник по основу сваке испостављене ситуације.

Уговорена цена је фиксна по јединици мере и не може се мењати услед повећања цене елемената на основу којих је одређена односно због наступања промењених околности.

Осим вредности рада, добара и услуга неопходних за извршење Уговора, цена обухвата и све зависне трошкове Извођача до примопредаје радова а посебно трошкове извођења свих припремних и завршних радњи, организације, чувања и обезбеђења градилишта, помоћних материјала и опреме, мера за омогућавање безбедног и несметаног одвијања саобраћаја током извођења радова. Обезбеђење градилишта саобраћајном сигнализацијом у току извођења радова је у обавези Инвеститора и не урачунава се у цену.

## **НАЧИН ПЛАЋАЊА**

### **Члан 3.**

Уговорне стране су сагласне да се плаћање Извођачу врши на следећи начин:

-аванс у висини од \_\_\_ % од уговорене вредности без ПДВ што износи \_\_\_\_\_ динара, у року до 45 дана од дана пријема оверене авансне ситуације/авансног рачуна, уз услов да је Наручиоцу достављена банкарска гаранција за повраћај аванса, у складу са чланом 11. Уговора. Аванс се мора оправдати најкасније са последњом привременом ситуацијом;

- по испостављеним овереним привременим ситуацијама и окончаној ситуацији, уз важеће банкарске гаранције и полисе осигурања, у року до 45 дана од дана пријема оверене ситуације. Укупна вредност привремених ситуација не може бити већа од 90% вредности уговорених радова без ПДВ.

Авансна ситуација испоставља се Наручиоцу у шест примерака и мора бити оверена од стране Инвеститора пре доставе Наручиоцу.

Привремена и окончана ситуација испостављају се Наручиоцу у шест примерака и морају бити оверене од стране надзорног органа и Инвеститора пре доставе Наручиоцу.

Комплетну документацију неопходну за оверу ситуације: листове грађевинског дневника, листове грађевинске књиге, одговарајуће атесте за уграђени материјал и набавку опреме, динамички план са пресеком стања радова и предлог мера за отклањање евентуалних кашњења у реализацији и другу документацију Извођач доставља стручном надзору, с тим да се у супротном неће извршити плаћање тих позиција, што Извођач признаје без права на приговор.

Уколико Извођач не достави ситуацију са свим прилозима из претходног става овог члана, Наручилац и/или Инвеститор неће извршити плаћање позиција за које није достављена комплетна документација.

## **РОК ЗА ИЗВОЂЕЊЕ РАДОВА**

### **Члан 4.**

Извођач се обавезује да радове који су предмет овог уговора изведе у року од \_\_\_ календарских дана, рачунајући од дана увођења у посао.

Увођење у посао се врши у присуству представника Наручиоца, Инвеститора, Извођача и стручног надзора, након испуњења следећих услова:

- да је Инвеститор предао Извођачу инвестиционо техничку документацију и грађевинску дозволу;
- да је Инвеститор обезбедио Извођачу несметан прилаз градилишту;
- да је Извођач Наручиоцу доставио банкарску гаранцију за добро извршење посла;
- да је Извођач Наручиоцу доставио полису осигурања за објекат у изградњи и полису осигурања од одговорности за штету причињену трећим лицима и стварима трећих лица.

Датум увођења у посао уписује се у грађевински дневник.

## **Члан 5.**

Извођач је дужан да одмах писмено обавести Наручиоца и Инвеститора о околностима које онемогућавају или отежавају извођење радова, о привременом обустављању радова, и о настављању радова по престанку сметњи због којих је извођење радова обустављено.

Извођач може привремено обуставити радове искључиво уз сагласност надзорног органа. Извођач је дужан да настави извођење радова по престанку сметње због које су радови обустављени.

Период обуставе радова мора бити уписан у грађевински дневник, потписан и оверен од стране одговорног лица Извођача и стручног надзора и једино у том случају не утиче на уговорени рок извођења радова.

На основу евидентиране обуставе радова кроз књигу инспекције и грађевински дневник, приликом коначног обрачуна утврдиће се да ли су радови изведени у уговореном року.

## **Члан 6.**

Захтев за продужење уговореног рока са писаном сагласношћу стручног надзора и Инвеститора и пратећом документацијом, Извођач подноси Наручиоцу у року од три дана од сазнања за околност које онемогућавају завршетак радова у уговореном року, а најкасније пет дана пре истека коначног рока за завршетак радова. Уговорени рок се не може продужити без сагласности Наручиоца.

Уговорени рок је продужен када уговорне стране у форми анекса овог уговора о томе постигну писани споразум.

Извођач је дужан да, у уговореном року односно без права на продужење уговореног рока, изведе вишак радова до 10 % од уговорених количина.

У случају да Извођач не испуњава предвиђену динамику, обавезан је да уведе у рад више извршилаца, без права на захтевање повећаних трошкова или посебне накнаде.

## **УГОВОРНА КАЗНА**

### **Члан 7.**

Уколико Извођач не заврши радове који су предмет овог уговора у уговореном року, Наручилац и Инвеститор могу наплатити уговорну казну умањењем износа који је исказан у окончаној ситуацији.

Висина уговорне казне износи 0,1% од уговорене вредности без ПДВ за сваки дан закашњења, с тим што укупан износ казне не може бити већи од 5 % од вредности уговорених радова без ПДВ.

Ако су Наручилац или Инвеститор због закашњења у извођењу или предаји изведених радова, претрпели штету која је већа од износа уговорне казне, могу захтевати накнаду штете, односно поред уговорне казне и разлику до пуног износа претрпљене штете. Постојање и износ штете Наручилац и Инвеститор морају да докажу.

## ОБАВЕЗЕ ИЗВОЂАЧА

### Члан 8.

Осим обавеза које су утврђене другим одредбама овог уговора, Извођач има обавезу:

- да радове који су предмет овог уговора изведе у складу са Понудом из члана 1. Уговора, важећим техничким и другим прописима који регулишу предметну материју, грађевинском дозволом, инвестиционо-техничком документацијом и овим уговором;

- да обезбеди радну снагу, материјал, грађевинску и другу опрему, изврши припремно-завршне и остале радове и све друго неопходно за коначно извршење Уговора;

- да по пријему инвестиционо-техничке документације исту прегледа и у року од 7 (седам) дана достави примедбе у писаном облику Наручиоцу и Инвеститору на разматрање и даље поступање. Неблаговремено уочене или достављене примедбе, које нису могле остати непознате да су на време сагледане, неће бити узете у обзир нити ће имати утицаја на рок за извођење радова;

- да пре почетка радова потпише главни пројекат/пројекат за извођење и Наручиоцу достави решење о именовану одговорног извођача радова;

- да о свом трошку обезбеди и истакне на видном месту градилишну таблу, са свим прописаним подацима која табла мора да садржи;

- да обезбеди услове за извођење радова, према усвојеном детаљном динамичком плану, по свим временским условима;

- да обезбеди безбедност свих лица на градилишту, као и одговарајуће чување и обезбеђење градилишта као и складишта материјала и слично, тако да се Наручилац и Инвеститор ослобађају свих одговорности према државним органима и трећим лицима, што се тиче безбедности, прописа о заштити животне средине и радно-правних прописа за време укупног трајања извођења радова до предаје радова Инвеститору и Наручиоцу;

- да се строго придржава прописаних мера за заштиту здравља и безбедности на раду за све своје запослене и сва друга лица на градилишту или на другим местима на којима могу бити угрожена;

- да обезбеди услове за вршење стручног надзора на објекту;

- да уредно води сву документацију предвиђену законом и другим прописима, који регулишу ову област;

- да поступа по свим основаним примедбама и захтевима Наручиоца и Инвеститора датим на основу извршеног надзора и да у зависности од конкретне ситуације, о свом трошку, изврши поправку или рушење или поновно извођење радова, замену набављеног или уграђеног материјала, опреме, уређаја и постројења или убрзања извођења радова када је запао у доцњу у погледу уговорених рокова извођења радова;

- да гарантује квалитет изведених радова, употребљеног материјала и набављене опреме, с тим да отклањању недостатка у гарантном року за изведене радове Извођач мора да приступи у року од 5 дана по пријему писаног позива од стране Инвеститора ;

- да отклони сву штету коју учини за време извођења радова на објекту – локацији извођења радова и на суседним објектима;

- да по завршеним радовима одмах обавести Наручиоца и Инвеститора да је завршио радове и да је спреман за њихов пријем.

### Члан 9.

Извођач је у обавези да у року од 15 дана од дана закључења Уговора достави детаљан динамички план који мора садржати и следеће позиције, прва: припрема и формирање градилишта и последња: отклањање недостатака, у шест примерака, по два за Наручиоца, Инвеститора и стручни надзор.



Саставни део динамичког плана су: план ангажовања потребне радне снаге, план ангажовања потребне механизације и опреме на градилишту, план набавке потребног материјала, финансијски план реализације извођења радова, пројекат организације градилишта.

Извођач је у обавези да уведе у рад више смена, продужи смену или уведе у рад више извршилаца, без права на повећање трошкова или посебне накнаде за то, уколико не испуњава предвиђену динамику.

## **ОБАВЕЗЕ НАРУЧИОЦА И ИНВЕСТИТОРА**

### **Члан 10.**

Осим обавеза које су утврђене другим одредбама овог уговора, Наручилац има обавезу:

- да Извођачу плати уговорену цену под условима и на начин одређен чл. 2. и 3. овог уговора;
- да присуствује увођењу Извођача у посао;
- да учествује у раду комисије за примопредају радова и коначни обрачун са Инвеститором, стручним надзором и Извођачем.

Осим обавеза које су утврђене другим одредбама овог уговора, Инвеститор има обавезу:

- да приликом закључења Уговора, Извођачу преда инвестиционо-техничку документацију и грађевинску дозволу;
- да најкасније 15 дана од закључења Уговора достави надлежној инспекцији рада пријаву градилишта, а копију пријаве постави на видно место на градилишту;
- да Извођача уведе у посао као и да му обезбеди несметан прилаз градилишту;
- да пре почетка рада на градилишту писменим актом одреди координатора за безбедност и здравље на раду у фази извођења радова и да обезбеди израду Плана превентивних мера, уколико је то предвиђено важећим прописима;
- да Извођачу плати уговорену цену под условима и на начин одређен чл. 2. и 3. овог уговора;
- да врши обрачун ПДВ, подношење ПДВ пријаве као и плаћање ПДВ по свим испостављеним ситуацијама;
- да Наручиоца, писаним путем, обавештава о свакој извршеној уплати по основу испостављених ситуација као и по основу обавезе ПДВ;
- да обезбеди вршење стручног надзора над извршењем уговорних обавеза Извођача;
- да петнаестодневне извештаје стручног надзора доставља Наручиоцу, без одлагања;
- да учествује у раду комисије за примопредају радова и коначни обрачун са Наручиоцем, стручним надзором и Извођачем.

## **БАНКАРСКЕ ГАРАНЦИЈЕ**

### **Члан 11.**

Извођач се обавезује да у року од 15 дана од дана закључења овог уговора преда Наручиоцу банкарску гаранцију за повраћај аванса, са роком важења најмање до коначног извршења посла, која мора бити безусловна, неопозива, без права на приговор и платива на први позив, а у корист Наручиоца.

Извођач се обавезује да у року од 15 дана од дана закључења овог уговора преда Наручиоцу банкарску гаранцију за добро извршење посла у износу од 10% од вредности уговора без ПДВ и са роком важења најмање 30 дана дуже од истека рока за коначно извршење посла, која мора бити безусловна, неопозива, без права на приговор и платива на први позив, а у корист Наручиоца.

Наручилац има право да активира банкарску гаранцију за озбиљност понуде ако Извођач у року од 15 дана од дана закључења Уговора не достави банкарске гаранције из ст. 1 и 2 овог члана.

У случају наступања услова за продужење рока завршетка радова, Извођач је у обавези да продужи важење банкарских гаранција, с тим да се висина банкарске гаранције за повраћај аванса може смањити, уз писану сагласност Наручиоца, сразмерно изведеним радовима и износу којим је оправдан део примљеног аванса кроз привремене ситуације.

У случају истека рока важења банкарских гаранција док је извођење радова који су предмет овог уговора у току, Извођач је дужан да, о свом трошку, продужи рок важења банкарских гаранција.

Банкарска гаранција за добро извршење посла може бити послата на наплату пословној банци Извођача уколико Извођач, ни после упућене опомене, не продужи њено важење.

Извођач се обавезује да у року од 10 дана након примопредаје радова Инвеститору преда банкарску гаранцију за отклањање грешака у гарантном року у износу од 5% од вредности уговора без ПДВ и са роком важења пет дана дужим од уговореног гарантног рока, која мора бити безусловна, неопозива, без права на приговор и платива на први позив, а у корист Инвеститора, што је услов за оверу окончане ситуације.

Гаранцију за отклањање грешака у гарантном року Инвеститор сме да наплати уколико Извођач не отпочне са отклањањем недостатака у року од 5 дана од дана пријема писаног захтева и не отклони их у року и у складу са достављеним захтевом.

## **ОСИГУРАЊЕ РАДОВА**

### **Члан 12.**

Извођач је дужан да у року од 15 дана од дана закључења овог уговора осигура радове, материјал и опрему од уобичајених ризика до њихове пуне вредности (осигурање објекта у изградњи) и достави Наручиоцу оригинал или оверену копију полисе осигурања са важношћу за цео период извођења радова, у свему према важећим законским прописима.

Извођач је дужан да у року од 15 дана од закључења овог уговора, достави Наручиоцу оригинал или оверену копију полисе осигурања од одговорности за штету причињену трећим лицима и стварима трећих лица, са важношћу за цео период извођења радова, у свему према важећим законским прописима.

Наручилац има право да активира банкарску гаранцију за озбиљност понуде ако Извођач у року од 15 дана од дана закључења Уговора не достави полисе осигурања из ст. 1 и 2 овог члана.

Уколико се рок за извођење радова продужи, Извођач је обавезан да достави, пре истека уговореног рока, полисе осигурања из ст. 1. и 2. овог члана, са новим периодом осигурања.

Извођач је обавезан да спроводи све потребне мере заштите на раду као и мере противпожарне заштите.

Уколико Извођач радова не поступи у складу са ст. 4. и 5. овог члана признаје своју искључиву прекршајну и кривичну одговорност и једини сноси накнаду за све настале материјалне и нематеријалне штете, при чему овај уговор признаје за извршну исправу без права приговора.

## **ГАРАНТНИ РОК**

### **Члан 13.**

Гарантни рок за изведене радове износи \_\_\_\_\_ године рачунајући од дана примопредаје радова. За уграђене материјале важи гарантни рок у складу са условима произвођача, који тече од дана извршене примопредаје радова Наручиоцу и Инвеститору.

Извођач је обавезан да, на дан извршене примопредаје радова који су предмет овог уговора, записнички преда Инвеститору све гарантне листове за уграђене материјале, као и упутства за руковање.

### **Члан 14.**

Извођач је дужан да у току гарантног рока, на први писани позив Инвеститора, отклони о свом трошку све недостатке који се односе на уговорени квалитет изведених радова, уграђених материјала и опреме, а који нису настали неправилном употребом, као и сва оштећења проузрокована овим недостацима.

Ако Извођач не приступи извршењу своје обавезе из претходног става у року од 5 дана по пријему писаног позива од стране Инвеститора, Инвеститор ће наплатити банкарску гаранцију за отклањање грешака у гарантном року.

Уколико гаранција за отклањање грешака у гарантном року не покрива у потпуности трошкове настале поводом отклањања недостатака из става 1. овог члана, Инвеститор има право да од Извођача тражи накнаду штете, до пуног износа стварне штете.

## **КВАЛИТЕТ МАТЕРИЈАЛА И РАДОВА**

### **Члан 15.**

За укупан уграђени материјал и опрему Извођач мора имати сертификате квалитета и атесте који се захтевају по важећим прописима и мерама за објекте те врсте у складу са пројектном документацијом.

Извођач је дужан да о свом трошку обави одговарајућа испитивања материјала и контролу квалитета опреме и одговоран је уколико употреби материјал који не одговара квалитету.

Уколико Наручилац и/или Инвеститор, на основу извештаја надзорног органа или на други начин, утврде да уграђени материјал или опрема не одговара стандардима и техничким прописима, забраниће његову употребу. У случају спора меродаван је налаз овлашћене организације за контролу квалитета.

У случају да је због употребе некавалитетног материјала угрожена безбедност објекта, Наручилац, уз сагласност Инвеститора, има право да тражи да Извођач поруши изведене радове и да их о свом трошку поново изведе у складу са техничком документацијом и уговорним одредбама. Уколико Извођач у одређеном року то не учини, Наручилац има право на наплату банкарске гаранције за добро извршење посла.

## **АНГАЖОВАЊЕ ПОДИЗВОЂАЧА**

### **Члан 16.**

Извођач у потпуности одговара Наручиоцу и Инвеститору за извршење уговорених обавеза, те и за радове изведене од стране подизвођача, као да их је сам извео.

Извођач не може ангажовати као подизвођача лице које није навео у понуди, у супротном Наручилац ће реализовати средство обезбеђења и раскинути уговор, осим ако би раскидом уговора Наручилац претрпео знатну штету.

Извођач може ангажовати као подизвођача лице које није навео у понуди, ако је на страни подизвођача након подношења понуде настала трајнија неспособност плаћања, ако то лице испуњава све услове одређене за подизвођача и уколико добије претходну сагласност Наручиоца.

## **МАЊАК И ВИШАК РАДОВА**

### **Члан 17.**

Уколико се током извођења уговорених радова појави потреба за извођењем вишка радова, Извођач је дужан да о томе одмах, писаним путем, обавести стручни надзор, Инвеститора и Наручиоца.

Извођач није овлашћен да мења обим уговорених радова односно да изведе вишак радова без писане сагласности стручног надзора и Инвеститора, односно коначне сагласности Наручиоца.

Цену извођења вишка радова која утиче на повећање уговорене вредности сноси Инвеститор.

Инвеститор неће платити цену вишка радова за чије извођење не постоји писана сагласност Наручиоца.

Утврђени мањкови и вишкови радова представљају основ за измену Уговора.

## **ХИТНИ НЕПРЕДВИЂЕНИ РАДОВИ**

### **Члан 18.**

Извођач може и без претходне сагласности Наручиоца и Инвеститора, а уз писану сагласност стручног надзора извести хитне непредвиђене радове, уколико је њихово извођење нужно за стабилност објекта или за спречавање штете, а изазвани су променом тла, појавом воде или другим ванредним и неочекиваним догађајима, који се нису могли предвидети у току израде пројектне документације.

Извођач је дужан да истог дана када наступе околности из става 1. овог члана, о томе обавести Наручиоца и Инвеститора и достави им писану сагласност стручног надзора о потреби за извођењем хитних непредвиђених радова.

Наручилац и Инвеститор могу раскинути Уговор уколико би услед ових радова цена морала бити знатно повећана, о чему су дужни да без одлагања обавесте Извођача.

Извођач има право на правичну накнаду за хитне непредвиђене радове, на терет Инвеститора.

У случају евентуалног спора везано за постојање односно плаћање хитних непредвиђених радова, Извођачу неће бити признато право на правичну накнаду уколико не поседује доказ да је истог дана обавестио Наручиоца и Инвеститора и доставио им писану сагласност стручног надзора о потреби за извођењем хитних непредвиђених радова, у складу са ставом 2. овог члана.

## **ДОДАТНИ РАДОВИ**

### **Члан 19.**

Додатни радови, у смислу овог уговора, су непредвиђени радови који Уговором нису обухваћени, а који се морају извести.

Извођач нема права на извођење накнадних радова као радова који нису уговорени и нису нужни за испуњење овог уговора.

Уколико се током извођења уговорених радова појави потреба за извођењем додатних радова, Извођач је дужан да о том одмах, писаним путем, обавести стручни надзор, Инвеститора и Наручиоца.

Додатни радови биће уговорени у складу са законом којим се уређују јавне набавке.

Извођач нема права на извођење додатних радова без претходно закљученог уговора о извођењу додатних радова.

Закључењем уговора о извођењу додатних радова из претходног става Извођач стиче право на наплату додатних радова, који нису уговорени овим уговором.

Изведени додатни радови, без закљученог уговора, су правно неважећи.

Цену извођења додатних радова сноси Инвеститор.

## **ПРИМОПРЕДАЈА РАДОВА, КОНАЧАН ОБРАЧУН И ТЕХНИЧКИ ПРЕГЛЕД ОБЈЕКТА**

### **Члан 20.**

Извођач о завршетку радова који су предмет овог уговора, писаним путем, обавештава стручни надзор, Инвеститора и Наручиоца, а дан завршетка радова уписује се у грађевински дневник.

Примопредаја радова врши се комисијски најкасније у року од 15 дана од дана пријема писаног обавештења о завршетку радова.

Комисију за примопредају радова чине по један представник Наручиоца, Инвеститора, стручног надзора и Извођача.

Комисија сачињава записник о примопредаји радова на дан примопредаје радова.

Извођач је дужан да приликом примопредаје радова преда Инвеститору, попуњене одговарајуће табеле свих уграђених материјала у три извода са приложеним атестима, као и пројекте изведеног објекта у два примерка уколико је то потребно у складу са Законом о планирању и изградњи.

Наручилац ће у моменту примопредаје радова од стране Извођача, Инвеститору предати радове који су предмет овог уговора.

Грешке, односно недостатке које утврди стручни надзор, Инвеститор или Наручилац, Извођач мора да отклони без одлагања. Уколико те недостатке Извођач не почне да отклања одмах и ако их не отклони у споразумно утврђеном року, Наручилац може извршити наплату банкарске гаранције за добро извршење посла и неће приступити примопредаји радова.

Коначна количина и вредност радова по овом уговору утврђује се на бази стварно изведених количина радова оверених у грађевинској књизи од стране стручног надзора и усвојених јединичних цена из Понуде, о чему Комисија сачињава записник о коначном финансијском обрачуну.

Технички преглед објекта и употребну дозволу обезбедиће Инвеститор.

## **РАСКИД УГОВОРА**

### **Члан 21.**

Уговор се може раскинути споразумно или једностраном изјавом, у свему према одредбама Закона о облигационим односима.

Изјава о једностраном раскиду Уговора се, у писаној форми, доставља другим уговорним странама и са отказним роком од 15 дана од дана пријема изјаве. Изјава мора да садржи разлог за раскид уговора.

У случају раскида уговора, Извођач је дужан да изведене радове обезбеди од пропадања и да Наручиоцу преда попуњене одговарајуће табеле свих уграђених материјала у три извода са приложеним атестима, као и пројекте изведеног објекта у два примерка уколико је то потребно у складу са Законом о планирању и изградњи, док су све уговорне стране дужне да сачине записник комисије о стварно изведеним радовима и записник комисије о коначном финансијском обрачуну по предметном уговору до дана раскида Уговора.

## ЗАВРШНЕ ОДРЕДБЕ

### Члан 22.

За све што овим уговором није посебно утврђено примењују се одредбе Закона о јавним набавкама, Закона о облигационим односима, Закона о планирању и изградњи, као и одредбе Посебних узанси о грађењу и других важећих прописа Републике Србије.

### Члан 23.

Све евентуалне спорове уговорне стране ће решавати споразумно.

Уколико до споразума не дође, уговара се надлежност Привредног суда у Београду.

### Члан 24.

Овај уговор се закључује под одложним условом а почиње да се примењује даном достављања банкарских гаранција из члана 11. и полиса осигурања из члана 12. Уговора.

### Члан 25.

Овај уговор је сачињен у девет једнаких примерака, по три за сваку уговорну страну.

### НАРУЧИЛАЦ

Министарство привреде

\_\_\_\_\_  
Драган Стевановић, државни секретар

### ИНВЕСТИТОР

Општина Куршумлија

\_\_\_\_\_  
дипл,ец Радолуб Видић, председник општине

### ИЗВОЂАЧ

\_\_\_\_\_

\_\_\_\_\_

\_\_\_\_\_, директор

**Напомена:** овај модел уговора представља садржину уговора који ће бити закључен са изабраним понуђачем. Ако понуђач без оправданих разлога одбије да закључи уговор о јавној набавци, након што му је уговор додељен, Наручилац ће реализовати средство обезбеђења за озбиљност понуде.

**Образац 10.**

**ТРОШКОВИ ПРИПРЕМЕ ПОНУДЕ**

У складу са чланом 88. став 1. ЗЈН, достављамо укупан износ и структуру трошкова припремања понуде за јавну набавку број 102/2017– Изградња улице Косте Војиновића, општина Куршумлија како следи у табели:

Врста трошка	Износ трошка у динарима
Укупан износ трошкова припремања понуде	

Датум \_\_\_\_\_

Потпис овлашћеног лица

М.П.

**Напомена:** достављање овог обрасца није обавезно.



**Образац 11.**

**ИЗЈАВА О НЕЗАВИСНОЈ ПОНУДИ**

У складу са чланом 26. ЗЈН, понуђач \_\_\_\_\_  
даје: (назив понуђача)

**ИЗЈАВУ  
О НЕЗАВИСНОЈ ПОНУДИ**

Под пуном материјалном и кривичном одговорношћу потврђујем да сам понуду у поступку јавне набавке број 102/2017– Изградња улице Косте Војиновића, општина Куршумлија поднео независно, без договора са другим понуђачима или заинтересованим лицима.

Датум \_\_\_\_\_

Потпис овлашћеног лица

М.П. \_\_\_\_\_

**Напомена:** У случају постојања основане сумње у истинитост изјаве о независној понуди, Наручулац ће одмах обавестити организацију надлежну за заштиту конкуренције. Организација надлежна за заштиту конкуренције, може понуђачу, односно заинтересованом лицу изрећи меру забране учешћа у поступку јавне набавке ако утврди да је понуђач, односно заинтересовано лице повредило конкуренцију у поступку јавне набавке у смислу закона којим се уређује заштита конкуренције. Мера забране учешћа у поступку јавне набавке може трајати до две године. Повреда конкуренције представља негативну референцу, у смислу члана 82. став 1. тачка 2. Закона.

Уколико понуду подноси група понуђача, Изјава мора бити потписана од стране овлашћеног лица сваког понуђача из групе понуђача и оверена печатом.

**Образац 12.**

**ИЗЈАВА О ПОШТОВАЊУ ВАЖЕЋИХ ПРОПИСА О ЗАШТИТИ НА РАДУ,  
ЗАПОШЉАВАЊУ И УСЛОВИМА РАДА, ЗАШТИТИ ЖИВОТНЕ СРЕДИНЕ И  
ДА НЕМА ЗАБРАНУ ОБАВЉАЊА ДЕЛАТНОСТИ**

У складу са чланом 75. став 2. ЗЈН, понуђач \_\_\_\_\_  
даје: (назив понуђача)

**ИЗЈАВУ  
О ПОШТОВАЊУ ВАЖЕЋИХ ПРОПИСА О ЗАШТИТИ НА РАДУ,  
ЗАПОШЉАВАЊУ И УСЛОВИМА РАДА, ЗАШТИТИ ЖИВОТНЕ СРЕДИНЕ И ДА  
НЕМА ЗАБРАНУ ОБАВЉАЊА ДЕЛАТНОСТИ**

Изјављујем да смо при састављању понуде у поступку јавне набавке 102/2017–Изградња улице Косте Војиновића, општина Куршумлија, поштовали обавезе које произилазе из важећих прописа о заштити на раду, запошљавању и условима рада, заштити животне средине као и да немамо забрану обављања делатности која је на снази у време објаве позива за подношење понуда.

Такође изјављујем, да сносимо накнаду за коришћење патената, као и одговорност за повреду заштићених права интелектуалне својине трећих лица.

Датум \_\_\_\_\_

Потпис овлашћеног лица

М.П. \_\_\_\_\_

**Напомена:** Изјава мора да буде потписана од стране овлашћеног лица понуђача и оверена печатом. Уколико понуду подноси група понуђача, сваки члан групе мора посебно потписати и печатом оверити наведену Изјаву

## Образац 13.

### ПРЕДМЕР И ПРЕДРАЧУН

Прилажемо предмер и предрачун радова за јавну набавку број 102/2017– Изградња улице Косте Војиновића, општина Куршумлија, потписан и оверен од стране овлашћеног лица.

**Напомена:** Уколико се у техничкој документацији у означавању добара или радова одређене производње, извора или градње наводи одређени робни знак, патент, тип или произвођач, Понуђач може понудити и другу врсту, истих или бољих техничких карактеристика. У случају да понуђач нуди одговарајућа добра или радове за одређене позиције из предмера и предрачуна у обавези је да достави списак позиција који ће садржати све елементе предмера и предрачуна и то: редни број позиције из основног предмера и предрачуна, опис понуђеног одговарајућег добра или врста радова, јединицу мере, количину, јединичну и укупну цену који се нуди, заједно са техничким спецификацијама (карактеристикама) за сваку позицију како би Комисија могла извршити оцену.

## ПРЕДРАЧУН

### изградње улице “Косте Војиновића” у Куршумлији

#### НАПОМЕНА:

У свакој позицији где је то потребно, а није другачије наглашено, подразумева се набавка, израда, транспорт, испорука и монтажа материјала и опреме са свим осталим неопходним радњама који су наведени у предмеру радова и техничком извештају који је саставни део конкурсне документације, како би израда позиције била комплетна.

У свакој позицији где је наведен транспорт материјала подразумева се следеће:

Локална самоуправа обезбеђује депонију

У свакој позицији где је наведен транспорт материјала подразумева се даљина транспорта од градилишта до депоније (на к.п. бр. 951/1 КО Баћоглава, Општина Куршумлија). Ценом обухвати комплетан утовар, транспорт, истовар, потребно планирање и трошкове депоније Сви радови морају бити изведени од стране стручних овлашћених лица, а у потпуности према прописима и важећим стандардима за ову врсту радова. Сав употребљени материјал мора бити првокласног квалитета.

Ако је у некој од позиција наведен назив произвођача опреме или материјала подразумева се и опрема или материјал другог произвођача, истих или бољих карактеристика од предмером наведених.

Извођач је дужан да радове изврши у свему према приложеном техничком извештају, техничким условима, предмеру и цртежима, да пре почетка радова добро проучи добијену документацију и да на време упозори на евентуална одступања од постојећих прописа.

Извођач се такође не ослобађа обавезе извођења појединих радова, који су предвиђени предмером, а евентуално нису напоменути у техничком опису или било ком другом прилогу овог

Поз.бр.	Опис	Ј.М.	Количина	Јед. цена	Укупно
<b><u>01. Претходни радови</u></b>					
01.001	Обнављање и обележавање трасе улице пре почетка и у току изградње		м <sup>1</sup>	211.34	
<b>Укупно претходни радови</b>					
<b><u>02. Земљани радови</u></b>					
02.001	Машински ископ матер. III и IV кат. са утоваром и транспортом у депонију.		м3	460.98	
02.002	Израда насипа од шљунка или локалног каменог материјала са сабијањем материјала до збијености од 40 MN/m <sup>2</sup> , са утоваром, транспортом и уградњом.		м3	80.18	
02.003	Сабијање потла до захтеване збијености од 100MN/m <sup>2</sup>		м3	325.04	
02.004	Израда постељице		м2	1713.06	
02.005	Израда банке од шљунка или локалног каменог материјала, са набавком, транспортом сабијањем шљунка до захтеване збијености		м3	44.21	
<b>Укупно земљани радови</b>					

<b><u>03. Бетонски радови</u></b>		
03.001	Машински ископ матер. III и IV кат. за темеље објекта са утоваром и транспортом у депонију.	
		м3 580.50
03.002	Набавка, транспорт и уградња сивих ливених једнослојних бетонских ивичњака 24x18 цм са завршном обрадом од бетона на слоју бетона МБ-15	м1 320.00
03.003	Набавка и транспорт шљунка са сабијањем материјала до збијености од 50 MN/m <sup>2</sup> и уграњом испод темеља потпорног зида	м3 3.79
03.004	Набавка, транспорт и уградња бетона МБ-30 у темеље објекта	м3 29.75
03.005	Набавка, транспорт и уградња бетона МБ-30 ван темеља објекта у оплати	м3 156.42
03.006	Набавка, транспорт и уградња ребрасте арматуре R-785	кг 6242.52
03.007	Набавка, транспорт и уградња металне оградне на потпорном зиду	кг 307.24
<b>Укупно бетонски радови</b>		

<b><u>04. Горњи строј</u></b>		
4.001	Израда тампонског слоја од шљунка, са сабијањем материјала до збијености од 70 MN/m <sup>2</sup> , са набавком и транспортом шљунка и збијањем до захтеване збијености	м3 297.50
4.002	Израда слоја од дробљеног каменог материјала 0-31,5 мм, са сабијањем материјала до збијености од 90 MN/m <sup>2</sup> , са набавком и транспортом и збијањем до захтеване збијености	м3 192.98
4.003	Израда слоја БНХС-16 д=7 цм, за коловоз	м2 994.35
4.004	Израда слоја БНХС-16 д=6 цм, за тротоар	м2 487.38
<b>Укупно Горњи строј</b>		

## **РЕКАПИТУЛАЦИЈА**

- 01. Претходни радови**  
**02. Земљани радови**  
**03. Бетонски радови**  
**04. Горњи строј**  
**УКУПНО**

**ПДВ 20%**

**ПРЕДМЕРИ ПРЕДРАЧУН  
ФЕКАЛНЕ КАНАЛИЗАЦИЈЕ У УЛИЦИ КОСТЕ ВОЈИНОВИЋА У КУРШУМЛИЈИ**

**НАПОМЕНА:**

У свакој позицији где је то потребно, а није другачије наглашено, подразумева се набавка, израда, транспорт, испорука и монтажа материјала и опреме са свим осталим неопходним радњама који су наведени у предмеру радова и техничком извештају који је саставни део конкурсне документације, како би израда позиције била комплетна.

У свакој позицији где је наведен транспорт материјала подразумева се следеће:

Локална самоуправа обезбеђује депонију

У свакој позицији где је наведен транспорт материјала подразумева се даљина транспорта од градилишта до депоније (на к.п. бр. 951/1 КО Баћоглава, Општина Куршумлија). Ценом обухватити комплетан утовар, транспорт, истовар, потребно планирање и трошкове депоније

Сви радови морају бити изведени од стране стручних овлашћених лица, а у потпуности према прописима и важећим стандардима за ову врсту радова. Сав употребљени материјал мора бити првокласног квалитета.

Ако је у некој од позиција наведен назив произвођача опреме или материјала подразумева се и опрема или материјал другог произвођача, истих или бољих карактеристика од предмером наведених.

Извођач је дужан да радове изврши у свему према приложеном техничком извештају, техничким условима, предмеру и цртежима, да пре почетка радова добро проучи добијену документацију и да на време упозори на евентуална одступања од постојећих прописа.

Извођач се такође не ослобађа обавезе извођења појединих радова, који су предвиђени предмером, а евентуално нису напоменути у техничком опису или било ком другом прилогу овог пројекта, а што је обавезан да уради по важећим прописима за извођење радова за ову врсту објекта.

Не обрачунава се и не плаћа посебно обезбеђење и организација градилишта укључујући смештај и исхрану радника, формирање покретне радионице, депоније, и остало. Саобраћајно обезбеђење градилишта сигнализацијом у току

Поз	Опис	Ј.М.	Количина	Јединична цена	Износ
1		2	3	4	5
1	Геодетско обележавање трасе цевовода и положаја ревизионих шахти канализационе мреже према датом распореду у пројектном решењу као и праћење радова и одредјивање количина по позицијама приликом њиховог извођења са датим kotaма.	м	199.00		
2	Рушење коловозне конструкције, и поновна израда коловозне конструкције која се састоји од тампонског слоја од шљунка д=20 цм, дробљеног каменог агрегата д=15 цм и БНХС 16 д=7 цм.	м2	199.00		
3	Машински ископ земље II, III и IV категорије и формирање каналског рова ширине 1 м. и ископа за ревизионе шахте, по елементима из пројектног решења и према упутству надзорног органа. Ископани материјал депоновати најмање 1 м. од ивице рова. Извршити одговарајуће и технички примерено разупирање рова према елементима из елабората о разупирању који ће урадити извођач радова а одобрити надзорни орган. Јединичну цену дати са обухватом: планирања дна рова са тачношћу + - 2 цм. као и сав остали рад везан за позицију ископа земље. Обзиром на присуство других инфраструктурних водова, приликом ископа инвеститор је у обавези да обезбеди присуство представника стручних служби свих јавних предузећа и то: Водовод и канализација, ПТТ, Електродистрибуција и других неопходних, како би се избегло евентуално	м3	396.00		

4	Ручни ископ земље II, III и IV категорије и формирање каналског рова ширине 1 м. и ископа за ревизионе шахте, по елементима из пројектног решења и према упутству надзорног органа. Ископани материјал депоновати најмање 1 м. од ивице рова. Извршити одговарајуће и технички примерено разупирање рова према елементима из елабората о разупирању који ће урадити извођач радова а одобрити надзорни орган. Јединичну цену дати са обухватом: планирања дна рова са тачношћу + - 2 цм. као и сав остали рад везан за позицију ископа замље. Обзиром на присуство других инфраструктурних водова, приликом ископа инвеститор је у обавези да обезбеди присуство представника стручних служби свих предузећа и то: Водовод и канализација, ПТТ, Електродистрибуција и других неопходних, како би се избегло евентуално кидање или оштећење тих водова. У јединичну цену је	м3	99.00		
5	Затрпавање ровова и ископа око ревизионих шахти и формирање тампонског слоја испод стопе ревизионих шахти шљунком, у слојевима од 30 цм. и набијањем до задовољења геомеханичког критеријума за молул стишљивости од 25 МПа и по упутству надзорног органа	м3	450.00		
6	Одвоз вишка земље у природном стању из ископа на градску депонију. Ценом је обухваћен утовар, транспорт, истовар и разастирање на	м3	495.00		
7	Израда ревизионих шахти са припадајућом кинетом, од префабрикованих арм. бетонских прстенова пречника Ø 1000 и висине х = 1 м. у складу са пројектним решењем, на стопи од армираног бетона и са завршним конусним елементом пречника Ø 1000/ 600 мм	м	25.00		
8	Справљање, транспорт и уграђивање бетона МБ-20 у прстен ширине са једне стране 40 цм и дебљине 25 цм око завршног конусног елемента на који ће да се угради и ослони ливеногвоздени шахтни поклопац за тешки саобраћај пречника Ø 625 мм са рамом	м3	2.00		
9	Набавка, транспорт, разношење и монтажа (уграђивање) двослојно коругованих ПП канализационих цеви пречника Ø 250 мм. ободне чврстоће СН 8 у ефективним дужинама од 6 м. унутрашњег пречн. Д1=228.6 мм. Ободна чврстоћа муфа такође мора бити у класи СН 8 са бризганим заптивним прстеном и фриксионо заварен ради осигурања водонепропусности и крутости. Монтажу извести у свему према пројектним решењем у упутству произвођача и надзорног органа	м	189.00		
10	Набавка, транспорт, носивости 25 т. разношење и монтажа ливено гвоздених шахтних поклопаца са рамом округлог отвора Ø 625 мм. са вентилационим отворима за тешки саобраћај на прстенастој стопи од бетона висине 25 цм. око завршног конусног елемента	КОМ	10.00		
11	Испитивање цевовода канализационе мреже на водонепропусност пре њиховог затрпавања (спојеви и цеви) по деоницама, а према упутству надзорног органа. Испитује се 100 % од укупне дужине цевовода по упутству надзорног органа	м	199.00		
12	Контролно снимање и евиденција квалитета изведених радова на монтажи цевовода канализационе мреже и ревизионих шахти, према елементима у пројектном решењу, камером. Плаћа се по метру извршеног снимања.	м	199.00		
13	Геодетско снимање изведених радова извођења канализационих цевовода и ревизионих шахти.	м	199.00		
14	Израда пројекта изведеног стања цевовода и ревизионих шахти.	м	199.00		
15	Набавка потребног материјала и израда преносног дрвеног прелаза за пешаке преко каналског рова, према елементима из за то приложеног детаља и према упутству надзорног органа. Прелаз је могуће преносити у складу са степеном извршења радова на изградњи мреже без обзира на број постављања. Плаћа се по комаду	КОМ	2.00		

17	Израда армиране бетонске стопе ревизионих шахти од набијеног бетона: кружне 150/20 цм. на слоју шљунка 25 цм, од бетона МБ-20 а по монтажи шахте од бетонских прстенова и са кинетирањем горње површине која ће бити дно ревизионе шахте	м3	5.00		
<b>УКУПНО</b>					

<b>ПРЕДМЕРИ ПРЕДРАЧУН</b>					
<b>АТМОСФЕРСКЕ КАНАЛИЗАЦИЈЕ У УЛИЦИ КОСТЕ ВОЈИНОВИЋА У КУРШУМЛИЈИ</b>					
Поз	Опис	Ј.М.	Количина	Јединична цена	Износ
1	2	3	4	5	6
1	Геодетско обележавање трасе цевовода и положаја ревизионих шахти канализационе мреже према датом распореду у пројектном решењу као и праћење радова и одредјивање количина по позицијама приликом њиховог извођења са латим kotaма	м	194.00		
2	Рушење коловозне конструкције, и поновна израда коловозне конрструкције која се састоји од тампонског слоја од шљунка д=20 цм, дробљеног каменог агрегата д=15 цм и БНХС 16 д=7 цм.	м2	194.00		
3	Машински ископ земље ИИ и ИИИ категорије и формирање каналског рова ширине 1 м. и ископа за ревизионе шахте и Гајгер сливнике, по елементима из пројектног решења и према упутству надзорног органа. Ископани материјал депоновати најмање 1 м. од ивице рова. Извршити одговарајуће и технички примерено разупирање рова према елементима из елабората о разупирању који ће урадити извођач радова а одобрити надзорни орган. Јединичну цену дати са обухватом: планирања дна рова са тачношћу + - 2 цм. као и сав остали рад везан за позицију ископа замље. Обзиром на присуство других инфраструктурних водова, приликом ископа инвеститор-извођач радова, је у обавези да обезбеди присуство представника стручних служби свих предузећа и то: Водовод и канализација, ПТТ, Електродистрибуција и других неопходних, како би се избегло евентуално кидање или оштећење тих водова. У јединичну цену је урачунато и евентуално потребно црпљење подземне и површинске воде из каналског рова.	м3	395.00		
4	Ручни ископ земље II, III и IV категорије и формирање каналског рова ширине 1 м. и ископа за ревизионе шахте и Гајгер сливнике, по елементима из пројектног решења и према упутству надзорног органа. Ископани материјал депоновати најмање 1 м. од ивице рова. Извршити одговарајуће и технички примерено разупирање рова према елементима из елабората о разупирању који ће урадити извођач радова а одобрити надзорни орган. Јединичну цену дати са обухватом: планирања дна рова са тачношћу + - 2 цм. као и сав остали рад везан за позицију ископа замље. Обзиром на присуство других инфраструктурних водова, приликом ископа инвеститор је у обавези да обезбеди присуство представника стручних служби свих јавних предузећа и то: Водовод и канализација, ПТТ, Електродистрибуција и других неопходних, како би се избегло евентуалнокидање или оштећење тих водова. У јединичну цену је урачунато и евентуално потребно црпљење подземне и површинске	м3	99.00		
5	Затрпавање ровова и ископа око ревизионих шахти и формирање тампонског слоја испод стопе ревизионих шахти шљунком, у слојевима од 30 цм. и набијањем до задовољења геомеханичког критеријума за модул стишљивости од 25 МПа и по упутству надзорног органа.	м3	439.00		
6	Одвоз вишка земље из ископа у природном стању на градску депонију. Ценом је обухваћен утовар, транспорт, истовар и разастирање на	м3	494.00		



7	Израда ревизионих шахти са припадајућом кинетом, од префабрикованих арм. бетонских прстенова пречника Ø 1000 и висине х = 1 м. у складу са пројектним решењем, на стопи од армираног бетона и са завршним конусним елементом пречника Ø 1000/ 600 мм	м	29.00		
8	Справљање, транспорт и уграђивање бетона МБ-20 у прстен ширине са једне стране 40 цм и дебљине 25 цм око завршног конусног елемента на који ће да се угради и ослони ливеногвоздени шахтни поклопац за тешки саобраћај пречника Ø 625 мм са рамом	м3	2.00		
9	Набавка, транспорт, разношење и монтажа (уграђивање) двослојно коругованих ПП канализационих цеви пречника Ø 250 мм. унутраш. пречника О 228.6 мм. ободне чврстоће СН 8 у ефективним дужинама од 6 м. Ободна чврстоћа муфа такође мора бити у класи СН 8 са бризганим заптивним прстеном и фриксионо заварен ради осигурања водонепропусности и крутости. Монтажу извести у свему према пројектним решењем у упутству произвођача и надзорног органа	м	183.00		
10	Набавка, транспорт, разношење и монтажа (уграђивање) канализационих ПВЦ цеви пречника Ø 150 мм. унутрашњег пречника О 131.4 мм. од Гајгер сливника до прикључка на РШ. са интегрисаним муфом и гуменим прстеном за спајање, класе СН 8 тестиране у складу са ЕН 1401-1. Цевни материјал је израђен у једном слоју ПВЦ-а наранџасте боје. Веза преко дуплих спојница није дозвољена због ризика од процуривања на споју. Заптивни прстен је са две површине и има додатни пластични прстен као сигурност од процуривања на споју као и за спречавање вађења цеви из спојнице. Радове извести према условима произвођача и упутству надзорног органа	м	29.00		
11	Набавка, транспорт, разношење и монтажа ливено гвоздених шахтних поклопаца са рамом носивости 25 т. округлог отвора Ø 625 мм. са вентилационим отворима за тешки саобраћај на прстенастој стопи од бетона висине 25 цм око завршног конусног елемента	КОМ	11.00		
12	Испитивање цевовода канализационе мреже на водонепропусност пре њиховог затрпавања (спојеви и цеви) по деоницама, а према упутству надзорног органа. Испитује се 100 % од укупне дужине цевовода по упутству надзорног органа	м	194.00		
13	Контролно снимање и евиденција квалитета изведених радова на монтажи цевовода канализационе мреже и ревизионих шахти, према елементима у пројектном решењу, камером. Плаћа се по метру и звршеног снимања.	м	194.00		
14	Геодетско снимање изведених радова извођења канализационих цевовода и ревизионих шахти.	м	194.00		
15	Израда пројекта изведеног стања цевовода и ревизионих шахти.	м	194.00		
16	Набавка потребног материјала и израда преносног дрвеног прелаза за пешаке преко каналског рова, према елементима из за то приложеног детаља и према упутству надзорног органа. Прелаз је могуће преносити у складу са степеном извршења радова на изградњи мреже без обзира на број постављања. Плаћа се по комаду	КОМ	2.00		
18	Набавка, транспорт и урађивање Гајгер сливника пречника Ø 450/150 мм. са таложником и ливеногвозденим решетком са рамом, носивости 25 т. по датом распореду у пројектном решењу, према упутству произвођача и надзорног органа. Плаћа се по комаду, комплет монтираног сливника.	КОМ	10.00		
19	Израда армиране бетонске стопе ревизионих шахти од набијеног бетона: кружне 150/20 цм. на слоју шљунка 25 цм, од бетона МБ-20 а по монтажи шахте од бетонских прстенова и са кинетирањем горње површине која ће бити дно ревизионе шахте	м3	5.50		
УКУПНО					

**ПРЕДМЕРИ ПРЕДРАЧУН**

**ВОДОВОДА У УЛИЦИ КОСТЕ ВОЈИНОВИЋА У КУРШУМЛИЈИ**

Поз	Опис	Ј.М.	Колич	Јединична цена	Износ
1	2	3	4	5	6
1	Геодетско обележавање трасе цевовода и положаја чворова, водоводне мреже према датом распореду у пројектном решењу као и праћење радова и одредјивање количина по позицијама приликом њиховог извођења са датим kotaма.	м	212.00		
2	Рушење коловозне конструкције, и поновна израда коловозне конструкције која се састоји од тампонског слоја од шљунка д=20 цм, дробљеног каменог агрегата д=15 цм и БНХС 16 д=7 цм.	м2	212.00		
4	Машински ископ земље II, III и IV категорије и формирање каналског рова ширине 0,8 м. по елементима из пројектног решења и према упутству надзорног органа. Ископани материјал депоновати најмање 1 м. од ивице рова. Извршити евентуално потребно и технички примерено разупирање рова према елементима из елабората о разупирању који ће урадити извођач радова а одобрити надзорни орган. Јединичну цену дати са обухватом: планирања дна рова са тачношћу + - 2 цм. као и сав остали рад везан за позицију ископа замље. Обзиром на присуство других инфраструктурних водова, приликом ископа инвеститор радова, је у обавези да обезбеди присуство представника стручних служби свих јавних предузећа и то: Водовод и канализација, ПТТ, Електродистрибуција и других неопходних, како би се избегло евентуално кидање или оштећење тих водова. У јединичну цену је урачунато и евентуално потребно црпљење подземне и	м3	190.00		
5	Ручни ископ земље II, III и IV категорије и формирање каналског рова ширине 0,8 м. по елементима из пројектног решења и према упутству надзорног органа. Ископани материјал депоновати најмање 1 м. од ивице рова. Извршити евентуално потребно и технички примерено разупирање рова према елементима из елабората о разупирању који ће урадити извођач радова а одобрити надзорни орган. Јединичну цену дати са обухватом: планирања дна рова са тачношћу + - 2 цм. као и сав остали рад везан за позицију ископа замље. Обзиром на присуство других инфраструктурних водова, приликом ископа инвеститор је у обавези да обезбеди присуство представника стручних служби свих предузећа и то: Водовод и канализација, ПТТ, Електродистрибуција и других неопходних, како би се избегло евентуално кидање или оштећење тих водова. У јединичну цену је урачунато и евентуално потребно црпљење	м3	48.00		
6	Затрпавање ровова и ископа око ревизионих шахти и формирање тампонског слоја испод стопе ревизионих шахти шљунком, у слојевима од 30 цм. и набијањем до задовољења геомеханичког критеријума за модул стишљивости од 25 МПа и по упутству надзорног органа.	м3	238.00		
7	Одвоз вишка земље из ископа у природном стању на депонију удаљености до 5 км. коју ће за то одредити надзорни орган. Ценом је обухваћен утовар, транспорт, истовар и разастирање на депонији.	м3	238.00		
8	Набавка, транспорт и монтажа ливено гвоздених противпожарних подземних хидраната пречника д 80 мм са затварачем и свим потребним фазонским комадима.	ком	2.00		

9	Набавка, транспорт, разношење и монтажа полиетиленских водоводних цеви ХДПЕ високе густине ПЕ-100 пречника Ø 90 мм. унутрашњег пречника Д1 = 86.2 мм. за притиске до 6 бара, према упутству за монтажу које је прописао произвођач и упутству надзорног органа. Цеви се спајају слободним прирубницама, зупчастим спојницама и потребним спојним средствима (заптивке, завртњи, битуменски премаз итд) или са ел. фуз. спојницама према пројектном решењу, што је обухваћено ценом за ову позицију. Цеви морају да буду у складу са Европским нормама ЕН 12201 и у сагласности са спецификацијом дефинисаним ПИЦ 8074/8075 стандардима.	дин/м	212.00			
10	Хидраулично испитивање положене мреже и кућних прикључака на пробни притисак у свему према упутствима надлежне комуналне организације, техничким условима произвођача и упутству надзорног органа.	м	212.00			
11	Испирање, дезинфекција и поновно испирање ценовода и кућних прикључака водоводне мреже од за то овлашћеног и стручног предузећа према важећим техничким прописима и условима.	м	212.00			
12	Набавка и уграђивање траке са металном испуном за обележавање и лакше лоцирање неметалних ценовода. Трака се уграђује дуж трасе ценовода у рову на око 30 цм. изнад темна цеви.	м	212.00			
13	Превезивање новог ценовода на постојећу водоводну мрежу од стране градског ЈКП за водовод. У цену урачунати демонтажу постојеће мреже, евентуално црпљење воде као и сав потребан алат. Обрачун се врши по комаду и комплетно извеленом и испитаном споју.	ком	2.00			
14	Израда пројекта изведеног стања на основу добијених података о изведеним радовима и добијање података за катастар подземних инсталација са издавањем протокола.	м	212.00			
УКУПНО						

## РЕКАПИТУЛАЦИЈА

**ФЕКАЛНЕ КАНАЛИЗАЦИЈЕ У УЛИЦИ КОСТЕ ВОЈИНОВИЋА У КУРШУМЛИЈИ  
АТМОСФЕРСКЕ КАНАЛИЗАЦИЈЕ У УЛИЦИ КОСТЕ ВОЈИНОВИЋА У КУРШУМЛИЈИ  
ВОДОВОДА У УЛИЦИ КОСТЕ ВОЈИНОВИЋА У КУРШУМЛИЈИ**

Укупно без ПДВ: \_\_\_\_\_

ПДВ: \_\_\_\_\_

Укупно са ПДВ: \_\_\_\_\_

**ПРЕДМЕР И ПРЕДРАЧУН ЕЛЕКТРИЧНИХ ИНСТАЛАЦИЈА ОСВЕТЉЕЊА**  
**Улица Палих бораца у Курсумлији**

**НАПОМЕНА:**

Све позиције обухваћене овим предмером и предрачуном подразумевају комплетан потребан материјал и радну снагу. Дужине канала су оријентационе графички прочитане, тачне дужине одмерити на лицу места уз присуство надзорног органа и тачно лоцираног места прикључка.

**НАПОМЕНА:**

У свакој позицији где је то потребно, а није другачије наглашено, подразумева се набавка, израда, транспорт, испорука и монтажа материјала и опреме са свим осталим неопходним радњама који су наведени у предмеру радова и техничком извештају који је саставни део конкурсне документације, како би израда позиције била комплетна.

У свакој позицији где је наведен транспорт материјала подразумева се следеће:

Локална самоуправа обезбеђује депонију

У свакој позицији где је наведен транспорт материјала подразумева се даљина транспорта од градилишта до депоније (на к.п. бр. 951/1 КО Баћоглава, Општина Куршумлија). Ценом обухватити комплетан утовар, транспорт, истовар, потребно планирање и трошкове депоније

Сви радови морају бити изведени од стране стручних овлашћених лица, а у потпуности према прописима и важећим стандардима за ову врсту радова. Сав употребљени материјал мора бити првокласног квалитета.

Ако је у некој од позиција наведен назив произвођача опреме или материјала подразумева се и опрема или материјал другог произвођача, истих или бољих карактеристика од предмером наведених.

Извођач је дужан да радове изврши у свему према приложеном техничком извештају, техничким условима, предмеру и цртежима, да пре почетка радова добро проучи добијену документацију и да на време упозори на евентуална одступања од постојећих прописа.

Извођач се такође не ослобађа обавезе извођења појединих радова, који су предвиђени предмером, а евентуално нису напоменути у техничком опису или било ком другом прилогу овог пројекта, а што је обавезан да уради по важећим прописима за извођење радова за ову врсту објекта.

Не обрачунава се и не плаћа посебно обезбеђење и организација градилишта укључујући смештај и

Поз. Број	Опис	ЈМ	Количин	Јед. Цена	Укупна
1	Обележавање трасе и ископ рова Извршитити обележавање трасе, припрему са чишћењем исте. Копање и затрпавање канала у земљи III и IV категорије за полагање каблова дубине 1.4м. и ширине 1м. По дну канала насути слој ситне земље из ископа дебљине 0,2м. По полагању кабла и траке уземљивача насути опет исти слој и поврх свега поређати ред заштитних ПВЦ ГАЛ штитника и ПВЦ опоменску траку. Евентуални вишак земље одпремити до најближе депоније. Сав материјал, набијање земље у слојевима, плаћа се по метру дужном.	м`			
			170.00		
2	Подбушивање саобраћајница Извршитити обележавање трасе и бушење пролаза „кртицом“ за каблове испод саобраћајница до пречника 100мм. Плаћа се комплет по м`.	м`			
			10.00		
3	Ископ темељне јаме Ископ темељне јаме у земљи III и IV. категорије димензија 0,8м. x 0,8м. x1,2м. са одвозом земље из ископа до најближе депоније. Плаћа се комплет по комаду.	КОМ			
			8.00		

4	<b>Израда темеља за стубове</b> Израда темеља димензија 0,8м.х0,8м.х1,2м. од набијеног бетона МБ20 са постављањем уводно и зводних јувидур цеви пречника 50мм. и анкерне корпе са анкер завртњевима за стубове. Темељ поставити тако да му је горња ивица у нивоу са тереном. Плаћа се комплет материјал и радна снага по комаду.	КОМ	8.00		
5	<b>Полагање ПВЦ цеви</b> Набавка, испорука и полагање и већ ископаном рову ПВЦ цеви пречника 110мм. за провлачење каблова испод трајно уређених површина. Плаћа се комплет материјал и радна снага по метру дужном.	м`	20.00		
6	<b>Набавка стубова</b> Набавка, испорука и транспорт стандардног металног цевастог троетажног стуба висине 8м. комплетно опремљеног са анкерном и прикључном плочом са осигурачима ФРА-16А и стезаљкама за увод каблова до 25мм <sup>2</sup> по систему „улаз-излаз“. Стуб опремити наглавком за монтажу лире пречника 76/60мм. Стуб заштити антикорозивним премазом у два слоја и обојити заштитном бојом за метал у два слоја у тону по избору надзорног органа или пројектанта. Плаћа се комплет са свим радовима по комаду.	КОМ	8.00		
7	<b>Набавка лире.</b> Набавка једнокраких носача светиљки (лира) Л/Х=1,5м./1,0м. нагиба 50, од цеви 76/60мм. сличне типу „галебово крило“, обојене два пута основном и заштитном бојом. Плаћа се комплет материјал и радна снага по комаду.	КОМ	8.00		
8	<b>Подизање стубова.</b> Транспорт и монтажа са подешавањем нивелације, на припремљени темељ, троетажног цевастог стуба висине 10м. Плаћа се комплет материјал, анкерна корпа и радна снага по једном стубу.	КОМ	8.00		
9	<b>Постављање лире.</b> Транспорт и монтажа на стуб висине 10м. једнокраких носача светиљки (лира) Л/Х=1,5м./1,0м. нагиба 50, од цеви 76/60мм. сличне типу „галебово крило“, обојене два пута основном и заштитном бојом. Плаћа се комплет материјал и радна	КОМ	8.00		
10	<b>Полагање напојног кабла.</b> Испорука, транспорт, полагање и повезивање вода типа ПП00-А 4х25мм <sup>2</sup> , делом у већ ископани ров а делом кроз унапред постављене ПВЦ цеви са вијугањем до 3% дужине кабла. Плаћа се комплет материјал и радна снага по м` кабла	м`	180.00		
11	<b>Сечење каблова.</b> Сечење каблова типа ПП00-А 4х25мм <sup>2</sup> , увлачење кроз ПВЦ цеви у темељу и кроз стуб и израда кабловских прикључака по сиситему“улаз-излаз“ на прикључној плочи у стубу и делом кроз унапред постављене цеви до светиљки спољашњег осветљења. Плаћа се комплет материјал и радна снага по стубу.	КОМ	8.00		

12	<b>Набавка светилки.</b> Набавка, транспорт и монтажа на лиру комплетних светилки са метал халогеном светилком од 150W . Плаћа се комплет светилка са одговарајућим прибором за вешање следећих карактеристика: кућиште ливено под притиском, обојено електростатичким поступком бојом у праху полирано и анодно заштићено огледало од дубоко извученог алуминијума, протектор од бризганог поликарбоната, степен заштите оптичког блока и предспојних уређаја ИП 65. Плаћа се комплет са предспојним справама и специјалном за монтажу на лиру по комаду	КОМ	8.00		
13	<b>Инсталација кроз стуб.</b> Испорука, транспорт, полагање и повезивање вода типа ПП 3x2,5мм <sup>2</sup> , кроз стуб и лиру, до светилке, просечне дужине вод L=10м. Плаћа се комплет материјал и радна снага по комаду.	КОМ	8.00		
14	<b>Кабловска канализација.</b> Испорука, транспорт, полагање ПВЦ цеви фи 110мм за прелазе ел.инсталације испод улице, као и за накнадно провлачење електроенергетских и телекомуникационих каблова. Постављају се жуте цеви за телекомуникационе каблове и црвене цеви за електроенергетске каблове. Комплет са спојницама, одстојним држаћима (d=3цм) и осталим монтажним прибором. Обраћун по метру	м	650.00		
15	<b>Кабловске шахте.</b> Испорука, и монтажа кабловских шахти АxБxX=1м x 1м x 1.8м, комплет са поклопцем за лаки саобраћај 15кН.	КОМ	12.00		
16	<b>Израда уземљивача.</b> Набавка, испорука, полагање у већ ископани ров и повезивање на завртањ за уземљење на стубу, челично поцинковане траке П25 25x4мм. ЈУС. Н.Б4. 901 за уземљивач светилки спољашњег осветљења. Плаћа се комплет материјал и радна снага по дужном метру, комплет са укрским комадима и осталим ситно-потрошним материјалом	м	150.00		
18	<b>Мерења и стручни налаз.</b> Испитивање изведених радова са контролним мерењем отпора изолације и отпора петље од стране овлашћене организације са изразом записника о изведеним мерењима и стручним налазом о испуњеним условима заштите. Плаћа се	КОМ	1.00		
			УКУПНО		
			ПДВ 20%		
			УКУПНО СА ПДВ-ОМ		

РЕКАПИТУЛАЦИЈА УЛИЦЕ

01. Претходни радови	
02. Земљани радови	
03. Бетонски радови	
04. Горњи строј	
УКУПНО	
ПДВ 20%	

РЕКАПИТУЛАЦИЈА ВИК

01. Фекална канализација	
02. Атмосферска канализација	
03. Водоводна мрежа	
УКУПНО	
ПДВ 20%	

РЕКАПИТУЛАЦИЈА Е. ИНСТАЛАЦИЈА

УКУПНО	
ПДВ 20%	

РЕКАПИТУЛАЦИЈА

**УКУПНО**

РЕКАПИТУЛАЦИЈА УЛИЦЕ	
РЕКАПИТУЛАЦИЈА ВИК	
РЕКАПИТУЛАЦИЈА Е. ИНСТАЛАЦИЈА	
<b>УКУПНО БЕЗ ПДВ:</b>	
<b>ПДВ 20%:</b>	
<b>УКУПНО СА ПДВ:</b>	

# ТЕХНИЧКИ ОПИС

## Општи подаци

Врста пројекта:	Пројекат за извођење
Објекат:	Улица Косте Војиновића
Почетна станица:	км 0+000, 00 (профил 1)
Крајња станица:	км 0+211, 34 (профил 16)
Укупна дужина:	Л= 211, 34 м

## 1. Увод

На ситуационом плану размере 1:1.000 дат је положај новопроектване улице са свим потребним елементима за пројектовање. Почетно теме  $T_{388}$ , чије су координате ( $X_{388}=7.522.188, 85$ ;  $Y_{388}=4.776.816, 77$ ) налази се у осовини постојће улице “4. Јули” одакле се пружа у правцу северо-истока до темена  $T_{393}$ , чије су координате ( $X_{393}=7.522.330, 37$ ;  $Y_{393}=4.776.963, 04$ ), које је уједно завршно теме саобраћајнице, а налази се у осовини новопроектване улице Косте Војиновића. Као што се види у ситуационом плану, сва темена дефинисана су координатама ради лакшег обележавања приликом извођења радова.

## 2. Елементи за пројектовање саобраћајнице

На основу пројектног задатка саобраћајница се рангира као приступна саобраћајница, са следећим конструктивним елементима:

- ширина саобраћајнице ..... 5, 50 м;
- ширина тротоара ..... 2, 00 м;
- максимални подужни нагиб нивелете ( примењен) ..... 8, 06 %;
- минимални подужни нагиб нивелете ( примењен) ..... 1, 79 %;
- максимални попречни нагиб коловоза ..... 4, 00 %;
- минимални попречни нагиб коловоза ..... 2, 50 %;
- коловозна конструкција за лако саобраћајно оптерећење;
- сви елементи саобраћајнице у највећој могућој мери усаглашени са постојећим стањем
- изграђености уз поштовање постављених захтева и прописа;

## 3. Релјеф

Обиласком трасе уочено је да је овај део терена равничарски са висинском разликом рељефа 50 м на 1.000 м растојања.

Као средина у којој се ради реконструкција саобраћајнице, препознат је материјал III и IV категорије.

## 4. Ситуациони план и подужни профил

Како се ради о изградњи нове саобраћајнице, геометрија трасе је урађена на основу геодетског снимка постојећег стања, при чему је положај трасе постојеће саобраћајнице остао исти.

Новопроектвана траса улице, има две хоризонталне кривине, једну десне и једну леве оријентације.

Елементи ситуационог решења трасе су задовољавали вредност рачунске брзине  $V_{\text{рач}}=50, 00$  км/х, што је усаглашено и са ширином новопроектване улице од 6, 00 м.

У вертикалном смислу, подужни нагиби од 1, 79% до 8, 06 % на целој дужини саобраћајнице од 211, 34 м усмеравају воду од средине ка почетку и крају саобраћајнице, одакле се даље одводи у новопроектване сливнике за прикупљање атмосферске воде.



## 5. Попречни профил

Постојећи попречни профил је променљиве ширине око 12, 00 метра. Унутар овог профила смештен је коловоз ширине 5, 50 м са тротоарима са леве и десне стране коловоза. Са леве стране тротоари су предвиђени на целој дужини новопроектване улице, док су тротоари са десне стране предвиђени од стационаже 0+051,00 м па до стационаже 0+162, 00 м, чија је предвиђена ширина 2, 00 м. Између тротоара и коловоза предвиђено је постављање сивих бетонских ивичњака димензије 24/18 цм. Од ивице тротоара до ограда, предвиђена је израда банкина од шљунка или локалног каменог материјела променљиве ширине, у зависности од ширине појаса, са контра падом према тротоарима, ради лакшег одвођења атмосферских вода, а на местима где не постоје ограде, предвиђене су банке у ширини од 0, 75 м. На почетку новопроектване улице, код попречних пресека ПР3, ПР4 и ПР5 са леве стране, и ПР3 са десне стране, предвиђен је новопроектвани армирано-бетонски потпорни зид, чији је положај дат у ситуационом плану.

## 6. Раскрснице и приступи

На новопроектваној улици “Косте Војиновића” постоји још неколико мањих прикључка улица и прилаза на новопроектвану саобраћајницу. Предвиђено је нивелационо уклапање новопроектване саобраћајнице са улицама и прилазима, уз одређено проширење коловоза, са датим полупречницима кривина код уливања саобраћајнице са асфалтираним улицама. Све се ово може видети на ситуационом плану.

## 7. Експропријација

Експропријација земљишта није потребна јер су сви захвати остали у оквиру земљишта на којем је улица.

## 8. Одводњавање саобраћајнице

Атмосферска вода са саобраћајнице, гравитационо се одводи у новопроектване и постојеће сливнике за прикупљање атмосферске воде. Положај сливника, као и детаљи за изградњу атмосферске и фекалне канализације, и водоводне мреже дати су засебним пројектом хидротехничких инсталација.

## 9. Коловозна конструкција

За новопроектвану улицу предвиђени су следећи радови:

За коловоз:

БНХС-16 - 7 цм

ДКА 0-31.5 - 15 цм

Шљунак - 20 цм

**Укупно: 42 цм**

За тротоар и паркинг простор:

БНХС-16 - 6 цм

ДКА 0-31.5 - 10 цм

Шљунак - 15 цм

**Укупно: 21 цм**

## 10. Постојећа инфраструктура

Испод постојеће коловозне конструкције постоји одређена инфраструктурна мрежа, чији положај није тачно дефинисан, већ се може наслутити из разних закрпа по постојећем коловозу. Предвиђени радови не утичу на постојећу инфраструктурну мрежу. Пре почетка радова представници ЈП треба да изађу на терен и извођачу радова покажу положај своје мреже. На деловима где саобраћајница пресеца инфраструктурну мрежу, радове на ископу треба обавити ручно, уз присуство представника ЈП

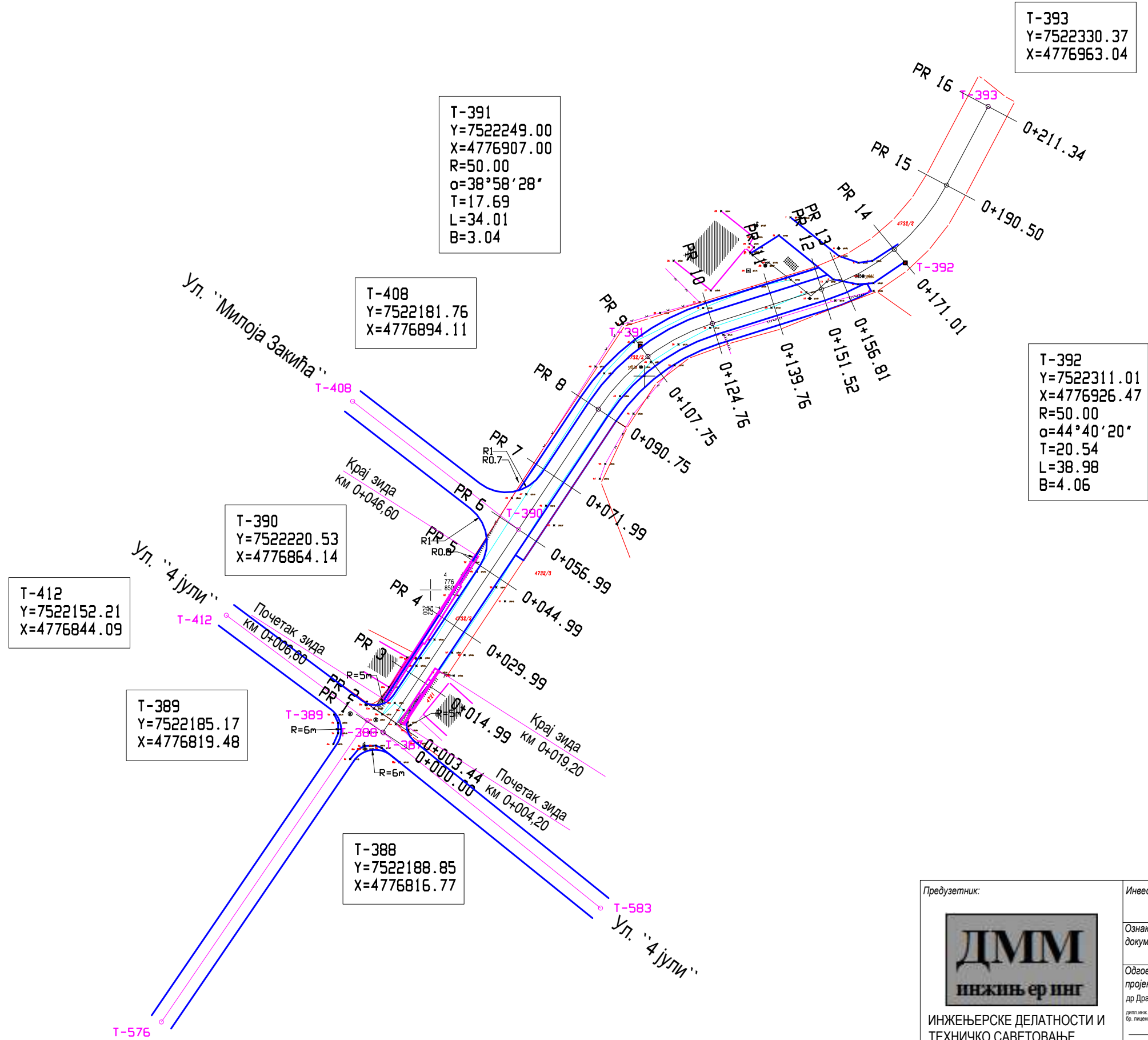

Предузетник:	Инвеститор:	Општина Куршумлија	
 <b>ИНЖЕЊЕРСКЕ ДЕЛАТНОСТИ И ТЕХНИЧКО САВЕТОВАЊЕ</b> ПР. ДРАГАН ПЕРИЋ НИШ, ул. БУЛЕВАР НЕМАЊИЋА 27/11	Ознака техничке документације:	<b>ПЗИ</b>	Ознака дела пројекта: <b>2/2</b>
	Одговорни пројектант: др Драган Перић, дипл. инж. грађ. бр. лиценце: 315 0882 03	Печат:	Објект: Пристапна улица Косте Војиновића у Куршумлији
Потпис:	Датум израде цртежа:	Цртеж (састав):	Размера: <b>1:1000</b>
	20. март 2017. год.	СИТУАЦИОНИ ПЛАН	Бр. цртежа: <b>1</b>

Предузетник:



ИНЖЕЊЕРСКЕ ДЕЛАТНОСТИ И  
ТЕХНИЧКО САВЕТОВАЊЕ

ПР. ДРАГАН ПЕРИЋ  
НИШ, ул. БУЛЕВАР НЕМАЊИЋА 27/11

Инвеститор:

Општина Куршумлија

Ознака техничке  
документације:

**ПЗИ**

Пројекат:  
ПРОЈЕКАТ ЗА ИЗВОЂЕЊЕ

Ознака дела  
пројекта:  
**2/2**

Одговорни  
пројектант:  
др Драган Перић,  
дип.инж.град.  
бр. лиценце: 315 0982 03



Објект:  
Пристапна улица Косте Војиновића  
у Куршумлији

Цртеж (састав):

ПОДУЖНИ ПРОФИЛ

Размера:

**1:100/1000**

Бр. цртежа:

**2**

Потпис

Датум израде цртежа:

20. март 2017. год.

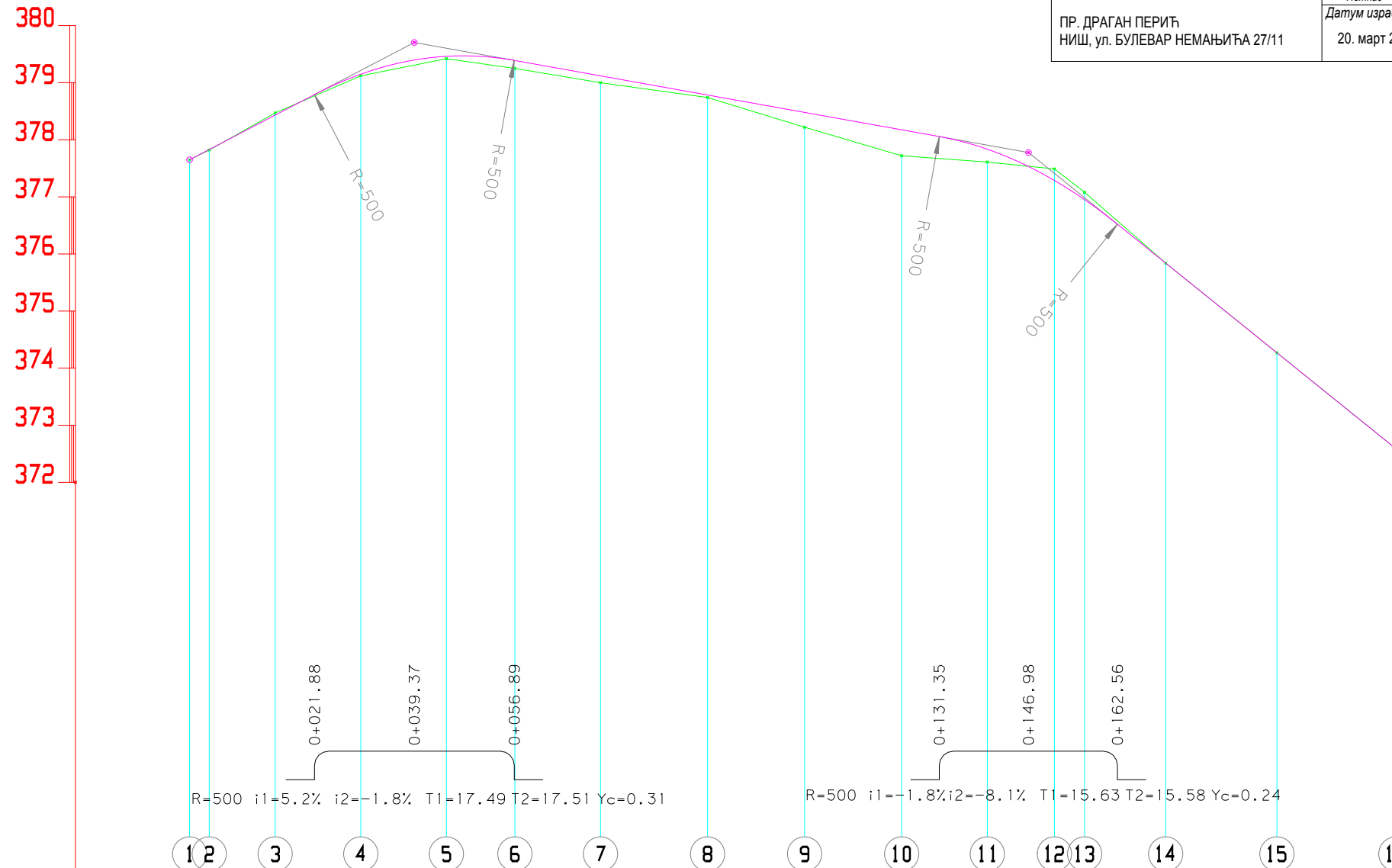

коше	Шерена	377.65	377.65	377.82	377.82	378.47	378.47	379.12	379.12	379.42	379.42	379.25	379.25	379.00	379.00	378.74	378.74	378.22	378.22	377.72	377.72	377.61	377.61	377.49	377.49	377.08	377.08	375.84	375.84	374.27	374.27	372.59	372.59
	нивелеше	377.65	377.83	377.82	378.43	378.47	379.15	379.12	379.46	379.42	379.39	379.25	379.12	379.00	378.78	378.74	378.48	378.22	378.17	377.72	377.83	377.61	377.29	377.49	376.95	377.08	375.84	375.84	374.27	374.27	372.59	372.59	
Њравци и кривине		D=56.99						D=33.76			R=50.00 L=34.01			D=26.76			R=50.00 L=38.98			D=20.84													
вишоЊерење		1.8 2.5	2.5 2.5	2.5 2.5	2.5 2.5	2.5 2.5	2.5 2.5	2.5 2.5	2.5 2.5	2.5 2.5	2.5 2.5	2.5 2.5	2.5 2.5	4.0 4.0	4.0 4.0	4.0 4.0	4.0 4.0	4.0 4.0	0.0 0.0	2.5 2.5	2.5 2.5	2.5 2.5	2.5 2.5	2.5 2.5	2.5 2.5	2.5 2.5	2.5 2.5	2.5 2.5	2.5 2.5	2.5 2.5			
расЊојање и стаціонажа		0.00	3.44	14.99	15.00	29.99	15.00	44.99	12.00	56.99	15.00	71.99	18.76	90.75	17.00	107.75	17.01	124.76	15.00	139.76	11.76	151.52	156.81	14.20	171.01	19.49	190.50	20.84	211.34				
наЊиб нивелеше		5.22% 39.37m						-1.79% 107.60m						-8.06% 64.36m																			

PR 1  
 F iskopa= 0.00  
 F nosip= 0.00  
 F bankina = 0.00  
 L pos= 0.00  
 L podtlo= 0.00  
 F TAMPON1= 0.00  
 F TAMPON2= 0.00  
 L kolovozo= 0.00  
 L trotoara= 0.00

ПР 1 0+000.00

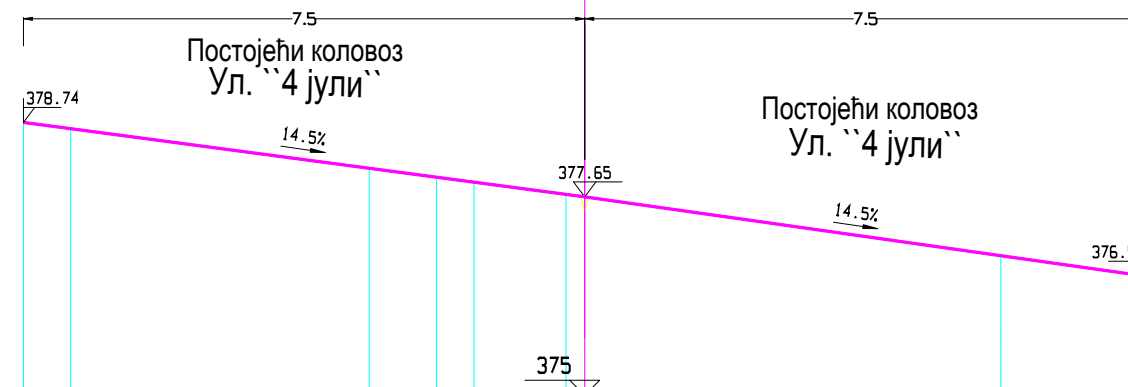

К О Т А	378.66	378.56		378.04	377.89	377.82	377.69	377.65		376.84	376.59
РАСТОЈАЊЕ	-7.50	-6.87		-2.88	-1.98	-1.48	-0.25	0.00		5.56	7.50

PR 2  
 F iskopa= 4.07  
 F nosip= 0.00  
 F bankina = 0.66  
 L pos= 13.61  
 L podtlo= 0.00  
 F TAMPON1= 1.72  
 F TAMPON2= 2.31  
 L kolovozo= 11.61  
 L trotoara= 0.00

ПР 2 0+003.44

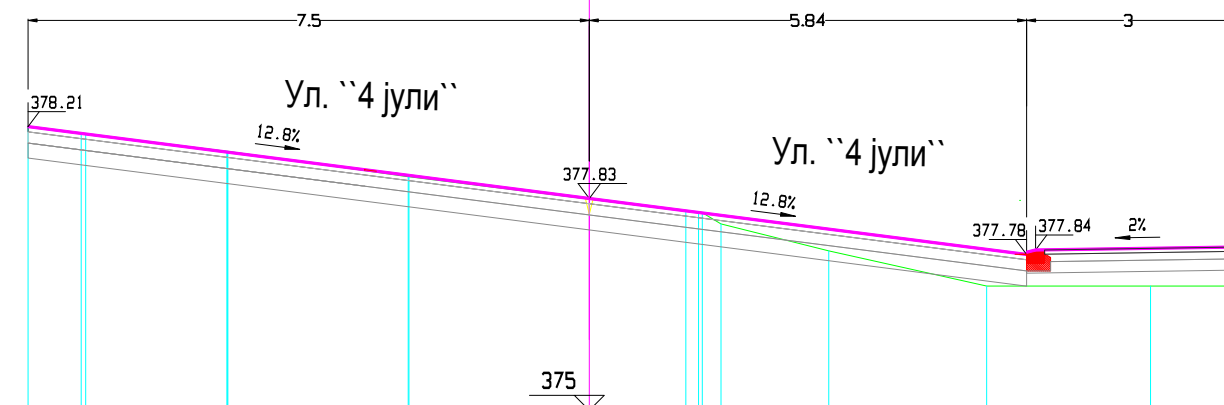

К О Т А	378.95	378.82	378.47	378.12	377.82	377.85	377.49	377.13	376.66	376.66
РАСТОЈАЊЕ	-7.50	-6.79	-4.84	-2.42	0.00	1.22	1.76	3.20	5.31	7.50

PR 3  
 F iskopa= 3.71  
 F nosip= 0.77  
 F bankina = 0.00  
 L pos= 6.90  
 L podtlo= 0.00  
 F TAMPON1= 0.95  
 F TAMPON2= 1.42  
 L kolovozo= 5.58  
 L trotoara= 1.14

ПР 3 0+014.99

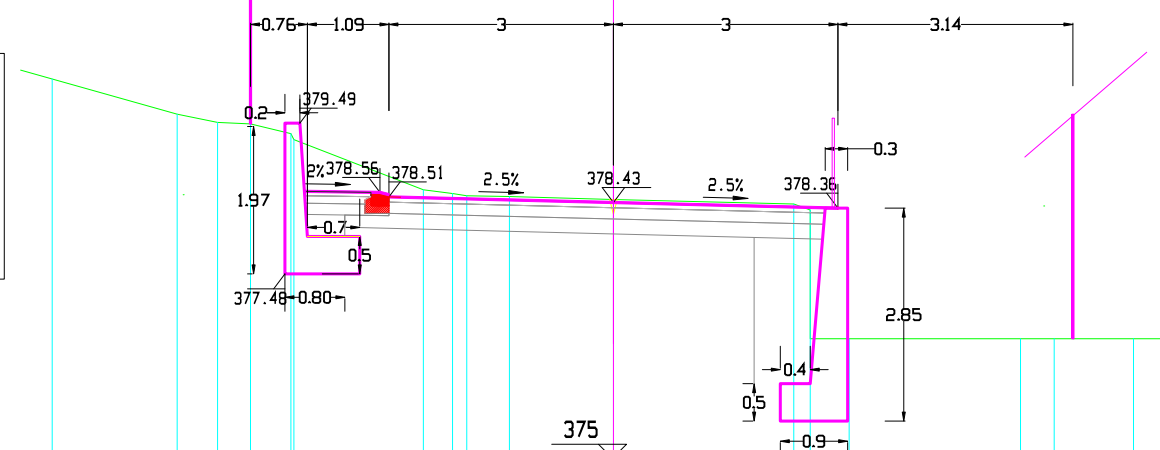

К О Т А	380.08	379.61	379.50	379.48	379.35	378.60	378.55	378.52	378.51	378.47	378.41	378.33	378.02	377.75	377.83	377.82	377.64
РАСТОЈАЊЕ	-7.50	-5.83	-5.29	-4.85	-4.31	-4.54	-4.90	-4.95	-1.39	0.00	2.41	2.63	3.15	5.44	5.89	6.95	7.50

PR 4  
 F iskopa= 4.97  
 F nosip= 0.00  
 F bankino = 0.21  
 L pos= 8.17  
 L podtlo= 0.00  
 F TAMPON1= 0.95  
 F TAMPON2= 1.66  
 L kolovoza= 5.50  
 L trotoara= 1.28

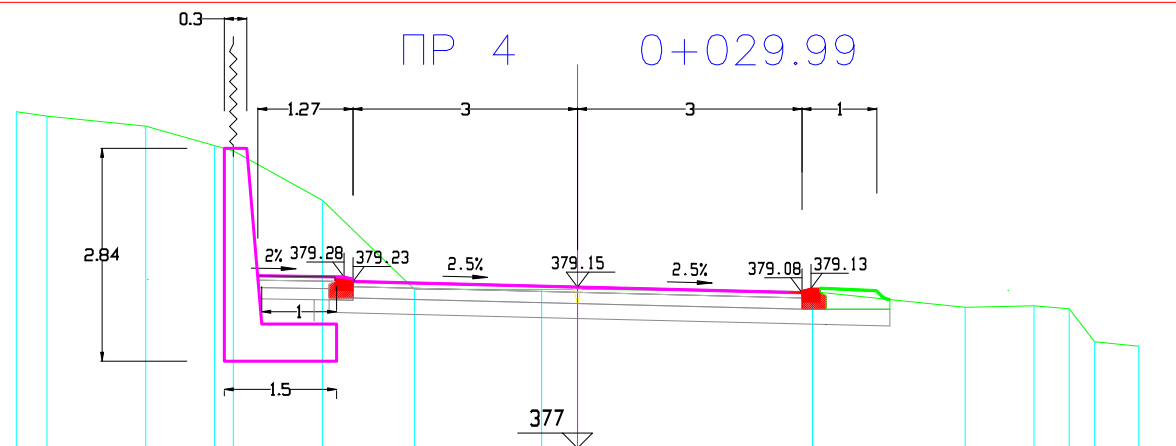

К О Т А	379.86	379.91	381.30	381.04	380.97	380.31	379.12	379.12	379.12	379.09	378.88	378.90	378.86	378.42	378.36
РАСТОЈАЊЕ	-7.50	-7.09	-5.77	-4.85	-4.60	-3.41	-2.18	-0.48	0.00	3.14	5.18	6.10	6.57	6.91	7.50

PR 7  
 F iskopa= 3.24  
 F nosip= 0.00  
 F bankino = 0.22  
 L pos= 11.40  
 L podtlo= 0.00  
 F TAMPON1= 1.25  
 F TAMPON2= 1.93  
 L kolovoza= 5.50  
 L trotoara= 4.00

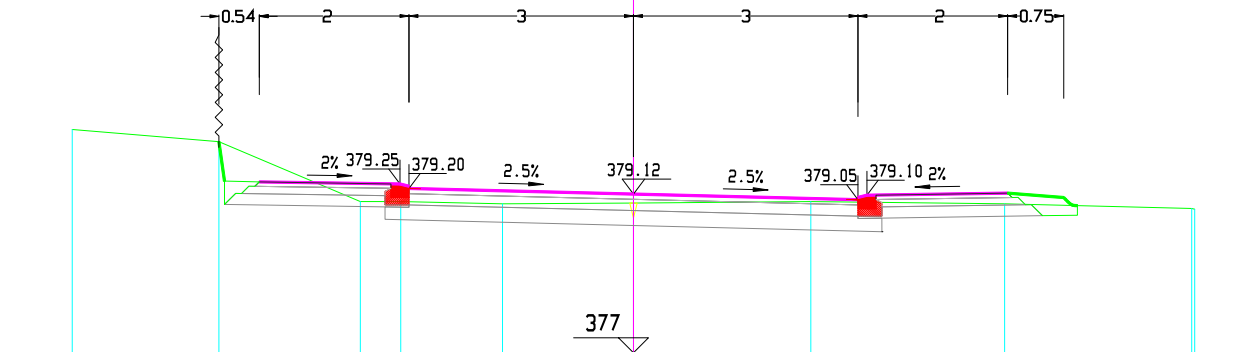

К О Т А	378.90	378.82	379.02	379.02	378.99	379.00	379.02	378.99	378.99	379.08
РАСТОЈАЊЕ	-7.50	-5.54	-3.65	-3.11	-1.75	0.00	2.37	4.95	7.46	

PR 5  
 F iskopa= 3.92  
 F nosip= 0.00  
 F bankino = 0.19  
 L pos= 8.53  
 L podtlo= 0.00  
 F TAMPON1= 1.00  
 F TAMPON2= 1.85  
 L kolovoza= 5.50  
 L trotoara= 1.82

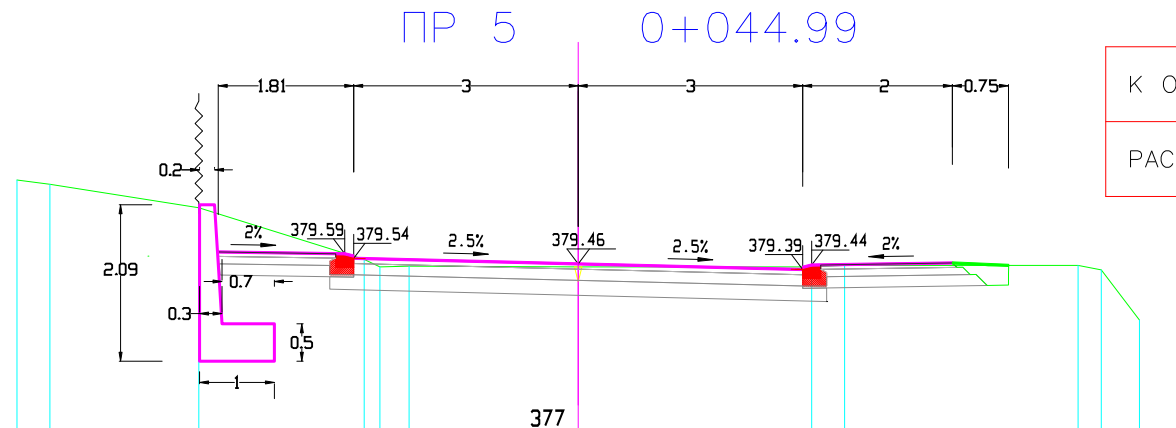

К О Т А	379.75	379.96	380.21	379.52	379.42	379.43	379.42	379.44	379.44	379.38	378.71
РАСТОЈАЊЕ	-7.50	-7.05	-5.07	-2.86	-2.85	-2.26	0.00	3.12	3.56	6.68	7.50

PR 8  
 F iskopa= 3.42  
 F nosip= 0.00  
 F bankino = 0.34  
 L pos= 11.73  
 L podtlo= 0.00  
 F TAMPON1= 1.28  
 F TAMPON2= 1.95  
 L kolovoza= 5.50  
 L trotoara= 4.00

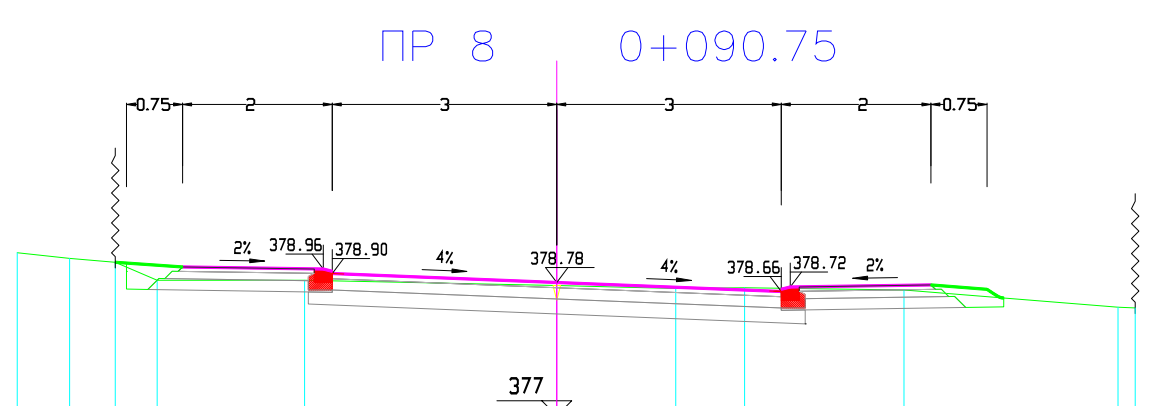

К О Т А	378.21	378.76	379.05	378.81	378.81	378.74	378.70	378.71	378.68	378.45	
РАСТОЈАЊЕ	-7.50	-7.21	-6.51	-5.90	-5.34	-3.37	0.00	1.59	2.51	4.64	7.50

PR 6  
 F iskopa= 3.99  
 F nosip= 0.00  
 F bankino = 0.14  
 L pos= 11.07  
 L podtlo= 0.00  
 F TAMPON1= 1.42  
 F TAMPON2= 2.03  
 L kolovoza= 8.07  
 L trotoara= 2.00

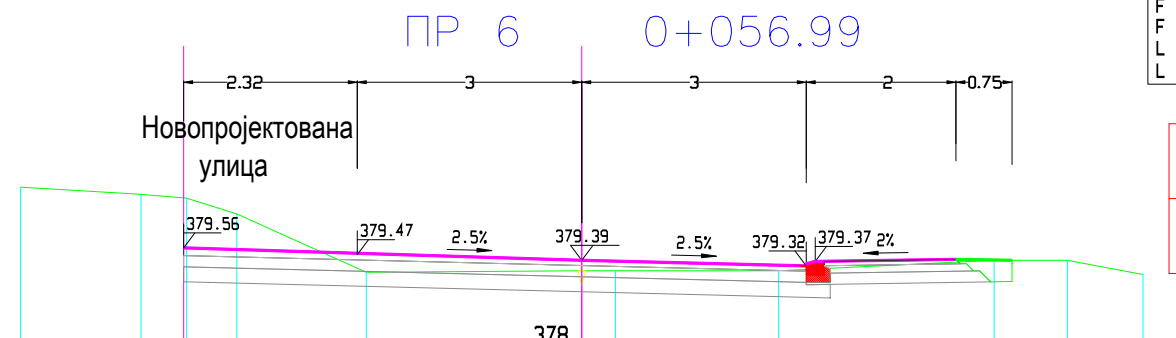

К О Т А	379.39	380.14	380.22	380.01	379.23	379.25	379.25	379.25	379.39	379.39	379.20
РАСТОЈАЊЕ	-7.50	-5.89	-5.28	-4.61	-2.88	0.00	0.45	2.63	5.51	6.49	7.50

PR 9  
 F iskopo= 0.94  
 F nosip= 0.74  
 F bankino = 0.43  
 L pos= 12.34  
 L podtlo= 2.93  
 F TAMPON1= 1.28  
 F TAMPON2= 1.95  
 L kolovoza= 5.50  
 L trotoara= 4.00

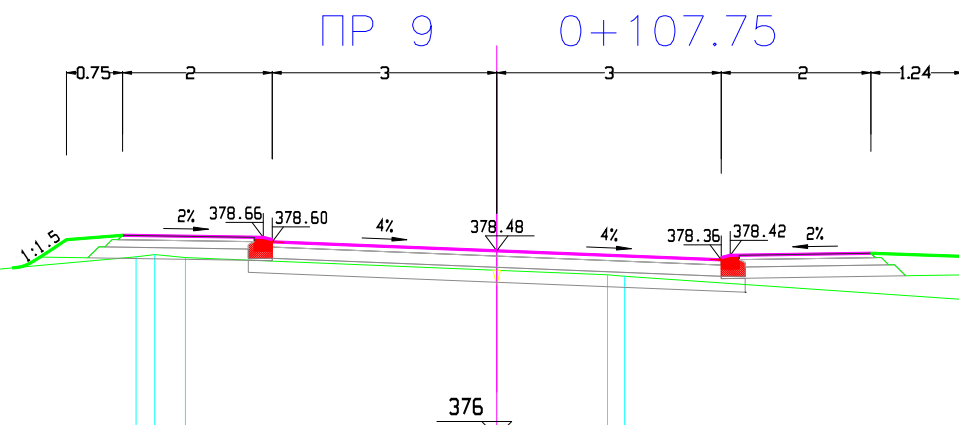

К О Т А	378.16	378.40	378.43	378.39	378.22	378.16	378.14	377.83	377.87
РАСТОЈАЊЕ	-7.50	-4.82	-4.57	-4.16	0.00	1.48	1.71	6.24	7.50

PR 12 0+151.52

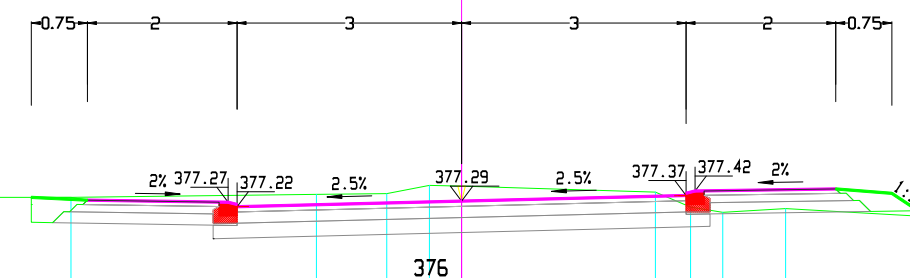

PR 12  
 F iskopo= 4.50  
 F nosip= 0.00  
 F bankino = 0.34  
 L pos= 11.81  
 L podtlo= 0.00  
 F TAMPON1= 1.28  
 F TAMPON2= 1.95  
 L kolovoza= 5.50  
 L trotoara= 4.00

К О Т А	377.34	377.34	377.38	377.39	377.50	377.49	377.41	377.21	377.14	377.19	377.01
РАСТОЈАЊЕ	-7.50	-5.22	-1.94	-1.00	-0.43	0.00	2.59	3.05	3.49	4.33	7.50

PR 13 0+156.81

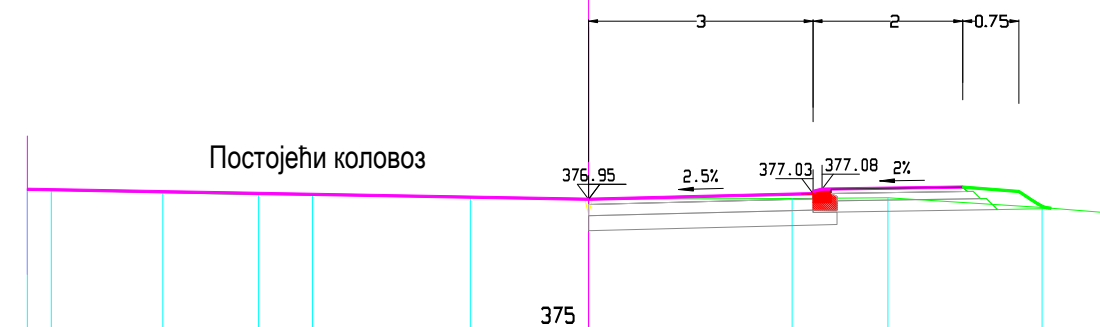

PR 13  
 F iskopo= 1.61  
 F nosip= 0.00  
 F bankino = 0.17  
 L pos= 6.14  
 L podtlo= 0.00  
 F TAMPON1= 0.64  
 F TAMPON2= 0.97  
 L kolovoza= 2.75  
 L trotoara= 2.00

К О Т А	377.19	377.20	377.19	377.20	377.19	377.09	377.08	376.96	376.97	376.84	376.77	376.68
РАСТОЈАЊЕ	-7.50	-7.18	-5.69	-4.41	-3.69	-1.58	0.00	2.72	4.00	6.06	6.93	7.19

PR 10 0+124.76

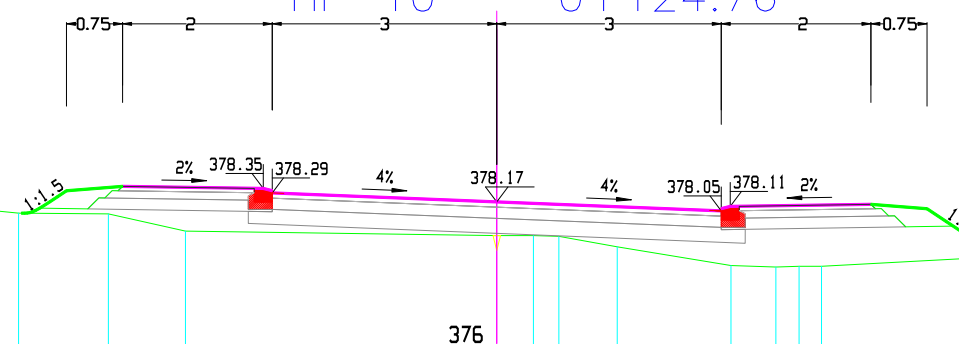

PR 10  
 F iskopo= 0.00  
 F nosip= 2.63  
 F bankino = 0.34  
 L pos= 12.21  
 L podtlo= 13.27  
 F TAMPON1= 1.28  
 F TAMPON2= 1.95  
 L kolovoza= 5.50  
 L trotoara= 4.00

К О Т А	378.13	378.02	378.01	377.78	377.72	377.72	377.71	377.57	377.32	377.30	377.31	377.31	377.48
РАСТОЈАЊЕ	-7.50	-6.39	-5.19	-4.16	0.00	0.49	0.83	1.61	3.13	3.73	4.04	4.34	7.50

PR 11 0+139.76

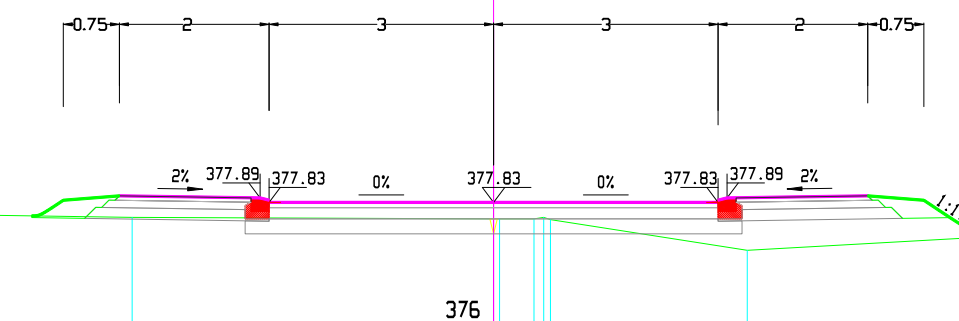

PR 11  
 F iskopo= 1.04  
 F nosip= 1.14  
 F bankino = 0.34  
 L pos= 12.26  
 L podtlo= 4.69  
 F TAMPON1= 1.28  
 F TAMPON2= 1.95  
 L kolovoza= 5.50  
 L trotoara= 4.00

К О Т А	377.67	377.63	377.61	377.60	377.61	377.60	377.19	377.42
РАСТОЈАЊЕ	-7.50	-4.83	0.00	0.54	0.76	3.39	7.50	

ПР 14 0+171.01

PR 14  
 F iskopa= 0.00  
 F nosip= 0.00  
 F bankino = 0.00  
 L pos= 0.00  
 L podtlo= 0.00  
 F TAMPON1= 0.00  
 F TAMPON2= 0.00  
 L kolovoza= 0.00  
 L trotoara= 0.00

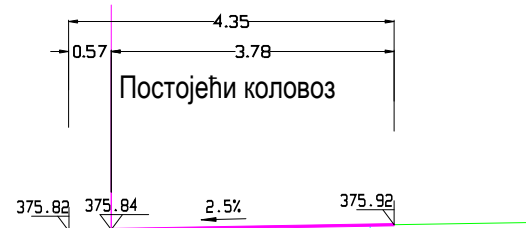

К О Т А	375.87	375.77	375.80	375.84	375.88	375.90	
РАСТОЈАЊЕ	-7.50	-3.10	-1.56	0.00	2.20	3.46	7.50

ПР 15 0+190.50

PR 15  
 F iskopa= 0.00  
 F nosip= 0.00  
 F bankino = 0.00  
 L pos= 0.00  
 L podtlo= 0.00  
 F TAMPON1= 0.00  
 F TAMPON2= 0.00  
 L kolovoza= 0.00  
 L trotoara= 0.00

Постојећи терен

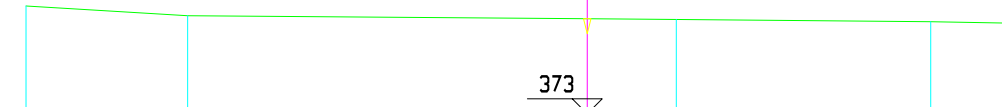

К О Т А	374.44	374.31	374.27	374.26	374.23	374.21	
РАСТОЈАЊЕ	-7.50	-5.34	0.00	1.19	4.59	5.70	7.50

ПР 16 0+211.34

PR 16  
 F iskopa= 0.00  
 F nosip= 0.00  
 F bankino = 0.00  
 L pos= 0.00  
 L podtlo= 0.00  
 F TAMPON1= 0.00  
 F TAMPON2= 0.00  
 L kolovoza= 0.00  
 L trotoara= 0.00

Постојећи терен

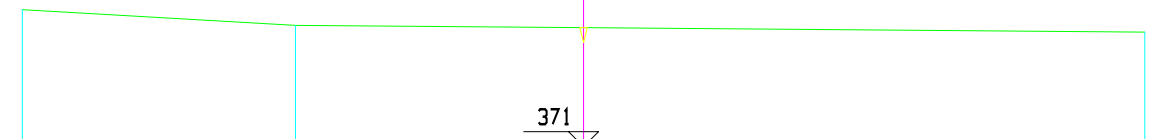

К О Т А	372.83	372.62	372.59	372.53			
РАСТОЈАЊЕ	-7.50	-3.85	0.00	7.50			

Предузетник:	Инвеститор:	Општина Куршумлија	
<p>ИНЖЕЊЕРСКЕ ДЕЛАТНОСТИ И ТЕХНИЧКО САВЕТОВАЊЕ</p> <p>ПР. ДРАГАН ПЕРИЋ                  НИШ, ул. БУЛЕВАР НЕМАЊИЋА 27/11</p>	Ознака техничке документације:	<b>ПЗИ</b>	Ознака дела пројекта: <b>2/2</b>
	Одговорни пројектант: др Драган Перич, <small>дипл.инж.град. бр. лиценце: 315 0882 03</small>	Печат:	Објект: Приступна улица Косте Војиновића у Куршумлији Цртеж (састав): ПОПРЕЧНИ ПРОФИЛИ
Датум израде цртежа: 20. март 2017. год.	Размера: <b>1:100</b> Бр. цртежа: <b>6</b>		

# Детаљ постављања бетонског ивичњака димензије 24/18 цм

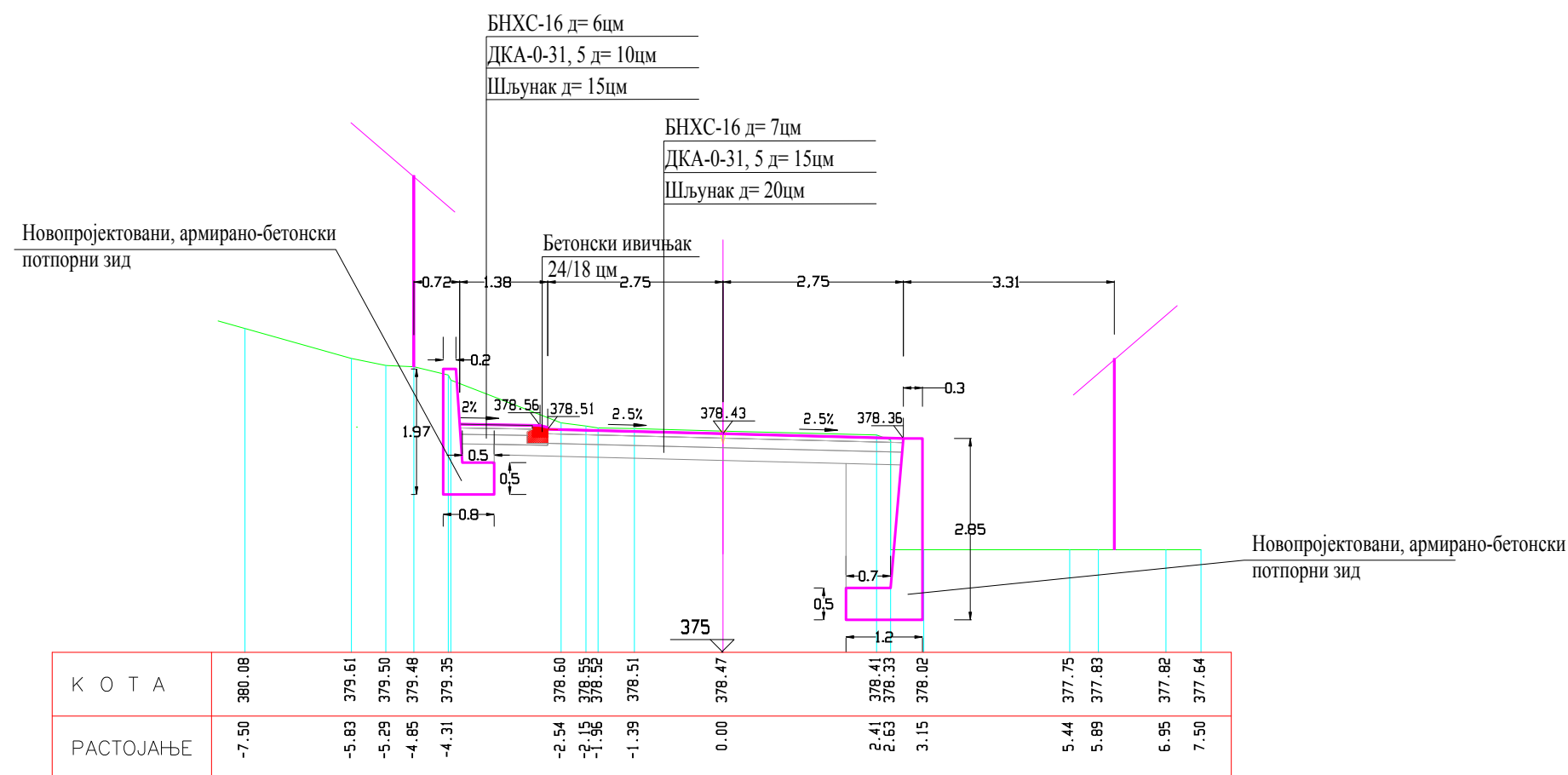
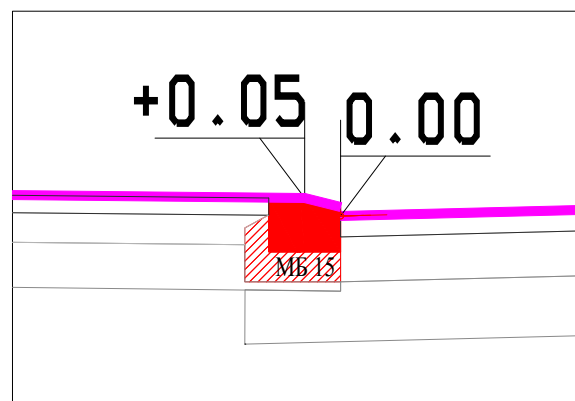

Предузетник:	Инвеститор:			Општина Куршумлија	
 ИНЖЕЊЕРСКЕ ДЕЛАТНОСТИ И ТЕХНИЧКО САВЕТОВАЊЕ ПР. ДРАГАН ПЕРИЋ НИШ, ул. БУЛЕВАР НЕМАЊИЋА 27/11	Ознака техничке документације:	ПЗИ	Проекат:	ПРОЈЕКАТ ЗА ИЗВОЂЕЊЕ	Ознака дела пројекта:
	Одговорни пројектант:	Печат:	Објекат:	Пристапна улица Косте Војиновића у Куршумлији	
Потпис:	Датум израде цртежа:	20. март 2017. год.	Цртеж (састав):	КАРАКТЕРИСТИЧНИ ПОПРЕЧНИ ПРОФИЛ	Размера:
					1:100
					Бр. цртежа:
					7



# Детаљ постављања бетонског ивичњака димензије 24/18 цм

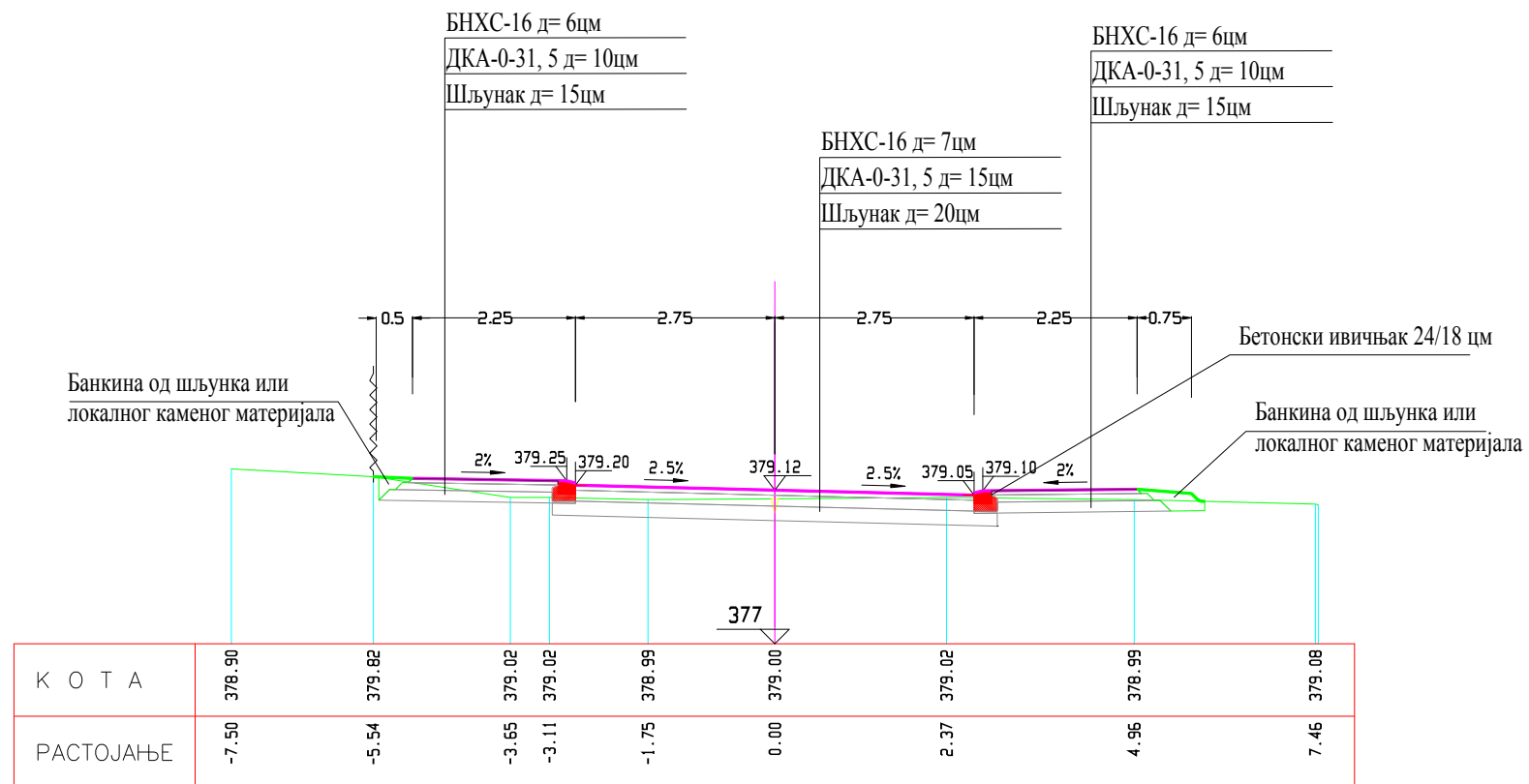
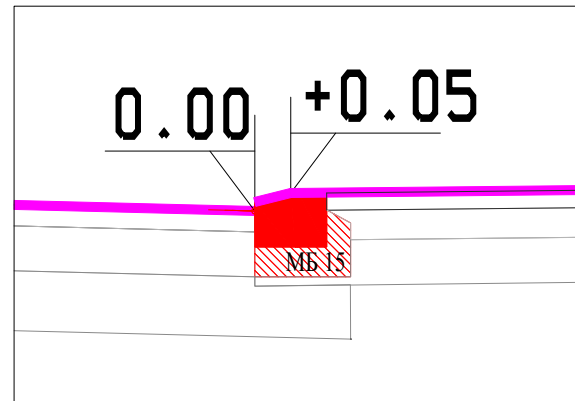

Предузетник:  <b>ИНЖЕЊЕРСКЕ ДЕЛАТНОСТИ И ТЕХНИЧКО САВЕТОВАЊЕ</b> ПР. ДРАГАН ПЕРИЋ НИШ, ул. БУЛЕВАР НЕМАЊИЋА 27/11	Инвеститор: Општина Куршумлија	Ознака техничке документације: <b>ПЗИ</b>	Пројекат: ПРОЈЕКАТ ЗА ИЗВОЂЕЊЕ	Ознака дела пројекта: <b>2/2</b>
Одговорни пројектант: др Драган Перић, <small>дипл. инж. грађ.          бр. лиценце: 315 0882 03</small> Потпис: Датум израде цртежа: 20. март 2017. год.		Објекат: Приступна улица Косте Војиновића у Куршумлији Цртеж (састав): КАРАКТЕРИСТИЧНИ ПОПРЕЧНИ ПРОФИЛ	Размера: <b>1:100</b> Бр. цртежа: <b>8</b>	

# ПОДУЖНИ ПРОФИЛ ПОТПОРНОГ ЗИДА КМ 0+006.60-0+046.60 ЛЕВО

382  
381  
380  
379  
378  
377  
376  
375  
374  
373  
372

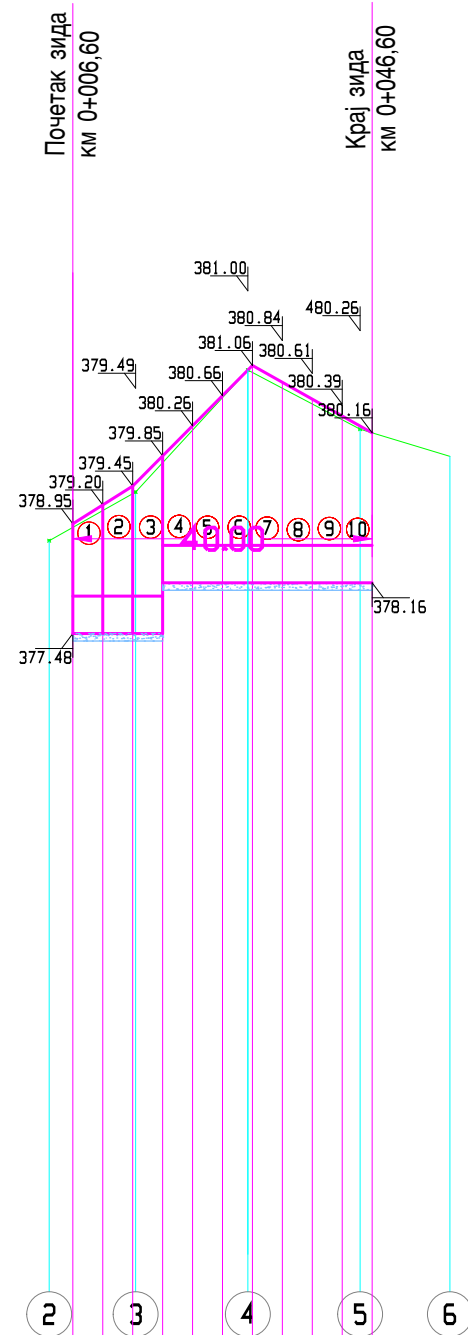

- Минимална висина кампаде h=147 цм  
- Максимална висина кампаде h=197 цм

- Минимална висина кампаде h=197 цм  
- Максимална висина кампаде h=245 цм

за наведене кампаде усваја се зид са датим димензијама

① ②

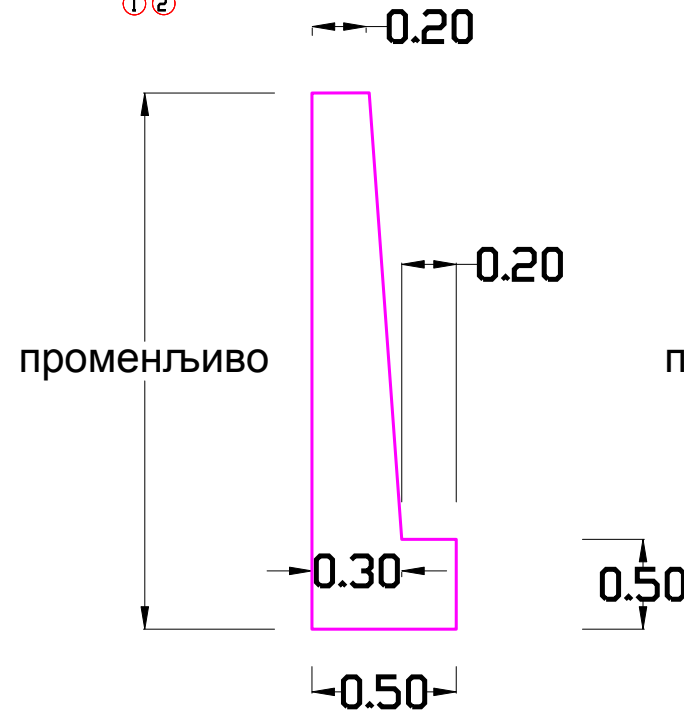

за наведене кампаде усваја се зид са датим димензијама

③ ④ ⑤ ⑨ ⑩

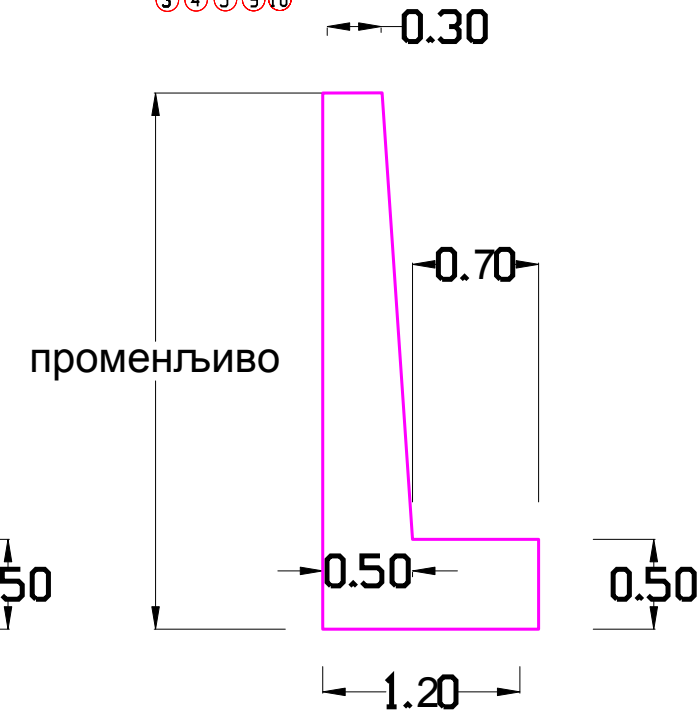

- Минимална висина кампаде h=245 цм  
- Максимална висина кампаде h=290 цм  
за наведене кампаде усваја се зид са датим димензијама

⑥ ⑦ ⑧

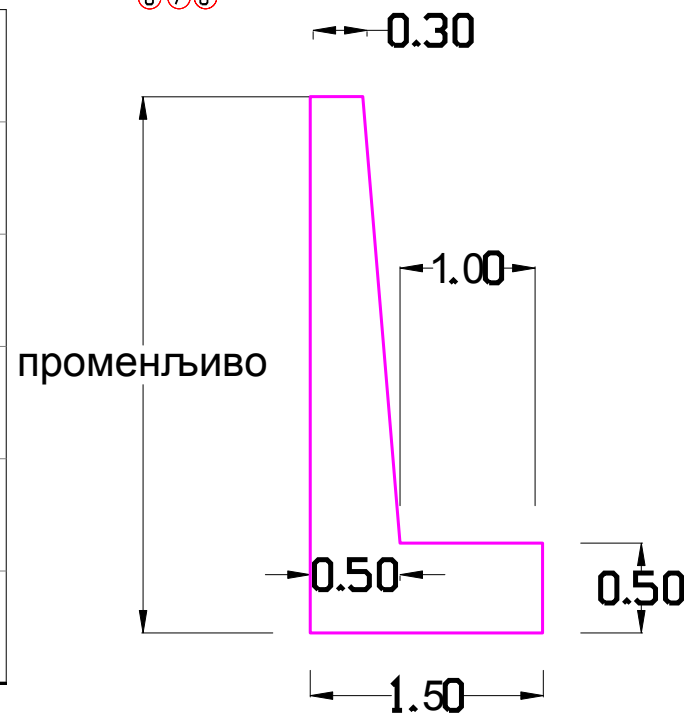

коше	круне зида	378.47	378.47	378.47	381.15	380.21	
	шерна	378.72	378.47	378.47	381.15	380.21	379.85
	дна зида		379.37	378.47	381.15	380.21	
	дна рова						
распојање и стационажа		3.44	6.60	14.99	15.00	29.99	15.00
наџиб круне зида		0 км				44.99	12.00
							56.99

 ИНЖЕЊЕРСКЕ ДЕЛАТНОСТИ И ТЕХНИЧКО САВЕТОВАЊЕ ПР. ДРАГАН ПЕРИЋ НИШ, ул. БУЛЕВАР НЕМАЊИЋА 27/11	Инвеститор: Општина Куршумлија	Пројекат: ПРОЈЕКАТ ЗА ИЗВОЂЕЊЕ	Основа техничке документације: ПЗИ	Основа дела пројекта: 2/2	
	Одговорни пројектант: др Драган Перић, дипломиран инж. Бр. лиценце: 315 0862 03	Датум израде цртежа: 20. март 2017. год.	Печат: 	Објекат: Реконструкција улица Косте Војисавића у Куршумлији	Цртеж (састав): подужни профил потпорног зида ЛЕВО
	Размера: 1:100	Бр. цртежа: 9			

# ПОТПОРНИ ЗИД СА ПЛАНОМ ОПЛАТЕ и обрачуном радова

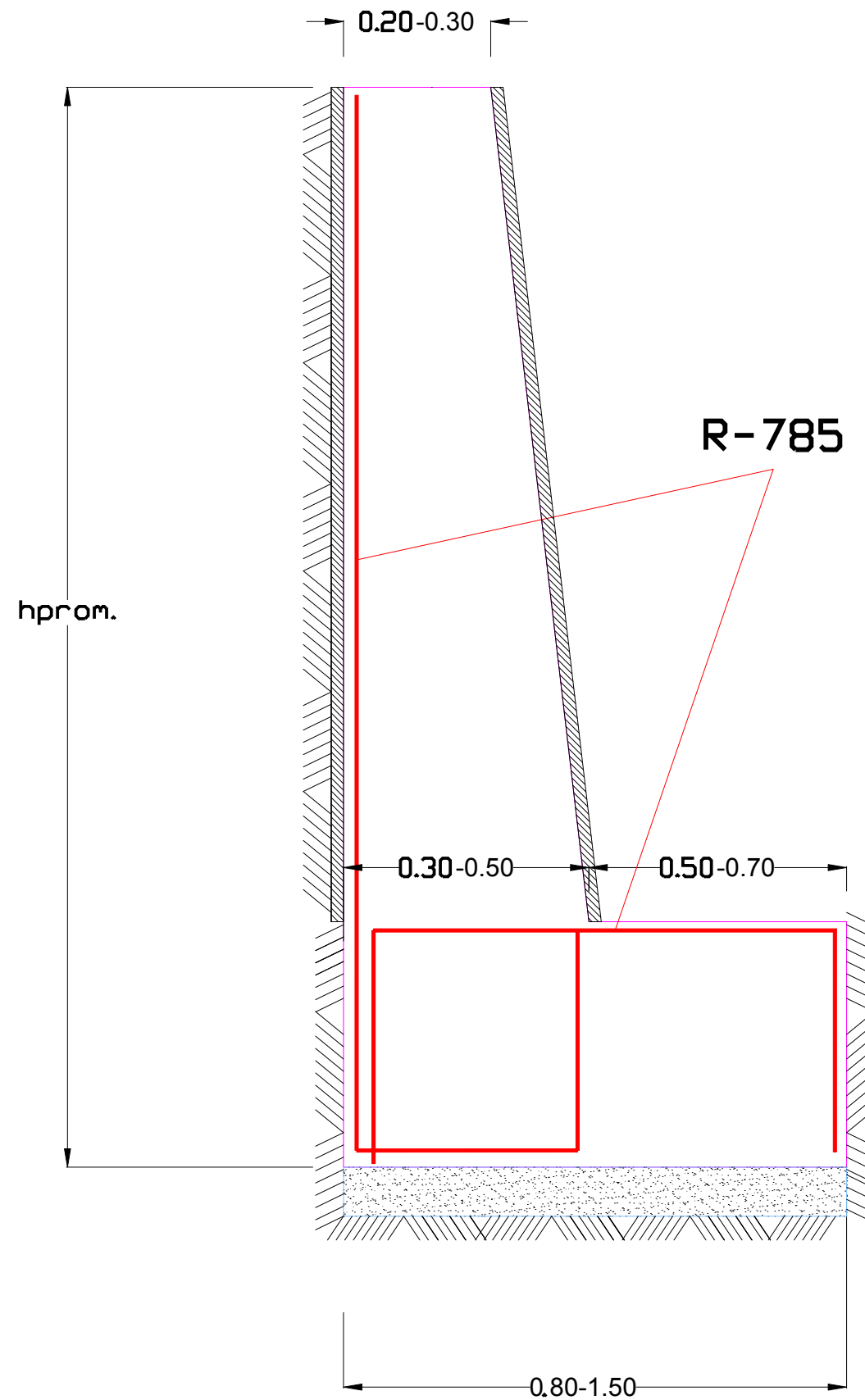

- 1.) Машински ископ темеља:  $8 \times 0.50[(1.57+1.82)/2+(1.82+1.99)/2]+20 \times 1.20[(1.99+2.38)/2+(1.70+2.14)/2+(2.14+2.57)/2+(2.55+2.33)/2+(2.33+2.10)/2]+12 \times 1.50[(2.57+2.91)/2+(2.91+2.70)/2+(2.70+2.49)/2]=427.68 \text{ m}^3$
- 2.) Шљунак у темељу:  $8 \times 0.50 \times 0.10+20 \times 1.20 \times 0.10+12 \times 1.50 \times 0.10=2.44 \text{ m}^3$
- 3.) Бетон у темељу:  $8 \times 0.50 \times 0.50+20 \times 1.20 \times 0.50+12 \times 1.50 \times 0.50=23.00 \text{ m}^3$
- 4.) Бетон ван темеља:  $8 \times 0.25[(0.97+1.22)/2+(1.22+1.47)/2]+20 \times 0.40[(1.47+1.87)/2+(1.19+1.60)/2+(1.60+2.00)/2+(1.95+1.73)/2+(1.73+1.50)/2]+12 \times 0.40[(2.00+2.40)/2+(2.40+2.18)/2+(2.18+1.95)/2]=102.90 \text{ m}^3$
- 5.) Арматура:
  - у темељу:  $[(2 \times 0.45+0.45) \times 8.00+(2 \times 0.45+1.15) \times 20.00+(2 \times 0.45+1.45) \times 12] \times 7.281 = 582.48 \text{ kg}$
  - ван темеља:  $\{4 \times [(1.42+1.67)/2+(1.67+1.92)/2+(0.45+0.25) \times 2]+20 \times [(1.92+2.32)/2+(1.64+2.05)/2+(2.05+2.45)/2+(2.40+2.18)/2+(2.18+1.95)/2+(0.45+0.45) \times 5]+12 \times [(2.45+2.85)/2+(2.85+2.63)/2+(2.63+2.40)+(0.45+0.45) \times 15]\} \times 7.281=4.199.83 \text{ kg}$

Укупно: 4.782,31 кг

Напомена:  
На сваких два метра растојања на 50 цм од тла урадити барбакане.



Предузетник:	Инвеститор:	Општина Куршумлија	
	Ознака техничке документације:	<b>ПЗИ</b>	Ознака дела пројекта: <b>2/2</b>
Одговорни пројектант: др Драган Перић, дипл.инж.град, бр. лиценце: 315 0882 03	Печат:	Објекат: Пристапна улица Косте Војиновића у Куршумлији	
Потпис:		Цртеж (састав):	Размера: <b>1:100</b>
Датум израде цртежа:	20. март 2017. год.	ПОТПОРНИ ЗИД СА ПЛАНОМ ОПЛАТЕ ЛЕВО	Бр. цртежа: <b>10</b>

# ПОДУЖНИ ПРОФИЛ ПОТПОРНОГ ЗИДА КМ 0+004.20-0+019.20 ДЕСНО

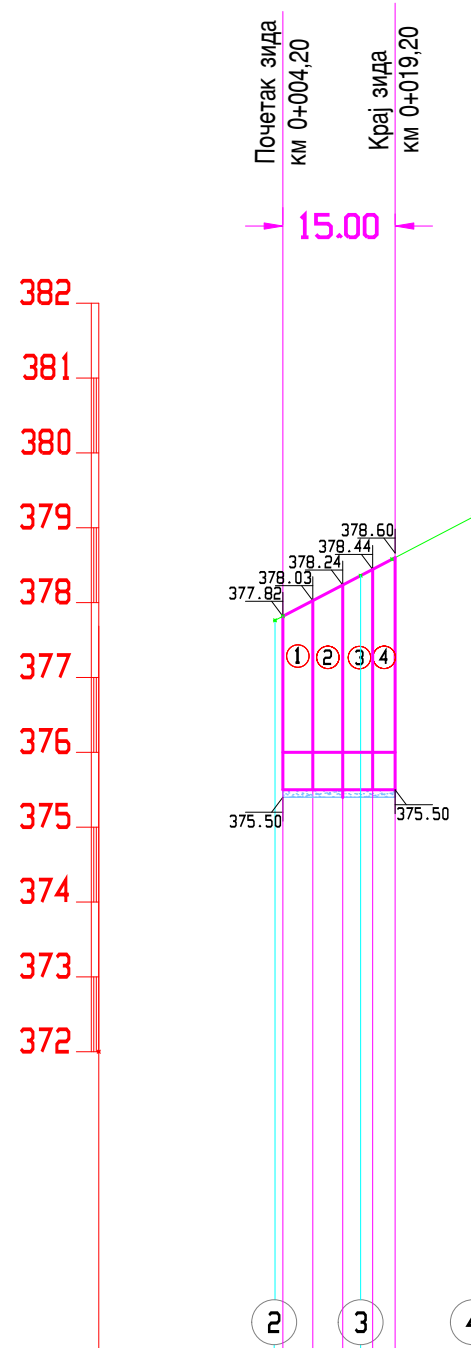

- Минимална висина кампаде h=232 цм
- Максимална висина кампаде h=310 цм

за наведене кампаде усваја се зид са датим димензијама

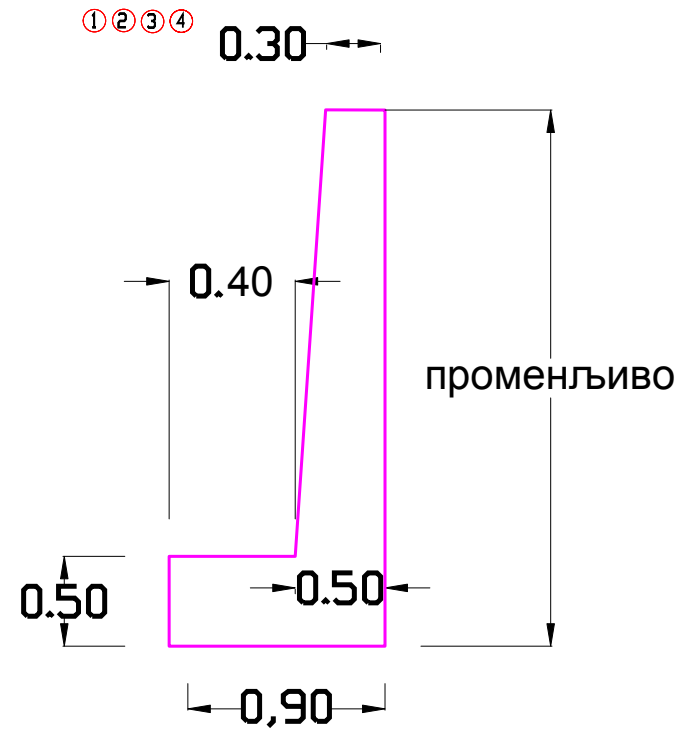

коше	круне зида	377.82		
	шерена	377.76	378.36	379.14
	дна зида	375.50	375.50	
	дна рова	375.40	375.40	
распојање и стационажа		3.44	14.99	
наџиб круне зида		0 км		

Предузетник:	Инвеститор:	Општина Куршумлија	
	Ознака техничке документације:	<b>ПЗИ</b>	Ознака дела пројекта: 2/2
ИНЖЕЊЕРСКЕ ДЕЛАТНОСТИ И ТЕХНИЧКО САВЕТОВАЊЕ	Одговорни пројектант:	Печат:	Објекат:
ПР. ДРАГАН ПЕРИЋ НИШ, ул. БУЛЕВАР НЕМАЊИЋА 27/11	др Драган Перић, дипл. инж. грађ. бр. лиценце: 315 0882 03		Пристапна улица Косте Војиновића у Куршумлији
	Потпис:	Цртеж (састав):	Размера:
	Датум израде цртежа:	ПОДУЖНИ ПРОФИЛ ПОТПОРНОГ ЗИДА ДЕСНО	1:100
	20. март 2017. год.		Бр. цртежа: 11

# ПОТПОРНИ ЗИД СА ПЛАНОМ ОПЛАТЕ и обрачуном радова

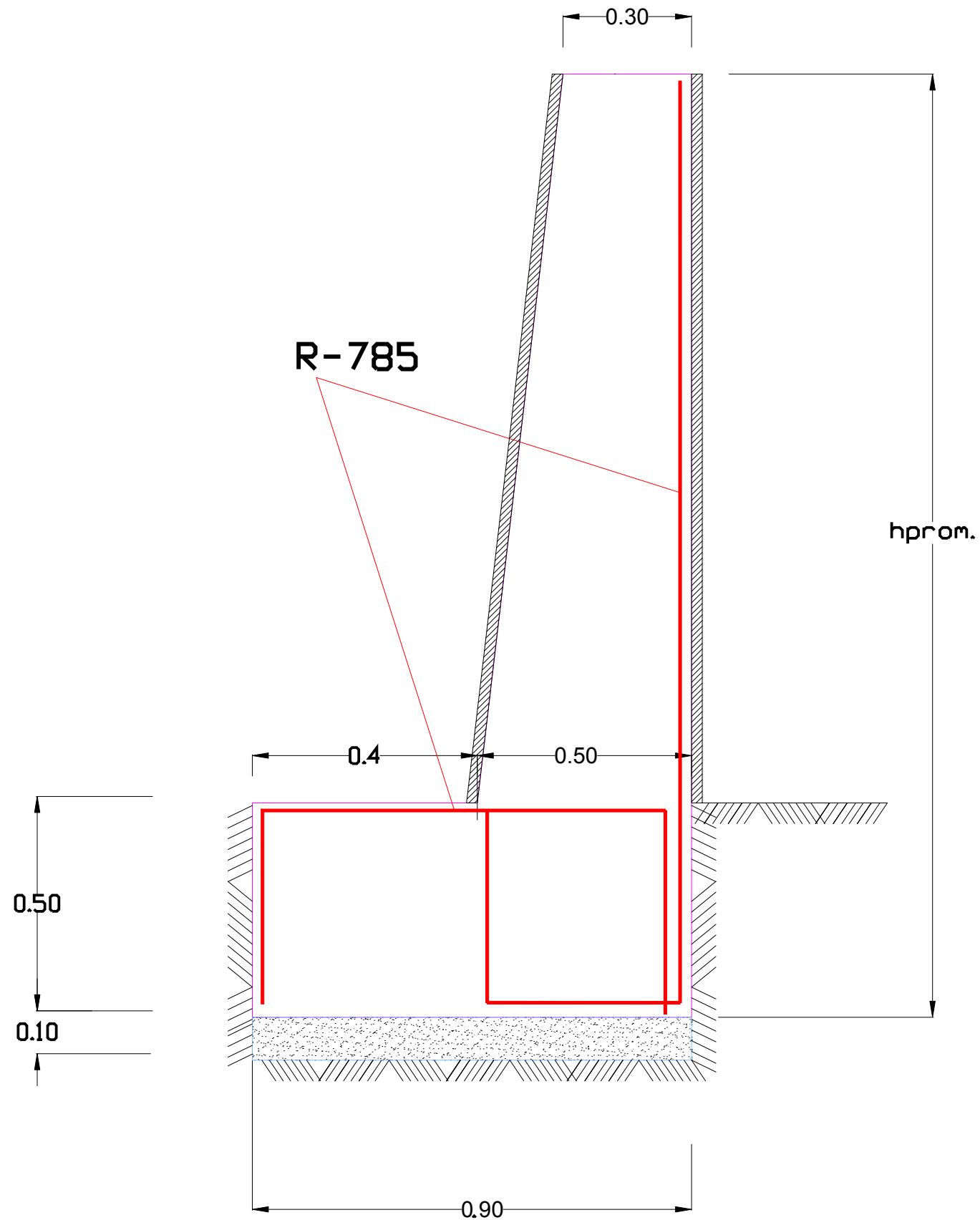

- 1.) Машински ископ темеља:  $15 \times 0.90 [(2.42+2.63)/2 + (2.63+2.84)/2] + (2.84+3.04)/2 + (3.04+3.20)/2 = 152.82 \text{ m}^3$
- 2.) Шљунак у темељу:  $15 \times 0.90 \times 0.10 = 1.35 \text{ m}^3$
- 3.) Бетон у темељу:  $15 \times 0.90 \times 0.50 = 6.75 \text{ m}^3$
- 4.) Бетон ван темеља:  $15 \times 0.40 [(1.82+2.03)/2 + (2.03+2.24)/2 + (2.24+2.44)/2 + (2.44+2.60)/2] = 53.52 \text{ m}^3$
- 5.) Арматура:
  - у темељу:  $[(2 \times 0.45 + 0.85) \times 15.00] \times 7.281 = 191.13 \text{ kg}$
  - ван темеља:  $\{15 \times [(2.27+2.48)/2 + (2.48+2.69)/2 + (2.69+2.89)/2 + (2.89+3.05)/2 + (0.45+0.45)]\} \times 7.281 = 1.269.08 \text{ kg}$

Напомена: Укупно: 1.460,21 кг  
 На сваких два метра растојања на 50 цм од тла урадити барбакане.

Укупне количине за оба зида:

- 1.) Машински ископ темеља:  $427.68 + 152.82 = 580.50 \text{ m}^3$
- 2.) Шљунак у темељу:  $2.44 + 1.35 = 3.79 \text{ m}^3$
- 3.) Бетон у темељу:  $23.00 + 6.75 = 29.75 \text{ m}^3$
- 4.) Бетон ван темеља:  $102.90 + 53.52 = 156.42 \text{ m}^3$
- 5.) Арматура:  $4.782,31 + 1.460,21 = 6.242,52 \text{ kg}$

Предузетник:	Инвеститор:	Општина Куршумлија				
 ИНЖЕЊЕРСКЕ ДЕЛАТНОСТИ И ТЕХНИЧКО САВЕТОВАЊЕ ПР. ДРАГАН ПЕРИЋ НИШ, ул. БУЛЕВАР НЕМАЊИЋА 27/11	Ознака техничке документације:	ПЗИ	Пројекат:	ПРОЈЕКАТ ЗА ИЗВОЂЕЊЕ	Ознака дела пројекта:	2/2
	Одговорни пројектант:	Печат:	Објекат:			
др Драган Перић, <small>дипл. инж. грађ. бр. лиценце: 315 0882 03</small>		Пристапна улица Косте Војиновића у Куршумлији			Размера:	1:100
Потпис:	Датум израде цртежа:	Цртеж (састав):			Бр. цртежа:	12
	20. март 2017. год.	ПОТПОРНИ ЗИД СА ПЛАНОМ ОПЛАТЕ ДЕСНО				

ЦЕВНА ПЕШАЧКА ОГРАДА P=1:25

3" (Q=5mm)

ГА15Ø16/12.4 ц.м

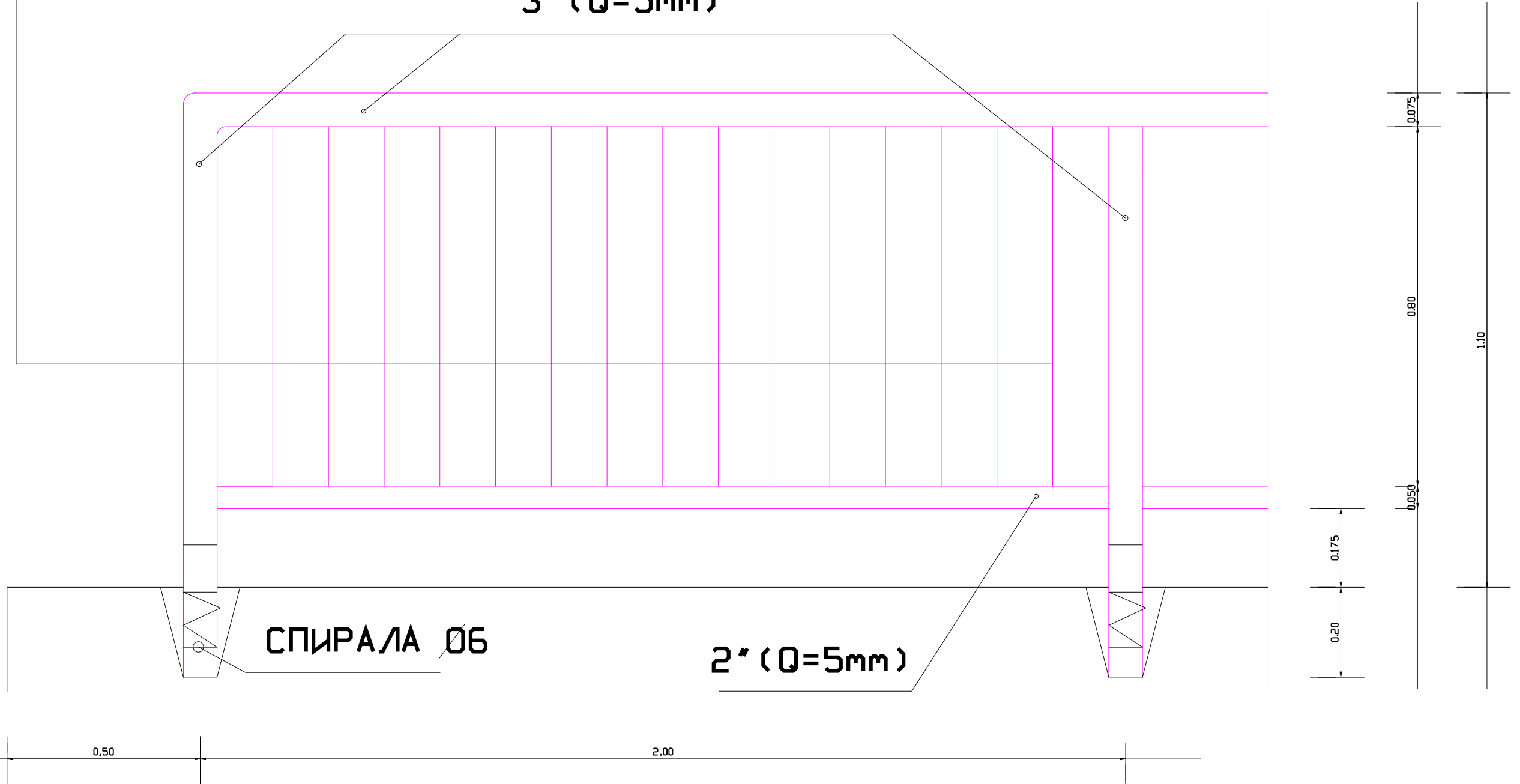

ФАРБАТИ: 2 слоја минијум фарба  
2 слоја основна фарба  
1 слој завршна на бази хлор каучука

	L (м)	кг/м	G (кг)
РУКОХВАТ 3" Q=5mm	14.00	9	126.00
СТУБОВИ 3" Q=5mm	8.80	9	79.20
ХОРИЗОНТАЛА 2" Q=5mm	13.65	6	81.90
ИСПУНА ГА 240/360	120.00	1.58	189.60
СПИРАЛЕ ГА 240/360	7	0.22	1.54
G=307.24 кг			
21.95 кг/м1			

Предузетник:	Инвеститор:	Општина Куршумлија	
	Ознака техничке документације:	<b>ПЗИ</b>	Ознака дела пројекта: <b>2/2</b>
ИНЖЕЊЕРСКЕ ДЕЛАТНОСТИ И ТЕХНИЧКО САВЕТОВАЊЕ	Одговорни пројектант:	Печат:	Објекат:
ПР. ДРАГАН ПЕРИЋ НИШ, ул. БУЛЕВАР НЕМАЊИЋА 27/11	др Драган Перич, дипл. инж. грађ. бр. лиценце: 315 0882 03		ПРИСТУПНА УЛИЦА КОСТЕ ВОЈИЊОВИЋА У КУРШУМЛИЈИ
	Потпис:	Цртеж (састав):	Размера:
	Датум израде цртежа:	Детаљ цевне пешачке оградe на потпорном зиду	<b>1:25</b>
	20. март 2017. год.		Бр. цртежа: <b>9</b>

# ПОТПОРНИ ЗИД СА ПЛАНОМ ОПЛАТЕ и обрачуном радова

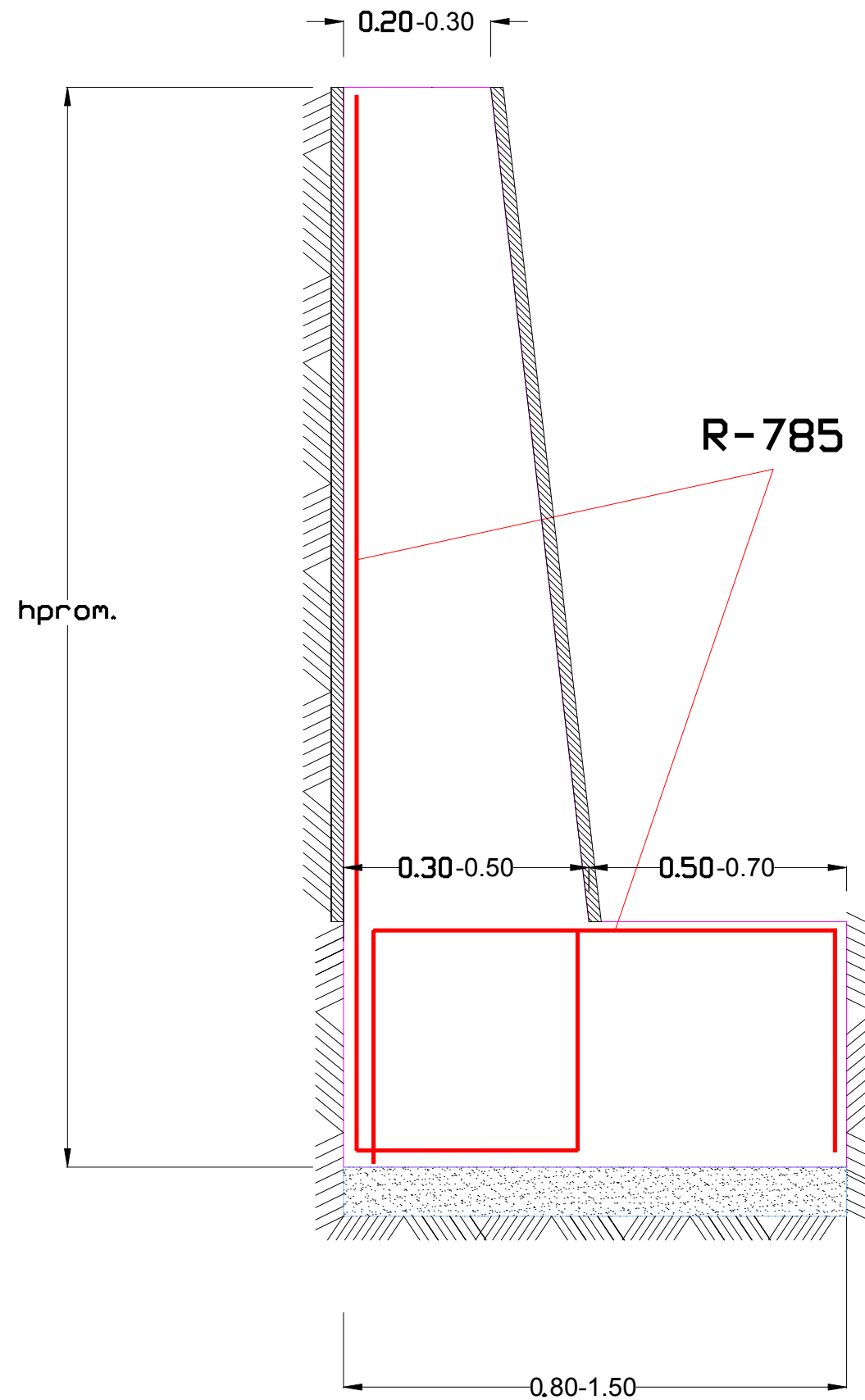

- 1.) Машински ископ темеља:  $8 \times 0.50[(1.57+1.82)/2+(1.82+1.99)/2]+20 \times 1.20[(1.99+2.38)/2+(1.70+2.14)/2+(2.14+2.57)/2+(2.55+2.33)/2+(2.33+2.10)/2]+12 \times 1.50 \times [(2.57+2.91)/2+(2.91+2.70)/2+(2.70+2.49)/2]=427.68 \text{ m}^3$
- 2.) Шљунак у темељу:  $8 \times 0.50 \times 0.10+20 \times 1.20 \times 0.10+12 \times 1.50 \times 0.10=2.44 \text{ m}^3$
- 3.) Бетон у темељу:  $8 \times 0.50 \times 0.50+20 \times 1.20 \times 0.50+12 \times 1.50 \times 0.50=23.00 \text{ m}^3$
- 4.) Бетон ван темеља:  $8 \times 0.25[(0.97+1.22)/2+(1.22+1.47)/2]+20 \times 0.40[(1.47+1.87)/2+(1.19+1.60)/2+(1.60+2.00)/2+(1.95+1.73)/2+(1.73+1.50)/2]+12 \times 0.40[(2.00+2.40)/2+(2.40+2.18)/2+(2.18+1.95)/2]=102.90 \text{ m}^3$
- 5.) Арматура:
  - у темељу:  $[(2 \times 0.45+0.45) \times 8.00+(2 \times 0.45+1.15) \times 20.00+(2 \times 0.45+1.45) \times 12] \times 7.281 = 582.48 \text{ kg}$
  - ван темеља:  $\{4 \times [(1.42+1.67)/2+(1.67+1.92)/2+(0.45+0.25) \times 2]+20 \times [(1.92+2.32)/2+(1.64+2.05)/2+(2.05+2.45)/2+(2.40+2.18)/2+(2.18+1.95)/2+(0.45+0.45) \times 5]+12 \times [(2.45+2.85)/2+(2.85+2.63)/2+(2.63+2.40)+(0.45+0.45) \times 15]\} \times 7.281=4.199.83 \text{ kg}$

Укупно: 4.782,31 кг

Напомена:  
На сваких два метра растојања на 50 цм од тла урадити барбакане.



Предузетник:	Инвеститор:	Општина Куршумлија	
	Ознака техничке документације:	ПГД	Ознака дела пројекта: 2/2
ИНЖЕЊЕРСКЕ ДЕЛАТНОСТИ И ТЕХНИЧКО САВЕТОВАЊЕ	Одговорни пројектант:	Печат:	Објекат:
ПР. ДРАГАН ПЕРИЋ НИШ, ул. БУЛЕВАР НЕМАЊИЋА 27/11	др Драган Перић, дипл.инж.град, бр. лиценце: 315 0882 03		Пристапна улица Косте Војиновића у Куршумлији
	Потпис:	Цртеж (састав):	Размера:
	Датум израде цртежа:	ПОТПОРНИ ЗИД СА ПЛАНОМ ОПЛАТЕ ЛЕВО	1:100
	31.октобар.2016. год.		Бр. цртежа: 10

# ПОТПОРНИ ЗИД СА ПЛАНОМ ОПЛАТЕ и обрачуном радова

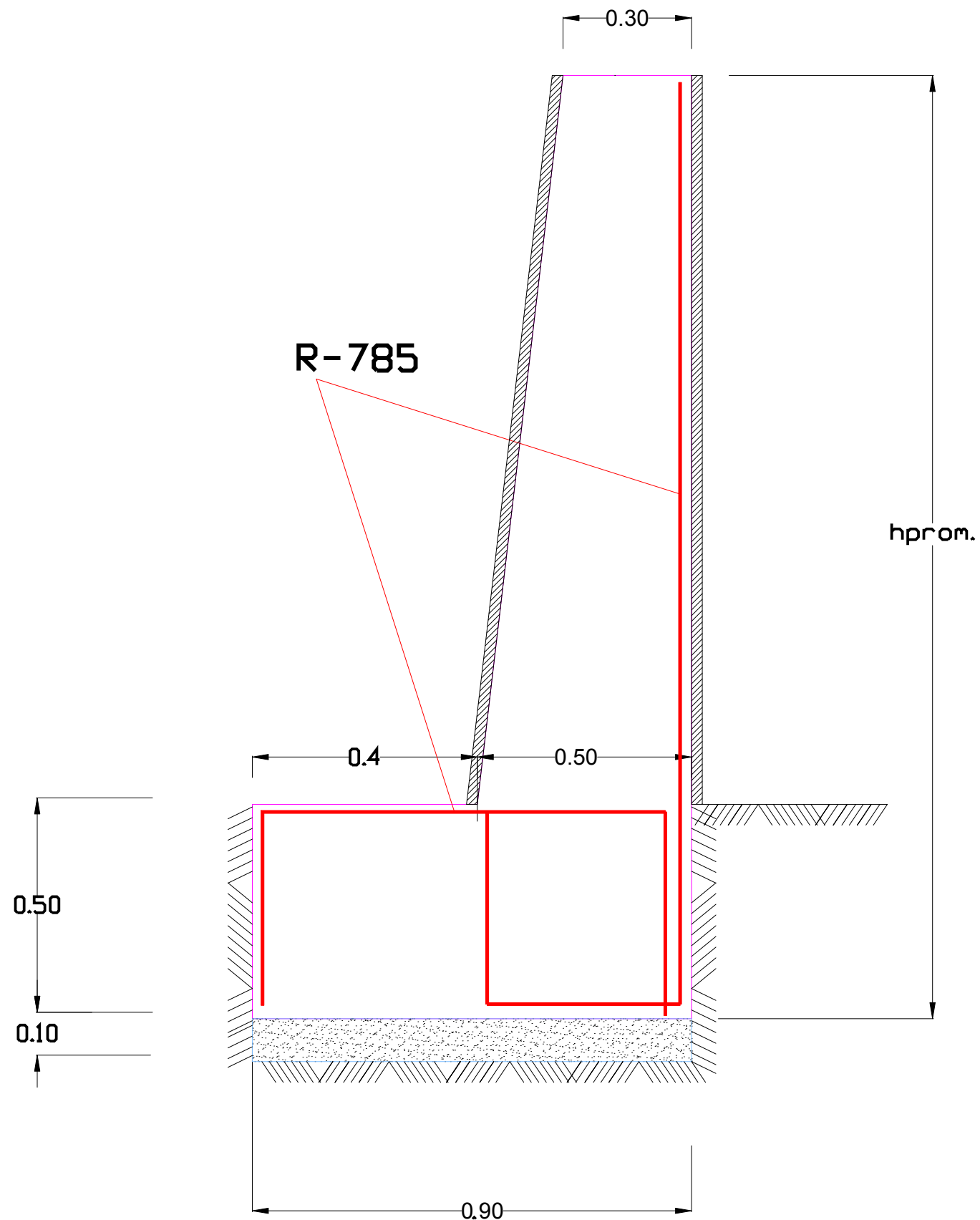

- 1.) Машински ископ темеља:  $15 \times 0.90 [(2.42+2.63)/2 + (2.63+2.84)/2] + (2.84+3.04)/2 + (3.04+3.20)/2 = 152.82 \text{ m}^3$
- 2.) Шљунак у темељу:  $15 \times 0.90 \times 0.10 = 1.35 \text{ m}^3$
- 3.) Бетон у темељу:  $15 \times 0.90 \times 0.50 = 6.75 \text{ m}^3$
- 4.) Бетон ван темеља:  $15 \times 0.40 [(1.82+2.03)/2 + (2.03+2.24)/2 + (2.24+2.44)/2 + (2.44+2.60)/2] = 53.52 \text{ m}^3$
- 5.) Арматура:
  - у темељу:  $[(2 \times 0.45 + 0.85) \times 15.00] \times 7.281 = 191.13 \text{ kg}$
  - ван темеља:  $\{15 \times [(2.27+2.48)/2 + (2.48+2.69)/2 + (2.69+2.89)/2 + (2.89+3.05)/2 + (0.45+0.45)]\} \times 7.281 = 1.269.08 \text{ kg}$

Напомена: Укупно: 1.460,21 кг  
 На сваких два метра растојања на 50 цм од тла урадити барбакане.

Укупне количине за оба зида:

- 1.) Машински ископ темеља:  $427.68 + 152.82 = 580.50 \text{ m}^3$
- 2.) Шљунак у темељу:  $2.44 + 1.35 = 3.79 \text{ m}^3$
- 3.) Бетон у темељу:  $23.00 + 6.75 = 29.75 \text{ m}^3$
- 4.) Бетон ван темеља:  $102.90 + 53.52 = 156.42 \text{ m}^3$
- 5.) Арматура:  $4.782,31 + 1.460,21 = 6.242,52 \text{ kg}$

Предузетник:	Инвеститор:	Општина Куршумлија		
 ИНЖЕЊЕРСКЕ ДЕЛАТНОСТИ И ТЕХНИЧКО САВЕТОВАЊЕ ПР. ДРАГАН ПЕРИЋ НИШ, ул. БУЛЕВАР НЕМАЊИЋА 27/11	Ознака техничке документације:	ПГД	Пројекат: ПРОЈЕКАТ ЗА ГРАЂЕВИНСКУ ДОЗВОЛУ	Ознака дела пројекта: 2/2
	Одговорни пројектант: др Драган Перић, дипл.инж.град, бр. лиценце: 315 0882 03	Печат:		Објекат: Пristупна улица Косте Војиновића у Куршумлији
Потпис:	Датум израде цртежа:	Цртеж (састав):		Бр. цртежа:
	31.октобар.2016. год.	ПОТПОРНИ ЗИД СА ПЛАНОМ ОПЛАТЕ ДЕСНО		12



## TEKSTUALNA DOKUMENTACIJA

Ulica Koste Vojinovića u Kuršumliji je po projektnom rešenju dužine 211.34 m. i regulacionog pojasa sa kolovozom i dvostranim trotoarom, elemenata kao na prilogu. U podužnom preseku njene elemente visine na stacionaži 044+99 m. karakteriše izbočina (najvišlja tačka) sa kotom nivelete 379.42 mm. Od ove najvišlje tačke i prema krajevima ulice je pad kota nivelete i to: a) prema stacionaži 0+00 m. denivelacija iznosi  $h = 379.42 - 377.65 = 1.77$  m. i b) prema stacionaži 211+34 m. denivelacija iznosi  $h = 379.42 - 372.59 = 6.83$  m. Ovakav odnos niveleta, odnosno padova, uslovljava kanalizaciono rešenje za prihvatanje i evakuaciju i fekalnih i atmosferskih otpadnih voda u ovoj ulici, na način da pravac toka otpadnih voda u cevovodima pripadajuće mreže, prati pad ulične nivelete. U suprotnom, pravac kretanja otpadnih voda u cevovodima bi bio sa kontra padom što bi za posledicu imalo znatno veću dubinu ukopavanja kanalizacije, što objektivno u ovom slučaju nije tehnički i ekonomski konzekventno. Sve ovo kad je u pitanju cevovod vodovodne mreže grada u ovoj ulici, nije od uticaja, jer on pripada drugoj visinskoj zoni sistema vodosnabdevanja.

Priključenje vodovodnog i kanizacionih cevovoda u ulici Koste Vojinovića na pripadajuće gradske sisteme, izvršiće se na sledeći način: a) vodovodni cevovod će se priključiti na glavni cevovod prečnika  $\varnothing 200$  mm. koji izlazi iz rezervoara Borovnjak druge visinske zone sa kotom dna na 412.00 mm. i dalje u prstenastu razvodnu mrežu, b) cevovod fekalnih otpadnih voda koji je od stacionaže 044+99 usmeren ka stacionaži 0+00 m. na postojeću revizionu šahtu postojeće kanizacione mreže grada u svemu kao na prilogu. Cevovod koji je od stacionaže 044+99 m. usmeren ka stacionaži 211+34 priključuje se na planirani cevovod u svemu kao u rešenju u generalnom regulacionom planu grada i c) cevovodi kanalizacije atmosferskih otpadnih voda u obadva pravca od stacionaže 044+99 m. se u obadva pravca (ka stacionaži 0+00 m. i 211+34 m.) priključuje na planirane cevovode kao u rešenju, u generalnom regulacionom planu Kuršumlije.

Svi cevovodi datih hidrotehničkih instalacija u ovoj ulici su minimalnog prečnika pripadajućih mreža. Vodovod  $\varnothing 90$  mm. a fekalna i atmosferska kanalizacija  $\varnothing 250$  mm. Vodovodni cevovod je opremljen mrežom podzemnih protivpožarnih hidranata koji su prečnika  $\varnothing 80$  mm. i rasporeda kao na prilogu sa međusobnim odstojanjem od približno sto metara. Što se tiče prihvatanja atmosferskih otpadnih voda, on će se vršiti Gajger slivnicima prečnika  $\varnothing 450/150$  mm. rasporeda kao na prilogu. Vodovodni cevovod je polietilenski visoke gustine a kanizacioni cevovodi takođe polietilenski i dvostruko korugovani.

Deo konzumnog područja grada, koji pripada ulici Koste Vojinovića i cevovodima hidrotehničkih sistema u njoj, čini sledeći sadržaj: sa južne strane je dečji vrtić "Sunce" i konfekcija 7 juli. Na istoj strani ulice periferno su individualni stambeni objekti. Sa suprotne strane su individualni stambeni i objekti za kolektivno stanovanje. Napominje se da su dečiji vrtić i konfekcija položajem i morfologijom terena, orijentisani na ulicu Kosovsku u kojoj vrši sva priključenja za vodosnabdevanje i kanisanje otpadnih voda. Rekognosciranjem terena određen je broj korisnika ovih infrastrukturnih sistema.



Odgovorni projektant:

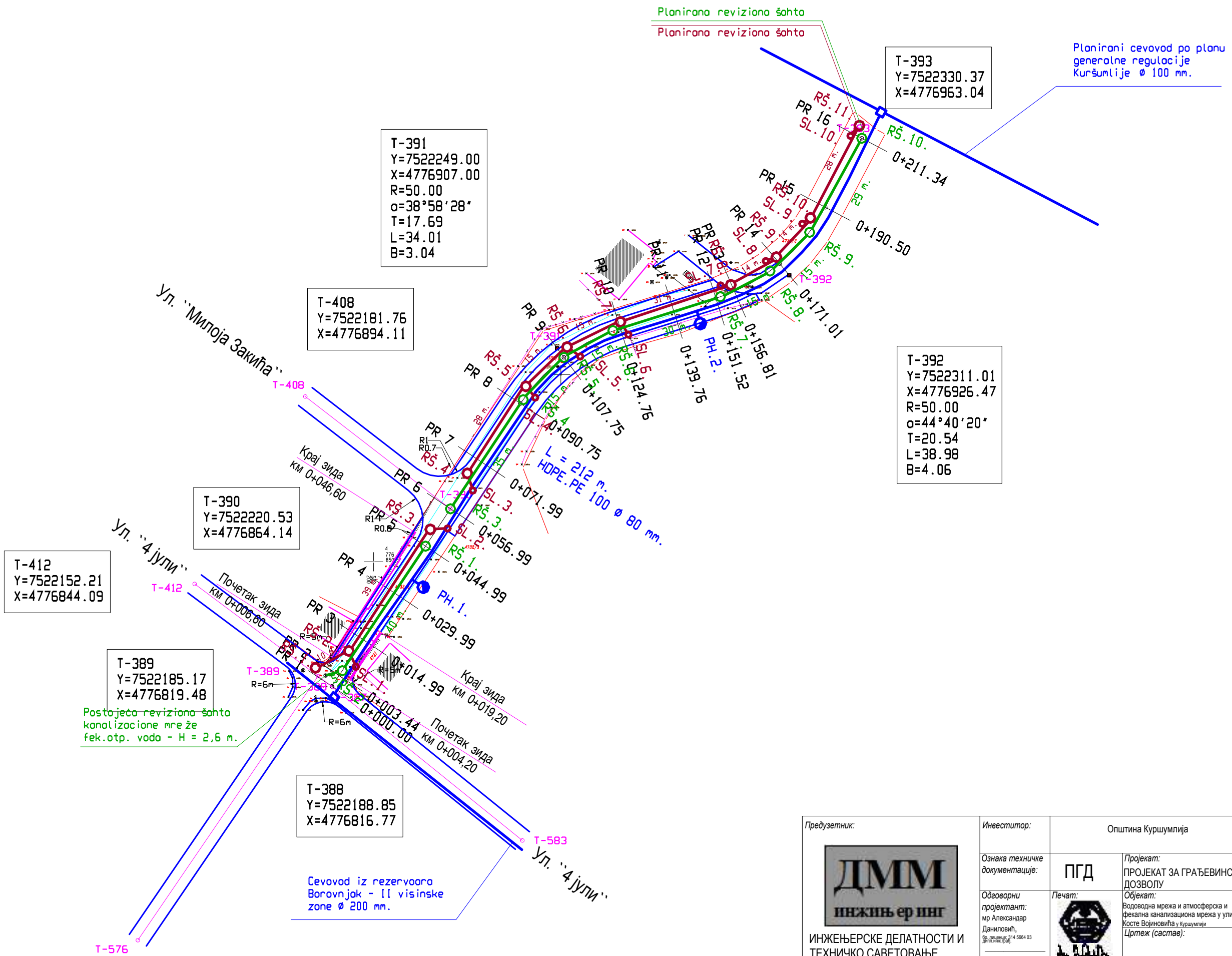

T-391  
 Y=7522249.00  
 X=4776907.00  
 R=50.00  
 $\alpha=38^{\circ}58'28''$   
 T=17.69  
 L=34.01  
 B=3.04

T-408  
 Y=7522181.76  
 X=4776894.11

T-393  
 Y=7522330.37  
 X=4776963.04

T-392  
 Y=7522311.01  
 X=4776926.47  
 R=50.00  
 $\alpha=44^{\circ}40'20''$   
 T=20.54  
 L=38.98  
 B=4.06

T-390  
 Y=7522220.53  
 X=4776864.14

T-412  
 Y=7522152.21  
 X=4776844.09

T-389  
 Y=7522185.17  
 X=4776819.48

T-388  
 Y=7522188.85  
 X=4776816.77

Postojeća reviziona šahta  
 kanalizacione mreže  
 fek.otp. voda - H = 2,6 m.

Cevovod iz rezervoara  
 Borovnjak - II visinske  
 zone Ø 200 mm.

Предузетник:	Инвеститор:	Општина Куршумлија	
 ИНЖЕЊЕРСКЕ ДЕЛАТНОСТИ И ТЕХНИЧКО САВЕТОВАЊЕ ПР. ДРАГАН ПЕРИЋ НИШ, ул. БУЛЕВАР НЕМАЊИЋА 27/11	Ознака техничке документације:	ПГД	Пројекат: ПРОЈЕКАТ ЗА ГРАЂЕВИНСКУ ДОЗВОЛУ Ознака дела пројекта: <b>3</b>
	Одговорни пројектант: мр Александар Даниловић, Бр. лиценце: 314 5664 03 (стање: активна)	Печат:	 Објекат: Водоводна мрежа и атмосферска и фекална канализациона мрежа у улици Косте Војиновића у Куршумлији Цртеж (састав):
Потпис:	Датум израде цртежа:	СИТУАЦИОНИ ПЛАН ПОЛОЖАЈА ВОДОВОДНЕ МРЕЖЕ И АТМОСФЕРСКЕ И ФЕКАЛНЕ КАНАЛИЗАЦИОНЕ МРЕЖЕ 31.октобар.2016. год.	

PODUŽNI PROFIL  
 R = 1:100/1000  
 ul. Koste Vojinovića  
 Atmosferska kanalizacija

3

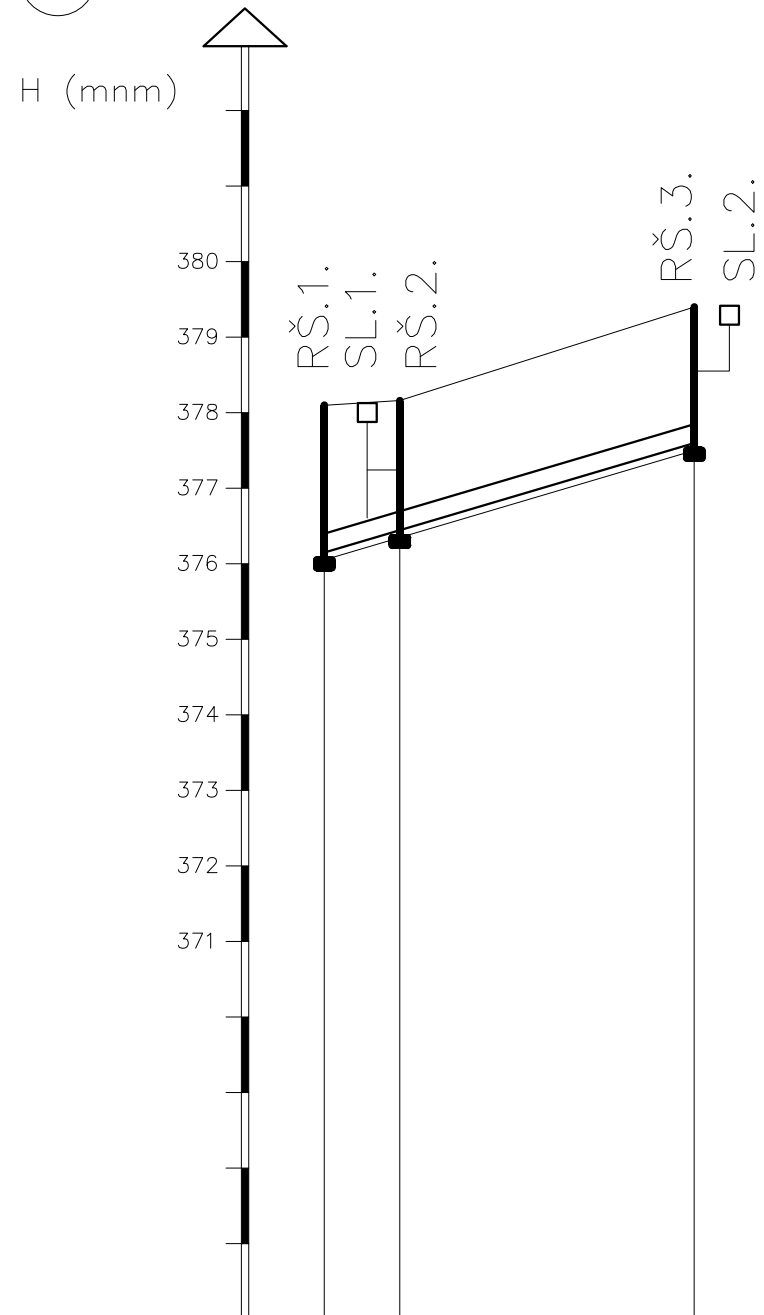

KOTA TERENA	378.10
KOTA DNA CEVI	376.15
KOTA DNA ROVA	376.05
STACIONAŽA	0+000.00
DUBINA UKOPAVANJA I PAD	2.05
ODSTOJANJE I PREČNIK	10
	0+010.00
	376.21
	376.31
	378.16
	377.50
	377.60
	379.40
	0+049.00
	377.50
	377.60
	379.40
	1.90
	$i = 3.3\%$
	$L = 39m$ $\varnothing 250$

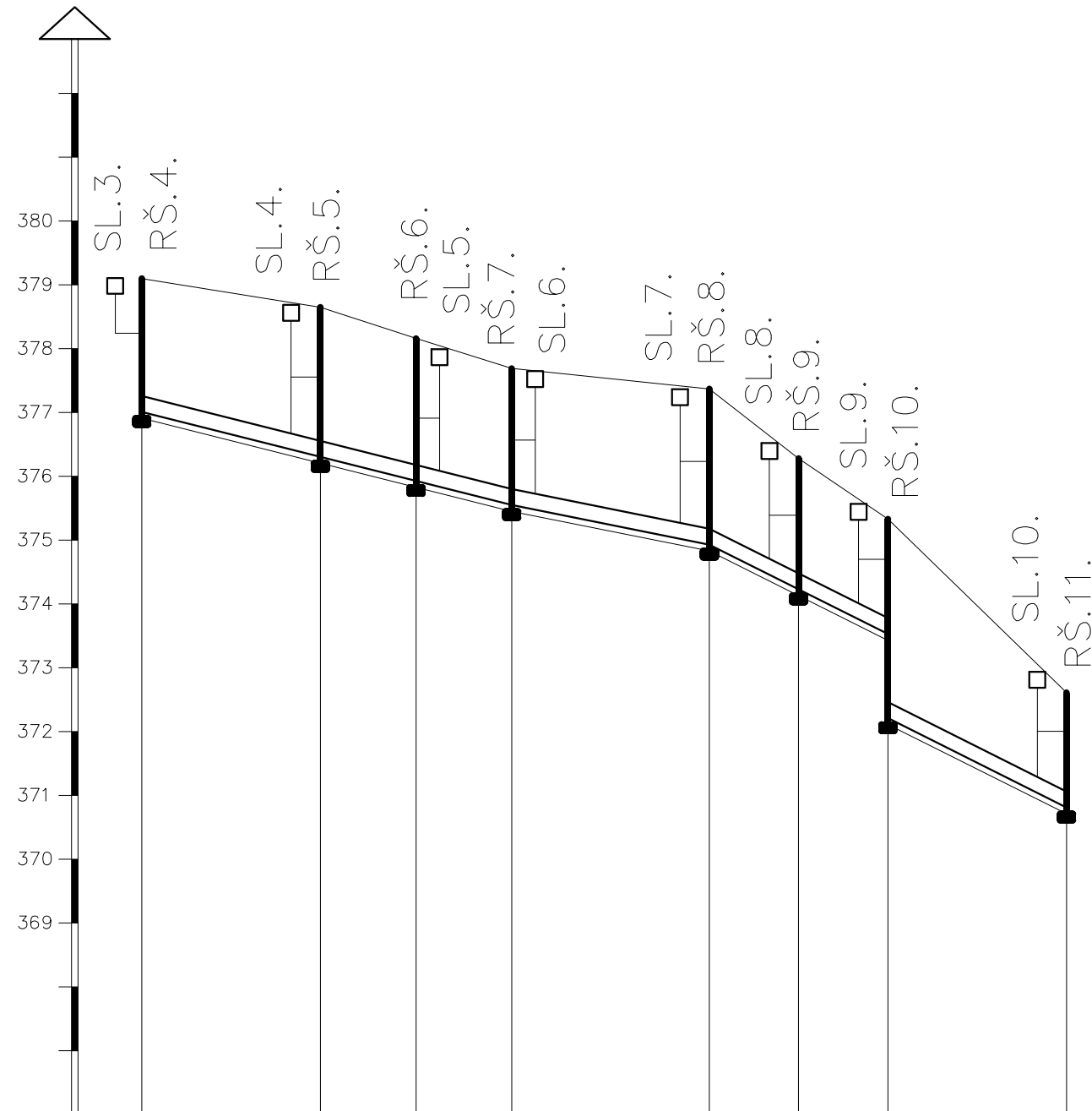

KOTA TERENA	379.10
KOTA DNA CEVI	377.01
KOTA DNA ROVA	376.91
STACIONAŽA	0+049.00
DUBINA UKOPAVANJA I PAD	2.19
ODSTOJANJE I PREČNIK	$L = 28m$ $\varnothing 250$
	0+077.00
	376.21
	376.31
	378.65
	375.83
	375.93
	378.16
	375.45
	375.55
	377.69
	0+138.00
	374.83
	374.93
	377.37
	374.13
	374.23
	376.28
	373.43
	373.53
	375.33
	372.11
	372.21
	0+194.00
	370.71
	370.81
	372.61
	1.90
	$i = 2.5\%$
	$i = 2.5\%$
	$i = 2.33\%$
	$i = 2.5\%$
	$i = 2.24\%$
	$i = 2\%$
	2.54
	5%
	2.15
	5%
	1.90
	3.22
	$i = 5\%$

*Mr. Aleksandar Danilović*



2

H (mm)

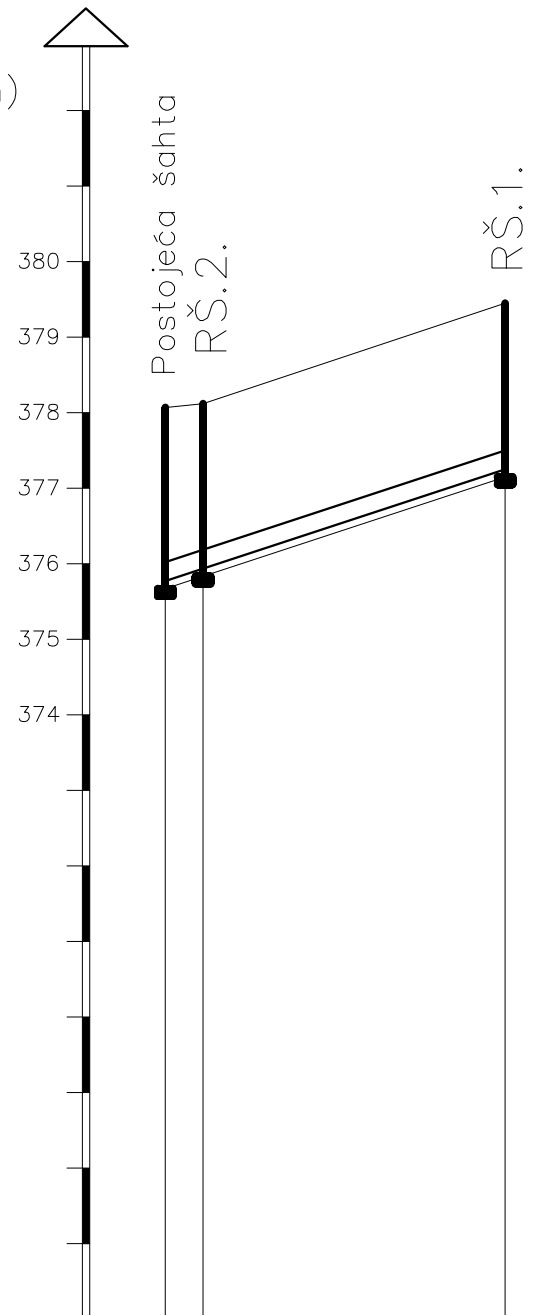

	0+000.00	0+005.00	0+045.00
KOTA TERENA	378.07	378.12	379.45
KOTA DNA CEVI	375.77	375.93	377.25
KOTA DNA ROVA	375.67	375.83	377.15
STACIONAŽA			
DUBINA UKOPAVANJA I PAD	2.40	2.29	2.30
ODSTOJANJE I PREČNIK	5	$i = 3.3\%$ $L = 40m$ $\varnothing 250$	

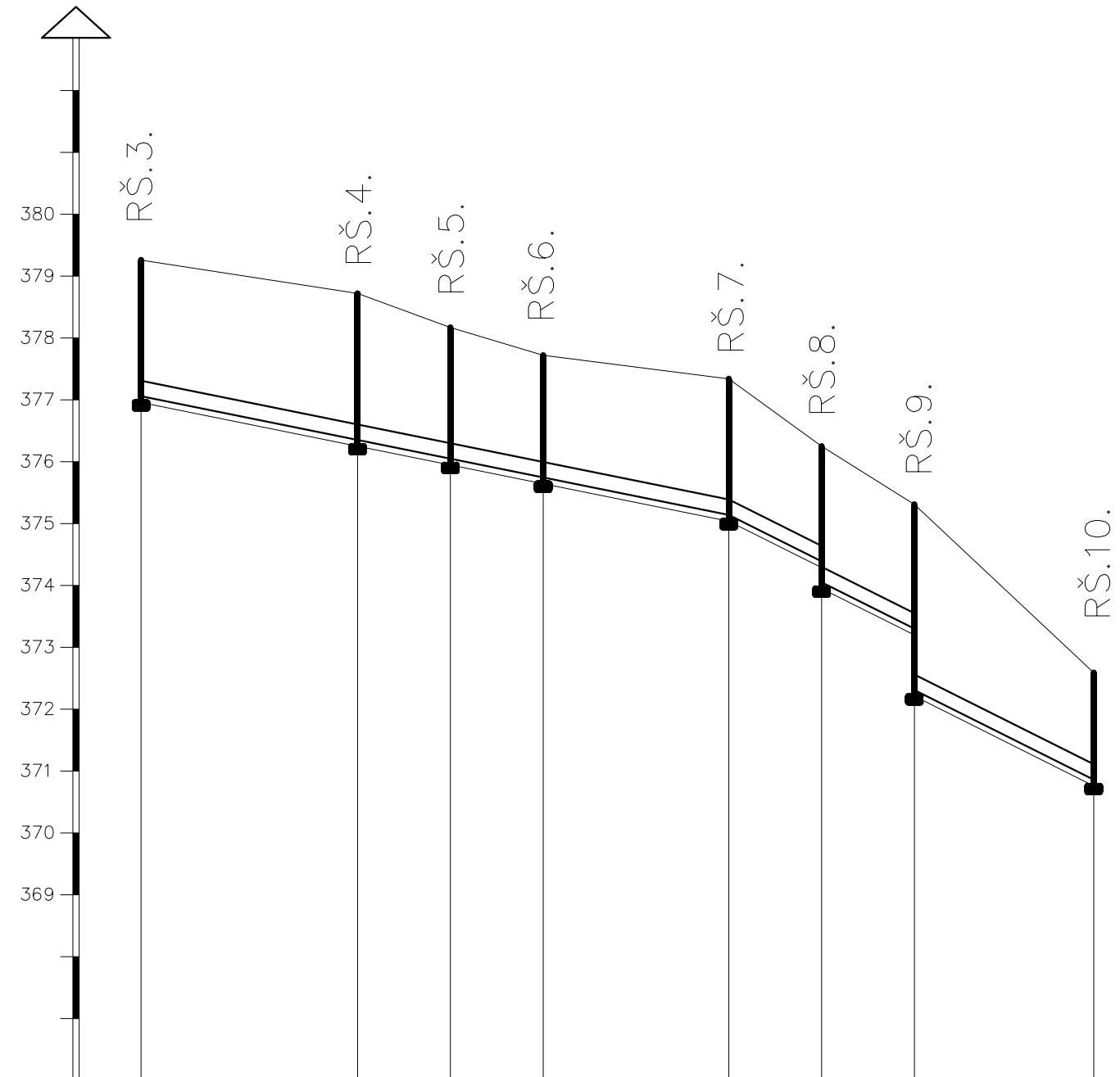

	0+045.00	0+080.00	0+095.00	0+110.00	0+140.00	0+155.00	0+170.00	0+199.00	
KOTA TERENA	379.26	378.72	378.17	377.72	377.34	376.25	375.31	372.59	
KOTA DNA CEVI	377.06	376.35	376.07	375.75	375.14	374.39	373.30	370.86	
KOTA DNA ROVA	376.96	376.25	375.97	375.65	375.04	374.29	373.20	370.76	
STACIONAŽA									
DUBINA UKOPAVANJA I PAD	2.30	2.47	2.05	2.22	2.05	2.07	$i = 2.05\%$	2.30	
ODSTOJANJE I PREČNIK	$L = 35m$ $\varnothing 250$	15m $\varnothing 250$	15m $\varnothing 250$	15m $\varnothing 250$	$L = 30m$ $\varnothing 250$	15m $\varnothing 250$	5% 1.96 2.30	15m $\varnothing 250$	$L = 29m$ $\varnothing 250$

PODUŽNI PROFIL  
R = 1:100/1000  
ul. Koste Vojinovića  
Fekalna kanalizacija

*Mr. Aleksandar Danilović*



PODUŽNI PROFIL  
R = 1:100/1000  
ul. Koste Vojinovića  
Vodovod

1

H (mm)

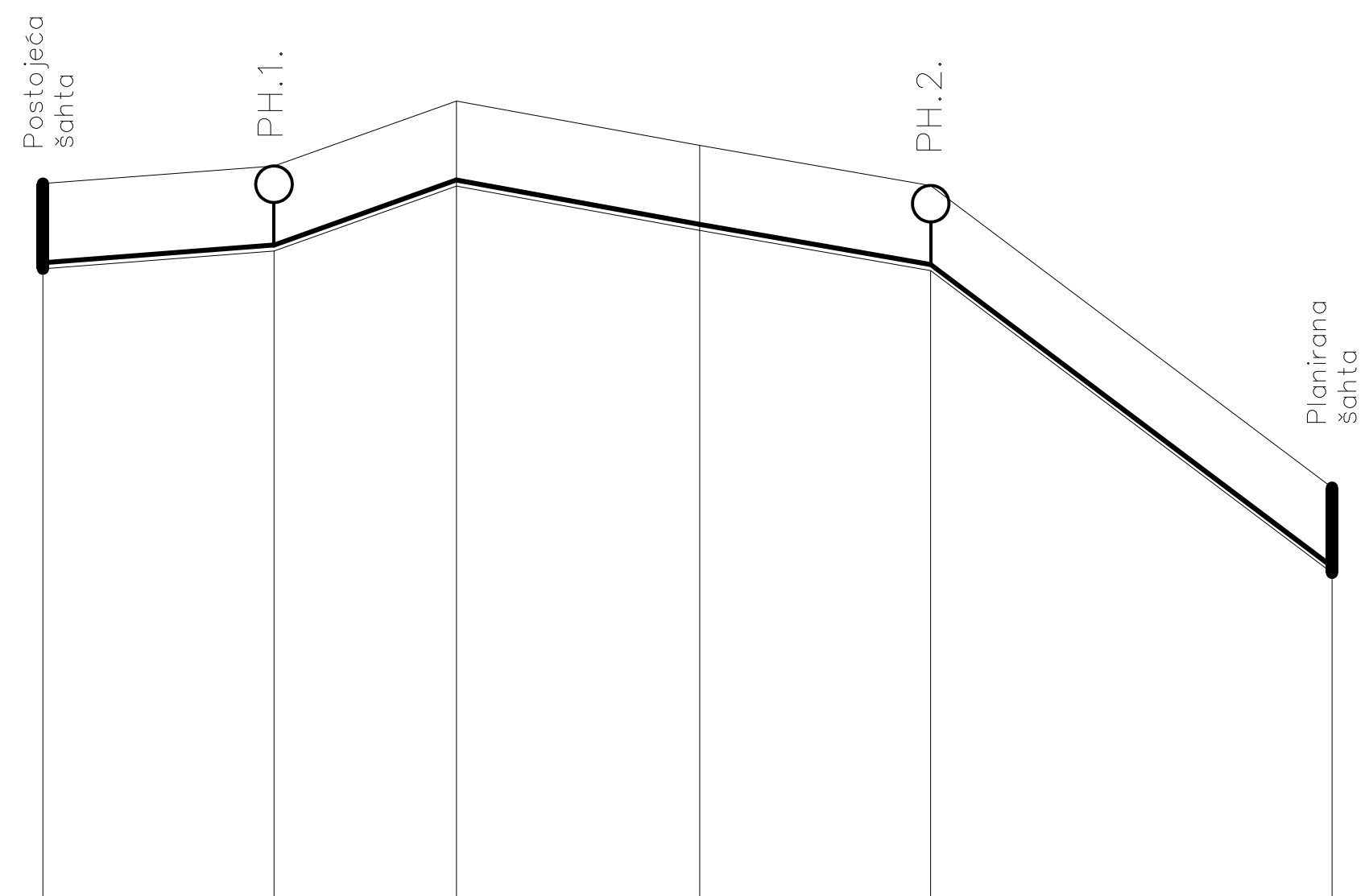
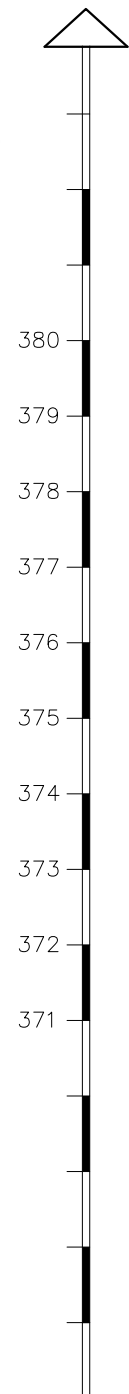

KOTA TERENA	394.43	376.37	376.47	377.77																
KOTA DNA CEVI																				
KOTA DNA ROVA																				
KOTA PIJEZOMETRA																				
STACIONAŽA	0+000.00	0+038.00	0+068.00	0+108.00	0+146.00	0+212.00														
ODSTOJANJE I PREČNIK	L=38m ø80 PN.10.		L=30m ø80 PN.10.		L=40m ø80 PN.10.		L=38m ø80 PN.10.		L=66m ø80 PN.10.											

*Mr. Aleksandar Danilović*



# DETALJ ŠAHTE SA KASKADOM PRESEK 1. i OSNOVA R = 1 : 25

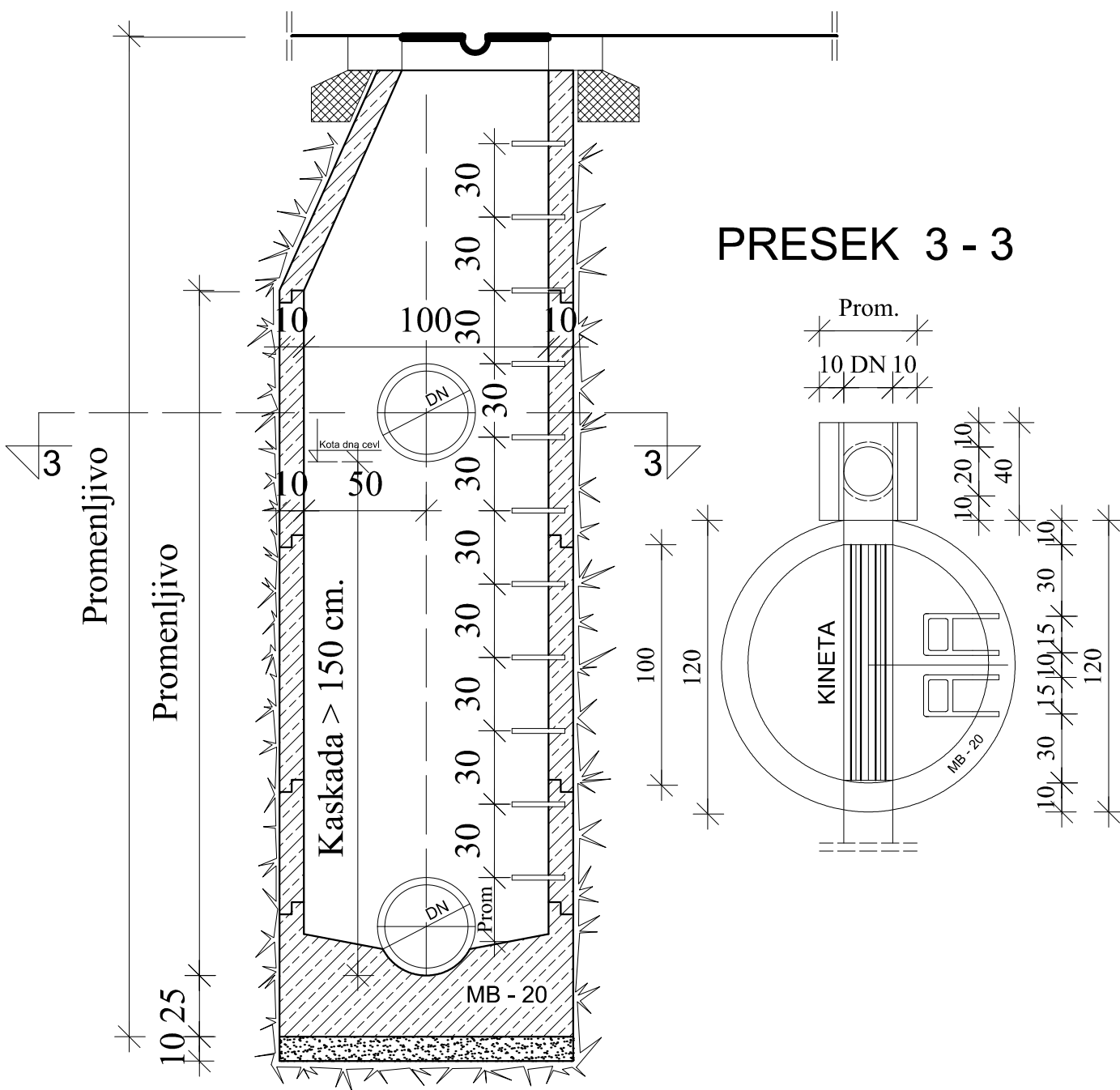

# DETALJ ŠAHTA SA KASKADOM PRESEK 1.i OSNOVA R = 1 : 25

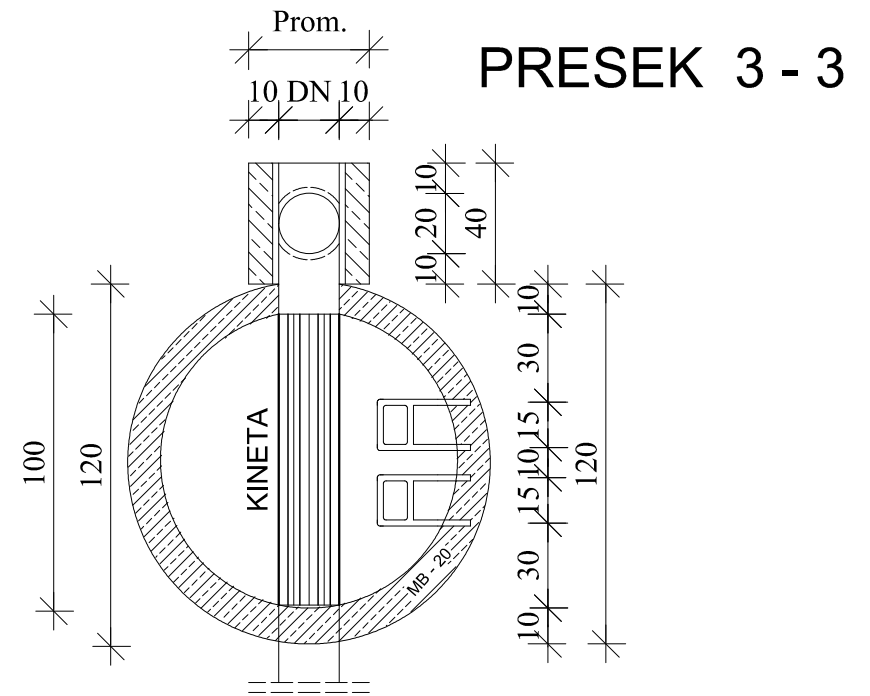
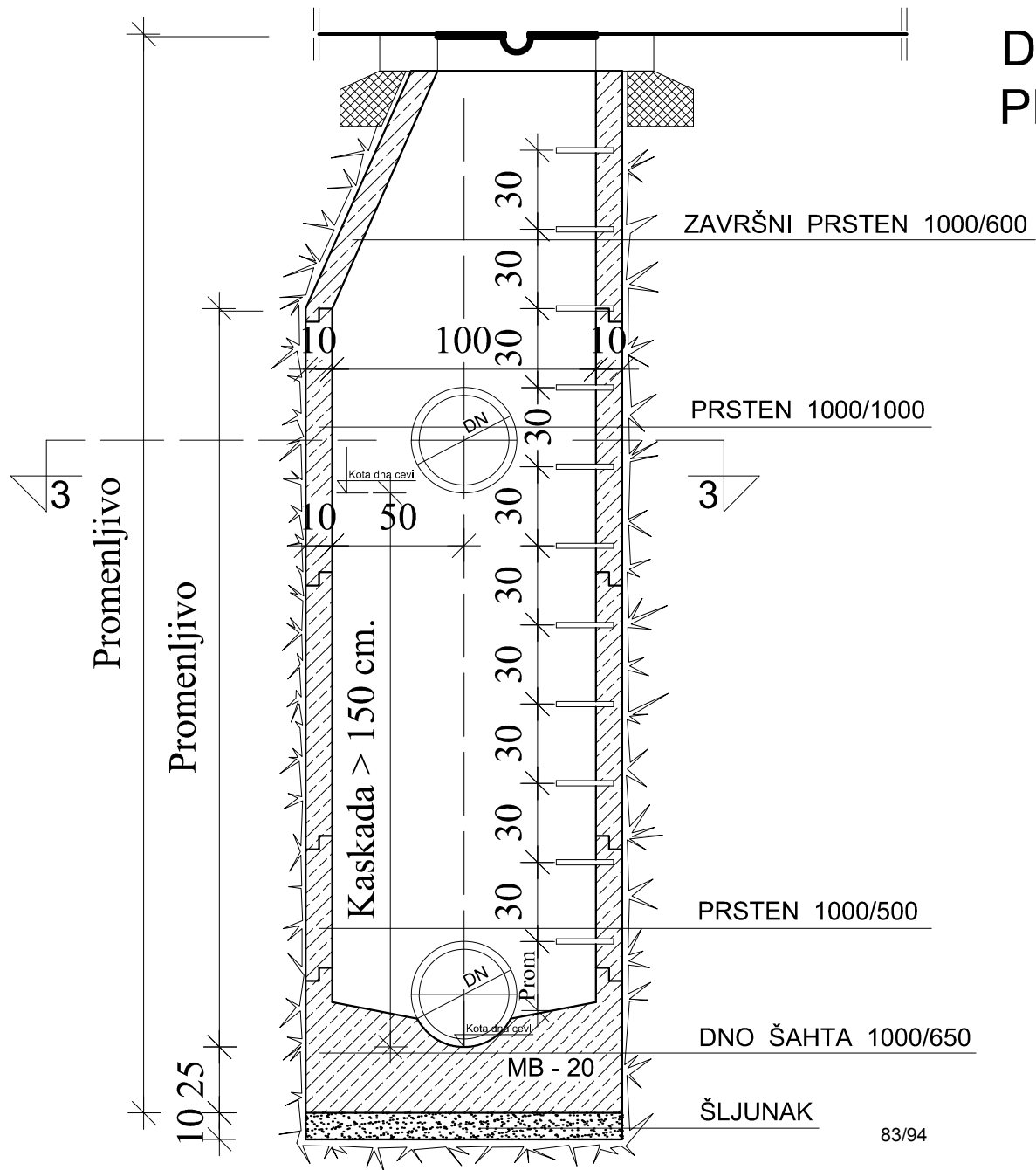

# DETALJ ŠAHTE BEZ KASKADE PRESEK 1.i OSNOVA R = 1:25

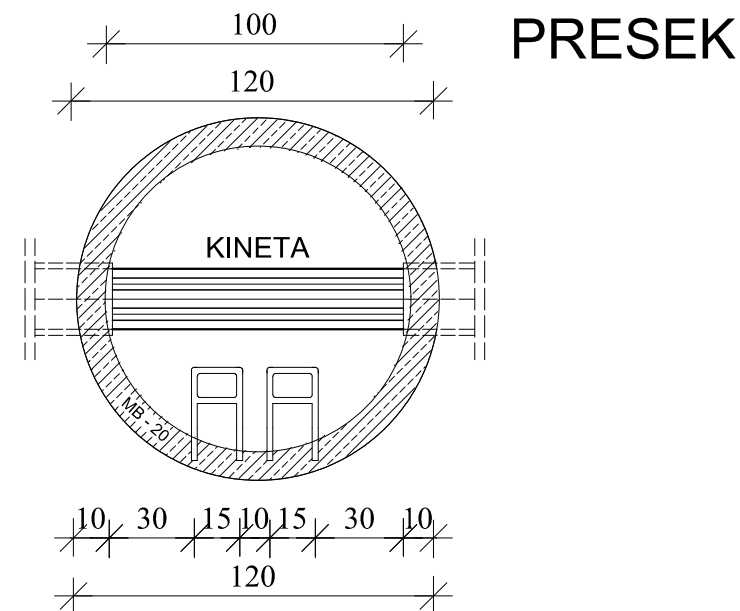
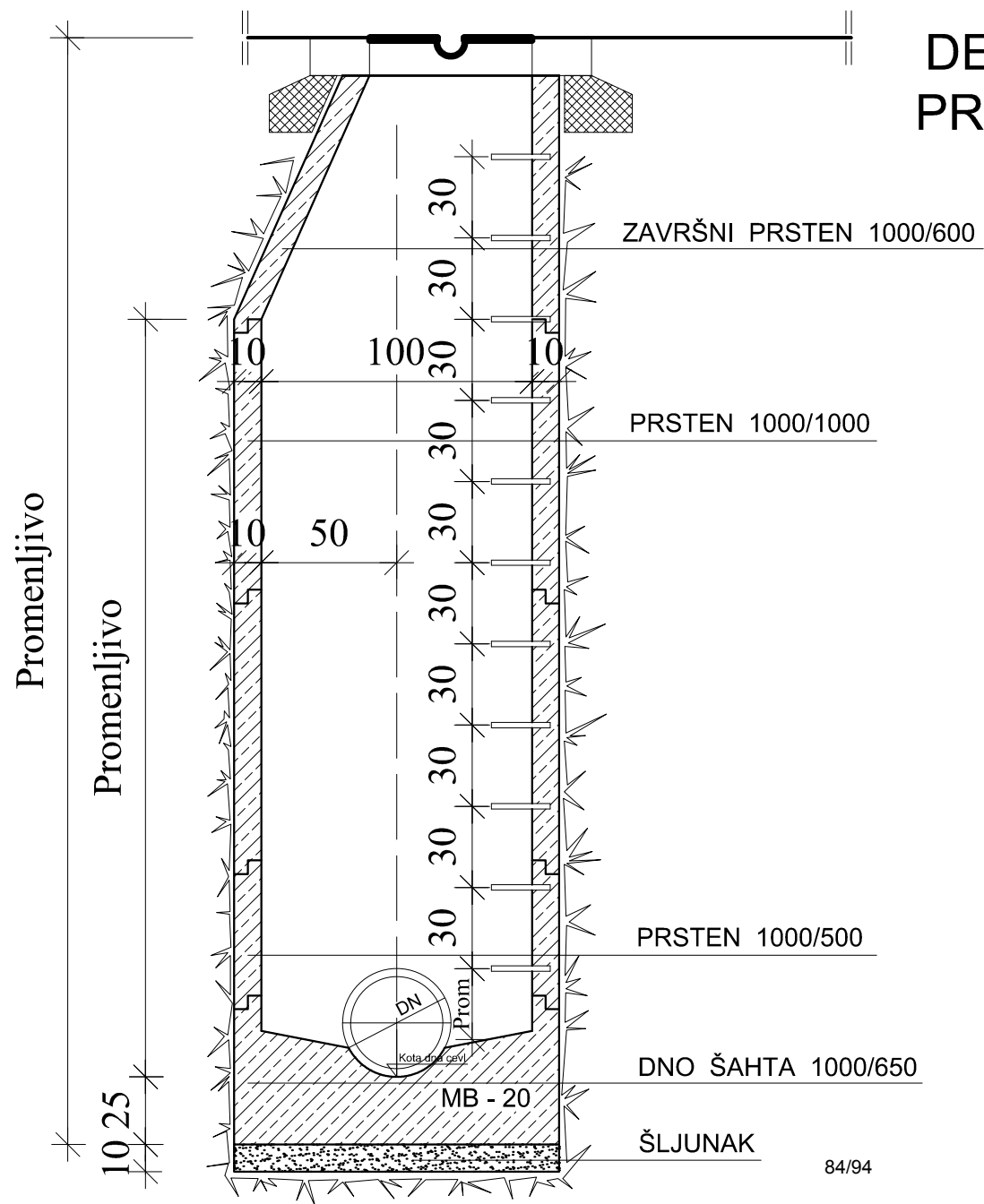



# DETALJ ŠAHTA SA KASKADOM PRESEK 1. i OSNOVA R = 1 : 25

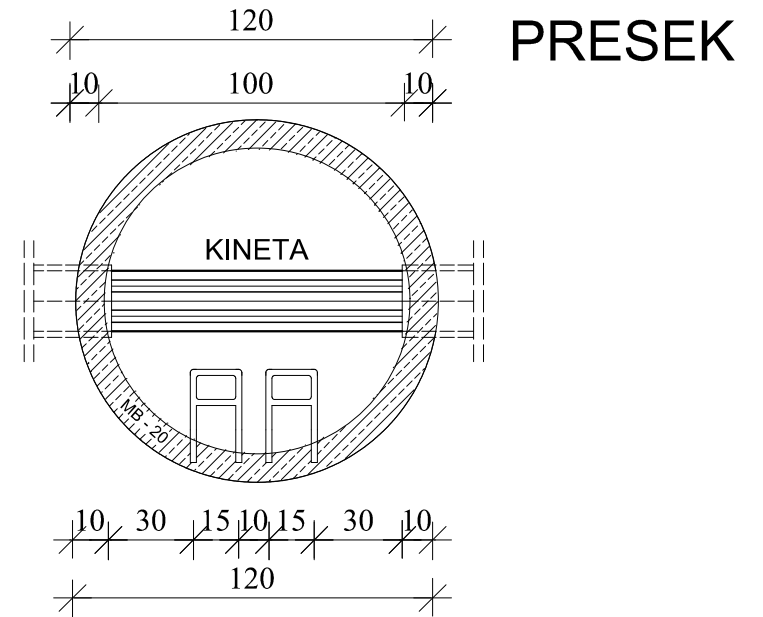
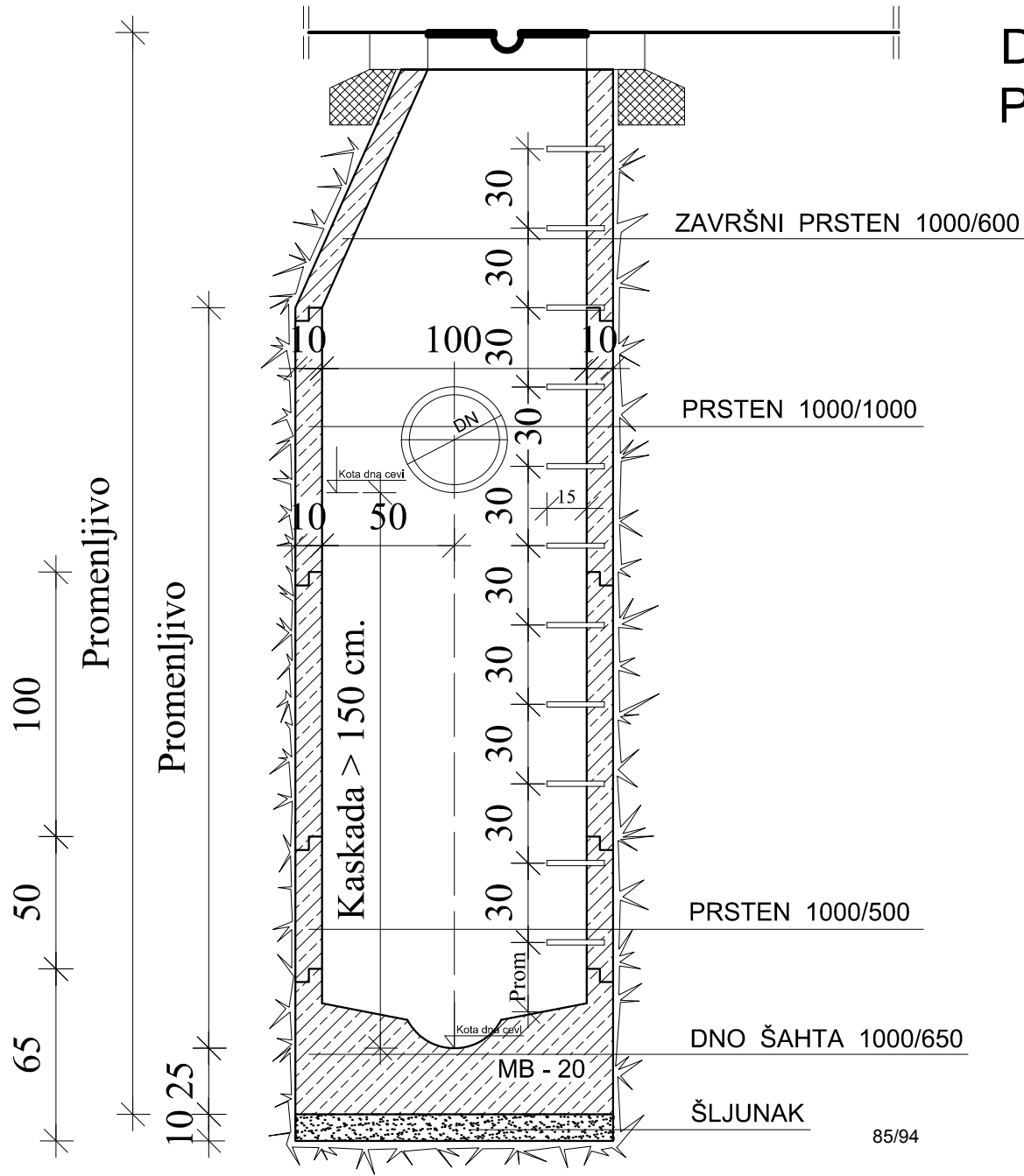

# DETALJ ŠAhte SA KASKADOM PRESEK 2. i OSNOVA R = 1 : 25

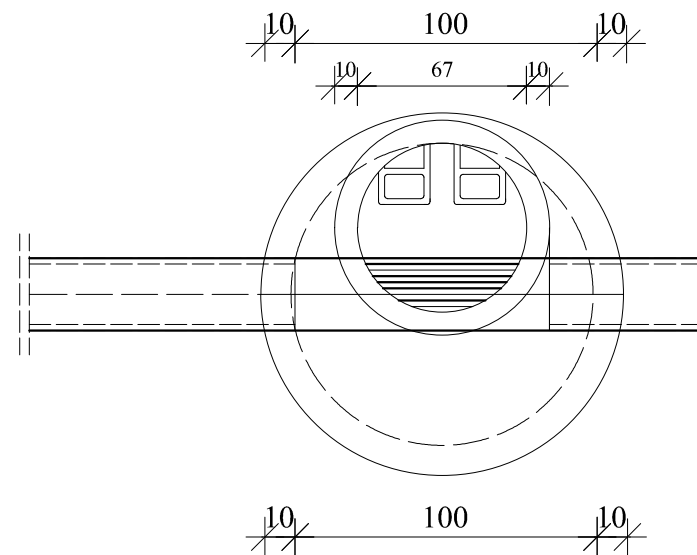
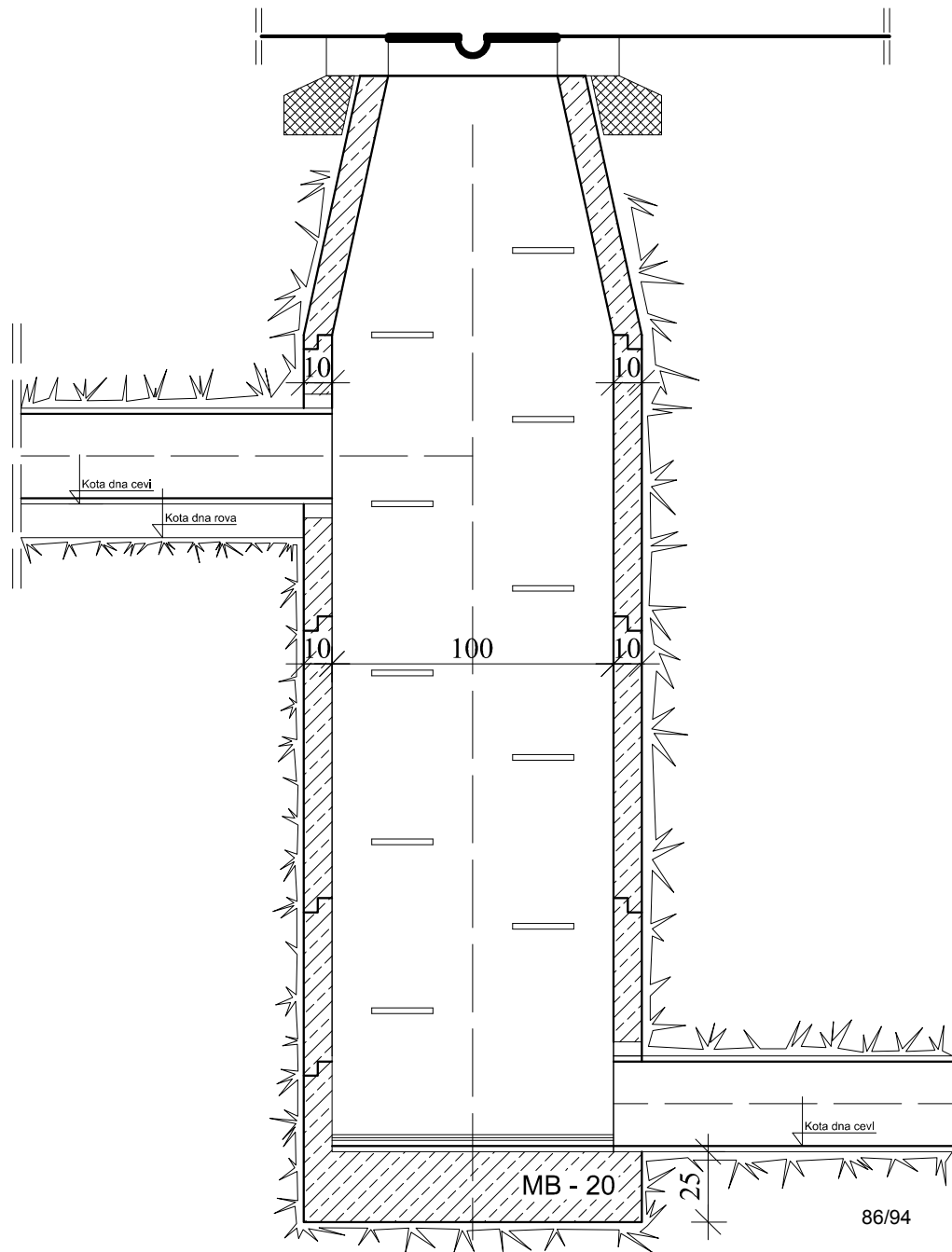

# DETALJ ŠAhte BEZ KASKADE PRESEK 2. i OSNOVA R = 1 : 25

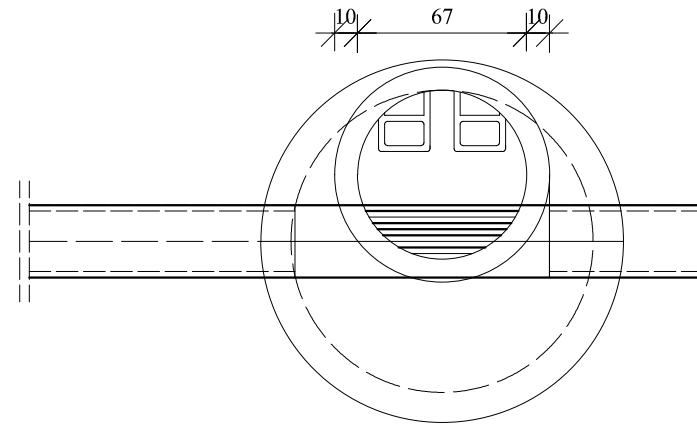
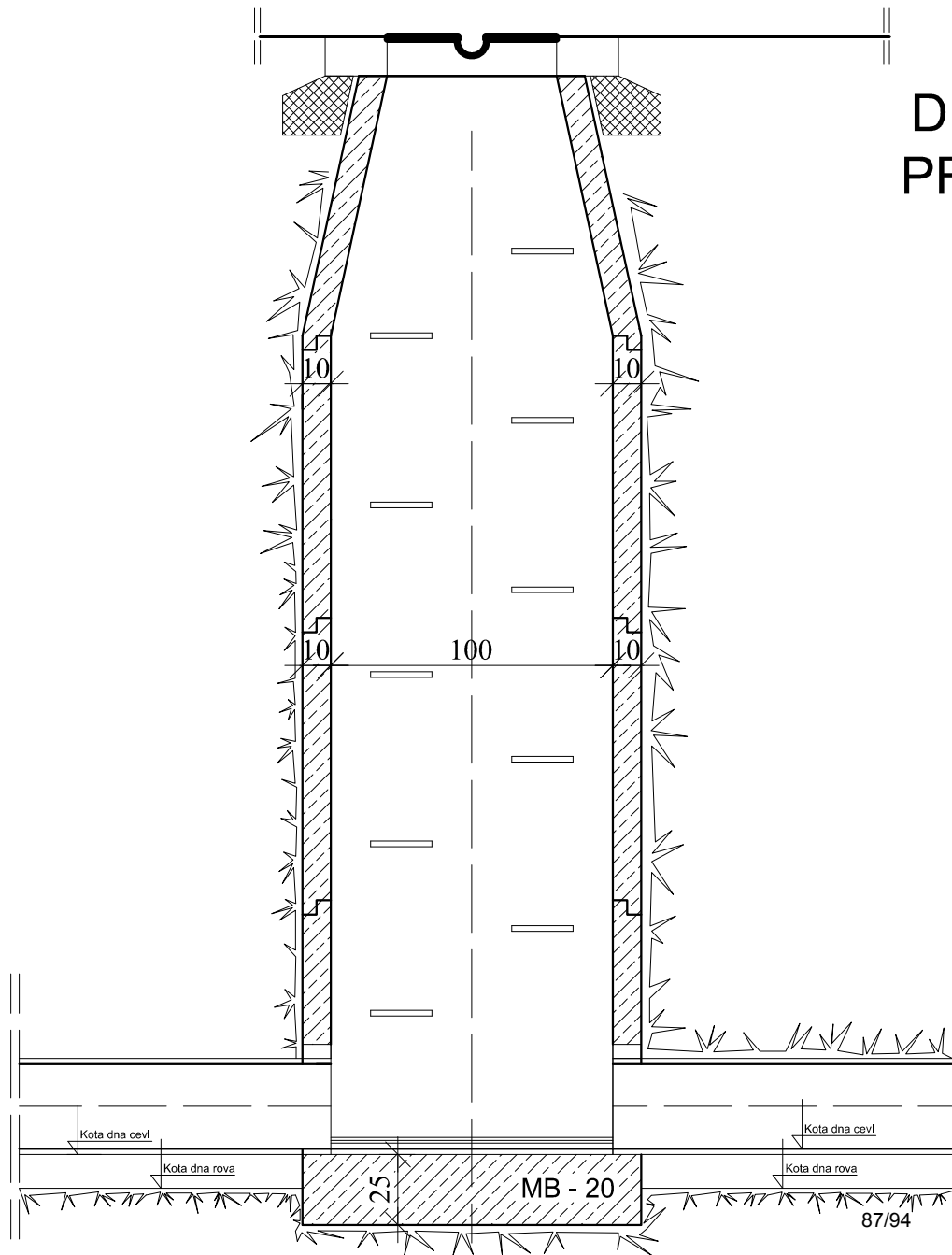

POPREČNI PRESEK  
ROVA R = 1 : 20

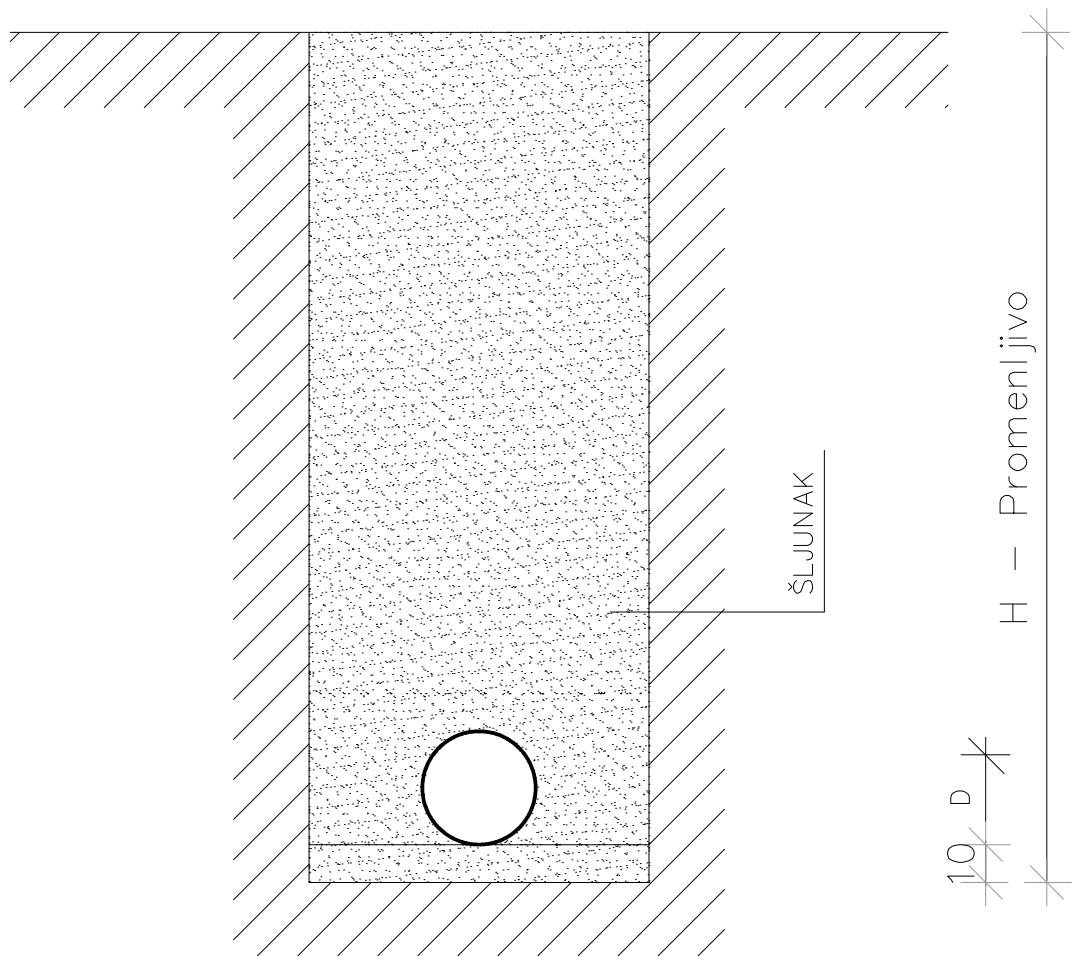

*Aleksandar S. Danilovic*

# TEHNIČKI OPIS

## PROJEKTNE PODLOGE

Za potrebe izrade idejnog i glavnog projekta elektro instalacija osvetljenja ulice dostavljene su sledeće projektne podloge na osnovu kojih je urađena projektna dokumentacija i to:

- Saglasnost Elektrodistribucije Prokuplje, SO Kuršumlija, br. 2258/2014 od 09.09.2014.
- Tehnički uslovi TELEKOMA, IJ Niš, RC Prokuplje, br: 8455-313809/2-2014. od 10.09.2014.
- Tehnički uslovi JKP Toplica Kursumlija br: 2263 / 2014 od 10.09.2013.
- Rešenje o lokacijskoj dozvoli RS SO Kuršumlija 01-350-84
- Situacioni prikazi kao podloge su preuzete iz AG projekta

## OPIS TEHNIČKOG REŠENJA

U Koste Vojinovića u Kuršumliji predviđa se rekonstrukcija jedne kolovozne trake sa dve saobraćajne trake za kretanje u oba smera.

Uvažavajući napred iznete činjenice, ovim tehničkim rešenjem se predviđa osvetljavanje jedne kolovozne trake sa dve saobraćajne trake za dvosmerno kretanje za koje se predviđa jednostrani raspored sa rasvetnim stubovima koji će biti postavljeni na trotoaru, 40cm od ivice parking mesta.

Dispozicija rasvetnih stubova i izbor svetiljki i svetlosnih izvora je izvršen na osnovu fotometrijskog proračuna za zahtevani kvalitet osvetljenosti gradske saobraćajnice.

## SVETILJKE I SVETLOSNI IZVORI

Saglasno fotometrijskom proračunu predviđaju se svetiljke sa metal-halogenim sijalicama snage 150W. Visina zavešanja svetiljki je 8,5m ( stub 8m.+lira0,5m.) sa inklinacijom od 5 stepeni prema horizontali. Svetiljke su u zaptivenom izvođenju IP 65 sa naglavkom za montažu na liru i opremaju se predspojnim spravama za kompenzirani spoj i sijalicom MH150W. Svetiljka se servisira bez upotrebe posebnih alata i njen detaljni opis je dat u prilogu projekta.

## STUBOVI

Predviđaju se troetažni cevasti stubovi visine 8m. koji se opremaju ankernom pločom za temeljenje preko ankerne korpe sa ankernim zavrtnjevima kako je to dato na detalju temeljenja. Unutar stuba se ugrađuje priključna ploča za vezu kabla po sistemu "ulaz-izlaz" za preseke do 25mm<sup>2</sup> na kojoj se ugrađuje osigurač tipa FRA.

Od priključne ploče do svetiljke se polaže vod tipa PP-Y 3x2,5mm<sup>2</sup> koji se uvlači kroz liru i vezuje na priključne stezaljke u svetiljki.

Temeljenje stubova se izvodi betonom MB20 u iskopanoj temeljnoj jami sa vertikalnim odsecanjem ivica. U fazi izrade temelja u isti se ugrađuje ankerna ploča sa ankernim zavrtnjevima preko koje se fiksira odabrani tip stuba kao i zaštitne juvidur cevi prečnika 50mm za dovod i odvod priključnog kabla.

Stubovi se koroziono štite sa dva premaza zaštitne (temeljne) boje koji se nanose na pripremljenu, očišćenu površinu stuba preko koje se postavljaju još dva sloja zaštitne boje u tonu po izboru projektanta odnosno nadzornog organa.

### **KABLOVSKI RAZVOD OSVETLJENJA**

Za povezivanje svetiljki uličnog osvetljenja koristi se kablo tipa PP00-A 4x25mm<sup>2</sup>. Kabl se polaže u kablovskom rovu 1m x 1m, a na prelazima ispod saobraćajnica, kabl se polaže u PVC zaštitne cevi fi 110mm.

Kablovski razvod za uličnu rasvetu se formira u vidu izvoda sa postojećeg razvodnog ormana ROS koji se napaja iz TS 10/0,4kV. Uključenje svetiljki je regulisano preko uklopnog sata, dok se za zaštitu strujnih krugova koriste topljivi osigurači sa podnožjem NH125/50A.

Razvodni orman osvetljenja ROS se priključuje na posebno polje na niskonaponskom razvodu u najbližoj trafostanici.

### **KABLOVSKA KANALIZACIJA ELEKTROENERGETSKIH I TELEKOMUNIKACIONIH INSTALACIJA**

Za potrebe naknadnog podzemnog polaganja 0,4kV elektroenergetskih i telekomunikacionih instalacija predviđeno je postavljanje kablovske kanalizacije od PVC cevi fi 110mm celom dužinom ose trotoara ulice. Prilikom postavljanja cevi kablovske kanalizacije i kablova javnog osvetljenja pridržavati se Tehničke preporuke br. 3 EPS Beograd. Za potrebe revizije i provlačenja kablova predviđeno je postavljanje kablovskih šahti dimenzija 1m x 1m od armirano betonske konstrukcije sa poklopcem za laki saobraćaj 15kN.

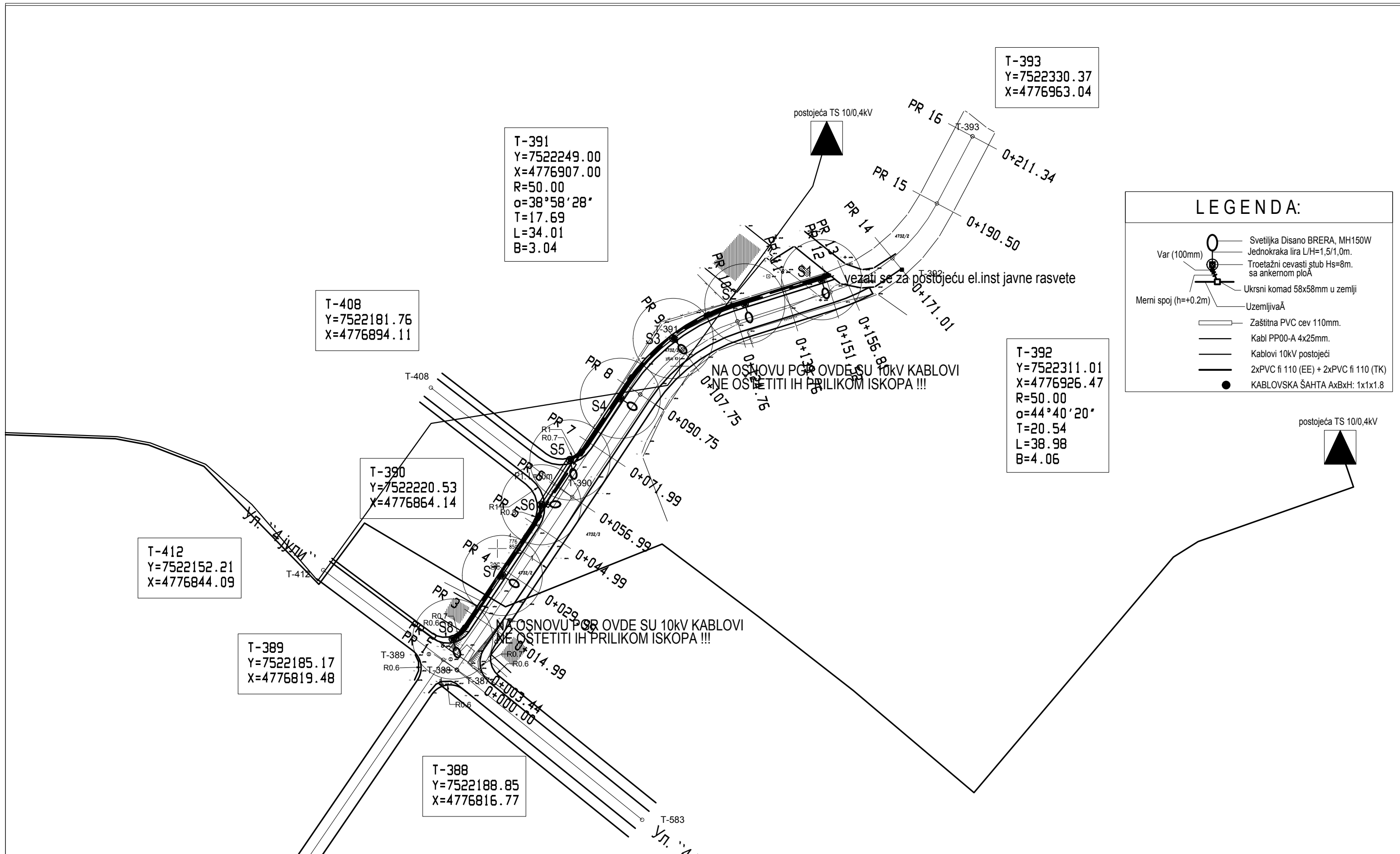

T-391  
 Y=7522249.00  
 X=4776907.00  
 R=50.00  
 α=38°58'28"  
 T=17.69  
 L=34.01  
 B=3.04

T-408  
 Y=7522181.76  
 X=4776894.11

T-390  
 Y=7522220.53  
 X=4776864.14

T-412  
 Y=7522152.21  
 X=4776844.09

T-389  
 Y=7522185.17  
 X=4776819.48

T-388  
 Y=7522188.85  
 X=4776816.77

T-393  
 Y=7522330.37  
 X=4776963.04

T-392  
 Y=7522311.01  
 X=4776926.47  
 R=50.00  
 α=44°40'20"  
 T=20.54  
 L=38.98  
 B=4.06

**LEGENDA:**

- Svetiljka Disano BRERA, MH150W
- Jednokraka lira L/H=1,5/1,0m.
- Trotažni cevasti stub Hs=8m. sa ankerom ploA
- Ukrsni komad 58x58mm u zemlji
- Merni spoj (h=+0.2m) UzemljivaA
- Zaštitna PVC cev 110mm.
- Kabl PP00-A 4x25mm.
- Kablovi 10kV postojeći
- 2xPVC fi 110 (EE) + 2xPVC fi 110 (TK)
- KABLOVSKA ŠAHTA AxBxH: 1x1x1.8

Предузетник:		Инвеститор:		Општина Куршумлија	
 <b>ИНЖЕЊЕРСКЕ ДЕЛАТНОСТИ И ТЕХНИЧКО САВЕТОВАЊЕ</b> ПР. ДРАГАН ПЕРИЋ НИШ, ул. БУЛЕВАР НЕМАЊИЋА 27/11		Ознака техничке документације: <b>ПЗИ</b>		Пројекат: ПРОЈЕКАТ ЗА ИЗВОЂЕЊЕ Ознака дела пројекта: <b>4</b>	
		Одговорни пројектант: мр Миле Темелковски, <small>дипл.инж.град. бр. лиценце: 350 1284 03</small>		Печат:  Објекат: Приступна улица Косте Војиновића у Куршумлији Цртеж (састав):	
Датум израде цртежа: 20.март.2017. год.		Потпис:  Положај нн мреже, осветљења и ПТТ мреже		Бр. цртежа: <b>1</b>	

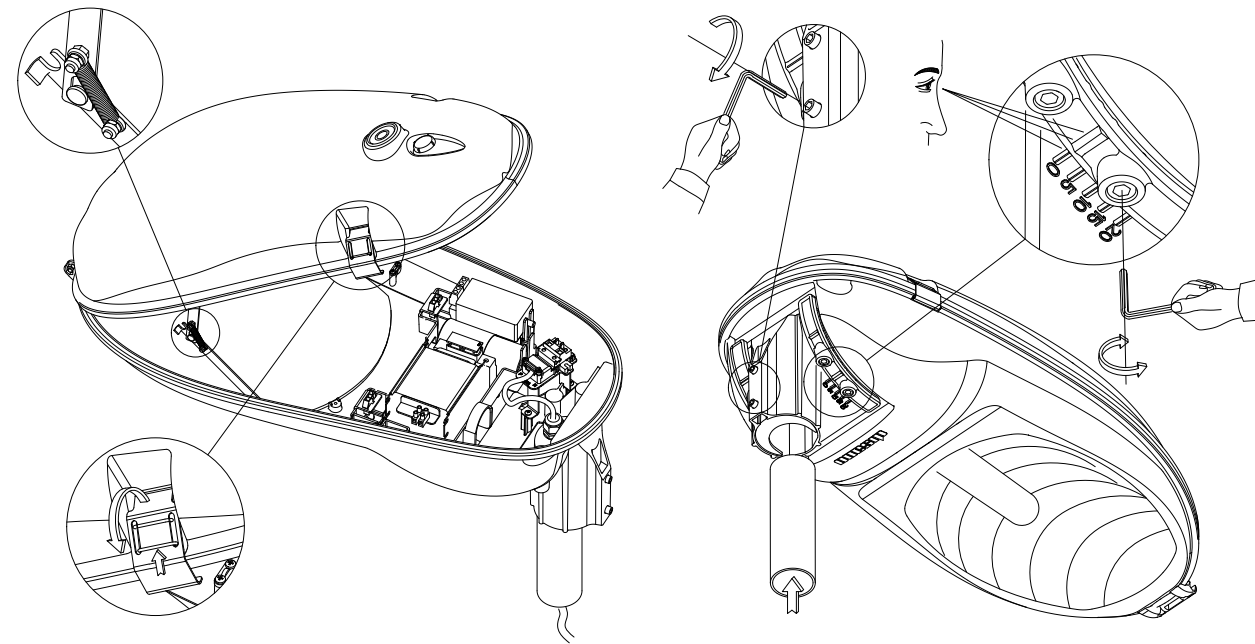

Предузетник:  <b>ИНЖЕЊЕРСКЕ ДЕЛАТНОСТИ И ТЕХНИЧКО САВЕТОВАЊЕ</b> ПР. ДРАГАН ПЕРИЋ НИШ, ул. БУЛЕВАР НЕМАЊИЋА 27/11		Инвеститор: Општина Куршумлија	
Ознака техничке документације: <b>ПЗИ</b>	Одговорни пројектант: мр Миле Темелковски, <small>дипл. инж. грађ. бр. лиценце: 350 1284 03</small>	Пројекат: ПРОЈЕКАТ ЗА ИЗВОЂЕЊЕ	Ознака дела пројекта: <b>4</b>
Потпис:  Датум израде цртежа: 20. март. 2017. год.	Печат:  Објекат: Приступна улица Косте Војиновића у Куршумлији Цртеж (састав): ДЕТАЉ СВЕТИЉКЕ "BRERA"	Размера: <b>1:1000</b>	Бр. цртежа: <b>2</b>



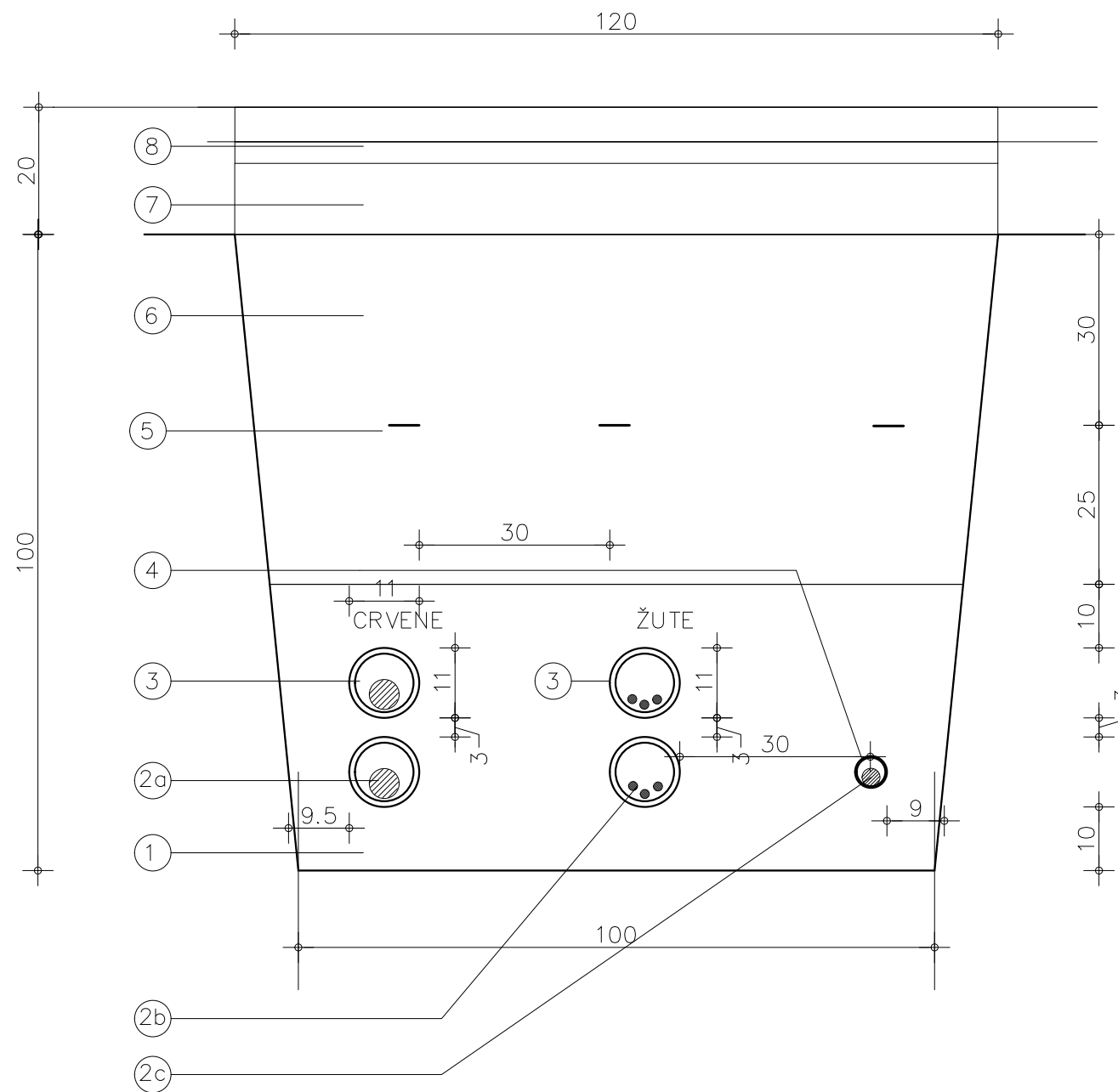

- ① POSTELJICA
- ②a ENERGETSKI KABLOVI
- ②b TELEKOMUNIKACIONI KABLOVI
- ②c KABLOVI PP00-A 4x25mm<sup>2</sup>
- ③ PVC CEV fi 110mm
- ④ PVC (HDPE) CEV fi 40mm
- ⑤ TRAKA ZA UPOZORENJE
- ⑥ NABIJENA ZEMLJA
- ⑦ TAMPON ŠLJUNAK
- ⑧ ZAVRŠNI SLOJ TROTOARA

Предузетник:  <b>ИНЖЕЊЕРСКЕ ДЕЛАТНОСТИ И ТЕХНИЧКО САВЕТОВАЊЕ</b> ПР. ДРАГАН ПЕРИЋ НИШ, ул. БУЛЕВАР НЕМАЊИЋА 27/11		Инвеститор: Општина Куршумлија	
Ознака техничке документације: <b>ПЗИ</b>	Одговорни пројектант: мр Миле Темелковски, <small>дипл.инж.град, бр. лиценце: 350 1284 03</small>	Пројекат: ПРОЈЕКАТ ЗА ИЗВОЂЕЊЕ	Ознака дела пројекта: <b>4</b>
Потпис: Датум израде цртежа: 20.март.2017. год.	Печат: 	Објекат: Приступна улица Косте Војиновића у Куршумлији Цртеж (састав): ДЕТАЉ КАБЛОВСКОГ РОВА	Размера: <b>1:1000</b> Бр. цртежа: <b>4</b>

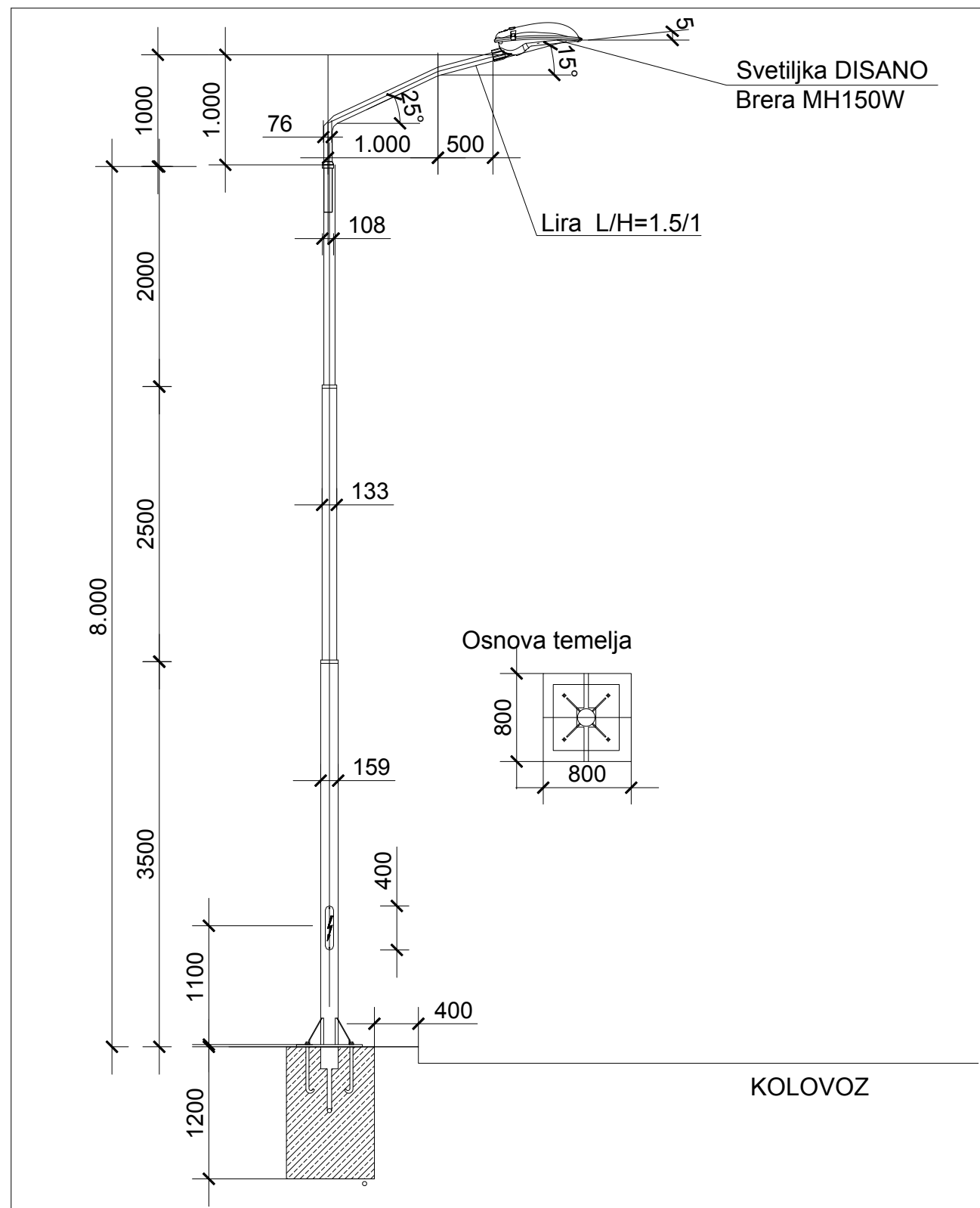

Предузетник:  <b>ИНЖЕЊЕРСКЕ ДЕЛАТНОСТИ И ТЕХНИЧКО САВЕТОВАЊЕ</b> ПР. ДРАГАН ПЕРИЋ НИШ, ул. БУЛЕВАР НЕМАЊИЋА 27/11	Инвеститор: Општина Куршумлија	Општина Куршумлија	
Ознака техничке документације: 	Пројекат: ПРОЈЕКАТ ЗА ИЗВОЂЕЊЕ	Ознака дела пројекта: <b>4</b>	
Одговорни пројектант: Миле Темелковски дипл. инж. ел. бр. лиценце: 350 1284 03	Печат: 	Објекат: Приступна улица Косте Војиновића у Куршумлији	
Потпис: 	Цртеж (састав): ДЕТАЉ СТУБА УЛИЧНЕ РАСВЕТЕ	Размера: 	
Датум израде цртежа: 20. март. 2017. год.	Бр. цртежа: <b>3</b>		