



МИНИСТАРСТВО ПРИВРЕДЕ
Београд, Ул. Кнеза Милоша бр. 20

КОНКУРСНА ДОКУМЕНТАЦИЈА
ЗА ОТВОРЕНИ ПОСТУПАК
ЈАВНЕ НАБАВКЕ БРОЈ 103/2017

**Санација платоа, степеница и потпорних зидова испред објекта Дома
културе у улици Косте Војиновића - друга фаза, општина Прокупље**

септембар 2017. године

1 ОПШТИ ПОДАЦИ О ЈАВНОЈ НАБАВЦИ

1.1 ПОДАЦИ О НАРУЧИОЦУ

Наручилац је Република Србија – Министарство привреде, Београд, Ул. Кнеза Милоша бр. 20, ПИБ 108213421, матични број 17862154, рачун број 840-1620-21 (у даљем тексту: Наручилац).

Интернет адреса Наручиоца: www.privreda.gov.rs

1.2 ВРСТА ПОСТУПКА ЈАВНЕ НАБАВКЕ

Јавна набавка број спроводи се у отвореном поступку, у складу са Законом о јавним набавкама („Службени гласник РС”, бр. 124/12, 14/15 и 68/15) и подзаконским актима којима се уређују јавне набавке (у даљем тексту: ЗЈН).

1.3 ПРЕДМЕТ ЈАВНЕ НАБАВКЕ

Предмет јавне набавке број 103/2017 је Санација платоа, степеница и потпорних зидова испред објекта Дома културе у улици Косте Војиновића - друга фаза, општина Прокупље.

Шифра ОРН: 45233262 Радови на изградњи пешачких зона

1.4 ЦИЉ ПОСТУПКА

Поступак јавне набавке број 103/2017 спроводи се ради закључења уговора о јавној набавци.

1.5 КОНТАКТ

Лице за контакт: Славица Живковић

Имејл и број факса: slavica.zivkovic@privreda.gov.rs, 011/333-4208

2 УСЛОВИ ЗА УЧЕШЋЕ У ПОСТУПКУ ЈАВНЕ НАБАВКЕ ИЗ ЧЛ. 75. И 76. ЗЈН И УПУТСТВО КАКО СЕ ДОКАЗУЈЕ ИСПУЊЕНОСТ ТИХ УСЛОВА

ОБАВЕЗНИ УСЛОВИ

У поступку јавне набавке број 103/2017 понуђач мора да докаже да испуњава обавезне услове за учешће, дефинисане чланом 75. ЗЈН, а испуњеност обавезних услова за учешће у поступку јавне набавке, доказује на начин дефинисан у следећој табели и то:

| Р.бр | ОБАВЕЗНИ УСЛОВИ |
|-------|-------------------------------------------------------------------------------------------------------------------------------------------------------------------------------------------------------------------------------------------------------------------------------------------------------------------------------------------------------------------------------------------------------------------------------------------------------------------------------------------------------------------------------------------------------------------------------------------------------------------------------------------------------------------------------------------------------------------------------------------------------------------------------------------------------------------------------------------------------------------------------------------------------------------------------------------------------------------------------------------------------------------------------------------------------------------------------------------------------------------------------------------------------------------------------------------------------------------------------------------------------------------------------------------------------------------------------------------------------------------------------------------------------------------------------------------------------------------------------------------------------------------------------------------------------------------------------------------------------------------------------------------------------------------------------------------------------------------------------------------------------------------------------------------------------------------------------------------------------------------------------------------------------------------------------------------------------------------------------------------------------------------------------------------------------------------------------------------------------------------------------------------------------------------------------------------------------------------------------------------------------------------------------------------------------------------------------------|
| 1. | Да је регистрован код надлежног органа, односно уписан у одговарајући регистар (члан 75. став 1 тачка 1) ЗЈН) |
| Доказ | Извод из регистра Агенције за привредне регистре, односно извод из регистра надлежног Привредног суда |
| 2. | Да он и његов законски заступник није осуђиван за неко од кривичних дела као члан организоване криминалне групе, да није осуђиван за кривична дела против привреде, кривична дела против животне средине, кривично дело примања или давања мита, кривично дело преваре (члан 75. став 1. тачка 2) ЗЈН) |
| Доказ | <p><u>Правна лица</u> достављају:</p> <ol style="list-style-type: none"> 1) Извод из казнене евиденције, односно уверење основног суда на чијем подручју се налази седиште домаћег правног лица, односно седиште представништва или огранка страног правног лица, којим се потврђује да правно лице није осуђивано за кривична дела против привреде, кривична дела против животне средине, кривично дело примања или давања мита, кривично дело преваре. Напомена: Уколико уверење Основног суда не обухвата податке из казнене евиденције за кривична дела која су у надлежности редовног кривичног одељења Вишег суда, потребно је поред уверења Основног суда доставити И УВЕРЕЊЕ ВИШЕГ СУДА на чијем подручју је седиште домаћег правног лица, односно седиште представништва или огранка страног правног лица, којом се потврђује да правно лице није осуђивано за кривична дела против привреде и кривично дело примања мита; 2) Извод из казнене евиденције Посебног одељења за организовани криминал Вишег суда у Београду, којим се потврђује да правно лице није осуђивано за неко од кривичних дела организованог криминала; 3) Извод из казнене евиденције, односно уверење надлежне полицијске управе МУП-а, којим се потврђује да законски заступник понуђача није осуђиван за кривична дела против привреде, кривична дела против животне средине, кривично дело примања или давања мита, кривично дело преваре и неко од кривичних дела организованог криминала (захтев се може поднети према месту рођења или према месту пребивалишта законског заступника). Уколико понуђач има више законских заступника дужан је да достави доказ за сваког од њих. <p><u>Предузетници и физичка лица</u> достављају:</p> <ol style="list-style-type: none"> 1) Извод из казнене евиденције, односно уверење надлежне полицијске управе МУП-а, којим се потврђује да није осуђиван за неко од кривичних дела као члан организоване криминалне групе, да није осуђиван за кривична дела против привреде, кривична дела против животне средине, кривично дело примања или давања мита, кривично дело преваре (захтев се може поднети према месту рођења или према месту пребивалишта). <p>Напомена: Овај доказ не може бити старији од два месеца пре отварања понуда</p> |

| | |
|-----------------------------------------------------------------------------------------------------------------------------------------------------------------------------------------------------------------------------------------------------------------------------------------------------------------|-----------------------------------------------------------------------------------------------------------------------------------------------------------------------------------------------------------------------------------------------------------------------------------------------------------------------------------------------------------------------------------------------------------------------------------------------------------------------------------------------------------------------------------------------------------------------------------------------------------------------------------------------------------------------------------------|
| 3. | Да је измирио доспеле порезе, доприносе и друге јавне дажбине у складу са прописима Републике Србије или стране државе када има седиште на њеној територији (члан 75. став 1. тачка 4) ЗЈН |
| Доказ | Уверење Пореске управе Министарства финансија да је измирио доспеле порезе и доприносе и уверење надлежне управе локалне самоуправе да је измирио обавезе по основу изворних локалних јавних прихода или потврду Агенције за приватизацију да се понуђач налази у поступку приватизације. Напомена 1: Уколико понуђач има регистроване огранке или издвојена места чија се седишта разликују од седишта друштва, потребно је доставити потврду месно надлежног пореског органа локалне самоуправе да је понуђач измирио доспеле обавезе јавних прихода за огранак или издвојено место Напомена 2: Овај доказ не може бити старији од два месеца пре отварања понуда |
| Понуђачи који су регистровани у Регистру понуђача који води Агенција за привредне регистре не достављају доказе о испуњености услова из члана 75. ст. 1. тач. 1) до 4) ЗЈН, сходно чл. 78. ЗЈН. Понуђачи који су регистровани у Регистру понуђача могу доставити Решење о упису у регистар понуђача АПР. | |
| 4. | Понуђач је дужан да при састављању понуде изричито наведе да је поштовао обавезе које произлазе из важећих прописа о заштити на раду, запошљавању и условима рада, заштити животне средине, као и да нема забрану обављања делатности која је на снази у време подношења понуде (члан 75. став 2. ЗЈН). |
| Доказ | Потписан о оверен Образац Изјаве понуђача о поштовању важећих прописа о заштити на раду, запошљавању и условима рада, заштити животне средине и да нема забрану обављања делатности. Изјава мора да буде потписана од стране овлашћеног лица понуђача и оверена печатом. <u>Уколико понуду подноси група понуђача</u> , сваки члан групе мора посебно потписати и печатом оверити наведену Изјаву |

ДОДАТНИ УСЛОВИ

У поступку јавне набавке број 103/2017 понуђач мора да докаже да испуњава додатне услове за учешће, дефинисане овом конкурсном документацијом, а испуњеност додатних услова понуђач доказује на начин дефинисан у наредној табели и то:

| Р.бр. | ДОДАТНИ УСЛОВИ |
|-------|-------------------------------------------------------------------------------------------------------------------------------------------------------------------------------------------------|
| 1. | Да располаже неопходним финансијским капацитетом односно да је у претходне 3 обрачунске године (2014, 2015. и 2016) остварио пословни приход у минималном износу од 16.000.000,00 динара |
| Доказ | Извештај о бонитету за јавне набавке (образац БОН-ЈН) који издаје Агенција за привредне регистре, који мора да садржи: статусне податке понуђача, |

| | | | |
|---------------------------------------------|-----------------------------------------------------------------------------------------------------------------------------------------------------------------------------------------------------------------------------------------------------------------------------------------------------------------------------------------------------------------------------------------------------------------------------------------------------------------------------------------------------------------------------------------------------------------------------------------------------------------------------------------------------------------------------------------------------------------------------------------------------------------------------------------------------------------------------------------------------------------------------------------------------------------------------------------------------------------------------------------------------------------------------------------------------------------------------------------------------------------------------------------------------------------------------------------------------------------------------------------------------------------------|---------------------------------------------|-------------|
| | сажети биланс стања и биланс успеха за претходне три обрачунске године (2014, 2015. и 2016). Уколико у образцу БОН-ЈН нису доступни подаци за 2016. годину, а приказани износ пословног прихода у 2015. и 2014. години не задовољава износ захтеван у конкурсној документацији, понуђач је у обавези да достави биланс стања и биланс успеха за 2016. годину | | |
| 2. | Да располаже неопходним пословним капацитетом односно да је у претходних 5 обрачунских година (2012-2016) извео радове на изградњи и/или реконструкцији и/или санацији саобраћајница и/или изградњи објеката на саобраћајници у износу од минимум 24.000.000,00 динара без ПДВ, од чега је извео најмање један посао у минималном износу од 8.000.000,00 динара без ПДВ | | |
| Доказ | <p>Потврда, уговор и окончана ситуација (прва и последња страна окончане ситуације са рекапитулацијом радова) за све реализоване Уговоре.</p> <p>Уколико је уговор анексиран, неопходно је доставити све анексе тог уговора уколико се њима мења првобитно уговорена цена.</p> <p>Потврде наручиоца не морају бити на Обрасцу из конкурсне документације.</p> <p>Потврде наручилаца о реализацији закључених уговора треба да садрже:</p> <ul style="list-style-type: none"> - назив и адреса наручиоца - назив и адреса понуђача - предмет уговора - вредност изведених радова - број и датум уговора - контакт особа наручиоца и телефон - потпис овлашћеног лица и печат наручиоца <p>Посебна напомена: Уколико је понуђач у реализацији уговора наступао у групи понуђача, као носилац посла или члан групе, биће му призната само вредност радова коју је самостално извео. Уколико се на Потврди наручиоца не налази тај издвојени износ, потребно је доставити о томе одговарајући доказ - уговоре и/или ситуације између чланова групе понуђача или друге доказе на основу којих се може утврдити тачан износ и врста изведених радова од стране понуђача.</p> | | |
| 3. | <p>Да понуђач има у радном односу на неодређено или одређено време или ангажоване по основу уговора ван радног односа одговорне извођаче радова са личним лиценцама и то:</p> <table border="1" style="width: 100%; border-collapse: collapse;"> <tr> <td style="width: 70%; padding: 5px;">410 или 412 или 415 или 418 или 712 или 812</td> <td style="width: 30%; padding: 5px;">1 извршилац</td> </tr> </table> | 410 или 412 или 415 или 418 или 712 или 812 | 1 извршилац |
| 410 или 412 или 415 или 418 или 712 или 812 | 1 извршилац | | |
| Доказ | Копија личне лиценце издате од Инжењерске коморе Србије, потврда о важењу лиценце и доказ о радном статусу (за носиоца лиценце који је запослен код понуђача: фотокопија МА или другог одговарајућег обрасца, односно за носиоца лиценце који није запослен код понуђача: фотокопија уговора ван радног односа) | | |

| | | | | | | | |
|-----------------------------------------|-------------------------------------------------------------------------------------------------------------------------------------------------------------------------------------------------------------------------------------------------------------------------------------------------------------------------------------------------------------------------------------------------------------------------------------------------------------------------------------------------------------------------------------------------------------------------------------------------------------------------------------------|-----------------------------------------|----------|--------------|----------|-------|----------|
| | Ако у уговору ван радног односа није наведено да ће носилац лиценце бити ангажован за реализацију радова који су предмет ове јавне набавке потребно је приложити Анекс уговора којим се то дефинише. Наручилац ће прихватити следеће уговоре ван радног односа: 1. Уговор о привременим и повременим пословима; 2. Уговор о делу (ради обављања послова који су ван делатности послодавца); 3. Уговор о допунском раду. | | | | | | |
| 4. | Да располаже довољним техничким капацитетом односно да располаже следећом техничком опремом: <table border="1"> <tr> <td>мини багер или комбинована радна машина</td> <td>комада 1</td> </tr> <tr> <td>камион кипер</td> <td>комада 2</td> </tr> <tr> <td>ваљак</td> <td>комада 1</td> </tr> </table> | мини багер или комбинована радна машина | комада 1 | камион кипер | комада 2 | ваљак | комада 1 |
| мини багер или комбинована радна машина | комада 1 | | | | | | |
| камион кипер | комада 2 | | | | | | |
| ваљак | комада 1 | | | | | | |
| Доказ | 1) пописна листа са датумом 31.12.2016. године , потписана од стране овлашћеног лица понуђача и оверена печатом понуђача или аналитичка картица основних средстава потписана од стране овлашћеног лица понуђача и оверена печатом понуђача; 2) рачун и отпремница за средства набављена од 1.1.2017. године; 3) уговор о закупу , који у прилогу мора имати пописну листу закуподавца или рачун и отпремницу уколико је средство набављено од стране закуподавца након 1.1.2017. године; 4) уговор о лизингу На наведеним доказима потребно је видно означити тражену техничку опрему. | | | | | | |
| 5. | Да достави средства обезбеђења и то: | | | | | | |
| Доказ | Банкарска гаранција за озбиљност понуде – оригинал , у износу од 2% од укупне вредности понуде без ПДВ | | | | | | |
| 6. | Да, случају заједничке понуде достави: | | | | | | |
| Доказ | споразум којим се понуђачи из групе међусобно и према наручиоцу обавезују на извршење јавне набавке | | | | | | |

Уколико понуду подноси група понуђача, сваки понуђач из групе понуђача мора да испуни обавезне услове из члана 75. став 1. тач. 1) до 4) ЗЈН, а додатне услове испуњавају заједно.

Уколико понуђач подноси понуду са подизвођачем, у складу са чланом 80. ЗЈН, подизвођач мора да испуњава обавезне услове из члана 75. став 1. тач. 1) до 4) ЗЈН.

У случају да наступа са подизвођачима, понуђач је дужан да за подизвођаче достави доказе о испуњености обавезних услова из члана 75. став 1. тач 1) до 4) ЗЈН.

Понуђач који је регистрован у Регистру понуђача који води Агенција за привредне регистре не доставља доказе о испуњености услова из члана 75. став 1. тач. 1) до 4) ЗЈН, сходно члану 78. ЗЈН.

Понуђач који је регистровани у регистру који води Агенција за привредне регистре не мора да достави доказ из члана 75. став 1. тачка 1) Извод из регистра Агенције за привредне регистре, који је јавно доступан на интернет страници Агенције за привредне регистре.

Уколико је доказ о испуњености услова електронски документ, понуђач доставља копију електронског документа у писаном облику, у складу са законом којим се уређује електронски документ.

Ако се у држави у којој понуђач има седиште не издају тражени докази, понуђач може, уместо доказа, приложити своју писану изјаву, дату под кривичном и материјалном одговорношћу оверену пред судским или управним органом, јавним бележником или другим надлежним органом те државе.

Ако понуђач има седиште у другој држави, наручилац може да провери да ли су документи којима понуђач доказује испуњеност тражених услова издати од стране надлежних органа те државе.

Докази о испуњености услова могу се доставити у неовереним копијама, а Наручилац може пре доношења одлуке о додели уговора, захтевати од понуђача, чија је понуда на основу извештаја комисије за јавну набавку оцењена као најповољнија, да достави на увид оригинал или оверену копију свих или појединих доказа. Изабрани понуђач ће, у року од најмање пет дана од дана пријема писаног позива Наручиоца, доставити на увид тражени оригинал или оверену копију доказа о испуњености услова из чл. 75. и 76. ЗЈН. Ако понуђач у остављеном року не достави на увид оригинал или оверену копију тражених доказа, Наручилац ће његову понуду одбити као неприхватљиву.

Наручилац задржава право провере достављених доказа од стране понуђача. Уколико се том приликом установи да копија траженог доказа не одговара у потпуности оригиналу тог доказа, понуда ће се одбити као неприхватљива.

Наручилац неће одбити понуду као неприхватљиву, уколико не садржи доказ одређен конкурсном документацијом, ако понуђач наведе у понуди интернет страницу на којој су подаци који су тражени у оквиру услова јавно доступни.

Понуда мора да садржи све доказе тражене Конкурсном документацијом као и попуњене, потписане и оверене обрасце из Конкурсне документације.

Обрасце који су у конкретном случају неприменљиви, понуђач није у обавези да потпише, овери и достави.

На сваком обрасцу Конкурсне документације је наведено ко је дужан да образац овери печатом и потпише и то:

- Уколико понуду подноси понуђач који наступа самостално, сваки образац мора бити оверен и потписан од стране овлашћеног лица понуђача;

- Уколико понуду подноси понуђач који наступа са подизвођачем, обрасци који се односе на подизвођаче могу бити оверени и потписани од стране овлашћеног лица понуђача или од стране овлашћеног лица подизвођача.

- Уколико понуду подноси група понуђача, обрасци који се односе на члана групе могу бити оверени и потписани од стране овлашћеног лица носиоца посла или овлашћеног лица члана групе понуђача.

Понуђач је дужан да без одлагања писмено обавести Наручиоца о било којој промени у вези са испуњеношћу услова из поступка јавне набавке, која наступи до доношења одлуке, односно закључења уговора, односно током важења уговора о јавној набавци и да је документује на прописани начин.

3 КРИТЕРИЈУМ ЗА ДОДЕЛУ УГОВОРА

Критеријум за доделу уговора је **најнижа понуђена цена**.

У ситуацији када постоје две или више понуда са истом понуђеном ценом избор најповољније понуде ће се извршити на тај начин што ће бити изабрана понуда понуђача који је понудио краћи рок извођења радова.

У ситуацији када два или више понуђача који су понудили исту цену и исти рок извођења радова, избор најповољније понуде ће се извршити на тај начин што ће бити изабрана понуда понуђача који је тражио мањи износ аванса.

4 УПУТСТВО ПОНУЂАЧИМА КАКО ДА САЧИНЕ ПОНУДУ

4.1 ПОДАЦИ О ЈЕЗИКУ НА КОМЕ ПОНУДА МОРА БИТИ САСТАВЉЕНА

Понуда и докази који се подносе уз понуду морају бити састављени на српском језику. Поступак се води на српском језику.

4.2 НАЧИН ПОДНОШЕЊА ПОНУДЕ

Понуде се припремају у складу са позивом за подношење понуда објављеним на Порталу јавних набавки, интернет сајту Наручиоца, Порталу службених гласила Републике Србије и база прописа и у складу са Конкурсном документацијом. Конкурсна документација се преузима преко Портала јавних набавки и интернет сајта Наручиоца www.privreda.gov.rs.

Понуде се подносе у затвореној коверти са назнаком - Понуда за ЈАВНУ НАБАВКУ БРОЈ: 103/2017– Санација платоа, степеница и потпорних зидова испред објекта Дома културе у улици Косте Војиновића - друга фаза, општина Прокупље (НЕ ОТВАРАТИ).

Понуђач је дужан да на полеђини коверте или кутије наведе назив и адресу понуђача, телефон и контакт особу.

У случају да понуду подноси група понуђача, на коверти је потребно назначити да се ради о групи понуђача и навести називе и адресу свих учесника у заједничкој понуди.

Понуде се достављају путем поште или лично сваког радног дана 07.30-15.30 часова, на адресу Наручиоца – Министарство привреде, Београд, Кнеза Милоша бр.20.

Крајњи рок за достављање понуда је **5.октобар 2017. године** до 9.00 часова.

Понуда која стигне после рока наведеног у претходном ставу сматраће се неблаговременом. Неблаговремена понуда неће се отворати и по окончању поступка отварања ће бити враћена понуђачу, са знаком да је понуда поднета неблаговремено.

Јавно отварање понуда ће се обавити **5.октобра 2017. године у 13.00 часова** у просторијама Наручиоца - Министарство привреде, Сектор за инвестиције у инфраструктурне пројекте, Београд, Влајковићева бр. 10, уз присуство овлашћених представника понуђача.

Представник понуђача је дужан да, пре почетка отварања понуда, Комисији за јавну набавку достави пуномоћје за учешће у поступку отварања понуда.

Пуномоћје се доставља у писаној форми и мора бити заведено код понуђача, оверено печатом и потписано од стране овлашћеног лица понуђача.

4.3 ПОДАЦИ О ОБАВЕЗНОЈ САДРЖИНИ ПОНУДЕ

Обавезну садржину понуде чине докази тражени Конкурсном документацијом као и попуњени, потписани и оверени обрасци из Конкурсне документације.

4.4 ПОНУДА СА ВАРИЈАНТАМА

Понуда са варијантама није дозвољена.

4.5 НАЧИН ИЗМЕНЕ, ДОПУНЕ И ОПОЗИВА ПОНУДЕ

У року за подношење понуде понуђач може да измени, допуни или опозове понуду на начин који је одређен за подношење понуде.

Понуђач је дужан да јасно назначи који део понуде мења односно која документа накнадно доставља.

Измену, допуну или опозив понуде треба доставити на адресу Наручиоца – Министарство привреде, Београд, Кнеза Милоша бр.20, са знаком:

Измена понуде за јавну набавку 103/2017– Санација платоа, степеница и потпорних зидова испред објекта Дома културе у улици Косте Војиновића - друга фаза, општина Прокупље- НЕ ОТВАРАТИ или

Допуна понуде за јавну набавку 103/2017– Санација платоа, степеница и потпорних зидова испред објекта Дома културе у улици Косте Војиновића - друга фаза, општина Прокупље - НЕ ОТВАРАТИ или

Опозив понуде за јавну набавку 103/2017– Санација платоа, степеница и потпорних зидова испред објекта Дома културе у улици Косте Војиновића - друга фаза, општина Прокупље -НЕ ОТВАРАТИ или

Измена и допуна понуде за јавну набавку 103/2017– Санација платоа, степеница и потпорних зидова испред објекта Дома културе у улици Косте Војиновића - друга фаза, општина Прокупље -НЕ ОТВАРАТИ.

На полеђини коверте или на кутији навести назив и адресу понуђача. У случају да понуду подноси група понуђача, на коверти је потребно назначити да се ради о групи понуђача и навести називе и адресу свих учесника у заједничкој понуди.

По истеку рока за подношење понуда понуђач не може да повуче нити да мења своју понуду.

Промена првобитно понуђене цене није дозвољена у форми одобравања попушта на понуђену цену већ искључиво у форми измене понуде за јавну набавку 103/2017.

Уколико се измена понуде односи на понуђену цену, цена мора бити изражена у динарском износу, а не у процентима. Измењену цену доставити на обрасцу понуде уз приложени предмер и прерачун радова који је усклађен са изменом понуде.

4.6 САМОСТАЛНО ПОДНОШЕЊЕ ПОНУДЕ

Понуду може поднети понуђач који наступа самостално.

Понуђач је дужан да испуни обавезне и додатне услове, у свему на начин дефинисан у тачки 2. Услови за учешће у поступку јавне набавке из чл. 75. и 76. ЗЈН и упутство како се доказује испуњеност тих услова.

Понуђач који је самостално поднео понуду, не може истовремено да учествује у заједничкој понуди или као подизвођач, нити исто лице може учествовати у више заједничких понуда.

4.7 ПОНУДА СА ПОДИЗВОЂАЧЕМ

Уколико понуђач подноси понуду са подизвођачем дужан је да у Обрасцу понуде наведе да понуду подноси са подизвођачем, проценат укупне вредности набавке који ће поверити подизвођачу, а који не може бити већи од 50%, као и део предмета набавке који ће извршити преко подизвођача.

Подизвођач не може допунити доказе о испуњености додатних услова за понуђача.

Подизвођач је дужан да испуни обавезне услове, у свему на начин дефинисан у тачки 2. Услови за учешће у поступку јавне набавке из чл. 75. и 76. ЗЈН и упутство како се доказује испуњеност тих услова.

Понуђач у Обрасцу понуде наводи назив и седиште подизвођача, уколико ће делимично извршење набавке поверити подизвођачу.

Понуђач у потпуности одговара Наручиоцу и Инвеститору за извршење обавеза из поступка јавне набавке, односно извршење уговорних обавеза, без обзира на број подизвођача.

Понуђач је дужан да Наручиоцу, на његов захтев, омогући приступ код подизвођача, ради утврђивања испуњености тражених услова.

4.8 ЗАЈЕДНИЧКА ПОНУДА

Понуду може поднети група понуђача као заједничку понуду.

Сваки понуђач из групе понуђача је дужан да испуни обавезне услове, у свему на начин дефинисан у тачки 2. Услови за учешће у поступку јавне набавке из чл. 75. и 76. ЗЈН и упутство како се доказује испуњеност тих услова док додатне услове испуњавају и доказују заједно, на начин дефинисан истом тачком Конкурсне документације.

Саставни део заједничке понуде је **споразум** којим се понуђачи из групе међусобно и према Наручиоцу обавезују на извршење јавне набавке, а који **обавезно садржи**:

- 1) податке о члану групе који ће бити носилац посла, односно који ће поднети понуду и који ће заступати групу понуђача пред Наручиоцем;
- 2) опис послова сваког од понуђача из групе понуђача у извршењу уговора.

Понуђачи који поднесу заједничку понуду одговарају неограничено солидарно према Наручиоцу и Инвеститору.

Задруга може поднети понуду самостално, у своје име, а за рачун задругара или заједничку понуду у име задругара.

Ако задруга подноси понуду у своје име за обавезе из поступка јавне набавке и уговора о јавној набавци одговара задруга и задругари у складу са ЗЈН.

Ако задруга подноси заједничку понуду у име задругара за обавезе из поступка јавне набавке и уговора о јавној набавци неограничено солидарно одговарају задругари.

4.9 НАЧИН И УСЛОВИ ПЛАЋАЊА, ГАРАНТНИ РОК, КАО И ДРУГЕ ОКОЛНОСТИ ОД КОЈИХ ЗАВИСИ ПРИХВАТЉИВОСТ ПОНУДЕ

Захтеви у погледу начина, рока и услова плаћања

Рок плаћања је до 45 дана од дана пријема оверене авансне, привремене односно окончане ситуације, уз важеће банкарске гаранције и полису осигурања.

Понуђачу је дозвољено да захтева аванс до 25% вредности понуде без ПДВ.

Захтеви у погледу гарантног рока

Минимални гарантни рок за изведене радове износи две године рачунајући од дана примопредаје радова. За уграђене материјале важи гарантни рок у складу са условима произвођача, који тече од дана извршене примопредаје радова Инвеститору.

Захтев у погледу рока извођења радова

Рок за извођење радова максимално 60 календарских дана.

Захтев у погледу рока важења понуде

Рок важења понуде је 90 дана од дана отварања понуда.

У случају истека рока важења понуде, Наручилац ће у писаном облику тражити од понуђача продужење важења понуде. Понуђач који прихвати захтев за продужење рока важења понуде не може мењати понуду.

4.10 ВАЛУТА И НАЧИН НА КОЈИ МОРА ДА БУДЕ НАВЕДЕНА И ИЗРАЖЕНА ЦЕНА У ПОНУДИ

Цена мора бити исказана у динарима, са и без пореза на додату вредност, са урачунатим свим трошковима које понуђач има у реализацији јавне набавке, с тим да ће се за оцену понуде узимати у обзир цена без пореза на додату вредност.

Цена је фиксна и не може се мењати.

Ако је у понуди исказана неуобичајено ниска цена, Наручилац ће поступити у складу са чланом 92. ЗЈН.

Цену је потребно изразити нумерички и текстуално, при чему текстуално изражена цена има предност у случају несагласности.

4.11 ПОДАЦИ О ВРСТИ, САДРЖИНИ, НАЧИНУ ПОДНОШЕЊА, ВИСИНИ И РОКОВИМА ОБЕЗБЕЂЕЊА ИСПУЊЕЊА ОБАВЕЗА ПОНУЂАЧА

Понуђач је у обавези да уз понуду достави

Банкарску гаранцију за озбиљност понуде – оригинал, у износу од 2 % од укупне вредности понуде без ПДВ са роком важења 90 дана од дана јавног отварања понуда, која мора бити неопозива, без права на приговор, безусловна и платива на први позив – оригинал - у корист Министарства привреде, Београд, Кнеза Милоша бр. 20, ПИБ 108213421, матични број 17862154, број рачуна: 840-1620-21.

Наручилац има право да банкарску гаранцију за озбиљност понуде активира у следећим случајевима:

а) ако понуђач чија је понуда изабрана као најповољнија одбије да закључи уговор о јавној набавци

б) ако изабрани понуђач у року од 15 дана од дана закључења уговора, Наручиоцу не достави банкарску гаранцију за повраћај аванса и банкарску гаранцију за добро извршење посла;

в) ако изабрани понуђач у року од 15 дана од дана закључења уговора, Наручиоцу не достави полису осигурања за објекат у изградњи и полису осигурања од одговорности за штету причињену трећим лицима и стварима трећих лица.

4.12 ЗАШТИТА ПОВЕРЉИВОСТИ ПОДАТАКА КОЈЕ НАРУЧИЛАЦ СТАВЉА ПОНУЂАЧИМА НА РАСПОЛАГАЊЕ, УКЉУЧУЈУЋИ И ЊИХОВЕ ПОДИЗВОЂАЧЕ

Наручилац је дужан да:

1) чува као поверљиве све податке о понуђачима садржане у понуди које је као такве, у складу са ЗЈН, понуђач означио у понуди;

2) одбије давање информације која би значила повреду поверљивости података добијених у понуди;

3) чува као пословну тајну имена, заинтересованих лица, понуђача, као и податке о поднетим понудама, до отварања понуда.

Неће се сматрати поверљивим докази о испуњености обавезних услова, цена и други подаци из понуде који су од значаја за примену елемената критеријума и рангирање понуде.

4.13 ДОДАТНЕ ИНФОРМАЦИЈЕ ИЛИ ПОЈАШЊЕЊА У ВЕЗИ СА ПРИПРЕМАЊЕМ ПОНУДА,

Заинтересовано лице може, у писаном облику (путем поште на адресу Наручиоца, електронске поште на имејл slavica.zivkovic@privreda.gov.rs или факсом на број 011-333-4208) тражити од Наручиоца додатне информације или појашњења у вези са припремањем понуде, при чему може да укаже Наручиоцу и на евентуално уочене недостатке и неправилности у Конкурсној документацији, најкасније пет дана пре истека рока за подношење понуде. Особа за контакт је Славица Живковић, сваког радног дана 07.30 – 15.30 часова.

Тражење додатних информација или појашњења телефоном није дозвољено.

Додатне информације или појашњења упућују се са напоменом „Захтев за додатним информацијама или појашњењима конкурсне документације, ЈН број 103/2017- Санација платоа, степеница и потпорних зидова испред објекта Дома културе у улици Косте Војиновића - друга фаза, општина Прокупље .

Наручилац ће у року од три дана од дана пријема захтева, објавити одговор на Порталу јавних набавки и на својој интернет страници.

4.14 ОБИЛАЗАК ЛОКАЦИЈЕ

Понуђач је дужан да се увери у све услове градње, техничку документацију, као и да стекне комплетан увид у све информације које су неопходне за припрему понуде, на локацији на којој ће се радови и изводити.

Обилазак локације и увид у документацију биће организован у договору са особом задуженом за обилазак локације, а то је **Весна Живковић, телефон 060/242-3013, у периоду од 8,00 до 14,00 часова.**

Као доказ да је обишао локацију, понуђач у оквиру своје понуде доставља потписан и оверен Образац из конкурсне документације – Изјава о посети локације, који не мора бити оверен од стране лица задуженог за обилазак локације.

4.15 ИЗМЕНЕ И ДОПУНЕ КОНКУРСНЕ ДОКУМЕНТАЦИЈЕ

Ако у року предвиђеном за подношење понуде измени или допуни Конкурсну документацију, Наручилац ће измене и допуне Конкурсне документације објавити на Порталу јавних набавки и интернет адреси Наручиоца www.privreda.gov.rs

Ако Наручилац измени или допуни Конкурсну документацију осам или мање дана пре истека рока за подношење понуда, дужан је да продужи рок за подношење понуда и објави обавештење о продужењу рока за подношење понуда.

Понуде се припремају у складу са Конкурсном документацијом и изменама и допунама Конкурсне документације.

Измене и допуне Конкурсне документације важиће само уколико су учињене у писаној форми. Усмене изјаве или изјаве дате на било који други начин од стране Наручиоца, неће ни у ком погледу обавезивати Наручиоца.

4.16 КОМУНИКАЦИЈА

Комуникација у поступку јавне набавке одвија се писаним путем, односно путем поште, електронске поште или факсом, као и објављивањем од стране Наручиоца на Порталу јавних набавки и интернет адреси Наручиоца www.privreda.gov.rs

Ако је документ из поступка јавне набавке достављен од стране Наручиоца или понуђача путем електронске поште или факсом, страна која је извршила достављање дужна је да од друге стране захтева да на исти начин потврди пријем тог документа, што је друга страна дужна и да учини када је то неопходно као доказ да је извршено достављање.

4.17 ДОДАТНА ОБЈАШЊЕЊА, КОНТРОЛА И ДОПУШТЕНЕ ИСПРАВКЕ

Наручилац може да захтева од понуђача додатна објашњења која ће му помоћи при прегледу, вредновању и упоређивању понуда, а може да врши и контролу (увид) код понуђача, односно његових подизвођача.

Наручилац може, уз сагласност понуђача, да изврши исправке рачунских грешака уочених приликом разматрања понуде по окончаном поступку отварања понуда, узимајући као релевантну цену по јединици мере.

Проверу рачунске тачности понуда и грешке, уколико их буде, Наручилац ће исправљати на следећи начин:

Уколико није тачан производ јединичне цене и количине, јединична цена ће се сматрати тачном.

Уколико цена за неку позицију није дата сматраће се да је вредност радова на тој позицији укључена у вредност других радова.

Уколико понуђач начини грешку у попуњавању, потребно је да исту избели и правилно попуни, а место начињене грешке парафира и овери печатом.

Ако се понуђач не сагласи са исправком рачунских грешака, Наручилац ће његову понуду одбити као неприхватљиву.

4.18 НЕУОБИЧАЈЕНО НИСКА ЦЕНА

Наручилац може да одбије понуду због неуобичајено ниске цене.

Неуобичајено ниска цена у смислу ЗЈН је понуђена цена која значајно одступа у односу на тржишно упоредиву цену и изазива сумњу у могућност извршења јавне набавке у складу са понуђеним условима.

Ако Наручилац оцени да понуда садржи неуобичајено ниску цену, захтеваће од понуђача детаљно образложење свих њених саставних делова које сматра меродавним, а нарочито наводе у погледу економике начина градње, производње или изабраних техничких решења, у погледу изузетно повољних услова који понуђачу стоје на располагању за извршење уговора или у погледу оригиналности производа, услуга или радова које понуђач нуди.

4.19 НЕГАТИВНЕ РЕФЕРЕНЦЕ

Наручилац може одбити понуду уколико поседује доказ да је понуђач у претходне три године пре објављивања позива за подношење понуда у поступку јавне набавке:

- 1) поступао супротно забрани из чл. 23. и 25. ЗЈН;
- 2) учинио повреду конкуренције;
- 3) доставио неистините податке у понуди или без оправданих разлога одбио да закључи уговор о јавној набавци, након што му је уговор додељен;
- 4) одбио да достави доказе и средства обезбеђења на шта се у понуди обавезао.

Наручилац може одбити понуду уколико поседује доказ који потврђује да понуђач није испуњавао своје обавезе по раније закљученим уговорима о јавним набавкама који су се односили на исти предмет набавке, за период од претходне три године пре објављивања позива за подношење понуда.

Доказ може бити:

- 1) правоснажна судска одлука или коначна одлука другог надлежног органа;
- 2) исправа о реализованом средству обезбеђења испуњења обавеза у поступку јавне набавке или испуњења уговорних обавеза;
- 3) исправа о наплаћеној уговорној казни;
- 4) рекламације потрошача, односно корисника, ако нису отклоњене у уговореном року;
- 5) извештај надзорног органа о изведеним радовима који нису у складу са пројектом, односно уговором;
- 6) изјава о раскиду уговора због неиспуњења битних елемената уговора дата на начин и под условима предвиђеним законом којим се уређују облигациони односи;
- 7) доказ о ангажовању на извршењу уговора о јавној набавци лица која нису означена у понуди као подизвођачи, односно чланови групе понуђача;
- 8) други одговарајући доказ примерен предмету јавне набавке, који се односи на испуњење обавеза у ранијим поступцима јавне набавке или по раније закљученим уговорима о јавним набавкама.

Наручилац може одбити понуду ако поседује доказ - правоснажну судску одлуку или коначну одлуку другог надлежног органа који се односи на поступак који је спровео или уговор који је закључио и други наручилац ако је предмет јавне набавке истоврстан.

4.20 ПОШТОВАЊЕ ОБАВЕЗА КОЈЕ ПРОИЗЛАЗЕ ИЗ ВАЖЕЋИХ ПРОПИСА

Понуђач је дужан да поштује све обавезе које произлазе из важећих прописа о заштити на раду, запошљавању и условима рада, заштити животне средине-

Понуђач не сме имати забрану обављања делатности која је на снази у време подношења понуде.

4.21 КОРИШЋЕЊЕ ПАТЕНТА И ОДГОВОРНОСТ ЗА ПОВРЕДУ ЗАШТИЋЕНИХ ПРАВА ИНТЕЛЕКТУАЛНЕ СВОЈИНЕ ТРЕЋИХ ЛИЦА

Накнаду за коришћење патената, као и одговорност за повреду заштићених права интелектуалне својине трећих лица сноси понуђач.

4.22 НАЧИН И РОК ЗА ПОДНОШЕЊЕ ЗАХТЕВА ЗА ЗАШТИТУ ПРАВА ПОНУЂАЧА

Поступак заштите права понуђача регулисан је одредбама чл. 138. - 166. ЗЈН.

Захтев за заштиту права може да поднесе понуђач, односно заинтересовано лице, које има интерес за доделу уговора у поступку јавне набавке и који је претрпео или би могао да претрпи штету због поступања Наручиоца противно одредбама ЗЈН.

Захтев за заштиту права подноси се Наручиоцу, а копија се истовремено доставља Републичкој комисији.

Наручиоцу се захтев за заштиту права предаје непосредно или електронском поштом на имејл slavica.zivkovic@privreda.gov.rs, факсом на број 011/333-4208 или препорученом пошиљком са повратницом на адресу Наручиоца.

Захтев за заштиту права се може поднети у току целог поступка јавне набавке, против сваке радње Наручиоца, осим уколико ЗЈН није другачије одређено.

О поднетом захтеву за заштиту права Наручилац ће обавестити све учеснике у поступку јавне набавке, односно објавити обавештење о поднетом захтеву на Порталу јавних набавки, најкасније у року од два дана од дана пријема захтева.

Уколико се захтевом за заштиту права оспорава врста поступка, садржина позива за подношење понуда или Конкурсне документације, захтев ће се сматрати благовременим уколико је примљен од стране Наручиоца најкасније седам дана пре истека рока за подношење понуда, без обзира на начин достављања и уколико је подносилац захтева у складу са чланом 63. став 2. ЗЈН указао Наручиоцу на евентуалне недостатке и неправилности, а Наручилац исте није отклонио.

Захтев за заштиту права којим се оспоравају радње које Наручилац предузме пре истека рока за подношење понуда, а након истека рока из претходног става, сматраће се благовременим уколико је поднет најкасније до истека рока за подношење понуда.

После доношења одлуке о додели уговора и одлуке о обустави поступка, рок за подношење захтева за заштиту права је десет дана од дана објављивања одлуке на Порталу јавних набавки.

Захтевом за заштиту права не могу се оспоравати радње Наручиоца предузете у поступку јавне набавке ако су подносиоцу захтева били или могли бити познати разлози за његово подношење пре истека рока за подношење захтева, а подносилац захтева га није поднео пре истека тог рока.

Ако је у истом поступку јавне набавке поново поднет захтев за заштиту права од стране истог подносиоца захтева, у том захтеву се не могу оспоравати радње Наручиоца за које је подносилац захтева знао или могао знати приликом подношења претходног захтева.

Захтев за заштиту права не задржава даље активности наручиоца у поступку јавне набавке у складу са одредбама члана 150. ЗЈН.

Наручилац ће објавити обавештење о поднетом захтеву за заштиту права на Порталу јавних набавки и на својој интернет страници најкасније у року од два дана од дана пријема захтева за заштиту права.

4.23 САДРЖИНА ЗАХТЕВА ЗА ЗАШТИТУ ПРАВА

Захтев за заштиту права садржи:

- 1) назив и адресу подносиоца захтева и лице за контакт;
- 2) назив и адресу Наручиоца;
- 3) податке о јавној набавци која је предмет захтева, односно о одлуци Наручиоца;
- 4) повреде прописа којима се уређује поступак јавне набавке;
- 5) чињенице и доказе којима се повреде доказују;
- 6) потврду о уплати таксе из члана 156. ЗЈН;
- 7) потпис подносиоца.

Ако поднети захтев за заштиту права не садржи све обавезне елементе, Наручилац ће такав захтев одбацити закључком.

Наручилац закључак доставља подносиоцу захтева и Републичкој комисији у року од три дана од дана доношења.

Против закључка Наручиоца подносилац захтева може у року од три дана од дана пријема закључка поднети жалбу Републичкој комисији, док копију жалбе истовремено доставља Наручиоцу.

Валидан доказ о извршеној уплати таксе, у складу са Упутством о уплати таксе за подношење захтева за заштиту права Републичке комисије, објављеном на сајту Републичке комисије, у смислу члана 151. став 1. тачка 6) ЗЈН, је :

Потврда о извршеној уплати таксе која мора да садржи следеће елементе:

- (1) да буде издата од стране банке и да садржи печат банке;
- (2) да представља доказ о извршеној уплати таксе, што значи да потврда мора да садржи податак да је налог за уплату таксе, односно налог за пренос средстава реализован, као и датум извршења налога;
- (3) износ таксе из члана 156. ЗЈН чија се уплата врши- 120.000,00 динара;
- (4) број рачуна: 840-30678845-06;
- (5) шифру плаћања: 153 или 253;
- (6) позив на број: подаци о броју или ознаци јавне набавке поводом које се подноси захтев за заштиту права;
- (7) сврха: ЗЗП; Министарство привреде; број или ознака јавне набавке поводом које се подноси захтев за заштиту права;
- (8) корисник: буџет Републике Србије;
- (9) назив уплатиоца, односно назив подносиоца захтева за заштиту права за којег је извршена уплата таксе;
- (10) потпис овлашћеног лица банке, **или**

Налог за уплату, први примерак, оверен потписом овлашћеног лица и печатом банке или поште, који садржи и све друге елементе из потврде о извршеној уплати таксе наведене под тачком 1 **или**

Потврда издата од стране Републике Србије, Министарства финансија, Управе за трезор, потписана и оверена печатом, која садржи све елементе из потврде о извршеној уплати таксе из тачке 1, осим оних наведених под (1) и (10), за подносиоце захтева за заштиту права који имају отворен рачун у оквиру припадајућег консолидованог рачуна трезора, а који се води у Управи за трезор (корисници буџетских средстава, корисници средстава организација за обавезно социјално осигурање и други корисници јавних средстава) **или**

Потврда издата од стране Народне банке Србије, која садржи све елементе из потврде о извршеној уплати таксе из тачке (1), за подносиоце захтева за заштиту права (банке и други субјекти) који имају отворен рачун код НБС.

Више информација о уплати таксе за подношење захтева за заштиту права може се добити на интернет страници Републичке комисије за заштиту права у поступцима јавних набавки <http://www.kjn.gov.rs/ci/uputstvo-o-uplati-republicke-administrativne-takse.html>

4.24 РОК ЗА ДОНОШЕЊЕ ОДЛУКЕ О ДОДЕЛИ УГОВОРА

Рок за доношење одлуке о додели уговора је 25 дана од дана отварања понуда.

4.25 РОК У КОЈЕМ ЋЕ УГОВОР БИТИ ЗАКЉУЧЕН

Наручилац ће уговор о јавној набавци доставити понуђачу коме је уговор додељен у року од осам дана од дана протеча рока за подношење захтева за заштиту права из члана 149. ЗЈН.

У случају да је поднета само једна понуда Наручилац може закључити уговор пре истека рока за подношење захтева за заштиту права, у складу са чланом 112. став 2. тачка 5) ЗЈН.

4.26 ОБУСТАВА ЈАВНЕ НАБАВКЕ

Наручилац ће обуставити поступак јавне набавке уколико нису испуњени услови за доделу уговора из члана 107. ЗЈН.

Наручилац може да обустави поступак јавне набавке из објективних и доказивих разлога који се нису могли предвидети у време покретања поступка и који онемогућавају да се започети поступак оконча, или услед којих је престала потреба Наручиоца за предметном набавком због чега се неће понављати у току исте буџетске године односно у наредних шест месеци.

4.27 УВИД У ДОКУМЕНТАЦИЈУ

Понуђач има право да изврши увид у документацију о спроведеном поступку јавне набавке после доношења одлуке о додели уговора, односно одлуке о обустави поступка о чему може поднети писмени захтев наручиоцу путем електронске поште, поште и факсом.

Наручилац ће лицу из претходног става, омогућити увид у документацију и копирање документације из поступка о трошку подносиоца захтева, у року од два дана од дана пријема писаног захтева, уз обавезу да заштити податке у складу са чл. 14. и 15. ЗЈН.

4.28 ТРОШКОВИ ПРИПРЕМАЊА ПОНУДЕ

Понуђач може да у оквиру понуде достави укупан износ и структуру трошкова припремања понуде. Трошкове припреме и подношења понуде сноси искључиво понуђач и не може тражити од Наручиоца накнаду трошкова.

Ако је поступак јавне набавке обустављен из разлога који су на страни Наручиоца, оба наручиоца су дужна да понуђачу надокнаде трошкове прибављања средства обезбеђења, под условом да је понуђач тражио накнаду тих трошкова у понуди.

4.29 УПУТСТВО О ИЗГЛЕДУ ТАБЛЕ СА ПОДАЦИМА О ПРОЈЕКТУ МИНИСТАРСТВА ПРИВРЕДЕ

Упутство о изгледу табле са подацима о пројекту Министарства привреде представља смернице извођачима за израду табли у складу са дефинисаном уговорном обавезом и за правилну употребу лога Министарства привреде, на основу члана 201. тачка 16. Закона о планирању и изградњи и Правилника о изгледу, саджини и месту постављања градилишне табле.

ТЕХНИЧКЕ КАРАКТЕРИСТИКЕ:

1. Градилишна табла је правоугаоног облика димензија 200 x 300 x 20cm, израђена од челичних кутијастих профила и поцинкованог лима, а поставља се на челичним носачима одговарајуће носивости фундираним у бетон.
2. Позадина табле мора бити светлонаранцасте боје отпорна на атмосферске утицаје.

ПРИКАЗ ОБАВЕЗНОГ САДРЖАЈА:

1. **Лого Министарства привреде** позициониран је у горњем десном углу. Минималне димензије лога су 40 x 40cm.
2. **Лого Европске инвестиционе банке** позициониран је у горњем десном углу. Минималне димензије лога су 40 x 40cm.
3. На делу испод лога Министарства привреде, односно лога Европске инвестиционе банке „болдовано“ су истакнути следећи подаци:
 - а) Назив, намена и величина објекта и
 - б) Број катастарске парцеле
4. Модел објекта је позициониран у горњем левом углу
5. На доњем делу табле наведено је следеће:
 - а) Назив привредног друштва, односно правног лица или предузетника који је израдио пројектну документацију (адреса, телефон и сајт)
 - б) Име одговорног пројектанта

- в) Назив извођача радова, име одговорног извођача радова и име лица које врши надзор
- г) Број и датум решења којим је издата грађевинска дозвола и назив органа који је издао грађевинску дозволу, односно број решења којим се одобрава извођење радова (за које се не издаје грађевинска дозвола)
- д) Датум почетка грађења
- ђ) Рок завршетка изградње објекта
- е) Назив Наручиоца
- ж) Назив Корисника
- з) Назив Инвеститора

4.30 СПИСАК ОБРАЗАЦА КОЈИ ЧИНЕ САСТАВНИ ДЕО КОНКУРСНЕ ДОКУМЕНТАЦИЈЕ (ПОНУДЕ)

| | НАЗИВ ОБРАСЦА | БРОЈ ОБРАСЦА |
|------------|----------------------------------------------------------------------------------------------------------------------------------------------------------------|-----------------------|
| 1. | Образац понуде | ОБРАЗАЦ БР. 1 |
| 2. | Општи подаци о понуђачу | ОБРАЗАЦ БР. 2 |
| 3. | Општи подаци о члану групе понуђача | ОБРАЗАЦ БР. 3 |
| 4. | Изјава о посети локације | ОБРАЗАЦ БР. 4 |
| 5. | Изјава о одговорном извођачу | ОБРАЗАЦ БР. 5 |
| 6. | Списак изведених радова | ОБРАЗАЦ БР. 6 |
| 7. | Потврда о реализацији уговора | ОБРАЗАЦ БР. 7 |
| 8. | Изјава о расположивости техничке опреме | ОБРАЗАЦ БР. 8 |
| 9. | Модел уговора | ОБРАЗАЦ БР. 9 |
| 10. | Трошкови припреме понуде | ОБРАЗАЦ БР. 10 |
| 11. | Изјава о независној понуди | ОБРАЗАЦ БР. 11 |
| 12. | Изјава понуђача о поштовању важећих прописа о заштити на раду, запошљавању и условима рада, заштити животне средине, као и да нема забрану обављања делатности | ОБРАЗАЦ БР. 12 |
| 13. | Предмер и предрачун | ОБРАЗАЦ БР. 13 |

Образац 1.

ОБРАЗАЦ ПОНУДЕ

**Понуда број _____ од ____. ____. 2017. године
за јавну набавку 103/2017– Санација платоа, степеница и
потпорних зидова испред објекта Дома културе у улици Косте
Војиновића - друга фаза, општина Прокупље**

1) Општи подаци о понуђачу:

Скраћени назив: _____

Седиште и адреса: _____

Матични број: _____ ПИБ: _____

а) понуђач који наступа самостално б) понуђач – носилац посла в) понуђач из групе понуђача г) понуђач који наступа са подизвођачем д) подизвођач (заокружити)

Скраћени назив: _____

Седиште и адреса: _____

Матични број: _____ ПИБ: _____

а) понуђач који наступа самостално б) понуђач – носилац посла в) понуђач из групе понуђача г) понуђач који наступа са подизвођачем д) подизвођач (заокружити)

Скраћени назив: _____

Седиште и адреса: _____

Матични број: _____ ПИБ: _____

а) понуђач који наступа самостално б) понуђач – носилац посла в) понуђач из групе понуђача г) понуђач који наступа са подизвођачем д) подизвођач (заокружити)

НАПОМЕНА: Образац копирати у потребном броју примерака у случају већег броја понуђача из групе понуђача или подизвођача

2) Понуду број _____ од _____.2017. године подносимо

а) самостално б) заједничку понуду ц) са подизвођачем д) заједнички са подизвођачем

| | |
|---------------------------------------------------------------------------------------------------------------|----------------------------------|
| Укупна цена без ПДВ | |
| Укупна цена са ПДВ | |
| Рок завршетка радова износи _____ календарских дана од дана увођења у посао (максимално 60 календарских дана) | |
| Гарантни рок за све радове је _____ године, од дана примопредаје радова (не краћи од 2 године) | |
| Важење понуде износи 90 дана од дана отварања понуда | |
| Тражени аванс (највише до 25%) | а) аванс _____% б) без аванса |

3) Подаци о подизвођачу:

| Назив подизвођача | Позиција радова које изводи | Вредност радова без ПДВ | Процент укупне вредности набавке који ће извршити подизвођач: |
|-------------------|-----------------------------|-------------------------|---------------------------------------------------------------|
| | | | |
| | | | |

Датум _____

Потпис овлашћеног лица

М.П.

Напомене: Образац понуде понуђач мора да попуни, овери печатом и потпише, чиме потврђује да су тачни подаци који су у обрасцу понуде наведени. Уколико понуђачи подносе заједничку понуду, група понуђача може да се определи да образац понуде потписују и печатом оверавају сви понуђачи из групе понуђача или група понуђача може да одреди једног понуђача из групе који ће попунити, потписати и печатом оверити образац понуде.

Образац 2.

ОПШТИ ПОДАЦИ О ПОНУЂАЧУ

| | |
|-----------------------------------------------------------------------|--|
| Назив понуђача | |
| Седиште и адреса понуђача | |
| Одговорно лице – директор | |
| Особа за контакт | |
| Телефон | |
| Имејл | |
| Рачун и банка | |
| Матични број | |
| ПИБ | |
| Врста правног лица (микро, мало, средње, велико, ЈП или физичко лице) | |

Датум _____

Потпис овлашћеног лица

М.П.

Образац попуњава понуђач који наступа самостално или понуђач-носилац посла.
Образац потписује и оверава овлашћено лице понуђача.

Образац 3.

ОПШТИ ПОДАЦИ О ЧЛАНУ ГРУПЕ ПОНУЂАЧА

| | |
|---------------------------------------|--|
| Назив члана групе понуђача | |
| Седиште и адреса члана групе понуђача | |
| Одговорно лице члана групе - директор | |
| Особа за контакт | |
| Телефон | |
| Имејл | |
| Рачун и банка | |
| Матични број | |
| ПИБ | |

Датум _____

Потпис овлашћеног лица

М.П.

Образац копирати у потребном броју примерака за сваког члана групе понуђача. Образац потписује и оверава овлашћено лице носиоца посла групе понуђача или овлашћено лице члана групе

Образац 4.

ИЗЈАВА ПОНУЂАЧА О ПОСЕТИ ЛОКАЦИЈЕ

Изјављујем да смо посетили локацију која је предмет јавне набавке број 103/2017 и стекли увид у техничку документацију и све информације које су неопходне за припрему понуде. Такође изјављујем да смо упознати са свим условима градње и да они, сада видљиви, не могу бити основ за било какве накнадне промене у цени.

Датум _____

Потпис овлашћеног лица

М.П.

Образац не мора бити потписан од стране локалне самоуправе односно лица задуженог за обилазак локације.

Образац потписује и оверава овлашћено лице понуђача уколико наступа самостално или са подизвођачима.

Уколико наступа у групи, образац потписује и оверава овлашћено лице носиоца посла групе понуђача или овлашћено лице члана групе.

Образац 5.**ИЗЈАВА О ОДГОВОРНОМ ИЗВОЂАЧУ**

Изјављујем да ће доле наведени одговорни извођачи радова бити расположиви у периоду извршења уговора за санацију платоа, степеница и потпорних зидова испред објекта Дома културе у улици Косте Војиновића - друга фаза, општина Прокупље:

| Бр. | Име и презиме | Број лиценце | Назив понуђача (члана групе понуђача) који ангажује одговорног извођача: | Основ ангажовања: 1. Запослен код понуђача 2. Ангажован |
|-----|---------------|--------------|--------------------------------------------------------------------------|---------------------------------------------------------------|
| 1. | | | | |
| 2. | | | | |
| 3. | | | | |

Датум _____

Потпис овлашћеног лица

М.П. _____

Образац копирати у потребном броју примерака.

Образац потписује и оверава овлашћено лице понуђача уколико наступа самостално или са подизвођачима. Уколико наступа у групи, образац потписује и оверава овлашћено лице носиоца посла групе понуђача или овлашћено лице члана групе.

Напомена: Последњу колону: Основ ангажовања попунити тако, што се за запослене уноси број - 1, а за ангажоване уговором број - 2.

Образац 6.**СПИСАК ИЗВЕДЕНИХ РАДОВА**

| Наручилац | Период извођења радова | Врста радова | Вредност изведених радова (без ПДВ) |
|-----------------------------------------|------------------------|--------------|-------------------------------------|
| | | | |
| | | | |
| | | | |
| | | | |
| | | | |
| | | | |
| УКУПНО изведених радова без ПДВ: | | | |

Датум _____

Потпис овлашћеног лица

М.П.

Образац копирати у потребном броју примерака за сваког члана групе понуђача. Образац потписује и оверава овлашћено лице понуђача уколико наступа самостално или са подизвођачима. Образац потписује и оверава овлашћено лице носиоца посла групе понуђача или овлашћено лице члана групе.

Образац 7.

ПОТВРДА О РЕАЛИЗАЦИЈИ УГОВОРА

Назив наручиоца

Адреса

Овим потврђујемо да је понуђач

из

ул. _____

за потребе Наручиоца

а) самостално; б) као носилац посла; в) као члан групе; г) као подизвођач

(заокружити одговарајући начин наступања)

квалитетно и у уговореном року извео радове

(навести предмет уговора односно врсту радова)

у вредности од укупно _____ динара без ПДВ,

односно у вредности од укупно _____ динара са

ПДВ, а на основу уговора број _____ од

_____.

Контакт особа Наручиоца: _____,

Телефон: _____

Датум: _____

Потпис овлашћеног лица Наручиоца

М.П.

Образац копирати у потребном броју примерака.

Образац 8.**ИЗЈАВА О РАСПОЛОЖИВОСТИ ТЕХНИЧКЕ ОПРЕМЕ**

Изјављујемо да имамо у власништву, односно закупу или лизингу и у исправном стању захтевани технички капацитет за јавну набавку број 103/2017 – Санација платоа, степеница и потпорних зидова испред објекта Дома културе у улици Косте Војиновића - друга фаза, општина Прокупље и да ће наведена опрема бити на располагању за све време извођења радова који су предмет ове јавне набавке

| Ред. бр. | Техничко средство | Ком. | Редни број и бр. стране са пописне листе | Број уговора о лизингу или закупу | Уписати у чијем је власништву техничко средство |
|----------|-----------------------------------------|------|------------------------------------------|-----------------------------------|-------------------------------------------------|
| 1. | мини багер или комбинована радна машина | 1 | | | |
| 2. | камион кипер | 2 | | | |
| 3. | ваљак | 1 | | | |

Датум _____

Потпис овлашћеног лица

М.П. _____

Образац копирати у потребном броју примерака за сваког члана групе понуђача.
Образац потписује и оверава овлашћено лице овлашћеног члана групе понуђача или овлашћено лице члана групе.Образац потписује и оверава овлашћено лице понуђача уколико наступа самостално или са подизвођачима.

Образац 9.

МОДЕЛ УГОВОРА О ИЗВОЂЕЊУ РАДОВА

Уговорне стране :

1. **Република Србија – Министарство привреде**, Београд, Ул. Кнеза Милоша бр. 20, ПИБ 108213421, матични број 17862154, рачун број 840-1620-21 (у даљем тексту: Наручилац) које, по овлашћењу број: 021-02-96/2017-02 од 17. јула 2017. године, заступа државни секретар Драган Стевановић

2. **Република Србија – Општина Прокупље**, Прокупље, Ул. Таткова бр. 2, ПИБ 100506227, матични број 7107625, рачун број 840-66640-28 (у даљем тексту: Инвеститор), коју заступа председник општине Александар Симоновић

3. **Привредно друштво/носилац посла** _____,
_____, Ул. _____ бр. _____, ПИБ _____,
_____, матични број _____, рачун број _____
код банке _____;

члан групе/подизвођач _____,
_____, Ул. _____ бр. _____, ПИБ _____,
_____, матични број _____;

члан групе/подизвођач _____,
_____, Ул. _____ бр. _____, ПИБ _____,
_____, матични број _____;

члан групе/подизвођач _____,
_____, Ул. _____ бр. _____, ПИБ _____,
_____, матични број _____,

(у даљем тексту: Извођач), које заступа директор _____

УВОДНИ ДЕО

- На основу Уредбе о поступку по коме се бирају инфраструктурни пројекти и поступку по коме се спроводи подршка унапређења локалне и регионалне инфраструктуре – Градимо заједно („Службени гласник РС”, број 5/17) и Јавног позива за пријаву пројекта („Службени гласник РС”, број 6/17), Министарство привреде је донело Одлуку о распореду и коришћењу средстава за подршку унапређења локалне и регионалне инфраструктуре – Градимо заједно – ЕИБ 9 број: 401-00-3169/2017-11 од 11. јула 2017. године („Службени гласник РС“, број 69/17 и 80/17), којом су распоређена средства за реализацију пројекта - Санација платоа, степеница и потпорних зидова испред објекта Дома културе у улици Косте Војиновића - друга фаза, општина Прокупље
- Наручилац је у отвореном поступку јавне набавке број 103/2017, Извођачу доделио уговор о извођењу радова на санацији платоа, степеница и потпорних зидова испред објекта Дома културе у улици Косте Војиновића - друга фаза, општина Прокупље

ПРЕДМЕТ УГОВОРА

Члан 1.

Предмет Уговора је санација платоа, степеница и потпорних зидова испред објекта Дома културе у улици Косте Војиновића - друга фаза, општина Прокупље, у свему према Понуди број _____ од __.__.2017. године, која је саставни део овог уговора.

ВРЕДНОСТ УГОВОРА

Члан 2.

Цена за извођење радова из члана 1. Уговора износи _____ динара без ПДВ односно _____ динара са ПДВ.

Укупан износ средстава из става 1. овог члана обезбеђен је на следећи начин:

- износ од _____ (попуњава *Наручилац*) динара без ПДВ који је предвиђен Законом о буџету Републике Србије за 2017. годину („Службени гласник РС”, број 31/16), у члану 8, Раздео 20 - Министарство привреде, Програм 1505 – Регионални развој, функција 411 – Општи економски и комерцијални послови, Пројекат 4001 - Подршка развоју локалне и регионалне инфраструктуре, економска класификација 511 - Зграде и грађевински објекти, извор финансирања 11- примања од иностраних задуживања, која представљају средства зајма Европске инвестиционе банке намењена реализацији финансијског уговора „Зајам за општинску и регионалну инфраструктуру”;
- износ од _____ (попуњава *Наручилац*) динара који укључује и износ ПДВ на укупну вредност пројекта обезбеђен је Одлуком о буџету општине Прокупље за 2017. годину („Службени лист Општине Прокупље“ број 29/16) у посебном делу Одлуке, на економској класификацији 511300-Капитално одржавање зграда и објеката, економска класификација 511323-Санација платоа, степеница и потпорних зидова испред објекта Дома културе-II фаза.

Обавезу обрачуна и плаћања ПДВ на целокупну вредност Уговора сноси Инвеститор као порески дужник по основу сваке испостављене ситуације.

Уговорена цена је фиксна по јединици мере и не може се мењати услед повећања цене елемената на основу којих је одређена односно због наступања промењених околности.

Осим вредности рада, добара и услуга неопходних за извршење Уговора, цена обухвата и све зависне трошкове Извођача до примопредаје радова а посебно трошкове извођења свих припремних и завршних радњи, организације, чувања и обезбеђења градилишта, помоћних материјала и опреме, мера за омогућавање безбедног и несметаног одвијања саобраћаја током извођења радова. Обезбеђење градилишта саобраћајном сигнализацијом у току извођења радова је у обавези Инвеститора и не урачунава се у цену.

НАЧИН ПЛАЋАЊА

Члан 3.

Уговорне стране су сагласне да се плаћање Извођачу врши на следећи начин:

-аванс у висини од ___ % од уговорене вредности без ПДВ што износи _____ динара, у року до 45 дана од дана пријема оверене авансне ситуације/авансног рачуна, уз услов да је Наручиоцу достављена банкарска гаранција за повраћај аванса, у складу са чланом 11. Уговора. Аванс се мора оправдати најкасније са последњом привременом ситуацијом;

- по испостављеним овереним привременим ситуацијама и окончаној ситуацији, уз важеће банкарске гаранције и полисе осигурања, у року до 45 дана од дана пријема оверене ситуације. Укупна вредност привремених ситуација не може бити већа од 90% вредности уговорених радова без ПДВ.

Авансна ситуација испоставља се Наручиоцу у шест примерака и мора бити оверена од стране Инвеститора пре доставе Наручиоцу.

Привремена и окончана ситуација испостављају се Наручиоцу у шест примерака и морају бити оверене од стране надзорног органа и Инвеститора пре доставе Наручиоцу.

Комплетну документацију неопходну за оверу ситуације: листове грађевинског дневника, листове грађевинске књиге, одговарајуће атесте за уграђени материјал и набавку опреме, динамички план са пресеком стања радова и предлог мера за отклањање евентуалних кашњења у реализацији и другу документацију Извођач доставља стручном надзору, с тим да се у супротном неће извршити плаћање тих позиција, што Извођач признаје без права на приговор.

Уколико Извођач не достави ситуацију са свим прилозима из претходног става овог члана, Наручилац и/или Инвеститор неће извршити плаћање позиција за које није достављена комплетна документација.

РОК ЗА ИЗВОЂЕЊЕ РАДОВА

Члан 4.

Извођач се обавезује да радове који су предмет овог уговора изведе у року од ___ календарских дана, рачунајући од дана увођења у посао.

Увођење у посао се врши у присуству представника Наручиоца, Инвеститора, Извођача и стручног надзора, након испуњења следећих услова:

- да је Инвеститор предао Извођачу инвестиционо техничку документацију и грађевинску дозволу;
- да је Инвеститор обезбедио Извођачу несметан прилаз градилишту;
- да је Извођач Наручиоцу доставио банкарску гаранцију за добро извршење посла;
- да је Извођач Наручиоцу доставио полису осигурања за објекат у изградњи и полису осигурања од одговорности за штету причињену трећим лицима и стварима трећих лица.

Датум увођења у посао уписује се у грађевински дневник.

Члан 5.

Извођач је дужан да одмах писмено обавести Наручиоца и Инвеститора о околностима које онемогућавају или отежавају извођење радова, о привременом обустављању радова, и о настављању радова по престанку сметњи због којих је извођење радова обустављено.

Извођач може привремено обуставити радове искључиво уз сагласност надзорног органа. Извођач је дужан да настави извођење радова по престанку сметње због које су радови обустављени.

Период обуставе радова мора бити уписан у грађевински дневник, потписан и оверен од стране одговорног лица Извођача и стручног надзора и једино у том случају не утиче на уговорени рок извођења радова.

На основу евидентиране обуставе радова кроз књигу инспекције и грађевински дневник, приликом коначног обрачуна утврдиће се да ли су радови изведени у уговореном року.

Члан 6.

Захтев за продужење уговореног рока са писаном сагласношћу стручног надзора и Инвеститора и пратећом документацијом, Извођач подноси Наручиоцу у року од три дана од сазнања за околност које онемогућавају завршетак радова у уговореном року, а најкасније пет дана пре истека коначног рока за завршетак радова. Уговорени рок се не може продужити без сагласности Наручиоца.

Уговорени рок је продужен када уговорне стране у форми анекса овог уговора о томе постигну писани споразум.

Извођач је дужан да, у уговореном року односно без права на продужење уговореног рока, изведе вишак радова до 10 % од уговорених количина.

У случају да Извођач не испуњава предвиђену динамику, обавезан је да уведе у рад више извршилаца, без права на захтевање повећаних трошкова или посебне накнаде.

УГОВОРНА КАЗНА

Члан 7.

Уколико Извођач не заврши радове који су предмет овог уговора у уговореном року, Наручилац и Инвеститор могу наплатити уговорну казну умањењем износа који је исказан у окончаној ситуацији.

Висина уговорне казне износи 0,1% од уговорене вредности без ПДВ за сваки дан закашњења, с тим што укупан износ казне не може бити већи од 5 % од вредности уговорених радова без ПДВ.

Ако су Наручилац или Инвеститор због закашњења у извођењу или предаји изведених радова, претрпели штету која је већа од износа уговорне казне, могу захтевати накнаду штете, односно поред уговорне казне и разлику до пуног износа претрпљене штете. Постојање и износ штете Наручилац и Инвеститор морају да докажу.

ОБАВЕЗЕ ИЗВОЂАЧА

Члан 8.

Осим обавеза које су утврђене другим одредбама овог уговора, Извођач има обавезу:

- да радове који су предмет овог уговора изведе у складу са Понудом из члана 1. Уговора, важећим техничким и другим прописима који регулишу предметну материју, грађевинском дозволом, инвестиционо-техничком документацијом и овим уговором;

- да обезбеди радну снагу, материјал, грађевинску и другу опрему, изврши припремно-завршне и остале радове и све друго неопходно за коначно извршење Уговора;

- да по пријему инвестиционо-техничке документације исту прегледа и у року од 7 (седам) дана достави примедбе у писаном облику Наручиоцу и Инвеститору на разматрање и даље поступање. Неблаговремено уочене или достављене примедбе, које нису могле остати непознате да су на време сагледане, неће бити узете у обзир нити ће имати утицаја на рок за извођење радова;

- да пре почетка радова потпише главни пројекат/пројекат за извођење и Наручиоцу достави решење о именовану одговорног извођача радова;

- да о свом трошку обезбеди и истакне на видном месту градилишну таблу, са свим прописаним подацима која табла мора да садржи;

- да обезбеди услове за извођење радова, према усвојеном детаљном динамичком плану, по свим временским условима;

- да обезбеди безбедност свих лица на градилишту, као и одговарајуће чување и обезбеђење градилишта као и складишта материјала и слично, тако да се Наручилац и Инвеститор ослобађају свих одговорности према државним органима и трећим лицима, што се тиче безбедности, прописа о заштити животне средине и радно-правних прописа за време укупног трајања извођења радова до предаје радова Инвеститору и Наручиоцу;

- да се строго придржава прописаних мера за заштиту здравља и безбедности на раду за све своје запослене и сва друга лица на градилишту или на другим местима на којима могу бити угрожена;

- да обезбеди услове за вршење стручног надзора на објекту;

- да уредно води сву документацију предвиђену законом и другим прописима, који регулишу ову област;

- да поступа по свим основаним примедбама и захтевима Наручиоца и Инвеститора датим на основу извршеног надзора и да у зависности од конкретне ситуације, о свом трошку, изврши поправку или рушење или поновно извођење радова, замену набављеног или уграђеног материјала, опреме, уређаја и постројења или убрзања извођења радова када је запао у доцњу у погледу уговорених рокова извођења радова;

- да гарантује квалитет изведених радова, употребљеног материјала и набављене опреме, с тим да отклањању недостатка у гарантном року за изведене радове Извођач мора да приступи у року од 5 дана по пријему писаног позива од стране Инвеститора ;

- да отклони сву штету коју учини за време извођења радова на објекту – локацији извођења радова и на суседним објектима;

- да по завршеним радовима одмах обавести Наручиоца и Инвеститора да је завршио радове и да је спреман за њихов пријем.

Члан 9.

Извођач је у обавези да у року од 15 дана од дана закључења Уговора достави детаљан динамички план који мора садржати и следеће позиције, прва: припрема и формирање градилишта и последња: отклањање недостатака, у шест примерака, по два за Наручиоца, Инвеститора и стручни надзор.

Саставни део динамичког плана су: план ангажовања потребне радне снаге, план ангажовања потребне механизације и опреме на градилишту, план набавке потребног материјала, финансијски план реализације извођења радова, пројекат организације градилишта.

Извођач је у обавези да уведе у рад више смена, продужи смену или уведе у рад више извршилаца, без права на повећање трошкова или посебне накнаде за то, уколико не испуњава предвиђену динамику.

ОБАВЕЗЕ НАРУЧИОЦА И ИНВЕСТИТОРА

Члан 10.

Осим обавеза које су утврђене другим одредбама овог уговора, Наручилац има обавезу:

- да Извођачу плати уговорену цену под условима и на начин одређен чл. 2. и 3. овог уговора;
- да присуствује увођењу Извођача у посао;
- да учествује у раду комисије за примопредају радова и коначни обрачун са Инвеститором, стручним надзором и Извођачем.

Осим обавеза које су утврђене другим одредбама овог уговора, Инвеститор има обавезу:

- да приликом закључења Уговора, Извођачу преда инвестиционо-техничку документацију и грађевинску дозволу;
- да најкасније 15 дана од закључења Уговора достави надлежној инспекцији рада пријаву градилишта, а копију пријаве постави на видно место на градилишту;
- да Извођача уведе у посао као и да му обезбеди несметан прилаз градилишту;
- да пре почетка рада на градилишту писменим актом одреди координатора за безбедност и здравље на раду у фази извођења радова и да обезбеди израду Плана превентивних мера, уколико је то предвиђено важећим прописима;
- да Извођачу плати уговорену цену под условима и на начин одређен чл. 2. и 3. овог уговора;
- да врши обрачун ПДВ, подношење ПДВ пријаве као и плаћање ПДВ по свим испостављеним ситуацијама;
- да Наручиоца, писаним путем, обавештава о свакој извршеној уплати по основу испостављених ситуација као и по основу обавезе ПДВ;
- да обезбеди вршење стручног надзора над извршењем уговорних обавеза Извођача;
- да петнаестодневне извештаје стручног надзора доставља Наручиоцу, без одлагања;
- да учествује у раду комисије за примопредају радова и коначни обрачун са Наручиоцем, стручним надзором и Извођачем.

БАНКАРСКЕ ГАРАНЦИЈЕ

Члан 11.

Извођач се обавезује да у року од 15 дана од дана закључења овог уговора преда Наручиоцу банкарску гаранцију за повраћај аванса, са роком важења најмање до коначног извршења посла, која мора бити безусловна, неопозива, без права на приговор и платива на први позив, а у корист Наручиоца.

Извођач се обавезује да у року од 15 дана од дана закључења овог уговора преда Наручиоцу банкарску гаранцију за добро извршење посла у износу од 10% од вредности уговора без ПДВ и са роком важења најмање 30 дана дуже од истека рока за коначно извршење посла, која мора бити безусловна, неопозива, без права на приговор и платива на први позив, а у корист Наручиоца.

Наручилац има право да активира банкарску гаранцију за озбиљност понуде ако Извођач у року од 15 дана од дана закључења Уговора не достави банкарске гаранције из ст. 1 и 2 овог члана.

У случају наступања услова за продужење рока завршетка радова, Извођач је у обавези да продужи важење банкарских гаранција, с тим да се висина банкарске гаранције за повраћај аванса може смањити, уз писану сагласност Наручиоца, сразмерно изведеним радовима и износу којим је оправдан део примљеног аванса кроз привремене ситуације.

У случају истека рока важења банкарских гаранција док је извођење радова који су предмет овог уговора у току, Извођач је дужан да, о свом трошку, продужи рок важења банкарских гаранција.

Банкарска гаранција за добро извршење посла може бити послата на наплату пословној банци Извођача уколико Извођач, ни после упућене опомене, не продужи њено важење.

Извођач се обавезује да у року од 10 дана након примопредаје радова Инвеститору преда банкарску гаранцију за отклањање грешака у гарантном року у износу од 5% од вредности уговора без ПДВ и са роком важења пет дана дужим од уговореног гарантног рока, која мора бити безусловна, неопозива, без права на приговор и платива на први позив, а у корист Инвеститора, што је услов за оверу окончане ситуације.

Гаранцију за отклањање грешака у гарантном року Инвеститор сме да наплати уколико Извођач не отпочне са отклањањем недостатака у року од 5 дана од дана пријема писаног захтева и не отклони их у року и у складу са достављеним захтевом.

ОСИГУРАЊЕ РАДОВА

Члан 12.

Извођач је дужан да у року од 15 дана од дана закључења овог уговора осигура радове, материјал и опрему од уобичајених ризика до њихове пуне вредности (осигурање објекта у изградњи) и достави Наручиоцу оригинал или оверену копију полисе осигурања са важношћу за цео период извођења радова, у свему према важећим законским прописима.

Извођач је дужан да у року од 15 дана од закључења овог уговора, достави Наручиоцу оригинал или оверену копију полисе осигурања од одговорности за штету причињену трећим лицима и стварима трећих лица, са важношћу за цео период извођења радова, у свему према важећим законским прописима.

Наручилац има право да активира банкарску гаранцију за озбиљност понуде ако Извођач у року од 15 дана од дана закључења Уговора не достави полисе осигурања из ст. 1 и 2 овог члана.

Уколико се рок за извођење радова продужи, Извођач је обавезан да достави, пре истека уговореног рока, полисе осигурања из ст. 1. и 2. овог члана, са новим периодом осигурања.

Извођач је обавезан да спроводи све потребне мере заштите на раду као и мере противпожарне заштите.

Уколико Извођач радова не поступи у складу са ст. 4. и 5. овог члана признаје своју искључиву прекршајну и кривичну одговорност и једини сноси накнаду за све настале материјалне и нематеријалне штете, при чему овај уговор признаје за извршну исправу без права приговора.

ГАРАНТНИ РОК

Члан 13.

Гарантни рок за изведене радове износи _____ године рачунајући од дана примопредаје радова. За уграђене материјале важи гарантни рок у складу са условима произвођача, који тече од дана извршене примопредаје радова Наручиоцу и Инвеститору.

Извођач је обавезан да, на дан извршене примопредаје радова који су предмет овог уговора, записнички преда Инвеститору све гарантне листове за уграђене материјале, као и упутства за руковање.

Члан 14.

Извођач је дужан да у току гарантног рока, на први писани позив Инвеститора , отклони о свом трошку све недостатке који се односе на уговорени квалитет изведених радова, уграђених материјала и опреме, а који нису настали неправилном употребом, као и сва оштећења проузрокована овим недостацима.

Ако Извођач не приступи извршењу своје обавезе из претходног става у року од 5 дана по пријему писаног позива од стране Инвеститора, Инвеститор ће наплатити банкарску гаранцију за отклањање грешака у гарантном року.

Уколико гаранција за отклањање грешака у гарантном року не покрива у потпуности трошкове настале поводом отклањања недостатака из става 1. овог члана, Инвеститор има право да од Извођача тражи накнаду штете, до пуног износа стварне штете.

КВАЛИТЕТ МАТЕРИЈАЛА И РАДОВА

Члан 15.

За укупан уграђени материјал и опрему Извођач мора имати сертификате квалитета и атесте који се захтевају по важећим прописима и мерама за објекте те врсте у складу са пројектном документацијом.

Извођач је дужан да о свом трошку обави одговарајућа испитивања материјала и контролу квалитета опреме и одговоран је уколико употреби материјал који не одговара квалитету.

Уколико Наручилац и/или Инвеститор, на основу извештаја надзорног органа или на други начин, утврде да уграђени материјал или опрема не одговара стандардима и техничким прописима, забраниће његову употребу. У случају спора меродаван је налаз овлашћене организације за контролу квалитета.

У случају да је због употребе некавалитетног материјала угрожена безбедност објекта, Наручилац, уз сагласност Инвеститора, има право да тражи да Извођач поруши изведене радове и да их о свом трошку поново изведе у складу са техничком документацијом и уговорним одредбама. Уколико Извођач у одређеном року то не учини, Наручилац има право на наплату банкарске гаранције за добро извршење посла.

АНГАЖОВАЊЕ ПОДИЗВОЂАЧА

Члан 16.

Извођач у потпуности одговара Наручиоцу и Инвеститору за извршење уговорених обавеза, те и за радове изведене од стране подизвођача, као да их је сам извео.

Извођач не може ангажовати као подизвођача лице које није навео у понуди, у супротном Наручилац ће реализовати средство обезбеђења и раскинути уговор, осим ако би раскидом уговора Наручилац претрпео знатну штету.

Извођач може ангажовати као подизвођача лице које није навео у понуди, ако је на страни подизвођача након подношења понуде настала трајнија неспособност плаћања, ако то лице испуњава све услове одређене за подизвођача и уколико добије претходну сагласност Наручиоца.

МАЊАК И ВИШАК РАДОВА

Члан 17.

Уколико се током извођења уговорених радова појави потреба за извођењем вишка радова, Извођач је дужан да о томе одмах, писаним путем, обавести стручни надзор, Инвеститора и Наручиоца.

Извођач није овлашћен да мења обим уговорених радова односно да изведе вишак радова без писане сагласности стручног надзора и Инвеститора, односно коначне сагласности Наручиоца.

Цену извођења вишка радова која утиче на повећање уговорене вредности сноси Инвеститор.

Инвеститор неће платити цену вишка радова за чије извођење не постоји писана сагласност Наручиоца.

Утврђени мањкови и вишкови радова представљају основ за измену Уговора.

ХИТНИ НЕПРЕДВИЂЕНИ РАДОВИ

Члан 18.

Извођач може и без претходне сагласности Наручиоца и Инвеститора, а уз писану сагласност стручног надзора извести хитне непредвиђене радове, уколико је њихово извођење нужно за стабилност објекта или за спречавање штете, а изазвани су променом тла, појавом воде или другим ванредним и неочекиваним догађајима, који се нису могли предвидети у току израде пројектне документације.

Извођач је дужан да истог дана када наступе околности из става 1. овог члана, о томе обавести Наручиоца и Инвеститора и достави им писану сагласност стручног надзора о потреби за извођењем хитних непредвиђених радова.

Наручилац и Инвеститор могу раскинути Уговор уколико би услед ових радова цена морала бити знатно повећана, о чему су дужни да без одлагања обавесте Извођача.

Извођач има право на правичну накнаду за хитне непредвиђене радове, на терет Инвеститора.

У случају евентуалног спора везано за постојање односно плаћање хитних непредвиђених радова, Извођачу неће бити признато право на правичну накнаду уколико не поседује доказ да је истог дана обавестио Наручиоца и Инвеститора и доставио им писану сагласност стручног надзора о потреби за извођењем хитних непредвиђених радова, у складу са ставом 2. овог члана.

ДОДАТНИ РАДОВИ

Члан 19.

Додатни радови, у смислу овог уговора, су непредвиђени радови који Уговором нису обухваћени, а који се морају извести.

Извођач нема права на извођење накнадних радова као радова који нису уговорени и нису нужни за испуњење овог уговора.

Уколико се током извођења уговорених радова појави потреба за извођењем додатних радова, Извођач је дужан да о том одмах, писаним путем, обавести стручни надзор, Инвеститора и Наручиоца.

Додатни радови биће уговорени у складу са законом којим се уређују јавне набавке.

Извођач нема права на извођење додатних радова без претходно закљученог уговора о извођењу додатних радова.

Закључењем уговора о извођењу додатних радова из претходног става Извођач стиче право на наплату додатних радова, који нису уговорени овим уговором.

Изведени додатни радови, без закљученог уговора, су правно неважећи.

Цену извођења додатних радова сноси Инвеститор.

ПРИМОПРЕДАЈА РАДОВА, КОНАЧАН ОБРАЧУН И ТЕХНИЧКИ ПРЕГЛЕД ОБЈЕКТА

Члан 20.

Извођач о завршетку радова који су предмет овог уговора, писаним путем, обавештава стручни надзор, Инвеститора и Наручиоца, а дан завршетка радова уписује се у грађевински дневник.

Примопредаја радова врши се комисијски најкасније у року од 15 дана од дана пријема писаног обавештења о завршетку радова.

Комисију за примопредају радова чине по један представник Наручиоца, Инвеститора, стручног надзора и Извођача.

Комисија сачињава записник о примопредаји радова на дан примопредаје радова.

Извођач је дужан да приликом примопредаје радова преда Инвеститору, попуњене одговарајуће табеле свих уграђених материјала у три извода са приложеним атестима, као и пројекте изведеног објекта у два примерка уколико је то потребно у складу са Законом о планирању и изградњи.

Наручилац ће у моменту примопредаје радова од стране Извођача, Инвеститору предати радове који су предмет овог уговора.

Грешке, односно недостатке које утврди стручни надзор, Инвеститор или Наручилац, Извођач мора да отклони без одлагања. Уколико те недостатке Извођач не почне да отклања одмах и ако их не отклони у споразумно утврђеном року, Наручилац може извршити наплату банкарске гаранције за добро извршење посла и неће приступити примопредаји радова.

Коначна количина и вредност радова по овом уговору утврђује се на бази стварно изведених количина радова оверених у грађевинској књизи од стране стручног надзора и усвојених јединичних цена из Понуде, о чему Комисија сачињава записник о коначном финансијском обрачуну.

Технички преглед објекта и употребну дозволу обезбедиће Инвеститор.

РАСКИД УГОВОРА

Члан 21.

Уговор се може раскинути споразумно или једностраном изјавом, у свему према одредбама Закона о облигационим односима.

Изјава о једностраном раскиду Уговора се, у писаној форми, доставља другим уговорним странама и са отказним роком од 15 дана од дана пријема изјаве. Изјава мора да садржи разлог за раскид уговора.

У случају раскида уговора, Извођач је дужан да изведене радове обезбеди од пропадања и да Наручиоцу преда попуњене одговарајуће табеле свих уграђених материјала у три извода са приложеним атестима, као и пројекте изведеног објекта у два примерка уколико је то потребно у складу са Законом о планирању и изградњи, док су

све уговорне стране дужне да сачине записник комисије о стварно изведеним радовима и записник комисије о коначном финансијском обрачуна по предметном уговору до дана раскида Уговора.

ЗАВРШНЕ ОДРЕДБЕ

Члан 22.

За све што овим уговором није посебно утврђено примењују се одредбе Закона о јавним набавкама, Закона о облигационим односима, Закона о планирању и изградњи, као и одредбе Посебних узанси о грађењу и других важећих прописа Републике Србије.

Члан 23.

Све евентуалне спорове уговорне стране ће решавати споразумно.

Уколико до споразума не дође, уговара се надлежност Привредног суда у Београду.

Члан 24.

Овај уговор се закључује под одложним условом а почиње да се примењује даном достављања банкарских гаранција из члана 11. и полиса осигурања из члана 12. Уговора.

Члан 25.

Овај уговор је сачињен у девет једнаких примерака, по три за сваку уговорну страну.

НАРУЧИЛАЦ

Министарство привреде

Драган Стевановић, државни секретар

ИНВЕСТИТОР

Општина Прокупље

Александар Симоновић, председник општине

ИЗВОЂАЧ

_____, директор

Напомена: овај модел уговора представља садржину уговора који ће бити закључен са изабраним понуђачем. Ако понуђач без оправданих разлога одбије да закључи уговор о јавној набавци, након што му је уговор додељен, Наручилац ће реализовати средство обезбеђења за озбиљност понуде.

Образац 10.**ТРОШКОВИ ПРИПРЕМЕ ПОНУДЕ**

У складу са чланом 88. став 1. ЗЈН, достављамо укупан износ и структуру трошкова припремања понуде за јавну набавку број 103/2017– Санација платоа, степеница и потпорних зидова испред објекта Дома културе у улици Косте Војиновића - друга фаза, општина Прокупље како следи у табели:

| Врста трошка | Износ трошка у динарима |
|-----------------------------------------|-------------------------|
| | |
| | |
| | |
| | |
| | |
| | |
| Укупан износ трошкова припремања понуде | |

Датум _____

Потпис овлашћеног лица

М.П.

Напомена: достављање овог обрасца није обавезно.

Образац 11.

ИЗЈАВА О НЕЗАВИСНОЈ ПОНУДИ

У складу са чланом 26. ЗЈН, понуђач _____
даје: (назив понуђача)

ИЗЈАВУ О НЕЗАВИСНОЈ ПОНУДИ

Под пуном материјалном и кривичном одговорношћу потврђујем да сам понуду у поступку јавне набавке број 103/2017– Санација платоа, степеница и потпорних зидова испред објекта Дома културе у улици Косте Војиновића - друга фаза, општина Прокупље поднео независно, без договора са другим понуђачима или заинтересованим лицима.

Датум _____

Потпис овлашћеног лица

М.П.

Напомена: У случају постојања основане сумње у истинитост изјаве о независној понуди, Наручулац ће одмах обавестити организацију надлежну за заштиту конкуренције. Организација надлежна за заштиту конкуренције, може понуђачу, односно заинтересованом лицу изрећи меру забране учешћа у поступку јавне набавке ако утврди да је понуђач, односно заинтересовано лице повредило конкуренцију у поступку јавне набавке у смислу закона којим се уређује заштита конкуренције. Мера забране учешћа у поступку јавне набавке може трајати до две године. Повреда конкуренције представља негативну референцу, у смислу члана 82. став 1. тачка 2. Закона.

Уколико понуду подноси група понуђача, Изјава мора бити потписана од стране овлашћеног лица сваког понуђача из групе понуђача и оверена печатом.

Образац 12.

**ИЗЈАВА О ПОШТОВАЊУ ВАЖЕЋИХ ПРОПИСА О ЗАШТИТИ НА РАДУ,
ЗАПОШЉАВАЊУ И УСЛОВИМА РАДА, ЗАШТИТИ ЖИВОТНЕ СРЕДИНЕ И
ДА НЕМА ЗАБРАНУ ОБАВЉАЊА ДЕЛАТНОСТИ**

У складу са чланом 75. став 2. ЗЈН, понуђач _____
даје: (назив понуђача)

**ИЗЈАВУ
О ПОШТОВАЊУ ВАЖЕЋИХ ПРОПИСА О ЗАШТИТИ НА РАДУ,
ЗАПОШЉАВАЊУ И УСЛОВИМА РАДА, ЗАШТИТИ ЖИВОТНЕ СРЕДИНЕ И ДА
НЕМА ЗАБРАНУ ОБАВЉАЊА ДЕЛАТНОСТИ**

Изјављујем да смо при састављању понуде у поступку јавне набавке 103/2017– Санација платоа, степеница и потпорних зидова испред објекта Дома културе у улици Косте Војиновића - друга фаза, општина Прокупље, поштовали обавезе које произилазе из важећих прописа о заштити на раду, запошљавању и условима рада, заштити животне средине као и да немамо забрану обављања делатности која је на снази у време објаве позива за подношење понуда.

Такође изјављујем, да сносимо накнаду за коришћење патената, као и одговорност за повреду заштићених права интелектуалне својине трећих лица.

Датум _____

Потпис овлашћеног лица

М.П.

Напомена: Изјава мора да буде потписана од стране овлашћеног лица понуђача и оверена печатом. Уколико понуду подноси група понуђача, сваки члан групе мора посебно потписати и печатом оверити наведену Изјаву

Образац 13.

ПРЕДМЕР И ПРЕДРАЧУН

Прилажемо предмер и предрачун радова за јавну набавку број 103/2017– Санација платоа, степеница и потпорних зидова испред објекта Дома културе у улици Косте Војиновића - друга фаза, општина Прокупље, потписан и оверен од стране овлашћеног лица.

Напомена: Уколико се у техничкој документацији у означавању добара или радова одређене производње, извора или градње наводи одређени робни знак, патент, тип или произвођач, Понуђач може понудити и другу врсту, истих или бољих техничких карактеристика. У случају да понуђач нуди одговарајућа добра или радове за одређене позиције из предмера и предрачуна у обавези је да достави списак позиција који ће садржати све елементе предмера и предрачуна и то: редни број позиције из основног предмера и предрачуна, опис понуђеног одговарајућег добра или врста радова, јединицу мере, количину, јединичну и укупну цену који се нуди, заједно са техничким спецификацијама (карактеристикама) за сваку позицију како би Комисија могла извршити оцену.

| ПРЕДМЕР И ПРЕДРАЧУН | | | | |
|-------------------------------------------------------------------------------------------------------------------------------------------------------------------------------------------------------------------------------------------------------------------------------------------------------------------------------------------------------------------------------------------------------------------------------------------------------------------------------------------------------------------------------------------------------------------------------------------------------------------------------------------------------------------------------------------------------------------------------------------------------------------------------------------------------------------------------------------------------------------------------------------------------------------------------------------------------------------------------------------------------------------------------------------------------------------------------------------------------------------------------------------------------------------------------------------------------------------------------------------------------------------------------------------------------------------------------------------------------------------------------------------------------------------------------------------------------------------------------------------------------------------------------------------------------------------------------------------------------------------------------------------------------------------------------------------------------------------------------------------------------------------------------------------------------------------------------------------------------------------------------------------------------------------------------------------------------------------------------------------------------------------------------------------|------------------|-----------------|-----------------------|---------------|
| ПАРТЕРНОГ УРЕЂЕЊА | | | | |
| ИСПРЕД ДОМА КУЛТУРЕ У ПРОКУПЉУ | | | | |
| КП 3937 КО Прокупље- град | | | | |
| Инвеститор: Општинска управа Прокупља | | | | |
| <p>НАПОМЕНА:</p> <p>У свакој позицији где је то потребно, а није другачије наглашено, подразумева се набавка, израда, транспорт, испорука и монтажа материјала и опреме са свим осталим неопходним радњама који су наведени у предмеру радова и техничком извештају који је саставни део конкурсне документације, како би израда позиције била комплетна.</p> <p>У свакој позицији где је наведен транспорт материјала подразумева се следеће: Локална самоуправа обезбеђује депонију</p> <p>У свакој позицији где је наведен транспорт материјала подразумева се даљина транспорта од градилишта до депоније (на кат.парцели 2310 КО Прокупље-град). Ценом обухватити комплетан утовар, транспорт, истовар, потребно планирање и трошкове депоније</p> <p>Сви радови морају бити изведени од стране стручних овлашћених лица, а у потпуности према прописима и важећим стандардима за ову врсту радова. Сав употребљени материјал мора бити првокласног квалитета.</p> <p>Ако је у некој од позиција наведен назив произвођача опреме или материјала подразумева се и опрема или материјал другог произвођача, истих или бољих карактеристика од предмером наведених.</p> <p>Извођач је дужан да радове изврши у свему према приложеном техничком извештају, техничким условима, предмеру и цртежима, да пре почетка радова добро проучи добијену документацију и да на време упозори на евентуална одступања од постојећих прописа. Извођач се такође не ослобађа обавезе извођења појединих радова, који су предвиђени предмером, а евентуално нису напоменути у техничком опису или било ком другом прилогу овог пројекта, а што је обавезан да уради по важећим прописима за извођење радова за ову врсту објекта.</p> <p>Не обрачунава се и не плаћа посебно обезбеђење и организација градилишта укључујући смештај и исхрану радника, формирање покретне радионице, депоније, и остало. Саобраћајно обезбеђење градилишта сигнализацијом у току извођења радова је у обавези инвеститора и не урачунава се у цену.</p> | | | | |
| | Јед. мере | Количина | Јединична цена | Укупно |
| ДРУГА ФАЗА РАДОВА исправка | | | | |
| ПРИПРЕМНИ РАДОВИ | | | | |
| Ископчавање и обележавање ПАРТЕРА око објекта НА СЕВЕРОЗАПАДНОЈ СТРАНИ , КАО И ПАРКИНГ ПРОСТОРА ЗА ИНВАЛИДЕ НА ЈУГОИСТОЧНОЈ СТРАНИ преношењем података из пројекта на терен, пре почетка радова. Обележавање мора да буде видно, са јасним ознакама и мора бити сачувано до примопредаје објекта. Обрачун по ком. П=828,00м2 | ком | 1 | | |
| Ручна сеча стабла. Под сечом се подразумева сеча стабла са кресањем грана, стругање дебала да прописану дужину и слагање на страну, ископавање, вађење, одношење пањева и корена посечених стабла. Рупу пања насути земљом са набијањем. Обрачун по ком описане позиције са утоваром, транспортом и истоваром шута на депонију. | ком. | 1 | | |

| | | | | |
|-------------------------------------------------------------------------------------------------------------------------------------------------------------------------------------------------------------------------------------------------------------------------------------------------------------------------------------------------|----------------|-------|--|--|
| <p>Рушење ивичњака од бетона према улици Косте Војиновића. Рушење ивичњака извести заједно са скидањем подлоге од бетона. Шут прикупити, изнети, утоварити на камион и одвести на депонију.</p> <p>Обрачун по м' порушеног ивичњака (према коловозу главни улаз) утоваром, транспортом и истоваром шута на депонију.</p> | м' | 32 | | |
| <p>Рушење облоге постојеће пешачке стазе од камених плоча са одвозом шута на депонију</p> <p>Обрачун по м2 порушене облоге са ручним утоваром, транспортом и истоваром шута на депонију.</p> | м2 | 280 | | |
| <p>Рушење асфалтног тротоара д=12 паралелно са улицом Косте Војиновића Рушење тротоара извести заједно са скидањем подлоге. Рушење се може вршити машински 80% и ручно 20%. Шут прикупити, ручно утоварити и одвести на депонију.</p> <p>Обрачун по м² порушеног тротоара са утоваром, транспортом и истоваром шута на депонију.</p> | | | | |
| машински 80% | м ² | 51.2 | | |
| ручно 20% | м ² | 12.8 | | |
| <p>Рушење ивичњака од камене коцке. Рушење ивичњака извести заједно са скидањем подлоге. Скинуте ивичњаке, очистити и сложити на градилишну депонију на кат.парцели 2310 КО Прокупље-град. Шут прикупити, изнети, ручно утоварити на камион и одвести на градску депонију.</p> <p>Обрачун по м' ивичњака.</p> | м1 | 45.00 | | |
| <p>Рушење гранитних ивичњака . 16/20 према на путу за брдо Хисар Рушење ивичњака извести заједно са скидањем подлоге од бетона. Шут прикупити, изнети, ручно утоварити на камион и одвести на депонију.</p> <p>Обрачун по м' ивичњака демонтираног ручно утовареног и одведеног на депонију.</p> | м' | 16 | | |
| <p>Пажљива монтажа саобраћајних знакова, и одлагање на градилишну депонију.</p> <p>Пажљива монтажа светиљки (канделабра)</p> <p>Обрачун по комаду демонтираног саобраћајног знака или канделабра, заштићенх градилишном фолијом и одложеног на градилишну депонију ради касније уградње</p> | пауш. | 2.00 | | |
| УКУПНО припремни радови | | | | |
| ЗЕМЉАНИ РАДОВИ | | | | |

| | | | | |
|----------------------------------------------------------------------------------------------------------------------------------------------------------------------------------------------------------------------------------------------------------------------------------------------------------------------------------------------------------------------------------------------------------------------------------------------------------------------------------------------------------------------------------------------------------------------------------------------|----|--------|--|--|
| <p>Пре почетка извођења радова на ископима потребно је обележити трасе свих инсталација уз присуство имаоца јавних овлашћења . Све ископе изводити пажљиво без евентуалних оштећења инсталација</p> | | | | |
| <p>Машински ископ земље 3 и 4 категорије у широком откопу, са утоваром и транспортом на депонију. Обрачун по м³ ископане земље са утоваром и одвозом у растреситом стању -централни део 195*1,50коэф растреситости</p> | м3 | 292.50 | | |
| <p>Ручни ископ земље 3 и 4 категорије за асфалтиране тротоаре (поред паркинга) дебљине 35 цм. Ископ извести према пројекту и датим kotaма. Бочне стране правилно одсећи, а дно нивелисати. Ископану земљу превести колицима, насути и нивелисати терен или утоварити на камион и одвести на депонију Обрачун по м³ ископане земље у самониклом стању са утоваром и одвозом на депонију Површине ознака 2 , 16=170+63=233м2, 233*0,35</p> | м3 | 81.55 | | |
| <p>Ручни ископ земље 3 и 4 категорије за попловања бехатоном дебљине 35 цм. Ископ извести према пројекту и датим kotaма. Бочне стране правилно одсећи, а дно нивелисати. Ископану земљу превести колицима, насути и нивелисати терен или утоварити на камион и одвести на депонију Обрачун по м³ ископане земље у самониклом стању са утоваром и одвозом на депонију. Површине 4, 5, 6, 7, 8 9 и 10. плато обрађен бехатон плочама П4=25,20, О=111; П5=75,20, О=38; П6=187, О=132, П7=55,50, О=58,50,; П8=44,60, О=41,50; П9=6,00м, =10,00, П10=14,60, О=22,61</p> | м3 | 408.00 | | |
| <p>Машински ископ земље 3 и 4 категорије за потпорне зидове испред паркинга 130/80 Ископ извести према пројекту и датим kotaма. Бочне стране правилно одсећи, а дно нивелисати. Ископану земљу превести колицима, насути и нивелисати терен или утоварити на камион и одвести на депонију Обрачун по м³ ископане земље у самониклом стању , са утоваром и одвозом на депонију на кат.парцели 2310 КО Прокупље-град . Ознака 4а, 38,5*1,3*0,80=40.4</p> | м3 | 40.40 | | |

| | | | | |
|--------------------------------------------------------------------------------------------------------------------------------------------------------------------------------------------------------------------------------------------------------------------------------------------------------------------------------------------------------------------------------------------------------------------------------------------------------------|----------------|--------|--|--|
| <p>Машински ископ земље 3 и 4 категорије за потпорне зидове изградње паркинг места за инвалиде Ископ извести према пројекту и датим котама. Бочне стране правилно одсећи, а дно нивелисати. Ископану земљу превести колицима, насути и нивелисати терен или утоварити на камион и одвести на депонију.</p> <p>Обрачун по м³ ископане земље у самониклом стању, са утоваром и одвозом на депонију.</p> <p>Ознака 20 14,00*0,8*0,60=6,80</p> | м3 | 6.80 | | |
| <p>Ручни ископ земље 3 и 4 категорије за канал за постављање ПВЦ Цеви за атмосферску канализацију, Дубина канала 60цм, од коте готовог пода Ширина канала 35 цм. Обрачун по м1 ископаног канала земља у самониклом стању са утоваром и одвозом на депонију</p> | м1 | 40.00 | | |
| <p>Набавка материјала и насипање песком д=10 цм канала за постављање ПВЦ Цеви за атмосферску канализацију, Ширина канала 35 цм. Обрачун по м1 набављеног песка посутог у дебљини 10 цм дужином канала</p> | м1 | 40.00 | | |
| УКУПНО ЗЕМЉАНИ РАДОВИ | | | | |
| НОСЕЋИ СЛОЈЕВИ | | | | |
| <p>Израда доњег носећег слоја од природне мешавине каменог агрегата крупноће 0÷63мм, д=20цм, на делу паркинга и тротоара Збијеност слоја контролисати помоћу модула стишљивости Ms=70МПа/см², равност слоја ±2см.</p> <p>Обрачун по м³.170+110+408+40)*0,2</p> <p>Постигнуту збијеност доказати мерењем на терену од овлашћене геомеханичке организације</p> | м ³ | 145.60 | | |
| <p>Израда горњег носећег слоја од механички стабилизованог дробљеног каменог агрегата крупноће 0÷31мм, д=10цм, Збијеност слоја контролисати помоћу модула стишљивости Ms=70МПа/см², равност слоја ±2см.</p> <p>Обрачун се врши по м³ уграђеног материјала. бехатон платои и афалтирани тротоари, и паркинг простор 728*0,1</p> <p>Постигнуту збијеност доказати мерењем на терену од овлашћене геомеханичке организације</p> | м ³ | 7.30 | | |

| | | | | |
|-------------------------------------------------------------------------------------------------------------------------------------------------------------------------------------------------------------------------------------------------------------------------------------------------------------------------------------------------------------------------------------------------------------------------------------------------------------------------------------------------------------------------------------------------------------------------------------------------------------------------------------------------------------------------------------------------------------|----|--------|--|--|
| Израда завршног слоја асфалт бетона БНХС 16 дебљине слоја д= 7цм на паркингу и тротоару. Уваљаност 98% Обрачун по м². Површине 1 и 2=170+110+ и паркинг за инвалиде 40 | м² | 320.00 | | |
| УКУПНО | | | | |
| | | | | |
| | | | | |
| ЗИДАРСКИ РАДОВИ | | | | |
| ОБРАДА ПОВРШИНА ПОТПОРНОГ ЗИДА ПИКОВАЊЕМ . Подлогу очистити, опрати и испрскати цементним млеком размере 1:1, справљеним са оштрим песком, дебљине слоја 4-5 мм. Водити рачуна да се спојнице не испуне. Преко шприца нанети слој цементног малтера дебљине 1,5-3 цм, грунт, извући нутне челичним шаблонима и када се малтер мало просуши избраздати равне површине. Цементни малтер справити размере 1:3 са оштрим, просејаним шљунком јединицом". Смеса за вештачки камен ради се од цемента, камене ризле и гриза, воде и по потреби фино млевене оксидне боје, по избору и упутству пројектанта. Пре израде направити пробне узорке, што улази у цену. Размера смесе је 1:2-1:2,5, цемента и агрегата. | | | | |
| Завршни слој, вештачки камен, нанети у дебљини 1,5-2 цм и извући нутне шаблоном, по детаљу. На угловима и саставима извршити пажљиво геровање, ручну израду, свих профила. Када се овај слој мало просуши, врши се глачање односно глетовање, а нутне се извлаче малтером справљеним са гризом. Пошто се вештачки камен довољно осуши и стврдне, после 5-7 дана извршити завршну површинску обраду. Све површине фино брусити шмирглањем, по упутству пројектанта. У цену улазе и комплетно извлачење и израда нутни."б. Пикована. По пројекту и детаљима обележити и обработити траке и пантљике и брусити шмирглом, а остале површине пиковати, по упутству пројектанта. м² РШ=0,60 | М2 | 55.00 | | |
| Обрада ивичних венаца ширине 46, висине 15 цм, потпорног зида ПИКОВАЊЕМ Опис радова као претходна позиција , Обрачун по м1, са набавком материјала, израдом позидије у свему према описукао пос 4.1 | м1 | 31.00 | | |

| | | | | |
|-----------------------------------------------------------------------------------------------------------------------------------------------------------------------------------------------------------------------------------------------------------------------------------------------------------------------------------------------------------------------------------------------------------------------------------------------------------------------------------------------------------------------------|----------------|--------|--|--|
| <p>Набавка, транспорт и постављање Двослојних пресованих бетонских плоча д=6цм у боји, завршном обрадом силикатним песком (мешавину агрегата природног камена, ситнозрног гранита.) ПЕШАЧКЕ КОМУНИКАЦИЈЕ површине 4, 5, 6, 7, 8 9 и 10. плато обрађен бехатон плочама П4=25,20, О=111; П5=75,20, О=38; П6=187, О=132, П7=55,50, О=58,50,; П8=44,60, О=41,50; П9=6,00м, =10,00, П10=14,60, О=22,61 Приложен детаљ постављања Обрачун по м² поплочане површине са свим потребним материјалом .</p> | м ² | 408.00 | | |
| <p>Набавка, транспорт и постављање Двослојних пресованих бетонских плоча д=6цм у боји димензија 20/20 горња плоча са завршном облом ивицом за степенике , средња плоча тамно бордо а бочне окер тон (20% плоча тамно бордо боје и 80% окер тон) , НА ДОЊИМ СТЕПЕНИЦАМА завршном обрадом силикатним песком (мешавину агрегата природног камена, ситнозрног гранита.) ознака 15, 16 10+5+4*14/30 ширине 1,50м, и 1,50м</p> | М1 | 30.00 | | |
| <p>Набавка камена, транспорт и постављање природног камена неправилног облика природне површине -неглачан (гранитом беж боје- исти као у првој фази дебљине 3цм , бетонских степеница које повезује централни део (прву фазу) и ново уређени плато (2 Фаза), Постављање извршити на цементном малтеру Површине ознака 1а, 10*13,05/35 Обрачун по м1 поплочане површине</p> | м1 | 17.00 | | |
| <p>Набавка камена, транспорт и облагање БЕТОНСКИХ СТУБОВА-ГОРЊИ ДЕО СТУБОВА резаним каменом, ПРАВИЛНОГ ОБЛИКА - природне површине- неглачан (гранитом беж боје) дебљине 3цм, Облагање извршити са спојницама од 1цм, на цементном материјалу или лепком за спољашњу употребу Обрачун по м1 обложеног стуба са набавком камена и материјала . Стуб бетонски 30/30, са облогом 35/35, РШ стуба 1,40м 10*1,10=11м</p> | м1 | 11.00 | | |

| | | | | |
|------------------------------------------------------------------------------------------------------------------------------------------------------------------------------------------------------------------------------------------------------------------------------------------------------------------------------------------------------------------------------------------------------------------------------------|----|--------|--|--|
| <p>Набавка камена, транспорт и облагање</p> <p>БЕТОНСКИХ СТУБОВА (доњи део) резаним каменом, ПРАВИЛНОГ ОБЛИКА-природне површине-неглачан (гранитом беж боје)</p> <p>дебљине 3цм, Облагање извршити са спојницама од 1цм, на цементном материјалу или лепком за спољашњу употребу</p> <p>Обрачун по м1 обложеног стуба са набавком камена и материјала . РШ стуба 0,50м 10*2,80</p> | м1 | 28.00 | | |
| <p>Набавка камена, транспорт и облагање</p> <p>БЕТОНСКИХ ПОВРШИНА ПОТПОРНОГ ЗИДА резаним каменом-природне површине - неглачан , ПРАВИЛНОГ ОБЛИКА</p> <p>(гранитом беж боје) дебљине 3цм, Облагање извршити са спојницама од 1цм, на цементном материјалу или лепком за спољашњу употребу</p> <p>Обрачун по м2 обложеног потпорног зида са набавком камена и материјала . 9+3+9+7</p> | м2 | 28.00 | | |
| <p>Набавка камена, транспорт и облагање</p> <p>БЕТОНСКИХ ПОВРШИНА НОВИХ СТЕПЕНИЦА које повезују 1 и 2 фазу резаним каменом, ПРАВИЛНОГ ОБЛИКА, природне површине-неглачан (гранитом беж боје)</p> <p>дебљине 3цм, Облагање извршити са спојницама од 1цм, на цементном материјалу или лепком за спољашњу употребу</p> <p>Обрачун по м1 обложених степеница са набавком камена и материјала . 11*13*35 Л=1,85</p> | м1 | 20.35 | | |
| <p>Набавка и уградња бет. сегментних ригола</p> <p>БЕЛЕ боје димензија 40х40х12м на слоју бетона МБ20 д=10цм у подужном паду од 0,5% 45+26. Обрачун по м1 набављеног ивичњака са постављањем на слоју бетона 10цм</p> | м1 | 92.00 | | |
| <p>Набавка и постављање ивичњака 7/20 БЕЛЕ боје вибропресованих двослојни са завршном обрадом кварцом на слоју бетона МВ-15 на делу тротоара и стаза, према детаљу Д-2.</p> <p>Обрачун по м'набављеног ивичњака са постављањем на слоју бетона 10цм</p> | м' | 183.00 | | |
| <p>Набавка и постављање ивичњака 18/24 БЕЛЕ боје ливених ЈЕДНОСЛОЈНИХ МОНОЛИТНИХ са завршном обрадом гранитом на слоју бетона МВ-15 на делу ул. Косте Војиновића према детаљу Д-1.</p> | м' | 40.00 | | |

| | | | | |
|----------------------------------------------------------------------------------------------------------------------------------------------------------------------------------------------------------------------------------------------------------------------------------------------------------------------------------------------------------------------------------------------------------------------------------------------------------------------------------------------------------------|-----|-------|--|--|
| Набавка и постављање ивичњака 18/24 БЕЛЕ боје ливених МОНОЛИТНИХ са завршном обрадом гранитом на слоју бетона МВ-15 на делу предвајања 1 и 2 фазе (одвајање природног камена и бехатон плоча. Утопљен ивичњак. Обрачун по м' са набавком ивичњака помоћног материјала и уградњом | м' | 5.00 | | |
| Постављање гајгер сливника ф 300 за лаки саобаћај , Сливници су опремљени кофицом за скупљање нечистоћа и сифоном, покривне решетке од ливеног гвожђа на централним местима ригола . Обрачун по ком са набавком и уградњом СЛИВНИКА . | ком | 4.00 | | |
| УКУПНО ЗИДАРСКИ РАДОВИ | | | | |
| БЕТОНСКИ И АРМ. БЕТОНСКИ РАДОВИ | | | | |
| Израда оплате, уградња арматуре и бетонирање темеља чела степеница 40/50 степеништа од бетона МБ 30. Темelj бетонирати преко слоја шљунка од 10цм . Бетон уградити и неговати по прописима. У цену улази сав помоћни материјал и оплата,бетонирање и нега бетона Арматура обрачуната посебно Обрачун по м³ бетона. 3*0,35*0,5*1,60 | м³ | 0.84 | | |
| Израда оплате, уградња арматуре и бетонирање КОСЕ ПЛОЧЕ И СТЕПЕНИЦА бетоном МБ 30 са уграђеном арматуром ф 12/12, подеона ф 8/15, са доњом плочом од 15цм Израдити оплату степеника по детаљима и пројекту. Степенике бетонирати преко косе плоче. Бетон уградити и неговати по прописима. У цену улази сав помоћни материјал и оплата,бетонирање и нега бетона . Арматура обрачуната посебно Обрачун по м1 изведених степеника. 8*14/30+8*14/30+3*13/30 ширине 1,50м и 10*13,05/35 ширине од 2,24-1,50, | м' | 45.50 | | |
| Израда оплате, уградња арматуре и бетонирање отвореног решеткастог канала и то бетонски канал готове ширине 25 цм,, са зидовима и подом од бетона МБ 20 д=10цм, Горња бетонска ивица канала са зубом ради налегања Л1 профила . Обрачун по м1 | м1 | 8.00 | | |
| Израда оплате, уградња арматуре и бетонирање темеља изградње паркинг места за инвалиде МБ 30, димензије темеља 80/50 са уграђеном арматуром бф10, уз ф8/20 .Арматура обрачуната посебно Обрачун по м3избетонираног темеља са употребљеном оплатом и свим помоћним | м3 | 7.60 | | |

| | | | | |
|-------------------------------------------------------------------------------------------------------------------------------------------------------------------------------------------------------------------------------------------------------------------------------------------------------------------------------------------------------------------------------------------|----|-------|--|--|
| <p>Израда оплате, уградња арматуре и бетонирање потпорних зидова изградње паркинг места за инвалиде бетоном МБ 30 са уграђеном двоструком арматуром Q335. Арматура обрачуната посебно</p> <p>Обрачун по м³избетонираног зида са уграђеном арматуром употребљеном оплатом и свим помоћним материјалом и негом бетона .</p> <p>Ознака 19 14*0,25*1,00</p> | м3 | 3.50 | | |
| <p>Израда оплате, уградња арматуре и бетонирање ХОРИЗОНТАЛНОГ ПОДНОГ СЕРКЛАЖА 11 И 12 изградње паркинг места за инвалиде бетоном МБ 30 са уграђеном двоструком арматуром Q335. Арматура обрачуната посебно</p> <p>Обрачун по м³избетонираног зида са уграђеном арматуром употребљеном оплатом и свим помоћним материјалом и негом бетона .</p> <p>14*0,25*0,20=0,70</p> | М3 | 0.70 | | |
| <p>Израда оплате, уградња арматуре и бетонирање темеља потпорних зидова према паркингу димензија 130/80цм бетоном МБ 30 уграђеном арматуром 8ф10, уз ф8/20. Арматура обрачуната посебно</p> <p>Обрачун по м³ избетонираног темеља са употребом арматуре, оплате и свег помоћног материјала и негом бетона 29*1,3*0,8</p> | м3 | 30.50 | | |
| <p>Бетонирање темеља потпорних зидова поред доњих степеница димензија 80*50 цм бетоном МБ 30 уграђеном арматуром 6ф10, уз ф8/20. (арматура посебно обрачуната)</p> <p>Обрачун по м³ избетонираног темеља са употребом арматуре, оплате и свег помоћног материјала и негом бетона 13*0,8*0,5</p> | м3 | 5.20 | | |
| <p>Израда оплате, уградња арматуре и бетонирање темеља потпорних зидова поред нових степеница које повезују 1 и 2 фазу димензија 80/50 цм бетоном МБ 30 уграђеном арматуром 6ф10, уз ф8/20, (арматура обрачуната посебно)</p> <p>Обрачун по м³ избетонираног темеља са употребом арматуре, оплате и свег помоћног материјала и неге бетона 6*0,9*0,6</p> | м3 | 3.25 | | |
| <p>Бетонирање стубова 30/30 потпорних зидова поред паркинга, висина 3,70 од темељ бетоном МБ 30 уграђеном арматуром 4ф14, уз ф6/15цм, висине 3,50 (арматура обрачуната посебно)</p> <p>Обрачун по м³ избетонираног стуба са употребом арматуре, оплате и свег помоћног материјала 10*0,3*0,30*3,50</p> | м3 | 3.70 | | |

| | | | | |
|----------------------------------------------------------------------------------------------------------------------------------------------------------------------------------------------------------------------------------------------------------------------------------------------------------------------------------------------------------------------------------------------------------------------------------|-----|----------|--|--|
| <p>Израда оплате, уградња арматуре и бетонирање потпорних зидова према паркингу димензија ширине 30цм , висине 2,80м од темеља бетоном МБ 30 уграђеном арматуром двострука Q335 или 8/15цм , (арматура обрачуната посебно)</p> <p>Обрачун по м³ избетонираног зида са употребом арматуре, оплате и свег помоћног материјала, са негом бетона 29*2,8*0,30</p> | м3 | 24.50 | | |
| <p>Израда оплате, уградња арматуре и бетонирање венца потпорних зидова према паркингу димензија ширина венца 40 цм, висина 15 цм (ХС 30/20), бетоном МБ 30 са израдом пада према споља. Уграђена арматура 4 ф 12, подеона 6/20 цм арматура обрачуната посебно)</p> <p>Обрачун по м3 избетонираног венца- хс са оплатом , свег помоћног материјала и негом бетона $29(0,30*0,20+0,4*0,15)=29*(0,06+0,06)$</p> | м3 | 3.50 | | |
| <p>Израда оплате, уградња арматуре и бетонирање ЗИД 8 , 9 потпорних зидова поред доњих степеница димензија 30/150цм , висина 1,50-2,50м бетоном МБ 30 уграђеном арматуром двострука (арматура посебно обрачуната)</p> <p>Обрачун по м³ избетонираног зида а са оплатом , свег помоћног материјала и негом бетона $7*2*0,3=$</p> | м3 | 4.20 | | |
| <p>Израда оплате, уградња арматуре и бетонирање потпорних зидова поред нових степеница које повезују 1 и 2 фазу , висина 1,70м бетоном МБ 30 уграђеном арматуром двострука (АРМАТУРА ПОСЕБНО ОБРАЧУНАТА)</p> <p>Обрачун по м³ избетонираног зида, са оплатом, свег помоћног материјала и негом бетона $6*1,7*0,3$</p> | м3 | 3.06 | | |
| <p>Набавка материјала и израда бетонских капа на стубовима са падовима на 4 стране. Приложен детаљ бетонске капе Обрачун по комаду избетониране капе по детаљу.</p> | ком | 12.00 | | |
| УКУПНО БЕТОНСКИ РАДОВИ | | | | |
| АРМИРАЧКИ РАДОВИ | | | | |
| <p>Набавка, довоз на објекат, исправљање, сечење, савијање И монтажа арматуре у свему према детаљима арматуре, статичком прорачуну И важећим прописима за ову врсту радова. Плаћа се комплет готово по 1кг урађеног посла предвидјеног овом позицијом са свим потребним предрадњама, набавком материјала, унутрашњим и спољашњим транспортом .</p> | кг | 3,200.00 | | |
| УКУПНО АРМИРАЧКИ РАДОВИ | | | | |

| ОБЈЕКТИ | | | | |
|---------------------------------------------------------------------------------------------------------------------------------------------------------------------------------------------------------------------------------------------------------------------------------------------------------------------------------------------------------------------------------------------------------------------------------------------------------------------------------|-----|----------|--|--|
| Набавка материјала, израда и монтажа металне заштитне ограде на СТЕПЕНИШТУ које повезује централни део (прву фазу) и ново уређени плато (2 Фаза) у свему према приложеном детаљу Обрачун по кг министрирано и бојено у два слоја бојом за метал , 6*35 | кг | 210.00 | | |
| Набавка материјала, израда и монтажа, металног рукохвата са десне стране СТЕПЕНИШТА које повезује централни део (прву фазу) и ново уређени плато (2 Фаза) Горњи рукохват фабрички са завршетком, утиплован у постојећи полукрузни зид на сваких 1,00м бочно, са анкерима 4 ф 14 и лежишном плочицом 50мм/50/0.6., са конзолним додатком полукрузним за одвајање рукохвата од зида . Утрошак по 15кг/м1 Обрачун по кг министрирано и бојено у два слоја бојом за метал , 4*15 | кг | 60.00 | | |
| Набавка материјала, израда и монтажа металне заштитне ограде на паркинг простору за инвалиде Носећи стубови округла цев ф 60мм, горњи рукохват округла цевф 60мм, . Испуна према приложеном детаљу . Утрошак по 40кг/м1 , Укупна дужина 18 м Обрачун по кг министрирано и бојено у два слоја бојом за метал , 18*40 | кг | 720.00 | | |
| Набавка материјала, израда и монтажа металне ограде на потпорном зиду према паркингу од округлог гвожђа министрирано и бојено у два слоја . Испуна према приложеном детаљу Обрачун по кг министрирано и бојено у два слоја бојом за метал 35*31 | кг | 1,085.00 | | |
| Набавка материјала, израда и монтажа металне заштитне ограде на степеништу доњег прилаза (код аутобуске стајанке) горњи рукохват фабрички са завршетком. Испуна према приложеном детаљу Обрачун по кг министрирано и бојено у два слоја бојом за метал | кг | 245.00 | | |
| ОИзрада решетке од Л1 профила 40мм/40/0.3, на ивици утиплована , оквир кутија 30/40, испуна плочасте гвожђе 30/4. Обрачун по кг министрирано и бојено у два слоја бојом за метал . Приложен детаљ | кг | 75.00 | | |
| Набавка и постављање анкер плоче за постављање стубних светиљки . Анкер плоча 35/35, са 4 анкера ф 19 дужине 70цм. Обрачун по комаду (приложен детаљплоче) | КОМ | 8.00 | | |

| | | | | |
|----------------------------------------------------------------------------------------------------------------------------------------------------------------------------------------------------------------------------------------------------------------------------------------------------------------------------------------------------------------|-----|--------|--|--|
| УКУПНО ОБЈЕКТИ | | | | |
| УРБАНИ МОБИЛИЈАР | | | | |
| Набавка, транспорт и постављање клупа за седење димензија 180/40 висине 45. Приложен детаљ Обрачун по комаду. | ком | 8.00 | | |
| Набавка, транспорт и постављање корпи за отпатке. Унутрашњег радијуса ф 30 , висина 65 Приложен детаљ Обрачун по комаду. | ком | 5.00 | | |
| Обележавање паркинг простора белом бојом. Обрачун по м1 | м1 | 120.00 | | |
| УКУПНО УРБАНИ МОБИЛИЈАР | | | | |
| ИНСТАЛАТЕРСКИ РАДОВИ | | | | |
| Набавка и постављање дренажног перфорираног црева ф 30мм иза потпорног зида. По постављању црева извршити насипање иберлауфом у слојевима гранулација према детаљу Плаћа се по м1 , са набавком материјала и постављањем истих и насипањем иберлауфом □ | м1 | 30 | | |
| Набавка и уградња ПВЦ цеви ф 150 за прихва атмосферских вода из олука и сегментних ригола, на дубини од 60 цм од готове коте пода Обрачун по м1 | м1 | 40 | | |
| УКУПНО инсталатерски радови | | | | |
| ЕЛЕКТРОЕНЕРГЕТСКЕ ИНСТАЛАЦИЈЕ | | | | |
| Набавка, испорука и уградња кугластог фењера за монтажу на метални стуб, пречник кугле 400мм, боја кугле бела(комплет арматура у ИП-54 са куглом од полиетилена или полипропилена, са металним постољем са закључавајућим шрафом за монтажу на метални стуб-пречник отвора за монтажу на стуб је 65мм, порцеланско грло Е27, 1x100W мах, 240В). Обрачун по ком | ком | 16 | | |
| Набавка, испорука и уградња штедне ЛЕД сијалице, технички подаци: ел снага 35W – еквивалент обична сијалица од 200W радни ел напон 200-240В грло Е27 светлосни флукс 3000лм угао осветљења 200О радни век 30000х број циклуса укључења 10000. Обрачун по комаду □ | ком | 16 | | |

| | | | | |
|----------------------------------------------------------------------------------------------------------------------------------------------------------------------------------------------------------------------------------------------------------------------------------------------------------------------------------------------------------------------|------|--------|--|--|
| Набавка, испорука и монтажа металног стуба на бетонско постоље, висина стуба од 2,5(на стубовима) и 4м на платоу , пречник Д1=133мм, Д2=76мм, метални стуб са анкер плочом, крај стуба-врх за монтажу, лире пречника 60-65мм, у дну стуба на висини 500-800ммод тла је отвор за приступ прикључној кутији са осигурачем номиналне струје 2-4А. Обрачун по комаду □ | ком | 8 | | |
| Набавка, испорука и уградња дупле правоугаоне лире за монтажу на врх металног стуба, пречник лире 60-65мм. Обрачун по комаду | ком | 8 | | |
| Фарбање металног стуба и лире комплет у два слоја фарбе први слој заштитним фарбом, други слој завршном фарбом. Обрачун по комаду □ | ком | 8 | | |
| Ископ јаме у земљи 3 и 4 категорије за изливање бетонских стопа 80/80/120 за монтажу металних стубова. Обрачун по м3 са утоваром и одвозом земље, 5*0,8*0,8*1,2 | м3 | 3.84 | | |
| Набавка материјала и бетонирање стопа МБ 30 димензија 80/80/120 за монтажу металних стубова. Обрачун по м3 сауграђеног бетона 5*0,8*0,8*1,2 | м3 | 3.84 | | |
| Ископ и затрпавање рова димензија 0,4х0,8м у дужини од 100м са уградњом слоја песка по дну од 0,05м и 0,05м изнад положеног кабла. Затрпавање и набијање до претходне збијености. На дубини од 0.6м положити ГАЛ штитнице. На дубини од 0,4м положити ФеЗн24х4мм траку,а на 0,2м изнад кабла положити позор траку црвене боје целом дужином. | | | | |
| ископ рова и затрпавање 10*0,4*0,8 | м3 | 32.00 | | |
| трака за уземљење ФеЗн25х4мм | м1 | 40.00 | | |
| ПВЦ позор трака | м1 | 100.00 | | |
| ГАЛ штитници | м1 | 100.00 | | |
| Набавка, испорука и уградња кабла ПП00 4х6мм2за повезивање спољашњег осветљења од места прикључка(постојећи метални стуб за спољашње осветљење) до прикључне кутије првог металног стуба и до прикључне кутије наредног стуба. Обрачун по м1 | м1 | 100.00 | | |
| Остали ситан материјал за повезивање инсталација. Обрачун паушално | пауш | 1.00 | | |
| Функционално испитивање, пуштање у рад са атестом извођача о исправности електроинсталација Обрачун паушално □ | пауш | 1.00 | | |
| укупно електроинсталације осветљења | | | | |

| ЗБИРНА РЕКАПИТУЛАЦИЈА | | | |
|----------------------------------------|--|-------------------|--|
| ПРИПРЕМНИ РАДОВИ | | | |
| ЗЕМЉАНИ РАДОВИ | | | |
| НОСЕЋИ СЛОЈЕВИ | | | |
| ЗИДАРСКИ РАДОВИ | | | |
| БЕТОНСКИ И АРМ. БЕТОНСКИ РАДОВИ | | | |
| АРМИРАЧКИ РАДОВИ | | | |
| ОБЈЕКТИ | | | |
| УРБАНИ МОБИЛИЈАР | | | |
| ИНСТАЛАТЕРСКИ РАДОВИ | | | |
| ЕЛЕКТРОЕНЕРГЕТСКЕ ИНСТАЛАЦИЈЕ | | | |
| | | УКУПНО: | |
| | | ПДВ 20%: | |
| | | УКУПНО+ПДВ | |
| | | | |

ТЕХНИЧКИ ОПИС

Инвеститор :општина Прокупље

Одговорни пројектант: Бојана Т Вукадиновић 317 8389 04

А) Локција

Објекат Дома културе налази се у подножју брда Хисар на самом западном улазу у град из правца Приштине на кп 3937 КО Прокупље град, поред улице Косте Војиновића .

В) Опис постојећег стања

. САНАЦИЈА ПЛАТОА која је предвиђена у две фазе са Одобрењем за градњу бр 351-352/2015-05 од 30.12.2015 издатим од Одељења за урбанизам, стамбено-комуналне делатности и грађевинарство општине Прокупље

Прва фаза радова је завршена јуна 2016

I – Уређење платоа, степеница и потпорних зидова на североисточној страни (код главног улаза) на југоисточној страни (пут према Хисару) и југозападној страни (према латинској цркви) као и формирање паркинг места за особе са сметњом у кретању на југоисточној страни а преко пута улаза у клуб

II -Другом фазом радова предвиђено је уређивање платоа, степеница и потпорних зидова на северозападној страни објекта а паралелно са улицом Косте Војиновића паркинг простор за кориснике Дома културе

СЛИКЕ ПОСТОЈЕЋЕГ СТАЊА



северозападна страна објекта са излазом из сале

II фазом радова предвиђено је :

- порушити облогу камене стазе на северозападној страни објекта и одвести шут на депонију
- скинути све слојеве земље потребне за поновно уређивање платоа у дебљини од 35-45цм са одвозом земље на место које одреди инвеститор
- Извршити машински ископ земљане шарпе паралелно са улицом Косте Војиновића до ивице новопројектованог потпорног зида за формирање паркинг места
- Извршити ископ земље за темеље нових потпорних зидова са одвозом земље на место које одреди инвеститор
- Потпорне зидове паркинг места за инвалиде избетонирати бетоном МБ 30 у свему према ситуационом плану и детаљима
- Потпорне зидове према паркинг простору израдити као армирано бетонске МБ 30 дебљине зидова $d=30$ см, висине каскадно према паду терена максимално до висине 2,20м са уграђеном двоструком мрежом Q335 или 8/15 цм , , на темељима ширине 130цм висине 60цм, са уграђеном арматуром према детаљима.
- Са унутрашње стране потпорног зида поставити дренажну цев и посути крупним каменим агрегатом –иберлауфом
- Изгледна страна потпорног зида према паркинг простору се обрађује делимично облогом од резаног камена делимично пиковањем (у скалду са датим изгледом из графичког прилога..
- Пресек на обележеним деловима потпорних зидова извршити у обрадом набацивањем малтера, вештачког камена и пиковањем
- извршити ископ земље за темеље 50/40 нових степеница са одвозом земље на место које одреди инвеститор
- бетонирати нове темеље бетоном МБ30 потпорних зидова са уграђеном арматуром према детаљу на местима по обележеним профилима
- Нови тротоар према улици Косте Војиновића асфалтирати БНХС 16 дебљине слоја $d=7$ цм , према ширини која је одређена пројектом са постављањем ивичњака према коловозу као и према тротоару који се такође асфалтира
- Паркинг места обележити
- Изнад потпорног зида санирати постојећу пешачку комуникацију са степеништем, према постојећем каменом бедему

- Пешачке комуникације и тротоаре на горњем платоу обрадити Двослојним пресованим бетонских плоча д=6цм у боји, завршном обрадом силикатним песком (мешавину агрегата природног камена, ситнозрног гранита.)
- Све пешачке комуникације обрађене бехатон плочама имају постављен ивичњак према зеленилу као и постављене сегментне риголе за одводњавање .
- Испред излаза из сале Дома културе поставити отворени решеткасти канал.
- На свим потпорним зидовима поставити ограде од округлог гвожђа према детаљу пројектанта , минимизирано и бојено у два слоја
- На степеништу поставити ограде и рукохвате од округлог гвожђа према детаљу пројектанта , минимизирано и бојено у два слоја
- На потпорним каменим зидовима постављају се светиљке Х=2,50м , а на платоу светиљке висине 4,00м
- зелене површине оплеменити травом и новим дрвећем

Све радове извести у складу са важећим прописима и материјалима прописаног квалитета.

Одговорни пројектант : Бојана Вукадиновић дипл. инг. грађ.

Врста техничке документације: **ПЗИ -ПРОЈЕКАТ ЗА ИЗВОЂЕЊЕ**
За грађење / извођење радова: **САНАЦИЈА**

Број лиценце: 317 8389 04

Личн печат:

Потпис:



ПОСТОЈЕЋЕ СТАЊЕ

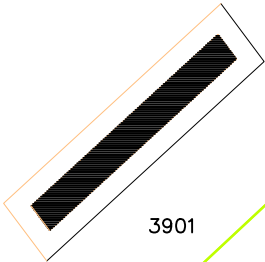

3901

3937



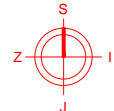
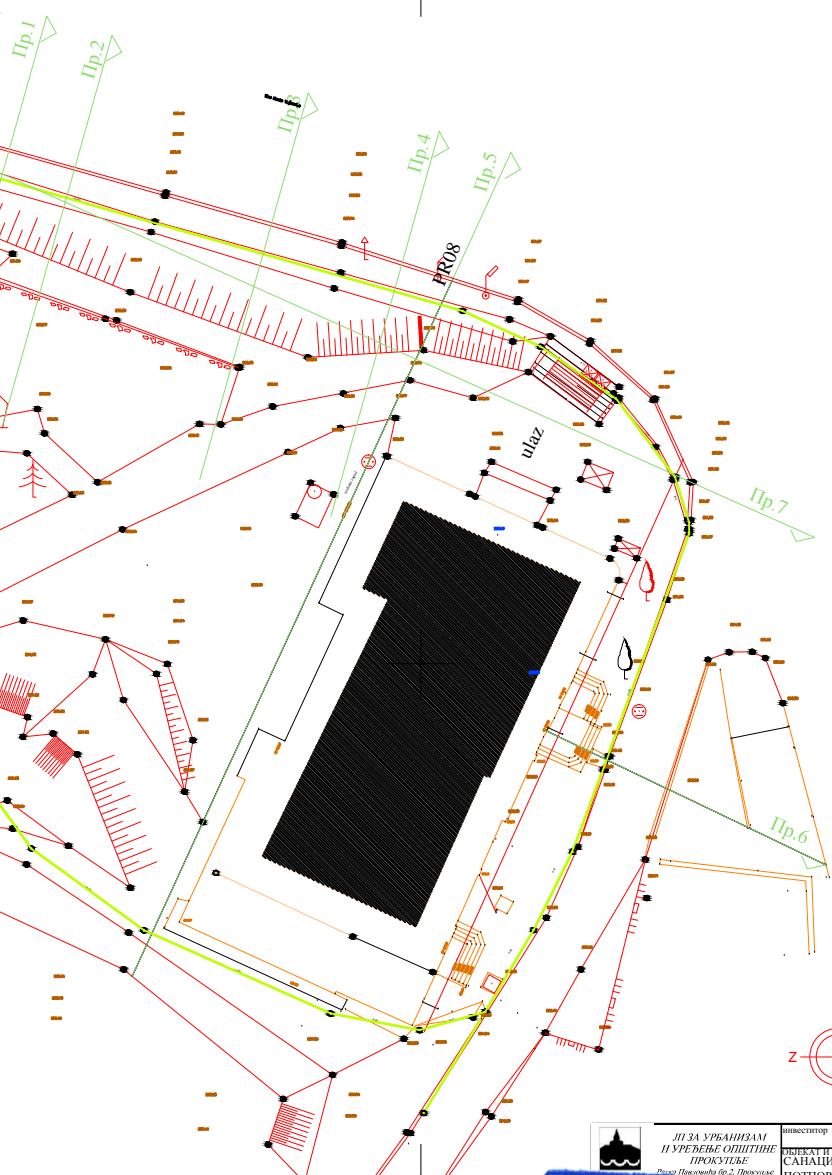



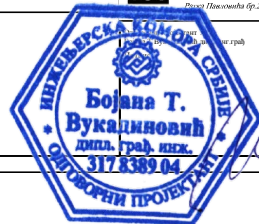

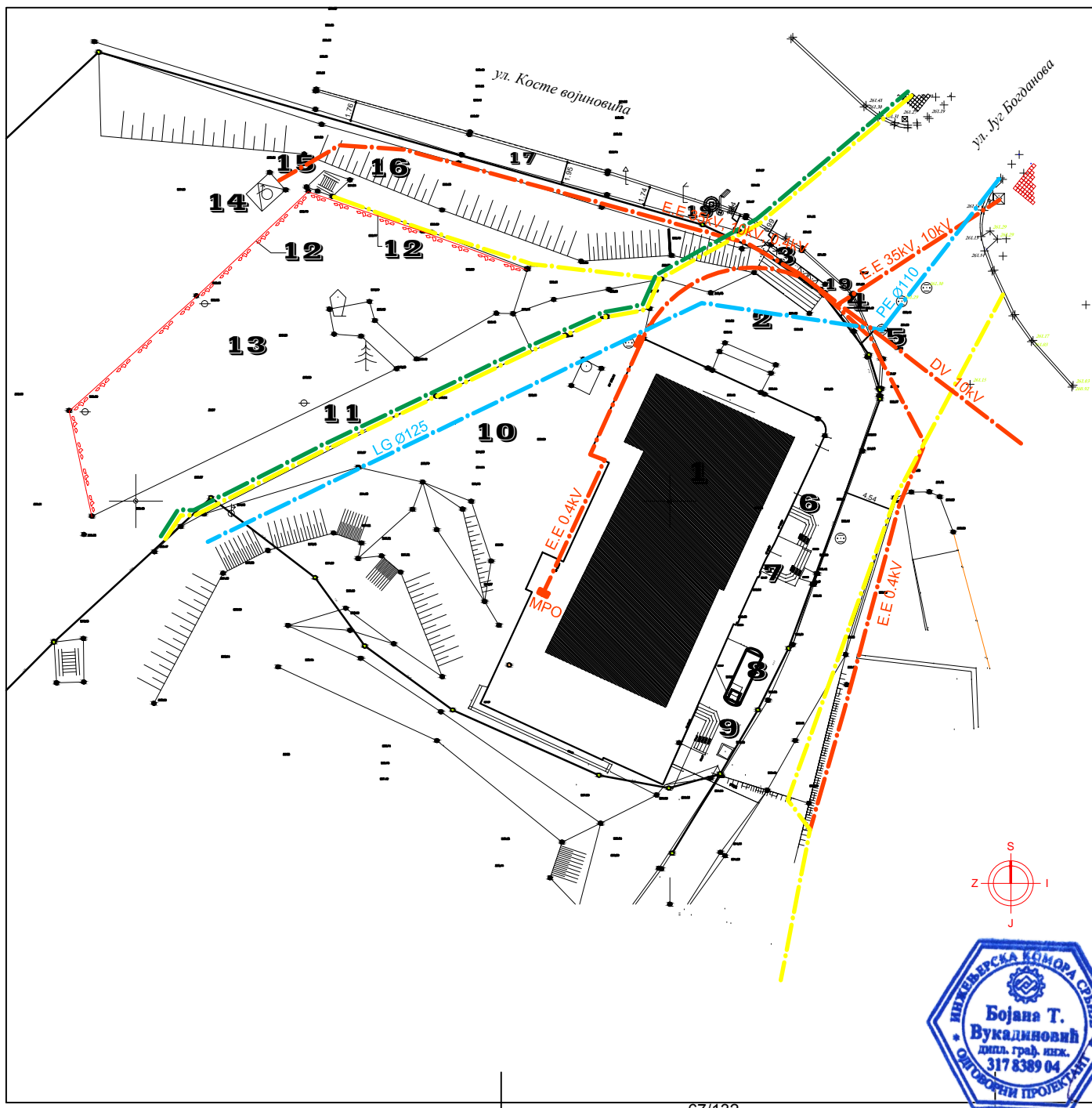









3936







| | | |
|--------------------------------|------------------------------------------------|------------------------------------------------------------------------------------------------------------------|
| | Инвеститор : | СО ПРОКУПЉЕ |
| | Објект место грађе : | САНАЦИЈА ПЛАТОА, СТЕПЕНИЦА И ПОТПОРНИХ ЗИДОВА ОБЈЕКТА ДОМА КУЛТУРЕ У ПРОКУПЉУ - ФАЗА II, кп3937 КО Прокупље град |
| Врста техничке документације : | ПРОЈЕКАТ ЗА ИЗВОЂЕЊЕ | |
| Извршилац пројекта : | 1- пројекат архитектуре | |
| Триказ : | ПОСТОЈЕЋЕ СТАЊЕ КАТСТАРСКО ТОПОГРАФСКИ ПЛАН | |
| ШКАЛА : | Датум : | бр. цртежа : 1 |
| 1:250 | фeбpуap 2017 | |





- ЛЕГЕНДА:**
-  1. ОБЈЕКАТ ДОМА КУЛТУРЕ
 -  2. БЕТОНИРАНИ ПЛАТО
 -  3. БЕТОНСКЕ СТЕПЕНИЦЕ ГЛАВНОГ УЛАЗА
 -  4. БЕТОНСКИ ЗИД ПРЕМА КЛОВОЗУ
 -  5. РЕШЕТКЕ СТАРЕ УКОПАНЕ ТРАФОСТАНИЦЕ У ПОТПОРНОМ ЗИДУ
 -  6. УЛАЗ ЗА СИНДИКАЛНЕ ПРОСТОРИЈЕ
 -  7. УЛАЗ ЗА КЛУБ
 -  8. УКОПАНИ РЕЗЕРВОАР ЗА УЉЕ
 -  9. СЛУЖБЕНИ УЛАЗ
 -  10. ТРАВНАТА ПОВРШИНА
 -  11. ПОПЛОЧАНА СТАЗА (ПЛОЧНИЧКИ КАМЕН)
 -  12. КАМЕНИ БЕДЕМ
 -  13. ТРАВНАТА ПОВРШИНА
 -  14. ПОСТОЈЕЋА ТРАФОСТАНИЦА
 -  15. БЕТОНСКЕ СТЕПЕНИЦЕ
 -  16. ТРАВНАТА ШКАРПА
 -  17. ПОСТОЈЕЋИ ПРОТОАР
-  ПОСТОЈЕЋЕ ДРВО
-  ШАХТЕ КАНАЛИЗАЦИЈЕ



- ЛЕГЕНДА:**
-  1. Е.Е 35kV и 0.4kV
 -  2. DV 10kV
 -  3. местни ТТ кабал
 -  4. међумесни ТТ кабл (оптика)
 -  5. водовод

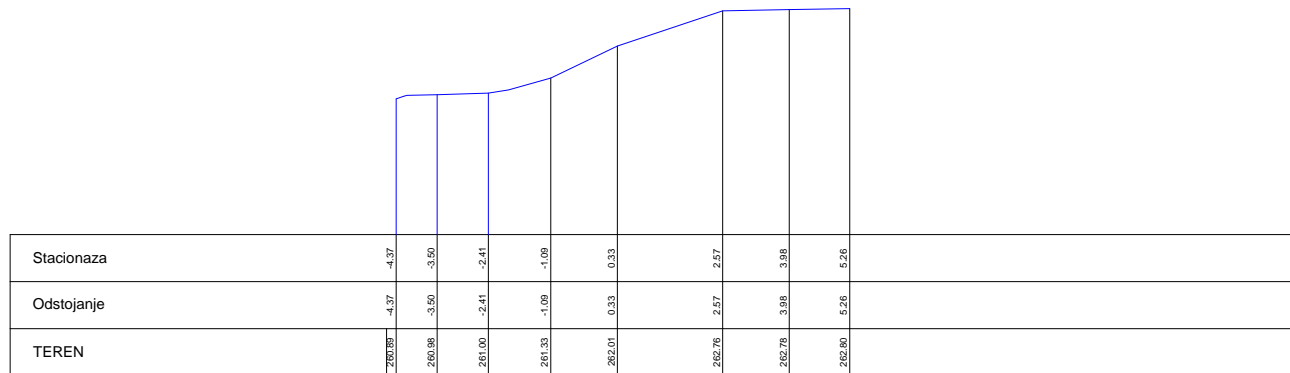

| | |
|--------------------------------|------------------------------------------------------------------------------------------------------------------|
| инвеститор : | СО ПРОКУПЉЕ |
| ОБЈЕКАТ И МЕСТОТРОПЦА : | САНАЦИЈА ПЛАТОА, СТЕПЕНИЦА И ПОТПОРНИХ ЗИДОВА ОБЈЕКТА ДОМА КУЛТУРЕ У ПРОКУПЉЕ - ФАЗА II, кп3937 КО Прокупље град |
| Врста техничке документације : | ПРОЈЕКАТ ЗА ИЗВОЂЕЊЕ |
| Имени листа пројекта : | I - пројекат архитектуре |
| ПРИКАЗ : | ПОСТОЈЕЋЕ СТАЊЕ ПОСТОЈЕЋА ИНФРАСТРУКТУРА |
| РАЗМЕРА : | 1:250 |
| Датум : | фeбруар 2017 |
| бр. цртежа : | 9 |



Профил бр.4

| | |
|--------------------------------------------------------------------------------------------------------------------------------------------------------------------------------|-----------------------------------------------------------------------------------------------------------------------------------------------------|
|  ПРОКУПЉЕ Општина Прокупље | ИНВЕСТИТОР : СО ПРОКУПЉЕ |
| | ОБЈЕКАТ И МЕСТОГРАДЉЕ : САНАЦИЈА ПЛАТОА, СТЕПЕНИЦА И ПОТПОРНИХ ЗИДОВА ОБЈЕКТА ДОМА КУЛТУРЕ У ПРОКУПЉУ - ФАЗА II, кп 3937 КО Прокупље град |
| Оглавни пројектант : Бојана Т Вукадиновић дипл. грађ. инж. Контакт : | Врста техничке документације : ПРОЈЕКАТ ЗА ИЗВОЂЕЊЕ |
|  Бојана Т. Вукадиновић дипл. грађ. инж. 317 8389 04 СТРУЧНИ ПРОЈЕКТАНТ | Назив дела пројекта : 1- пројекат архитектуре |
| | ПРИКАЗ : ПОСТОЈЕЋЕ СТАЊЕ ПОПРЕЧНИ ПРОФИЛ Пр.-04 |
| РАЗМЕРА : 1/100 | Датум : фебруар 2017. |
| бр. цртежа : 5 | |

Профил бр.6

Размера : 1/100
 Референтна висина : 258.00
 Y 7547829.72 -> 7547809.21
 X 4787585.23 -> 4787595.07

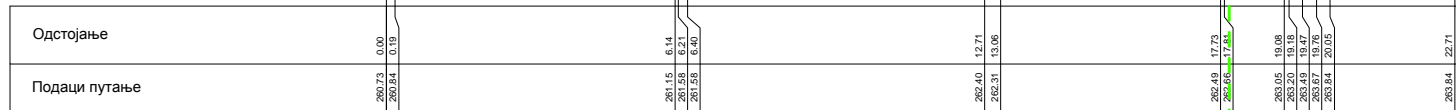

ЛИ ЗА УРБАНИЗАМ
 И УРЕЂЕЊЕ ОПШТИНЕ
 ПРОКУПЉЕ
 Ратка Павловић бр.2, Прокупље



| | |
|--------------------------------|-------------------------------------------------------------------------------------------------------------------|
| инвеститор : | СО ПРОКУПЉЕ |
| ОБЈЕКАТ И МЕСТО ГРАЂЕ : | САНАЦИЈА ПЛАТОА, СТЕПЕНИЦА И ПОТПОРНИХ ЗИДОВА ОБЈЕКТА ДОМА КУЛТУРЕ У ПРОКУПЉУ - ФАЗА II, кп 3937 КО Прокупље град |
| Врста техничке документације : | ПРОЈЕКАТ ЗА ИЗВОЂЕЊЕ |
| Назив дела пројекта : | 1- пројекат архитектуре |
| ПРИКАЗ : | ПОСТОЈЕЋЕ СТАЊЕ ПОПРЕЧНИ ПРОФИЛ Пр.-06 |
| РАЗМЕРА : | 1/100 |
| Датум: | фебруар 2017. |
| бр. цртежа: | 7 |

Размера : 1/100
 Референтна висина : 257.00
 Y7547774.628 -> 7547769.331
 X4787636.429 -> 4787617.579

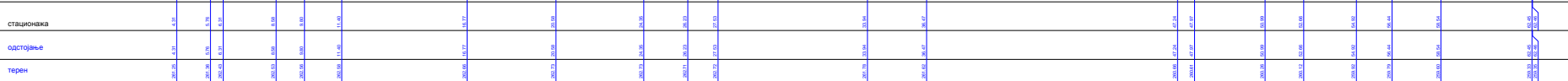

Профил бр.7



| | |
|------------------------------------------------------------------------------------------|----------------------------------------------------------------------------------------------------------------------------------------------------------------------------------|
| ДИЗА УРБАНИЗАМ И УРЕЂЕЊЕ СИНТЕТИЧКИ ПРОЈЕКЦИЈЕ Радња Павловић бр. 1 Пројекат | инвеститор : СО ПРОКУЉЬЕ |
| БЕ Београд улица Николе Пашића бр. 11 | НАМЕНА ПРОЈЕКТА: САНАЦИЈА ПЛАТОВА, СТЕПЕНИЦА И ПОТПОРНИХ ЗИДОВА ОБЈЕКТА ДОМА КУЛТУРЕ У ПРОКУЉЬУ - ФАЗА II, Ули. 2637 КО Поклоничке рива, Општина Сремски Карловци |
| Назив дела пројекта : ПОСТОЈЕЋЕ СТАЊЕ | Назив дела пројекта : 1- ПРОЈЕКАТ АРХИТЕКТУРЕ |
| ПРИКАЗ : ПОПОРЕЧНИ ПРОФИЛ ПР -07 | ПРИКАЗ : ПОПОРЕЧНИ ПРОФИЛ ПР -07 |
| РАЗМЕРА : 1:100 | Датум : фебруар 2017. |
| Бр. листа : 8 | Бр. листа : 8 |

НОВО СТАЊЕ

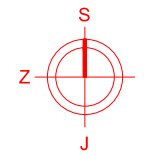
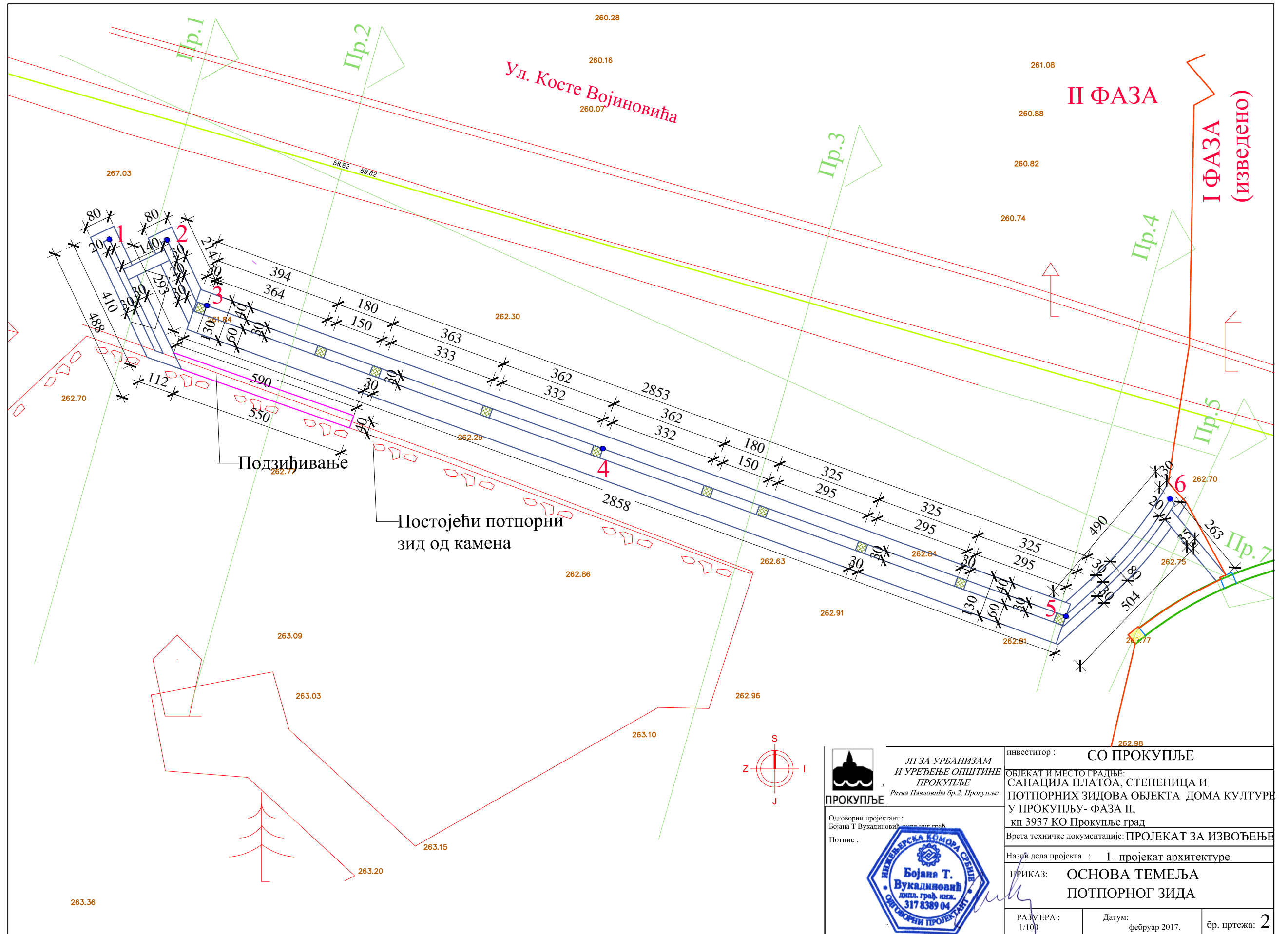

| | | |
|---------------------------------------------------------------------------------------------------|------------------------------------------------------------------------------------|----------------------------------------------------------------------------------------------------------------------------------------------------------------------------------------|
|  ПРОКУПЉЕ | ЛП ЗА УРБАНИЗАМ И УРЕЂЕЊЕ ОПШТИНЕ ПРОКУПЉЕ Ратка Павловића бр.2, Прокупље | инвеститор : СО ПРОКУПЉЕ ОБЈЕКАТ И МЕСТОГРАДЉЕ: САНАЦИЈА ПЛАТОА, СТЕПЕНИЦА И ПОТПОРНИХ ЗИДОВА ОБЈЕКТА ДОМА КУЛТУРЕ У ПРОКУПЉУ- ФАЗА II, кп 3937 КО Прокупље град |
| | Одговорни пројектант : Бојана Т Вукадиновић Потпис : | Врста техничке документације: ПРОЈЕКАТ ЗА ИЗВОЂЕЊЕ Назив дела пројекта : 1- пројекат архитектуре ПРИКАЗ: ОСНОВА ТЕМЕЉА ПОТПОРНОГ ЗИДА |
|  | Датум: фебруар 2017. | бр. цртежа: 2 |

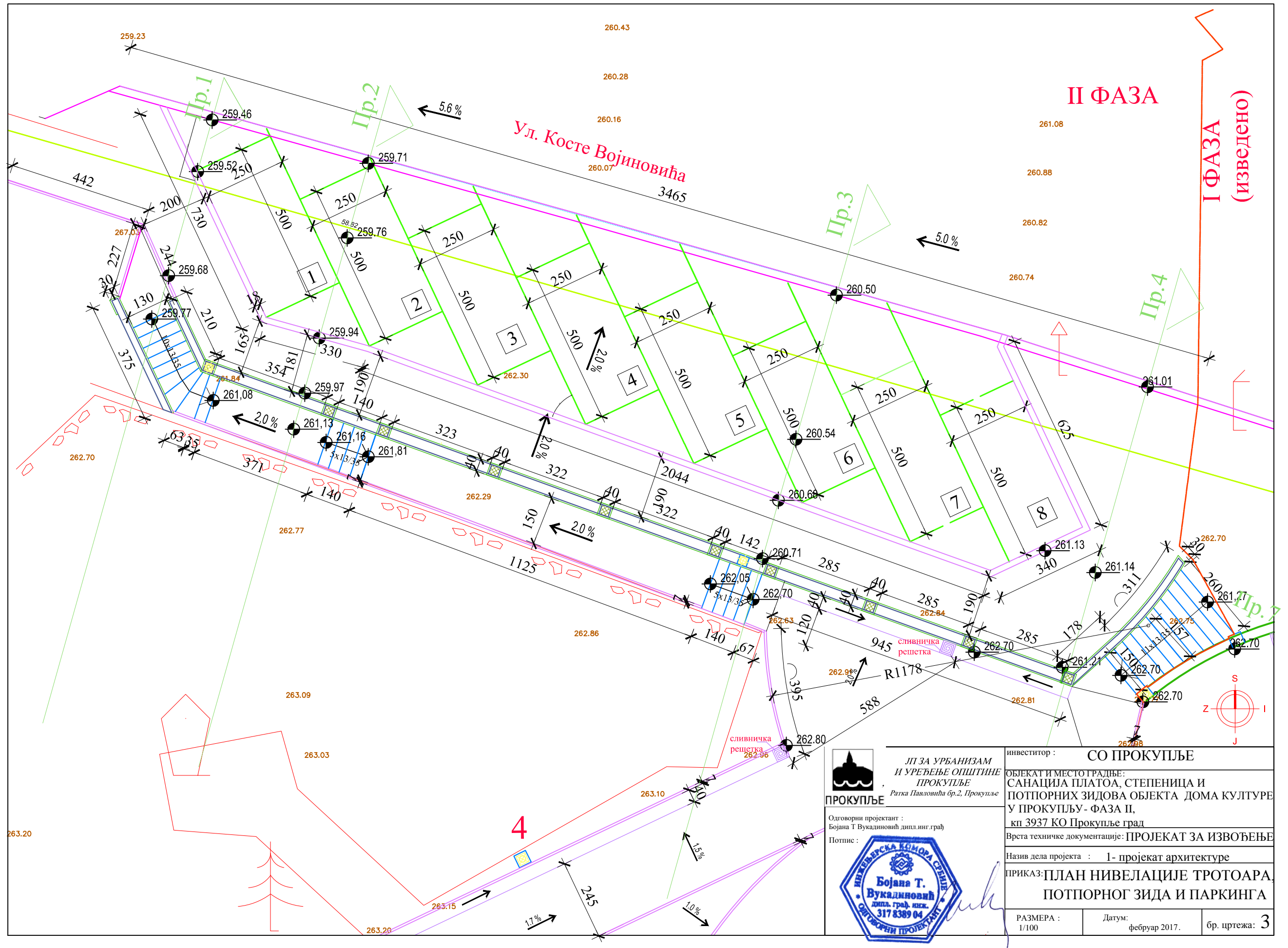





ПРОКУПЉЕ
 ЈП ЗА УРБАНИЗАМ
 И УРЕЂЕЊЕ ОПШТИНЕ
 ПРОКУПЉЕ
 Ратка Павловића бр.2, Прокупље

Одговорни пројектант :
 Бојана Т. Вукадиновић дипл.инг.граф
 Потпис :

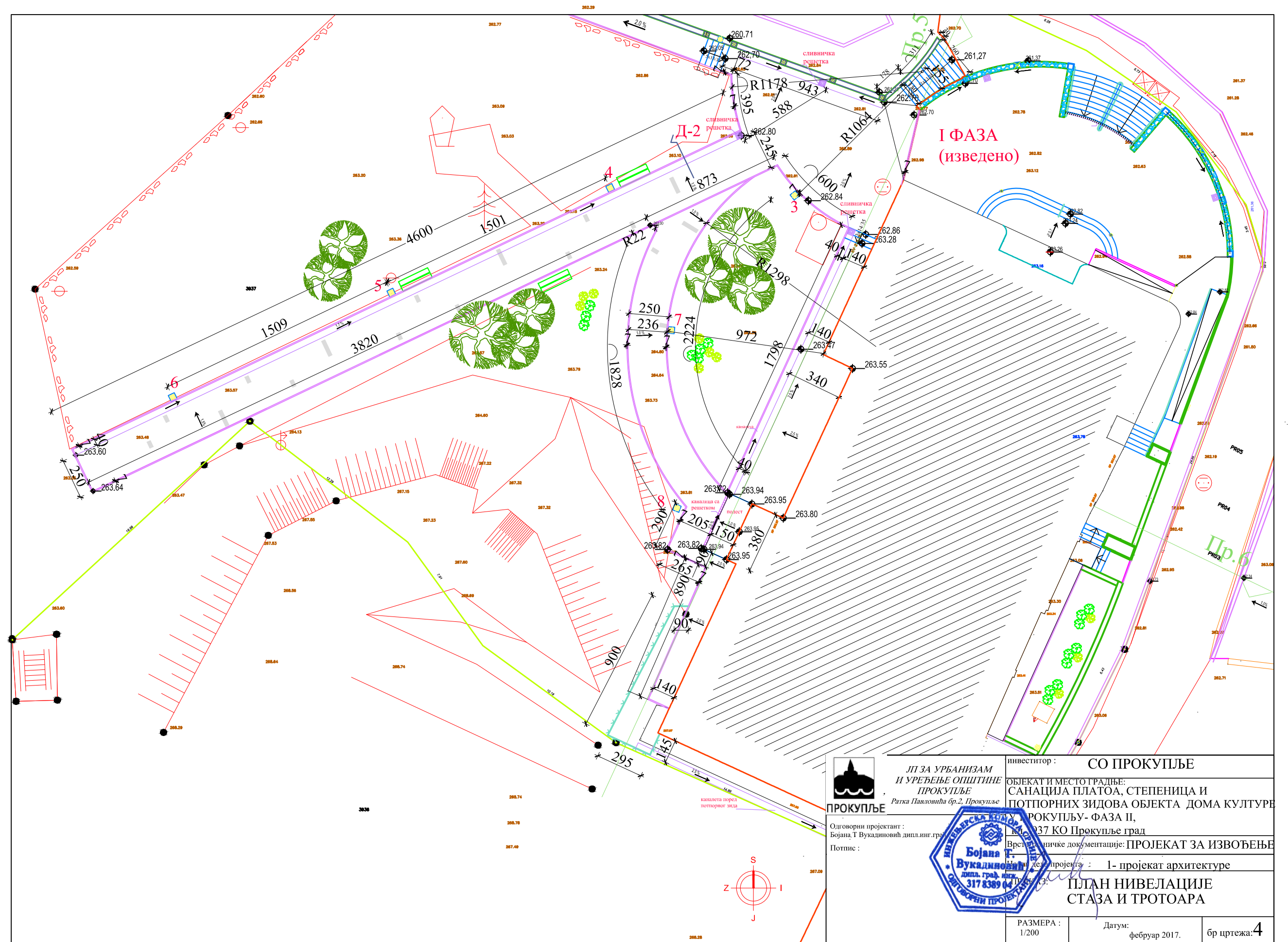
Бојана Т. Вукадиновић
 дипл. граф. инж.
 317 8389 04
 ОБЛАСНИ ПРОЈЕКТАНТ

| | | |
|-------------------------------|------------------------------------------------------------------------------------------|---------------|
| инвеститор : | СО ПРОКУПЉЕ | |
| ОБЈЕКАТ И МЕСТО ГРАДЉБЕ: | САНАЦИЈА ПЛАТОА, СТЕПЕНИЦА И ПОТПОРНИХ ЗИДОВА ОБЈЕКТА ДОМА КУЛТУРЕ У ПРОКУПЉУ - ФАЗА II, | |
| | кп 3937 КО Прокупље град | |
| Врста техничке документације: | ПРОЈЕКАТ ЗА ИЗВОЂЕЊЕ | |
| Назив дела пројекта : | 1- пројекат архитектуре | |
| ПРИКАЗ: | ПЛАН НИВЕЛАЦИЈЕ ТРОТОАРА, ПОТПОРНОГ ЗИДА И ПАРКИНГА | |
| РАЗМЕРА : | Датум: | бр. цртежа: 3 |
| 1/100 | фeбруар 2017. | |

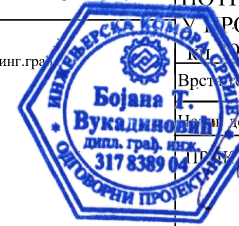

| | | |
|-----------------------------------------------------------------------------------------------------------------------------------------------------------------------------|-----------------------------------------------------------------|------------------------------------------------------------------------------------------------------------------------------------------------|
|  ЛП ЗА УРБАНИЗАМ И УРЕЂЕЊЕ ОПШТИНЕ ПРОКУПЉЕ Ратка Павловића бр.2, Прокупље | инвеститор : | СО ПРОКУПЉЕ |
| | Одговорни пројектант : Бојана Т Вукадиновић дипломиранг.град | ОБЈЕКАТ И МЕСТОГРАДЉЕ: САНАЦИЈА ПЛАТОА, СТЕПЕНИЦА И ПОТПОРНИХ ЗИДОВА ОБЈЕКТА ДОМА КУЛТУРЕ ПРОКУПЉУ - ФАЗА II, 137 КО Прокупље град |
| Потпис : | Врста техничке документације: ПРОЈЕКАТ ЗА ИЗВОЂЕЊЕ | 1- пројекат архитектуре |
|  Бојана Т. Вукадиновић дипл. град. инж. 317 8389 04 | ПЛАН НИВЕЛАЦИЈЕ СТАЗА И ТРОТОАРА | |
| РАЗМЕРА : 1/200 | Датум: фeбpуap 2017. | бр цртежа: 4 |

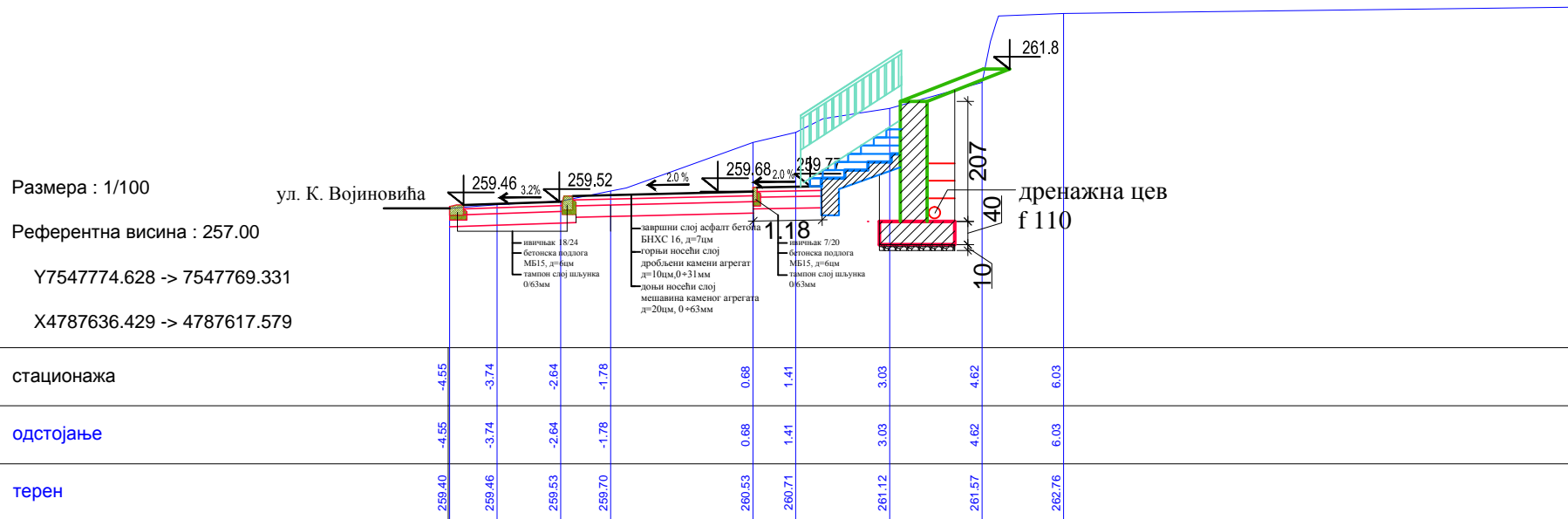

Профил бр.1

| | |
|------------------------------------------------------------------------------------------------------------------------------------------------------------------------------------------------|-------------------------------------------------------------------------------------------------------------------------------------------------------------------------------------------|
|  ПРОКУПЉЕ ЈП ЗА УРБАНИЗАМ И УРЕЂЕЊЕ ОПШТИНЕ ПРОКУПЉЕ Ратка Павловића бр.2, Прокупље | инвеститор : СО ПРОКУПЉЕ |
| | ОБЈЕКАТ И МЕСТОГРАДЉЕ: САНАЦИЈА ПЛАТОА, СТЕПЕНИЦА И ПОТПОРНИХ ЗИДОВА ОБЈЕКТА ДОМА КУЛТУРЕ У ПРОКУПЉУ - ФАЗА II, кп 3937 КО Прокупље град |
| Одговорни пројектант : Бојана Т Вукадиновић дипл.инг.граф Потпис : | Врста техничке документације: ПРОЈЕКАТ ЗА ИЗВОЂЕЊЕ |
|  | Назив дела пројекта : 1- пројекат архитектуре |
| | ПРИКАЗ: НОВО СТАЊЕ ПОПРЕЧНИ ПРОФИЛ Пр.-01 |
| РАЗМЕРА : 1/100 | Датум: фебруар 2017. |
| бр. цртежа: 6 | |

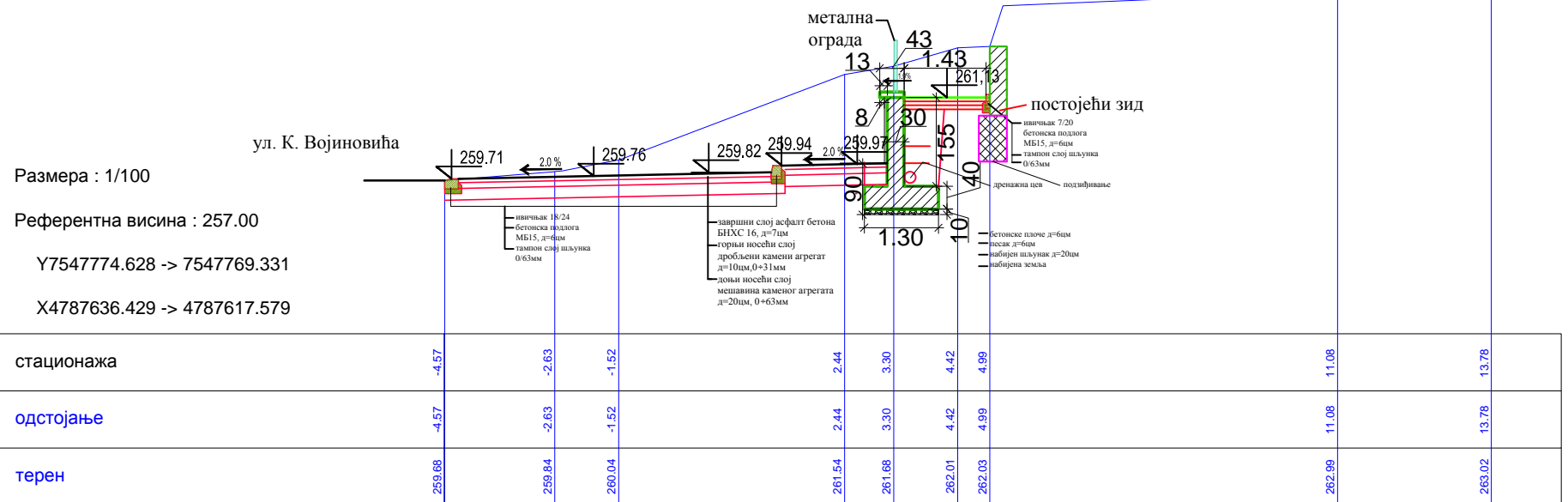

Профил бр.2

| | |
|-----------------------------------------------------------------------------------------------------------------------------------------------------------------------------|------------------------------------------------------------------------------------------------------------------------------------------------------|
|  ЈП ЗА УРБАНИЗАМ И УРЕЂЕЊЕ ОПШТИНЕ ПРОКУПЉЕ Ратка Павловића бр.2, Прокупље | инвеститор : СО ПРОКУПЉЕ |
| | ОБЈЕКАТ И МЕСТОГРАДЉЕ: САНАЦИЈА ПЛАТОА, СТЕПЕНИЦА И ПОТПОРНИХ ЗИДОВА ОБЈЕКТА ДОМА КУЛТУРЕ У ПРОКУПЉУ - ФАЗА II, кп 3937 КО Прокупље град |
| Одговорни пројектант: Бојана Т Вукадиновић Потпис : | Врста техничке документације: ПРОЈЕКАТ ЗА ИЗВОЂЕЊЕ |
|  | Назив дела пројекта : 1- пројекат архитектуре ПРИКАЗ: НОВО СТАЊЕ ПОПРЕЧНИ ПРОФИЛ Пр.-02 |
| РАЗМЕРА : 1/100 | Датум: фебруар 2017. |
| бр. цртежа: 7 | |

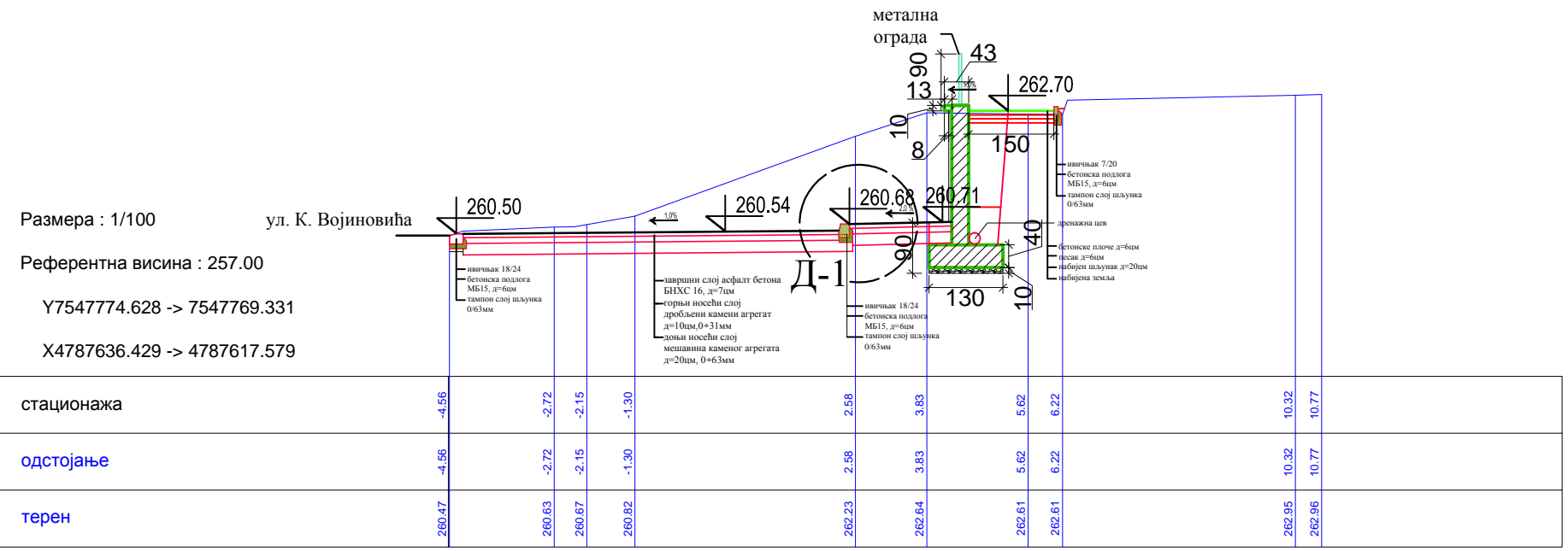

Профил бр.3



ПРОКУПЉЕ

Одговорни пројектант :
 Бојана Т Вукадиновић дипл.инг.грађ
 Потпис :

ЈП ЗА УРБАНИЗАМ
 И УРЕЂЕЊЕ ОПШТИНЕ
 ПРОКУПЉЕ
 Ратка Павловића бр.2, Прокупље

инвеститор : **СО ПРОКУПЉЕ**

ОБЈЕКАТ И МЕСТОГРАДЉЕ:
 САНАЦИЈА ПЛАТОА, СТЕПЕНИЦА И
 ПОТПОРНИХ ЗИДОВА ОБЈЕКТА ДОМА КУЛТУРЕ
 У ПРОКУПЉУ - ФАЗА II,
 кп 3937 КО Прокупље град

Врста техничке документације: ПРОЈЕКАТ ЗА ИЗВОЂЕЊЕ

Назив дела пројекта : 1- пројекат архитектуре

ПРИКАЗ: **НОВО СТАЊЕ
 ПОПРЕЧНИ ПРОФИЛ Пр.-03**



РАЗМЕРА :
 1:100

Датум:
 фебруар 2017.

бр. цртежа: 8

Размера : 1/100

Референтна висина : 257.00

Y7547774.628 -> 7547769.331

X4787636.429 -> 4787617.579

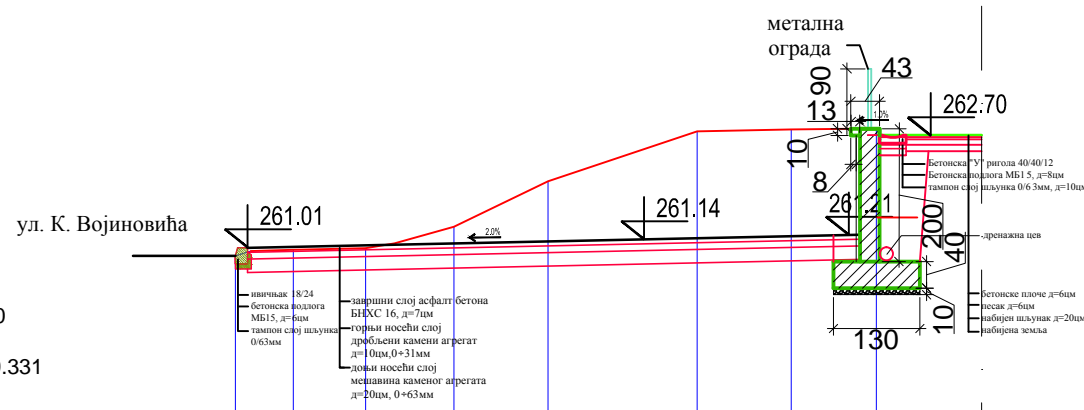

| | | | | | | | | | |
|------------|--|--------|--------|--------|--------|--------|--------|--------|--------|
| стационажа | | 260.89 | 260.98 | 261.00 | 261.33 | 262.01 | 262.76 | 262.78 | 262.80 |
| одстојање | | -4.37 | -3.50 | -2.41 | -1.09 | 0.33 | 2.57 | 3.98 | 5.26 |
| терен | | -4.37 | -3.50 | -2.41 | -1.09 | 0.33 | 2.57 | 3.98 | 5.26 |

Профил бр.4



ЈП ЗА УРБАНИЗАМ
И УРЕЂЕЊЕ ОПШТИНЕ
ПРОКУПЉЕ
Ратка Павловића бр.2, Прокупље

Одговорни пројектант :
Бојана Т Вукадиновић дипл.инг.граф
Потпис :



инвеститор : СО ПРОКУПЉЕ

ОБЈЕКАТ И МЕСТОГРАДЉЕ:
САНАЦИЈА ПЛАТОА, СТЕПЕНИЦА И
ПОТПОРНИХ ЗИДОВА ОБЈЕКТА ДОМА КУЛТУРЕ
У ПРОКУПЉУ - ФАЗА II,
кп 3937 КО Прокупље град

Врста техничке документације: ПРОЈЕКАТ ЗА ИЗВОЂЕЊЕ

Назив дела пројекта : 1- пројекат архитектуре

ПРИКАЗ: НОВО СТАЊЕ
ПОПРЕЧНИ ПРОФИЛ Пр.-04

РАЗМЕРА :
1/100

Датум:
фебруар 2017.

бр. цртежа: 9

Размера : 1/100
 Референтна висина : 259.00
 Y 7547802.36 -> 7547778.81
 X 4787628.27 -> 4787577.08

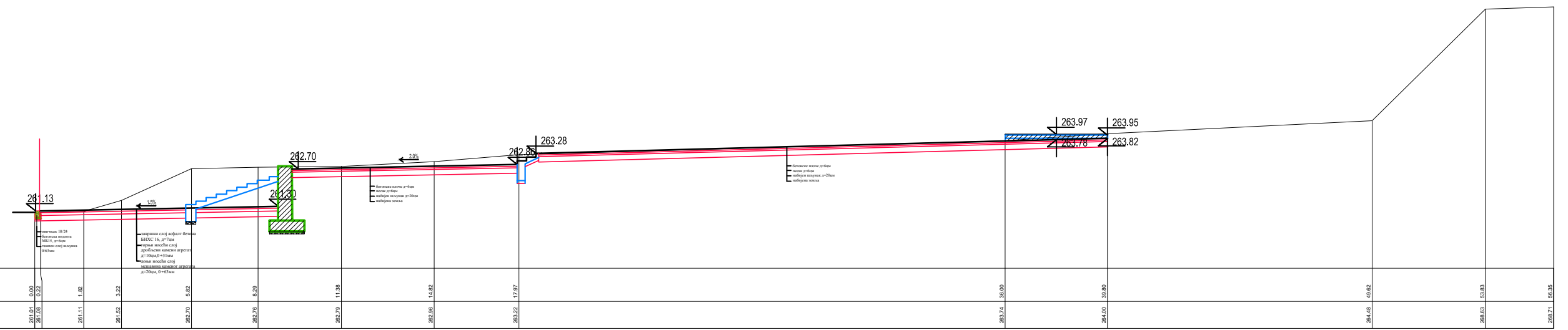

Профил бр.5



БОЈАНА Т. ВУКАЉИЊЕВИЋ
 дипл. грађ. инж.
 317 8389 04

| | |
|------------------------------------------------------------|----------------------------------------------------------------------------------------------------------------------------------------------------|
| ДИ ЗА УРБАНИЗАМ И УРЕЂЕЊЕ ОПШТИНЕ ПРОКУПЉЕ | инвеститор : СО ПРОКУПЉЕ |
| Потпредседник Општине | Објекат и место грађеве : САНАЦИЈА ПЛАТОА, СТЕПЕНИЦА И ПОТПОРНИХ ЗИДОВА ОБЈЕКТА ДОМА КУЛТУРЕ У ПРОКУПЉУ - ФАЗА II, кп 3937 КО Прокупље град |
| Брста техничке документације : ПРОЈЕКАТ ЗА ИЗВОЂЕЊЕ | Назив дела пројекта : 1- пројекат архитектуре |
| ПРИКАЗ : НОВО СТАЊЕ ПОПРЕЧНИ ПРОФИЛ Пр.-05 | РАЗМЕРА : 1/100 Датум : фебруар 2017. бр. цртежа : 10 |

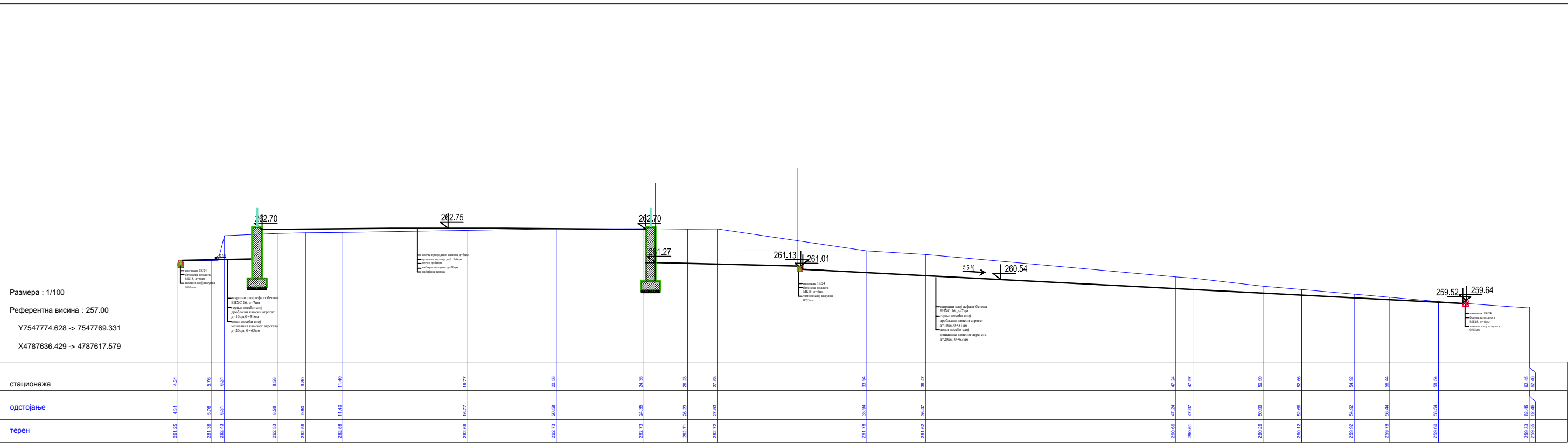

Размера : 1/100
 Референтна висина : 257.00
 Y7547774.628 -> 7547769.331
 X4787636.429 -> 4787617.579

Профил бр.7



| | |
|--------------------------------|--------------------------------------------------------------------------------------------------------------------|
| инвеститор : | СО ПРОКУПЉЕ |
| ОБЈЕКАТ И МЕСТОГРАДЉА : | САНАЦИЈА ПЛАТОА, СТЕПЕНИЦА И ПОТПОРНИХ ЗИДОВА ОБЈЕКТА ДОМА КУЛТУРЕ У ПРОКУПЉУ - ФАЗА II, кп. 3937 КО Прокупље град |
| Врста техничке документације : | ПРОЈЕКАТ ЗА ИЗВОЂЕЊЕ |
| Назив дела пројекта : | 1- пројекат архитектуре |
| ПРИКАЗ : | НОВО СТАЊЕ ПОПРЕЧНИ ПРОФИЛ Пр.-07 |
| РАЗМЕРА : | 1/100 |
| Датум : | Фебруар 2017. |
| бр. цртежа : | 12 |

I ФАЗА
(изведено)

II ФАЗА
(новопроектвано)

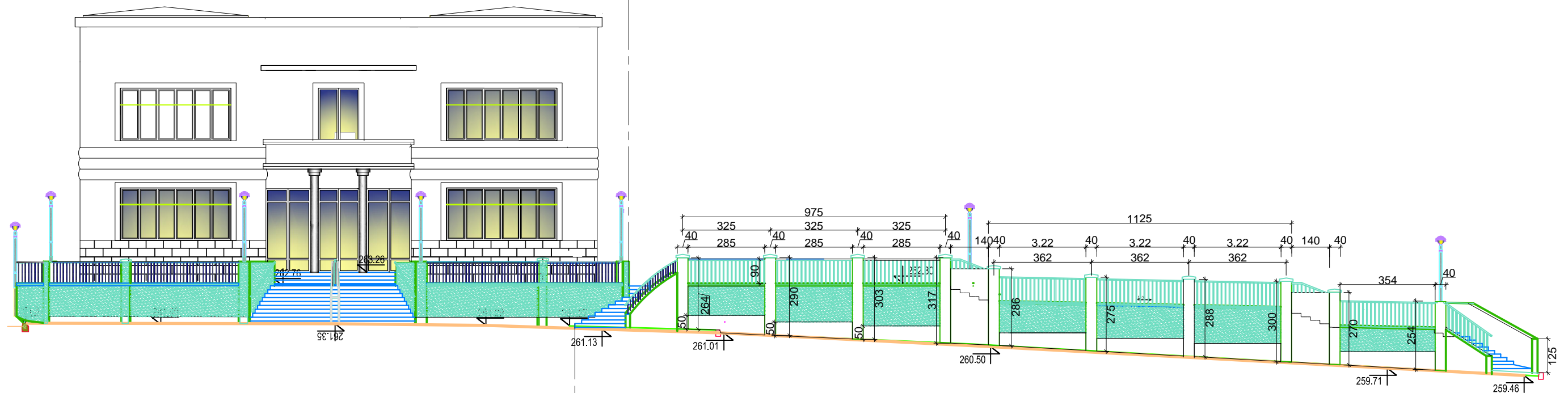

Поглед са ул. Косте Војиновића

| | | | | |
|-------------------------------------------------------------------------------------------------------------------------------------------------------------|--------------------------------------------------------------------------------------------------------------------------------------------------------------------------------|----------------------------------------------------------------------------------------------------------------------------------------------------------------------------------|------------------|-------------------------|
|  ПРОКУПЉЕ Општински пројекат Бојана Т. Вукадиновић Потпис: | ЈЛ ЗА УРБАНИЗАМ И УРЕЂЕЊЕ ОПШТИНЕ ПРОКУПЉЕ <i>Ратка Павловић бр.2, Прокупље</i> | инвеститор : СО ПРОКУПЉЕ ОБЈЕКАТ И МЕСТОГРАДЉЕ: САНАЦИЈА ПЛАТОА, СТЕПЕНИЦА И ПОТПОРНИХ ЗИДОВА ОБЈЕКТА ДОМА КУЛТУРЕ У ПРОКУПЉУ - ФАЗА II, кп 3937 КО Прокупље град | | |
| |  Бојана Т. Вукадиновић дипл. грађ. инж. 317438904 СЛБОВЕРНИ ПРОЈЕКТАНТ | Врста техничке документације: ПРОЈЕКАТ ЗА ИЗВОЂЕЊЕ Назив дела пројекта : I- пројекат архитектуре ПРИКАЗ: НОВО СТАЊЕ ПОГЛЕД са ул. Косте Војиновића | ШКАЛА : 1:100 | Датум: фебруар 2017. |

ДЕТАЉИ

ДЕТАЉ - 1

P=1:10

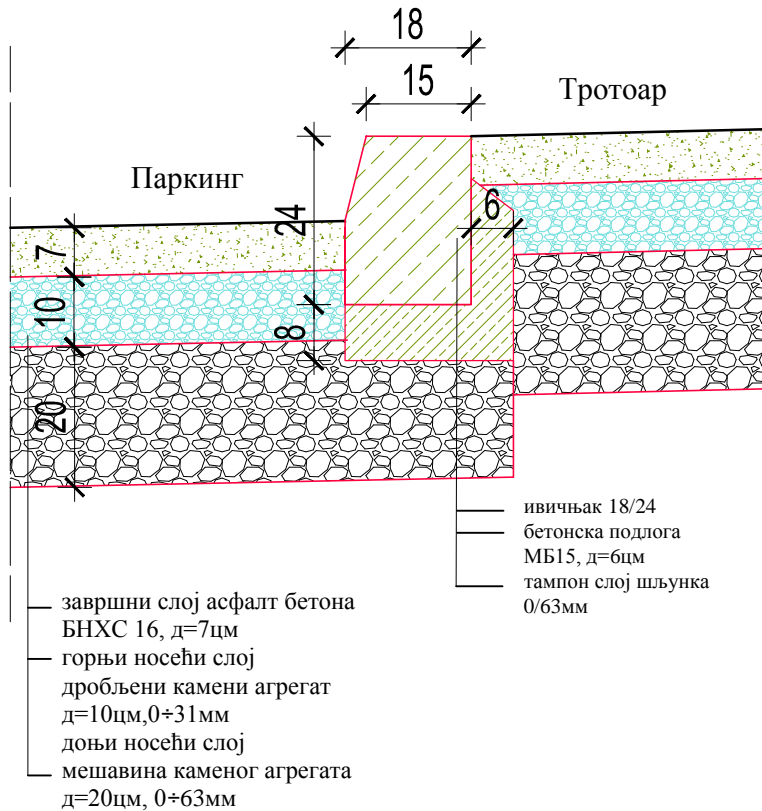

ДЕТАЉ - 2

P=1:10

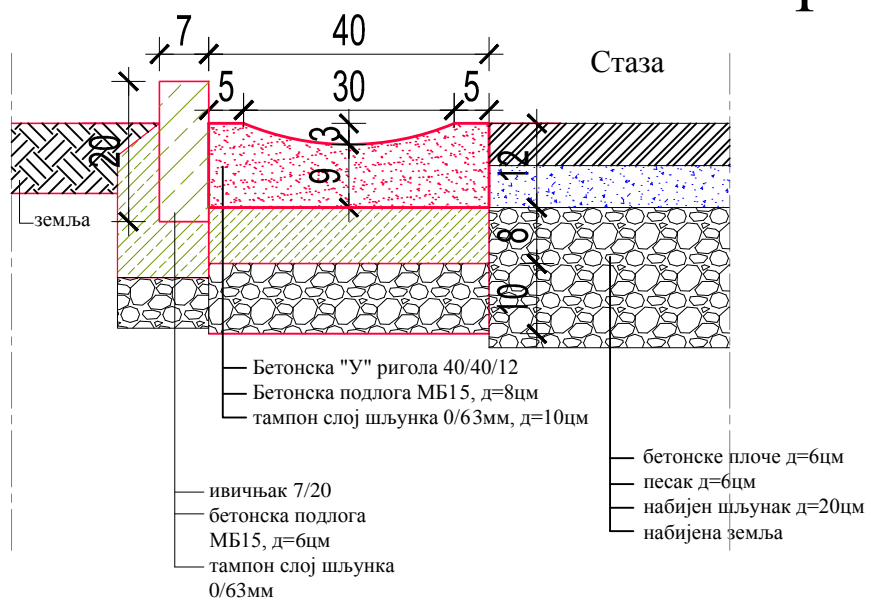

ДЕТАЉ - 4

ПОТПОРНОГ ЗИДА

$P=1:10$

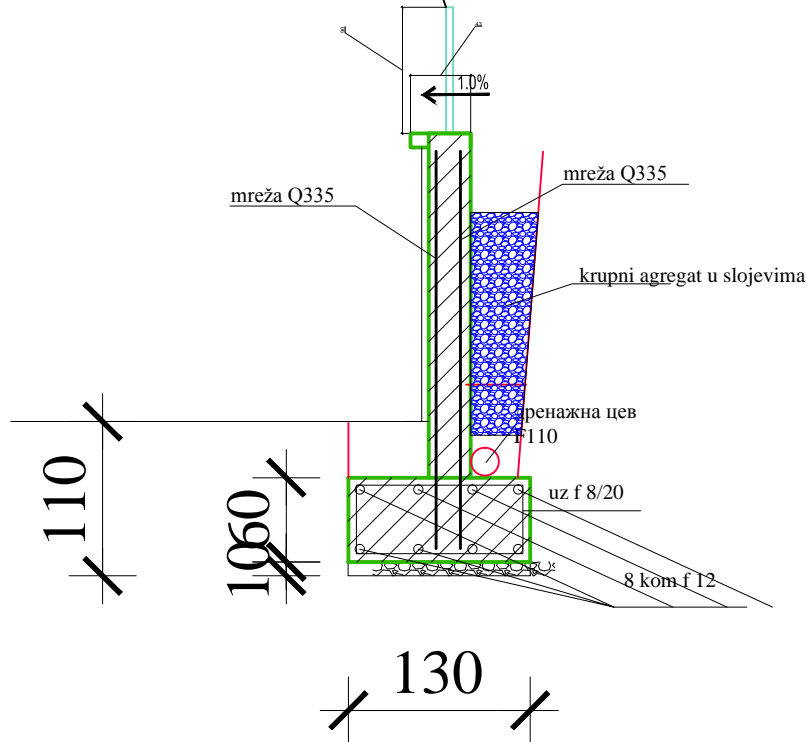

страна 3 од 3

Република Србија
СО Прокупље
КО Прокупље град

КАТАСТАРСКОТОПОГРАФСКИ ПЛАН

Предмет бр. 955-3/16
4 787 650

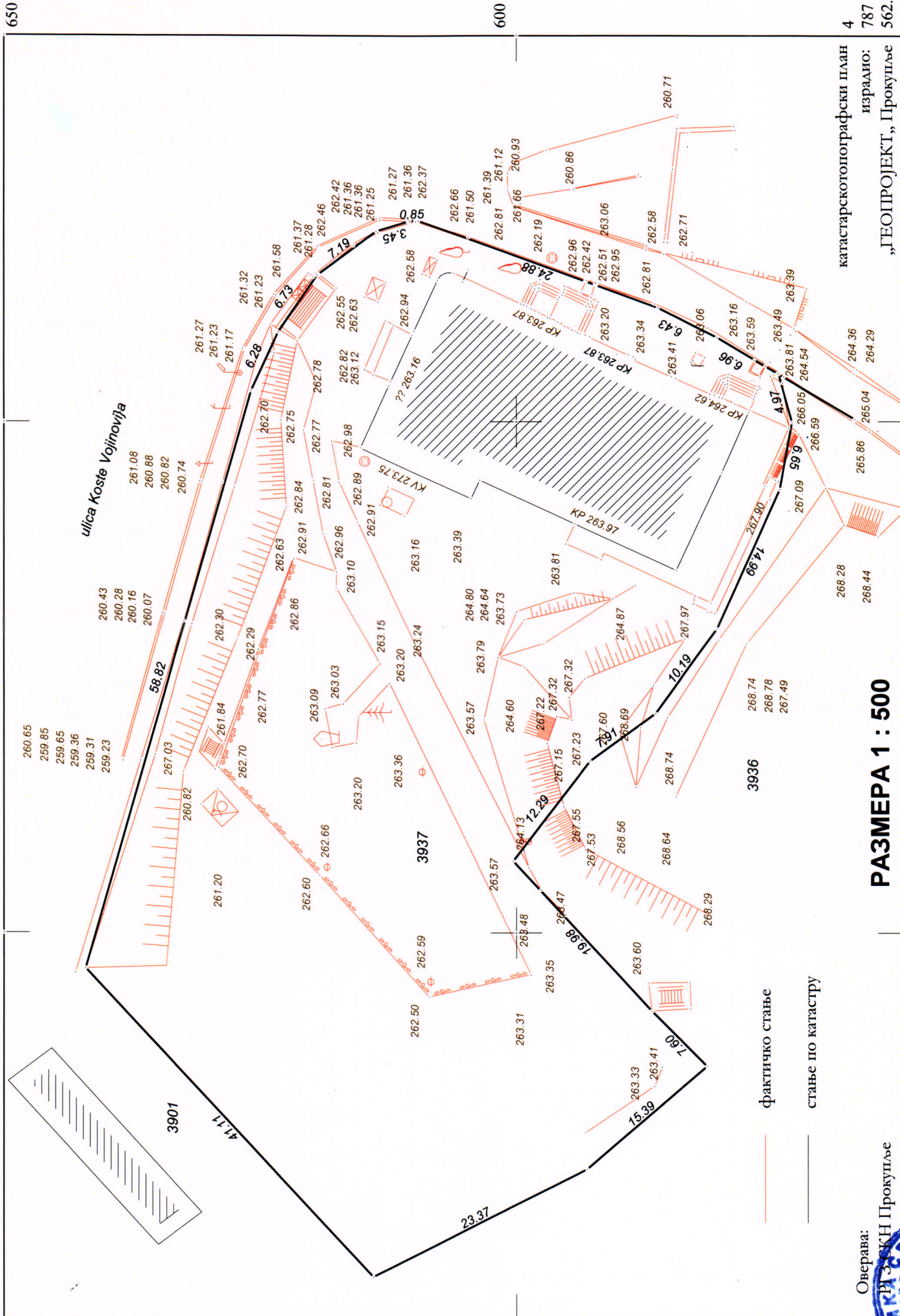

Оверава:
[Stamp]

РАЗМЕРА 1 : 500

Метода снимања: тахиметрија
февруар 2016...гоа

катастарско топографски план
израдно:
„ГЕОПРОЈЕКТ“, Прокупље

4 787 562.25

РАДЊА ЗА ГЕОДЕТСКЕ ПОСЛОВЕ
ГЕОПРОЈЕКТ
МИРЈАНА ЈОВИЋ, геод. инж.
предузетник
Прокупље, 21. Српске Дивизије 7

7 547 837.75



Stubovi



Betonske kante za
95/132
smeće

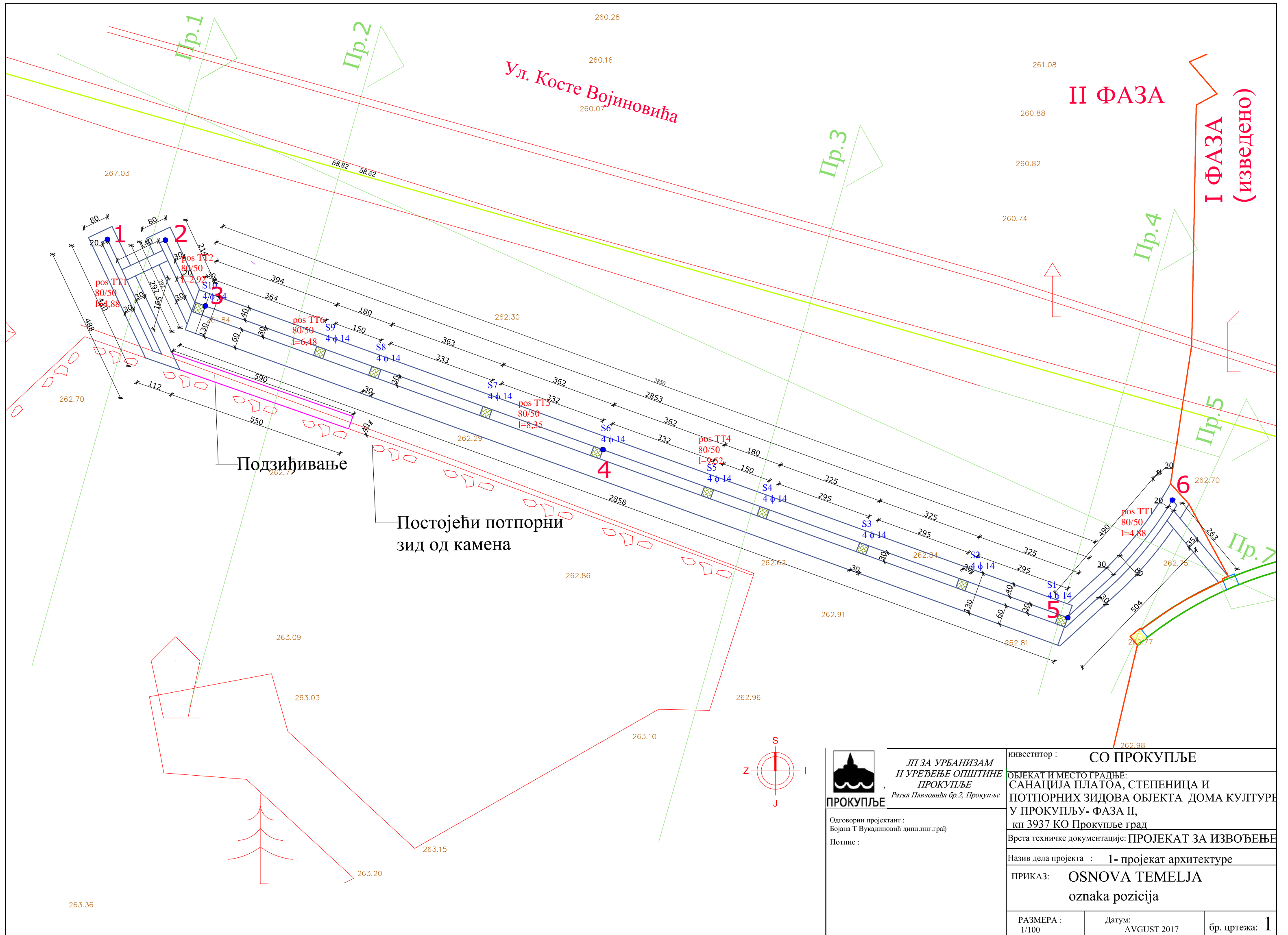

Подзиђивање

Постојећи потпорни зид од камена

Ул. Косте Војиновића

II ФАЗА

I ФАЗА (изведено)

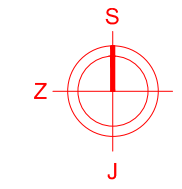

ЈП ЗА УРБАНИЗАМ
И УРЕЂЕЊЕ ОПШТИНЕ
ПРОКУПЉЕ
Ратка Павловића бр.2, Прокупље

Одговорни пројектант :
Бојана Т Вукадиновић дипл.инг.грађ
Потпис :

| | | |
|-------------------------------------------------------------------------------------------------------------------------------------------------------|-----------------------|----------------------|
| инвеститор : СО ПРОКУПЉЕ | | |
| ОБЈЕКАТ И МЕСТО ГРАДЉБЕ: САНАЦИЈА ПЛАТОА, СТЕПЕНИЦА И ПОТПОРНИХ ЗИДОВА ОБЈЕКТА ДОМА КУЛТУРЕ У ПРОКУПЉУ- ФАЗА II, кп 3937 КО Прокупље град | | |
| Врста техничке документације: ПРОЈЕКАТ ЗА ИЗВОЂЕЊЕ | | |
| Назив дела пројекта : 1- пројекат архитектуре | | |
| ПРИКАЗ: OSNOVA TEMELJA oznaka pozicija | | |
| РАЗМЕРА : 1/100 | Датум: AVGUST 2017 | бр. цртежа: 1 |

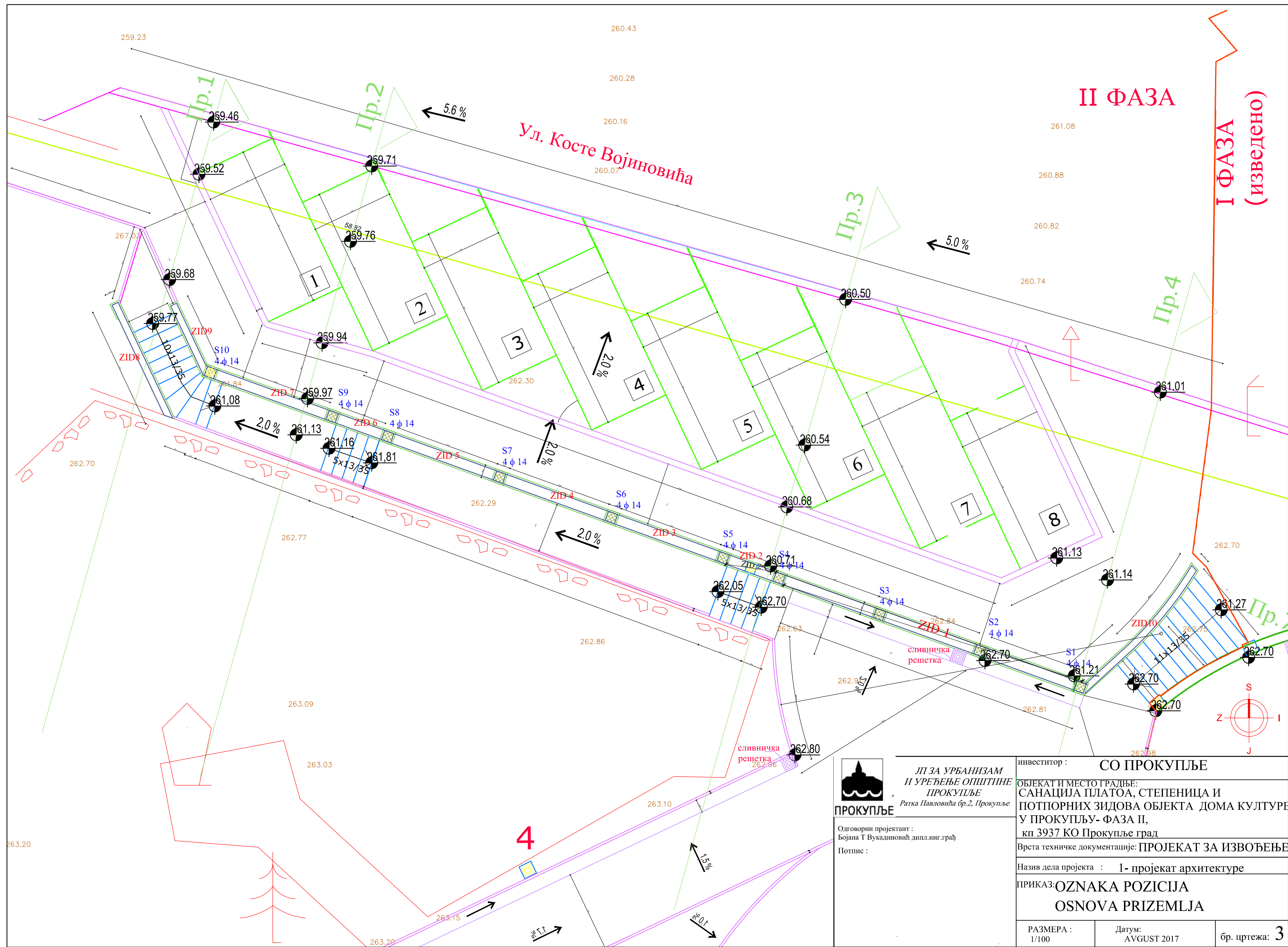

Ул. Косте Војиновића

II ФАЗА

I ФАЗА
(изведено)

Пр.3

Пр.4

Пр.

4



ЈП ЗА УРБАНИЗАМ
И УРЕЂЕЊЕ ОПШТИНЕ
ПРОКУПЉЕ
Ратка Павловића бр.2, Прокупље

Одговорни пројектант :
Бојана Т Вукадиновић дипл.инг.граф
Потпис :

| | | |
|-------------------------------------------------------------------------------------------------------------------------------------------------------|-----------------------|---------------|
| инвеститор : СО ПРОКУПЉЕ | | |
| ОБЈЕКАТ И МЕСТО ГРАДЉБЕ: САНАЦИЈА ПЛАТОА, СТЕПЕНИЦА И ПОТПОРНИХ ЗИДОВА ОБЈЕКТА ДОМА КУЛТУРЕ У ПРОКУПЉУ- ФАЗА II, кп 3937 КО Прокупље град | | |
| Врста техничке документације: ПРОЈЕКАТ ЗА ИЗВОЂЕЊЕ | | |
| Назив дела пројекта : 1- пројекат архитектуре | | |
| ПРИКАЗ: OZNAKA POZICIJA OSNOVA PRIZEMLJA | | |
| РАЗМЕРА : 1/100 | Датум: AVGUST 2017 | бр. цртежа: 3 |

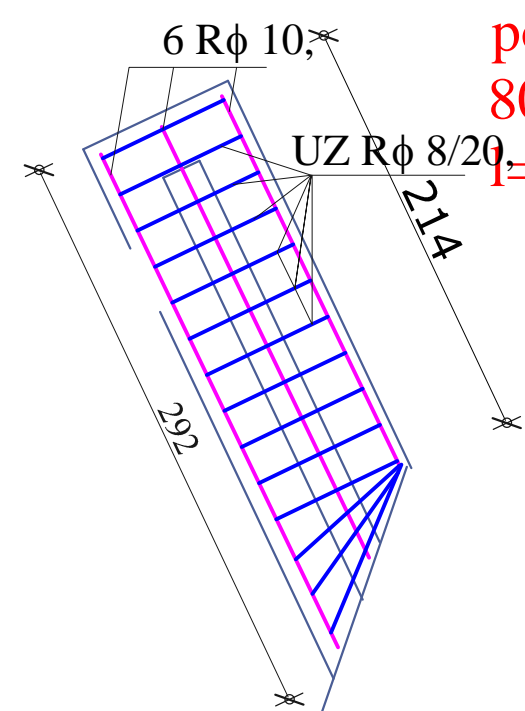

pos TT2
80/50
l=2,92

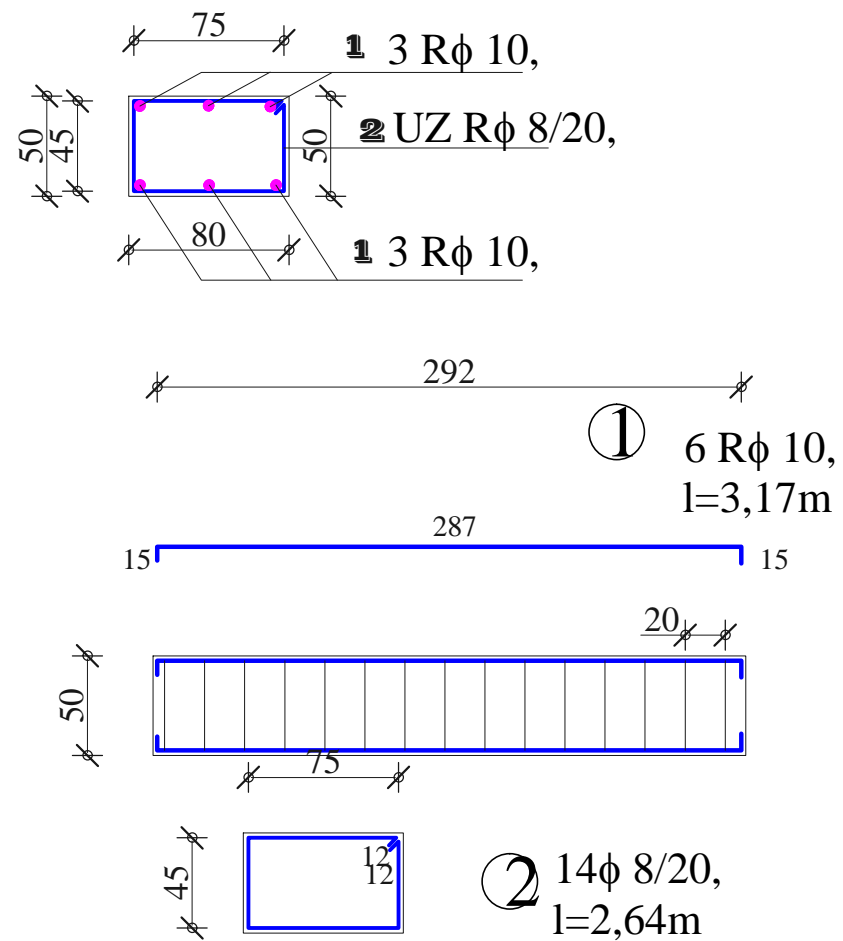

| POS TT2 80/50 l=2,92 | φ | lg | kom | ukupno dužina | kg/m | ukupno kg |
|-------------------------|----|------|-----|------------------|--------|-----------|
| 1 | 10 | 3,17 | 6 | 19,02 | 0,633 | 12,04 |
| 2 | 8 | 2,64 | 14 | 36,96 | 0,401 | 14,82 |
| | | | | | ukupno | 26,86 |

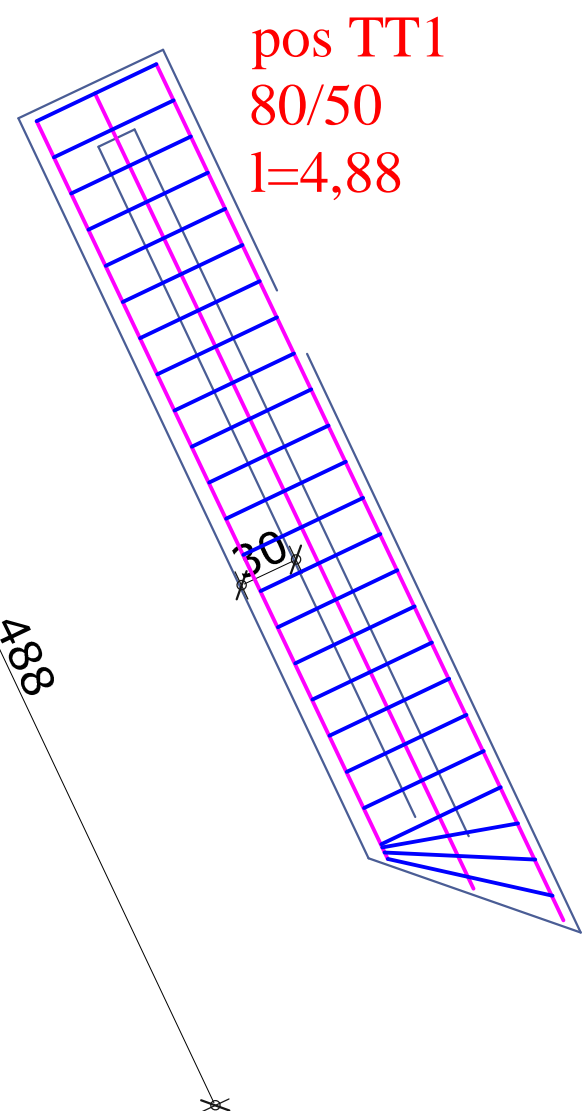

pos TT1
80/50
l=4,88

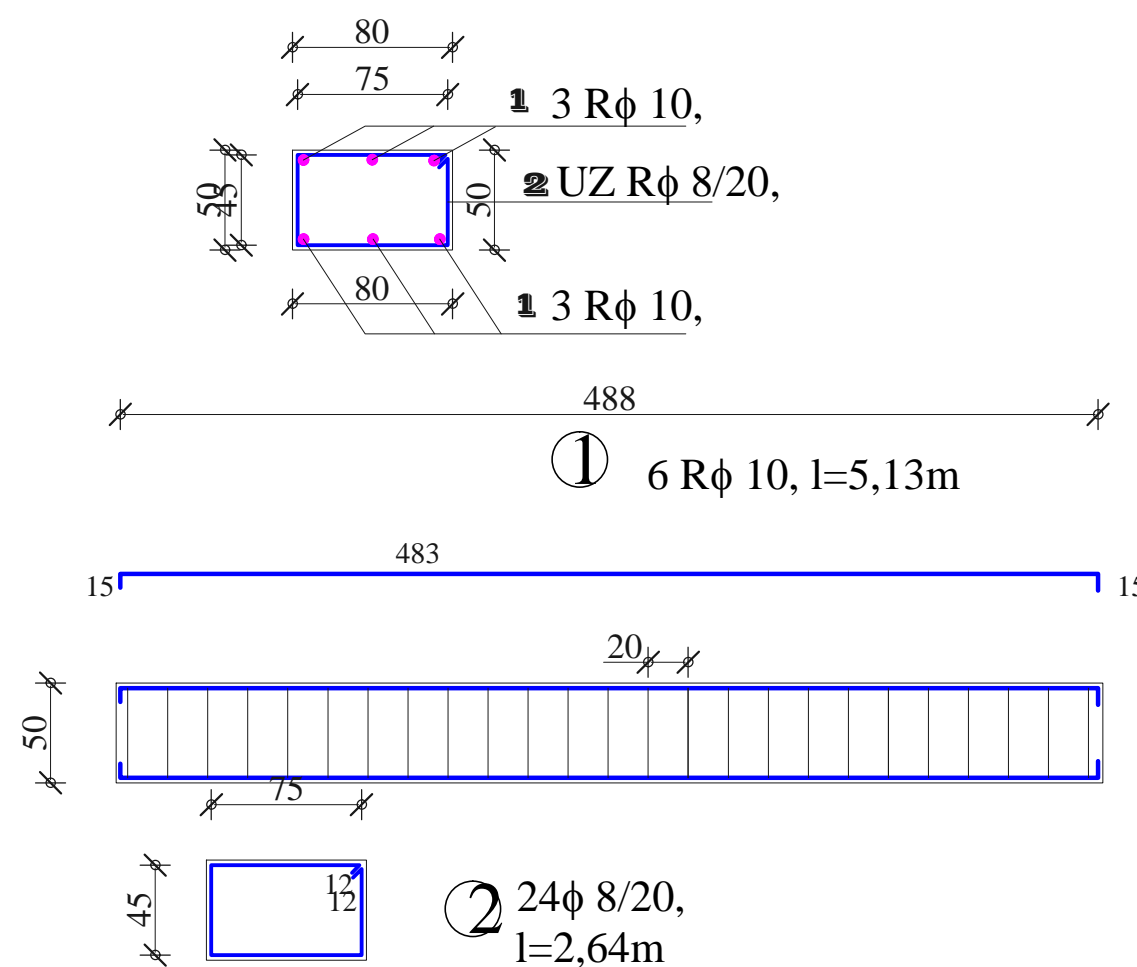

pos TT1
80/50
l=4,88
KOM 2

| POS TT180/50 L=4,88 | φ | lg | kom | ukupno dužina | kg/m | ukupno kg |
|---------------------------|----|------|-----|------------------|--------|-----------|
| 1 | 10 | 5,13 | 6 | 30,78 | 0,633 | 19,48 |
| 2 | 8 | 2,64 | 13 | 34,32 | 0,401 | 13,76 |
| | | | | | ukupno | 33,25 |
| | | | | | KOM2 | 66,49 |

**Stepenišna Ploča ,
D=15 cm**

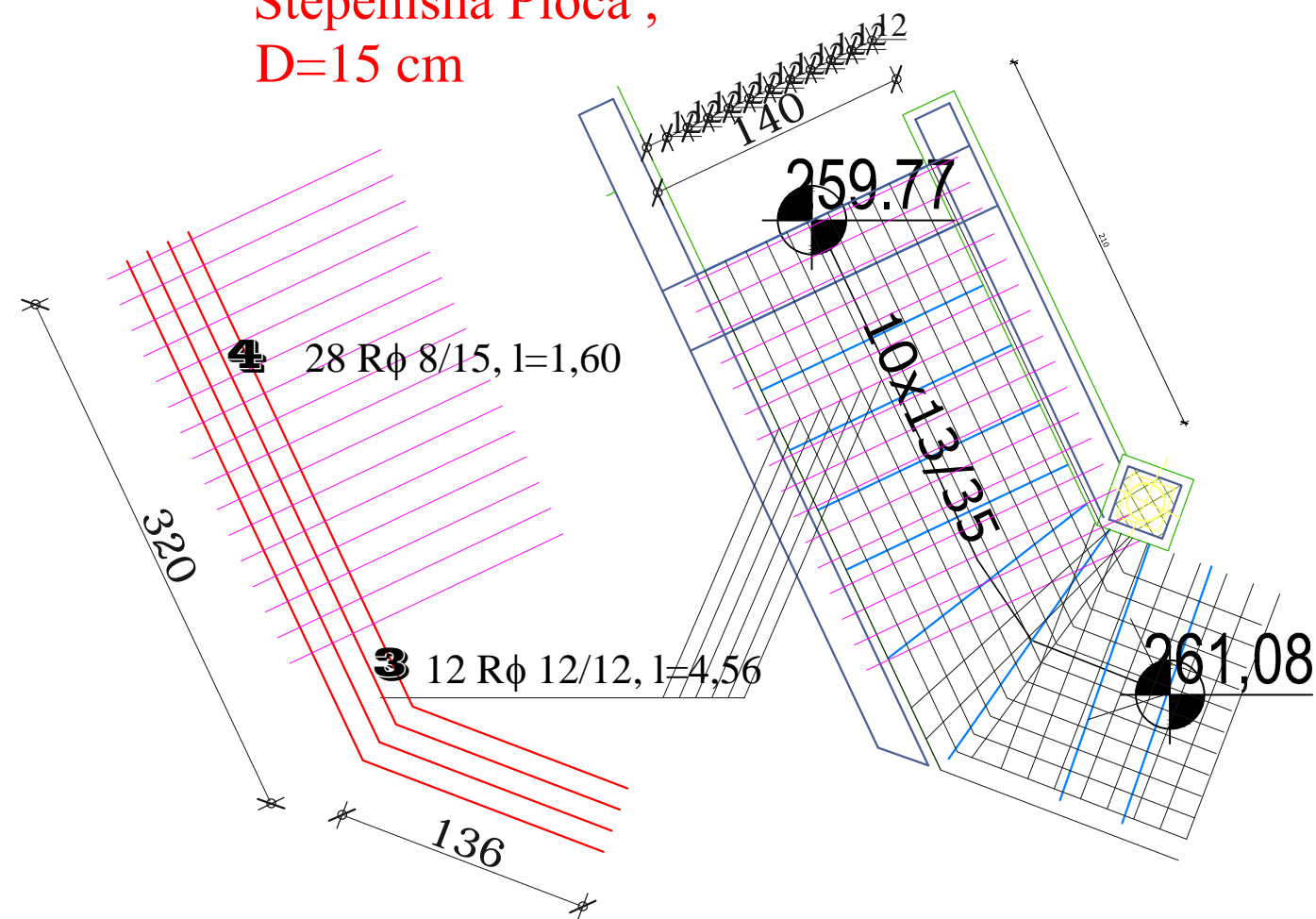

**TEMELJNA TRAKA
TSS, 35/50=4,88**

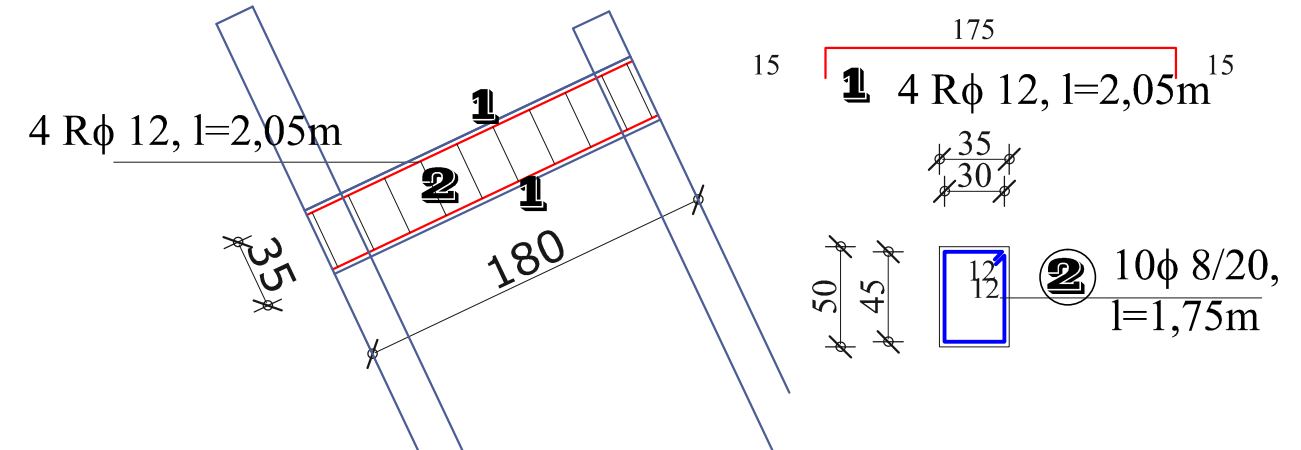

| oznaka | φ | lg | kom | ukupno dužina | kg/m | ukupno kg |
|------------------|----|------|-----|---------------|-------|-----------|
| TSS35/50 I PLOČA | | | | | | |
| 1 | 12 | 2,05 | 4 | 8,2 | 0,911 | 7,47 |
| 2 | 8 | 1,25 | 10 | 12,5 | 0,405 | 5,06 |
| 3 | 12 | 4,56 | 12 | 54,72 | 0,911 | 49,85 |
| 4 | 8 | 1,60 | 28 | 44,8 | 0,405 | 18,14 |
| UKUPNO | | | | | | 80,53 |

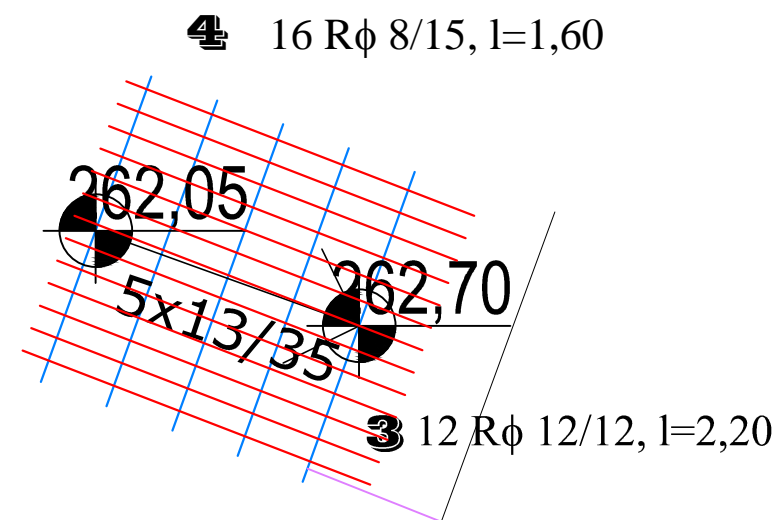
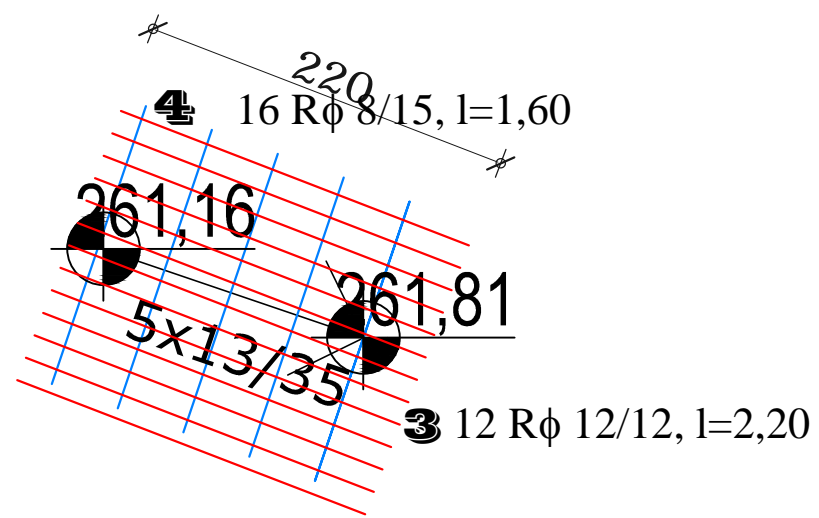

| oznaka | φ | lg | kom | ukupno dužina | kg/m | ukupno kg |
|---------------------------|----|------|-----|---------------|-------|-----------|
| STEPENICE 2 I STEPENICE 3 | | | | | | |
| 3 | 12 | 2,20 | 12 | 26,4 | 0,911 | 24,05 |
| 4 | 8 | 1,60 | 16 | 25,6 | 0,405 | 10,37 |
| STEP 2 | | | | | | 34,42 |
| STEP 3 | | | | | | 34,42 |
| UKUPNO | | | | | | 68,84 |

**STEPENICE
MB 30**

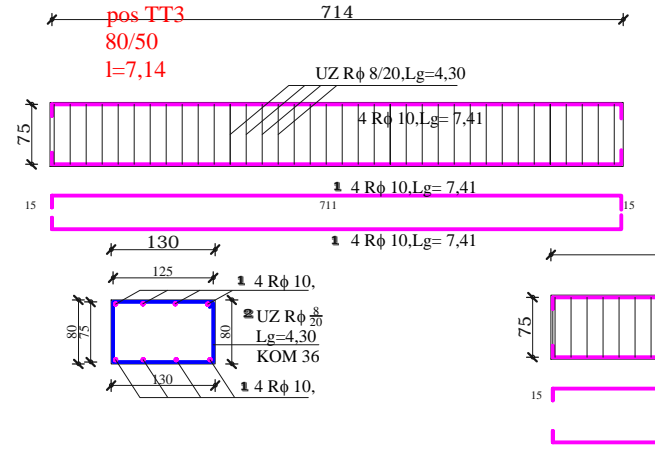
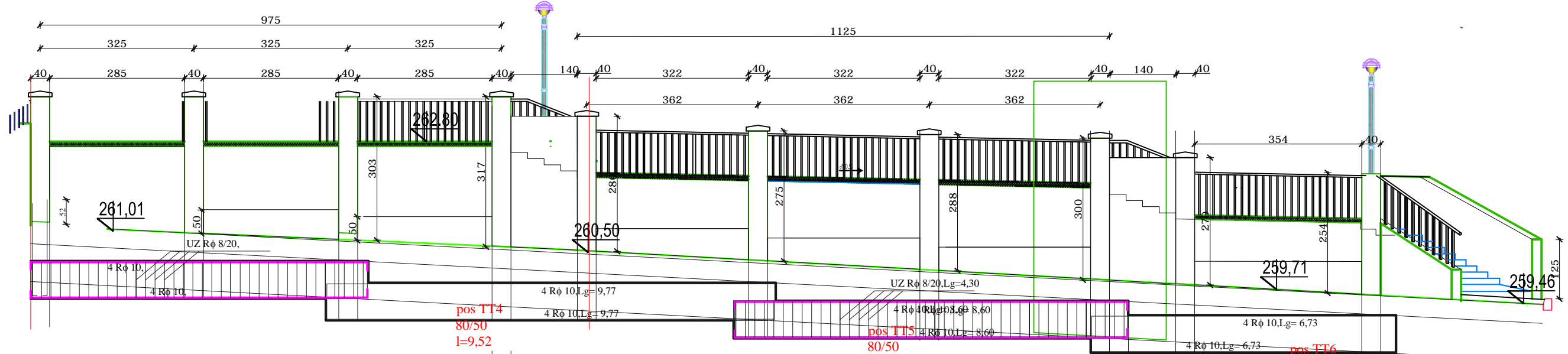
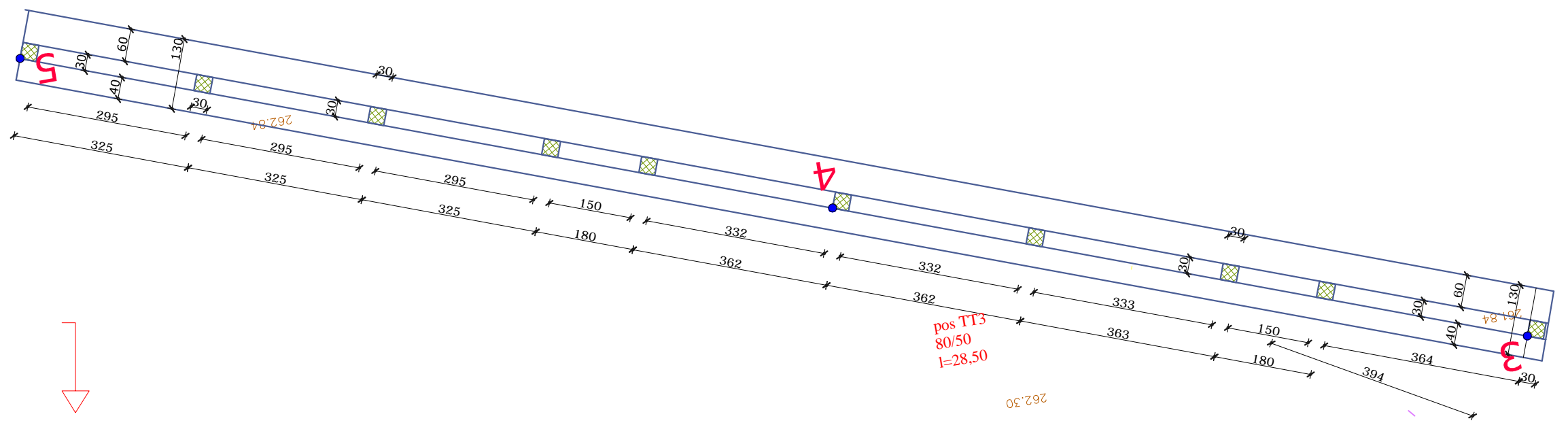

| POS TT3 130/80 l=7,14 | | | | | | |
|--------------------------|----|------|---------------|-------|-----------|-------|
| φ | lg | kom | ukupno dužina | kg/m | ukupno kg | |
| 1 | 10 | 7,41 | 8 | 59,28 | 0,633 | 37,52 |
| 2 | 8 | 4,30 | 36 | 154,8 | 0,401 | 62,07 |
| | | | | | ukupno | 99,60 |

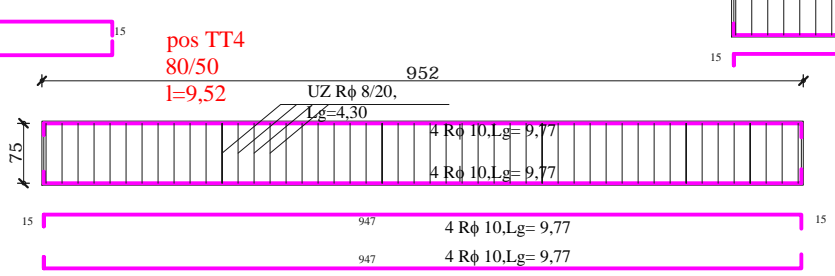

| POS TT4 130/80 l=9,52 | | | | | | |
|--------------------------|----|------|---------------|-------|-----------|--------|
| φ | lg | kom | ukupno dužina | kg/m | ukupno kg | |
| 1 | 10 | 9,77 | 8 | 78,16 | 0,633 | 49,48 |
| 2 | 8 | 4,30 | 48 | 206,4 | 0,401 | 82,77 |
| | | | | | ukupno | 132,24 |

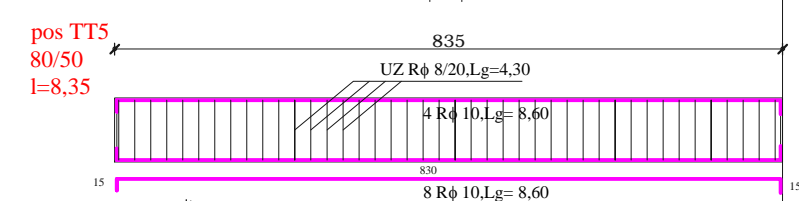

| POS TT5 130/80 l=8,35 | | | | | | |
|--------------------------|----|------|---------------|-------|-----------|--------|
| φ | lg | kom | ukupno dužina | kg/m | ukupno kg | |
| 1 | 10 | 8,60 | 8 | 68,8 | 0,633 | 43,55 |
| 2 | 8 | 4,30 | 44 | 189,2 | 0,401 | 75,87 |
| | | | | | ukupno | 119,42 |

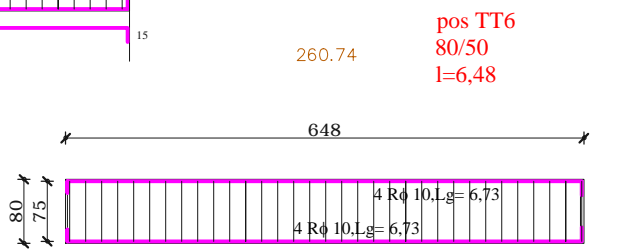

| POS TT6 130/80 l=6,48 | | | | | | |
|--------------------------|----|------|---------------|-------|-----------|-------|
| φ | lg | kom | ukupno dužina | kg/m | ukupno kg | |
| 1 | 10 | 6,73 | 8 | 53,84 | 0,633 | 34,08 |
| 2 | 8 | 4,30 | 33 | 141,9 | 0,401 | 56,90 |
| | | | | | ukupno | 90,98 |

| POS TT3 130/80 l=7,14 | | | | | | |
|--------------------------|----|------|---------------|-------|-----------|-------|
| φ | lg | kom | ukupno dužina | kg/m | ukupno kg | |
| 1 | 10 | 7,41 | 8 | 59,28 | 0,633 | 37,52 |
| 2 | 8 | 4,30 | 36 | 154,8 | 0,401 | 62,07 |
| | | | | | ukupno | 99,60 |

| POS TT4 130/80 l=9,52 | | | | | | |
|--------------------------|----|------|---------------|-------|-----------|--------|
| φ | lg | kom | ukupno dužina | kg/m | ukupno kg | |
| 1 | 10 | 9,77 | 8 | 78,16 | 0,633 | 49,48 |
| 2 | 8 | 4,30 | 48 | 206,4 | 0,401 | 82,77 |
| | | | | | ukupno | 132,24 |

| POS TT5 130/80 l=8,35 | | | | | | |
|--------------------------|----|------|---------------|-------|-----------|--------|
| φ | lg | kom | ukupno dužina | kg/m | ukupno kg | |
| 1 | 10 | 8,60 | 8 | 68,8 | 0,633 | 43,55 |
| 2 | 8 | 4,30 | 44 | 189,2 | 0,401 | 75,87 |
| | | | | | ukupno | 119,42 |

| POS TT6 130/80 l=6,48 | | | | | | |
|--------------------------|----|------|---------------|-------|-----------|-------|
| φ | lg | kom | ukupno dužina | kg/m | ukupno kg | |
| 1 | 10 | 6,73 | 8 | 53,84 | 0,633 | 34,08 |
| 2 | 8 | 4,30 | 33 | 141,9 | 0,401 | 56,90 |
| | | | | | ukupno | 90,98 |

| | | | | | | | |
|--|--|--|--|--|--|--------|--------|
| | | | | | | TT3 | 99,60 |
| | | | | | | TT4 | 132,24 |
| | | | | | | TT5 | 119,42 |
| | | | | | | TT6 | 90,98 |
| | | | | | | UKUPNO | 442,24 |

TEMELJNE
TRAKE $\frac{130}{80}$
MB 30

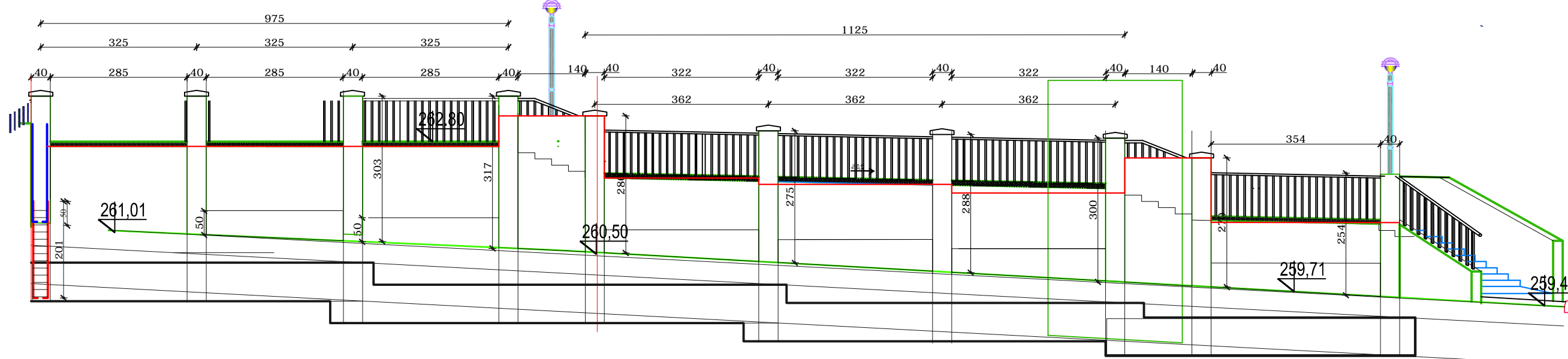
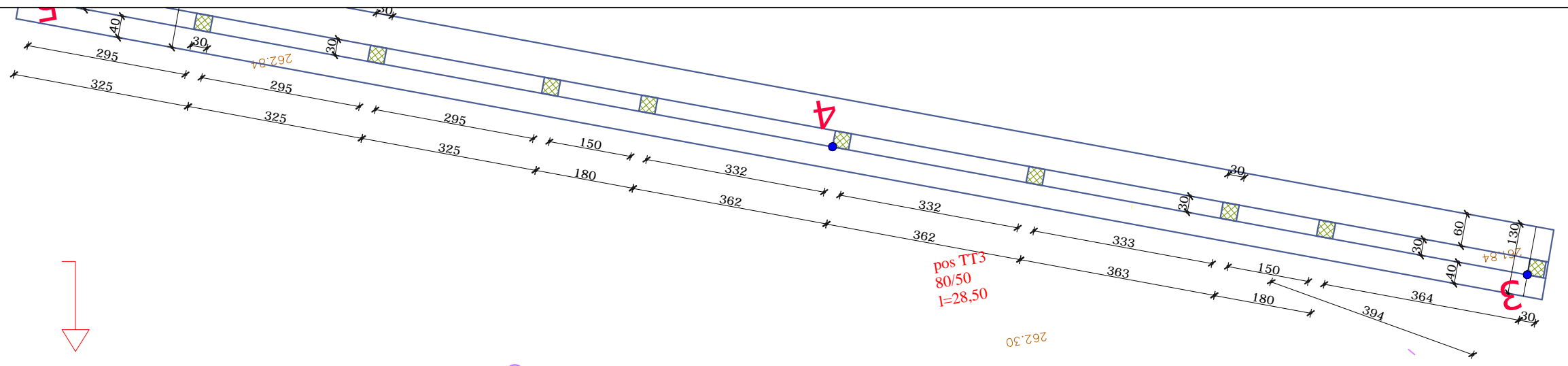

| komada | h | g | kom | skupno | skupno | skupno |
|-----------|----|------|-----|--------|--------|--------|
| skupina 1 | h | g | kom | skupno | skupno | skupno |
| 1 | 14 | 2,16 | 4 | 5,64 | 1,252 | 10,82 |
| 2 | 6 | 1,22 | 12 | 18,72 | 0,228 | 4,23 |
| 15,89 | | | | | | |
| skup 1 | | | | | | |
| 1 | 14 | 2,88 | 4 | 11,52 | 1,252 | 14,42 |
| 2 | 6 | 1,22 | 20 | 20,40 | 0,228 | 5,70 |
| 21,82 | | | | | | |
| skup 2 | | | | | | |
| 1 | 14 | 2,16 | 4 | 5,64 | 1,252 | 10,82 |
| 2 | 6 | 1,22 | 12 | 18,72 | 0,228 | 4,23 |
| 15,89 | | | | | | |
| skup 3 | | | | | | |
| 1 | 14 | 2,88 | 4 | 11,52 | 1,252 | 14,42 |
| 2 | 6 | 1,22 | 20 | 20,40 | 0,228 | 5,70 |
| 21,82 | | | | | | |
| skup 4 | | | | | | |
| 1 | 14 | 2,16 | 4 | 5,64 | 1,252 | 10,82 |
| 2 | 6 | 1,22 | 12 | 18,72 | 0,228 | 4,23 |
| 15,89 | | | | | | |
| skup 5 | | | | | | |
| 1 | 14 | 2,88 | 4 | 11,52 | 1,252 | 14,42 |
| 2 | 6 | 1,22 | 20 | 20,40 | 0,228 | 5,70 |
| 21,82 | | | | | | |
| skup 6 | | | | | | |
| 1 | 14 | 2,16 | 4 | 5,64 | 1,252 | 10,82 |
| 2 | 6 | 1,22 | 12 | 18,72 | 0,228 | 4,23 |
| 15,89 | | | | | | |
| skup 7 | | | | | | |
| 1 | 14 | 2,88 | 4 | 11,52 | 1,252 | 14,42 |
| 2 | 6 | 1,22 | 20 | 20,40 | 0,228 | 5,70 |
| 21,82 | | | | | | |
| skup 8 | | | | | | |
| 1 | 14 | 2,16 | 4 | 5,64 | 1,252 | 10,82 |
| 2 | 6 | 1,22 | 12 | 18,72 | 0,228 | 4,23 |
| 15,89 | | | | | | |
| skup 9 | | | | | | |
| 1 | 14 | 2,88 | 4 | 11,52 | 1,252 | 14,42 |
| 2 | 6 | 1,22 | 20 | 20,40 | 0,228 | 5,70 |
| 21,82 | | | | | | |
| skup 10 | | | | | | |
| 1 | 14 | 2,16 | 4 | 5,64 | 1,252 | 10,82 |
| 2 | 6 | 1,22 | 12 | 18,72 | 0,228 | 4,23 |
| 15,89 | | | | | | |

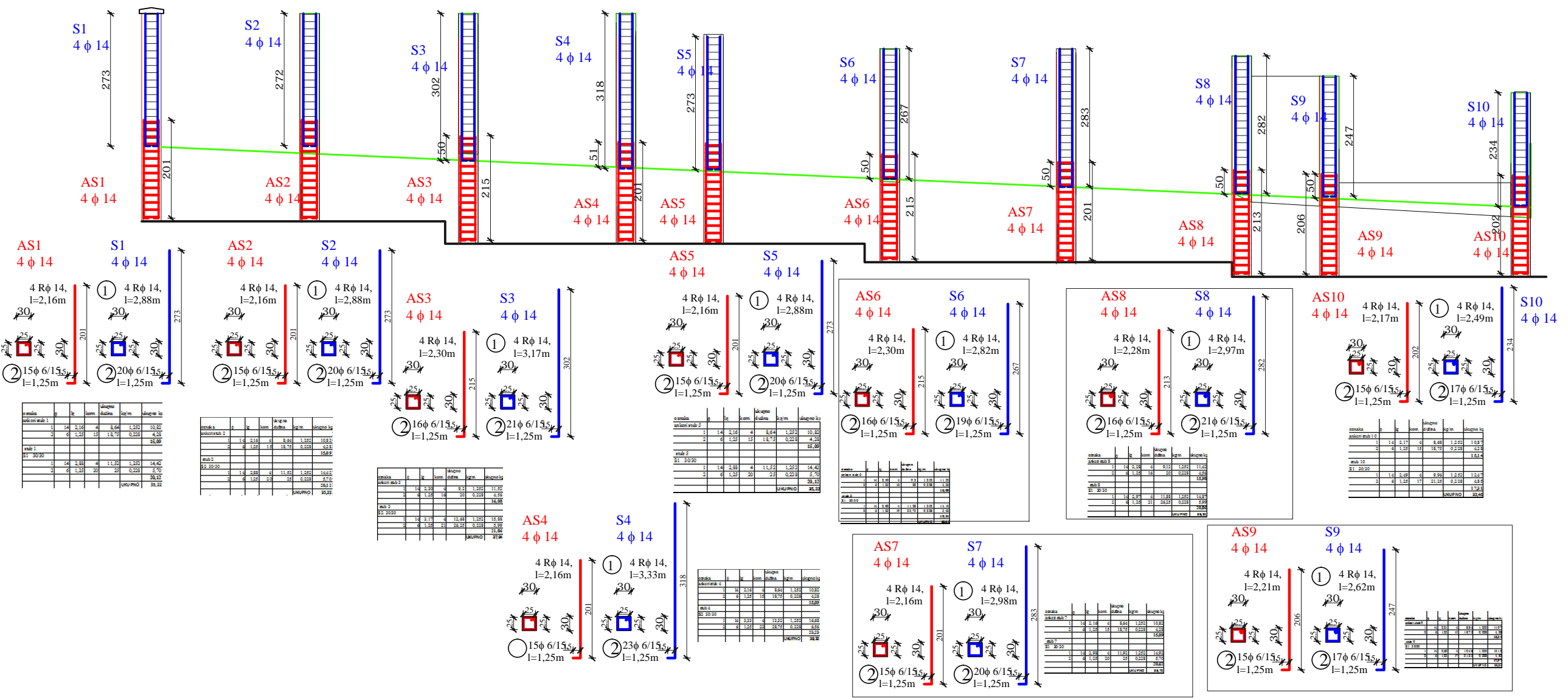

ankeri za stubove
i stubovi 30/30,
MB 30

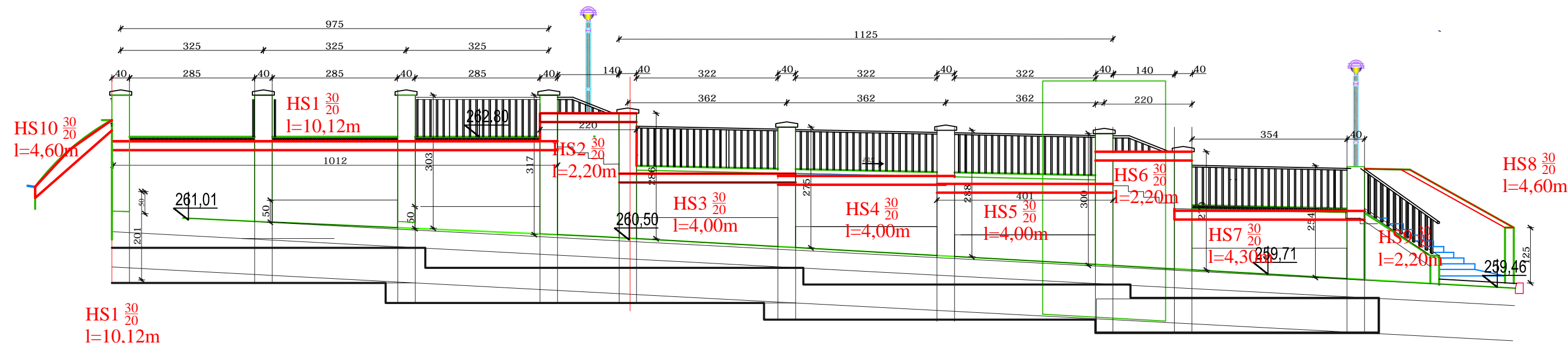

HS1 $\frac{30}{20}$
l=10,12m

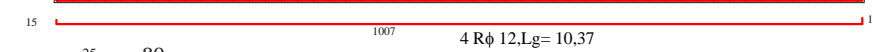

| oznaka | φ | lg | kom | ukupno dužina | kg/m | ukupno kg |
|--------------------|----|-------|------|---------------|-------|--------------|
| HS1_30/20, L=10,12 | 12 | 10,37 | 4 | 41,48 | 0,911 | 37,79 |
| | 2 | 6 | 1,10 | 50 | 0,228 | 12,54 |
| | | | | | | 50,33 |

HS2 $\frac{30}{20}$
l=2,20m

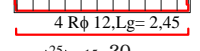

| oznaka | φ | lg | kom | ukupno dužina | kg/m | ukupno kg |
|-------------------|----|------|------|---------------|-------|--------------|
| HS2_30/20, L=2,20 | 12 | 2,45 | 4 | 9,8 | 0,911 | 8,93 |
| | 2 | 6 | 1,10 | 12 | 0,228 | 3,01 |
| | | | | | | 11,94 |

HS3, HS4 IHS 5 $\frac{30}{20}$
l=4,00m

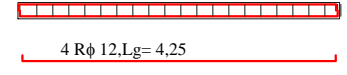

| oznaka | φ | lg | kom | ukupno dužina | kg/m | ukupno kg |
|-------------------|----|------|------|---------------|-------|--------------|
| HS3_30/20, L=4,00 | 12 | 4,25 | 4 | 17 | 0,911 | 15,49 |
| | 2 | 6 | 1,10 | 21 | 0,228 | 5,27 |
| | | | | | | 20,75 |
| | | | | | | 20,75 |
| | | | | | | 20,75 |
| | | | | | | 62,26 |

HS10 $\frac{30}{20}$
l=4,60m

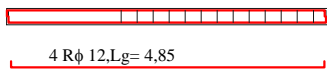

| oznaka | φ | lg | kom | ukupno dužina | kg/m | ukupno kg |
|--------------------|----|------|------|---------------|-------|--------------|
| HS10_30/20, L=4,60 | 12 | 4,85 | 4 | 19,4 | 0,911 | 17,67 |
| | 2 | 6 | 1,10 | 24 | 0,228 | 6,02 |
| | | | | | | 23,69 |

HS6 $\frac{30}{20}$
l=2,20m

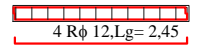

| oznaka | φ | lg | kom | ukupno dužina | kg/m | ukupno kg |
|-------------------|----|------|------|---------------|-------|--------------|
| HS6_30/20, L=2,20 | 12 | 2,45 | 4 | 9,8 | 0,911 | 8,93 |
| | 2 | 6 | 1,10 | 12 | 0,228 | 3,01 |
| | | | | | | 11,94 |

HS7 $\frac{30}{20}$
l=4,30m

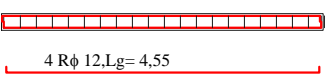

| oznaka | φ | lg | kom | ukupno dužina | kg/m | ukupno kg |
|-------------------|----|------|------|---------------|-------|--------------|
| HS7_30/20, L=4,30 | 12 | 4,55 | 4 | 18,2 | 0,911 | 16,58 |
| | 2 | 6 | 1,10 | 23 | 0,228 | 5,77 |
| | | | | | | 22,35 |

HS8 $\frac{30}{20}$
l=4,60m

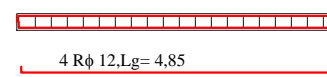

| oznaka | φ | lg | kom | ukupno dužina | kg/m | ukupno kg |
|-------------------|----|------|------|---------------|-------|--------------|
| HS8_30/20, L=4,60 | 12 | 4,85 | 4 | 19,4 | 0,911 | 17,67 |
| | 2 | 6 | 1,10 | 24 | 0,228 | 6,02 |
| | | | | | | 23,69 |

HS9 $\frac{30}{20}$
l=2,65m

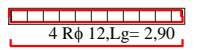

| oznaka | φ | lg | kom | ukupno dužina | kg/m | ukupno kg |
|-------------------|----|------|------|---------------|-------|--------------|
| HS9_30/20, L=2,65 | 12 | 2,90 | 4 | 11,6 | 0,911 | 10,57 |
| | 2 | 6 | 1,10 | 14 | 0,228 | 3,51 |
| | | | | | | 14,08 |

| oznaka | φ | lg | kom | ukupno dužina | kg/m | ukupno kg | |
|----------------------|---|----|-------|---------------|-------|-----------|--------------|
| HS1...30/20, L=10,12 | 1 | 12 | 10,37 | 4 | 41,48 | 0,911 | 37,79 |
| | 2 | 6 | 1,10 | 50 | 55 | 0,228 | 12,54 |
| | | | | | | | 50,33 |

| oznaka | φ | lg | kom | ukupno dužina | kg/m | ukupno kg | |
|---------------------|---|----|------|---------------|------|-----------|--------------|
| HS2...30/20, L=2,20 | 1 | 12 | 2,45 | 4 | 9,8 | 0,911 | 8,93 |
| | 2 | 6 | 1,10 | 12 | 13,2 | 0,228 | 3,01 |
| | | | | | | | 11,94 |

| oznaka | φ | lg | kom | ukupno dužina | kg/m | ukupno kg | |
|------------------------------|---|----|------|---------------|------|-----------|--------------|
| HS3, 4 IHS 5...30/20, L=4,00 | 1 | 12 | 4,25 | 4 | 17 | 0,911 | 15,49 |
| | 2 | 6 | 1,10 | 21 | 23,1 | 0,228 | 5,27 |
| | | | | | | | 20,75 |
| | | | | | | | 20,75 |
| | | | | | | | 20,75 |
| | | | | | | | 62,26 |

| oznaka | φ | lg | kom | ukupno dužina | kg/m | ukupno kg | |
|---------------------|---|----|------|---------------|------|-----------|--------------|
| HS6...30/20, L=2,20 | 1 | 12 | 2,45 | 4 | 9,8 | 0,911 | 8,93 |
| | 2 | 6 | 1,10 | 12 | 13,2 | 0,228 | 3,01 |
| | | | | | | | 11,94 |

| oznaka | φ | lg | kom | ukupno dužina | kg/m | ukupno kg | |
|---------------------|---|----|------|---------------|------|-----------|--------------|
| HS7...30/20, L=4,30 | 1 | 12 | 4,55 | 4 | 18,2 | 0,911 | 16,58 |
| | 2 | 6 | 1,10 | 23 | 25,3 | 0,228 | 5,77 |
| | | | | | | | 22,35 |

| oznaka | φ | lg | kom | ukupno dužina | kg/m | ukupno kg | |
|---------------------|---|----|------|---------------|------|-----------|--------------|
| HS8...30/20, L=4,60 | 1 | 12 | 4,85 | 4 | 19,4 | 0,911 | 17,67 |
| | 2 | 6 | 1,10 | 24 | 26,4 | 0,228 | 6,02 |
| | | | | | | | 23,69 |

| oznaka | φ | lg | kom | ukupno dužina | kg/m | ukupno kg | |
|---------------------|---|----|------|---------------|------|-----------|--------------|
| HS9...30/20, L=2,65 | 1 | 12 | 2,90 | 4 | 11,6 | 0,911 | 10,57 |
| | 2 | 6 | 1,10 | 14 | 15,4 | 0,228 | 3,51 |
| | | | | | | | 14,08 |

| oznaka | φ | lg | kom | ukupno dužina | kg/m | ukupno kg | |
|----------------------|---|----|------|---------------|------|-----------|--------------|
| HS10...30/20, L=4,60 | 1 | 12 | 4,85 | 4 | 19,4 | 0,911 | 17,67 |
| | 2 | 6 | 1,10 | 24 | 26,4 | 0,228 | 6,02 |
| | | | | | | | 23,69 |

| oznaka | φ | lg | kom | ukupno dužina | kg/m | ukupno kg |
|-----------|---|----|-----|---------------|------|-----------|
| HS1 | | | | | | 50,33 |
| HS2 | | | | | | 11,94 |
| HS3 | | | | | | 20,75 |
| HS4 | | | | | | 20,75 |
| HS5 | | | | | | 20,75 |
| HS6 | | | | | | 11,94 |
| HS7 | | | | | | 22,35 |
| HS8 | | | | | | 23,69 |
| HS9 | | | | | | 14,08 |
| HS10 | | | | | | 23,69 |
| UKUPNO HS | | | | | | 220,28 |

HORIZONTALNI SERKLAZI NA POTPORNOM ZIDU MB 30

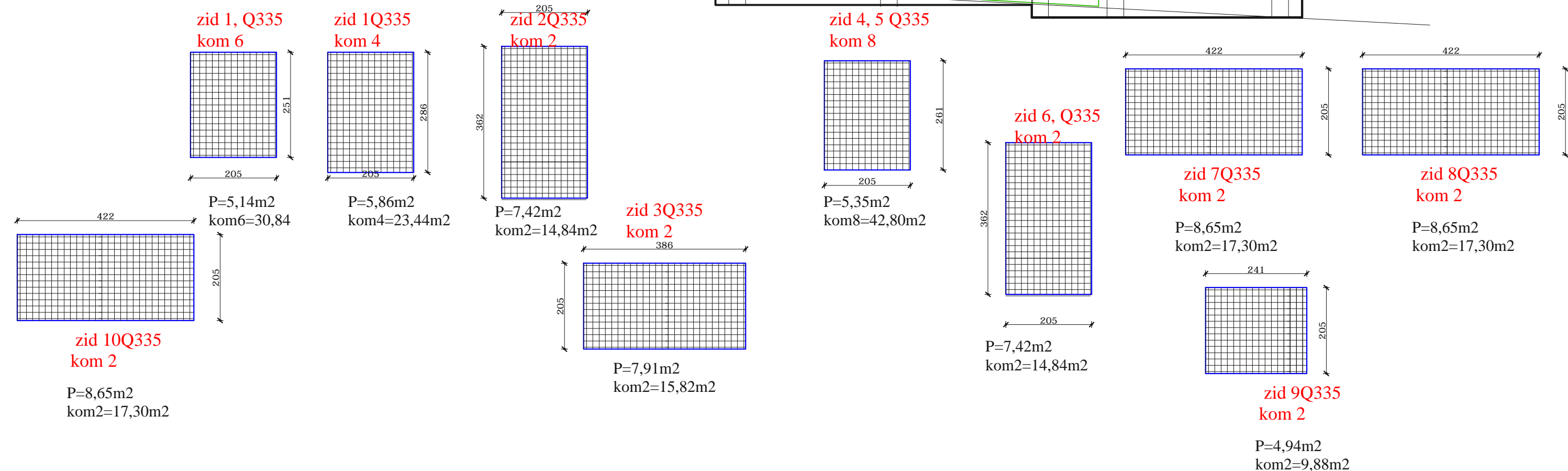
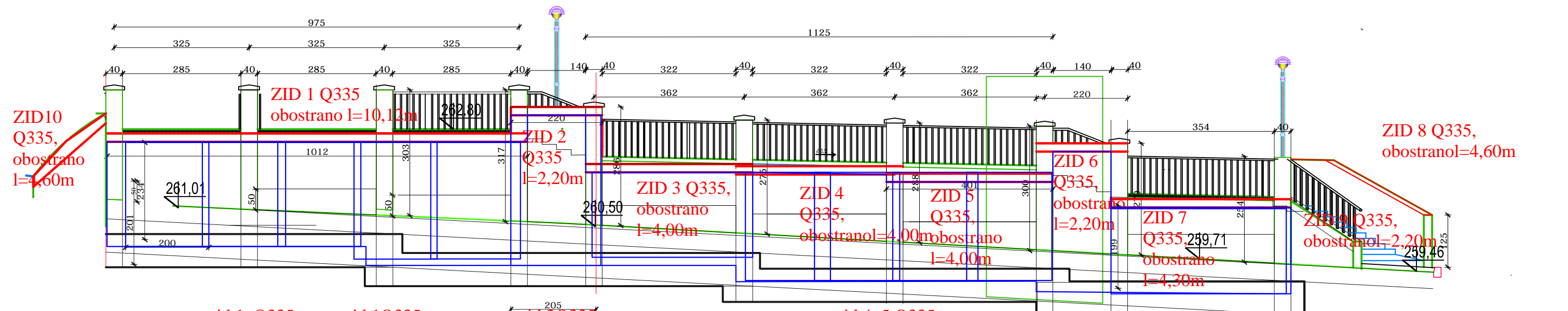

| oznaka | φ Ø33 | povr | kom | ukupno povr s | kg/m2 | ukupno kg |
|-----------|-------|------|-----|---------------|-------|-----------|
| zid 1 | 8 | 5,14 | 6 | 30,84 | 5,45 | 168,08 |
| zid 1 | 8 | 5,86 | 4 | 23,44 | 5,45 | 127,75 |
| zid 2 | 8 | 7,42 | 2 | 14,84 | 5,45 | 80,88 |
| zid 3 | 8 | 7,91 | 2 | 15,82 | 5,45 | 86,22 |
| zid 4 i 5 | 8 | 5,35 | 8 | 42,8 | 5,45 | 233,26 |
| zid 6 | 8 | 7,42 | 2 | 14,84 | 5,45 | 80,88 |
| zid 7 | 8 | 8,65 | 2 | 17,3 | 5,45 | 94,29 |
| zid 8 | 8 | 8,65 | 2 | 17,3 | 5,45 | 94,29 |
| zid 9 | 8 | 4,94 | 2 | 9,88 | 5,45 | 53,85 |
| zid 10 | 8 | 8,65 | 2 | 17,3 | 5,45 | 94,29 |
| | | | | ukupno | | 1113,76 |

mrežna armatura
u POTPORNOM
ZIDU MB 30
strana 8

ДЕТАЉ - 1

P=1:10

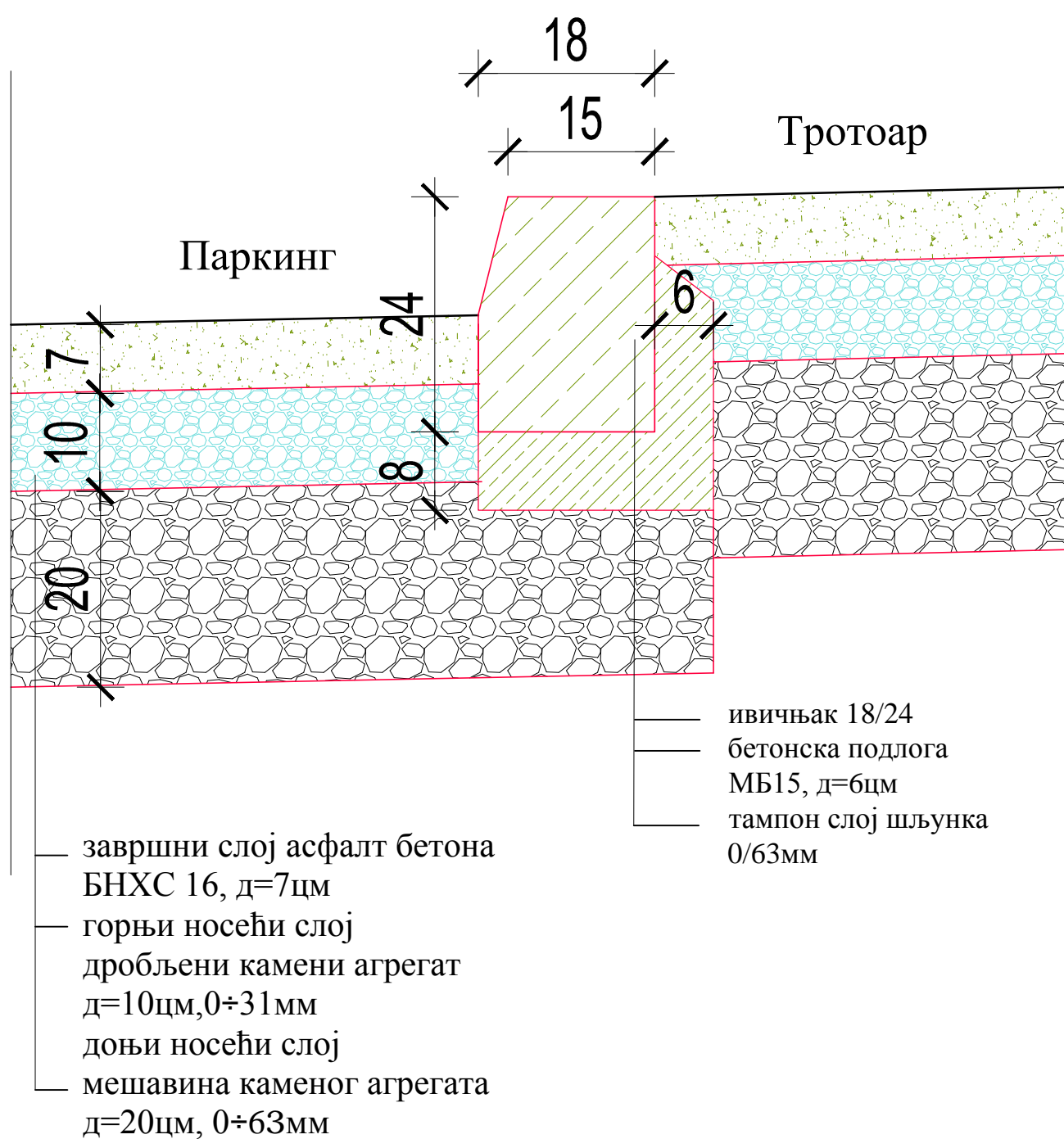

ДЕТАЉ - 2

P=1:10

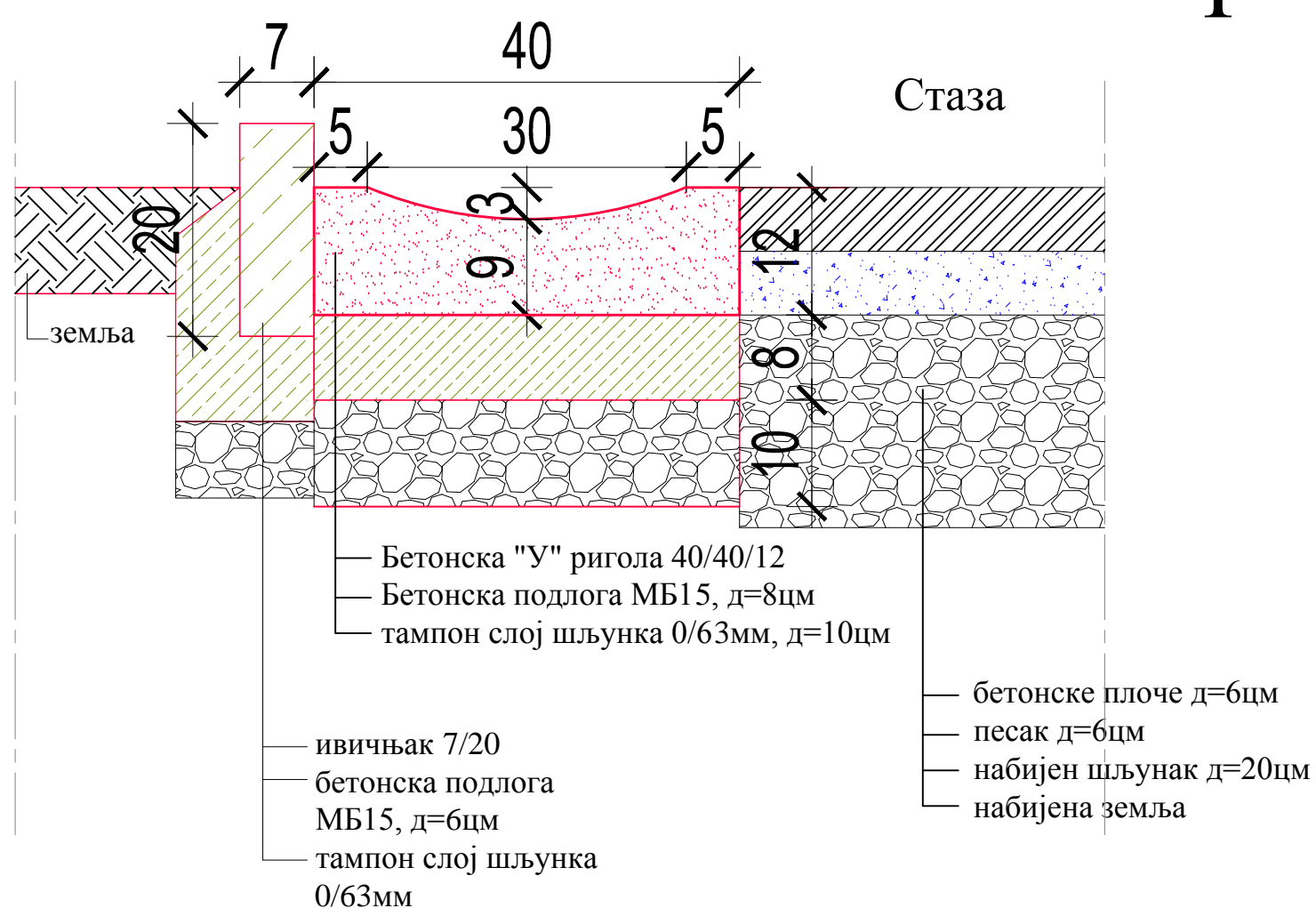

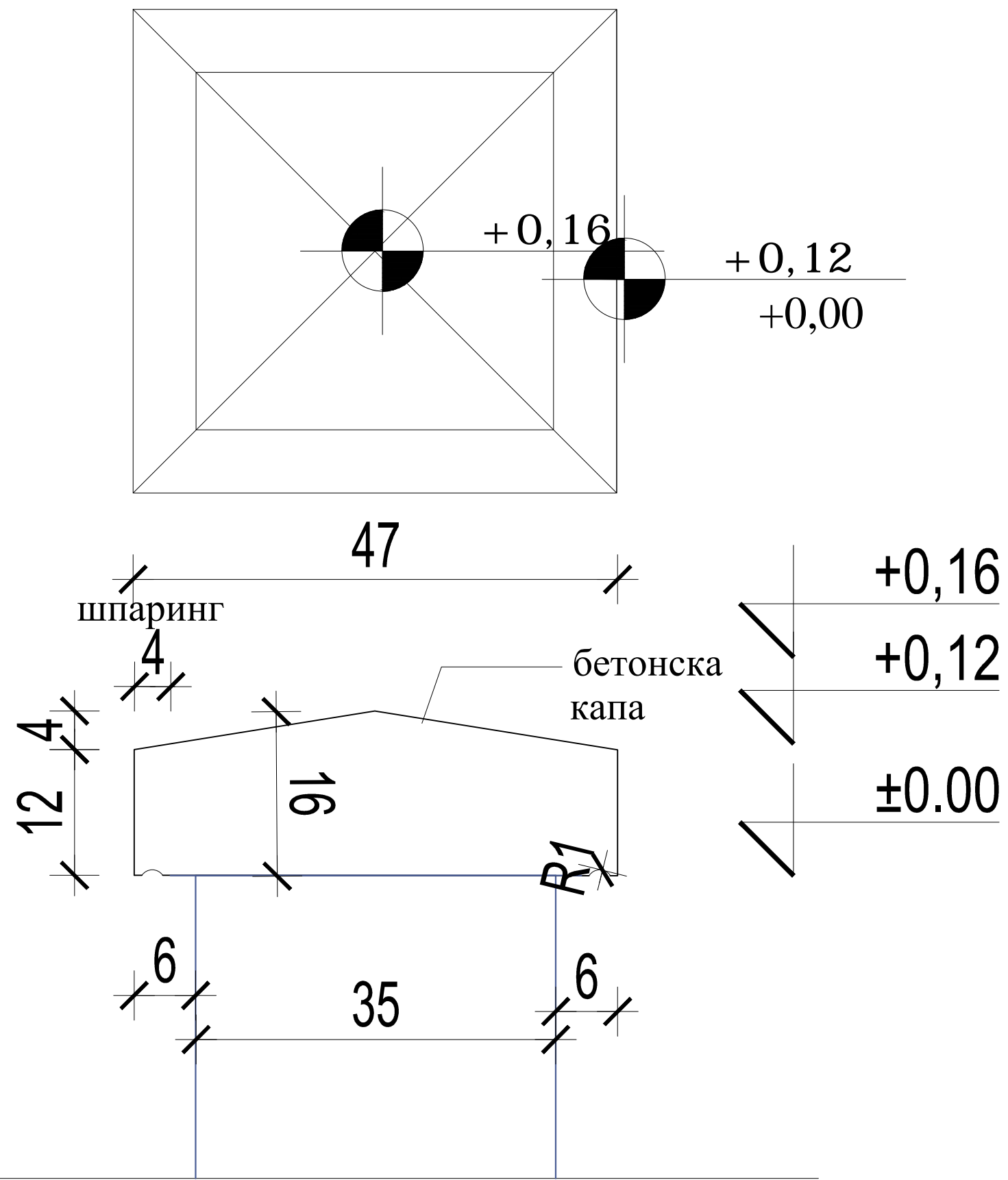

detalj kape stuba

116

110

φ 60/3

25

21

21

21

22

φ 60/3

φ 32/2

φ 32/2

φ 32/2

φ 32/2

φ 60/3

φ 60/3

116

106

106

betonski zid

detalj ograda
parkinga za
invalidne

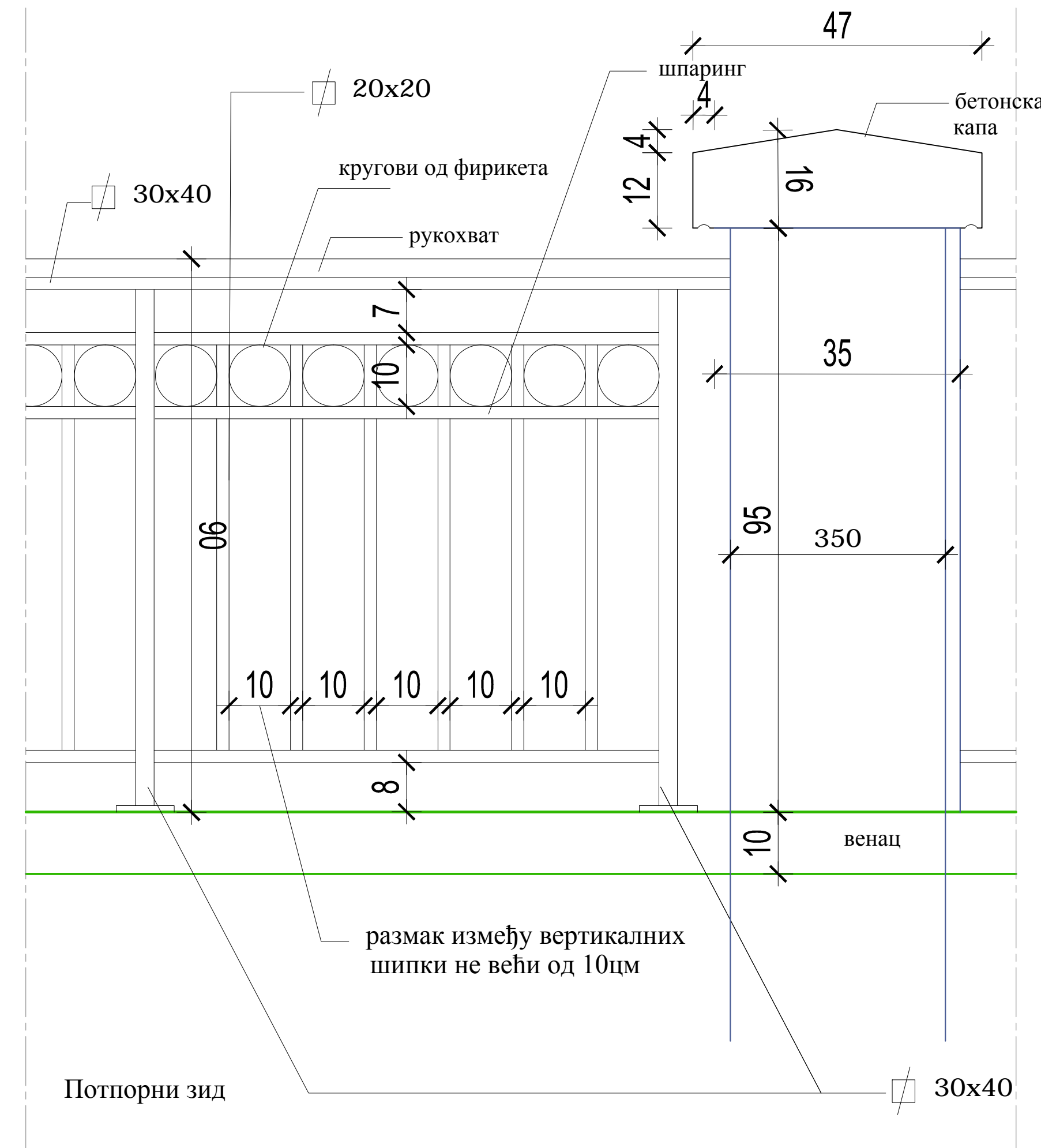



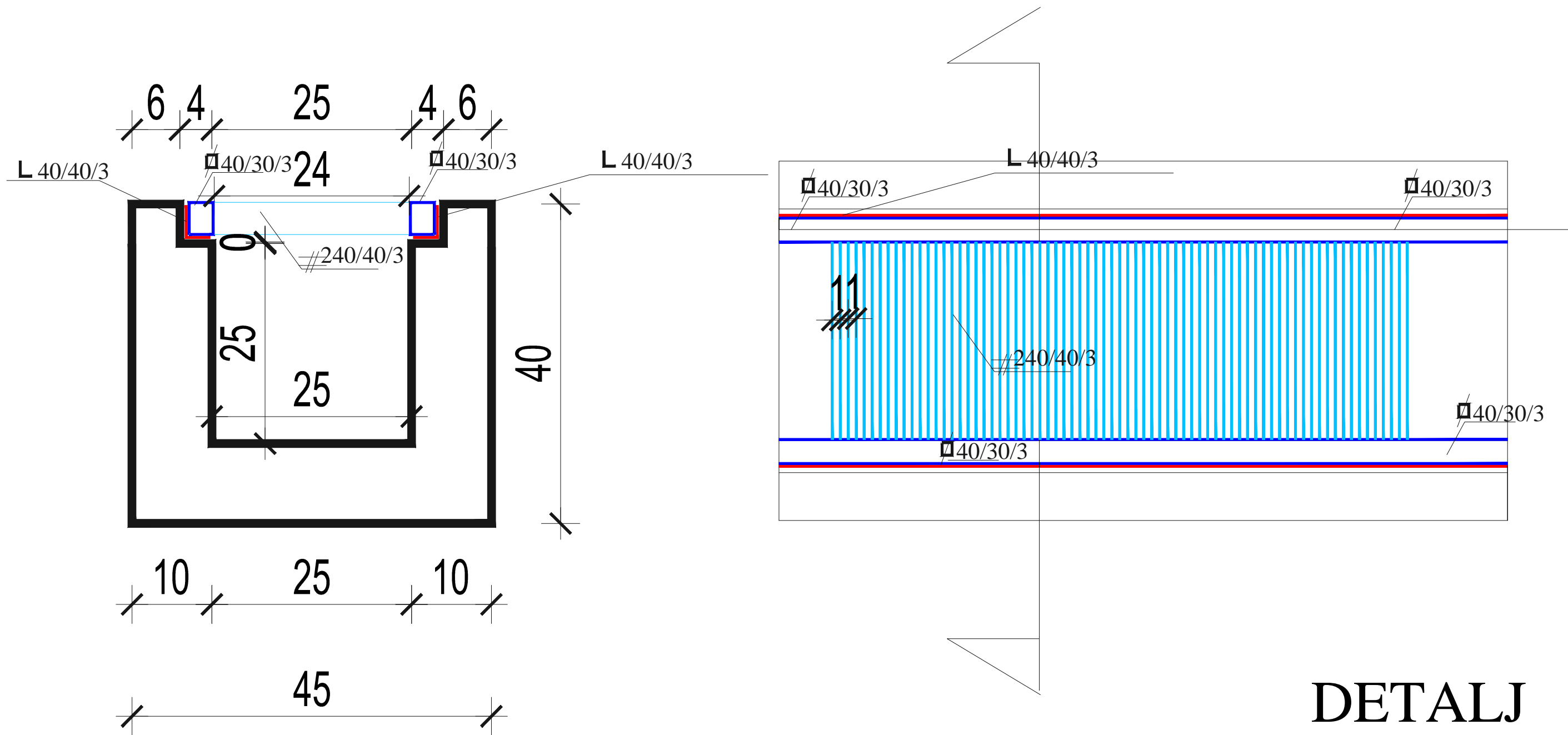



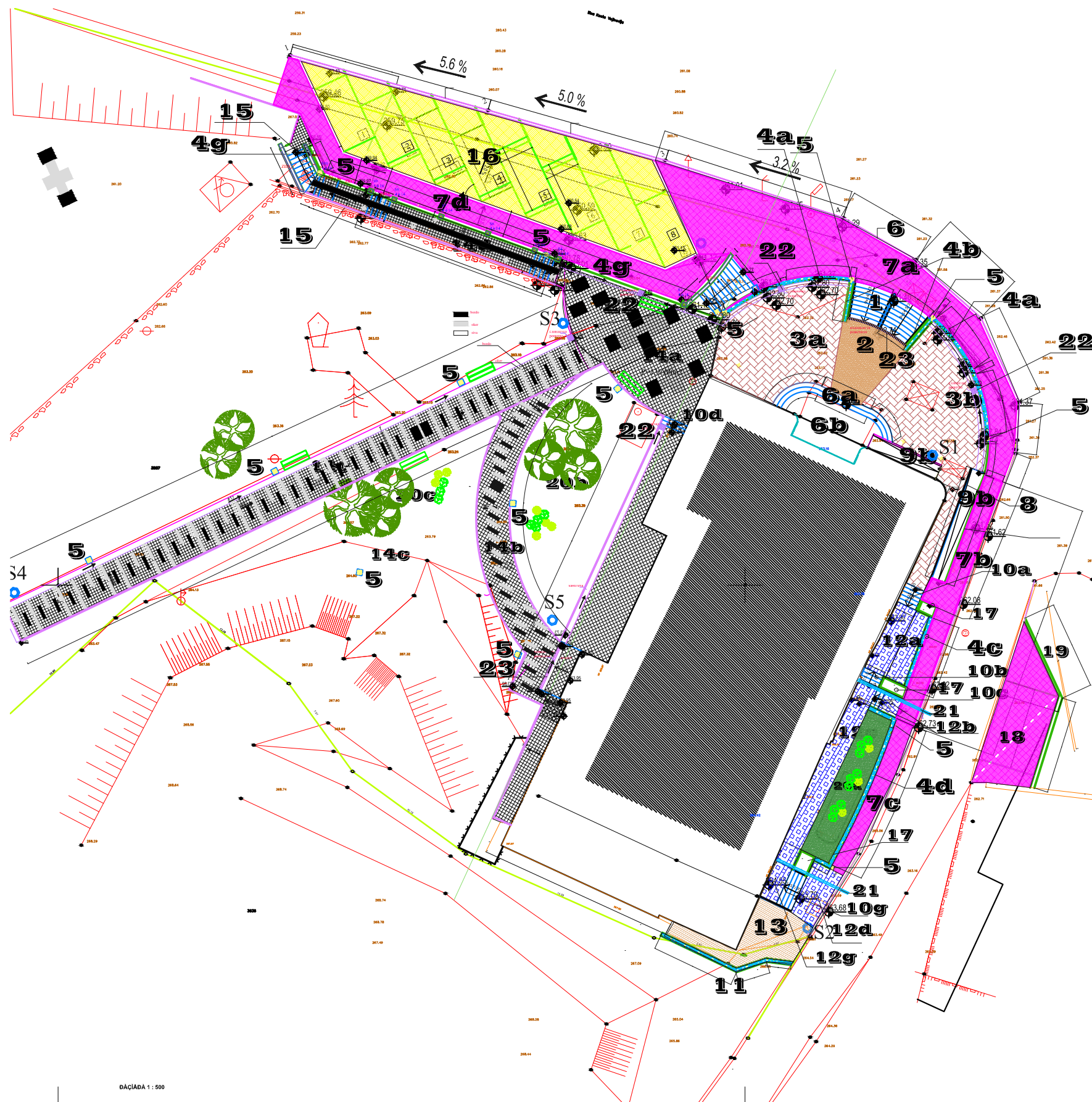

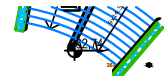



















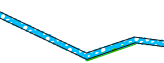



detalj ograde potpornog zida



DETALJ
REŠETKASTOG
KANALA



-  **1.** обложене природним каменом (гранитом беж боје)
 $L=2 \times 9 \times 2,50 \text{ m}^1 = 45,00 \text{ m}^1$,
 ограда средњи део и бочне стране са рукохватом,
 L ограде = 3,00м са двостраним рукохватом,
 L руковата на бочним странама = 6,00м¹
-  **2.** централни плато главног улаза
 обложене природним каменом (гранитом беж боје)
 $P=22,00 \text{ m}^2$
-  **3a.** централни плато- бочне стране обложене
 природним каменом (гранитом браон боје)
 $P=62,00 \text{ m}^2$,
-  **3b.** централни плато бочне стране обложене
 природним каменом (гранитом браон боје)
 $P=69,00 \text{ m}^2$
-  **4a.** потпорни зид зидан у природном камену висине
 од 0,20-1,50м од тротоара $L=24,50 \text{ m}$
-  **4b.** потпорни зид зидан у природном камену висине
 од 0,3-1,50м од тротоара $L=8,40 \text{ m}$
-  **4c.** потпорни зид зидан у природном камену висине
 од 0,20-1,50м од тротоара $L=5,50 \text{ m}$
-  **4d.** потпорни зид зидан у природном камену висине
 од 0,60-0,80м од тротоара $L=15,50 \text{ m}$
-  **4g.** потпорни зид зидан у природном камену висине
 од 0,20-2,24м од тротоара $L=37,00 \text{ m}$
-  **5.** бетонски стуб пикован, са светилком
 на горњем платоу, ширина 40, развијена ширина 60цм
 , висина 1,50м комада 15
-  **6a.** нове бетонске степенице главног улаза $3 \times 14,5/33$
 обложене природним каменом (гранитом беж боје)
 $L=3 \times 11,14=33,42 \text{ m}^1$
-  **6b.** покривени плато главног улаза
 обложене природним каменом (гранитом беж боје)
 $P=21,00 \text{ m}^2$,
-  **7a.** тротоар испред централног улаза асфалтиран са
 ивичњаком према коловозу ширине од 2,20-1,30м
 $P=27,00 \text{ m}^2$, дужина ивичњака $L=45,00 \text{ m}$
-  **7b.** тротоар испред централног улаза асфалтиран са
 ивичњаком према коловозу ширине од 1,50-2,00м
 $P=28,00 \text{ m}^2$, дужина ивичњака $L=19,00 \text{ m}$
-  **7c.** тротоар између бочних улаза асфалтиран са
 ивичњаком према коловозу ширине од 1,30-1,50м
 $P=15,00 \text{ m}^2$, дужина ивичњака $L=12,00 \text{ m}$
-  **7d.** тротоар између паркинга и постојећег каменог
 бедема асфалтиран са ивичњаком према коловозу
 ширине од 1,50м
 $P=63,00 \text{ m}^2$, дужина ивичњака $L=37,00 \text{ m}$
-  **8.** потпорни зид за рампу зидан у природном
 камену, висине 0,20-1,50м, $L=9,00 \text{ m}^1$
-  **9a.** асфалтирана рампа $P=9,00 \text{ m}^2$, ограда обострана
-  **10c.** степенице за улаз у клуб $3 \times 15,5/30 \text{ m}$,
 обрађене бехатон плочама $L=4,50 \text{ m}^1$
-  **10d.** степенице западна страна $3 \times 16/30 \text{ m}$,
 обрађене бехатон плочама $L=4,50 \text{ m}$
-  **10g.** степенице за службени улаз $5 \times 17/30 \text{ m}$,
 обрађене бехатон плочама $L=14,00 \text{ m}$
-  **11.** потпорни зид од армираног бетона за заштиту
 објекта $L=10,60$, $d=25-35$ висине од 2,70-3,50м
-  **12a.** плато обрађен бехатон плочама $P=15,20 \text{ m}^2$
-  **12b.** плато обрађен бехатон плочама $P=4,30 \text{ m}^2$
-  **12c.** плато обрађен бехатон плочама $P=21,00 \text{ m}^2$
-  **12d.** плато обрађен бехатон плочама $P=9,20 \text{ m}^2$
-  **12g.** плато обрађен бехатон плочама $P=3,60 \text{ m}^2$
-  **13.** плато обрађен бетоном $P=24,00 \text{ m}^2$ и степенице
 за подрум
-  **14a.** плато обрађен бехатон плочама $P=130,00 \text{ m}^2$,
 $O=90,00 \text{ m}^1$
-  **14b.** плато обрађен бехатон плочама $P=70,00 \text{ m}^2$,
 $O=79,00 \text{ m}^1$
-  **14c.** плато обрађен бехатон плочама $P=112,00 \text{ m}^2$,
 $O=96,00 \text{ m}^1$
-  **14d.** плато обрађен бехатон плочама $P=30,00 \text{ m}^2$
-  **15.** степенице обрађене бехатон плочама $16 \times 14/30$,
 $L=24,00 \text{ m}^1$
-  **16.** плато за паркирање асфалтиран, површине
 $P=170,00 \text{ m}^2$, Ливичњака = 69,00м¹
- 17.** бетонске жардињере
 д зида = 20цм, $P=1,70 \text{ m}^2$ ком 3
- 18.** асфалтирани паркинг простор за особе са
 сметњама у кретању $P=40,00 \text{ m}^2$
- 19.** потпорни зид за паркинг $L=14,00 \text{ m}^1$
- 20a. зеленило** $P=25,00 \text{ m}^2$
- 20b. зеленило** $P=120,00 \text{ m}^2$, Ливичњака = 48,00м
- 20c. зеленило** $P=88,00 \text{ m}^2$, Ливичњака = 58,00м
- 21.** укопана ПВЦ канализациона цев $\Phi 150$ испод
 плаоа са излазом на улицу $L=8,00 \text{ m}^1$
- 22.** СЛИВНИЧКА РЕШЕТКА $\Phi 300$ ком=6
- S1-S5.** ВИСОКИ КАНДЕЛАБРИ ком=5
- 23.** КАНАЛИЦА СА РЕШЕТКОМ $L=10,00 \text{ m}$

ОАЦИЈА 1 : 500

Београд, 15. Октобар 2014. године

| | |
|----------------------------------------------------------------------|--------------------------------------------------------------------------------------------------------------------------------------------------------------------|
| ОПШТИНА ПРОКУПЉЕ ЈП ЗА УРБАНИЗАМ И УРЕЂЕЊЕ ОПШТИНЕ ПРОКУПЉЕ | инвеститор : СО ПРОКУПЉЕ |
| | објекат и место грађбе: САНАЦИЈА ПЛАТОА, СТЕПЕНИЦА И ПОТПОРНИХ ЗИДОВА ОБЈЕКТА ДОМА КУЛТУРЕ У ПРОКУПЉУ кп 3937 КО Прокупље град |
| Одговорни пројектант : Босиља Т. Ружић | |

TEHNIČKI OPIS

Ovaj elektro projekat se odnosi na izgradnju spoljašnjeg osvetljenja platoa ispred doma kulture u Prokuplju. Projekat je urađen na osnovu zahteva JP za urbanizam i uređenje Opštine Prokuplje.

Projekat je potreban radi izgradnje (dogradnje, rekonstrukcije) mreže spoljašnjeg osvetljenja čime se postiže poboljšanje osvetljenja platoa ispred doma kulture.

Merenje utoška el.energije spoljnog osvetljenja će se vršiti sa izmeštenog merno-razvodnog ormara (IMO), koji je postavljen na spoljnjem zidu postojeće TS, 10/0,4kV ili ako se radi o stubnoj TS postaviti poliesterski slobodno stojeći orman IMO u IP54 ili IP66 prema EN 60529.

Merni orman je izrađen od samogasivog poliestera u IP54, unutar MRO ugrađeno je monofazno el.brojilo domaće proizvodnje ispred koga su postavljeni limitatori odgovarajuće amperaže – instalacioni automatski osigurači tipa (C32A), kao i odgovarajući broj instalacionih aut. osigurača tipa B u zavisnosti od broja strujnih krugova. U IMO je ugrađen automat-forel sa senzorom koji je podešen tako da preko kontaktora odgovarajuće amperaže vrši uključenje spoljnog osvetljenja samo u noćnom periodu. Ukoliko se želi sekventno uključenje osvetljenja noću ugraditi programator koji programirati tako da uključenje i isključenje osvetljenja vrši u željenom vremenu.

Mrežu za spoljašnje osvetljenje izvesti podzemnim kablom PP00 4x6mm² i svetiljkama u obliku kugle prečnika 400mm sa keramičkim grlom E27 i štednom sijalicom od 35W. Svetiljke montirati na metalne stubove visine h=4m.

Svaki metalni stub povezati na uzemljivač od FeZn25x4mm trake koji ukopati na dubinu od 0,8m u zemlju. U svakom metalnom stubu u donjem delu umutar stuba postoji priključna kutija sa osiguračem koji štiti svaku svetiljku posebno.

Elektro projektom za ulično-spoljašnje osvetljenje su predviđene svetiljke u IP56/65 sa štednim sijalicama kao izvorima svetlosti. Opravdanost ugradnje ovih izvora svetlosti je u tome što daju jaku belu svetlost, pogodne su za održavanje, ekonomične su zbog male potrošnje i jakog osvetljaja.

Napajanje el. energijom spoljašnjeg osvetljenja platoa ispred doma kulture vrši se sa postojećeg metalnog stuba za javno osvetljenje. Napajanje se vrši naponom 3f/N/PE,3x230/400V,50Hz.

4.6. NUMERIČKA DOKUMENTACIJA - PRORAČUNI

PRORAČUNI

OPŠTE KARAKTERISTIKE I KLASIFIKACIJA ELEKTRIČNIH INSTALACIJA

a. Karakteristike napajanja

-Nazivni napon.....U = 3f/N/PE/,3x230/400V,50Hz
-Jednovremeno opterećenje.....P_{jm} = kW, I_{jm}= A,
-faktor snage.....cos φ = 0,95

b. Tip razvodnog sistema

-Provodnici pod naponom.....1 i 3 žile
-U pogledu uzemljenja (sistem mreže).....TT sistem
-Tip razvoda.....D, E

v. Klasifikacija spoljašnjih uticaja

Klasifikacija spoljašnjih uticaja urađena je prema standardu SRPS N. B2.730

Uticaj okoline

-Temperatura okoline je -5 do +40° C.....AA4
-Nadmorska visina.....AC1
-Prisustvo vode.....AD1
-Prisustvo stranih čvrstih telaAF1
-Mehanička naprezanja.....AG1, AH1
-Prisustvo flore i faune.....AK1, AL1
-Elektromagnetni, elektrostatički uticaj.....M1
-Sunčevo zračenje.....AN1
-Seizmički efekat.....AP1
-Munje.....AQ1

Upotreba

-Osposobljenost lica.....BA4, BA5
-Električna otpornost ljudskog tela.....BB1
-Dodir lica sa potencijalom zemlje.....BC2
-Mogućnost evakuacije u slučaju hitnosti.....BD3
-Priroda materijala koji se obrađuje ili skladišti.....BE1

Konstrukcija zgrade

-Sastav materijala.....CA1
-Struktura zgrade.....CB1

Sva elektro oprema koja je za spoljašnju montažu obzirom na AD4 mora biti u sepenu zaštite minimalno **IP54** a preporučeno za razvodne ormene IP65.

ZAŠTITA AUTOMATSKIM ISKLJUČENJEM U TT SISTEMU NAPAJANJA UZ PRIMENU STANDARDA SRPS HD 60364-4-41

Princip zaštite u TT sistemu razvoda dat je na slici:



Tabela . Najduže dopušteno vreme trajanja dodirnog napona prema **SRPS HD 60364-4-41**

| NAJVIŠI OČEKIVANI NAPON DODIRA Ud | Otpor čovečijeg tela i najduže dopušteno vreme struje kroz čovečije telo | | | | | |
|--------------------------------------------|--------------------------------------------------------------------------|-------------------------------|--------------------------------------------|--------------------------------------------|-------------------------------|--------------------------------------------|
| | Situacija 1(suva,vlažna prostorija,suva koža) | | | Situacija 2(vlažna prostorija,vlažna koža) | | |
| | Otpor R _č (Ω) | Struja I _č (mA) | Najduže dopušteno vreme isključenja (s) | Otpor R _č (Ω) | Struja I _č (mA) | Najduže dopušteno vreme isključenja (s) |
| 50 | 1725 | 29 | 5 | 925 | 54 | 0,47 |
| 75 | 1625 | 46 | 0,60 | 825 | 91 | 0,30 |
| 90 | 1600 | 56 | 0,45 | 780 | 115 | 0,25 |
| 110 | 1535 | 72 | 0,36 | 730 | 151 | 0,18 |
| 150 | 1475 | 102 | 0,27 | 660 | 227 | 0,10 |
| 220 | 1375 | 160 | 0,17 | 575 | 383 | 0,035 |

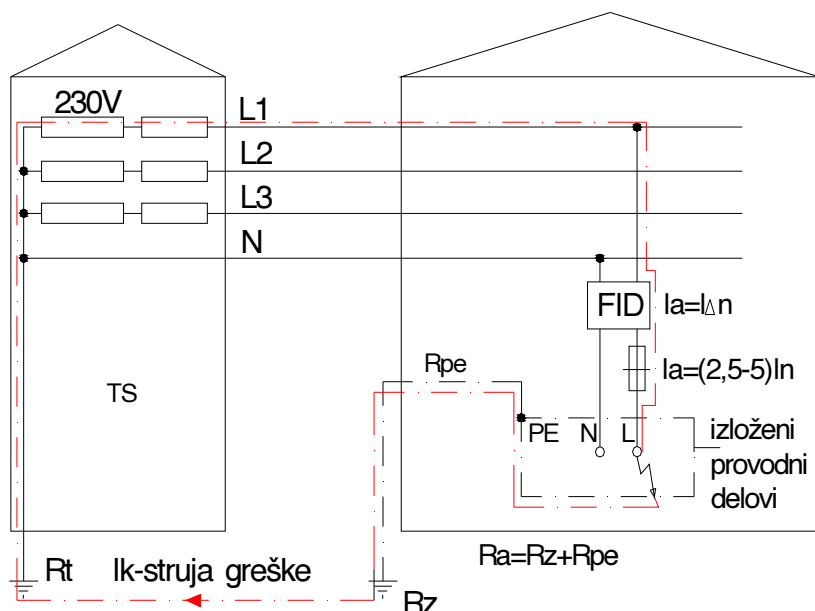

$$U'_c = R_A \cdot I_d \leq U_L$$

- U'_c - očekivani napon dodira u slučaju kvara, I_d – struja kvara
 U_L – utvrđeni dozvoljeni napon dodira

Zahtevana efikasnost postiže se ugradnjom ZUDS-a diferencijalne struje od 30mA tako da predviđena zaštita deluje u vremenu ispod 0,4 sekunde, nezavisno od veličine otpora zaštitnog uzemljenja koji može biti do 1666,66 oma.

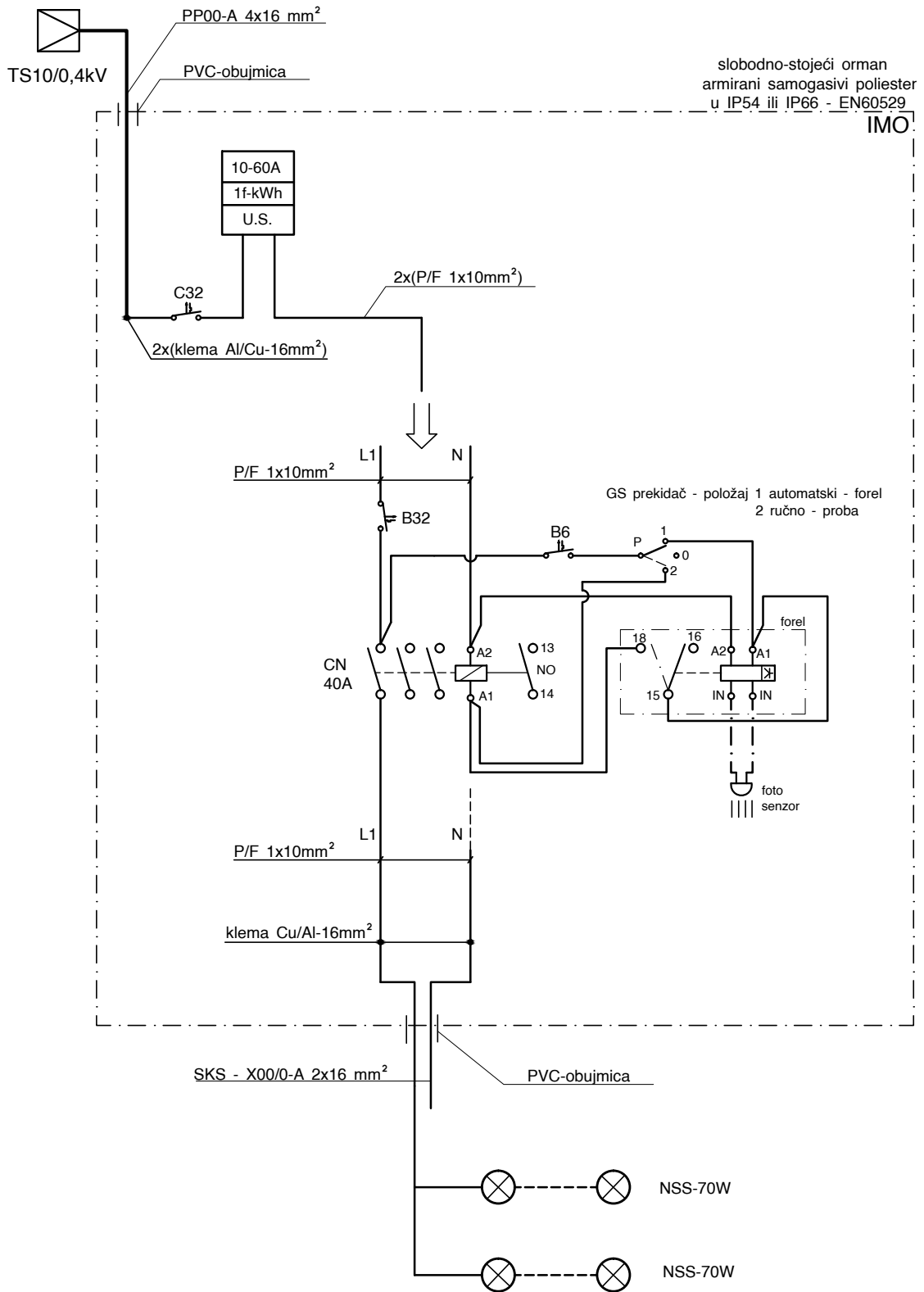

ŠEMA POVEZIVANJA ULIČNOG OSVETLJENJA - ORMAN IMO

117/132

projektant
Igor Đ Denić die



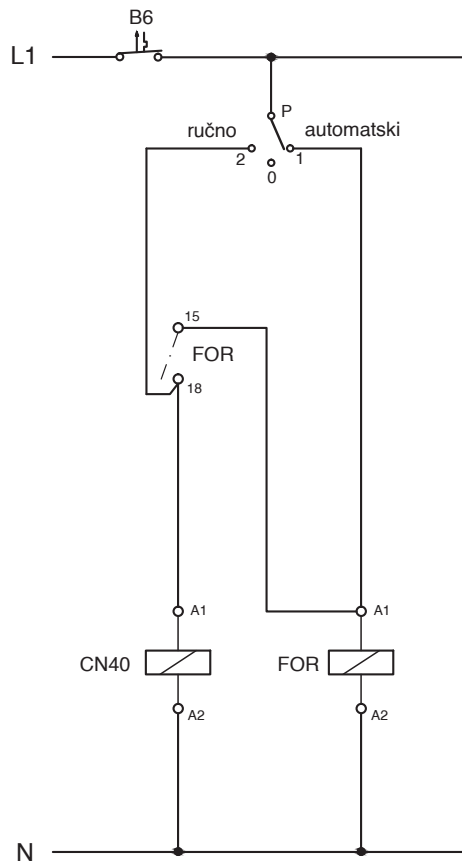

UPRAVLJAČKA ŠEMA



projektant
Igor Đ Denić die

Jednopolna šema uličnog osvetljenja –uključenje pomoću uklopnog sata

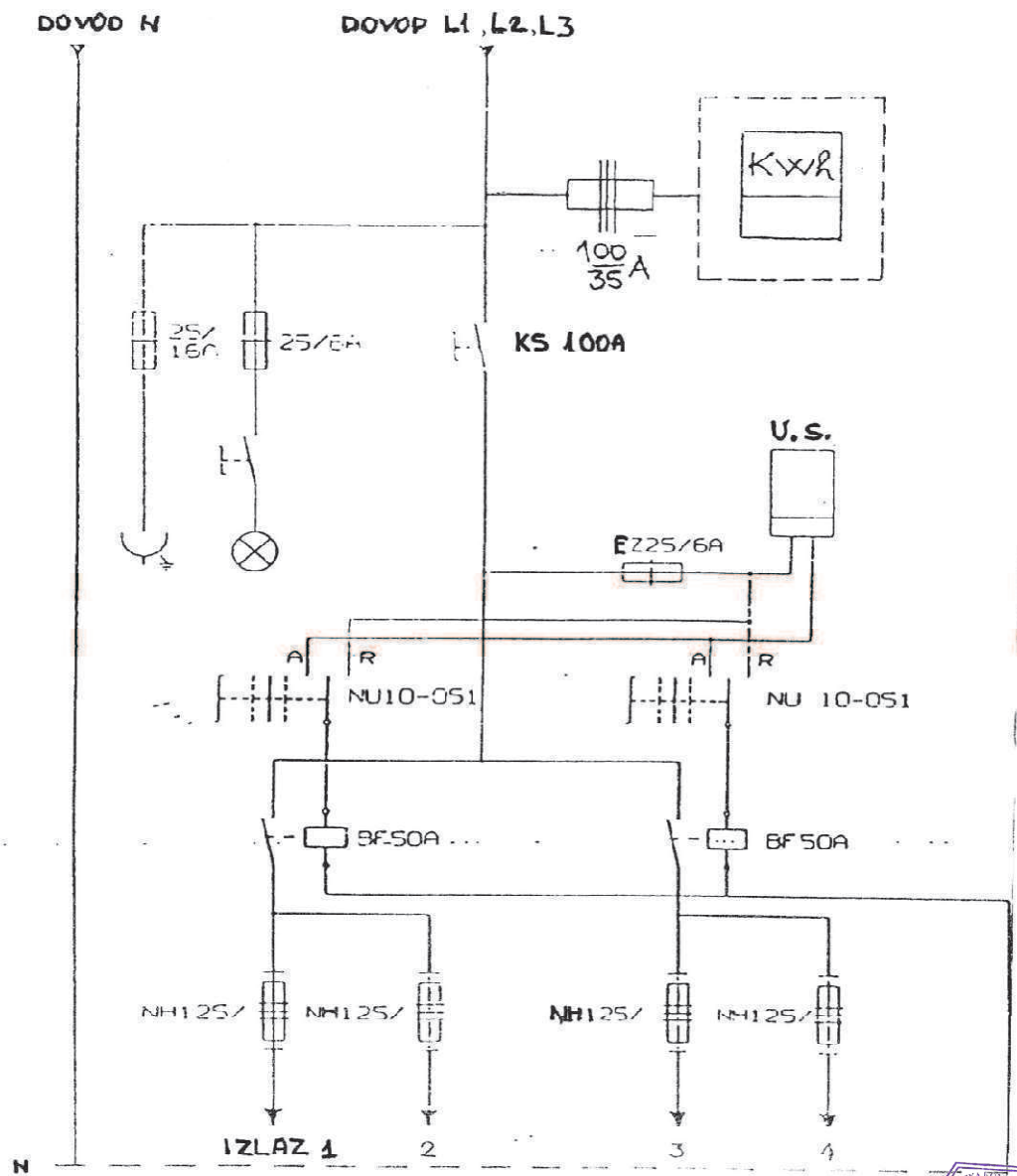

SLOBODNO POLAGANJE ENERGETSKIH
KABLOVA U ZEMLJU (TR-3)

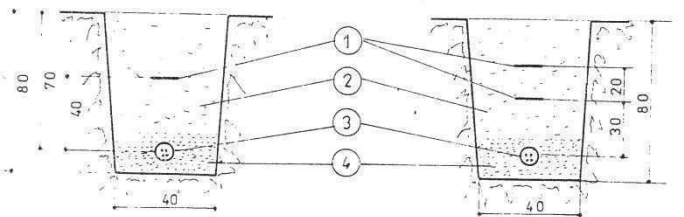

NA REGULISANIM POVRŠIN.

NA NEREGULISANIM POVRŠI

POLAGANJE VIŠE KABLOVA U ISTI ROV

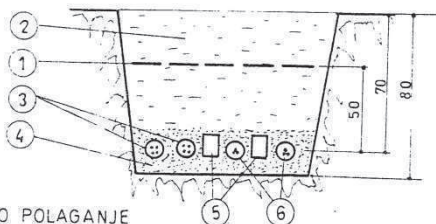

SLOBODNO POLAGANJE
KABLA ISPOD PUTA

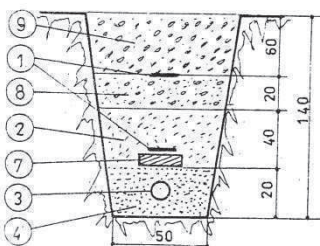

- 1 - UPOZORAVAJUĆA TRAKA
- 2 - NABIJENA ZEMLJA U SLOJEVIMA
- 3 - KABLI NIS. NAPONA
- 4 - POSTELJICA KABLA
- 5 - OPEKA (CIGLA)
- 6 - KABLI SREDNJ. NAPONA (10KV)
- 7 - ARMIRANO-BETON. PLOČA
- 8 - BETON MB-150
- 9 - TAMPON PUTA

MERE SU U (Cm)

POLOŽAJ UZEMLJIVAČA
U ROVU

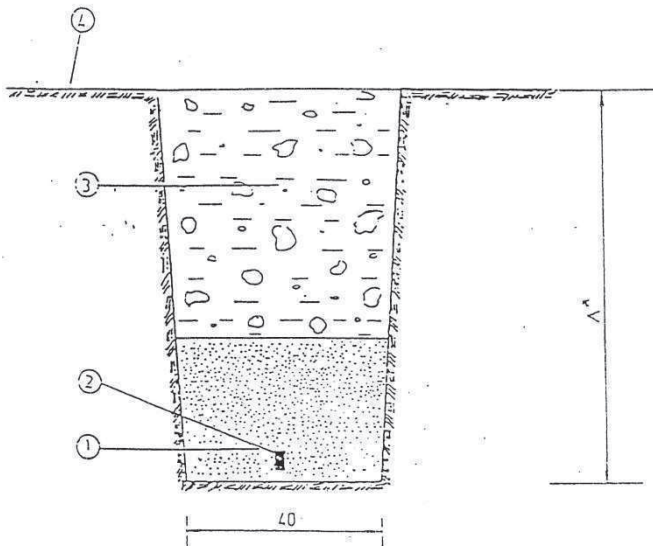

LEGENDA

- 1. Posteljica uzemljivača od sitnozrnaste zemlje
- 2. Uzemljivač Fe/Zn 30x4mm JUS N. B4 901
- 3. Iскопano zemljo nabijeno u slojevima
- 4. Okolina zemljište
- * Dubina polaganja prema planu uzemljivača

UGRADNJA BETONSKOG
STUBA H=9m SA
FLANŠOM NA VRHU

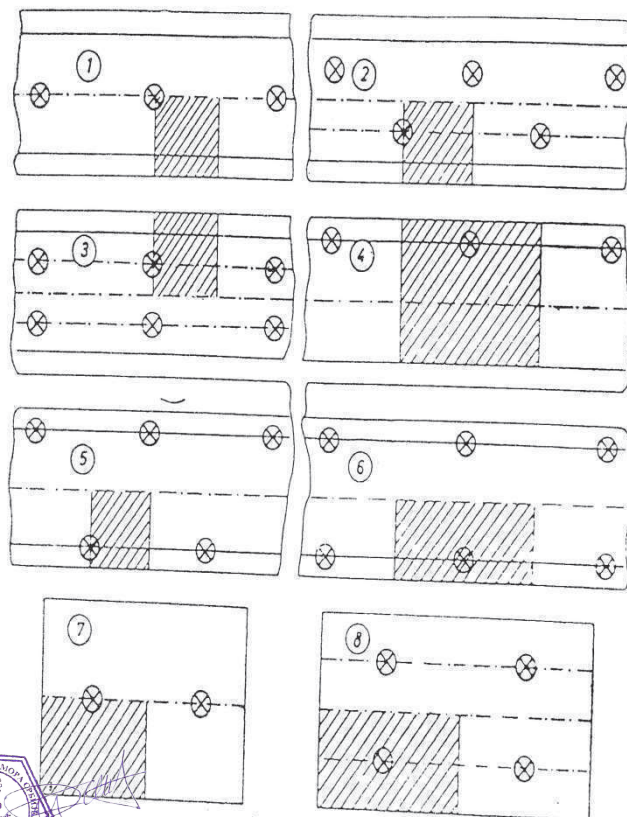
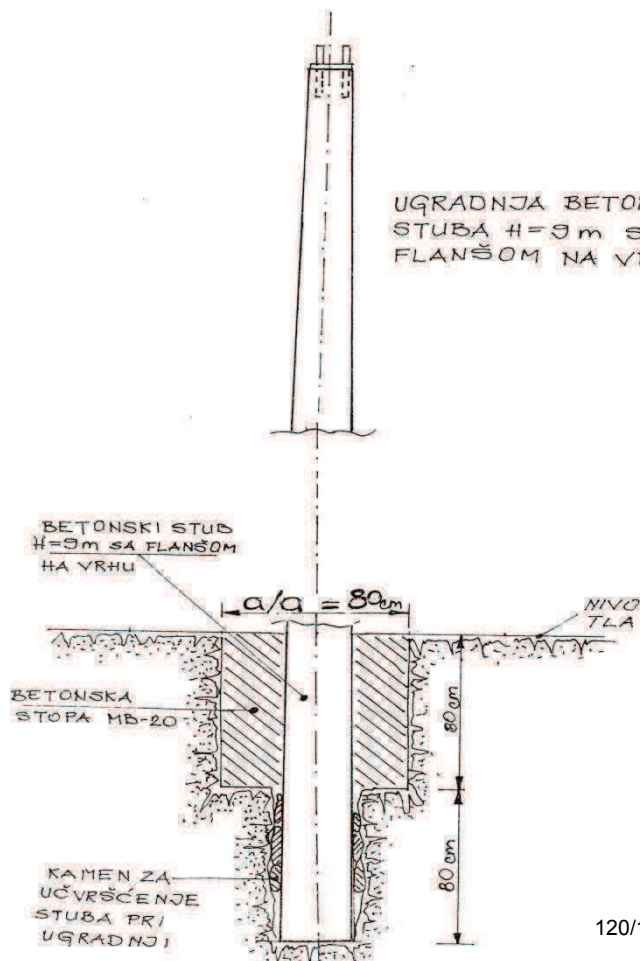

1. — Raspored svetiljki na ulici i trgu. 1 — sredinom ulice; 2 — sa obe strane kolovoza u cik-cak; 3 — sa obe strane kolovoza paralelno; 4 — sa jedne strane pored trotoara; 5 — sa dve strane pored trotoara u cik-cak; 6 — sa dve strane pored trotoara paralelno; 7 — sredinom trga; 8 — paralelno na trgu

Primer izvođenja uzemljenja oko metalnog stuba i njegovo povezivanje

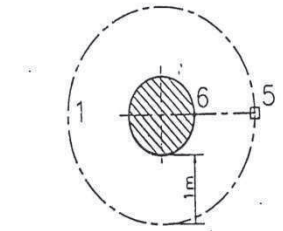
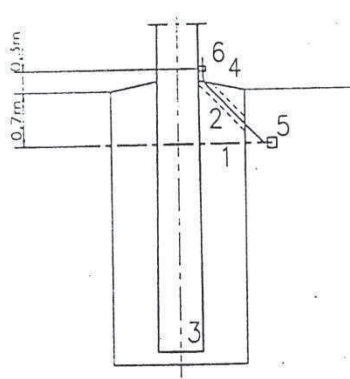

a. UZEMLJENJE SA PRSTENOM

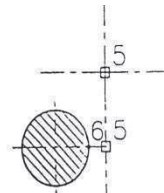

b. UZEMLJENJE SA 4 KRAKA

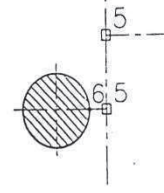

c. UZEMLJENJE SA 3 KRAKA

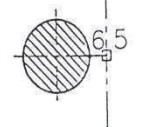

d. UZEMLJENJE SA 2 KRAKA

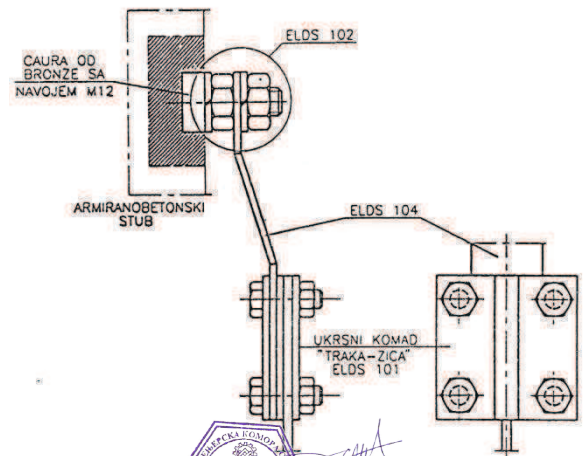
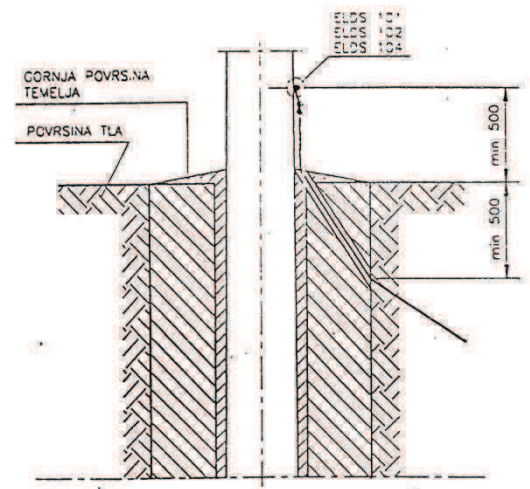

LEGENDA

1. KONTURA ZA OBLIKOVANJE POTENCIJALA OKO STUBA Fe/Zn 30x4mm
2. PVC CEV PRECNKA 50mm
3. ARMIRANO-BETONSKI STUB
4. SPOJ ELDS 104
5. UKRSNI KOMAD ZALIVEN BITUMENOM
6. ZAVRTANJ ZA UZEMLJENJE



PRIMERI NOŠENJA I RAZVODA NN SKS-A NA BETONSKIM STUBOVIMA

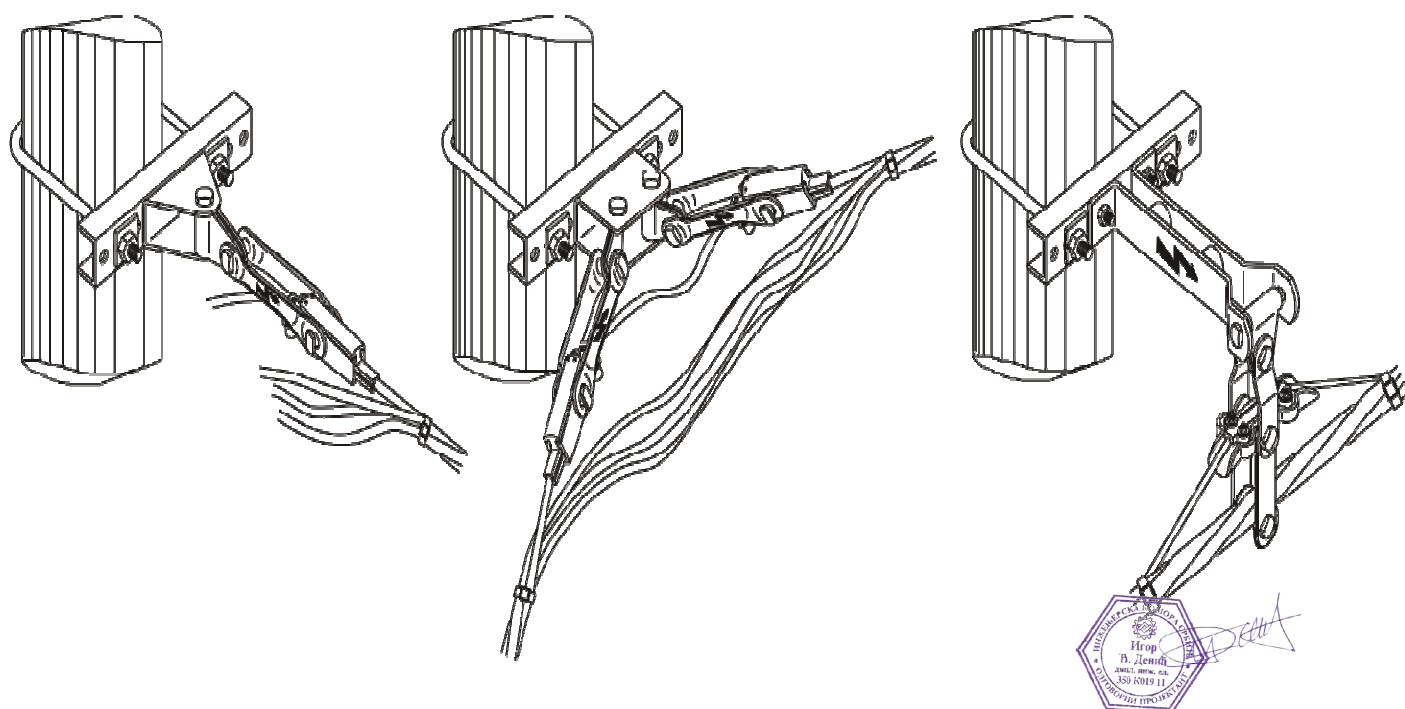
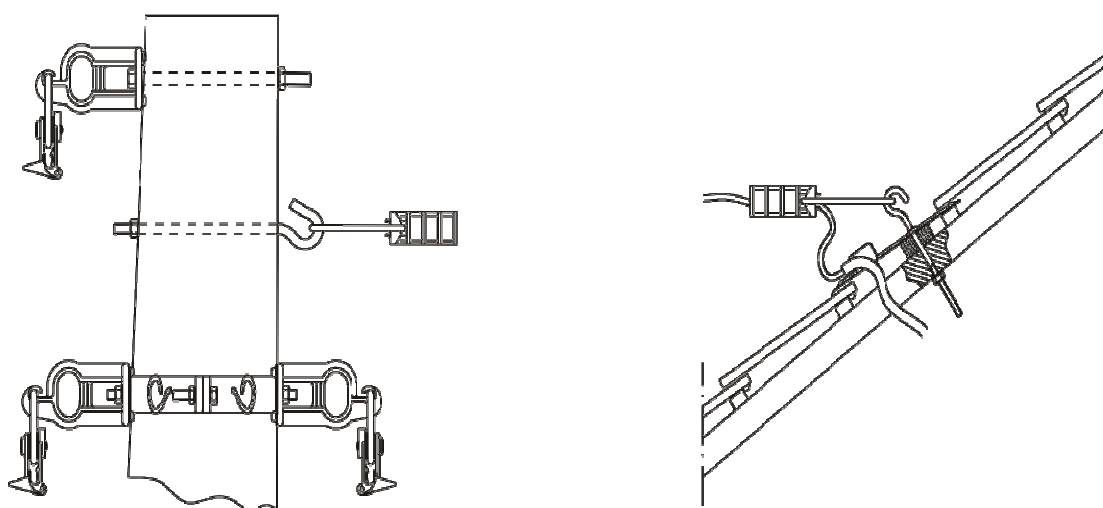
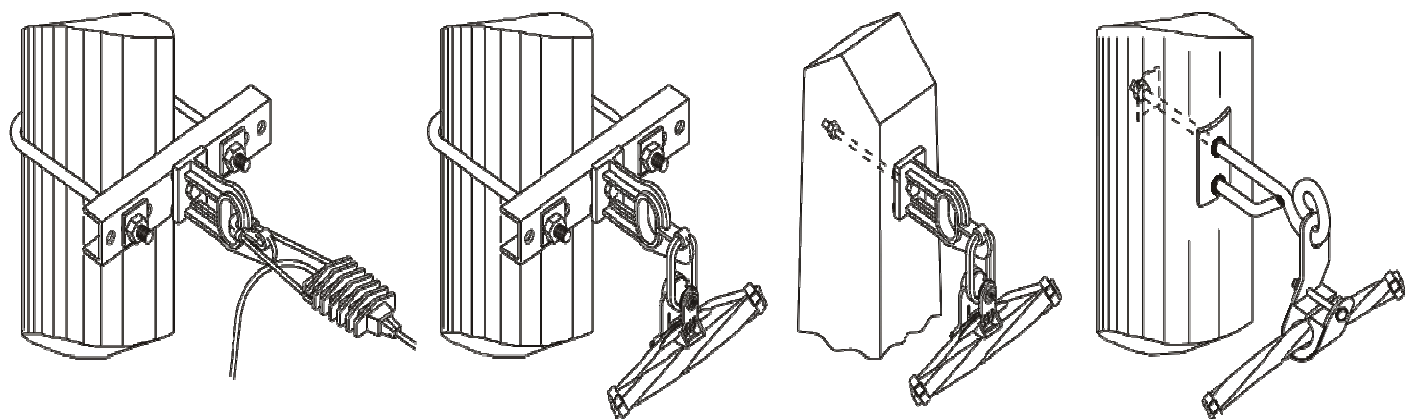

ZAVRŠETAK NN SKS-A I PRELAZAK NA KABLOVSKI VOD

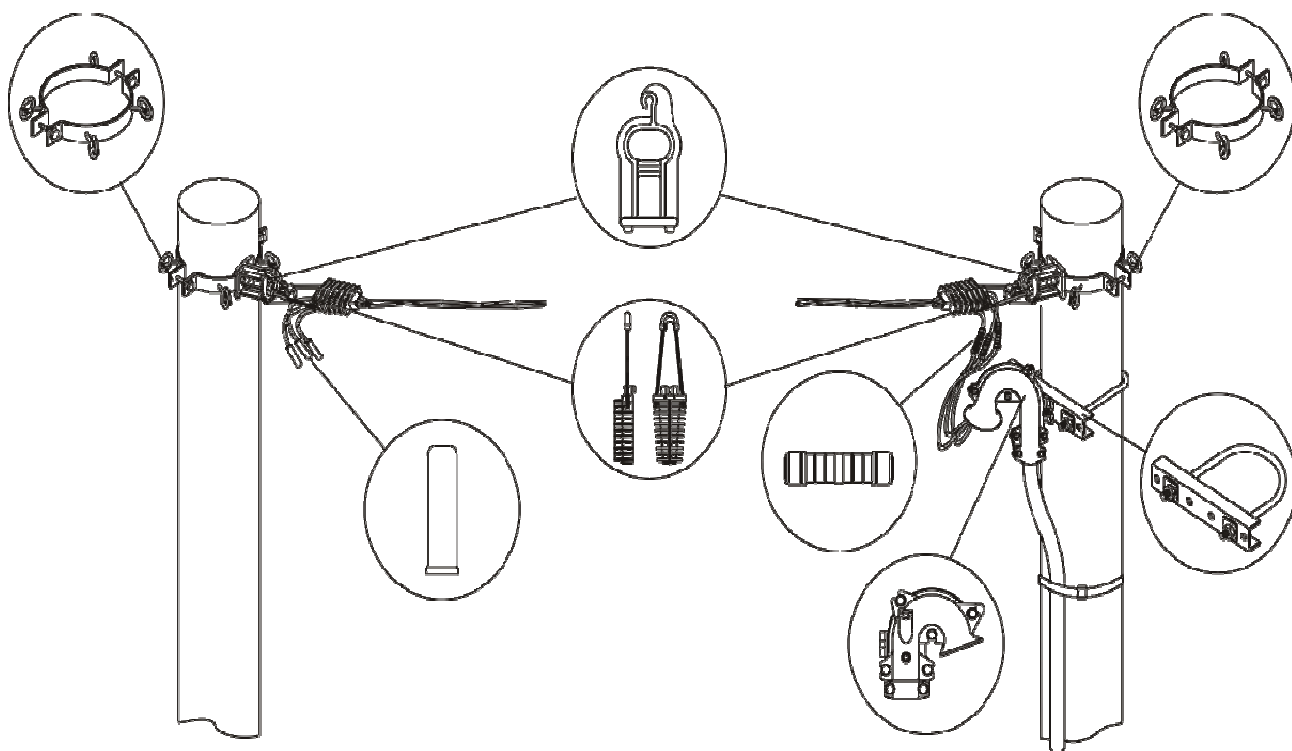

NOSEĆE I UGAONO PRIHVATANJE NN SKS-a

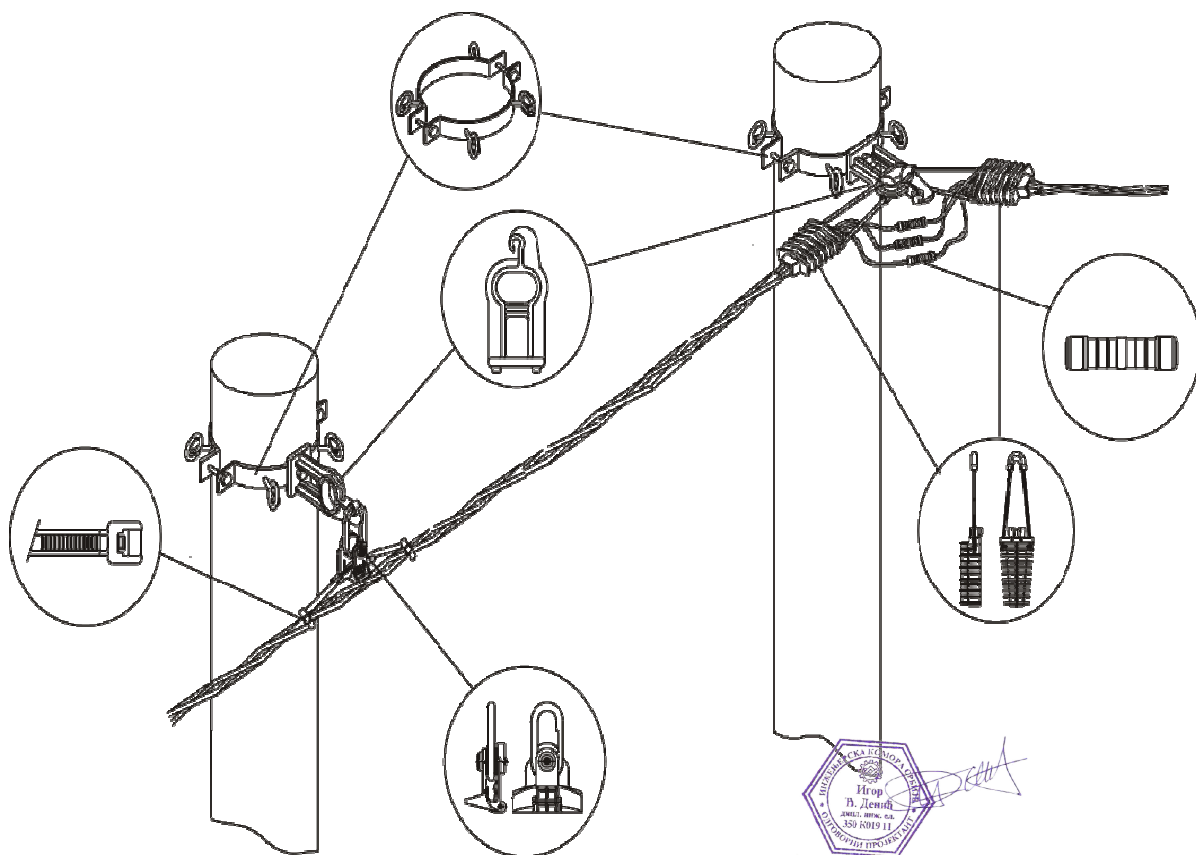

Primer postavljanja stubova za ulično-javno osvetljenje

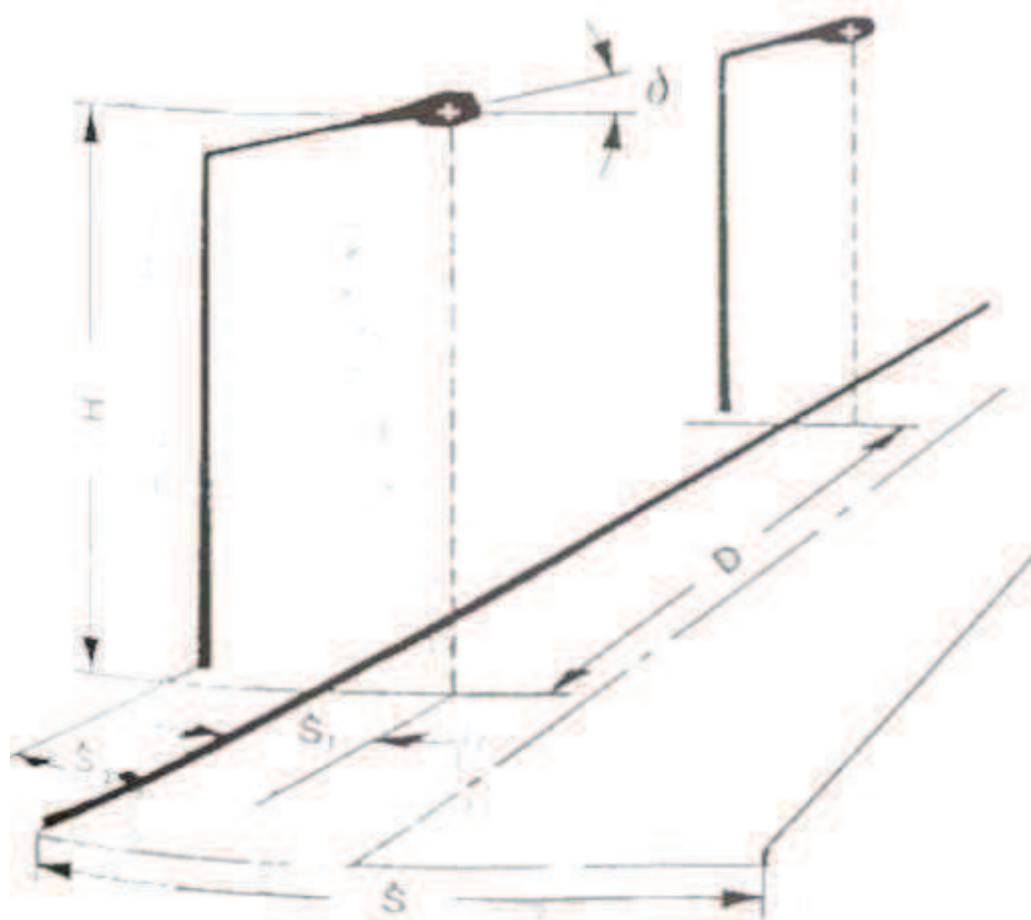

PRIMER OZNAČAVANJA

THE EXAMPLE OF DENOTII

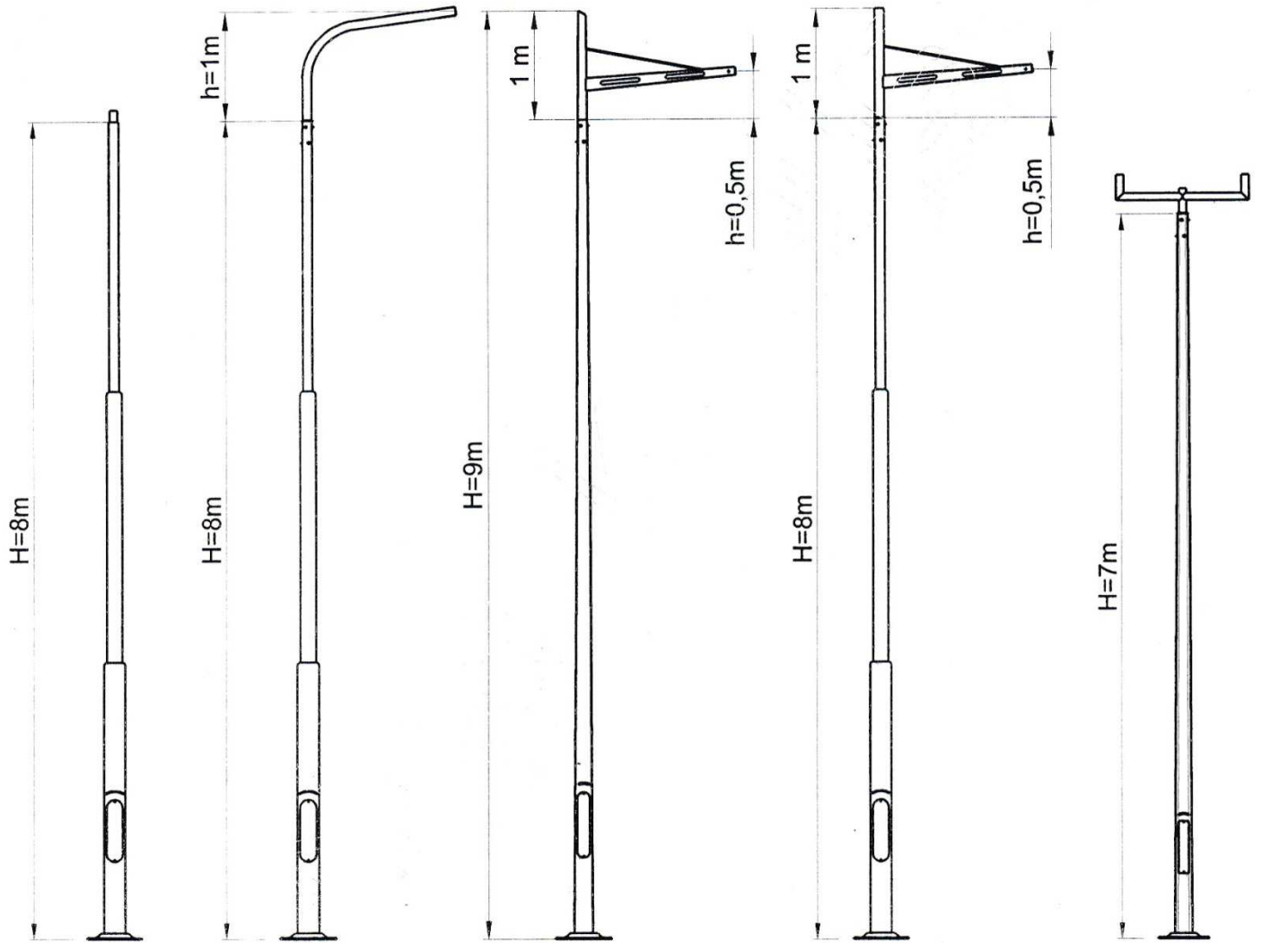

Oznaka stuba
CRS-A-8

Pole
CRS-A-8

Oznaka stuba
CRS-A-8 / L-I

Pole
CRS-A-8 / L-I

Oznaka stuba
KRS-A-9 / HESTIA-K-I

Pole
KRS-A-9 / HESTIA-K-I

Oznaka stuba
CRS-A-8 / HESTIA-C-I

Pole
CRS-A-8 / HESTIA-C-I

Oznaka stuba
VRS(8)-A-7 / 2R-I

Pole
VRS(8)-A-7 / 2R-I

STUBOVI ZA JAVNO OSVETLJENJE

PUBLIC LIGHT PO

CRS-A

Tehnički podaci

Technical data

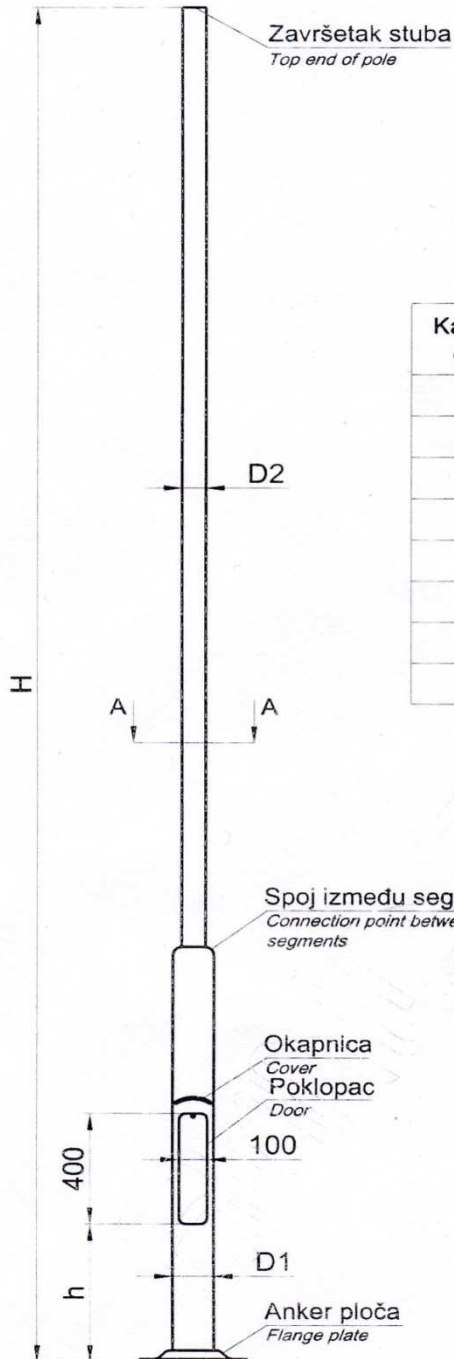

| Kataloška oznaka stuba <i>Catalogue pole code</i> | Dimenzije <i>Dimensions</i> | | | | | |
|------------------------------------------------------|--------------------------------|-----------|-----------|---------|---------|---------|
| | H m | ØD1 mm | ØD2 mm | h mm | a mm | A mm |
| CRS-A-3 | 3,0 | 133 | 76,1 | 400 | 250 | 350 |
| CRS-A-3,5 | 3,5 | 133 | 76,1 | 400 | 250 | 350 |
| CRS-A-4 | 4,0 | 133 | 76,1 | 400 | 250 | 350 |
| CRS-A-4,5 | 4,5 | 133 | 76,1 | 500 | 250 | 350 |
| CRS-A-5 | 5,0 | 133 | 76,1 | 500 | 250 | 350 |
| CRS-A-5,5 | 5,5 | 133 | 76,1 | 500 | 250 | 350 |
| CRS-A-6 | 6,0 | 133 | 76,1 | 500 | 300 | 400 |
| CRS-A-6,5 | 6,5 | 133 | 76,1 | 500 | 300 | 400 |

Presek A-A
Section A-A

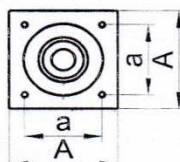
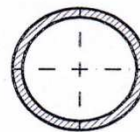

STUBOVI ZA JAVNO OSVETLJENJE

PUBLIC LIGHTING Poles

CRS-A

Temelji

Foundations

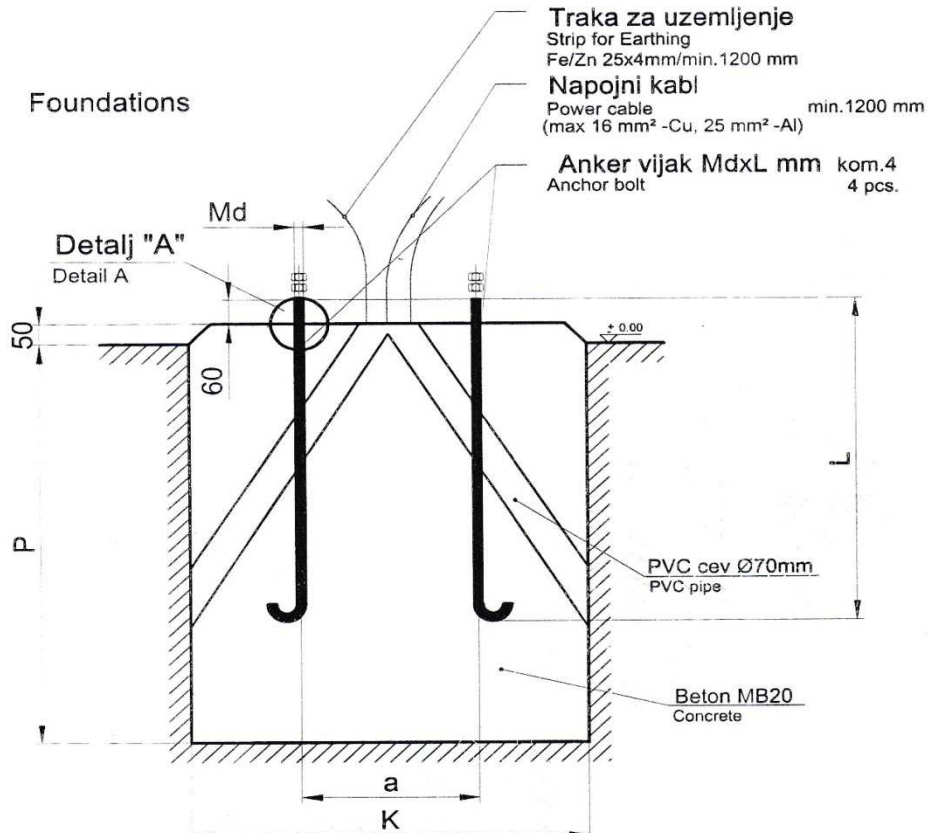

RASPORED ANKERA

ANCHOR BOLT ARRANGEMENT

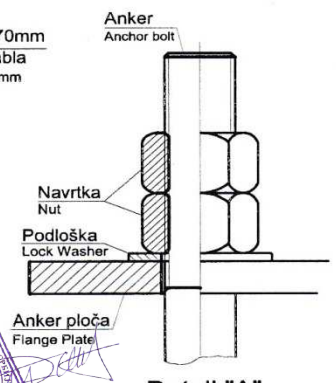
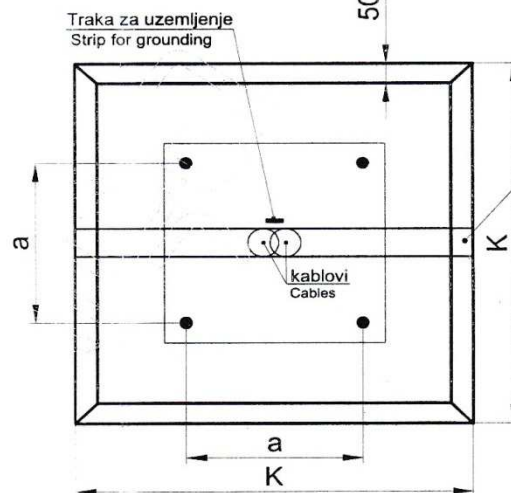

Detalj "A"
Detail A

NAPOMENA:

- Temelji su pretpostavljeni za katalogske stubove tipa CRS-A na koje se ugrađuje standardna katalogska oprema (nosači svetiljki, lire ili nosači reflektora). U slučaju da se na katalogski stub ugrađuje nestandardna oprema potrebno je kontaktirati projektanta radi korekcija dimenzija temelja
 - Ankere isporučuje proizvođač opreme. Temelje i ugradnju ankera naručilac izvodi po ovom crtežu
 - Temelj je pretpostavljen za nosivost tla 150 kN/m²
 - U slučaju da se podaci na terenu razlikuju u odnosu na projektovane obratiti se projektantu radi korekcije temelja
- NOTE:
- The foundations have been set up for catalogue poles CRS-A type on which the standard catalogue equipment is installed (light carrier, bracket or flood light carrier). If non-standard equipment is to be installed on the catalogue pole, it is necessary to contact project designer for making corrections of dimensions related to the foundation.
 - Anchors are delivered by the equipment producer. Foundations and anchor installment are done by the orderer as per this drawing
 - The foundation has been set up for carrying ground capacity of 150 kN/m².
 - In case of discrepancies between the data on the site and the projected one, the project designer should be contacted for making corrections regarding the foundation.



Lire tipa LR
Bracket - type LR

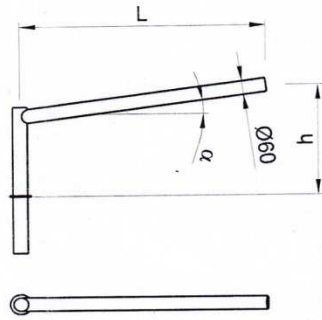

| Kataloška oznaka lire Catalogue bracket code | Dimenzije Dimensions | | |
|-------------------------------------------------|-------------------------|--------|---------------|
| | h m | L m | α ° |
| LR-I | 0,2 | 0,5 | 5 |
| | 0,5 | 0,8 | 10 |
| | 1,0 | 1,0 | 15 |
| | | 1,2 | |
| | | 1,5 | |
| | | 1,8 | |
| | | 2,0 | |
| | | 2,2 | |
| | | 2,2 | |
| | | 2,5 | |

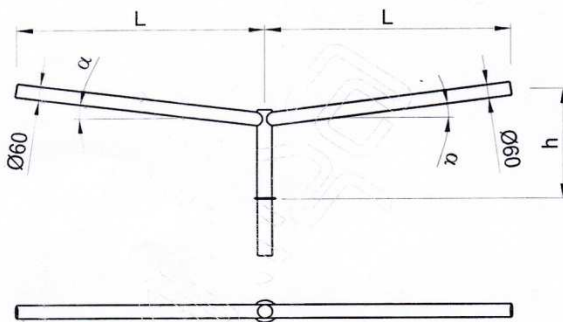

| Kataloška oznaka lire Catalogue bracket code | Dimenzije Dimensions | | |
|-------------------------------------------------|-------------------------|--------|---------------|
| | h m | L m | α ° |
| LR-II | 0,2 | 0,5 | 5 |
| | 0,5 | 0,8 | 10 |
| | 1,0 | 1,0 | 15 |
| | | 1,2 | |
| | | 1,5 | |
| | | 1,8 | |
| | | 2,0 | |
| | | 2,2 | |
| | | 2,2 | |
| | | 2,5 | |

Lire tipa L
Bracket - type L

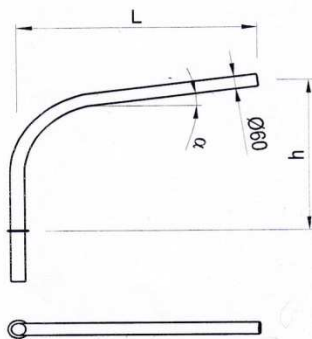

| Kataloška oznaka lire Catalogue bracket code | Dimenzije Dimensions | | |
|-------------------------------------------------|-------------------------|--------|---------------|
| | h m | L m | α ° |
| L-I | 0,5 | 0,5 | 5 |
| | 1,0 | 0,8 | 10 |
| | 1,2 | 1,0 | 15 |
| | 1,5 | 1,2 | |
| | | 1,5 | |
| | | 1,8 | |
| | | 2,0 | |
| | | 2,2 | |
| | | 2,2 | |
| | | 2,5 | |

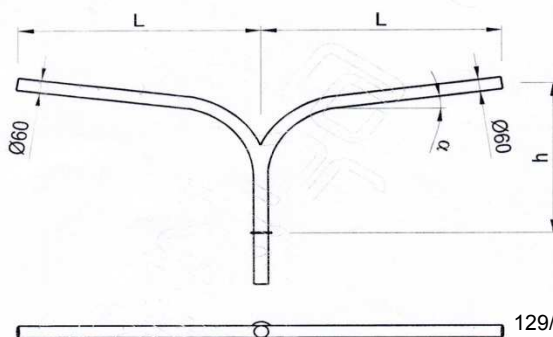

| Kataloška oznaka lire Catalogue bracket code | Dimenzije Dimensions | | |
|-------------------------------------------------|-------------------------|--------|---------------|
| | h m | L m | α ° |
| L-II | 0,5 | 0,5 | 5 |
| | 1,0 | 0,8 | 10 |
| | 1,2 | 1,0 | 15 |
| | 1,5 | 1,2 | |
| | | 1,5 | |
| | | 1,8 | |
| | | 2,0 | |
| | | 2,2 | |
| | | 2,2 | |
| | | 2,5 | |



Odabrani tip lire zamontažudvekuglastesvetiljkeprečnika 400mm

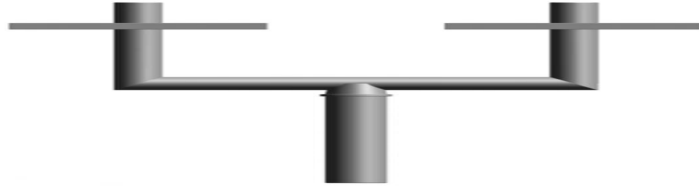

Izgledpriključnekitijemetalnogstuba

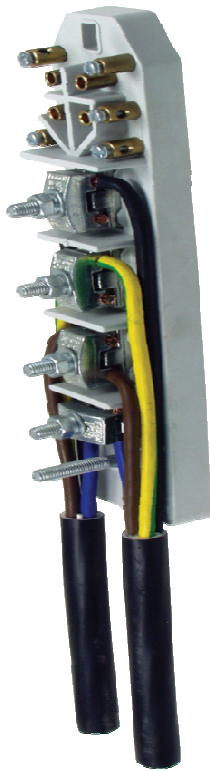

Tip odabranog metalnog stuba visine 4msaduplomliromidvekugle fi400mm

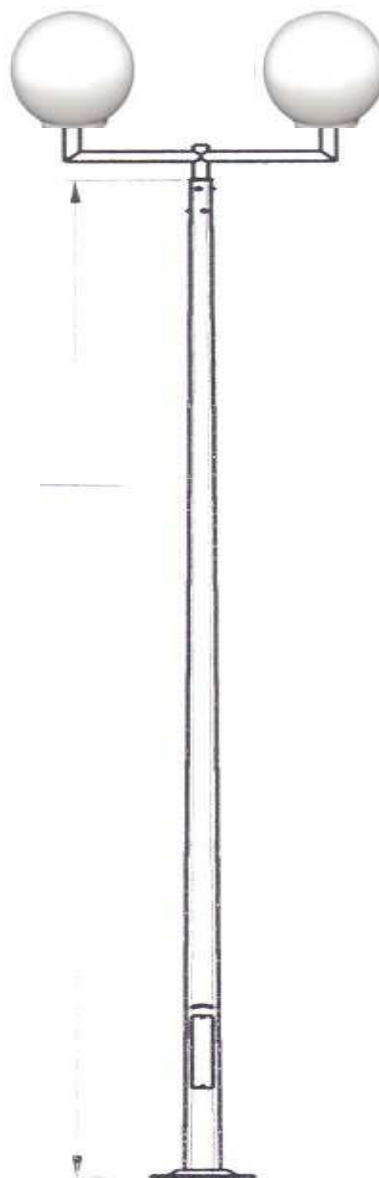

Oznaka stuba
RS(8)-A-7 / 2R-



Tehnički podaci o odabranoj tipu sijalice:

LED sijalica 35W SOFT START

- električna snaga35W
- grloE27
- svetlosni fluks3000lm
- toplobelatnja3000k
- ugao osvetljavanja 80Ra PF>0,7200°
- radni el napon200-240V
- radni vek10000sati
- broj ciklusa uključivanja10000
- ekvivalentna sijalica u žarenim vlaknima200W

Napomena: Ukoliko se želi ugraditi osvetljaj može se ugraditi u sijalicu veće snage.

