



МИНИСТАРСТВО ПРИВРЕДЕ
Београд, Ул. Кнеза Милоша бр. 20

КОНКУРСНА ДОКУМЕНТАЦИЈА
ЗА ОТВОРЕНИ ПОСТУПАК
ЈАВНЕ НАБАВКЕ БРОЈ 11/2017

Изградња дела улице у индустријској зони Стефил у Ваљеву

март, 2017. године

1 ОПШТИ ПОДАЦИ О ЈАВНОЈ НАБАВЦИ

1.1 ПОДАЦИ О НАРУЧИОЦУ

Наручилац је Република Србија – Министарство привреде, Београд, Ул. Кнеза Милоша бр. 20, ПИБ 108213421, матични број 17862154, рачун број 840-1620-21 (у даљем тексту: Наручилац).

Интернет адреса Наручиоца: www.privreda.gov.rs

1.2 ВРСТА ПОСТУПКА ЈАВНЕ НАБАВКЕ

Јавна набавка број 11/2017 спроводи се у отвореном поступку, у складу са Законом о јавним набавкама („Службени гласник РС”, бр. 124/12, 14/15 и 68/15) и подзаконским актима којима се уређују јавне набавке (у даљем тексту: ЗЈН).

1.3 ПРЕДМЕТ ЈАВНЕ НАБАВКЕ

Предмет јавне набавке број 11/2017 је изградња дела улице у индустријској зони Стефил у Ваљевоу.

Шифра ОРН: 45233140 - Радови на путевима

1.4 ЦИЉ ПОСТУПКА

Поступак јавне набавке број 11/2017 спроводи се ради закључења уговора о јавној набавци.

1.5 КОНТАКТ

Лице за контакт: Миранда Вученовић
Имејл и број факса: miranda.vucenovic@privreda.gov.rs, 011/333-4157

2 УСЛОВИ ЗА УЧЕШЋЕ У ПОСТУПКУ ЈАВНЕ НАБАВКЕ ИЗ ЧЛ. 75. И 76. ЗЈН И УПУТСТВО КАКО СЕ ДОКАЗУЈЕ ИСПУЊЕНОСТ ТИХ УСЛОВА

ОБАВЕЗНИ УСЛОВИ

У поступку јавне набавке број 11/2017 понуђач мора да докаже да испуњава обавезне услове за учешће, дефинисане чланом 75. ЗЈН, а испуњеност обавезних услова за учешће у поступку јавне набавке, доказује на начин дефинисан у следећој табели и то:

Р.бр	ОБАВЕЗНИ УСЛОВИ
1.	Да је регистрован код надлежног органа, односно уписан у одговарајући регистар (члан 75. став 1 тачка 1) ЗЈН)
Доказ	Извод из регистра Агенције за привредне регистре, односно извод из регистра надлежног Привредног суда
2.	Да он и његов законски заступник није осуђиван за неко од кривичних дела као члан организоване криминалне групе, да није осуђиван за кривична дела против привреде, кривична дела против животне средине, кривично дело примања или давања мита, кривично дело преваре (члан 75. став 1. тачка 2) ЗЈН)
Доказ	<p><u>Правна лица</u> достављају:</p> <ol style="list-style-type: none"> 1) Извод из казнене евиденције, односно уверење основног суда на чијем подручју се налази седиште домаћег правног лица, односно седиште представништва или огранка страног правног лица, којим се потврђује да правно лице није осуђивано за кривична дела против привреде, кривична дела против животне средине, кривично дело примања или давања мита, кривично дело преваре. Напомена: Уколико уверење Основног суда не обухвата податке из казнене евиденције за кривична дела која су у надлежности редовног кривичног одељења Вишег суда, потребно је поред уверења Основног суда доставити И УВЕРЕЊЕ ВИШЕГ СУДА на чијем подручју је седиште домаћег правног лица, односно седиште представништва или огранка страног правног лица, којом се потврђује да правно лице није осуђивано за кривична дела против привреде и кривично дело примања мита; 2) Извод из казнене евиденције Посебног одељења за организовани криминал Вишег суда у Београду, којим се потврђује да правно лице није осуђивано за неко од кривичних дела организованог криминала; 3) Извод из казнене евиденције, односно уверење надлежне полицијске управе МУП-а, којим се потврђује да законски заступник понуђача није осуђиван за кривична дела против привреде, кривична дела против животне средине, кривично дело примања или давања мита, кривично дело преваре и неко од кривичних дела организованог криминала (захтев се може поднети према месту рођења или према месту пребивалишта законског заступника). Уколико понуђач има више законских заступника дужан је да достави доказ за сваког од њих. <p><u>Предузетници и физичка лица</u> достављају:</p> <ol style="list-style-type: none"> 1) Извод из казнене евиденције, односно уверење надлежне полицијске управе МУП-а, којим се потврђује да није осуђиван за неко од кривичних дела као члан организоване криминалне групе, да није осуђиван за кривична дела против привреде, кривична дела против животне средине, кривично дело примања или давања мита, кривично дело преваре (захтев се може поднети према месту рођења или према месту пребивалишта). <p>Напомена: Овај доказ не може бити старији од два месеца пре отварања понуда</p>

3.	Да је измирио доспеле порезе, доприносе и друге јавне дажбине у складу са прописима Републике Србије или стране државе када има седиште на њеној територији (члан 75. став 1. тачка 4) ЗЈН
Доказ	Уверење Пореске управе Министарства финансија да је измирио доспеле порезе и доприносе и уверење надлежне управе локалне самоуправе да је измирио обавезе по основу изворних локалних јавних прихода или потврду Агенције за приватизацију да се понуђач налази у поступку приватизације. Напомена 1: Уколико понуђач има регистроване огранке или издвојена места чија се седишта разликују од седишта друштва, потребно је доставити потврду месно надлежног пореског органа локалне самоуправе да је понуђач измирио доспеле обавезе јавних прихода за огранак или издвојено место Напомена 2: Овај доказ не може бити старији од два месеца пре отварања понуда
Понуђачи који су регистровани у Регистру понуђача који води Агенција за привредне регистре не достављају доказе о испуњености услова из члана 75. ст. 1. тач. 1) до 4) ЗЈН, сходно чл. 78. ЗЈН. Понуђачи који су регистровани у Регистру понуђача могу доставити Решење о упису у регистар понуђача АПР.	
4.	Понуђач је дужан да при састављању понуде изричито наведе да је поштовао обавезе које произлазе из важећих прописа о заштити на раду, запошљавању и условима рада, заштити животне средине, као и да нема забрану обављања делатности која је на снази у време подношења понуде (члан 75. став 2. ЗЈН).
Доказ	Потписан и оверен Образац Изјаве понуђача о поштовању важећих прописа о заштити на раду, запошљавању и условима рада, заштити животне средине и да нема забрану обављања делатности. Изјава мора да буде потписана од стране овлашћеног лица понуђача и оверена печатом. <u>Уколико понуду подноси група понуђача</u> , сваки члан групе мора посебно потписати и печатом оверити наведену Изјаву
5.	Да има важећу дозволу надлежног органа – Решење о издавању лиценце за рад геодетске организације коју издаје Републички геодетски завод (чл. 75. ст. 1. тач. 5) ЗЈН)
Доказ	Решење о издавању лиценце за рад геодетске организације коју издаје Републички геодетски завод и то за геодетске радове под тачком 3: Извођење геодетских радова у поступку одржавања катастра непокретности и одржавања катастра вода

ДОДАТНИ УСЛОВИ

У поступку јавне набавке број 11/2017 понуђач мора да докаже да испуњава додатне услове за учешће, дефинисане овом конкурсном документацијом, а испуњеност додатних услова понуђач доказује на начин дефинисан у наредној табели и то:

Р.бр.	ДОДАТНИ УСЛОВИ				
1.	Да располаже неопходним финансијским капацитетом односно да је у претходне 3 обрачунске године (2014, 2015. и 2016) остварио пословни приход у минималном износу од 50.000.000,00 динара				
Доказ	Извештај о бонитету за јавне набавке (образац БОН-ЈН) који издаје Агенција за привредне регистре, који мора да садржи: статусне податке понуђача, сажети биланс стања и биланс успеха за претходне три обрачунске године (2014, 2015. и 2016) Уколико у образцу БОН-ЈН нису доступни подаци за 2016. годину, понуђач је у обавези да достави биланс стања и биланс успеха за 2016. годину.				
2.	Да располаже неопходним пословним капацитетом односно да је у претходних 5 обрачунских година (2012-2016) остварио пословни приход по основу изведених радова на изградњи и/или реконструкцији и/или санацији саобраћајница у износу од минимум 75.000.000,00 динара без ПДВ, од чега је извео најмање један посао у минималном износу од 25.000.000,00 динара без ПДВ				
Доказ	<p>Потврда, уговор и окончана ситуација (прва и последња страна окончане ситуације са рекапитулацијом радова) за све реализоване послове у укупном износу од минимум 75.000.000,00 динара без ПДВ и за најмање један посао у минималном износу од 25.000.000,00 динара без ПДВ</p> <p>Уколико је уговор анексиран, неопходно је доставити све анексе тог уговора.</p> <p>Потврде наручиоца не морају бити на Обрасцу из конкурсне документације.</p> <p>Потврде наручилаца о реализацији закључених уговора треба да садрже:</p> <ul style="list-style-type: none"> - назив и адреса наручиоца - назив и адреса понуђача - облик наступања за радове за које се издаје Потврда - изјава да су радови за потребе тог наручиоца извршени квалитетно и у уговореном року - врста радова - вредност изведених радова - број и датум уговора - контакт особа наручиоца и телефон - потпис овлашћеног лица и печат наручиоца 				
3.	<p>Да понуђач има у радном односу на неодређено или одређено време или ангазоване по основу уговора ван радног односа одговорне извођаче радова са личним лиценцама и то:</p> <table border="1" data-bbox="459 1633 1271 1707"> <tbody> <tr> <td data-bbox="459 1633 1060 1665">410 или 412 или 415 или 418 или 712 или 812</td> <td data-bbox="1060 1633 1271 1665">1 извршилац</td> </tr> <tr> <td data-bbox="459 1665 1060 1707">413 или 414</td> <td data-bbox="1060 1665 1271 1707">1 извршилац</td> </tr> </tbody> </table>	410 или 412 или 415 или 418 или 712 или 812	1 извршилац	413 или 414	1 извршилац
410 или 412 или 415 или 418 или 712 или 812	1 извршилац				
413 или 414	1 извршилац				
Доказ	Копија личне лиценце издате од Инжењерске коморе Србије, потврда о важењу лиценце и доказ о радном статусу (за носиоца лиценце који је запослен код понуђача: фотокопија МА или другог одговарајућег обрасца, односно за носиоца лиценце који није запослен код понуђача: фотокопија уговора ван радног односа)				

	Ако у уговору ван радног односа није наведено да ће носилац лиценце бити ангажован за реализацију радова који су предмет ове јавне набавке потребно је приложити Анекс уговора којим се то дефинише. Наручилац ће прихватити следеће уговоре ван радног односа: 1. Уговор о привременим и повременим пословима; 2. Уговор о делу (ради обављања послова који су ван делатности послодавца); 3. Уговор о допунском раду.														
4.	Да располаже довољним техничким капацитетом односно да располаже следећом техничком опремом: <table border="1"> <tr> <td>мини багер или комбинована радна машина</td> <td>комада 2</td> </tr> <tr> <td>камион кипер</td> <td>комада 6</td> </tr> <tr> <td>багер</td> <td>комада 1</td> </tr> <tr> <td>утоваривач</td> <td>комада 1</td> </tr> <tr> <td>финишер</td> <td>комада 1</td> </tr> <tr> <td>грејдер</td> <td>комада 1</td> </tr> <tr> <td>ваљак (преко 10t)</td> <td>комада 2</td> </tr> </table>	мини багер или комбинована радна машина	комада 2	камион кипер	комада 6	багер	комада 1	утоваривач	комада 1	финишер	комада 1	грејдер	комада 1	ваљак (преко 10t)	комада 2
мини багер или комбинована радна машина	комада 2														
камион кипер	комада 6														
багер	комада 1														
утоваривач	комада 1														
финишер	комада 1														
грејдер	комада 1														
ваљак (преко 10t)	комада 2														
Доказ	1) пописна листа са датумом 31.12.2016. године , потписана од стране овлашћеног лица понуђача и оверена печатом понуђача; 2) аналитичка картица основних средстава потписана од стране овлашћеног лица понуђача и оверена печатом понуђача; 3) рачун и отпремница за средства набављена од 1.1.2017. године; 4) уговор о закупу , који у прилогу мора имати пописну листу закуподавца или рачун и отпремницу уколико је средство набављено од стране закуподавца након 1.1.2017. године; 5) уговор о лизингу На наведеним доказима мора видно бити означена тражена техничка опрема. Напомена: Ако се из наведене документације не може јасно утврдити да је ваљак тежине преко 10 t, потребно је о томе доставити одговарајући доказ														
5.	Да достави средства обезбеђења и то:														
Доказ	Банкарска гаранција за озбиљност понуде – оригинал , у износу од 2% од укупне вредности понуде без ПДВ														
6.	Да, у случају заједничке понуде достави:														
Доказ	споразум којим се понуђачи из групе међусобно и према наручиоцу обавезују на извршење јавне набавке														

Уколико понуду подноси група понуђача, сваки понуђач из групе понуђача мора да испуни обавезне услове из члана 75. став 1. тач. 1) до 4) ЗЈН, а додатне услове испуњавају заједно.

Услов из члана 75. став 1. тач. 5) (поседовање важеће дозволе надлежног органа – Решење о издавању лиценце за рад геодетске организације коју издаје Републички геодетски завод) дужан је да испуни понуђач из групе понуђача којем је поверено извршење дела набавке за који је неопходна испуњеност тог услова.

Уколико понуђач подноси понуду са подизвођачем, у складу са чланом 80. ЗЈН, подизвођач мора да испуњава обавезне услове из члана 75. став 1. тач. 1) до 4) ЗЈН.

У случају да наступа са подизвођачима, понуђач је дужан да за подизвођаче достави доказе о испуњености обавезних услова из члана 75. став 1. тач 1) до 4) ЗЈН.

Услов из члана 75. став 1. тач. 5) (поседовање важеће дозволе надлежног органа – Решење о издавању лиценце за рад геодетске организације коју издаје Републички геодетски завод) дужан је да испуни подизвођач којем је поверено извршење дела набавке за који је неопходна испуњеност тог услова.

Понуђач који је регистрован у Регистру понуђача који води Агенција за привредне регистре не доставља доказе о испуњености услова из члана 75. став 1. тач. 1) до 4) ЗЈН, сходно члану 78. ЗЈН.

Понуђач који је регистровани у регистру који води Агенција за привредне регистре не мора да достави доказ из члана 75. став 1. тачка 1) Извод из регистра Агенције за привредне регистре, који је јавно доступан на интернет страници Агенције за привредне регистре

Уколико је доказ о испуњености услова електронски документ, понуђач доставља копију електронског документа у писаном облику, у складу са законом којим се уређује електронски документ.

Ако се у држави у којој понуђач има седиште не издају тражени докази, понуђач може, уместо доказа, приложити своју писану изјаву, дату под кривичном и материјалном одговорношћу оверену пред судским или управним органом, јавним бележником или другим надлежним органом те државе.

Ако понуђач има седиште у другој држави, наручилац може да провери да ли су документи којима понуђач доказује испуњеност тражених услова издати од стране надлежних органа те државе.

Докази о испуњености услова могу се доставити у неоввереним копијама, а Наручилац може пре доношења одлуке о додели уговора, захтевати од понуђача, чија је понуда на основу извештаја комисије за јавну набавку оцењена као најповољнија, да достави на увид оригинал или оверену копију свих или појединих доказа. Изабрани понуђач ће, у року од најмање пет дана од дана пријема писаног позива Наручиоца, доставити на увид тражени оригинал или оверену копију доказа о испуњености услова из чл. 75. и 76. ЗЈН. Ако понуђач у остављеном року не достави на увид оригинал или оверену копију тражених доказа, Наручилац ће његову понуду одбити као неприхватљиву.

Наручилац задржава право провере достављених доказа од стране понуђача. Уколико се том приликом установи да копија траженог доказа не одговара у потпуности оригиналу тог доказа, понуда ће се одбити као неприхватљива.

Наручилац неће одбити понуду као неприхватљиву, уколико не садржи доказ одређен конкурсном документацијом, ако понуђач наведе у понуди интернет страницу на којој су подаци који су тражени у оквиру услова јавно доступни.

Понуда мора да садржи све доказе тражене Конкурсном документацијом као и попуњене, потписане и оверене обрасце из Конкурсне документације.

Обрасце који су у конкретном случају неприменљиви, понуђач није у обавези да потпише, овери и достави.

На сваком обрасцу Конкурсне документације је наведено ко је дужан да образац овери печатом и потпише и то:

- Уколико понуду подноси понуђач који наступа самостално, сваки образац мора бити оверен и потписан од стране овлашћеног лица понуђача;

- Уколико понуду подноси понуђач који наступа са подизвођачем, обрасци који се односе на подизвођаче могу бити оверени и потписани од стране овлашћеног лица понуђача или од стране овлашћеног лица подизвођача.

- Уколико понуду подноси група понуђача, обрасци који се односе на члана групе могу бити оверени и потписани од стране овлашћеног лица носиоца посла или овлашћеног лица члана групе понуђача.

Понуђач је дужан да без одлагања писмено обавести Наручиоца о било којој промени у вези са испуњеношћу услова из поступка јавне набавке, која наступи до доношења одлуке, односно закључења уговора, односно током важења уговора о јавној набавци и да је документује на прописани начин.

3 КРИТЕРИЈУМ ЗА ДОДЕЛУ УГОВОРА

Критеријум за доделу уговора је **најнижа понуђена цена**.

У ситуацији када постоје две или више понуда са истом понуђеном ценом избор најповољније понуде ће се извршити на тај начин што ће бити изабрана понуда понуђача који је понудио краћи рок извођења радова.

У ситуацији када два или више понуђача који су понудили исту цену и исти рок извођења радова, избор најповољније понуде ће се извршити на тај начин што ће бити изабрана понуда понуђача који је тражио мањи износ аванса.

4 УПУТСТВО ПОНУЂАЧИМА КАКО ДА САЧИНЕ ПОНУДУ

4.1 ПОДАЦИ О ЈЕЗИКУ НА КОМЕ ПОНУДА МОРА БИТИ САСТАВЉЕНА

Понуда и докази који се подnose уз понуду морају бити састављени на српском језику. Поступак се води на српском језику.

4.2 НАЧИН ПОДНОШЕЊА ПОНУДЕ

Понуде се припремају у складу са позивом за подношење понуда објављеним на Порталу јавних набавки, интернет сајту Наручиоца, Порталу службених гласила Републике Србије и база прописа и у складу са Конкурсном документацијом. Конкурсна документација се преузима преко Портала јавних набавки и интернет сајта Наручиоца www.privreda.gov.rs.

Понуде се подnose у затвореној коверти са назнаком - **Понуда за ЈАВНУ НАБАВКУ БРОЈ: 11/2017– Изградња дела улице у индустријској зони Стефил у Ваљево (НЕ ОТВАРАТИ).**

Понуђач је дужан да на полеђини коверте или кутије наведе назив и адресу понуђача, телефон и контакт особу.

У случају да понуду подноси група понуђача, на коверти је потребно назначити да се ради о групи понуђача и навести називе и адресу свих учесника у заједничкој понуди.

Понуде се достављају путем поште или лично сваког радног дана 07.30-15.30 часова, на адресу Наручиоца – Министарство привреде, Београд, Кнеза Милоша бр.20.

Крајњи рок за достављање понуда је **8. мај 2017. године** до 9.00 часова.

Понуда која стигне после рока наведеног у претходном ставу сматраће се неблагоприятном. Неблаговремена понуда неће се отворати и по окончању поступка отварања ће бити враћена понуђачу, са назнаком да је понуда поднета неблагоприятно.

Јавно отварање понуда ће се обавити **8. маја 2017. године** у 11.00 часова у просторијама Наручиоца - Министарство привреде, Сектор за инвестиције у инфраструктурне пројекте, Београд, Влајковићева бр. 10, уз присуство овлашћених представника понуђача.

Представник понуђача је дужан да, пре почетка отварања понуда, Комисији за јавну набавку достави пуномоћје за учешће у поступку отварања понуда.

Пуномоћје се доставља у писаној форми и мора бити заведено код понуђача, оверено печатом и потписано од стране овлашћеног лица понуђача.

4.3 ПОДАЦИ О ОБАВЕЗНОЈ САДРЖИНИ ПОНУДЕ

Обавезну садржину понуде чине докази тражени Конкурсном документацијом као и попуњени, потписани и оверени обрасци из Конкурсне документације.

4.4 ПОНУДА СА ВАРИЈАНТАМА

Понуда са варијантама није дозвољена.

4.5 НАЧИН ИЗМЕНЕ, ДОПУНЕ И ОПОЗИВА ПОНУДЕ

У року за подношење понуде понуђач може да измени, допуни или опозове понуду на начин који је одређен за подношење понуде.

Понуђач је дужан да јасно назначи који део понуде мења односно која документа накнадно доставља.

Измену, допуну или опозив понуде треба доставити на адресу Наручиоца – Министарство привреде, Београд, Кнеза Милоша бр.20, са назнаком:

Измена понуде за јавну набавку 11/2017– Изградња дела улице у индустријској зони Стефил у Ваљево - НЕ ОТВАРАТИ или

Допуна понуде за јавну набавку 11/2017– Изградња дела улице у индустријској зони Стефил у Ваљево - НЕ ОТВАРАТИ или

Опозив понуде за јавну набавку 11/2017– Изградња дела улице у индустријској зони Стефил у Ваљево - НЕ ОТВАРАТИ или

Измена и допуна понуде за јавну набавку 11/2017– Изградња дела улице у индустријској зони Стефил у Ваљево - НЕ ОТВАРАТИ.

На полеђини коверте или на кутији навести назив и адресу понуђача. У случају да понуду подноси група понуђача, на коверти је потребно назначити да се ради о групи понуђача и навести називе и адресу свих учесника у заједничкој понуди.

По истеку рока за подношење понуда понуђач не може да повуче нити да мења своју понуду.

Промена првобитно понуђене цене није дозвољена у форми одобравања попушта на понуђену цену већ искључиво у форми измене понуде за јавну набавку 11/2017.

Уколико се измена понуде односи на понуђену цену, цена мора бити изражена у динарском износу, а не у процентима. Измењену цену доставити на обрасцу понуде уз приложени предмер и предрачун радова који је усклађен са изменом понуде.

4.6 САМОСТАЛНО ПОДНОШЕЊЕ ПОНУДЕ

Понуду може поднети понуђач који наступа самостално.

Понуђач је дужан да испуни обавезне и додатне услове, у свему на начин дефинисан у тачки 2. Услови за учешће у поступку јавне набавке из чл. 75. и 76. ЗЈН и упутство како се доказује испуњеност тих услова.

Понуђач који је самостално поднео понуду, не може истовремено да учествује у заједничкој понуди или као подизвођач, нити исто лице може учествовати у више заједничких понуда.

4.7 ПОНУДА СА ПОДИЗВОЂАЧЕМ

Уколико понуђач подноси понуду са подизвођачем дужан је да у Обрасцу понуде наведе да понуду подноси са подизвођачем, проценат укупне вредности набавке који ће поверити подизвођачу, а који не може бити већи од 50%, као и део предмета набавке који ће извршити преко подизвођача.

Подизвођач не може допунити доказе о испуњености додатних услова за понуђача.

Подизвођач је дужан да испуни обавезне услове, у свему на начин дефинисан у тачки 2. Услови за учешће у поступку јавне набавке из чл. 75. и 76. ЗЈН и упутство како се доказује испуњеност тих услова.

Понуђач у Обрасцу понуде наводи назив и седиште подизвођача, уколико ће делимично извршење набавке поверити подизвођачу.

Понуђач у потпуности одговара Наручиоцу и Инвеститору за извршење обавеза из поступка јавне набавке, односно извршење уговорних обавеза, без обзира на број подизвођача.

Понуђач је дужан да Наручиоцу, на његов захтев, омогући приступ код подизвођача, ради утврђивања испуњености тражених услова.

4.8 ЗАЈЕДНИЧКА ПОНУДА

Понуду може поднети група понуђача као заједничку понуду.

Сваки понуђач из групе понуђача је дужан да испуни обавезне услове, у свему на начин дефинисан у тачки 2. Услови за учешће у поступку јавне набавке из чл. 75. и 76. ЗЈН и упутство како се доказује испуњеност тих услова док додатне услове испуњавају и доказују заједно, на начин дефинисан истом тачком Конкурсне документације.

Саставни део заједничке понуде је споразум којим се понуђачи из групе међусобно и према Наручиоцу обавезују на извршење јавне набавке, а који обавезно садржи:

- 1) податке о члану групе који ће бити носилац посла, односно који ће поднети понуду и који ће заступати групу понуђача пред Наручиоцем;
- 2) опис послова сваког од понуђача из групе понуђача у извршењу уговора.

Понуђачи који поднесу заједничку понуду одговарају неограничено солидарно према Наручиоцу и Инвеститору.

Задруга може поднети понуду самостално, у своје име, а за рачун задругара или заједничку понуду у име задругара.

Ако задруга подноси понуду у своје име за обавезе из поступка јавне набавке и уговора о јавној набавци одговара задруга и задругари у складу са ЗЈН.

Ако задруга подноси заједничку понуду у име задругара за обавезе из поступка јавне набавке и уговора о јавној набавци неограничено солидарно одговарају задругари.

4.9 НАЧИН И УСЛОВИ ПЛАЋАЊА, ГАРАНТНИ РОК, КАО И ДРУГЕ ОКОЛНОСТИ ОД КОЈИХ ЗАВИСИ ПРИХВАТЉИВОСТ ПОНУДЕ

Захтеви у погледу начина, рока и услова плаћања

Рок плаћања је до 45 дана од дана пријема оверене авансне, привремене односно окончане ситуације, уз важеће банкарске гаранције и полису осигурања.

Понуђачу је дозвољено да захтева аванс до 25% вредности понуде без ПДВ.

Захтеви у погледу гарантног рока

Минимални гарантни рок за изведене радове износи две године рачунајући од дана примопредаје радова. За уграђене материјале важи гарантни рок у складу са условима произвођача, који тече од дана извршене примопредаје радова Инвеститору.

Захтев у погледу рока извођења радова

Рок за извођење радова максимално 45 календарских дана.

Захтев у погледу рока важења понуде

Рок важења понуде је 90 дана од дана отварања понуда.

У случају истека рока важења понуде, Наручилац ће у писаном облику тражити од понуђача продужење важења понуде. Понуђач који прихвати захтев за продужење рока важења понуде не може мењати понуду.

4.10 ВАЛУТА И НАЧИН НА КОЈИ МОРА ДА БУДЕ НАВЕДЕНА И ИЗРАЖЕНА ЦЕНА У ПОНУДИ

Цена мора бити исказана у динарима, са и без пореза на додатну вредност, са урачунатим свим трошковима које понуђач има у реализацији јавне набавке, с тим да ће се за оцену понуде узимати у обзир цена без пореза на додатну вредност.

Цена је фиксна и не може се мењати.

Ако је у понуди исказана неувобичајено ниска цена, Наручилац ће поступити у складу са чланом 92. ЗЈН.

Цену је потребно изразити нумерички и текстуално, при чему текстуално изражена цена има предност у случају несагласности.

4.11 ПОДАЦИ О ВРСТИ, САДРЖИНИ, НАЧИНУ ПОДНОШЕЊА, ВИСИНИ И РОКОВИМА ОБЕЗБЕЂЕЊА ИСПУЊЕЊА ОБАВЕЗА ПОНУЂАЧА

Понуђач је у обавези да уз понуду достави

Банкарску гаранцију за озбиљност понуде – оригинал, у износу од 2 % од укупне вредности понуде без ПДВ са роком важења 90 дана од дана јавног отварања понуда, која мора бити неопозива, без права на приговор, безусловна и платива на први позив – оригинал - у корист Министарства привреде, Београд, Кнеза Милоша бр. 20, ПИБ 108213421, матични број 17862154, број рачуна: 840-1620-21.

Наручилац има право да банкарску гаранцију за озбиљност понуде активира у следећим случајевима:

а) ако понуђач чија је понуда изабрана као најповољнија одбије да закључи уговор о јавној набавци

б) ако изабрани понуђач у року од 15 дана од дана закључења уговора, Наручиоцу не достави банкарску гаранцију за повраћај аванса и банкарску гаранцију за добро извршење посла;

в) ако изабрани понуђач у року од 15 дана од дана закључења уговора, Наручиоцу не достави полису осигурања за објекат у изградњи и полису осигурања од одговорности за штету причињену трећим лицима и стварима трећих лица.

4.12 ЗАШТИТА ПОВЕРЉИВОСТИ ПОДАТАКА КОЈЕ НАРУЧИЛАЦ СТАВЉА ПОНУЂАЧИМА НА РАСПОЛАГАЊЕ, УКЉУЧУЈУЋИ И ЊИХОВЕ ПОДИЗВОЂАЧЕ

Наручилац је дужан да:

1) чува као поверљиве све податке о понуђачима садржане у понуди које је као такве, у складу са ЗЈН, понуђач означио у понуди;

2) одбије давање информације која би значила повреду поверљивости података добијених у понуди;

3) чува као пословну тајну имена, заинтересованих лица, понуђача, као и податке о поднетим понудама, до отварања понуда.

Неће се сматрати поверљивим докази о испуњености обавезних услова, цена и други подаци из понуде који су од значаја за примену елемената критеријума и рангирање понуде.

4.13 ДОДАТНЕ ИНФОРМАЦИЈЕ ИЛИ ПОЈАШЊЕЊА У ВЕЗИ СА ПРИПРЕМАЊЕМ ПОНУДА,

Заинтересовано лице може, у писаном облику (путем поште на адресу Наручиоца, електронске поште на имејл miranda.vucenovic@privreda.gov.rs или факсом на број 011-333-4157) тражити од Наручиоца додатне информације или појашњења у вези са припремањем понуде, при чему може да укаже Наручиоцу и на евентуално уочене недостатке и неправилности у Конкурсној документацији, најкасније пет дана пре истека рока за подношење понуде. Особа за контакт је Миранда Вученовић, сваког радног дана 07.30 – 15.30 часова.

Тражење додатних информација или појашњења телефоном није дозвољено.

Додатне информације или појашњења упућују се са напоменом „Захтев за додатним информацијама или појашњењима конкурсне документације, ЈН број 11/2017–Изградња дела улице у индустријској зони Стефил у Ваљеву” .

Наручилац ће у року од три дана од дана пријема захтева, објавити одговор на Порталу јавних набавки и на својој интернет страници.

4.14 ОБИЛАЗАК ЛОКАЦИЈЕ

Понуђач је дужан да се увери у све услове градње, техничку документацију, као и да стекне комплетан увид у све информације које су неопходне за припрему понуде, на локацији на којој ће се радови и изводити.

Обилазак локације и увид у документацију биће организован у договору са особом задуженом за обилазак локације, а то је **Милан Трифуновић, телефон 064/896-7013**, у периоду од 8.00 до 15.00 часова.

Као доказ да је обишао локацију, понуђач у оквиру своје понуде доставља потписан и оверен Образац из конкурсне документације – Изјава о посети локације, који не мора бити оверен од стране лица задуженог за обилазак локације.

4.15 ИЗМЕНЕ И ДОПУНЕ КОНКУРСНЕ ДОКУМЕНТАЦИЈЕ

Ако у року предвиђеном за подношење понуде измени или допуни Конкурсну документацију, Наручилац ће измене и допуне Конкурсне документације објавити на Порталу јавних набавки и интернет адреси Наручиоца www.privreda.gov.rs

Ако Наручилац измени или допуни Конкурсну документацију осам или мање дана пре истека рока за подношење понуда, дужан је да продужи рок за подношење понуда и објави обавештење о продужењу рока за подношење понуда.

Понуде се припремају у складу са Конкурсном документацијом и изменама и допунама Конкурсне документације.

Измене и допуне Конкурсне документације важиће само уколико су учињене у писаној форми. Усмене изјаве или изјаве дате на било који други начин од стране Наручиоца, неће ни у ком погледу обавезивати Наручиоца.

4.16 КОМУНИКАЦИЈА

Комуникација у поступку јавне набавке одвија се писаним путем, односно путем поште, електронске поште или факсом, као и објављивањем од стране Наручиоца на Порталу јавних набавки и интернет адреси Наручиоца www.privreda.gov.rs

Ако је документ из поступка јавне набавке достављен од стране Наручиоца или понуђача путем електронске поште или факсом, страна која је извршила достављање дужна је да од друге стране захтева да на исти начин потврди пријем тог документа, што је друга страна дужна и да учини када је то неопходно као доказ да је извршено достављање.

4.17 ДОДАТНА ОБЈАШЊЕЊА, КОНТРОЛА И ДОПУШТЕНЕ ИСПРАВКЕ

Наручилац може да захтева од понуђача додатна објашњења која ће му помоћи при прегледу, вредновању и упоређивању понуда, а може да врши и контролу (увид) код понуђача, односно његових подизвођача.

Наручилац може, уз сагласност понуђача, да изврши исправке рачунских грешака уочених приликом разматрања понуде по окончаном поступку отварања понуда, узимајући као релевантну цену по јединици мере.

Проверу рачунске тачности понуда и грешке, уколико их буде, Наручилац ће исправљати на следећи начин:

Уколико није тачан производ јединичне цене и количине, јединична цена ће се сматрати тачном.

Уколико цена за неку позицију није дата сматраће се да је вредност радова на тој позицији укључена у вредност других радова.

Уколико понуђач начини грешку у попуњавању, потребно је да исту избели и правилно попуни, а место начињене грешке парафира и овери печатом.

Ако се понуђач не сагласи са исправком рачунских грешака, Наручилац ће његову понуду одбити као неприхватљиву.

4.18 НЕУОБИЧАЈЕНО НИСКА ЦЕНА

Наручилац може да одбије понуду због неуобичајено ниске цене.

Неуобичајено ниска цена у смислу ЗЈН је понуђена цена која значајно одступа у односу на тржишно упоредиву цену и изазива сумњу у могућност извршења јавне набавке у складу са понуђеним условима.

Ако Наручилац оцени да понуда садржи неуобичајено ниску цену, захтеваће од понуђача детаљно образложење свих њених саставних делова које сматра меродавним, а нарочито наводе у погледу економике начина градње, производње или изабраних техничких решења, у погледу изузетно повољних услова који понуђачу стоје на располагању за извршење уговора или у погледу оригиналности производа, услуга или радова које понуђач нуди.

4.19 НЕГАТИВНЕ РЕФЕРЕНЦЕ

Наручилац може одбити понуду уколико поседује доказ да је понуђач у претходне три године пре објављивања позива за подношење понуда у поступку јавне набавке:

- 1) поступао супротно забрани из чл. 23. и 25. ЗЈН;
- 2) учинио повреду конкуренције;
- 3) доставио неистините податке у понуди или без оправданих разлога одбио да закључи уговор о јавној набавци, након што му је уговор додељен;
- 4) одбио да достави доказе и средства обезбеђења на шта се у понуди обавезао.

Наручилац може одбити понуду уколико поседује доказ који потврђује да понуђач није испуњавао своје обавезе по раније закљученим уговорима о јавним набавкама који су се односили на исти предмет набавке, за период од претходне три године пре објављивања позива за подношење понуда.

Доказ може бити:

- 1) правоснажна судска одлука или коначна одлука другог надлежног органа;
- 2) исправа о реализованом средству обезбеђења испуњења обавеза у поступку јавне набавке или испуњења уговорних обавеза;
- 3) исправа о наплаћеној уговорној казни;
- 4) рекламације потрошача, односно корисника, ако нису отклоњене у уговореном року;
- 5) извештај надзорног органа о изведеним радовима који нису у складу са пројектом, односно уговором;
- 6) изјава о раскиду уговора због неиспуњења битних елемената уговора дата на начин и под условима предвиђеним законом којим се уређују облигациони односи;
- 7) доказ о ангажовању на извршењу уговора о јавној набавци лица која нису означена у понуди као подизвођачи, односно чланови групе понуђача;
- 8) други одговарајући доказ примерен предмету јавне набавке, који се односи на испуњење обавеза у ранијим поступцима јавне набавке или по раније закљученим уговорима о јавним набавкама.

Наручилац може одбити понуду ако поседује доказ - правоснажну судску одлуку или коначну одлуку другог надлежног органа који се односи на поступак који је спровео или уговор који је закључио и други наручилац ако је предмет јавне набавке истоврстан.

4.20 ПОШТОВАЊЕ ОБАВЕЗА КОЈЕ ПРОИЗЛАЗЕ ИЗ ВАЖЕЋИХ ПРОПИСА

Понуђач је дужан да поштује све обавезе које произлазе из важећих прописа о заштити на раду, запошљавању и условима рада, заштити животне средине-

Понуђач не сме имати забрану обављања делатности која је на снази у време подношења понуде.

4.21 КОРИШЋЕЊЕ ПАТЕНТА И ОДГОВОРНОСТ ЗА ПОВРЕДУ ЗАШТИЋЕНИХ ПРАВА ИНТЕЛЕКТУАЛНЕ СВОЈИНЕ ТРЕЋИХ ЛИЦА

Накнаду за коришћење патената, као и одговорност за повреду заштићених права интелектуалне својине трећих лица сноси понуђач.

4.22 НАЧИН И РОК ЗА ПОДНОШЕЊЕ ЗАХТЕВА ЗА ЗАШТИТУ ПРАВА ПОНУЂАЧА

Поступак заштите права понуђача регулисан је одредбама чл. 138. - 166. ЗЈН.

Захтев за заштиту права може да поднесе понуђач, односно заинтересовано лице, које има интерес за доделу уговора у поступку јавне набавке и који је претрпео или би могао да претрпи штету због поступања Наручиоца противно одредбама ЗЈН.

Захтев за заштиту права подноси се Наручиоцу, а копија се истовремено доставља Републичкој комисији.

Наручиоцу се захтев за заштиту права предаје непосредно или електронском поштом на имејл miranda.vucenovic@privreda.gov.rs, факсом на број 011/333-4157 или препорученом пошиљком са повратницом на адресу Наручиоца.

Захтев за заштиту права се може поднети у току целог поступка јавне набавке, против сваке радње Наручиоца, осим уколико ЗЈН није другачије одређено.

О поднетом захтеву за заштиту права Наручилац ће обавестити све учеснике у поступку јавне набавке, односно објавити обавештење о поднетом захтеву на Порталу јавних набавки, најкасније у року од два дана од дана пријема захтева.

Уколико се захтевом за заштиту права оспорава врста поступка, садржина позива за подношење понуда или Конкурсне документације, захтев ће се сматрати благовременим уколико је примљен од стране Наручиоца најкасније седам дана пре истека рока за подношење понуда, без обзира на начин достављања и уколико је подносилац захтева у складу са чланом 63. став 2. ЗЈН указао Наручиоцу на евентуалне недостатке и неправилности, а Наручилац исте није отклонио.

Захтев за заштиту права којим се оспоравају радње које Наручилац предузме пре истека рока за подношење понуда, а након истека рока из претходног става, сматраће се благовременим уколико је поднет најкасније до истека рока за подношење понуда.

После доношења одлуке о додели уговора и одлуке о обустави поступка, рок за подношење захтева за заштиту права је десет дана од дана објављивања одлуке на Порталу јавних набавки.

Захтевом за заштиту права не могу се оспоравати радње Наручиоца предузете у поступку јавне набавке ако су подносиоцу захтева били или могли бити познати разлози за његово подношење пре истека рока за подношење захтева, а подносилац захтева га није поднео пре истека тог рока.

Ако је у истом поступку јавне набавке поново поднет захтев за заштиту права од стране истог подносиоца захтева, у том захтеву се не могу оспоравати радње Наручиоца за које је подносилац захтева знао или могао знати приликом подношења претходног захтева.

Захтев за заштиту права не задржава даље активности наручиоца у поступку јавне набавке у складу са одредбама члана 150. ЗЈН.

Наручилац ће објавити обавештење о поднетом захтеву за заштиту права на Порталу јавних набавки и на својој интернет страници најкасније у року од два дана од дана пријема захтева за заштиту права.

4.23 САДРЖИНА ЗАХТЕВА ЗА ЗАШТИТУ ПРАВА

Захтев за заштиту права садржи:

- 1) назив и адресу подносиоца захтева и лице за контакт;
- 2) назив и адресу Наручиоца;
- 3) податке о јавној набавци која је предмет захтева, односно о одлуци Наручиоца;
- 4) повреде прописа којима се уређује поступак јавне набавке;
- 5) чињенице и доказе којима се повреде доказују;
- 6) потврду о уплати таксе из члана 156. ЗЈН;
- 7) потпис подносиоца.

Ако поднети захтев за заштиту права не садржи све обавезне елементе, Наручилац ће такав захтев одбацити закључком.

Наручилац закључак доставља подносиоцу захтева и Републичкој комисији у року од три дана од дана доношења.

Против закључка Наручиоца подносилац захтева може у року од три дана од дана пријема закључка поднети жалбу Републичкој комисији, док копију жалбе истовремено доставља Наручиоцу.

Валидан доказ о извршеној уплати таксе, у складу са Упутством о уплати таксе за подношење захтева за заштиту права Републичке комисије, објављеном на сајту Републичке комисије, у смислу члана 151. став 1. тачка 6) ЗЈН, је :

Потврда о извршеној уплати таксе која мора да садржи следеће елементе:

- (1) да буде издата од стране банке и да садржи печат банке;
- (2) да представља доказ о извршеној уплати таксе, што значи да потврда мора да садржи податак да је налог за уплату таксе, односно налог за пренос средстава реализован, као и датум извршења налога;
- (3) износ таксе из члана 156. ЗЈН чија се уплата врши- 120.000,00 динара;
- (4) број рачуна: 840-30678845-06;
- (5) шифру плаћања: 153 или 253;
- (6) позив на број: подаци о броју или ознаци јавне набавке поводом које се подноси захтев за заштиту права;
- (7) сврха: ЗЗП; Министарство привреде; број или ознака јавне набавке поводом које се подноси захтев за заштиту права;
- (8) корисник: буџет Републике Србије;
- (9) назив уплатиоца, односно назив подносиоца захтева за заштиту права за којег је извршена уплата таксе;
- (10) потпис овлашћеног лица банке, **или**

Налог за уплату, први примерак, оверен потписом овлашћеног лица и печатом банке или поште, који садржи и све друге елементе из потврде о извршеној уплати таксе наведене под тачком 1 **или**

Потврда издата од стране Републике Србије, Министарства финансија, Управе за трезор, потписана и оверена печатом, која садржи све елементе из потврде о извршеној уплати таксе из тачке 1, осим оних наведених под (1) и (10), за подносиоце захтева за заштиту права који имају отворен рачун у оквиру припадајућег консолидованог рачуна трезора, а који се води у Управи за трезор (корисници буџетских средстава, корисници средстава организација за обавезно социјално осигурање и други корисници јавних средстава) **или**

Потврда издата од стране Народне банке Србије, која садржи све елементе из потврде о извршеној уплати таксе из тачке (1), за подносиоце захтева за заштиту права (банке и други субјекти) који имају отворен рачун код НБС.

Више информација о уплати таксе за подношење захтева за заштиту права може се добити на интернет страници Републичке комисије за заштиту права у поступцима јавних навакки <http://www.kjn.gov.rs/ci/uputstvo-o-uplati-republicke-administrativne-takse.html>

4.24 РОК ЗА ДОНОШЕЊЕ ОДЛУКЕ О ДОДЕЛИ УГОВОРА

Рок за доношење одлуке о додели уговора је 25 дана од дана отварања понуда.

4.25 РОК У КОЈЕМ ЋЕ УГОВОР БИТИ ЗАКЉУЧЕН

Наручилац ће уговор о јавној набавкци доставити понуђачу коме је уговор додељен у року од осам дана од дана протеча рока за подношење захтева за заштиту права из члана 149. ЗЈН.

У случају да је поднета само једна понуда Наручилац може закључити уговор пре истека рока за подношење захтева за заштиту права, у складу са чланом 112. став 2. тачка 5) ЗЈН.

4.26 ОБУСТАВА ЈАВНЕ НАБАВКЕ

Наручилац ће обуставити поступак јавне набавке уколико нису испуњени услови за доделу уговора из члана 107. ЗЈН.

Наручилац може да обустави поступак јавне набавке из објективних и доказивих разлога који се нису могли предвидети у време покретања поступка и који онемогућавају да се започети поступак оконча, или услед којих је престала потреба Наручиоца за предметном набавком због чега се неће понављати у току исте буџетске године односно у наредних шест месеци.

4.27 УВИД У ДОКУМЕНТАЦИЈУ

Понуђач има право да изврши увид у документацију о спроведеном поступку јавне набавке после доношења одлуке о додели уговора, односно одлуке о обустави поступка о чему може поднети писмени захтев наручиоцу путем електронске поште, поште и факсом.

Наручилац ће лицу из претходног става, омогућити увид у документацију и копирање документације из поступка о трошку подносиоца захтева, у року од два дана од дана пријема писаног захтева, уз обавезу да заштити податке у складу са чл. 14. и 15. ЗЈН.

4.28 ТРОШКОВИ ПРИПРЕМАЊА ПОНУДЕ

Понуђач може да у оквиру понуде достави укупан износ и структуру трошкова припремања понуде. Трошкове припреме и подношења понуде сноси искључиво понуђач и не може тражити од Наручиоца накнаду трошкова.

Ако је поступак јавне набавке обустављен из разлога који су на страни Наручиоца, оба наручиоца су дужна да понуђачу надокнаде трошкове прибављања средства обезбеђења, под условом да је понуђач тражио накнаду тих трошкова у понуди.

4.29 УПУТСТВО О ИЗГЛЕДУ ТАБЛЕ СА ПОДАЦИМА О ПРОЈЕКТУ

Упутство о изгледу табле са подацима о пројекту представља смернице извођачима за израду табли у складу са дефинисаном уговорном обавезом и за правилну употребу лога Министарства привреде, на основу члана 201. тачка 16. Закона о планирању и изградњи и Правилника о изгледу, саджини и месту постављања градилишне табле.

ТЕХНИЧКЕ КАРАКТЕРИСТИКЕ:

1. Градилишна табла је правоугаоног облика димензија 200 x 300 x 20cm, израђена од челичних кутијастих профила и поцинкованог лима, а поставља се на челичним носачима одговарајуће носивости фундираним у бетон.
2. Позадина табле мора бити светлонаранцасте боје отпорна на атмосферске утицаје.

ПРИКАЗ ОБАВЕЗНОГ САДРЖАЈА:

1. **Лого Министарства привреде** позициониран је у горњем десном углу. Минималне димензије лога су 40 x 40cm.
2. На делу испод лога Министарства привреде, „болдовано“ су истакнути следећи подаци:
 - а) Назив, намена и величина објекта и
 - б) Број катастарске парцеле
3. Модел објекта је позициониран у горњем левом углу
4. На доњем делу табле наведено је следеће:
 - а) Назив привредног друштва, односно правног лица или предузетника који је израдио пројектну документацију (адреса, телефон и сајт)
 - б) Име одговорног пројектанта
 - в) Назив извођача радова, име одговорног извођача радова и име лица које врши надзор
 - г) Број и датум решења којим је издата грађевинска дозвола и назив органа који је издао грађевинску дозволу, односно број решења којим се одобрава извођење радова (за које се не издаје грађевинска дозвола)
 - д) Датум почетка грађења
 - ђ) Рок завршетка изградње објекта
 - е) Назив Наручиоца
 - ж) Назив Инвеститора
 - з) Назив Корисника

4.30 СПИСАК ОБРАЗАЦА КОЈИ ЧИНЕ САСТАВНИ ДЕО КОНКУРСНЕ ДОКУМЕНТАЦИЈЕ (ПОНУДЕ)

	НАЗИВ ОБРАСЦА	БРОЈ ОБРАСЦА
1.	Образац понуде	ОБРАЗАЦ БР. 1
2.	Општи подаци о понуђачу	ОБРАЗАЦ БР. 2
3.	Општи подаци о члану групе понуђача	ОБРАЗАЦ БР. 3
4.	Изјава о посети локације	ОБРАЗАЦ БР. 4
5.	Изјава о одговорном извођачу	ОБРАЗАЦ БР. 5
6.	Списак изведених радова	ОБРАЗАЦ БР. 6
7.	Потврда о реализацији уговора	ОБРАЗАЦ БР. 7
8.	Изјава о расположивости техничке опреме	ОБРАЗАЦ БР. 8
9.	Модел уговора	ОБРАЗАЦ БР. 9
10.	Трошкови припреме понуде	ОБРАЗАЦ БР. 10
11.	Изјава о независној понуди	ОБРАЗАЦ БР. 11
12.	Изјава понуђача о поштовању важећих прописа о заштити на раду, запошљавању и условима рада, заштити животне	ОБРАЗАЦ БР. 12
13.	Предмер и предрачун	ОБРАЗАЦ БР. 13

Образац 1.

ОБРАЗАЦ ПОНУДЕ

Понуда број _____ од ____. ____. 2017. године
за јавну набавку 11/2017– Изградња дела улице у индустријској зони Стефил у
Ваљеву

1) Општи подаци о понуђачу:

Скраћени назив: _____

Седиште и адреса: _____

Матични број: _____ ПИБ: _____

а) понуђач који наступа самостално б) понуђач – носилац посла в) понуђач из групе понуђача г) понуђач који наступа са подизвођачем д) подизвођач (заокружити)

Скраћени назив: _____

Седиште и адреса: _____

Матични број: _____ ПИБ: _____

а) понуђач који наступа самостално б) понуђач – носилац посла в) понуђач из групе понуђача г) понуђач који наступа са подизвођачем д) подизвођач (заокружити)

Скраћени назив: _____

Седиште и адреса: _____

Матични број: _____ ПИБ: _____

а) понуђач који наступа самостално б) понуђач – носилац посла в) понуђач из групе понуђача г) понуђач који наступа са подизвођачем д) подизвођач (заокружити)

НАПОМЕНА: Образац копирати у потребном броју примерака у случају већег броја понуђача из групе понуђача или подизвођача

2) Понуду број _____ од _____.2017. године подносимо

а) самостално б) заједничку понуду ц) са подизвођачем д) заједнички са подизвођачем

Укупна цена без ПДВ	
Укупна цена са ПДВ	
Рок завршетка радова износи _____ календарских дана од дана увођења у посао (максимално 45 календарских дана)	
Гарантни рок за све радове је _____ године, од дана примопредаје радова (не краћи од 2 године)	
Важење понуде износи 90 дана од дана отварања понуда	
Тражени аванс (највише до 25%)	а) аванс _____% б) без аванса

3) Подаци о подизвођачу:

Назив подизвођача	Позиција радова које изводи	Вредност радова без ПДВ	Процент укупне вредности набавке који ће извршити подизвођач:

Датум _____

Потпис овлашћеног лица

М.П.

Напомене: Образац понуде понуђач мора да попуни, овери печатом и потпише, чиме потврђује да су тачни подаци који су у обрасцу понуде наведени. Уколико понуђачи подносе заједничку понуду, група понуђача може да се определи да образац понуде потписују и печатом оверавају сви понуђачи из групе понуђача или група понуђача може да одреди једног понуђача из групе који ће попунити, потписати и печатом оверити образац понуде.

Образац 2.

ОПШТИ ПОДАЦИ О ПОНУЂАЧУ

Назив понуђача	
Седиште и адреса понуђача	
Одговорно лице – директор	
Особа за контакт	
Телефон	
Имејл	
Рачун и банка	
Матични број	
ПИБ	

Датум _____

Потпис овлашћеног лица

М.П.

Образац попуњава понуђач који наступа самостално или понуђач-носилац посла.
Образац потписује и оверава овлашћено лице понуђача.

Образац 3.

ОПШТИ ПОДАЦИ О ЧЛАНУ ГРУПЕ ПОНУЂАЧА

Назив члана групе понуђача	
Седиште и адреса члана групе понуђача	
Одговорно лице члана групе - директор	
Особа за контакт	
Телефон	
Имејл	
Рачун и банка	
Матични број	
ПИБ	

Датум _____

Потпис овлашћеног лица

М.П.

Образац копирати у потребном броју примерака за сваког члана групе понуђача. Образац потписује и оверава овлашћено лице носиоца посла групе понуђача или овлашћено лице члана групе

Образац 4.

ИЗЈАВА ПОНУЂАЧА О ПОСЕТИ ЛОКАЦИЈЕ

Изјављујем да смо посетили локацију која је предмет јавне набавке број 11/2017 и стекли увид у техничку документацију и све информације које су неопходне за припрему понуде. Такође изјављујем да смо упознати са свим условима градње и да они, сада видљиви, не могу бити основ за било какве накнадне промене у цени.

Датум _____

Потпис овлашћеног лица

М.П.

Образац не мора бити потписан од стране локалне самоуправе односно лица задуженог за обилазак локације.

Образац потписује и оверава овлашћено лице понуђача уколико наступа самостално или са подизвођачима.

Уколико наступа у групи, образац потписује и оверава овлашћено лице носиоца посла групе понуђача или овлашћено лице члана групе.

Образац 5.**ИЗЈАВА О ОДГОВОРНОМ ИЗВОЂАЧУ**

Изјављујем да ће доле наведени одговорни извођачи радова бити расположиви у периоду извршења уговора за извођење радова на изградњи дела улице у индустријској зони Стефил у Ваљеу:

Бр.	Име и презиме	Број лиценце	Назив понуђача (члана групе понуђача) који ангажује одговорног извођача:	Основ ангажовања: 1. Запослен код понуђача 2. Ангажован
1.				
2.				
3.				

Датум _____

Потпис овлашћеног лица

М.П. _____

Образац копирати у потребном броју примерака.

Образац потписује и оверава овлашћено лице понуђача уколико наступа самостално или са подизвођачима. Уколико наступа у групи, образац потписује и оверава овлашћено лице носиоца посла групе понуђача или овлашћено лице члана групе.

Напомена: Последњу колону: Основ ангажовања попунити тако, што се за запослене уноси број - 1, а за ангажоване уговором број - 2.

Образац 6.**СПИСАК ИЗВЕДЕНИХ РАДОВА**

Наручилац	Период извођења радова	Врста радова	Вредност изведених радова (без ПДВ)
УКУПНО изведених радова без ПДВ:			

Датум _____

Потпис овлашћеног лица

М.П. _____

Образац копирати у потребном броју примерака за сваког члана групе понуђача. Образац потписује и оверава овлашћено лице понуђача уколико наступа самостално или са подизвођачима. Образац потписује и оверава овлашћено лице носиоца посла групе понуђача или овлашћено лице члана групе.

Образац 7.

ПОТВРДА О РЕАЛИЗАЦИЈИ УГОВОРА

Назив наручиоца

Адреса

Овим потврђујемо да је понуђач

из

ул. _____

за потребе Наручиоца

а) самостално; б) као носилац посла; в) као члан групе; г) као подизвођач

(заокружити одговарајући начин наступања)

квалитетно и у уговореном року извео радове

(навести предмет уговора односно врсту радова)

у вредности од укупно _____ динара без ПДВ,

односно у вредности од укупно _____ динара са

ПДВ, а на основу уговора број _____ од

_____.

Контакт особа Наручиоца: _____,

Телефон: _____

Датум: _____

Потпис овлашћеног лица Наручиоца

М.П.

Образац копирати у потребном броју примерака.

Образац 8.**ИЗЈАВА О РАСПОЛОЖИВОСТИ ТЕХНИЧКЕ ОПРЕМЕ**

Изјављујемо да имамо у власништву, односно закупу или лизингу и у исправном стању захтевани технички капацитет за јавну набавку број 11/2017 – Изградња дела улице у индустријској зони Стефил у Ваљевоу и да ће наведена опрема бити на располагању за све време извођења радова који су предмет ове јавне набавке

Ред. бр.	Техничко средство	Ком.	Редни број и бр. стране са пописне листе	Број уговора о лизингу или закупу	Уписати у чијем је власништву техничко средство
1.	мини багер или комбинована радна машина	2			
2.	камион кипер	6			
3.	багер	1			
4.	утоваривач	1			
5.	финишер	1			
6.	грејдер	1			
7.	ваљак (преко 10t)	2			

Датум _____

Потпис овлашћеног лица

М.П. _____

Образац копирати у потребном броју примерака за сваког члана групе понуђача. Образац потписује и оверава овлашћено лице овлашћеног члана групе понуђача или овлашћено лице члана групе.Образац потписује и оверава овлашћено лице понуђача уколико наступа самостално или са подизвођачима.

Образац 9.

МОДЕЛ УГОВОРА О ИЗВОЂЕЊУ РАДОВА

Уговорне стране :

1. **Република Србија – Министарство привреде**, Београд, Ул. Кнеза Милоша бр. 20, ПИБ 108213421, матични број 17862154, рачун број 840-1620-21 (у даљем тексту: Наручилац) које, по овлашћењу број: 021-02-168/2016-02 од 10. октобра 2016. године, заступа државни секретар Драган Стевановић

2. **Република Србија – Град Ваљево**, Ваљево, Ул. Карађорђева бр. 64, ПИБ 102483248, матични број 07137010, број рачуна: 840-21640-04 (у даљем тексту: Инвеститор), кога заступа градоначелник др Слободан Гвозденовић

3. **Привредно друштво/носилац посла** _____,
_____, Ул. _____ бр. _____, ПИБ
_____, матични број _____, рачун број
_____ код банке _____;

члан групе/подизвођач _____,
_____, Ул. _____ бр. _____, ПИБ
_____, матични број _____;

члан групе/подизвођач _____,
_____, Ул. _____ бр. _____, ПИБ
_____, матични број _____;

члан групе/подизвођач _____,
_____, Ул. _____ бр. _____, ПИБ
_____, матични број _____,

(у даљем тексту: Извођач), које заступа директор _____

УВОДНИ ДЕО

- На основу Уредбе о утврђивању Програма подршке развоју пословне инфраструктуре за 2017. годину („Службени гласник РС”, број 2/17) и Јавног позива за пријаву пројекта („Службени гласник РС”, број 3/17) Министарство привреде је донело Одлуку о распореду и коришћењу средстава за подршку унапређења пословне инфраструктуре за 2017. годину број: 401-00-1080/2017-11 од 1. марта 2017. године („Службени гласник РС“, број 21/17), којом су распоређена средства за реализацију пројекта - Изградња дела улице у индустријској зони Стефил у Ваљеву;
- Наручилац је у отвореном поступку јавне набавке број 11/2017, Извођачу доделио уговор о извођењу радова на изградњи дела улице у индустријској зони Стефил у Ваљеву.

ПРЕДМЕТ УГОВОРА

Члан 1.

Предмет Уговора је изградња дела улице у индустријској зони Стефил у Ваљеву, у свему према Понуди број _____ од ____.2017. године, која је саставни део овог уговора.

ВРЕДНОСТ УГОВОРА

Члан 2.

Цена за извођење радова из члана 1. Уговора износи _____ динара без ПДВ односно _____ динара са ПДВ.

Укупан износ средстава из става 1. овог члана обезбеђен је на следећи начин:

- износ од _____ динара без ПДВ (*попуњава Наручилац*) обезбеђен је Законом о буџету Републике Србије за 2017. годину („Службени гласник РС”, број 99/16), у члану 8, Раздео 20 - Министарство привреде, Програм 1505 – Регионални развој, функција 411 – Општи економски и комерцијални послови, Пројекат 4004 - Подршка развоју пословне инфраструктуре, економска класификација 511 - Зграде и грађевински објекти;
- износ од _____ динара са ПДВ (*попуњава Наручилац*) обезбеђен је Одлуком о буџету града Ваљева за 2017. годину на позицији ПА 15-01-0001, Унапређење привредног и инвестиционог амбијента, функционална класификација 620-Развој заједнице, економска класификација 511-Зграде и грађевински објекти.

Обавезу обрачуна и плаћања ПДВ на целокупну вредност Уговора сноси Инвеститор као порески дужник по основу сваке испостављене ситуације.

Уговорена цена је фиксна по јединици мере и не може се мењати услед повећања цене елемената на основу којих је одређена односно због наступања промењених околности.

Осим вредности рада, добара и услуга неопходних за извршење Уговора, цена обухвата и све зависне трошкове Извођача до примопредаје радова а посебно трошкове извођења свих припремних и завршних радњи, организације, чувања и обезбеђења градилишта, помоћних материјала и опреме, мера за омогућавање безбедног и несметаног одвијања саобраћаја током извођења радова. Обезбеђење градилишта саобраћајном сигнализацијом у току извођења радова је у обавези Инвеститора и не урачунава се у цену.

НАЧИН ПЛАЋАЊА

Члан 3.

Уговорне стране су сагласне да се плаћање Извођачу врши на следећи начин:

-аванс у висини од ____ % од уговорене вредности без ПДВ што износи _____ динара, у року до 45 дана од дана пријема оверене авансне ситуације/авансног рачуна, уз услов да је Наручиоцу достављена банкарска гаранција за

повраћај аванса, у складу са чланом 11. Уговора. Аванс се мора оправдати најкасније са последњом привременом ситуацијом;

- по испостављеним овереним привременим ситуацијама и окончаној ситуацији, уз важеће банкарске гаранције и полисе осигурања, у року до 45 дана од дана пријема оверене ситуације. Укупна вредност привремених ситуација не може бити већа од 90% вредности уговорених радова без ПДВ.

Авансна, привремена и окончана ситуација испостављају се Наручиоцу у шест примерака и морају бити оверене од стране надзорног органа и Инвеститора пре доставе Наручиоцу.

Комплетну документацију неопходну за оверу ситуације: листове грађевинског дневника, листове грађевинске књиге, одговарајуће атесте за уграђени материјал и набавку опреме, динамички план са пресеком стања радова и предлог мера за отклањање евентуалних кашњења у реализацији и другу документацију Извођач доставља стручном надзору, с тим да се у супротном неће извршити плаћање тих позиција, што Извођач признаје без права на приговор.

Уколико Извођач не достави ситуацију са свим прилозима из претходног става овог члана, Наручилац и/или Инвеститор неће извршити плаћање позиција за које није достављена комплетна документација.

РОК ЗА ИЗВОЂЕЊЕ РАДОВА

Члан 4.

Извођач се обавезује да радове који су предмет овог уговора изведе у року од ____ календарских дана, рачунајући од дана увођења у посао.

Увођење у посао се врши у присуству представника Наручиоца, Инвеститора, Извођача и стручног надзора, након испуњења следећих услова:

- да је Инвеститор предао Извођачу инвестиционо техничку документацију и грађевинску дозволу;
- да је Инвеститор обезбедио Извођачу несметан прилаз градилишту;
- да је Извођач Наручиоцу доставио банкарску гаранцију за добро извршење посла;
- да је Извођач Наручиоцу доставио полису осигурања за објекат у изградњи и полису осигурања од одговорности за штету причињену трећим лицима и стварима трећих лица.

Датум увођења у посао уписује се у грађевински дневник.

Члан 5.

Извођач је дужан да одмах писмено обавести Наручиоца и Инвеститора о околностима које онемогућавају или отежавају извођење радова, о привременом обустављању радова, и о настављању радова по престанку сметњи због којих је извођење радова обустављено.

Извођач може привремено обуставити радове искључиво уз сагласност надзорног органа. Извођач је дужан да настави извођење радова по престанку сметње због које су радови обустављени.

Период обуставе радова мора бити уписан у грађевински дневник, потписан и оверен од стране одговорног лица Извођача и стручног надзора и једино у том случају не утиче на уговорени рок извођења радова.

На основу евидентиране обуставе радова кроз књигу инспекције и грађевински дневник, приликом коначног обрачуна утврдиће се да ли су радови изведени у уговореном року.

Члан 6.

Захтев за продужење уговореног рока са писаном сагласношћу стручног надзора и Инвеститора и пратећом документацијом, Извођач подноси Наручиоцу у року од три дана од сазнања за околност које онемогућавају завршетак радова у уговореном року, а најкасније пет дана пре истека коначног рока за завршетак радова. Уговорени рок се не може продужити без сагласности Наручиоца.

Уговорени рок је продужен када уговорне стране у форми анекса овог уговора о томе постигну писани споразум.

Извођач је дужан да, у уговореном року односно без права на продужење уговореног рока, изведе вишак радова до 10 % од уговорених количина.

У случају да Извођач не испуњава предвиђену динамику, обавезан је да уведе у рад више извршилаца, без права на захтевање повећаних трошкова или посебне накнаде.

УГОВОРНА КАЗНА

Члан 7.

Уколико Извођач не заврши радове који су предмет овог уговора у уговореном року, Наручилац и Инвеститор могу наплатити уговорну казну умањењем износа који је исказан у окончаној ситуацији.

Висина уговорне казне износи 0,1% од уговорене вредности без ПДВ за сваки дан закашњења, с тим што укупан износ казне не може бити већи од 5 % од вредности уговорених радова без ПДВ.

Ако су Наручилац или Инвеститор због закашњења у извођењу или предаји изведених радова, претрпели штету која је већа од износа уговорне казне, могу захтевати накнаду штете, односно поред уговорне казне и разлику до пуног износа претрпљене штете. Постојање и износ штете Наручилац и Инвеститор морају да докажу.

ОБАВЕЗЕ ИЗВОЂАЧА

Члан 8.

Осим обавеза које су утврђене другим одредбама овог уговора, Извођач има обавезу:

- да радове који су предмет овог уговора изведе у складу са Понудом из члана 1. Уговора, важећим техничким и другим прописима који регулишу предметну материју, грађевинском дозволом, инвестиционо-техничком документацијом и овим уговором;

- да обезбеди радну снагу, материјал, грађевинску и другу опрему, изврши припремно-завршне и остале радове и све друго неопходно за коначно извршење Уговора;

-да по пријему инвестиционо-техничке документације исту прегледа и у року од 7 (седам) дана достави примедбе у писаном облику Наручиоцу и Инвеститору на разматрање и даље поступање. Неблаговремено уочене или достављене примедбе, које нису могле остати непознате да су на време сагледане, неће бити узете у обзир нити ће имати утицаја на рок за извођење радова;

-да пре почетка радова потпише главни пројекат/пројекат за извођење и Наручиоцу достави решење о именовању одговорног извођача радова;

-да о свом трошку обезбеди и истакне на видном месту градилишну таблу, са свим прописаним подацима која табла мора да садржи;

-да обезбеди услове за извођење радова, према усвојеном детаљном динамичком плану, по свим временским условима;

-да обезбеди безбедност свих лица на градилишту, као и одговарајуће чување и обезбеђење градилишта као и складишта материјала и слично, тако да се Наручилац и Инвеститор ослобађају свих одговорности према државним органима и трећим лицима, што се тиче безбедности, прописа о заштити животне средине и радно-правних прописа за време укупног трајања извођења радова до предаје радова Инвеститору и Наручиоцу;

-да се строго придржава прописаних мера за заштиту здравља и безбедности на раду за све своје запослене и сва друга лица на градилишту или на другим местима на којима могу бити угрожена;

-да обезбеди услове за вршење стручног надзора на објекту;

-да уредно води сву документацију предвиђену законом и другим прописима, који регулишу ову област;

-да поступа по свим основаним примедбама и захтевима Наручиоца и Инвеститора датим на основу извршеног надзора и да у зависности од конкретне ситуације, о свом трошку, изврши поправку или рушење или поновно извођење радова, замену набављеног или уграђеног материјала, опреме, уређаја и постројења или убрзања извођења радова када је запао у доцњу у погледу уговорених рокова извођења радова;

-да гарантује квалитет изведених радова, употребљеног материјала и набављене опреме, с тим да отклањању недостатка у гарантном року за изведене радове Извођач мора да приступи у року од 5 дана по пријему писаног позива од стране Инвеститора ;

-да отклони сву штету коју учини за време извођења радова на објекту – локацији извођења радова и на суседним објектима;

-да по завршеним радовима одмах обавести Наручиоца и Инвеститора да је завршио радове и да је спреман за њихов пријем.

Члан 9.

Извођач је у обавези да у року од 15 дана од дана закључења Уговора достави детаљан динамички план који мора садржати и следеће позиције, прва: припрема и формирање градилишта и последња: отклањање недостатака, у шест примерака, по два за Наручиоца, Инвеститора и стручни надзор.

Саставни део динамичког плана су: план ангажовања потребне радне снаге, план ангажовања потребне механизације и опреме на градилишту, план набавке потребног материјала, финансијски план реализације извођења радова, пројекат организације градилишта.

Извођач је у обавези да уведе у рад више смена, продужи смену или уведе у рад више извршилаца, без права на повећање трошкова или посебне накнаде за то, уколико не испуњава предвиђену динамику.

ОБАВЕЗЕ НАРУЧИОЦА И ИНВЕСТИТОРА

Члан 10.

Осим обавеза које су утврђене другим одредбама овог уговора, Наручилац има обавезу:

- да Извођачу плати уговорену цену под условима и на начин одређен чл. 2. и 3. овог уговора;
- да присуствује увођењу Извођача у посао;
- да учествује у раду комисије за примопредају радова и коначни обрачун са Инвеститором, стручним надзором и Извођачем.

Осим обавеза које су утврђене другим одредбама овог уговора, Инвеститор има обавезу:

- да приликом закључења Уговора, Извођачу преда инвестиционо-техничку документацију и грађевинску дозволу;
- да најкасније 15 дана од закључења Уговора достави надлежној инспекцији рада пријаву градилишта, а копију пријаве постави на видно место на градилишту;
- да Извођача уведе у посао као и да му обезбеди несметан прилаз градилишту;
- да пре почетка рада на градилишту писменим актом одреди координатора за безбедност и здравље на раду у фази извођења радова и да обезбеди израду Плана превентивних мера, уколико је то предвиђено важећим прописима;
- да Извођачу плати уговорену цену под условима и на начин одређен чл. 2. и 3. овог уговора;
- да врши обрачун ПДВ, подношење ПДВ пријаве као и плаћање ПДВ по свим испостављеним ситуацијама;
- да Наручиоца, писаним путем, обавештава о свакој извршеној уплати по основу испостављених ситуација као и по основу обавезе ПДВ;
- да обезбеди вршење стручног надзора над извршењем уговорних обавеза Извођача;
- да петнаестодневне извештаје стручног надзора доставља Наручиоцу, без одлагања;
- да учествује у раду комисије за примопредају радова и коначни обрачун са Наручиоцем, стручним надзором и Извођачем.

БАНКАРСКЕ ГАРАНЦИЈЕ

Члан 11.

Извођач се обавезује да у року од 15 дана од дана закључења овог уговора преда Наручиоцу банкарску гаранцију за повраћај аванса, са роком важења најмање до коначног извршења посла, која мора бити безусловна, неопозива, без права на приговор и платива на први позив, а у корист Наручиоца.

Извођач се обавезује да у року од 15 дана од дана закључења овог уговора преда Наручиоцу банкарску гаранцију за добро извршење посла у износу од 10% од вредности уговора без ПДВ и са роком важења најмање 30 дана дужи од истека рока за коначно извршење посла, која мора бити безусловна, неопозива, без права на приговор и платива на први позив, а у корист Наручиоца.

Наручилац има право да активира банкарску гаранцију за озбиљност понуде ако Извођач у року од 15 дана од дана закључења Уговора не достави банкарске гаранције из ст. 1 и 2 овог члана.

У случају наступања услова за продужење рока завршетка радова, Извођач је у обавези да продужи важење банкарских гаранција, с тим да се висина банкарске гаранције за повраћај аванса може смањити, уз писану сагласност Наручиоца, сразмерно изведеним радовима и износу којим је оправдан део примљеног аванса кроз привремене ситуације.

У случају истека рока важења банкарских гаранција док је извођење радова који су предмет овог уговора у току, Извођач је дужан да, о свом трошку, продужи рок важења банкарских гаранција.

Банкарска гаранција за добро извршење посла може бити послата на наплату пословној банци Извођача уколико Извођач, ни после упућене опомене, не продужи њено важење.

Извођач се обавезује да у року од 10 дана након примопредаје радова Инвеститору преда банкарску гаранцију за отклањање грешака у гарантном року у износу од 5% од вредности уговора без ПДВ и са роком важења пет дана дужим од уговореног гарантног рока, која мора бити безусловна, неопозива, без права на приговор и платива на први позив, а у корист Инвеститора, што је услов за оверу окончане ситуације.

Гаранцију за отклањање грешака у гарантном року Инвеститор сме да наплати уколико Извођач не отпочне са отклањањем недостатака у року од 5 дана од дана пријема писаног захтева и не отклони их у року и у складу са достављеним захтевом.

ОСИГУРАЊЕ РАДОВА

Члан 12.

Извођач је дужан да у року од 15 дана од дана закључења овог уговора осигура радове, материјал и опрему од уобичајених ризика до њихове пуне вредности (осигурање објекта у изградњи) и достави Наручиоцу оригинал или оверену копију полисе осигурања са важношћу за цео период извођења радова, у свему према важећим законским прописима.

Извођач је дужан да у року од 15 дана од закључења овог уговора, достави Наручиоцу оригинал или оверену копију полисе осигурања од одговорности за штету причињену трећим лицима и стварима трећих лица, са важношћу за цео период извођења радова, у свему према важећим законским прописима.

Наручилац има право да активира банкарску гаранцију за озбиљност понуде ако Извођач у року од 15 дана од дана закључења Уговора не достави полисе осигурања из ст. 1 и 2 овог члана.

Уколико се рок за извођење радова продужи, Извођач је обавезан да достави, пре истека уговореног рока, полисе осигурања из ст. 1. и 2. овог члана, са новим периодом осигурања.

Извођач је обавезан да спроводи све потребне мере заштите на раду као и мере противпожарне заштите.

Уколико Извођач радова не поступи у складу са ст. 4. и 5. овог члана признаје своју искључиву прекршајну и кривичну одговорност и једини сноси накнаду за све настале материјалне и нематеријалне штете, при чему овај уговор признаје за извршну исправу без права приговора.

ГАРАНТНИ РОК

Члан 13.

Гарантни рок за изведене радове износи _____ године рачунајући од дана примопредаје радова. За уграђене материјале важи гарантни рок у складу са условима произвођача, који тече од дана извршене примопредаје радова Наручиоцу и Инвеститору.

Извођач је обавезан да, на дан извршене примопредаје радова који су предмет овог уговора, записнички преда Инвеститору све гарантне листове за уграђене материјале, као и упутства за руковање.

Члан 14.

Извођач је дужан да у току гарантног рока, на први писани позив Инвеститора, отклони о свом трошку све недостатке који се односе на уговорени квалитет изведених радова, уграђених материјала и опреме, а који нису настали неправилном употребом, као и сва оштећења проузрокована овим недостацима.

Ако Извођач не приступи извршењу своје обавезе из претходног става у року од 5 дана по пријему писаног позива од стране Инвеститора, Инвеститор ће наплатити банкарску гаранцију за отклањање грешака у гарантном року.

Уколико гаранција за отклањање грешака у гарантном року не покрива у потпуности трошкове настале поводом отклањања недостатака из става 1. овог члана, Инвеститор има право да од Извођача тражи накнаду штете, до пуног износа стварне штете.

КВАЛИТЕТ МАТЕРИЈАЛА И РАДОВА

Члан 15.

За укупан уграђени материјал и опрему Извођач мора имати сертификате квалитета и атесте који се захтевају по важећим прописима и мерама за објекте те врсте у складу са пројектном документацијом.

Извођач је дужан да о свом трошку обави одговарајућа испитивања материјала и контролу квалитета опреме и одговоран је уколико употреби материјал који не одговара квалитету.

Уколико Наручилац и/или Инвеститор, на основу извештаја надзорног органа или на други начин, утврде да уграђени материјал или опрема не одговара стандардима и техничким прописима, забраниће његову употребу. У случају спора меродаван је налаз овлашћене организације за контролу квалитета.

У случају да је због употребе некавалитетног материјала угрожена безбедност објекта, Наручилац, уз сагласност Инвеститора, има право да тражи да Извођач поруши изведене радове и да их о свом трошку поново изведе у складу са техничком документацијом и уговорним одредбама. Уколико Извођач у одређеном року то не учини, Наручилац има право на наплату банкарске гаранције за добро извршење посла.

АНГАЖОВАЊЕ ПОДИЗВОЂАЧА

Члан 16.

Извођач у потпуности одговара Наручиоцу и Инвеститору за извршење уговорених обавеза, те и за радове изведене од стране подизвођача, као да их је сам извео.

Извођач не може ангажовати као подизвођача лице које није навео у понуди, у супротном Наручилац ће реализовати средство обезбеђења и раскинути уговор, осим ако би раскидом уговора Наручилац претрпео знатну штету.

Извођач може ангажовати као подизвођача лице које није навео у понуди, ако је на страни подизвођача након подношења понуде настала трајнија неспособност плаћања, ако то лице испуњава све услове одређене за подизвођача и уколико добије претходну сагласност Наручиоца.

МАЊАК И ВИШАК РАДОВА

Члан 17.

Уколико се током извођења уговорених радова појави потреба за извођењем вишка радова, Извођач је дужан да о томе одмах, писаним путем, обавести стручни надзор, Инвеститора и Наручиоца.

Извођач није овлашћен да мења обим уговорених радова односно да изведе вишак радова без писане сагласности стручног надзора и Инвеститора, односно коначне сагласности Наручиоца.

Цену извођења вишка радова која утиче на повећање уговорене вредности сноси Инвеститор.

Инвеститор неће платити цену вишка радова за чије извођење не постоји писана сагласност Наручиоца.

Утврђени мањкови и вишкови радова представљају основ за измену Уговора.

ХИТНИ НЕПРЕДВИЂЕНИ РАДОВИ

Члан 18.

Извођач може и без претходне сагласности Наручиоца и Инвеститора, а уз писану сагласност стручног надзора извести хитне непредвиђене радове, уколико је њихово извођење нужно за стабилност објекта или за спречавање штете, а изазвани су променом тла, појавом воде или другим ванредним и неочекиваним догађајима, који се нису могли предвидети у току израде пројектне документације.

Извођач је дужан да истог дана када наступе околности из става 1. овог члана, о томе обавести Наручиоца и Инвеститора и достави им писану сагласност стручног надзора о потреби за извођењем хитних непредвиђених радова.

Наручилац и Инвеститор могу раскинути Уговор уколико би услед ових радова цена морала бити знатно повећана, о чему су дужни да без одлагања обавесте Извођача.

Извођач има право на правичну накнаду за хитне непредвиђене радове, на терет Инвеститора.

У случају евентуалног спора везано за постојање односно плаћање хитних непредвиђених радова, Извођачу неће бити признато право на правичну накнаду уколико не поседује доказ да је истог дана обавестио Наручиоца и Инвеститора и доставио им писану сагласност стручног надзора о потреби за извођењем хитних непредвиђених радова, у складу са ставом 2. овог члана.

ДОДАТНИ РАДОВИ

Члан 19.

Додатни радови, у смислу овог уговора, су непредвиђени радови који Уговором нису обухваћени, а који се морају извести.

Извођач нема права на извођење накнадних радова као радова који нису уговорени и нису нужни за испуњење овог уговора.

Уколико се током извођења уговорених радова појави потреба за извођењем додатних радова, Извођач је дужан да о том одмах, писаним путем, обавести стручни надзор, Инвеститора и Наручиоца.

Додатни радови биће уговорени у складу са законом којим се уређују јавне набавке.

Извођач нема права на извођење додатних радова без претходно закљученог уговора о извођењу додатних радова.

Закључењем уговора о извођењу додатних радова из претходног става Извођач стиче право на наплату додатних радова, који нису уговорени овим уговором.

Изведени додатни радови, без закљученог уговора, су правно неважећи.

Цену извођења додатних радова сноси Инвеститор.

ПРИМОПРЕДАЈА РАДОВА, КОНАЧАН ОБРАЧУН И ТЕХНИЧКИ ПРЕГЛЕД ОБЈЕКТА

Члан 20.

Извођач о завршетку радова који су предмет овог уговора, писаним путем, обавештава стручни надзор, Инвеститора и Наручиоца, а дан завршетка радова уписује се у грађевински дневник.

Примопредаја радова врши се комисијски најкасније у року од 15 дана од дана пријема писаног обавештења о завршетку радова.

Комисију за примопредају радова чине по један представник Наручиоца, Инвеститора, стручног надзора и Извођача.

Комисија сачињава записник о примопредаји радова на дан примопредаје радова.

Извођач је дужан да приликом примопредаје радова преда Инвеститору, попуњене одговарајуће табеле свих уграђених материјала у три извода са приложеним атестима, као и пројекте изведеног објекта у два примерка уколико је то потребно у складу са Законом о планирању и изградњи.

Наручилац ће у моменту примопредаје радова од стране Извођача, Инвеститору предати радове који су предмет овог уговора.

Грешке, односно недостатке које утврди стручни надзор, Инвеститор или Наручилац, Извођач мора да отклони без одлагања. Уколико те недостатке Извођач не почне да отклања одмах и ако их не отклони у споразумно утврђеном року, Наручилац може извршити наплату банкарске гаранције за добро извршење посла и неће приступити примопредаји радова.

Коначна количина и вредност радова по овом уговору утврђује се на бази стварно изведених количина радова оверених у грађевинској књизи од стране стручног надзора и усвојених јединичних цена из Понуде, о чему Комисија сачињава записник о коначном финансијском обрачуна.

Технички преглед објекта и употребну дозволу обезбедиће Инвеститор.

РАСКИД УГОВОРА

Члан 21.

Уговор се може раскинути споразумно или једностраном изјавом, у свему према одредбама Закона о облигационим односима.

Изјава о једностраном раскиду Уговора се, у писаној форми, доставља другим уговорним странама и са отказним роком од 15 дана од дана пријема изјаве. Изјава мора да садржи разлог за раскид уговора.

У случају раскида уговора, Извођач је дужан да изведене радове обезбеди од пропадања и да Наручиоцу преда попуњене одговарајуће табеле свих уграђених материјала у три извода са приложеним атестима, као и пројекте изведеног објекта у два примерка уколико је то потребно у складу са Законом о планирању и изградњи, док су све уговорне стране дужне да сачине записник комисије о стварно изведеним радовима и записник комисије о коначном финансијском обрачуна по предметном уговору до дана раскида Уговора.

ЗАВРШНЕ ОДРЕДБЕ

Члан 22.

За све што овим уговором није посебно утврђено примењују се одредбе Закона о јавним набавкама, Закона о облигационим односима, Закона о планирању и изградњи, као и одредбе Посебних узанси о грађењу и других важећих прописа Републике Србије.

Члан 23.

Све евентуалне спорове уговорне стране ће решавати споразумно.

Уколико до споразума не дође, уговара се надлежност Привредног суда у Београду.

Члан 24.

Овај уговор се закључује под одложним условом а почиње да се примењује даном достављања банкарских гаранција из члана 11. и полиса осигурања из члана 12. Уговора.

Члан 25.

Овај уговор је сачињен у девет једнаких примерака, по три за сваку уговорну страну.

НАРУЧИЛАЦ

Министарство привреде

Драган Стевановић, државни секретар

ИНВЕСТИТОР

Град Ваљево

др Слободан Гвозденовић, градоначелник

ИЗВОЂАЧ

_____, директор

Напомена: овај модел уговора представља садржину уговора који ће бити закључен са изабраним понуђачем. Ако понуђач без оправданих разлога одбије да закључи уговор о јавној набавци, након што му је уговор додељен, Наручилац ће реализовати средство обезбеђења за озбиљност понуде.

Образац 10.

ТРОШКОВИ ПРИПРЕМЕ ПОНУДЕ

У складу са чланом 88. став 1. ЗЈН, достављамо укупан износ и структуру трошкова припремања понуде за јавну набавку број 11/2017 – Изградња дела улице у индустријској зони Стефил у Ваљеву како следи у табели:

Врста трошка	Износ трошка у динарима
Укупан износ трошкова припремања понуде	

Датум _____

Потпис овлашћеног лица

М.П.

Напомена: достављање овог обрасца није обавезно.

Образац 11.

ИЗЈАВА О НЕЗАВИСНОЈ ПОНУДИ

У складу са чланом 26. ЗЈН, понуђач _____
даје: (назив понуђача)

ИЗЈАВУ О НЕЗАВИСНОЈ ПОНУДИ

Под пуном материјалном и кривичном одговорношћу потврђујем да сам понуду у поступку јавне набавке број 11/2017 – Изградња дела улице у индустријској зони Стефил у Ваљеву поднео независно, без договора са другим понуђачима или заинтересованим лицима.

Датум _____

Потпис овлашћеног лица

М.П. _____

Напомена: У случају постојања основане сумње у истинитост изјаве о независној понуди, Наручулац ће одмах обавестити организацију надлежну за заштиту конкуренције. Организација надлежна за заштиту конкуренције, може понуђачу, односно заинтересованом лицу изрећи меру забране учешћа у поступку јавне набавке ако утврди да је понуђач, односно заинтересовано лице повредило конкуренцију у поступку јавне набавке у смислу закона којим се уређује заштита конкуренције. Мера забране учешћа у поступку јавне набавке може трајати до две године. Повреда конкуренције представља негативну референцу, у смислу члана 82. став 1. тачка 2. Закона.

Уколико понуду подноси група понуђача, Изјава мора бити потписана од стране овлашћеног лица сваког понуђача из групе понуђача и оверена печатом.

Образац 12.

**ИЗЈАВА О ПОШТОВАЊУ ВАЖЕЋИХ ПРОПИСА О ЗАШТИТИ НА РАДУ,
ЗАПОШЉАВАЊУ И УСЛОВИМА РАДА, ЗАШТИТИ ЖИВОТНЕ СРЕДИНЕ И
ДА НЕМА ЗАБРАНУ ОБАВЉАЊА ДЕЛАТНОСТИ**

У складу са чланом 75. став 2. ЗЈН, понуђач _____
даје: (назив понуђача)

**ИЗЈАВУ
О ПОШТОВАЊУ ВАЖЕЋИХ ПРОПИСА О ЗАШТИТИ НА РАДУ,
ЗАПОШЉАВАЊУ И УСЛОВИМА РАДА, ЗАШТИТИ ЖИВОТНЕ СРЕДИНЕ И ДА
НЕМА ЗАБРАНУ ОБАВЉАЊА ДЕЛАТНОСТИ**

Изјављујем да смо при састављању понуде у поступку јавне набавке 11/2017–Изградња дела улице у индустријској зони Стефил у Ваљеву, поштовали обавезе које произилазе из важећих прописа о заштити на раду, запошљавању и условима рада, заштити животне средине као и да немамо забрану обављања делатности која је на снази у време објаве позива за подношење понуда.
Такође изјављујем, да сносимо накнаду за коришћење патената, као и одговорност за повреду заштићених права интелектуалне својине трећих лица.

Датум _____

Потпис овлашћеног лица

М.П. _____

Напомена: Изјава мора да буде потписана од стране овлашћеног лица понуђача и оверена печатом. Уколико понуду подноси група понуђача, сваки члан групе мора посебно потписати и печатом оверити наведену Изјаву

Образац 13.

ПРЕДМЕР И ПРЕДРАЧУН

Прилажемо предмер и предрачун радова за јавну набавку број 11/2017– Изградња дела улице у индустријској зони Стефил у Ваљевоу, потписан и оверен од стране овлашћеног лица.

Напомена: Уколико се у техничкој документацији у означавању добара или радова одређене производње, извора или градње наводи одређени робни знак, патент, тип или произвођач, Понуђач може понудити и другу врсту, истих или бољих техничких карактеристика. У случају да понуђач нуди одговарајућа добра или радове за одређене позиције из предмера и предрачуна у обавези је да достави списак позиција који ће садржати све елементе предмера и предрачуна и то: редни број позиције из основног предмера и предрачуна, опис понуђеног одговарајућег добра или врста радова, јединицу мере, количину, јединичну и укупну цену који се нуди, заједно са техничким спецификацијама (карактеристикама) за сваку позицију како би Комисија могла извршити оцену.

Пројекат изградње дела улице у индустријској зони Стефил у Ваљево

НАПОМЕНА: У свакој позицији где је то потребно, а није другачије наглашено, подразумева се набавка, израда, транспорт, испорука и монтажа материјала и опреме са свим осталим неопходним радњама који су наведени у предмеру радова и техничком извештају који је саставни део конкурсне документације, како би израда позиције била комплетна.

У свакој позицији где је наведен транспорт материјала подразумева се следеће: Извођач радова обезбеђује депонију.

У свакој позицији где је наведен транспорт материјала подразумева се даљина транспорта од градилишта до депоније коју обезбеђује сам понуђач-извођач. Ценом обухватити комплетан утовар, транспорт истовар, потребно планирање и трошкове депоније.

Сви радови морају бити изведени од стране стручних овлашћених лица, а у потпуности према прописима и важећим стандардима за ову врсту радова. Сав употребљени материјал мора бити првокласног квалитета.

Ако је у некој од позиција наведен назив произвођача опреме или материјала подразумева се и опрема или материјал другог произвођача, истих или бољих карактеристика од предмером наведених.

Извођач је дужан да радове изврши у свему према приложеном техничком извештају, техничким условима, предмеру и цртежима, да пре почетка радова добро проучи добијену документацију и да на време упозори на евентуална одступања од постојећих прописа.

Извођач се такође не ослобађа обавезе извођења појединих радова, који су предвиђени предмером, а евентуално нису напоменути у техничком опису или било ком другом прилогу овог пројекта, а што је обавезан да уради по важећим прописима за извођење радова за ову врсту објекта.

Не обрачунава се и не плаћа посебно обезбеђење и организација градилишта укључујући смештај и исхрану радника, формирање покретне радионице, депоније, и остало. Саобраћајно обезбеђење градилишта сигнализацијом у току извођења радова је у обавези инвеститора и не урачунава се у цену.

редни број	ОПИС РАДОВА	Јединица мере	Количина	Јединична цена ДИН	ИЗНОС ДИН
Поз бр	Опис позиције	Јед мере	Количина	Јед. цена	Укупно дин.
1,	ПРЕТХОДНИ И ПРИПРЕМНИ РАДОВИ				
1.0	Израда и постављање градилишне табле у складу са правилником о изгледу, садржини и месту постављања градилишне табле ("СЛ гласник РС , бр.22/2015")	пауш.	1,00		
1.1.	Обележавање осовине и ивица будућих приступних улица у комплексу бившег Стефила - сва геодетска мерења, преношење геодетских података, из шеме обележавања и попречних профила, са пројекта на терен, обележавања, осигурање и одржавање обележених тачака у току извођења радова, до предаје објекта Инвеститору.				
	- обележавање саобраћајнице 1, саобраћајнице 2 и саобраћајнице 3 у датом комплексу.	м	449,00		
1.2	Рушење постојећег асфалтног коловоза до пројектованих кота. Позиција обухвата машинско рушење постојеће коловозне конструкције на површинама предвиђеним пројектом. Рушење се плаћа по јединичној цени за м3 порушеног коловоза (према површини и дебљини слоја). У цену су укључени сви радови на ископу, утовару, транспорту и складиштењу ископаног материјала на депонију.	м3	42,50		

редни број	О П И С Р А Д О В А	Јединица мере	Количина	Јединична цена ДИН	ИЗНОС ДИН
1.3	Рушење постојећих ивичњака. Позиција обухвата преглед постојећих ивичњака, чишћење, уклањање и слагање исправних ивичњака ради њихове могуће поновне уградње. Утовар и транспорт је такође укључен у ову позицију радова. Обрачун по јединичној цени по дужном метру уклоњених ивичњака.	м	33,00		
1.4	Геодетско снимање и израда Геодетског елабората од стране лиценциране фирме Изведеног објекта са предајом Инвеститору ради добијања употребне дозволе и потврде о уношењу у катастар.	паушално	1,00		
1.5	Рушење постојећих инфраструктурних објеката на траси новопројектованих саобраћајница. Позиција обухвата комплетно уклањање постојећих објеката на депонију.	м ²	66,50		
	УКУПНО 1. ПРИПРЕМНИ РАДОВИ-дин:				
2.	ЗЕМЉАНИ РАДОВИ				
2.1	Скидање хумуса дебљине д=30цм Рад обухвата површински откоп хумуса са транспортом или гурањем машинским путем у депонију са стране у појасу путног земљишта и чување хумуса. Плаћање се врши по м ² . Количине према приложеној доказници.	м ²	5.194,34		
2.2	Машински ископ материјала III и IV категорије, до пројектом предвиђених кота у тампонском материјалу из постојеће коловозне конструкције са утоваром у возила и одвозом у депонију. Рад подразумева 70% машинског и 30% ручног рада. Количине према приложеној доказници. Плаћа се по м ³ ископаног материјала.	м ³	672,11		
2.3.	Уређење темељног тла саобраћајнице. Позиција обухвата планирање и набијање, у режиму оптималне влажности, темељног тла (подтла) одговарајућим механичким средствима до постизања потребног степена збијености захтеваног Техничким условима приложеним уз пројекат. Материјал у подтлу мора да задовољи следеће критеријуме у погледу подобности за израду насипа: - минимална запреминска маса одређена у лабораторији по стандардном Прокторовом опиту $Y > 15,5 \text{ Кн/м}^3$. - граница течења $Wl < 40 \%$ - индекс пластичности $Ip < 20 \%$ - степен неунимформности гранулометријског састава $U > 9$ Степен збијености $Sz > 100 \%$ у односу на максималну запреминску масу одређену стандардним Прокторовим опитом. Модул стишљивости $Ms \geq 30 \text{ МПа}$. Количине према приложеној доказници. Обрачун и плаћање по м ² уређеног темељног тла.	м ²	4.204,52		
2.4	Израда насипа испод доњих кота коловозне конструкције предвиђене за израду тротоара. Израда насипа од кохерентног материјала из ископа у слојевима до 30цм дебљине.Позиција обухвата ископ, разастирање са евентуалним влажењем или просушивањем, планирање и набијање одговарајућим механичким средствима до постизања потребног степена збијености захтеваног Техничким условима приложеним у пројекат.Захтевани степен збијености у односу на модификовани Прокторов опит $Sz \geq 95\%$. $Ms \geq 40 \text{ МПа}$.	м ³	1.098,11		

редни број	ОПИС РАДОВА	Јединица мере	Количина	Јединична цена ДИН	ИЗНОС ДИН
2.5	Хумузирање банкина и косина дебљине $d=20$ цм. Позиција обухвата хумузирање косина у слоју дебљине $d = 20$ цм. Мерење и плаћање се врши по m^2 хумузиране површине пројектоване дебљине, укључујући сав рад и материјал потребан за хумузирање и планирање.	m^2	1.975,86		
2.6	Израда постељице новопроектованих саобраћајница. Израда постељице у свему према СРПС У.Е8.010, са планирањем, квашењем или просушивањем и сабијањем до постизања збијености 95% по стандарном Прокторовом поступку и носивости задовољавајуће вредност ЦБР. Количина према доказници. Обрачун и плаћање по m^2 готове постељице.	m^2	4.077,62		
УКУПНО 2. ЗЕМЉАНИ РАДОВИ - дин:					
3.	КОЛОВОЗНА КОНСТРУКЦИЈА - САОБРАЋАЈНИЦА				
3,1	Израда слоја песка $d=10$ цм Позиција обухвата набавку ,транспорт и израду слоја песка дебљине $d=10$ цм на местима замене постељице због незадовољавајућих вредности ЦБР од 3-4 добијених геотехничким истраживањима и насипу. Захтевани Модул стишљивости $M_s \geq 30$ МПа, $CBR > 11$ % . Обрачун према приложеној доказници.	m^3	403,50		
3,2	Израда слоја шљунка $d=40$ цм. Позиција обухвата израду слоја шљунка од невезаног каменог материјала. Набавка, довоз, уграђивање, грубо и фино разастирање, квашење и збијање невезаног материјала према димензијама датим у пројекту. Уз налог надзорног органа могуће је извршити замену материјала на неким деловима саобраћајница који нису третирану у пројекту. Захтевани степен збијености у односу на модификовани Прокторов опит $S_z \geq 95\%$. $M_s \geq 50$ МПа. Обрачун према приложеној доказници количина у m^3 .	m^3	1.581,51		
3.3.	Израда доњег носећег слоја од дробљеног каменог агрегата 0/63, у слоју дебљине $d = 20$ цм за коловозну конструкцију саобраћајница. Позиција обухвата набавку, допрему каменог агрегата и уграђивање збијањем, у свему према пројекту и Техничким условима. Захтевани степен збијености у односу на модификовани Прокторов опит $S_z \geq 95\%$, $M_s \geq 50$ МПа. Количине према приложеним доказницама количина. Плаћа се по m^3 уграђеног слоја у збијеном стању.	m^3	917,69		
3.4.	Израда носећег слоја од дробљеног каменог агрегата 0/31.5, у слоју дебљине $d = 10$ цм. Позиција обухвата набавку и уграђивање збијањем, до постизања збијености, у свему према пројекту и Техничким условима. Захтевани степен збијености у односу на модификовани Прокторов опит $S_z \geq 95\%$, $M_s \geq 60$ МПа, $CBR > 30$ %. Количине према приложеним доказницама количина. Плаћа се по m^3 уграђеног слоја у збијеном стању.	m^3	284,82		

редни број	ОПИС РАДОВА	Јединица мере	Количина	Јединична цена ДИН	ИЗНОС ДИН
3.5.	Израда слоја БНС 22 дебљине $d=8$ цм . Позиција обухвата набавку, справљање, уграђивање и збијање БНС 22 на саобраћајници и платоу. Израђује се према техничким условима датим у пројекту. Плаћа се по м2 уграђеног слоја.	м ²	2.947,11		
3.6.	Израда слоја АБ 11 дебљине $d=5$ цм . Позиција обухвата набавку, справљање, уграђивање и збијање АБ 11 у дебљини слоја од 5 цм. Израђује се према техничким условима датим у пројекту. Плаћа се по м2 уграђеног слоја.	м ²	2.947,11		
КОЛОВОЗНА КОНСТРУКЦИЈА - ТРОТОАР					
3,7	Израда насипа испод доњих kota слојева коловозне конструкције тротоара са леве стране саобраћајнице . Израда насипа од кохерентног материјала из ископа у слојевима до 30цм дебљине.Позиција обухвата набавку ,транспорт , разастирање са евентуалним влажењем или просушивањем, планирање и набијање одговарајућим механичким средствима до постизања потребног степена збијености захтеваног техничким условима приложеним у пројекат.Захтевани степен збијености у односу на модификовани Прокторов опит $Sz \geq 95\%$. $Ms \geq 50$ МПа.	м3	729,47		
3,8	Израда носећег слоја од дробљеног каменог агрегата 0/31.5, у слоју дебљине $d=15$ цм. Позиција обухвата набавку и уграђивање збијањем, до постизања збијености, у свему према пројекту и Техничким условима. Захтевани степен збијености у односу на модификовани Прокторов опит $Sz \geq 95\%$. $Ms \geq 60$ МПа. Количине према приложеним доказницама количина. Плаћа се по м ³ уграђеног слоја у збијеном стању.	м3	102,34		
3,9	Израда слоја БНС 22 дебљине $d=6$ цм . Позиција обухвата набавку, справљање, уграђивање и збијање БНС 22 на саобраћајници и платоу. Израђује се према техничким условима датим у пројекту. Плаћа се по м2 уграђеног слоја.	м ²	682,24		
3,10	Израда слоја АБ 11 дебљине $d=4$ цм . Позиција обухвата набавку, справљање, уграђивање и збијање АБ 11 у дебљини слоја од 4 цм. Израђује се према техничким условима датим у пројекту. Плаћа се по м2 уграђеног слоја.	м ²	682,24		
УКУПНО 3. КОЛОВОЗНА КОНСТРУКЦИЈА САОБРАЋАЈНИЦЕ И ТРОТОАР - дин:					

редни број	О П И С Р А Д О В А	Јединица мере	Количина	Јединична цена ДИН	ИЗНОС ДИН
4,	РАЗНИ РАДОВИ				
4.1.	Набавка и уградња сивих, вибро пресованих, једнослојних бетонских ивичњака 18/24 , марке бетона МБ 40, на саобраћајницама. Позиција обухвата уградњу ивичњака 18/24 на припремљеној подлози од бетона МБ 20. Обрачун по метру уграђеног ивичњака (комплетна уградња)	м	896,35		
4.2.	Набавка и уградња оплатних (баштенских) сивих, једнослојних, бетонских, ливених ивичњака 8/20, марке бетона МБ 40 дуж тротоара. Позиција обухвата уградњу ивичњака на припремљеној подлози од бетона МБ 20. Обрачун по метру уграђеног ивичњака (комплетна уградња).	м	422,21		
4.3.	Уградња пластичних ПВЦ цеви на местима укрштања саобраћајнице са постојећим И планираним инсталацијама. Обрачун према укупно сложених цеви.				
	- ПВЦ цев ф 125 (119 мм), SN 4	м	125,00		
	- ПВЦ цев ф 200 (194 мм), SN 4	м	23,00		
	УКУПНО 5. РАЗНИ РАДОВИ - дин:				
	РЕКАПИТУЛАЦИЈА РАДОВА				
1,	ПРЕТХОДНИ И ПРИПРЕМНИ РАДОВИ	дин.			
2,	ЗЕМЉАНИ РАДОВИ	дин.			
3,	КОЛОВОЗНА КОНСТРУКЦИЈА	дин.			
4,	РАЗНИ РАДОВИ	дин.			
	УКУПНО	дин.			

Атмосферска канализација					
Поз бр	Опис позиције	Јед мере	Количина	Јед. цена	Укупно дин.
I ПРЕТХОДНИ И ГЕОДЕТСКИ РАДОВИ					
1.	ОБЕЛЕЖАВАЊЕ ТРАСЕ				
1.	Пре почетка радова обновити полигону мрежу, извршити геодетско снимање и обележавање трасе на терену, снимање профила, извршити осигурање елементарних тачака ван профила како би се могла у току грађења вршити редовна контрола генералних и детаљних нивелманских тачака.	км	0,400		
УКУПНО ПРЕТХОДНИ РАДОВИ					
II ЗЕМЉАНИ РАДОВИ					
1	МАШИНСКИ И РУЧНИ ИСКОП	м3	440,40		
a	Траса рова мора да одговара урбанистичко техничким условима и пројекту. Ископани материјал се депонује 1м од ивице рова. Ако се при ископу наиђе на друге инсталације и објекте извођач је дужан да изврши њихово обезбеђење подграђивањем, а на том делу је обавезан ручни ископ				
б	ИСКОП ЗЕМЉЕ ЗА ШАХТОВЕ	м3	19,70		
	Ручни ископ земље III и IV категорије у каналском рову на местима проширења рова за ревизиона окна, као и на местима укрштања цевовода са другим подземним инсталацијама са правилним сасецањем бочних страна и дна јаме и одбацивањем земље на 1 м.				
2	ИСКОП ЗЕМЉЕ ЗА СЛИВНИЧКЕ ВЕЗЕ у материјалу III и IV категорије	м3	17,00		
	укупно ископа	м3	477,10		
	машински ископ , утовар и транспорт на депонију коју обезбеђује извођач радова.	м3	429,39		
	ручни ископ , утовар и транспорт на депонију коју обезбеђује извођач радова.	м3	47,71		
3	ПЛАНИРАЊЕ ДНА РОВА				
	После извршеног ископа, а пре насипања песка извршити фино планирање дна рова према датим kotaма и падовима +/- 2 цм. Пре финог планирања извести потребне корекције (ископ или затрпавање) да би се добио потребан пад. Обрачун је по м2 испланиране површине	м2	314,80		
4	УГРАДЊА ПЕСКА				
	Набавка, транспорт и уградња средњезрног песка (феакција од 0-1мм) у слоју од 10 цм испод и изнад цеви по целој ширини рова. Обрачун је по м3 убаченог и набијеног песка.	м3	63,00		
5	ЗАТРПАВАЊЕ РОВА				
	Затрпавање рова извршити по завршеном убацивању песка и то шљунком слојевима од по 20цм. Као материјал за насипање не долази у обзир материјал органског порекла, шут, камење и сл. Обрачун је по м3 уграђеног материјала.	м3	286,60		
6	УГРАДЊА ШЉУНКА				
	Набавка, транспорт, насипање и набијање шљунка испод плоча шахтова у слоју од 10 цм. Захтевани степен збијености Me (Mpa) ≥ 25.	м3	6,11		
УКУПНО ЗЕМЉАНИ РАДОВИ					

Поз бр	Опис позиције	Јед мере	Количина	Јед. цена	Укупно дин.
III ТЕСАРСКИ РАДОВИ					
1.	РАЗУПИРАЊЕ РОВА				
	Приликом ископа одмах вршити двострано разупирање рова здравом грађом или металном подградом због обезбеђења безбедног рада у рову. (На извођачу је да предложи тип оплате) Јединичном ценом је обухваћена оплата, њено постављање и демонтажа. Разупирање вршити у свему према важећим прописима за ову врсту посла.				
	Обрачун по м2 разупртог рова.	м2	1.180,50		
УКУПНО ТЕСАРСКИ РАДОВИ					
IV БЕТОНСКИ РАДОВИ					
1.	БЕТОНИРАЊЕ ДОЊЕ ПЛОЧЕ ШАХТА				
	Израда доње плоче дебљине д=25цм цилиндричног бетонског шахта унутрашњег пречника 1000мм са кинетом правилног облика и кривина, неармираним бетоном МБ20 у свему према детаљима датим на цртежу и важећим прописима за ову врсту радова.				
	Обрачун по м3 уграђеног бетона.	м3	4,52		
2.	УГРАДЊА БЕТОНСКИХ ПРСТЕНОВА				
	Набавка, транспорт и уградња армирано-бетонских прстенова за шахтове у свему према детаљима датим на цртежу и важећим прописима за ову врсту посла. Бетонске површине морају бити глатке и правилне. По вертикалној страни силаза поставити гвоздено-ливене пењалице				
	Обрачун по комаду.				
	ф 1000/1000	ком.	8		
3.	УГРАДЊА ЗАВРШНИХ БЕТОНСКИХ ПРСТЕНОВА				
	Набавка, транспорт и уградња армирано-бетонских завршних прстенова за шахтове ф 1000/670/600 у свему према детаљима датим на цртежу и важећим прописима за ову врсту посла. Бетонске површине морају бити глатке и правилне.				
	Обрачун по комаду уграђеног прстена.	ком.	16		
4.	УГРАДЊА БЕТОНСКИХ ПРСТЕНОВА ЗА ПОКЛОПАЦ				
	Набавка, транспорт и уградња бетонског прстена за поклопац у свему према детаљима датим на цртежу.				
	Обрачун по комаду уграђеног прстена.	ком.	16		
5.	УГРАДЊА СЛИВНИКА				
	Набавка, транспорт и уградња сливника (кишна решетка и оквир) ЈУС М.Ј6 254 у свему према детаљима датим на цртежу.				
	Обрачун по комаду уграђеног прстена.	ком.	12		
6.	ЗАШТИТА ЦЕВИ АРМИРАНИМ БЕТОНОМ				
	Заштита цеви армираним бетоном МБ30 дебљине д=15цм на колектору Б, од Ро5 до Ро3, дужине Л=45.65м.У цену урачунати набавку транспорт и уградњу бетона и набавку транспорт и уградњу арматурну мрежу Q 335 6,6 м2/м3 бетона и на колектору Ц, од Ро7 до Ро5, дужине Л=52.00м.				
	Обрачун по м3 уграђеног бетона.	м3	31,50		

Поз бр	Опис позиције	Јед мере	Количина	Јед. цена	Укупно дин.
7.	ИЗРАДА ИЗЛИВНЕ ГРАЂЕВИНЕ				
	Изrada изливне грађевине од армираног бетона МБ 30 са уградњом конструктивне арматуре Q 335 у доњој зони плоче . Површина потребне арматуре је 2,60 м2 уз обавезно сечење арматуре на месту отвора за цеви Ф500. Арматура улази у цену. Обрачун по м3 уграђеног бетона са арматуром.				
	Изливна грађевина-колектор А	м3	2,46		
	Изливна грађевина-колектор Б	м3	2,30		
	УКУПНО БЕТОНСКИ РАДОВИ				
V	МОНТАЖНИ РАДОВИ				
1.	МОНТАЖА ПВЦ КАНАЛИЗАЦИОНИХ ЦЕВИ				
	Набавка, транспорт и уградња ПВЦ канализационих цеви С-20(СДР41). Цеви поставити у пројектованом нагибу, а после пријема уграђених цеви од стране надзорног органа приступити делимичном затрпавању и хидрауличкој проби.				
	Обрачун по м' монтиране цеви ПВЦ Ø 160(152,8мм) за сливн.везе	м'	28,30		
2.	МОНТАЖА ПП ДКЦ КАНАЛИЗАЦИОНИХ ЦЕВИ				
	Набавка, транспорт и уградња ПП двослојно коругованих цеви класе СН4. Цеви поставити у пројектованом нагибу, а после пријема уграђених цеви од стране надзорног органа приступити делимичном затрпавању и хидрауличкој проби.				
	Обрачун по м' монтиране цеви ПП ДКЦ ДН300(ИД=298,2)	м'	212,50		
	Обрачун по м' монтиране цеви ПП ДКЦ ДН400(ИД=397,8)	м'	12,00		
	Обрачун по м' монтиране цеви ПП ДКЦ ДН500(ИД=497,6)	м'	149,35		
3.	МОНТАЖА ШАХТ ПОКЛОПЦА				
	Набавка, транспорт и монтажа ливено - гвоздених поклопаца за шахтове, заједно са рамом за уградњу. Тип Ц (25 Мп и 40 Мп) СРПС М.Ј6. 226. Рам поклопца се поставља на оплату шахта при његовом извођењу и бетонира се заједно са плочом. Поклопац уградити у равни терена.				
	Обрачун по комаду уграђеног поклопца.	ком.	16		
4.	МОНТАЖА ПЕЊАЛИЦА				
	Набавка, транспорт и монтажа гвоздено-ливених пењалица према СРПС М.Ј6.285. Пењалице поставити у два реда наизменично са међусобним размаком 30 цм по висини. По завршеном уграђивању, пењалице очистити и премазати антикорозивном бојом.				
	Обрачун по комаду уграђене пењалице.	ком.	58		
5.	МОНТАЖА КИШНИХ РЕШЕТКИ				
	Набавка, транспорт и монтажа кишних решетки и оквира, за 25 МПа, СРПС М.Ј6.254. Решетку уградити у равни улице.				
	Обрачун по комаду уграђене решетке	ком.	12		
6.	УГРАДЊА СЕПАРАТОРА				
	Набавка, транспорт и уградња коалесцентних сепаратора				
	НГ 6/60 (проток кроз сепаратор /укупан проток) запремина таложника СФ1200 литара (НГ6/60 Бу Пас сепаратор нафтних деривата од АБ са коалесцентним филтером, сигурносним пловком протока 6/60 л/с . или одговарајуће са истим или бољим карактеристикама.	ком.	1		
	НС 15/150 (проток кроз сепаратор /укупан проток) запремина таложника СФ5000 литара (НС15/150 Бу Пас сепаратор нафтних деривата од АБ са коалесцентним филтером, сигурносним пловком протока 15/150 л/с .или одговарајуће са истим или бољим карактеристикама.	ком.	1		

Поз бр	Опис позиције	Јед мере	Количина	Јед. цена	Укупно дин.
7.	МОНТАЖА ЕКЦЕНТРИЧНОГ РЕДУЦИРА				
	Набавка транспорт и монтажа ексцентричног редуцира 500/400 .Обрачун по комаду уграђеног редуцира.	ком.	2		
УКУПНО МОНТЕРСКИ РАДОВИ					
VI ОСТАЛИ РАДОВИ					
1.	ХИДРАУЛИЧКО ИСПИТИВАЊЕ МРЕЖЕ				
	Испитивање колектора на непропусност хидрауличким притиском. Колектор се оставља под притиском све док се не прегледају сви делови колектора (спојеви и цеви). Колектор испитати према приложеном упутству. Обрачун по м' испитане мреже.	м'	393,50		
2.	СНИМАЊЕ ИЗВЕДЕНОГ СТАЊА				
	Пре затрпавања цевовода а после завршеног хидрауличног испитивања извршити снимање цевовода а податке унети у катастар подземних инсталација и извршити пријаву катастарској управи.Обрачун је по м' снимљеног цевовода.	м'	393,50		
УКУПНО ОСТАЛИ РАДОВИ					
РЕКАПИТУЛАЦИЈА - АТМОСФЕРСКА КАНАЛИЗАЦИЈА					
I	ПРЕТХОДНИ И ГЕОДЕТСКИ РАДОВИ				
II	ЗЕМЉАНИ РАДОВИ				
III	ТЕСАРСКИ РАДОВИ				
IV	БЕТОНСКИ РАДОВИ				
V	МОНТЕРСКИ РАДОВИ				
VI	ОСТАЛИ РАДОВИ				
УКУПНО АТМОСФЕРСКА КАНАЛИЗАЦИЈА дин.					

ПРЕДРАЧУН САОБРАЋАЈНЕ СИГНАЛИЗАЦИЈЕ И ОПРЕМЕ ФАЗА I

НАПОМЕНА:

У свакој позицији где је то потребно, а није другачије наглашено, подразумева се набавка, израда, транспорт, испорука и монтажа материјала и опреме са свим осталим неопходним радњама који су наведени у предмеру радова и техничком извештају који је саставни део конкурсне документације, како би израда позиције била комплетна.

У свакој позицији где је наведен транспорт материјала подразумева се следеће: Извођач радова обезбеђује депонију.

У свакој позицији где је наведен транспорт материјала подразумева се даљина транспорта од градилишта до депоније коју обезбеђује сам понуђач-извођач. Ценом обухватити комплетан утовар, транспорт истовар, потребно планирање и трошкове депоније.

Сви радови морају бити изведени од стране стручних овлашћених лица, а у потпуности према прописима и важећим стандардима за ову врсту радова. Сав употребљени материјал мора бити првокласног квалитета.

Ако је у некој од позиција наведен назив произвођача опреме или материјала подразумева се и опрема или материјал другог произвођача, истих или бољих карактеристика од предмером наведених.

Извођач је дужан да радове изврши у свему према приложеном техничком извештају, техничким условима, предмеру и цртежима, да пре почетка радова добро проучи добијену документацију и да на време упозори на евентуална одступања од постојећих прописа.

Извођач се такође не ослобађа обавезе извођења појединих радова, који су предвиђени предмером, а евентуално нису напоменути у техничком опису или било ком другом прилогу овог пројекта, а што је обавезан да уради по важећим прописима за извођење радова за ову врсту објекта.

Не обрачунава се и не плаћа посебно обезбеђење и организација градилишта укључујући смештај и исхрану радника, формирање покретне радионице, депоније, и остало. Саобраћајно обезбеђење градилишта сигнализацијом у току извођења радова је у обавези инвеститора и не урачунава се у цену.

Поз.	Опис позиције	Класа фолије	Јед. мере	Количин а	Јед. цена	Износ динара
1)	ЕЛЕМЕНТИ ВЕРТИКАЛНЕ СИГНАЛИЗАЦИЈЕ					
1,1	Стандардни саобраћајни знакови					
	Троугаони страница 900мм	2	ком	2		
	Осмоугаони пречника 600 мм	2	ком	6		
	Кружни пречника 600 мм	2	ком	2		
	Правоугаони страница 600x600 мм	2	ком	2		
1,2	Носачи саобраћајних знакова					
	Једностубни цевни носачи L=3.6м		ком	2		
	Једностубни цевни носачи L=4.2м		ком	5		
					Свега (1):	
2)	ЕЛЕМЕНТИ ХОРИЗОНТАЛНЕ СИГНАЛИЗАЦИЈЕ					
2,1	Уздужне, попречне и остале ознаке - СРПС У. С4. 222 до 223					
	БЕЛА БОЈА					
	Разделна неискридана линија д=0.12м		м2	19,08		
	Разделна искридана линија (5+5), д=0.12м		м2	16,20		
	Разделна искридана линија (1+1), д=0.12м		м2	0,96		
	Зауставна линија (обична ширине 0.5м)		м2	4,81		
	Пешачки прелази ширине 3 метра (0.5+0.5)		м2	24,03		
					Свега (2):	

РЕКАПИТУЛАЦИЈА

1) ЕЛЕМЕНТИ ВЕРТИКАЛНЕ СИГНАЛИЗАЦИЈЕ

2) ЕЛЕМЕНТИ ХОРИЗОНТАЛНЕ СИГНАЛИЗАЦИЈЕ

Укупно: _____

ЗБИРНА РЕКАПИТУЛАЦИЈА		
1	САОБРАЋАЈНИЦА	
2	АТМОСФЕРСКА КАНАЛИЗАЦИЈА	
3	САОБРАЋАЈНА СИГНАЛИЗАЦИЈА	
	УКУПНО БЕЗ ПДВ-а радови дин	
	ПДВ 20%	
	УКУПНО са ПДВ-ом	
		потпис и печат

TEHNIČKI IZVEŠTAJ

1/OPŠTI PODACI:

- 1.1. Investitor: JP "DIREKCIJA ZA URBANIZAM, GRAĐEVINSKO ZEMLJIŠTE PUTEVE I IZGRADNJU VALJEVA"
- 1.2. Projektant: „BHL Projekt“ d.o.o.
- 1.3. Lokacija: Valjevo
- 1.4. Objekat: Ulica u industrijskoj zoni (deo ulice prvog reda kroz privrednu zonu I deo bivšeg kompleksa "Stefil")

2/PODLOGE ZA IZRADU PROJEKTNE DOKUMENTACIJE

Za izradu projektne dokumentacije Glavnog projekta ulice u industrijskoj zoni (deo ulice prvog reda kroz privrednu zonu I deo bivšeg kompleksa "Stefil" za polazne osnove korišćene su sledeće podloge i podaci:

- Projektni zadatak
- Katastarsko topografska podloga
- Rešenje o lokoacijskoj dozvoli
- Uslovi nadležnih institucija
- Važeća zakonska regulativa za ovu vrstu dokumentacije

Na osnovu tehničkih uslova izdatih od strane Elektrodistribucije Valjevo, tačka 4, projektna organizacija nije ugovorila projektovanje elektoinstalacija, tako da nije ni izradila ovaj elaborat. Angažovanjem elektroinženjera izlazimo iz okvira ugovorenih obaveza i projektnog zadatka.

3/PROJEKTNNA REŠENJA

3.1. Situacioni plan

Projektom je predviđena izgradnja saobraćajnice na neizgrađenom području. Saobraćajnica je kategorisana kao ulica prvog reda sa širinom od 6m. Dužina saobraćajnice iznosi L=449m.

Na osnovu projektnog zadatka i uslova iz lokacijske dozvole projektom je predviđena izrada pešačke staze širine 1,6m sa leve strane saobraćajnice u punoj dužini saobraćajnice.

Pri projektovanju se vodilo računa o uklapanju novoprojektovanog stanja saobraćajnice i ostalih ulica na koje se saobraćajnica nadovezuje. Prelaz preko potoka na parceli 2018/2 nije predmet ovog projekta, kako je i definisano u lokacijskoj dozvoli.

Celokupno situaciono rešenje saobraćajnih površina dato je u razmeri R=1:500.

3.2. Nivelacioni plan

U nivelacionom planu, prikazani su visinski položaji, sa izohipsama ekvidistance na 2,0 cm, a urađen je na osnovu podužnog profila razmere 1:50/500 i poprečnih profila u razmeri 1:100. Pored izohipsi u nivelacionom planu prikazane su i kote po profilima radi lakše orijentacije i radi lakšeg izvođenja radova. Odvodnjavanje saobraćajnica je rešeno podužnim i poprečnim padovima i sistemom kišne kanalizacije koji je deo posebnog projekta.

3.3. Poprečni profili

Na osnovu podataka iz situacionog i nivelacionog plana urađeni su poprečni profili u razmeri 1:100, na osnovu kojih su sračunate količine radova za izvođenje na terenu. Kao poseban prilog u projektu dat je normalni poprečni profil, sa svim potrebnim detaljima u podobnim razmerama od 1:50 do 1:10.

U detaljima normalnih profila date su dimenzije saobraćajnih površina po gabaritima, načini oivičenja saobraćajnih površina i njihovi poprečni nagibi.

3.4. Kolovozna konstrukcija

Dimenzionisanje kolovozne konstrukcije izvršeno je prema SRPS.U.C4.012.

Uticajni parametri prema kojima je izvršeno dimenzionisanje su:

- projektni period (usvojen projektni period 20 godina)
- vozna sposobnost površine na kraju projektnog perioda (gubitak upotrebljivosti u toku projektnog perioda) – usvojeno $PSI = 2.5$
- klimatsko-hidrološki uslovi
- saobraćajno opterećenje
- nosivost posteljice - projektna vrednost CBR iznosi 8% za materijal u posteljici nakon zamena materijala, prema geotehničkom elaboratu vrednost CBR je 3-4%
- kvalitet materijala u kolovoznoj konstrukciji

Saobraćajno opterećenje

Ukupno ekvivalentno saobraćajno opterećenje u projektnom periodu određeno je prema uslovima projektnog zadatka:

$$T_u = 2.0 * 10^6 \text{ standardnih osovina}$$

Ovo opterećenje spada u grupu teškog opterećenja.

Parametri koji određuju kvalitet materijala koji će se primeniti u kolovoznoj konstrukciji su:

- asfalt – beton \Rightarrow stabilnost po *Marchall-u* $SM = 9KN$
- bitumenizirani šljunak $SM = 6KN \Rightarrow a_2 = 0.36$
- nevezani agregat $CBR \geq 40\%$

Dimenzionisanje

Na osnovu navedenih podataka i na osnovu dijagrama za dimenzionisanje kolovoznih konstrukcija (SRPS U.C4.012 str. 5.) dobijaju se sledeće vrednosti koeficijenata zamene:

- asfalt beton $SM = 9KN \Rightarrow a_{1,1} = 0.43$
- bitumenizirani šljunak $SM = 6KN \Rightarrow a_{1,2} = 0.36$
- nevezani agregat $CBR = 40\% \Rightarrow a_3 = 0.12$

Potrebna debljina bitumenom vezanih slojeva izračunava se na osnovu saobraćajnog opterećenja:

$$\log d_a = 0.219 \log T_u - 0.265$$

Strukturni broj bitumenom vezanih slojeva je:

$$SN = d_a * a_r$$

a_r – koeficijent zamene za sve bitumenom vezane materijale, usvojeno $a_r = 0.38$

Na osnovu saobraćajnog opterećenja usvaja se debljina habajućeg sloja $d_{1,1}$, a odatle dobijamo debljinu bitumenom vezanih slojeva $d_{1,2}$. Debljina sloja od nevezanog agregata d_2 može se odrediti zavisno od saobraćajnog opterećenja i nosivosti posteljice pomoću dijagrama. (SRPS U.C4.012 str.11).

Potrebna debljina bitumenom vezanih slojeva:

$$\log d_a = 0.219 \log T_u - 0.265$$

$$\log d_a = 0.219 \log(2.0 * 10^6) - 0.265$$

$$d_a = 13.03 \text{ cm}$$

Strukturni broj bitumenom vezanih slojeva:

$$SN_1 = d_a * a_r$$

$$SN_1 = 0,38 * 13.03$$

$$SN_1 = 4.95 \text{ cm} \Rightarrow d_{1,1} = 5 \text{ cm} \dots\dots\dots \text{ AB11}$$

Potrebna debljina bitum.nosećeg sloja:

$$d_{1,2} = \frac{SN_1 - d_{1,1} \cdot a_{1,1}}{a_{1,2}} = 7,77 \Rightarrow d_{1,2} = 8 \text{ cm} \dots\dots \text{ BNS22}$$

Debljina sloja od nevezanog agregata može se odrediti zavisno od saobraćajnog opterećenja i nosivosti posteljice očitavanjem sa dijagrama. Za saobraćajno opterećenje od $2.0 * 10^6$ standardnih osovina i nosivost posteljice CBR = 8%, dobija se:

$$d_2 = 28 \text{ cm}$$

S obzirom da je dijagram urađen za materijal sa koeficijentom ekvivalencije 0.11, dok je nevezani agregat kojim se raspolaže za izradu kolovozne konstrukcije nešto kvalitetniji i ima koeficijent ekvivalencije 0.12, potrebno je izvršiti korekciju:

$$d_2 = \frac{28 * 0.11}{0.12} = 25.7 \Rightarrow d_2 = 30 \text{ cm}$$

Strukturni broj dimenzionisane kolovozne konstrukcije je:

$$SN = 5 * 0.43 + 8 * 0.36 + 30 * 0.12 = 8,63 \text{ cm,}$$

a potreban strukturni broj je:

$$SN = 4,95 + 28 * 0.11 = 8,03 \text{ cm}$$

Iz prethodnog sledi da je kolovozna konstrukcija korektno dimenzionisana.

Na osnovu izloženog metoda proračuna usvojene su sledeće debljine slojeva:

- asfalt beton AB11.....d=5cm
- bituminizirani noseći sloj BNS22.....d=8cm
- drobljeni kameni agregat 0/31.5mm.....d=10cm
- drobljeni kameni agregat 0/63mm.....d=20cm

Usvojena kolovozna konstrukcija je kolovozna konstrukcija TIP 1 – fleksibilna kolovozna konstrukcija sa nosećim slojem od nevezanog zrnastog materijala.

AB11	d=5cm
BNS 22	d=8cm
drobljeni kameni agregat 0/31.5	d=10cm
<u>drobljeni kameni agregat 0/63</u>	<u>d=20cm</u>
šljunčani materijal	d=40cm
pesak	d=10cm

Napomena: Kako je geotehničkim istraživanjima dobijena vrednost CBR od 3,5 - 4, i debljina humusnih slojeva od 30cm, projektom je predviđena zamena podtla na određenim deonicama saobraćajnica sa slojem peska od 10 cm i šljunkom od 40 cm.

Na pešačkim stazama usvojena je sledeća konstrukcija:

- asfalt beton AB 11.....d=4cm
- bituminizirani noseći sloj BNS22.....d=6cm
- drobljeni kameni agregat 0/31.5mm.....d=15cm

4/ OBRAČUNSKI DEO

Za sve radove koji su predviđeni za izradu saobraćajnica urađene su dokaznice o količinama radova.

Količine su sračunate na osnovu podataka iz situacionog i nivelacionog rešenja kao i iz poprečnih profila, a složene su u tabelarnom obliku.

Na osnovu ovih količina i orijentacionih cena koje trenutno važe na tržištu, urađen je predračun radova.

Prilikom izvođenja radova izvođač je u obavezi da se pridržava svih važećih propisa za tu vrstu radova.

Goran Bijelić, dipl.inž.građ.

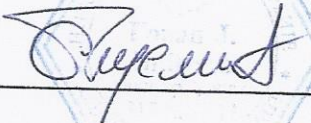

TEHNIČKI IZVEŠTAJ

za izradu projekta atmosferske kanalizacije pristupnih rekonstruisanih ulica u industrijskoj zoni /kompleksa/ bivši "STEFIL" u Valjevu.

1. UVOD:

Predmetni kompleks je ukupne površine $F=4,82$ ha. Situiran je na terenu između dva otvorena zemljana kanala.

Na kompleksu je predviđena izgradnja odgovarajućih objekata, a u svemu prema tehnološko-tehničkim potrebama realizacije proizvodnje. Građevinskim projektom predviđene su odgovarajuće saobraćajnice koje su međusobno spojene i iste čine jedinstvenu celinu.

2. PROJEKTOVANO REŠENJE

Projektovanim rešenjem, za kanalisanje atmosferskih voda sa saobraćajnih i drugih površina sa kompleksa, predviđena je odgovarajuća kanalizaciona mreža koju čine kolektori: A, B, C, D i E. Projektovani kanalizacioni kolektori su postavljeni u pripadajuće saobraćajnice. Atmosferske kanalizacione vode se upuštaju u postojeće otvorene zemljane kanale. Projektovana su tri izliva u otvorene zemljane kanale. Izliv atmosferskih voda je preko odgovarajuće izlivne građevine od betona MB30. Neposredno sa uzvodne i nizvodne strane, obala i dno kanala se oblažu lomljenim kamenom, radi zaštite od erozije, postavljenim na sloju peska 10cm. Fuge se zalivaju cementnim malterom. Pre upuštanja u recipijent atmosferska voda se tretira u separatoru gde se vrši izdvajanje naftnih derivata iz vode.

Kolektor "A" kanališe atmosferske vode sa saobraćajnice definisane projektom zadatkom 1, koja gravitira prema kolektoru i pripadajućih slivnih površina kompleksa. Projektom je kolektor "A" predviđen od PP DKC DN 300 mm, projektovan u padu $i=0,35\%$. Dužina kolektora "A" iznosi $L=128,0$ m, od Ro4-Ro1 do uliva u recipijent na kraju kolektora, a u svemu prema podužnom profilu kolektora "A". Pre upuštanja vode u recipijent – kanal projektovan je koalescentni separator sa bajpasom na 6/60 l/sec.

Kolektor "B" kanališe atmosferske vode sa saobraćajnice 3, definisane projektom zadatkom 2, i dela saobraćajnice definisane projektom zadatkom 1, i pripadajućih slivnih površina kompleksa koja gravitiraju prema kolektoru. Za projektovani kolektor "B" predviđene su kanalizacione cevi PP DKC DN 300mm, DN 400mm i DN 500mm. Projektovani padovi su 0,15%. Dužina kolektora "B" iznosi $L=383,15$ m, od Ro11-Ro1 do uliva u recipijent. U priloženom podužnom profilu dati su odgovarajući elementi za izvođenje kolektora. Na kraju kolektora "B" a pre upuštanja vode u recipijent projektovan je

koalescentni separator sa bajpasom NS 15/150. Na delu trase kolektora "B" od Ro10-Ro03 predviđena je odgovarajuća zaštitna cevi zbog malog sloja ukopavanja kanalizacione mreže. Zaštitna cevi je po celom obimu od armiranog betona MB 30 d=16cm.

Kolektor "C" kanališe atmosferske vode sa dela saobraćajnice 1, definisane projektnim zadatkom 2, i dela saobraćajnice definisane projektnim zadatkom 1, i pripadajućih slivnih površina kompleksa koja gravitiraju prema kolektoru. Za projektovani kolektor "C" predviđene su kanalizacione cevi PP DKC DN 300, DN 400 i DN 500, projektovani pad je 0,10% i 0,38%. Dužina kolektora "C" L=216,55m, od Ro8 - Ro1 do uliva u recipijent - kanal II. U priloženom podužnom profilu kolektora "C" dati su odgovarajući elementi za izvođenje kolektora. U kolektor "C" preko Ro1 predviđeno je priključenje atmosferske vode iz kolektora "D" i "E". Pre upuštanja vode u recipijent projektovan je koalescentni separator sa bajpasom NS 30/300. Na delu trase kolektora "C" od Ro7-Ro3 predviđena je odgovarajuća zaštitna cev radi malog sloja ukopavanja kanalizacione mreže. Zaštitna cevi po celom obimu je od betona MB 30 d=16cm.

Kolektor "D" kanališe atmosferske vode sa dela saobraćajnice 1, definisane projektnim zadatkom 2 i pripadajućih slivnih površina kompleksa koja gravitiraju prema kolektoru. Za projektovani kolektor "D" predviđene su kanalizacione cevi PP DKC DN 300, DN 400 i DN 500, projektovani padovi su 1,00%, 0,25% i 0,38%. Dužina kolektora "D" iznosi L=311,75m, od Ro10-Ro1, i uliva se u kolektor "C" preko Ro1. Na kolektor "D" priključen je kolektor "E" preko Ro6. U priloženom podužnom profilu kolektora "D" dati su odgovarajući elementi za izvođenje kolektora.

Kolektor "E" kanališe atmosferske vode sa saobraćajnice 2, definisane projektnim zadatkom 2 i pripadajućih slivnih površina kompleksa koja gravitiraju prema kolektoru. Za projektovani kolektor "E" predviđene su kanalizacione cevi PP DKC DN 300, DN 400 projektovanih padova 0,15%. Dužina kolektora "E" iznosi L=200,20m od Ro12 do Ro6. U šahtu Ro6 kolektor "E" se priključuje na kolektor "D".

Atmosferske vode se skupljaju u slivnike i odvode do priključka na kolektore. Slivnik je betonski D=450mm visine h=2,0m. Na otvoru slivnika ugrađuje se slivnička rešetka. Odvod vode iz slivnika do kolektora je preko PVC cevi DN 160mm.

Na kanalizacionoj mreži projektovanog kolektora postavljeni su revizioni betonski šahtovi od gotovih elemenata. Prečnik revizionog šahta je 1,00m. Dno šahta je sa kinetom. U zidove revizionih šahtova ugrađuju se penjalice DIN 1212 na rastojanju 30 cm naizmenično.

Projektovana kanalizaciona mreža kolektora i slivničke veze polažu se u odgovarajući rov na sloju peska iznad i oko cevi. Po završenoj montaži a pre zatrpavanja rova izvršiti ispitivanje vodozadrživosti spojeva cevi, a prema važećim propisima.

Posle svih radova izvršiti snimanje izvedenog stanja i izraditi projekat.



Sastavio:

Čedomir Pištalo
Čedomir Pištalo, dipl.inž.građ.

Tehnički izveštaj

1/OPŠTI PODACI:

- 1.1. Investitor: JP "DIREKCIJA ZA URBANIZAM, GRAĐEVINSKO ZEMLJIŠTE PUTEVE I IZGRADNJU VALJEVA"
- 1.2. Projektant: „BHL Projekt“ d.o.o.
- 1.3. Lokacija: Valjevo
- 1.4. Objekat: Ulica u industrijskoj zoni (deo ulice prvog reda kroz privrednu zonu I deo bivšeg kompleksa "Stefil")

2/PODLOGE ZA IZRADU PROJEKTNE DOKUMENTACIJE

Za izradu projektne dokumentacije Glavnog projekta ulice u industrijskoj zoni (deo ulice prvog reda kroz privrednu zonu I deo bivšeg kompleksa "Stefil") za polazne osnove korišćene su sledeće podloge i podaci:

- Projektni zadatak
- Katastarsko topografska podloga
- Rešenje o lokoacijskoj dozvoli
- Uslovi nadležnih institucija
- Važeća zakonska regulativa za ovu vrstu dokumentacije
- Građevinski deo ovog projekta

3/POSTOJEĆE STANJE

U postojećem stanju, na trasi projektovane saobraćajnice nalazi se delimično put bez kolovoznog zastora koji povezuje centar za skladištenje otpadnih materijala sa saobraćajnicom u okviru bivšeg kompleksa „Stefil“. Drugi deo planirane trase prolazi preko zemljišta. Postojeći put prelazi preko potoka koji se nalazi na parceli 2018/2, i nije predmet ovog projekta.

4/PROJEKTOVANO REŠENJE

4.1. Situacioni plan

Predmetna ulica projektovana je tako da zadovolji sva urbanistička ograničenja, uz puno poštovanje graničnih elemenata situacionog plana i prilagođavanje postojećem stanju.

Dužina novoprojektovane ulice iznosi 449m, šrina saobraćajnice iznosi 6,0 metara i jednostrani trotoar širine 1,6m.

Prelaz ulice preko potoka koji se nalazi na parceli 2018/2 i rušenje postojećeg propusta nisu predmet ovog projekta prema lokacijskoj dozvoli.

5/SAOBRAĆAJNA SIGNALIZACIJA I OPREMA

5.1. Opšte

Položaj elemenata signalizacije i opreme određen je stacionažama puta, a njihov položaj u poprečnom profilu definisan je detaljem datim u okviru grafičkog priloga. Precizniji podaci potrebni za izradu i izvođenje elemenata signalizacije i opreme dati su na posebnim crtežima. Ovi crteži su sastavni deo tehničke dokumentacije i izvođač je dužan da ih se pridržava.

Za sve elemente signalizacije i opreme, čiji su izgled i mere tačno definisani Srpskim standardima ili Pravilnikom o saobraćajnoj signalizaciji, nije ovom dokumentacijom predviđen detaljni crtež, a oni u situacijama, nose oznake iz pravilnika.

Pod standardnim znakovima u specifikaciji, podrazumevaju se znakovi koji se izrađuju prema Pravilniku o saobraćajnoj signalizaciji, odnosno SRPS- u, a pod nestandardnim (znakovi vođenja i specijalni znakovi), oni koji se posebno projektuju i izrađuju prema posebnim crtežima u okviru projekta, a usaglašeni su sa Pravilnikom ili SRPS - om.

Na predmetnoj saobraćajnici primenjena je horizontalna i vertikalna signalizacija.

5.2. Situaciono rešenje i saobraćajna signalizacija

Ova kategorija obuhvata: standardne saobraćajne znakove, i nosače saobraćajnih znakova.

Za izradu lica saobraćajnih znakova koriste se retroreflektujućim materijali klase 2 prema pravilniku o saobraćajnoj signalizaciji.

Standardni saobraćajni znakovi

Saobraćajni znakovi su dimenzija koje zadovoljavaju uslove saobraćaja na projektovanoj deonici: trougaoni stranica 90cm, okrugli i osmougaoni prečnika 60 cm i pravougaoni 60x60cm.

Standardni znakovi se u svemu izrađuju prema detaljnim crtežima u Srpskim standardima (SRPS Z.S2. od br. 301 do 309), pod nazivima, šifrom i sa izgledom prema Pravilniku o saobraćajnoj signalizaciji. Standardni znakovi se izrađuju od materijala i na način propisan u SRPS Z.S2. 300

Postavljeni znakovi moraju biti obezbeđeni od okretanja i smicanja.

Znakovi se tako postavljaju da njihova ravan odstupa od horizontalne za 3 do 5° u polje od normalne na osu puta.

U cenu standardnog saobraćajnog znaka uključena je i isporuka i doprema do mesta postavljanja, svi elementi za pričvršćavanje za nosač (pojačanja, obujmice, zavrtnji mažetne i dr.), montaža znaka na ugrađeni nosač, kao i kontrola kvaliteta prema SRPS Z.S2.300.

Proizvođač je dužan da na poleđini znaka ispiše šifru znaka po Pravilniku o saobraćajnoj signalizaciji, sa eventualnim sadržajem (brojčanim ili natpisnim), ukoliko se znak stavlja u neprovidni omot, obaveza važi i za omot.

Nosači saobraćajnih znakova

Stubni nosači izrađuju se od čelične vučene cevi jednoličnog preseka i debljine, zavisno od broja i vrste znakova koji se postavljaju na nosač, što je naznačeno u predmeru radova za izradu saobraćajne signalizacije.

Nosači moraju biti proračunati i prema dejstvu vetra u zoni u kojoj se nalazi put na kome se znak postavlja i zaštićeni od korozije zaštitnom bojom od veštačkih smola ili plastifikovanjem bez bojenja, u tamnosivom tonu.

Sa gornje strane stuba nosač mora biti zaštićen od kiše, tj. zatvoren plastičnim čepom ili zavaren.

Stubovi se postavljaju na betonske temelje, prefabrikovane ili izlivena na licu mesta, minimalne marke MB 20. Dimenzije temelja su određene i prema uticaju vetra, s obzirom na veličinu i broj znakova na nosaču.

Dužina (visina) nosača određuje se iz detalja položaja znakova u poprečnom profilu, a prema veličini i broju znakova na njima, potrebne dubine temelja i izabranog načina pričvršćivanja znakova na nosač. Produženje, odnosno skraćenje zbog kosine terena, ustanovljava proizvođač na terenu ili iz projekta.

U cenu nosača uključena je isporuka i dovoz na mesto ugradnje, priprema terena i izrade temelja, postavljanje i nivelisanje, cena pribora za veze između elemenata nosača, kao i kontrola kvaliteta upotrebljenih materijala.

Primenjene debljine razdelne linije su 12 cm, zaustavne linije širine 50cm, i pešački prelazi širine 3 metra.

Materijal, tehnologija izvođenja i ostala svojstva boje propisani su tehničkim uputstvom BS-02. Materijali kojima se izvodi horizontalna saobraćajna signalizacija moraju biti otporni na habajuće dejstvo pneumatika i atmosferskih uticaja, uz očuvanje zadovoljavajućeg koeficijenta otpora klizanju.

Cene radova na izvođenju horizontalne signalizacije obračunavaju se po m² obojene površine. Cena obuhvata razmeravanje na terenu, čišćenje kolovoza, bojenje i kontrolu kvaliteta upotrebljenih materijala izvedenih radova prema tehničkom uputstvu BS-05.

Odgovorni projektant:

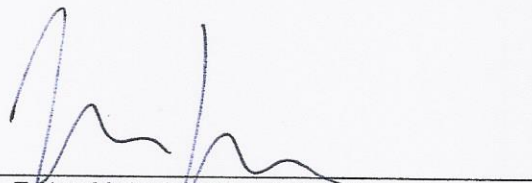
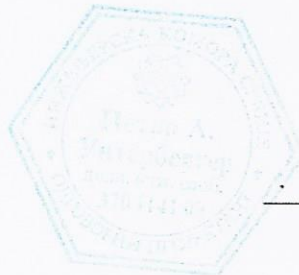

Petar Unterberger, dipl. inž. saob.

Projektname:
 Auftraggeber:
 Datum:

Blatt:
 von

Maßstab:

Status:

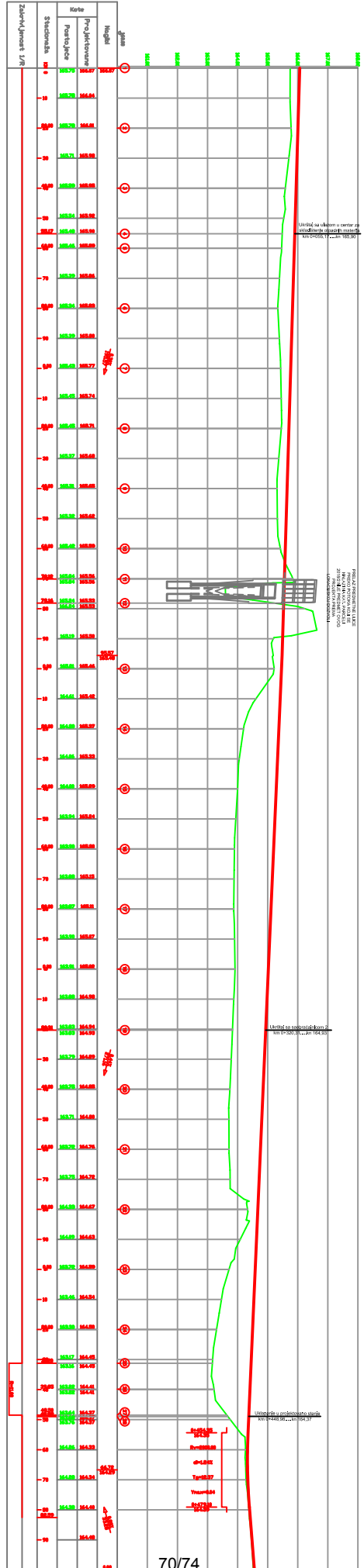

3

0+040.00

Lsh=10,13m
Fisk=2,51m²
Fna=0,99m²
Lptlo=7,97m
Fpe=0,80m²
Fslj=3,30m²
Lpost=8,30m
F0/31=0,60m²
F0/63=1,99m²
Lbank=1,82m
Lhum=1,50m

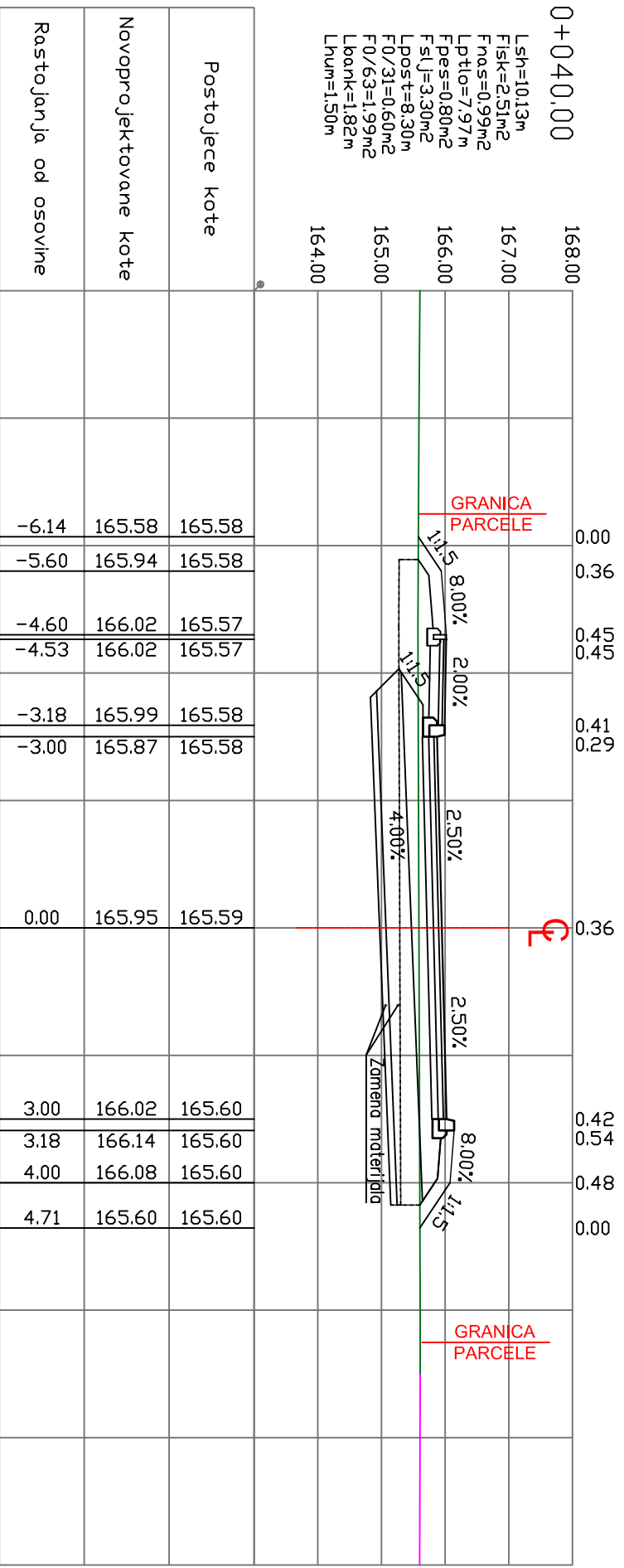

4

0+055.17

Lsh=14,94m
Fisk=3,97m²
Fna=1,07m²
Lptlo=12,24m
Fpe=1,23m²
Fslj=5,12m²
Lpost=13,00m
F0/31=1,21m²
F0/63=2,92m²
Lbank=1,00m
Lhum=0,71m

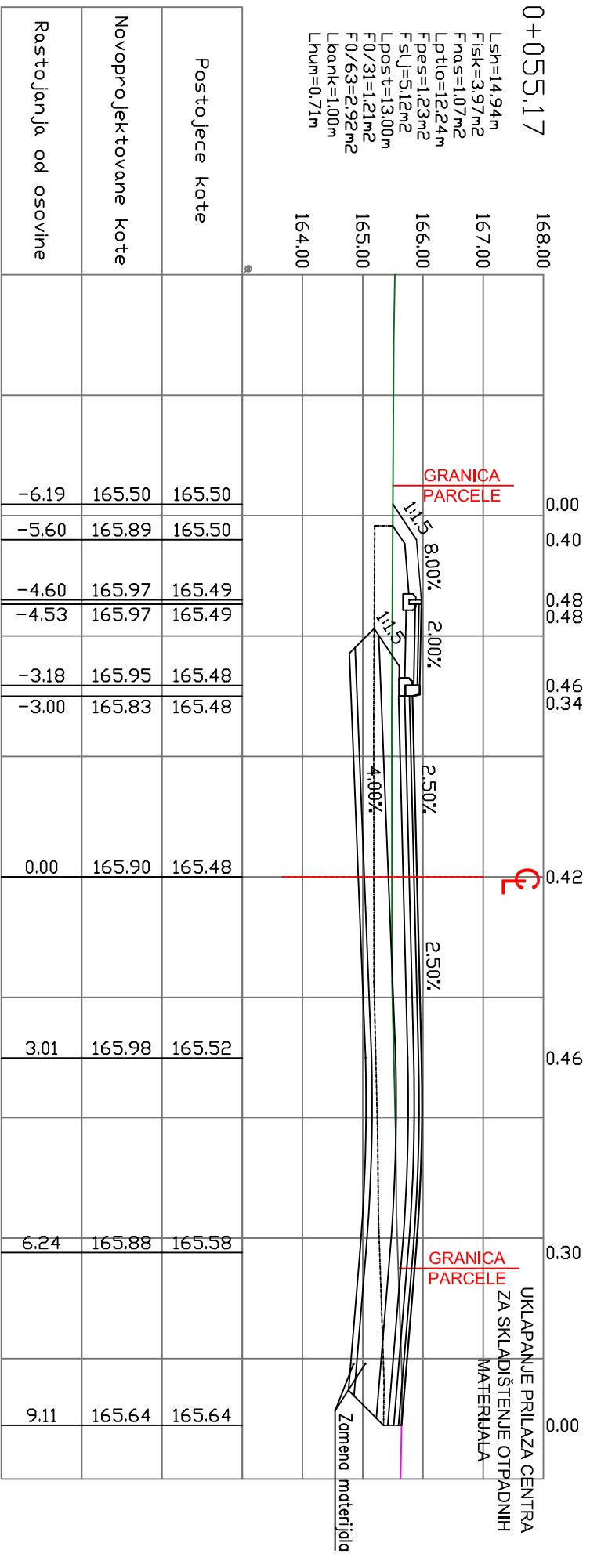

Odgovorni projektant: Goran Bjelić, dipl.inž.grad.	Saradnici:	Veza listova:	Investitor: J.P. Direkcija za urbanizam, građevinsko zemljište, puteve i izgradnju Valjeva	Naзив projekta: Glavni projekat ulice u industrijskoj zoni (deo ulice I reda kroz privrednu zonu i deo bivšeg kompleksa "Stefil")	Datum: 08.2012
Projektant: Mladen Zečević, dipl.inž.grad.			BHL projekt d.o.o. Vojvode Stepe 249/10, Beograd	Ctež: Poprečni profil	Broj crteža: 7.2
				Razmera: 1:100	

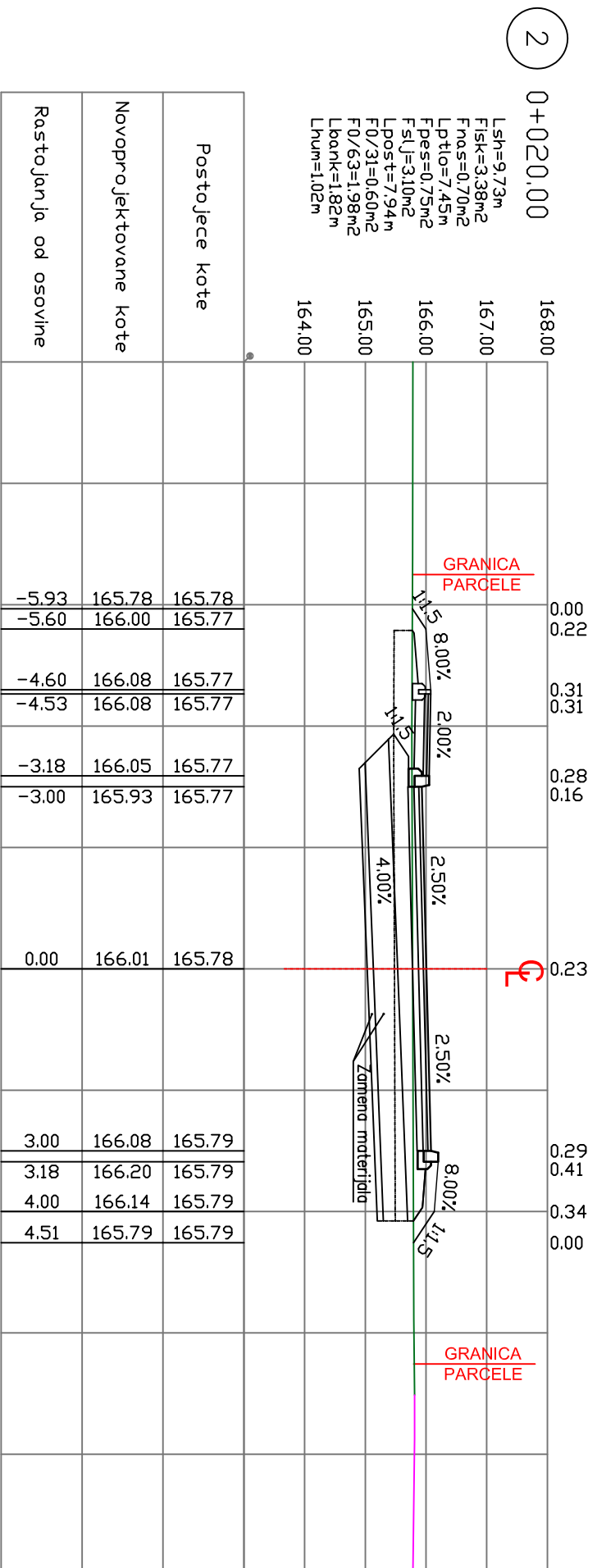
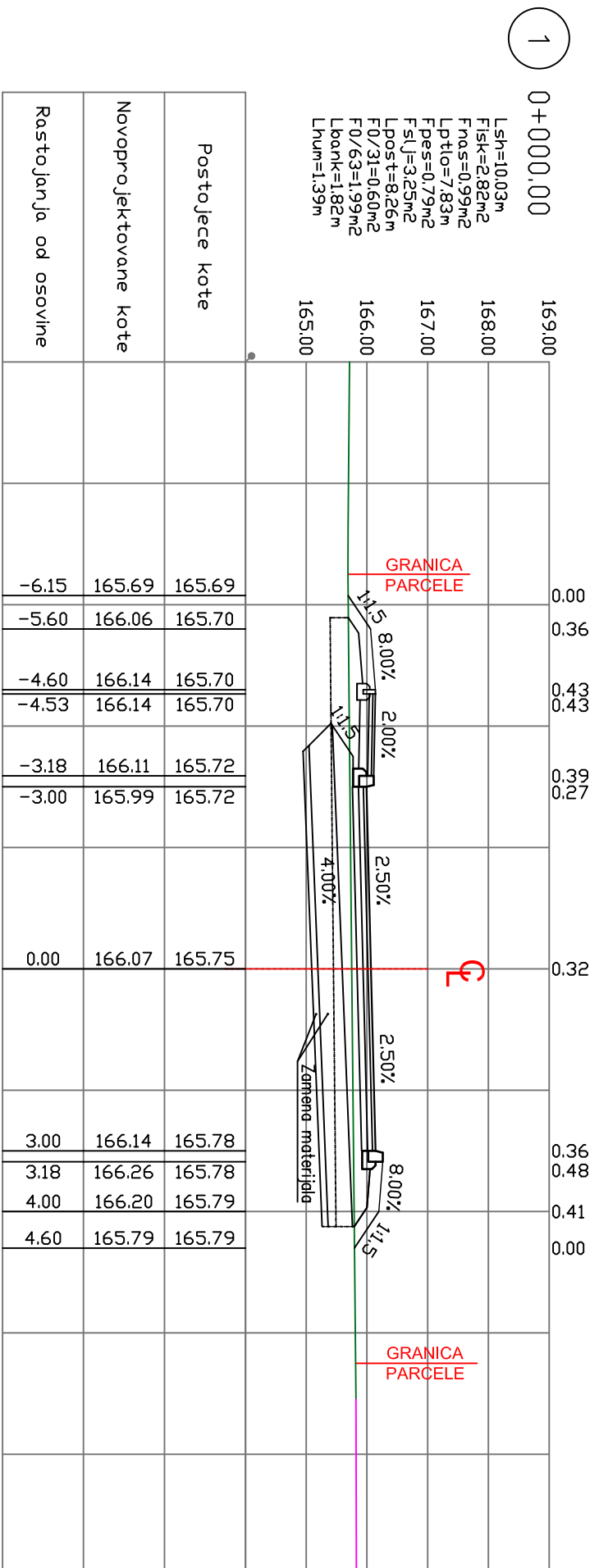

Odgovorni projektant: Goran Bijelić, dipl.inž.građ.		Saradnici:	Veza listova:	Investitor: J.P. Direkcija za urbanizam, građevinsko zemljište, puteve i izgradnju Valjeva		Naziv projekta: Glavni projekat ulice u industrijskoj zoni (deo ulice I reda kroz privrednu zonu i deo bivšeg kompleksa "Stafil")	Razmera: 1:100	Datum: 08.2012
Projektant: Mladen Zečević, dipl.inž.građ.				Projektna organizacija: BHL projekt d.o.o. Vojvode Stepe 249/10, Beograd		Crtež: Poprečni profil	Broj crteža: 7.1	

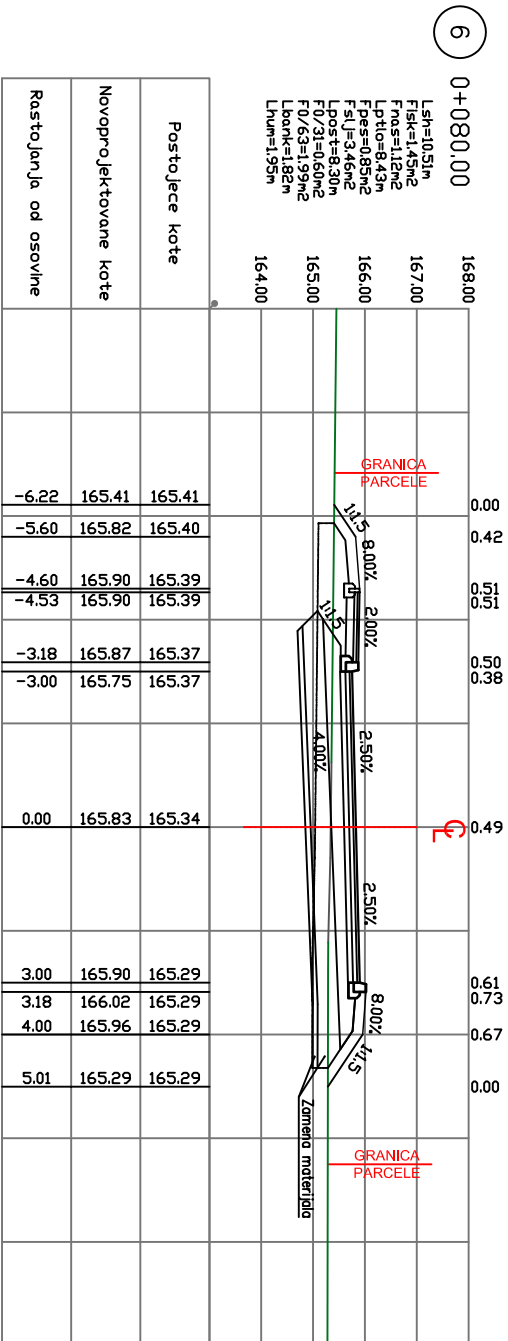
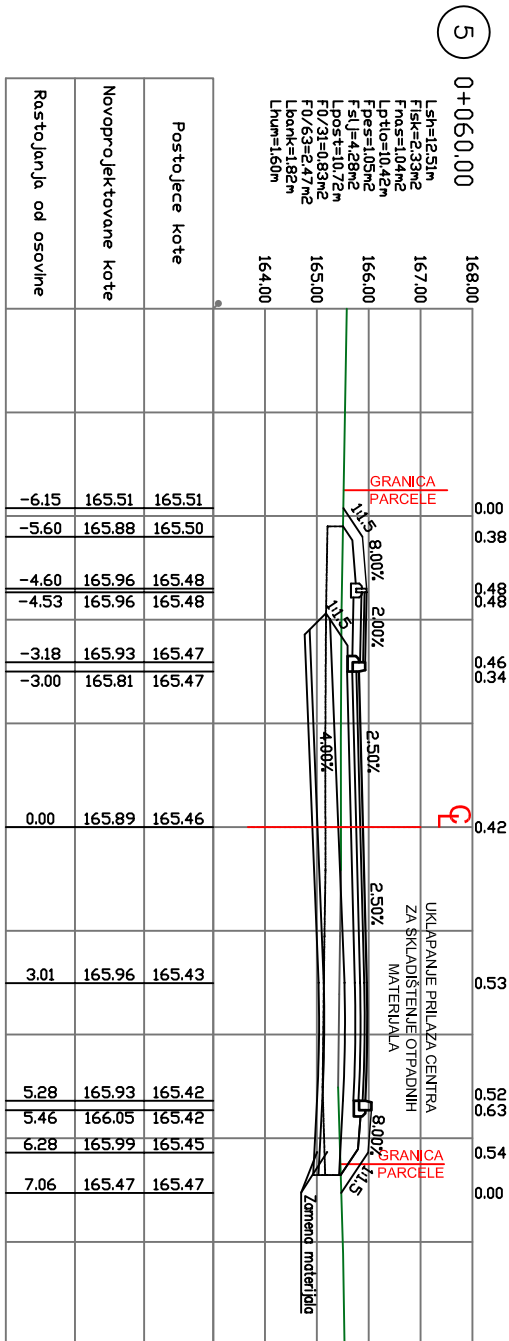

Odgovorni projektant: Goran Bjelić, diplomir. grad.	Saradnik: <i>[Signature]</i>	Vaza listova:	Investitor: J.P. Direkcija za urbanizam, građevinsko zemljište, puteve i izgradnju Vajveva	Naziv projekta: Glavni projekat ulice u industrijskoj zoni (deo ulice I reda kroz privrednu zonu I deo bivšeg kompleksa "Steffl")	Datum: 08.2012.
Projektant: Miladen Zečević, diplomir. grad.	<i>[Signature]</i>		Projektna organizacija: BHL projekt d.o.o. Vojvode Stepe 249/10, Beograd	Crez: Poprečni profil	Razmera: 1:100
					Broj crteži: 7.3

15

0+240,00

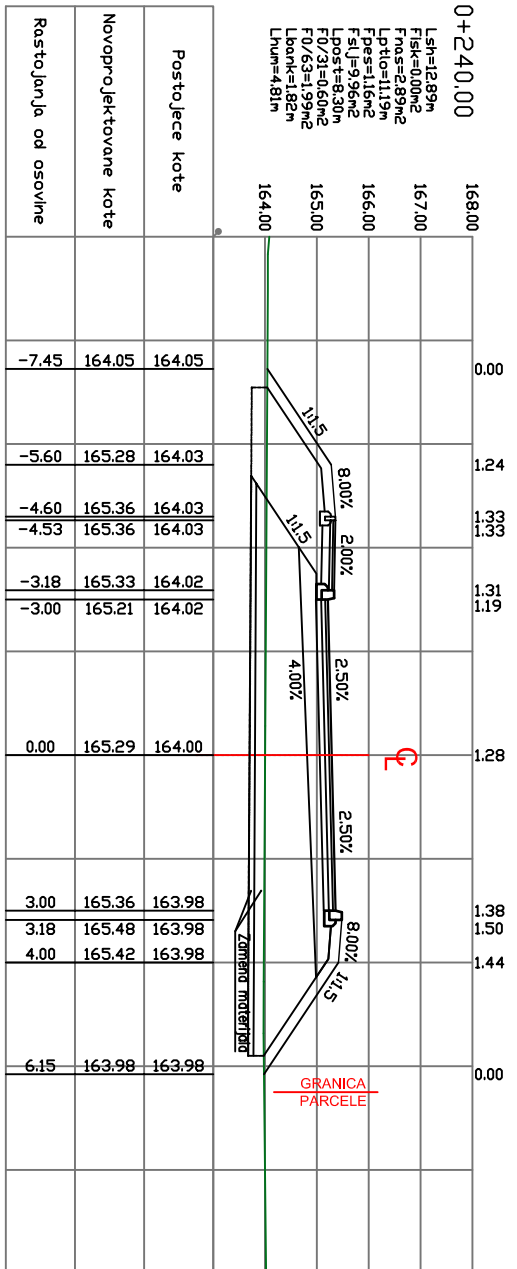

16

0+260,00

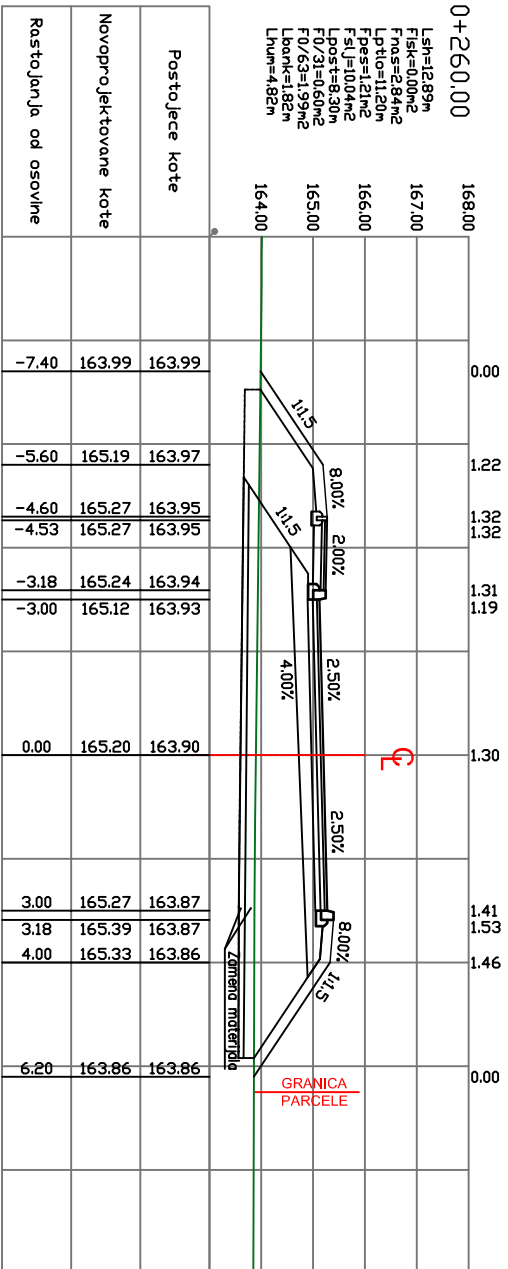

Odgovorni projektant: Goran Bjelečić, dipl.inž.grad.	Saradnici: <i>[Signature]</i>	Vaza listova:	Investitor: J.P. Direkcija za urbanizam, građevniško zemljište, puteve i izgradnju Valjeva	Naziv projekta: Glavni projekat ulice u industrijskoj zoni (deo ulice I reda kroz privrednu zonu I deo bivšeg kompleksa "Steffl")	Datum: 08.2012.
Projektant: Mladen Zečević, dipl.inž.grad.	<i>[Signature]</i>		Projektna organizacija: BHL projekt d.o.o. Vojvode Stepe 249/10, Beograd	Crtič: Poprečni profil	Broj crteža: 7.8
					Razmera: 1:100