



МИНИСТАРСТВО ПРИВРЕДЕ
Београд, Ул. Кнеза Милоша бр. 20

КОНКУРСНА ДОКУМЕНТАЦИЈА
ЗА ЈАВНУ НАБАВКУ МАЛЕ ВРЕДНОСТИ

БРОЈ 110/2017

**ИЗГРАДЊА ОБЈЕКТА - МИНИ МЛЕКАРЕ ЗА ПОТРЕБЕ
ПРАКТИЧНЕ НАСТАВЕ УЧЕНИКА ПОЉОПРИВРЕДНЕ ШКОЛЕ
СА ДОМОМ УЧЕНИКА „Љубо Мићић”, ОПШТИНА ПОЖЕГА**

септембар, 2017. године

1 ОПШТИ ПОДАЦИ О ЈАВНОЈ НАБАВЦИ

1.1 ПОДАЦИ О НАРУЧИОЦУ

Наручилац јавне набавке мале вредности број 110/2017 је Република Србија – Министарство привреде, Београд, Ул. Кнеза Милоша бр. 20, ПИБ 108213421, матични број 17862154, жиро рачун 840-1620-21 (у даљем тексту: Наручилац).

Интернет адреса Наручиоца: www.privreda.gov.rs

1.2 ВРСТА ПОСТУПКА ЈАВНЕ НАБАВКЕ

Предметна јавна набавка се спроводи у поступку јавне набавке мале вредности, у складу са Законом о јавним набавкама („Службени гласник РС”, бр. 124/12, 14/15 и 68/15) и подзаконским актима којима се уређују јавне набавке (у даљем тексту: ЗЈН).

1.3 ПРЕДМЕТ ЈАВНЕ НАБАВКЕ

Предмет јавне набавке број 110/2017 је изградња објекта - мини млекаре за потребе практичне наставе ученика Пољопривредне школе са домом ученика „Љубо Мићић”, општина Пожега.

Шифра ОРН: 45214000 Радови на изградњи зграда у функцији образовања и истраживања

1.4 ЦИЉ ПОСТУПКА

Поступак јавне набавке број 110/2017 спроводи се ради закључења уговора о јавној набавци.

1.5 КОНТАКТ

Лице за контакт: Оливера Мијодраговић

Имејл и број факса: olivera.mijodragovic@privreda.gov.rs, 011/333-4187

2 УСЛОВИ ЗА УЧЕШЋЕ У ПОСТУПКУ ЈАВНЕ НАБАВКЕ ИЗ ЧЛ. 75. И 76. ЗЈН И УПУТСТВО КАКО СЕ ДОКАЗУЈЕ ИСПУЊЕНОСТ ТИХ УСЛОВА

ОБАВЕЗНИ УСЛОВИ

У поступку јавне набавке број 110/2017 понуђач мора да докаже да испуњава обавезне услове за учешће, дефинисане чланом 75. ЗЈН, а испуњеност обавезних услова за учешће у поступку јавне набавке, доказује на начин дефинисан у следећој табели и то:

1.Услов	да је регистрован код надлежног органа, односно уписан у одговарајући регистар
2.Услов	да он и његов законски заступник није осуђиван за неко од кривичних дела као члан организоване криминалне групе, да није осуђиван за кривична дела против привреде, кривична дела против животне средине, кривично дело примања или давања мита, кривично дело преваре;
3.Услов	да је измирио доспеле порезе, доприносе и друге јавне дажбине у складу са прописима Републике Србије или стране државе када има седиште на њеној територији;
4.Услов	Понуђач је дужан да при састављању понуде изричито наведе да је поштовао обавезе које произлазе из важећих прописа о заштити на раду, запошљавању и условима рада, заштити животне средине, као и да нема забрану обављања делатности која је на снази у време подношења понуде (чл. 75. ст. 2. ЗЈН).
Доказ за наведене услове 1-4 (Образац конкурсне документације.)	Изјава којом под пуном материјалном и кривичном одговорношћу потврђује да испуњава обавезне услове из члана 75. Закона о јавним набавкама

ДОДАТНИ УСЛОВИ

У поступку јавне набавке број 110/2017 понуђач мора да докаже да испуњава додатне услове за учешће, дефинисане овом конкурсном документацијом, а испуњеност додатних услова понуђач доказује на начин дефинисан у наредној табели и то:

Испуњеност **обавезних услова** за учешће у поступку предметне јавне набавке, наведених у табеларном приказу **обавезних услова** под редним бројем 1, 2, 3. и 4. и **додатних услова** за учешће у поступку предметне јавне набавке, наведених у табеларном приказу **додатних услова** под редним бројем 1, 2, 3. 4. и 5. у складу са чл. 77. ст. 4. ЗЈН, понуђач доказује достављањем **ИЗЈАВЕ** (*Образац конкурсне документације*), којом под пуном материјалном и кривичном одговорношћу потврђује да испуњава услове за учешће у поступку јавне набавке из чл. 75. ст. 1. тач. 1) до 4), чл. 75. ст. 2. и чл. 76. ЗЈН, дефинисане овом конкурсном документацијом.

Уколико понуду подноси група понуђача, сваки понуђач из групе понуђача мора да испуни обавезне услове из члана 75. став 1. тач. 1) до 4) ЗЈН, а додатне услове испуњавају заједно. У том случају **ИЗЈАВА** (*Образац конкурсне документације*), мора бити потписана од стране овлашћеног лица сваког понуђача из групе понуђача и оверена печатом.

Уколико понуђач подноси понуду са подизвођачем, у складу са чланом 80. ЗЈН, подизвођач мора да испуњава обавезне услове из члана 75. став 1. тач. 1) до 4) ЗЈН. У том случају, понуђач је дужан да за подизвођаче достави **ИЗЈАВУ** о испуњености **обавезних услова** из члана 75. став 1. тач. 1) до 4) ЗЈН. (*Образац конкурсне документације*), потписану од стране овлашћеног лица подизвођача и оверену печатом.

Понуда мора да садржи све доказе тражене Конкурсном документацијом као и попуњене, потписане и оверене обрасце из Конкурсне документације.

Обрасце који су у конкретном случају неприменљиви, понуђач није у обавези да потпише, овери и достави.

На сваком обрасцу Конкурсне документације је наведено ко је дужан да образац овери печатом и потпише и то:

- Уколико понуду подноси понуђач који наступа самостално, сваки образац мора бити оверен и потписан од стране овлашћеног лица понуђача;
- Уколико понуду подноси понуђач који наступа са подизвођачем, обрасци који се односе на подизвођаче могу бити оверени и потписани од стране овлашћеног лица понуђача или од стране овлашћеног лица подизвођача.
- Уколико понуду подноси група понуђача, обрасци који се односе на члана групе могу бити оверени и потписани од стране овлашћеног лица носиоца посла или овлашћеног лица члана групе понуђача.

Понуђач је дужан да без одлагања писмено обавести Наручиоца о било којој промени у вези са испуњеношћу услова из поступка јавне набавке, која наступи до доношења одлуке, односно закључења уговора, односно током важења уговора о јавној набавци и да је документује на прописани начин.

Наручилац може пре доношења одлуке о додели уговора да тражи од понуђача, чија је понуда оцењена као најповољнија, да достави копију захтеваних доказа о испуњености услова а може и да затражи на увид оригинал или оверену копију свих или појединих доказа о испуњености услова.

Ако понуђач у остављеном, примереном року, који не може бити краћи од пет дана, не достави тражене доказе, наручилац ће његову понуду одбити као неприхватљиву.

Наручилац доказе може да затражи и од осталих понуђача.

Наручилац није дужан да од понуђача затражи достављање свих или појединих доказа уколико за истог понуђача поседује одговарајуће доказе из других поступака јавних набавки Наручиоца.

Уколико Наручилац буде захтевао достављање доказа о испуњености обавезних и додатних услова за учешће у поступку предметне јавне набавке (свих или појединих доказа о испуњености услова) понуђач ће бити дужан да достави:

Р.бр	ОБАВЕЗНИ УСЛОВИ
1.	Да је регистрован код надлежног органа, односно уписан у одговарајући регистар (члан 75. став 1 тачка 1) ЗЈН)
Доказ	Извод из регистра Агенције за привредне регистре, односно извод из регистра надлежног Привредног суда
2.	Да он и његов законски заступник није осуђиван за неко од кривичних дела као члан организоване криминалне групе, да није осуђиван за кривична дела против привреде, кривична дела против животне средине, кривично дело примања или давања мита, кривично дело преваре (члан 75. став 1. тачка 2) ЗЈН)
Доказ	<ul style="list-style-type: none"> • Правна лица: <ol style="list-style-type: none"> 1) Извод из казнене евиденције, односно уверење основног суда на чијем подручју се налази седиште домаћег правног лица, односно седиште представништва или огранка страног правног лица, којим се потврђује да правно лице није осуђивано за кривична дела против привреде, кривична дела против животне средине, кривично дело примања или давања мита, кривично дело преваре. Напомена: Уколико уверење Основног суда не обухвата податке из казнене евиденције за кривична дела која су у надлежности редовног кривичног одељења Вишег суда, потребно је поред уверења Основног суда доставити И УВЕРЕЊЕ ВИШЕГ СУДА на чијем подручју је седиште домаћег правног лица, односно седиште представништва или огранка страног правног лица, којом се потврђује да правно лице није осуђивано за кривична дела против привреде и кривично дело примања мита; 2) Извод из казнене евиденције Посебног одељења за организовани криминал Вишег суда у Београду, којим се потврђује да правно лице није осуђивано за неко од кривичних дела организованог криминала; 3) Извод из казнене евиденције, односно уверење надлежне полицијске управе МУП-а, којим се потврђује да законски заступник понуђача није осуђиван за кривична дела против привреде, кривична дела против животне средине, кривично дело примања или давања мита, кривично дело преваре и неко од кривичних дела организованог криминала (захтев се може поднети према месту рођења или према месту пребивалишта законског заступника). Уколико понуђач има више законских заступника дужан је да достави доказ за сваког од њих. • Предузетници и физичка лица: Извод из казнене евиденције, односно уверење надлежне полицијске управе МУП-а, којим се

	<p>потврђује да није осуђиван за неко од кривичних дела као члан организоване криминалне групе, да није осуђиван за кривична дела против привреде, кривична дела против животне средине, кривично дело примања или давања мита, кривично дело преваре (захтев се може поднети према месту рођења или према месту пребивалишта).</p> <p>Напомена: Овај доказ не може бити старији од два месеца пре отварања понуда</p>
3.	<p>Да је измирио доспеле порезе, доприносе и друге јавне дажбине у складу са прописима Републике Србије или стране државе када има седиште на њеној територији (члан 75. став 1. тачка 4) ЗЈН)</p>
Доказ	<p>Уверење Пореске управе Министарства финансија да је измирио доспеле порезе и доприносе и уверење надлежне управе локалне самоуправе да је измирио обавезе по основу изворних локалних јавних прихода или потврду Агенције за приватизацију да се понуђач налази у поступку приватизације.</p> <p>Напомена 1: Уколико понуђач има регистроване огранке или издвојена места чија се седишта разликују од седишта друштва, потребно је доставити потврду месно надлежног пореског органа локалне самоуправе да је понуђач измирио доспеле обавезе јавних прихода за огранак или издвојено место</p> <p>Напомена 2: Овај доказ не може бити старији од два месеца пре отварања понуда</p>
<p>Понуђачи који су регистровани у Регистру понуђача који води Агенција за привредне регистре не достављају доказе о испуњености услова из члана 75. ст. 1. тач. 1) до 4) ЗЈН, сходно чл. 78. ЗЈН. Понуђачи који су регистровани у Регистру понуђача могу доставити Решење о упису у регистар понуђача АПР.</p>	

Р.бр.	ДОДАТНИ УСЛОВИ
1.	<p>Да располаже неопходним финансијским капацитетом</p>
Доказ	<p>Извештај о бонитету за јавне набавке (образац БОН-ЈН) који издаје Агенција за привредне регистре, који мора да садржи: статусне податке понуђача, сажети биланс стања и биланс успеха за претходне три обрачунске године (2014, 2015. и 2016). Уколико у образцу БОН-ЈН нису доступни подаци за 2016. годину, понуђач је у обавези да достави биланс стања и биланс успеха за 2016. годину.</p>
2.	<p>Да располаже неопходним пословним капацитетом</p>
Доказ	<p>Потврда, уговор и окончана ситуација (прва и последња страна окончане ситуације са рекапитулацијом радова) за све реализоване послове.</p> <p>Уколико је уговор анексиран, неопходно је доставити све анексе тог уговора.</p> <p>Потврде наручиоца не морају бити на Обрасцу из конкурсне документације.</p> <p>Потврде наручилаца о реализацији закључених уговора треба да садрже:</p>

	<ul style="list-style-type: none"> - назив и адреса наручиоца - назив и адреса понуђача - облик наступања за радове за које се издаје Потврда - изјава да су радови за потребе тог наручиоца извршени квалитетно и у уговореном року - врста радова - вредност изведених радова - број и датум уговора - контакт особа наручиоца и телефон - потпис овлашћеног лица и печат наручиоца
3.	Да понуђач има у радном односу на неодређено или одређено време или ангажоване по основу уговора ван радног односа одговорне извођаче радова са траженим личним лиценцама
Доказ	<p>Копија личне лиценце издате од Инжењерске коморе Србије, потврда о важењу лиценце и доказ о радном статусу (за носиоца лиценце који је запослен код понуђача: фотокопија МА или другог одговарајућег обрасца, односно за носиоца лиценце који није запослен код понуђача: фотокопија уговора ван радног односа)</p> <p>Ако у уговору ван радног односа није наведено да ће носилац лиценце бити ангажован за реализацију радова који су предмет ове јавне набавке потребно је приложити Анекс уговора којим се то дефинише. Наручилац ће прихватити следеће уговоре ван радног односа:</p> <ol style="list-style-type: none"> 1. Уговор о привременим и повременим пословима; 2. Уговор о делу (ради обављања послова који су ван делатности послодавца); 3. Уговор о допунском раду.
4.	Да располаже довољним техничким капацитетом
Доказ	<ol style="list-style-type: none"> 1) пописна листа са датумом 31.12.2016. године, потписана од стране овлашћеног лица понуђача и оверена печатом понуђача или аналитичка картица основних средстава потписана од стране овлашћеног лица понуђача и оверена печатом понуђача; 2) рачун и отпремница за средства набављена од 1.1.2017. године; 3) уговор о закупу, који у прилогу мора имати пописну листу закупаваца или рачун и отпремницу уколико је средство набављено од стране закупаваца након 1.1.2017. године; 4) уговор о лизингу <p>На наведеним доказима мора видно бити означена тражена техничка опрема.</p>

Понуђач који је регистрован у Регистру понуђача који води Агенција за привредне регистре не доставља доказе о испуњености услова из члана 75. став 1. тач. 1) до 4) ЗЈН, сходно члану 78. ЗЈН.

Понуђач који је регистровани у регистру који води Агенција за привредне регистре не мора да достави доказ из члана 75. став 1. тачка 1) Извод из регистра Агенције за

привредне регистре, који је јавно доступан на интернет страници Агенције за привредне регистре

Уколико је доказ о испуњености услова електронски документ, понуђач доставља копију електронског документа у писаном облику, у складу са законом којим се уређује електронски документ.

Ако се у држави у којој понуђач има седиште не издају тражени докази, понуђач може, уместо доказа, приложити своју писану изјаву, дату под кривичном и материјалном одговорношћу оверену пред судским или управним органом, јавним бележником или другим надлежним органом те државе.

Ако понуђач има седиште у другој држави, наручилац може да провери да ли су документи којима понуђач доказује испуњеност тражених услова издати од стране надлежних органа те државе.

3 КРИТЕРИЈУМ ЗА ДОДЕЛУ УГОВОРА

Критеријум за доделу уговора је **најнижа понуђена цена**.

У ситуацији када постоје две или више понуда са истом понуђеном ценом избор најповољније понуде ће се извршити на тај начин што ће бити изабрана понуда понуђача који је понудио краћи рок извођења радова.

У ситуацији када два или више понуђача који су понудили исту цену и исти рок извођења радова, избор најповољније понуде ће се извршити на тај начин што ће бити изабрана понуда понуђача који је тражио мањи износ аванса.

4 УПУТСТВО ПОНУЂАЧИМА КАКО ДА САЧИНЕ ПОНУДУ

4.1 ПОДАЦИ О ЈЕЗИКУ НА КОМЕ ПОНУДА МОРА БИТИ САСТАВЉЕНА

Понуда и докази који се подносе уз понуду морају бити састављени на српском језику. Поступак се води на српском језику.

4.2 НАЧИН ПОДНОШЕЊА ПОНУДЕ

Понуде се припремају у складу са позивом за подношење понуда објављеним на Порталу јавних набавки и интернет сајту Наручиоца и у складу са Конкурсном документацијом. Конкурсна документација се преузима преко Портала јавних набавки и интернет сајта Наручиоца www.privreda.gov.rs.

Понуде се подносе у затвореној коверти са назнаком - Понуда за ЈАВНУ НАБАВКУ БРОЈ: 110/2017 – Изградња објекта - мини млекаре за потребе практичне наставе ученика Пољопривредне школе са домом ученика „Љубо Мићић”, општина Пожега (НЕ ОТВАРАТИ).

Понуђач је дужан да на полеђини коверте или кутије наведе назив и адресу понуђача, телефон и контакт особу.

У случају да понуду подноси група понуђача, на коверти је потребно назначити да се ради о групи понуђача и навести називе и адресу свих учесника у заједничкој понуди.

Понуде се достављају путем поште или лично сваког радног дана 07.30-15.30 часова, на адресу Наручиоца – Министарство привреде, Београд, Кнеза Милоша бр. 20.

Крајњи рок за достављање понуда је **14. септембар 2017. године** до 9.00 часова.

Понуда која стигне после рока наведеног у претходном ставу сматраће се неблагоприятном. Неблаговремена понуда неће се отворати и по окончању поступка отварања ће бити враћена понуђачу, са знаком да је понуда поднета неблагоприятно.

Јавно отварање понуда ће се обавити **14. септембра 2017. године у 13.00 часова** у просторијама Наручиоца - Министарство привреде, Сектор за инвестиције у инфраструктурне пројекте, Београд, Влајковићева 10, уз присуство овлашћених представника понуђача.

Представник понуђача је дужан да, пре почетка отварања понуда, Комисији за јавну набавку достави пуномоћје за учешће у поступку отварања понуда.

Пуномоћје се доставља у писаној форми и мора бити заведено код понуђача, оверено печатом и потписано од стране овлашћеног лица понуђача.

4.3 ПОДАЦИ О ОБАВЕЗНОЈ САДРЖИНИ ПОНУДЕ

Обавезну садржину понуде чине сви докази тражени Конкурсном документацијом као и попуњени, потписани и оверени обрасци из Конкурсне документације.

4.4 ПОНУДА СА ВАРИЈАНТАМА

Понуда са варијантама није дозвољена.

4.5 НАЧИН ИЗМЕНЕ, ДОПУНЕ И ОПОЗИВА ПОНУДЕ

У року за подношење понуде понуђач може да измени, допуни или опозове понуду на начин који је одређен за подношење понуде.

Понуђач је дужан да јасно назначи који део понуде мења односно која документа накнадно доставља.

Измену, допуну или опозив понуде треба доставити на адресу Наручиоца – Министарство привреде, Београд, Кнеза Милоша бр.20, са знаком:

Измена понуде за јавну набавку 110/2017– Изградња објекта - мини млекаре за потребе практичне наставе ученика Пољопривредне школе са домом ученика „Љубо Мићић”, општина Пожега - НЕ ОТВАРАТИ или

Допуна понуде за јавну набавку 110/2017– Изградња објекта - мини млекаре за потребе практичне наставе ученика Пољопривредне школе са домом ученика „Љубо Мићић”, општина Пожега - НЕ ОТВАРАТИ или

Опозив понуде за јавну набавку 110/2017– Изградња објекта - мини млекаре за потребе практичне наставе ученика Пољопривредне школе са домом ученика „Љубо Мићић”, општина Пожега -НЕ ОТВАРАТИ или

Измена и допуна понуде за јавну набавку 110/2017– Изградња објекта - мини млекаре за потребе практичне наставе ученика Пољопривредне школе са домом ученика „Љубо Мићић”, општина Пожега -НЕ ОТВАРАТИ.

На полеђини коверте или на кутији навести назив и адресу понуђача. У случају да понуду подноси група понуђача, на коверти је потребно назначити да се ради о групи понуђача и навести називе и адресу свих учесника у заједничкој понуди.

По истеку рока за подношење понуда понуђач не може да повуче нити да мења своју понуду.

Промена првобитно понуђене цене није дозвољена у форми одобравања попушта на понуђену цену већ искључиво у форми измене понуде за јавну набавку 110/2017

Уколико се измена понуде односи на понуђену цену, цена мора бити изражена у динарском износу, а не у процентима. Измењену цену доставити на обрасцу понуде уз приложени предмер и предрачун радова који је усклађен са изменом понуде.

4.6 САМОСТАЛНО ПОДНОШЕЊЕ ПОНУДЕ

Понуду може поднети понуђач који наступа самостално.

Понуђач је дужан да испуни обавезне и додатне услове, у свему на начин дефинисан у тачки 2. Услови за учешће у поступку јавне набавке из чл. 75. и 76. ЗЈН и упутство како се доказује испуњеност тих услова.

Понуђач који је самостално поднео понуду, не може истовремено да учествује у заједничкој понуди или као подизвођач, нити исто лице може учествовати у више заједничких понуда.

4.7 ПОНУДА СА ПОДИЗВОЂАЧЕМ

Уколико понуђач подноси понуду са подизвођачем дужан је да у Обрасцу понуде наведе да понуду подноси са подизвођачем, проценат укупне вредности набавке који ће поверити подизвођачу, а који не може бити већи од 50%, као и део предмета набавке који ће извршити преко подизвођача.

Подизвођач је дужан да испуни обавезне услове, у свему на начин дефинисан у тачки 2. Услови за учешће у поступку јавне набавке из чл. 75. и 76. ЗЈН и упутство како се доказује испуњеност тих услова.

Понуђач у Обрасцу понуде наводи назив и седиште подизвођача, уколико ће делимично извршење набавке поверити подизвођачу.

Понуђач у потпуности одговара Наручиоцу и Кориснику за извршење обавеза из поступка јавне набавке, односно извршење уговорних обавеза, без обзира на број подизвођача.

Понуђач је дужан да Наручиоцу, на његов захтев, омогући приступ код подизвођача, ради утврђивања испуњености тражених услова.

4.8 ЗАЈЕДНИЧКА ПОНУДА

Понуду може поднети група понуђача као заједничку понуду.

Сваки понуђач из групе понуђача је дужан да испуни обавезне услове, у свему на начин дефинисан у тачки 2. Услови за учешће у поступку јавне набавке из чл. 75. и 76. ЗЈН и упутство како се доказује испуњеност тих услова док додатне услове испуњавају и доказују заједно, на начин дефинисан истом тачком Конкурсне документације.

Саставни део заједничке понуде је споразум којим се понуђачи из групе међусобно и према Наручиоцу обавезују на извршење јавне набавке, а који обавезно садржи:

- 1) податке о члану групе који ће бити носилац посла, односно који ће поднети понуду и који ће заступати групу понуђача пред Наручиоцем;
- 2) опис послова сваког од понуђача из групе понуђача у извршењу уговора.

Понуђачи који поднесу заједничку понуду одговарају неограничено солидарно према Наручиоцу и Кориснику.

Задруга може поднети понуду самостално, у своје име, а за рачун задругара или заједничку понуду у име задругара.

Ако задруга подноси понуду у своје име за обавезе из поступка јавне набавке и уговора о јавној набавци одговара задруга и задругари у складу са ЗЈН.

Ако задруга подноси заједничку понуду у име задругара за обавезе из поступка јавне набавке и уговора о јавној набавци неограничено солидарно одговарају задругари.

4.9 НАЧИН И УСЛОВИ ПЛАЋАЊА, ГАРАНТНИ РОК, КАО И ДРУГЕ ОКОЛНОСТИ ОД КОЈИХ ЗАВИСИ ПРИХВАТЉИВОСТ ПОНУДЕ

Захтеви у погледу начина, рока и услова плаћања

Плаћање се врши уплатом на рачун понуђача.

Рок плаћања је до 45 дана од дана пријема оверене авансне, привремене односно окончане ситуације, уз важеће банкарске гаранције и полису осигурања.

Понуђачу је дозвољено да захтева аванс до 25% вредности понуде без ПДВ.

Захтеви у погледу гарантног рока

Минимални гарантни рок за изведене радове износи две године рачунајући од дана примопредаје радова. За уграђене материјале важи гарантни рок у складу са условима произвођача, који тече од дана извршене примопредаје радова Кориснику.

Захтев у погледу рока извођења радова

Рок за извођење радова је **максимално 60 календарских дана.**

Захтев у погледу рока важења понуде

Рок важења понуде је 90 дана од дана отварања понуда.

У случају истека рока важења понуде, Наручилац ће тражити од понуђача продужење важења понуде. Понуђач који прихвати захтев за продужење рока важења понуде не може мењати понуду.

4.10 ВАЛУТА И НАЧИН НА КОЈИ МОРА ДА БУДЕ НАВЕДЕНА И ИЗРАЖЕНА ЦЕНА У ПОНУДИ

Цена мора бити исказана у динарима, са и без пореза на додатну вредност, са урачунатим свим трошковима које понуђач има у реализацији јавне набавке, с тим да ће се за оцену понуде узимати у обзир цена без пореза на додатну вредност.

Цена је фиксна и не може се мењати.

Ако је у понуди исказана неубичајено ниска цена, Наручилац ће поступити у складу са чланом 92. ЗЈН.

Цену је потребно изразити нумерички и текстуално, при чему текстуално изражена цена има предност у случају несагласности.

4.11 ПОДАЦИ О ВРСТИ, САДРЖИНИ, НАЧИНУ ПОДНОШЕЊА, ВИСИНИ И РОКОВИМА ОБЕЗБЕЂЕЊА ИСПУЊЕЊА ОБАВЕЗА ПОНУЂАЧА

Понуђач је у обавези да уз понуду достави:

Бланко соло меницу за озбиљност понуде која мора бити оверена печатом и потписана од стране лица овлашћеног за заступање, а уз исту мора бити достављено попуњено и оверено менично овлашћење – писмо на износ од **125.000,00** динара, у корист Министарства привреде.

Уз меницу понуђач је дужан да достави:

- копију картона депонованих потписа који је издат од стране пословне банке коју понуђач наводи у меничном овлашћењу – писму (ДЕПО картон)
- копију обрасца оверених потписа лица овлашћених за заступање (ОП образац).
- потврду банке о пријему захтева за регистрацију менице (Захтев за регистрацију/брисање менице, оверен од стране банке)

Рок важења менице је 90 дана од дана отварања понуда.

Меница за озбиљност понуде активира се:

- а) ако понуђач чија је понуда изабрана као најповољнија одбије да закључи уговор о јавној набавци
- б) ако изабрани понуђач у року од 15 дана од дана закључења уговора, Наручиоцу не достави банкарску гаранцију за повраћај аванса и банкарску гаранцију за добро извршење посла;
- в) ако изабрани понуђач у року од 15 дана од дана закључења уговора, Наручиоцу не достави полису осигурања.

4.12 ЗАШТИТА ПОВЕРЉИВОСТИ ПОДАТАКА КОЈЕ НАРУЧИЛАЦ СТАВЉА ПОНУЂАЧИМА НА РАСПОЛАГАЊЕ, УКЉУЧУЈУЋИ И ЊИХОВЕ ПОДИЗВОЂАЧЕ

Наручилац је дужан да:

- 1) чува као поверљиве све податке о понуђачима садржане у понуди које је као такве, у складу са ЗЈН, понуђач означио у понуди;
- 2) одбије давање информације која би значила повреду поверљивости података добијених у понуди;
- 3) чува као пословну тајну имена, заинтересованих лица, понуђача, као и податке о поднетим понудама, до отварања понуда.

Неће се сматрати поверљивим докази о испуњености обавезних услова, цена и други подаци из понуде који су од значаја за примену елемената критеријума и рангирање понуде.

4.13 ДОДАТНЕ ИНФОРМАЦИЈЕ ИЛИ ПОЈАШЊЕЊА У ВЕЗИ СА ПРИПРЕМАЊЕМ ПОНУДА, ОБИЛАЗАК ЛОКАЦИЈЕ

Заинтересовано лице може, у писаном облику (путем поште на адресу Наручиоца, електронске поште на имејл olivera.mijodragovic@privreda.gov.rs или факсом на број 011-333-4187) тражити од Наручиоца додатне информације или појашњења у вези са припремањем понуде, при чему може да укаже Наручиоцу и на евентуално уочене недостатке и неправилности у Конкурсној документацији, најкасније пет дана пре истека рока за подношење понуде. Особа за контакт је Оливера Мијодраговић, сваког радног дана 07.30 – 15.30 часова.

Тражење додатних информација или појашњења телефоном није дозвољено.

Додатне информације или појашњења упућују се са напоменом „Захтев за додатним информацијама или појашњењима конкурсне документације, ЈН број 110/2017.

Наручилац ће у року од три дана од дана пријема захтева, објавити одговор на Порталу јавних набавки и на својој интернет страници.

4.14 ОБИЛАЗАК ЛОКАЦИЈЕ

Понуђач је дужан да се увери у све услове градње, техничку документацију, као и да стекне комплетан увид у све информације које су неопходне за припрему понуде, на локацији на којој ће се радови и изводити.

Обилазак локације и увид у документацију биће организован у договору са особом задуженом за обилазак локације, а то је **Миљко Краговић, телефон 069/8977-853, у периоду од 8,00 до 15,00 часова.**

Као доказ да је обишао локацију, понуђач у оквиру своје понуде доставља потписан и оверен Образац из конкурсне документације – Изјава о посети локације, који не мора бити оверен од стране лица задуженог за обилазак локације.

4.15 ИЗМЕНЕ И ДОПУНЕ КОНКУРСНЕ ДОКУМЕНТАЦИЈЕ

Ако у року предвиђеном за подношење понуде измени или допуни Конкурсну документацију, Наручилац ће измене и допуне Конкурсне документације објавити на Порталу јавних набавки и интернет адреси Наручиоца www.privreda.gov.rs

Ако Наручилац измени или допуни Конкурсну документацију осам или мање дана пре истека рока за подношење понуда, дужан је да продужи рок за подношење понуда и објави обавештење о продужењу рока за подношење понуда.

Понуде се припремају у складу са Конкурсном документацијом и изменама и допунама Конкурсне документације.

Измене и допуне Конкурсне документације важиће само уколико су учињене у писаној форми. Усмене изјаве или изјаве дате на било који други начин од стране Наручиоца, неће ни у ком погледу обавезивати Наручиоца.

4.16 КОМУНИКАЦИЈА

Комуникација у поступку јавне набавке одвија се писаним путем, односно путем поште, електронске поште или факсом, као и објављивањем од стране Наручиоца на Порталу јавних набавки и интернет адреси Наручиоца www.privreda.gov.rs

Ако је документ из поступка јавне набавке достављен од стране Наручиоца или понуђача путем електронске поште или факсом, страна која је извршила достављање дужна је да од друге стране захтева да на исти начин потврди пријем тог документа, што је друга страна дужна и да учини када је то неопходно као доказ да је извршено достављање.

4.17 ДОДАТНА ОБЈАШЊЕЊА, КОНТРОЛА И ДОПУШТЕНЕ ИСПРАВКЕ

Наручилац може да захтева од понуђача додатна објашњења која ће му помоћи при прегледу, вредновању и упоређивању понуда, а може да врши и контролу (увид) код понуђача, односно његових подизвођача.

Наручилац може, уз сагласност понуђача, да изврши исправке рачунских грешака уочених приликом разматрања понуде по окончаном поступку отварања понуда, узимајући као релевантну цену по јединици мере.

Проверу рачунске тачности понуда и грешке, уколико их буде, Наручилац ће исправљати на следећи начин:

Уколико постоји разлика у износу израженом бројем и словима, износ изражен словима сматраће се тачним.

Уколико није тачан производ јединичне цене и количине, јединична цена ће се сматрати тачном, осим у износима који су дати паушално.

Уколико цена за неку позицију није дата сматраће се да је вредност радова на тој позицији укључена у вредност других радова.

Уколико понуђач начини грешку у попуњавању, потребно је да исту избели и правилно попуни, а место начињене грешке парафира и овери печатом.

Ако се понуђач не сагласи са исправком рачунских грешака, Наручилац ће његову понуду одбити као неприхватљиву.

4.18 НЕУОБИЧАЈЕНО НИСКА ЦЕНА

Наручилац може да одбије понуду због неуобичајено ниске цене.

Неуобичајено ниска цена у смислу ЗЈН је понуђена цена која значајно одступа у односу на тржишно упоредиву цену и изазива сумњу у могућност извршења јавне набавке у складу са понуђеним условима.

Ако Наручилац оцени да понуда садржи неуобичајено ниску цену, захтеваће од понуђача детаљно образложење свих њених саставних делова које сматра меродавним, а нарочито наводе у погледу економике начина градње, производње или изабраних техничких решења, у погледу изузетно повољних услова који понуђачу стоје на располагању за извршење уговора или у погледу оригиналности производа, услуга или радова које понуђач нуди.

4.19 НЕГАТИВНЕ РЕФЕРЕНЦЕ

Наручилац може одбити понуду уколико поседује доказ да је понуђач у претходне три године пре објављивања позива за подношење понуда у поступку јавне набавке:

- 1) поступао супротно забрани из чл. 23. и 25. ЗЈН;
- 2) учинио повреду конкуренције;
- 3) доставио неистините податке у понуди или без оправданих разлога одбио да закључи уговор о јавној набавци, након што му је уговор додељен;
- 4) одбио да достави доказе и средства обезбеђења на шта се у понуди обавезао.

Наручилац може одбити понуду уколико поседује доказ који потврђује да понуђач није испуњавао своје обавезе по раније закљученим уговорима о јавним набавкама који су се односили на исти предмет набавке, за период од претходне три године пре објављивања позива за подношење понуда.

Доказ може бити:

- 1) правоснажна судска одлука или коначна одлука другог надлежног органа;
- 2) исправа о реализованом средству обезбеђења испуњења обавеза у поступку јавне набавке или испуњења уговорних обавеза;
- 3) исправа о наплаћеној уговорној казни;
- 4) рекламације потрошача, односно корисника, ако нису отклоњене у уговореном року;
- 5) извештај надзорног органа о изведеним радовима који нису у складу са пројектом, односно уговором;
- 6) изјава о раскиду уговора због неиспуњења битних елемената уговора дата на начин и под условима предвиђеним законом којим се уређују облигациони односи;

- 7) доказ о ангажовању на извршењу уговора о јавној набавци лица која нису означена у понуди као подизвођачи, односно чланови групе понуђача;
- 8) други одговарајући доказ примерен предмету јавне набавке, који се односи на испуњење обавеза у ранијим поступцима јавне набавке или по раније закљученим уговорима о јавним набавкама.

Наручилац може одбити понуду ако поседује доказ - правоснажну судску одлуку или коначну одлуку другог надлежног органа који се односи на поступак који је спровео или уговор који је закључио и други наручилац ако је предмет јавне набавке истоврстан.

4.20 ПОШТОВАЊЕ ОБАВЕЗА КОЈЕ ПРОИЗИЛАЗЕ ИЗ ВАЖЕЋИХ ПРОПИСА

Понуђач је дужан да поштује све обавезе које произилазе из важећих прописа о заштити на раду, запошљавању и условима рада, заштити животне средине-

Понуђач не сме имати забрану обављања делатности која је на снази у време подношења понуде.

4.21 КОРИШЋЕЊЕ ПАТЕНТА И ОДГОВОРНОСТ ЗА ПОВРЕДУ ЗАШТИЋЕНИХ ПРАВА ИНТЕЛЕКТУАЛНЕ СВОЈИНЕ ТРЕЋИХ ЛИЦА

Накнаду за коришћење патената, као и одговорност за повреду заштићених права интелектуалне својине трећих лица сноси понуђач.

4.22 НАЧИН И РОК ЗА ПОДНОШЕЊЕ ЗАХТЕВА ЗА ЗАШТИТУ ПРАВА ПОНУЂАЧА

Поступак заштите права понуђача регулисан је одредбама чл. 138. - 166. ЗЈН.

Захтев за заштиту права може да поднесе понуђач, односно заинтересовано лице, које има интерес за доделу уговора у поступку јавне набавке и који је претрпео или би могао да претрпи штету због поступања Наручиоца противно одредбама ЗЈН.

Захтев за заштиту права подноси се Наручиоцу, а копија се истовремено доставља Републичкој комисији.

Наручиоцу се захтев за заштиту права предаје непосредно или електронском поштом на имејл olivera.mijodragovic@privreda.gov.rs, факсом на број 011/333-4187 или препорученом пошиљком са повратницом на адресу Наручиоца.

Захтев за заштиту права се може поднети у току целог поступка јавне набавке, против сваке радње Наручиоца, осим уколико ЗЈН није другачије одређено.

О поднетом захтеву за заштиту права Наручилац ће обавестити све учеснике у поступку јавне набавке, односно објавити обавештење о поднетом захтеву на Порталу јавних набавки, најкасније у року од два дана од дана пријема захтева.

Уколико се захтевом за заштиту права оспорава врста поступка, садржина позива за подношење понуда или Конкурсне документације, захтев ће се сматрати благовременим уколико је примљен од стране Наручиоца најкасније три дана пре истека рока за подношење понуда, без обзира на начин достављања и уколико је подносилац

захтева у складу са чланом 63. став 2. ЗЈН указао Наручиоцу на евентуалне недостатке и неправилности, а Наручилац исте није отклонио.

Захтев за заштиту права којим се оспоравају радње које Наручилац предузме пре истека рока за подношење понуда, а након истека рока из претходног става, сматраће се благовременим уколико је поднет најкасније до истека рока за подношење понуда.

После доношења одлуке о додели уговора и одлуке о обустави поступка, рок за подношење захтева за заштиту права је пет дана од дана објављивања одлуке на Порталу јавних набавки.

Захтевом за заштиту права не могу се оспоравати радње Наручиоца предузете у поступку јавне набавке ако су подносиоцу захтева били или могли бити познати разлози за његово подношење пре истека рока за подношење захтева, а подносилац захтева га није поднео пре истека тог рока.

Ако је у истом поступку јавне набавке поново поднет захтев за заштиту права од стране истог подносиоца захтева, у том захтеву се не могу оспоравати радње Наручиоца за које је подносилац захтева знао или могао знати приликом подношења претходног захтева.

Захтев за заштиту права не задржава даље активности наручиоца у поступку јавне набавке у складу са одредбама члана 150. ЗЈН.

Наручилац ће објавити обавештење о поднетом захтеву за заштиту права на Порталу јавних набавки и на својој интернет страници најкасније у року од два дана од дана пријема захтева за заштиту права.

4.23 САДРЖИНА ЗАХТЕВА ЗА ЗАШТИТУ ПРАВА

Захтев за заштиту права садржи:

- 1) назив и адресу подносиоца захтева и лице за контакт;
- 2) назив и адресу Наручиоца;
- 3) податке о јавној набавци која је предмет захтева, односно о одлуци Наручиоца;
- 4) повреде прописа којима се уређује поступак јавне набавке;
- 5) чињенице и доказе којима се повреде доказују;
- 6) потврду о уплати таксе из члана 156. ЗЈН;
- 7) потпис подносиоца.

Ако поднети захтев за заштиту права не садржи све обавезне елементе, Наручилац ће такав захтев одбацити закључком.

Наручилац закључак доставља подносиоцу захтева и Републичкој комисији у року од три дана од дана доношења.

Против закључка Наручиоца подносилац захтева може у року од три дана од дана пријема закључка поднети жалбу Републичкој комисији, док копију жалбе истовремено доставља Наручиоцу.

Валидан доказ о извршеној уплати таксе, у складу са Упутством о уплати таксе за подношење захтева за заштиту права Републичке комисије, објављеном на сајту Републичке комисије, у смислу члана 151. став 1. тачка 6) ЗЈН, је :

Потврда о извршеној уплати таксе која мора да садржи следеће елементе:

- (1) да буде издата од стране банке и да садржи печат банке;
- (2) да представља доказ о извршеној уплати таксе, што значи да потврда мора да садржи податак да је налог за уплату таксе, односно налог за пренос средстава реализован, као и датум извршења налога;
- (3) износ таксе из члана 156. ЗЈН чија се уплата врши - 60.000,00 динара;
- (4) број рачуна: 840-30678845-06;
- (5) шифру плаћања: 153 или 253;
- (6) позив на број: подаци о броју или ознаци јавне набавке поводом које се подноси захтев за заштиту права;
- (7) сврха: ЗЗП; Министарство привреде; број или ознака јавне набавке поводом које се подноси захтев за заштиту права;
- (8) корисник: буџет Републике Србије;
- (9) назив уплатиоца, односно назив подносиоца захтева за заштиту права за којег је извршена уплата таксе;
- (10) потпис овлашћеног лица банке, **или**

Налог за уплату, први примерак, оверен потписом овлашћеног лица и печатом банке или поште, који садржи и све друге елементе из потврде о извршеној уплати таксе наведене под тачком 1 **или**

Потврда издата од стране Републике Србије, Министарства финансија, Управе за трезор, потписана и оверена печатом, која садржи све елементе из потврде о извршеној уплати таксе из тачке 1, осим оних наведених под (1) и (10), за подносиоце захтева за заштиту права који имају отворен рачун у оквиру припадајућег консолидованог рачуна трезора, а који се води у Управи за трезор (корисници буџетских средстава, корисници средстава организација за обавезно социјално осигурање и други корисници јавних средстава) **или**

Потврда издата од стране Народне банке Србије, која садржи све елементе из потврде о извршеној уплати таксе из тачке (1), за подносиоце захтева за заштиту права (банке и други субјекти) који имају отворен рачун код НБС.

Више информација о уплати таксе за подношење захтева за заштиту права може се добити на интернет страници Републичке комисије за заштиту права у поступцима јавних набавки <http://www.kjn.gov.rs/ci/uputstvo-o-uplati-republicke-administrativne-takse.html>

4.24 РОК ЗА ДОНОШЕЊЕ ОДЛУКЕ О ДОДЕЛИ УГОВОРА

Рок за доношење одлуке о додели уговора је 10 дана од дана отварања понуда.

4.25 РОК У КОЈЕМ ЋЕ УГОВОР БИТИ ЗАКЉУЧЕН

Наручилац ће уговор о јавној набавци доставити понуђачу коме је уговор додељен у року од осам дана од дана протека рока за подношење захтева за заштиту права из члана 149. ЗЈН.

У случају да је поднета само једна понуда Наручилац може закључити уговор пре истека рока за подношење захтева за заштиту права, у складу са чланом 112. став 2. тачка 5) ЗЈН.

4.26 ОБУСТАВА ЈАВНЕ НАБАВКЕ

Наручилац ће обуставити поступак јавне набавке уколико нису испуњени услови за доделу уговора из члана 107. ЗЈН.

Наручилац може да обустави поступак јавне набавке из објективних и доказивих разлога који се нису могли предвидети у време покретања поступка и који онемогућавају да се започети поступак оконча, или услед којих је престала потреба Наручиоца за предметном набавком због чега се неће понављати у току исте буџетске године односно у наредних шест месеци.

4.27 УВИД У ДОКУМЕНТАЦИЈУ

Понуђач има право да изврши увид у документацију о спроведеном поступку јавне набавке после доношења одлуке о додели уговора, односно одлуке о обустави поступка о чему може поднети писмени захтев наручиоцу путем електронске поште, поште и факсом.

Наручилац ће лицу из претходног става, омогућити увид у документацију и копирање документације из поступка о трошку подносиоца захтева, у року од два дана од дана пријема писаног захтева, уз обавезу да заштити податке у складу са чл. 14. и 15. ЗЈН.

4.28 ТРОШКОВИ ПРИПРЕМАЊА ПОНУДЕ

Понуђач може да у оквиру понуде достави укупан износ и структуру трошкова припремања понуде. Трошкове припреме и подношења понуде сноси искључиво понуђач и не може тражити од Наручиоца накнаду трошкова.

Ако је поступак јавне набавке обустављен из разлога који су на страни Наручиоца, оба наручиоца су дужна да понуђачу надокнаде трошкове прибављања средства обезбеђења, под условом да је понуђач тражио накнаду тих трошкова у понуди.

4.29 УПУТСТВО О ИЗГЛЕДУ ТАБЛЕ СА ПОДАЦИМА О ПРОЈЕКТУ

Упутство о изгледу табле са подацима о пројекту представља смернице извођачима за израду табли у складу са дефинисаном уговорном обавезом и за правилну употребу лога Министарства привреде, на основу члана 201. тачка 16. Закона о планирању и изградњи и Правилника о изгледу, саджини и месту постављања градилишне табле.

ТЕХНИЧКЕ КАРАКТЕРИСТИКЕ:

1. Градилишна табла је правоугаоног облика димензија 200 x 300 x 20cm, израђена од челичних кутијастих профила и поцинкованог лима, а поставља се на челичним носачима одговарајуће носивости фундираним у бетон.
2. Позадина табле мора бити светлоранцасте боје отпорна на атмосферске утицаје.

ПРИКАЗ ОБАВЕЗНОГ САДРЖАЈА:

1. **Лого Министарства привреде** позициониран је у горњем десном углу. Минималне димензије лога су 40 x 40cm.
2. **Лого Европске инвестиционе банке** позициониран је у горњем десном углу. Минималне димензије лога су 40 x 40cm.
3. На делу испод лога Министарства привреде, односно лога Европске инвестиционе банке „болдовано“ су истакнути следећи подаци:
 - а) Назив, намена и величина објекта и
 - б) Број катастарске парцеле
4. Модел објекта је позициониран у горњем левом углу
5. На доњем делу табле наведено је следеће:
 - а) Назив привредног друштва, односно правног лица или предузетника који је израдио пројектну документацију (адреса, телефон и сајт)
 - б) Име одговорног пројектанта
 - в) Назив извођача радова, име одговорног извођача радова и име лица које врши надзор
 - г) Број и датум решења којим је издата грађевинска дозвола и назив органа који је издао грађевинску дозволу, односно број решења којим се одобрава извођење радова (за које се не издаје грађевинска дозвола)
 - д) Датум почетка грађења
 - ђ) Рок завршетка изградње објекта
 - е) Назив Наручиоца
 - з) Назив Корисника
 - и) Назив Инвеститора

4.30 СПИСАК ОБРАЗАЦА КОЈИ ЧИНЕ САСТАВНИ ДЕО КОНКУРСНЕ ДОКУМЕНТАЦИЈЕ (ПОНУДЕ)

	НАЗИВ ОБРАСЦА	БРОЈ ОБРАСЦА
1.	Образац понуде	ОБРАЗАЦ БР. 1
2.	Општи подаци о понуђачу	ОБРАЗАЦ БР. 2
3.	Општи подаци о члану групе понуђача	ОБРАЗАЦ БР. 3
4.	Изјава понуђача о испуњавању услова из члана 75. и 76. Закона о јавним набавкама	ОБРАЗАЦ БР. 4
5.	Изјава подизвођача о испуњавању услова из члана 75. Закона о јавним набавкама	ОБРАЗАЦ БР. 5
6.	Изјава о посети локације	ОБРАЗАЦ БР. 6
7.	Изјава о одговорном извођачу	ОБРАЗАЦ БР. 7
8.	Списак изведених радова	ОБРАЗАЦ БР. 8
9.	Модел уговора	ОБРАЗАЦ БР. 9
10.	Трошкови припреме понуде	ОБРАЗАЦ БР. 10
11.	Изјава о независној понуди	ОБРАЗАЦ БР. 11
12.	Предмер и предрачун	ОБРАЗАЦ БР. 12

Образац 1.

ОБРАЗАЦ ПОНУДЕ

Понуда број _____ од __. __. _____. године

за јавну набавку број 110/2017 - Изградња објекта - мини млекаре за потребе практичне наставе ученика Пољопривредне школе са домом ученика „Љубо Мићих”, општина Пожега

1) Општи подаци о понуђачу:

Скраћени назив: _____

Седиште и адреса: _____

Матични број: _____ ПИБ: _____

а) понуђач који наступа самостално б) понуђач – носилац посла в) понуђач из групе понуђача г) понуђач који наступа са подизвођачем д) подизвођач (заокружити)

Скраћени назив: _____

Седиште и адреса: _____

Матични број: _____ ПИБ: _____

а) понуђач који наступа самостално б) понуђач – носилац посла в) понуђач из групе понуђача г) понуђач који наступа са подизвођачем д) подизвођач (заокружити)

Скраћени назив: _____

Седиште и адреса: _____

Матични број: _____ ПИБ: _____

а) понуђач који наступа самостално б) понуђач – носилац посла в) понуђач из групе понуђача г) понуђач који наступа са подизвођачем д) подизвођач (заокружити)

НАПОМЕНА: Образац копирати у потребном броју примерака у случају већег броја понуђача из групе понуђача или подизвођача

2) Понуду број _____ од _____._____._____. године подноси

а) самостално б) као заједничку понуду ц) са подизвођачем д) заједнички са подизвођачем

Укупна цена без ПДВ	
Укупна цена са ПДВ	
Рок завршетка радова износи _____ календарских дана од дана увођења у посао (максимално 60 календарских дана)	
Гарантни рок за све радове је _____ године, од дана примопредаје радова (не краћи од 2 године)	
Важење понуде износи 90 дана од дана отварања понуда	
Тражени аванс (највише до 25%)	а) аванс _____% б) без аванса

3) Подаци о подизвођачу:

Назив подизвођача	Позиција радова које изводи	Вредност радова са ПДВ	Процент укупне вредности набавке који ће извршити подизвођач:

Датум: _____

Потпис овлашћеног лица

М.П.

Напомене: Образац понуде понуђач мора да попуни, овери печатом и потпише, чиме потврђује да су тачни подаци који су у обрасцу понуде наведени. Уколико понуђачи подносе заједничку понуду, група понуђача може да се определи да образац понуде потписују и печатом оверавају сви понуђачи из групе понуђача или група понуђача може да одреди једног понуђача из групе који ће попунити, потписати и печатом оверити образац понуде.

Образац 2.

ОПШТИ ПОДАЦИ О ПОНУЂАЧУ

Назив понуђача	
Седиште и адреса понуђача	
Одговорно лице – директор	
Особа за контакт	
Телефон	
Имејл	
Рачун и банка	
Матични број	
ПИБ	
Врста правног лица (микро, мало, средње, велико, ЈП или физичко лице)	

Датум _____

Потпис овлашћеног лица

М.П.

Образац попуњава понуђач који наступа самостално или понуђач-носилац посла.
Образац потписује и оверава овлашћено лице понуђача.

Образац 3.

ОПШТИ ПОДАЦИ О ЧЛАНУ ГРУПЕ ПОНУЂАЧА

Назив члана групе понуђача	
Седиште и адреса члана групе понуђача	
Одговорно лице члана групе - директор	
Особа за контакт	
Телефон	
Имејл	
Рачун и банка	
Матични број	
ПИБ	

Датум: _____

Потпис овлашћеног лица

М.П. _____

Образац копирати у потребном броју примерака за сваког члана групе понуђача. Образац потписује и оверава овлашћено лице носиоца посла групе понуђача или овлашћено лице члана групе

Образац 4.

ИЗЈАВА ПОНУЂАЧА О ИСПУЊАВАЊУ ОБАВЕЗНИХ И ДОДАТНИХ УСЛОВА ЗА УЧЕШЋЕ У ПОСТУПКУ ЈАВНЕ НАБАВКЕ – ЧЛ. 75. и 76. ЗЈН

Под пуном материјалном и кривичном одговорношћу, као заступник понуђача, дајем следећу

ИЗЈАВУ

Понуђач _____
(навести назив понуђача)

у поступку јавне набавке број 110/2017- Изградња објекта - мини млекаре за потребе практичне наставе ученика Пољопривредне школе са домом ученика „Љубо Мићић”, општина Пожега, испуњава све обавезне и додатне услове из члана 75. и 76. ЗЈН, односно услове дефинисане конкурсном документацијом за предметну јавну набавку и то:

Обавезне услове:

1.Услов	Да је регистрован код надлежног органа, односно уписан у одговарајући регистар (члан 75. став 1 тачка 1) ЗЈН)
2.Услов	Да он и његов законски заступник није осуђиван за неко од кривичних дела као члан организоване криминалне групе, да није осуђиван за кривична дела против привреде, кривична дела против животне средине, кривично дело примања или давања мита, кривично дело преваре (члан 75. став 1. тачка 2) ЗЈН)
3.Услов	Да је измирио доспеле порезе, доприносе и друге јавне дажбине у складу са прописима Републике Србије или стране државе када има седиште на њеној територији (члан 75. став 1. тачка 4) ЗЈН)
4.Услов	Да је при састављању понуде поштовао обавезе које произлазе из важећих прописа о заштити на раду, запошљавању и условима рада, заштити животне средине, као и да нема забрану обављања делатности која је на снази у време подношења понуде (члан 75. став 2. ЗЈН).

Додатне услове:

1.Услов	Да располаже неопходним финансијским капацитетом односно да је у претходне 3 обрачунске године (2014, 2015. и 2016) остварио пословни приход у минималном износу од 8.000.000,00 динара
---------	---

2.Услов	Да располаже неопходним пословним капацитетом односно да је у претходних 5 обрачунских година (2012-2016) извео грађевинске и грађевинско-занатске радове на изградњи и/или реконструкцији и/или санацији и/или доградњи објеката високоградње (стамбени и/или стамбено пословни и/или пословни и/или спортски и/или јавни објекти) у износу од минимум 12.000.000,00 динара без ПДВ, од чега је извео најмање један посао у минималном износу од 4.000.000,00 динара без ПДВ	
3.Услов	Да понуђач има у радном односу на неодређено или одређено време или ангажованог по основу уговора ван радног односа одговорног извођача радова са личном лиценцом и то: 400 или 410 или 411 или 800 1 извршилац	
4.Услов	Да располаже довољним техничким капацитетом односно да располаже следећом техничком опремом:	
	Доставно возило	комада 1
	камион кипер	комада 1
	скела	200 м2
	комбинована машина	комада 1

Датум: _____

Потпис овлашћеног лица

М.П.

Напомена: Уколико понуду подноси група понуђача, Изјава мора бити потписана од стране овлашћеног лица сваког понуђача из групе понуђача и оверена печатом, на који начин сваки понуђач из групе понуђача изјављује да испуњава обавезне услове из члана 75. став 1. тач. 1) до 4) ЗЈН, а да додатне услове испуњавају заједно

Образац 5.

ИЗЈАВА ПОДИЗВОЂАЧА О ИСПУЊАВАЊУ ОБАВЕЗНИХ УСЛОВА ЗА УЧЕШЋЕ У ПОСТУПКУ ЈАВНЕ НАБАВКЕ – ЧЛ. 75. ЗЈН

Под пуном материјалном и кривичном одговорношћу, као заступник подизвођача, дајем следећу

ИЗЈАВУ

Подизвођач _____ [*навести назив подизвођача*] у поступку јавне набавке број 110/2017 - Изградња објекта - мини млекаре за потребе практичне наставе ученика Пољопривредне школе са домом ученика „Љубо Мићић”, општина Пожега, испуњава све услове из чл. 75. ЗЈН, односно услове дефинисане конкурсном документацијом за предметну јавну набавку, и то:

- 1) Подизвођач је регистрован код надлежног органа, односно уписан у одговарајући регистар (чл. 75. ст. 1. тач. 1) ЗЈН);
- 2) Подизвођач и његов законски заступник нису осуђивани за неко од кривичних дела као члан организоване криминалне групе, да нису осуђивани за кривична дела против привреде, кривична дела против животне средине, кривично дело примања или давања мита, кривично дело преваре (чл. 75. ст. 1. тач. 2) ЗЈН);
- 3) Подизвођач је измирио доспеле порезе, доприносе и друге јавне дажбине у складу са прописима Републике Србије (*или стране државе када има седиште на њеној територији*) (чл. 75. ст. 1. тач. 4) ЗЈН);
- 4) Подизвођач је поштовао обавезе које произлазе из важећих прописа о заштити на раду, запошљавању и условима рада, заштити животне средине и нема забрану обављања делатности која је на снази у време подношења понуде за предметну јавну набавку (чл. 75. ст. 2. ЗЈН).

Место: _____

Датум: _____

М.П.

Подизвођач:

Напомена: Уколико понуђач подноси понуду са подизвођачем, Изјава мора бити потписана од стране овлашћеног лица подизвођача и оверена печатом.

Образац 6.

ИЗЈАВА ПОНУЂАЧА О ПОСЕТИ ЛОКАЦИЈЕ

Изјављујем да смо посетили локацију која је предмет јавне набавке број 110/2017 - Изградња објекта - мини млекаре за потребе практичне наставе ученика Пољопривредне школе са домом ученика „Љубо Мићић”, општина Пожега и стекли увид у техничку документацију и све информације које су неопходне за припрему понуде. Такође изјављујем да смо упознати са свим условима градње и да они, сада видљиви, не могу бити основ за било какве накнадне промене у цени.

Датум: _____

Потпис овлашћеног лица

М.П.

Образац потписује и оверава овлашћено лице понуђача уколико наступа самостално или са подизвођачима.

Уколико наступа у групи, образац потписује и оверава овлашћено лице носиоца посла групе понуђача или овлашћено лице члана групе.

Образац 7.**ИЗЈАВА О ОДГОВОРНОМ ИЗВОЂАЧУ**

Изјављујем да ће доле наведени одговорни извођач радова бити расположив у периоду извршења уговора - Изградња објекта - мини млекарне за потребе практичне наставе ученика Пољопривредне школе са домом ученика „Љубо Мићић”, општина Пожега:

Бр.	Име и презиме	Број лиценце	Назив понуђача (члана групе понуђача) који ангажује одговорног извођача:	Основ ангажовања: 1. Запослен код понуђача 2. Ангажован уговором
1.				
2.				
3.				
4.				
5.				

Датум: _____

Потпис овлашћеног лица

М.П.

Образац копирати у потребном броју примерака.

Образац потписује и оверава овлашћено лице понуђача уколико наступа самостално или са подизвођачима. Уколико наступа у групи, образац потписује и оверава овлашћено лице носиоца посла групе понуђача или овлашћено лице члана групе.

Напомена: Последњу колону: Основ ангажовања попунити тако, што се за запослене уноси број - 1, а за ангажоване уговором број - 2.

Образац 8.

СПИСАК ИЗВЕДЕНИХ РАДОВА

Наручилац	Период извођења радова	Врста радова	Вредност изведених радова (без ПДВ)
УКУПНО изведених радова без ПДВ:			

Датум: _____

Потпис овлашћеног лица

М.П.

Образац копирати у потребном броју примерака за сваког члана групе понуђача. Образац потписује и оверава овлашћено лице понуђача уколико наступа самостално или са подизвођачима. Образац потписује и оверава овлашћено лице носиоца посла групе понуђача или овлашћено лице члана групе.

Образац 9.

МОДЕЛ УГОВОРА О ИЗВОЂЕЊУ РАДОВА

Уговорне стране :

1. **Република Србија – Министарство привреде**, Београд, Ул. Кнеза Милоша бр. 20, ПИБ 108213421, матични број 17862154, рачун број 840-1620-21 (у даљем тексту: Наручилац) које, по овлашћењу број: 021-02-96/2017-02 од 17. јула 2017. године, заступа државни секретар Драган Стевановић
2. **Република Србија – Општина Пожега**, Пожега, Ул. Трг слободе бр. 9, ПИБ 100860638, матични број 07158122, жиро рачун 840-124640-46 (у даљем тексту: Корисник), коју заступа председник општине др. Милан Божић

3. **Привредно друштво/носилац посла** _____,
_____, Ул. _____ бр. _____, ПИБ _____,
_____, матични број _____, рачун број _____
код банке _____;

члан групе/подизвођач _____,
_____, Ул. _____ бр. _____, ПИБ _____,
_____, матични број _____;

члан групе/подизвођач _____,
_____, Ул. _____ бр. _____, ПИБ _____,
_____, матични број _____;

члан групе/подизвођач _____,
_____, Ул. _____ бр. _____, ПИБ _____,
_____, матични број _____,

(у даљем тексту: Извођач), које заступа директор _____

УВОДНИ ДЕО

- На основу Уредбе о поступку по коме се бирају инфраструктурни пројекти и поступку по коме се спроводи подршка унапређења локалне и регионалне инфраструктуре – Градимо заједно („Службени гласник РС”, број 5/17) и Јавног позива за пријаву пројекта („Службени гласник РС”, број 6/17), Министарство привреде је донело Одлуку о расподели и коришћењу средстава за подршку унапређења локалне и регионалне инфраструктуре- Градимо заједно-ЕИБ 9 („Службени гласник РС“ бр. 69/17 и 80/17), којом су распоређена средства за реализацију пројекта - Изградња објекта - мини млекаре за потребе практичне наставе ученика Пољопривредне школе са домом ученика „Љубо Мићић”, општина Пожега;
- Наручилац је у јавној набавци мале вредности број 110/2017, Извођачу доделио уговор о извођењу радова на замени кровног покривача на објекту Основне школе „Бранко Радичевић”, општина Прибој.

ПРЕДМЕТ УГОВОРА

Члан 1.

Предмет Уговора је изградња објекта - мини млекаре за потребе практичне наставе ученика Пољопривредне школе са домом ученика „Љубо Мићић”, општина Пожега, у свему према Понуди број _____ од __.__.2017. године, која је саставни део овог уговора.

ВРЕДНОСТ УГОВОРА

Члан 2.

Цена за извођење радова из члана 1. Уговора износи _____ динара без ПДВ односно _____ динара са ПДВ.

Укупан износ средстава из става 1. овог члана обезбеђен је на следећи начин:

- износ од _____ динара без ПДВ (*попуњава Наручилац*) обезбеђен је Законом о буџету Републике Србије за 2017. годину („Службени гласник РС”, број 99/16), у члану 8, Раздео 20 - Министарство привреде, Програм 1505 – Регионални развој, функција 411 – Општи економски и комерцијални послови, Пројекат 4001 - Подршка развоју локалне и регионалне инфраструктуре, економска класификација 511 - Зграде и грађевински објекти, извор финансирања 11- примања од иностраних задуживања, која представљају средства зајма Европске инвестиционе банке намењена реализацији финансијског уговора „Зајам за општинску и регионалну инфраструктуру”;
- износ од _____ динара са ПДВ (*попуњава Наручилац*) обезбеђен је Одлуком о буџету општине Пожега за 2017. годину на позицији 1501-Локални економски развој.

Обавезу обрачуна и плаћања ПДВ на целокупну вредност Уговора сноси Корисник као порески дужник по основу сваке испостављене ситуације.

Уговорена цена је фиксна по јединици мере и не може се мењати услед повећања цене елемената на основу којих је одређена односно због наступања промењених околности.

Осим вредности рада, добара и услуга неопходних за извршење Уговора, цена обухвата и све зависне трошкове Извођача до примопредаје радова а посебно трошкове извођења свих припремних и завршних радњи, организације, чувања и обезбеђења градилишта, помоћних материјала и опреме, мера за омогућавање безбедног и несметаног одвијања саобраћаја током извођења радова. Обезбеђење градилишта саобраћајном сигнализацијом у току извођења радова је у обавези Корисника и не урачунава се у цену.

НАЧИН ПЛАЋАЊА

Члан 3.

Уговорне стране су сагласне да се плаћање Извођачу врши на следећи начин:

-аванс у висини од ____ % од уговорене вредности без ПДВ што износи _____ динара, у року до 45 дана од дана пријема оверене авансне ситуације/авансног рачуна, уз услов да је Наручиоцу достављена банкарска гаранција за повраћај аванса, у складу са чланом 11. Уговора. Аванс се мора оправдати најкасније са последњом привременом ситуацијом;

- по испостављеним овереним привременим ситуацијама и окончаној ситуацији, уз важеће банкарске гаранције и полисе осигурања, у року до 45 дана од дана пријема оверене ситуације. Укупна вредност привремених ситуација не може бити већа од 90% вредности уговорених радова без ПДВ.

Авансна, привремена и окончана ситуација испостављају се Наручиоцу у шест примерака и морају бити оверене од стране надзорног органа и Корисника пре доставе Наручиоцу.

Комплетну документацију неопходну за оверу ситуације: листове грађевинског дневника, листове грађевинске књиге, одговарајуће атесте за уграђени материјал и набавку опреме, динамички план са пресеком стања радова и предлог мера за отклањање евентуалних кашњења у реализацији и другу документацију Извођач доставља стручном надзору, с тим да се у супротном неће извршити плаћање тих позиција, што Извођач признаје без права на приговор.

Уколико Извођач не достави ситуацију са свим прилозима из претходног става овог члана, Наручилац и/или Корисник неће извршити плаћање позиција за које није достављена комплетна документација.

РОК ЗА ИЗВОЂЕЊЕ РАДОВА

Члан 4.

Извођач се обавезује да радове који су предмет овог уговора изведе у року од ____ календарских дана, рачунајући од дана увођења у посао.

Увођење у посао се врши у присуству представника Наручиоца, Корисник, Извођача и стручног надзора, након испуњења следећих услова:

-да је Корисник предао Извођачу инвестиционо техничку документацију и грађевинску дозволу;

- да је Корисник обезбедио Извођачу несметан прилаз градилишту;
- да је Извођач Наручиоцу доставио банкарску гаранцију за добро извршење посла;
- да је Извођач Наручиоцу доставио полису осигурања за објекат у изградњи и полису осигурања од одговорности за штету причињену трећим лицима и стварима трећих лица.

Датум увођења у посао уписује се у грађевински дневник.

Члан 5.

Извођач је дужан да одмах писмено обавести Наручиоца и Корисника о околностима које онемогућавају или отежавају извођење радова, о привременом обустављању радова, и о настављању радова по престанку сметњи због којих је извођење радова обустављено.

Извођач може привремено обуставити радове искључиво уз сагласност надзорног органа. Извођач је дужан да настави извођење радова по престанку сметње због које су радови обустављени.

Период обуставе радова мора бити уписан у грађевински дневник, потписан и оверен од стране одговорног лица Извођача и стручног надзора и једино у том случају не утиче на уговорени рок извођења радова.

На основу евидентиране обуставе радова кроз књигу инспекције и грађевински дневник, приликом коначног обрачуна утврдиће се да ли су радови изведени у уговореном року.

Члан 6.

Захтев за продужење уговореног рока са писаном сагласношћу стручног надзора и Корисника и пратећом документацијом, Извођач подноси Наручиоцу у року од три дана од сазнања за околност које онемогућавају завршетак радова у уговореном року, а најкасније пет дана пре истека коначног рока за завршетак радова. Уговорени рок се не може продужити без сагласности Наручиоца.

Уговорени рок је продужен када уговорне стране у форми анекса овог уговора о томе постигну писани споразум.

Извођач је дужан да, у уговореном року односно без права на продужење уговореног рока, изведе вишак радова до 10 % од уговорених количина.

У случају да Извођач не испуњава предвиђену динамику, обавезан је да уведе у рад више извршилаца, без права на захтевање повећаних трошкова или посебне накнаде.

УГОВОРНА КАЗНА

Члан 7.

Уколико Извођач не заврши радове који су предмет овог уговора у уговореном року, Наручилац и Корисник могу наплатити уговорну казну умањењем износа који је исказан у окончаној ситуацији.

Висина уговорне казне износи 0,1% од уговорене вредности без ПДВ за сваки дан закашњења, с тим што укупан износ казне не може бити већи од 5 % од вредности уговорених радова без ПДВ.

Ако су Наручилац или Корисник због закашњења у извођењу или предаји изведених радова, претрпели штету која је већа од износа уговорне казне, могу захтевати накнаду штете, односно поред уговорне казне и разлику до пуног износа претрпљене штете. Постојање и износ штете Наручилац и Корисник морају да докажу.

ОБАВЕЗЕ ИЗВОЂАЧА

Члан 8.

Осим обавеза које су утврђене другим одредбама овог уговора, Извођач има обавезу:

- да радове који су предмет овог уговора изведе у складу са Понудом из члана 1. Уговора, важећим техничким и другим прописима који регулишу предметну материју, грађевинском дозволом, инвестиционо-техничком документацијом и овим уговором;

- да обезбеди радну снагу, материјал, грађевинску и другу опрему, изврши припремно-завршне и остале радове и све друго неопходно за коначно извршење Уговора;

- да по пријему инвестиционо-техничке документације исту прегледа и у року од 7 (седам) дана достави примедбе у писаном облику Наручиоцу и Кориснику на разматрање и даље поступање. Неблаговремено уочене или достављене примедбе, које нису могле остати непознате да су на време сагледане, неће бити узете у обзир нити ће имати утицаја на рок за извођење радова;

- да пре почетка радова потпише главни пројекат/пројекат за извођење и Наручиоцу достави решење о именовању одговорног извођача радова;

- да о свом трошку обезбеди и истакне на видном месту градилишну таблу, са свим прописаним подацима која табла мора да садржи;

- да обезбеди услове за извођење радова, према усвојеном детаљном динамичком плану, по свим временским условима;

- да обезбеди безбедност свих лица на градилишту, као и одговарајуће чување и обезбеђење градилишта као и складишта материјала и слично, тако да се Наручилац и Корисник ослобађају свих одговорности према државним органима и трећим лицима, што се тиче безбедности, прописа о заштити животне средине и радно-правних прописа за време укупног трајања извођења радова до предаје радова Кориснику и Наручиоцу;

- да се строго придржава прописаних мера за заштиту здравља и безбедности на раду за све своје запослене и сва друга лица на градилишту или на другим местима на којима могу бити угрожена;

- да омогући вршење стручног надзора на објекту;

- да уредно води сву документацију предвиђену законом и другим прописима, који регулишу ову област;

- да поступа по свим основаним примедбама и захтевима Наручиоца и Корисника датим на основу извршеног надзора и да у зависности од конкретне ситуације, о свом трошку, изврши поправку или рушење или поновно извођење радова, замену набављеног или уграђеног материјала, опреме, уређаја и постројења или убрзања извођења радова када је запао у доцњу у погледу уговорених рокова извођења радова;

- да гарантује квалитет изведених радова, употребљеног материјала и набављене опреме, с тим да отклањању недостатка у гарантном року за изведене радове Извођач мора да приступи у року од 5 дана по пријему писаног позива од стране Корисника;

-да отклони сву штету коју учини за време извођења радова на објекту – локацији извођења радова и на суседним објектима;

-да по завршеним радовима одмах обавести Наручиоца и Корисника да је завршио радове и да је спреман за њихов пријем.

Члан 9.

Извођач је у обавези да у року од 15 дана од дана закључења Уговора достави детаљан динамички план који мора садржати и следеће позиције, прва: припрема и формирање градилишта и последња: отклањање недостатака, у шест примерака, по два за Наручиоца, Корисника и стручни надзор.

Саставни део динамичког плана су: план ангажовања потребне радне снаге, план ангажовања потребне механизације и опреме на градилишту, план набавке потребног материјала, финансијски план реализације извођења радова, пројекат организације градилишта.

Извођач је у обавези да уведе у рад више смена, продужи смену или уведе у рад више извршилаца, без права на повећање трошкова или посебне накнаде за то, уколико не испуњава предвиђену динамику.

ОБАВЕЗЕ НАРУЧИОЦА И КОРИСНИКА

Члан 10.

Осим обавеза које су утврђене другим одредбама овог уговора, Наручилац има обавезу:

- да Извођачу плати уговорену цену под условима и на начин одређен чл. 2. и 3. овог уговора;
- да присуствује увођењу Извођача у посао;
- да учествује у раду комисије за примопредају радова и коначни обрачун са Корисником, стручним надзором и Извођачем.

Осим обавеза које су утврђене другим одредбама овог уговора, Корисник има обавезу:

- да приликом закључења Уговора, Извођачу преда инвестиционо-техничку документацију и грађевинску дозволу;
- да најкасније 15 дана од закључења Уговора достави надлежној инспекцији рада пријаву градилишта, а копију пријаве постави на видно место на градилишту;
- да Извођача уведе у посао као и да му обезбеди несметан прилаз градилишту;
- да пре почетка рада на градилишту писменим актом одреди координатора за безбедност и здравље на раду у фази извођења радова и да обезбеди израду Плана превентивних мера, уколико је по предвиђено важећим прописима;
- да Извођачу плати уговорену цену под условима и на начин одређен чл. 2. и 3. овог уговора;
- да врши обрачун ПДВ, подношење ПДВ пријаве као и плаћање ПДВ по свим испостављеним ситуацијама;
- да Наручиоца, писаним путем, обавештава о свакој извршеној уплати по основу испостављених ситуација као и по основу обавезе ПДВ;
- да обезбеди вршење стручног надзора над извршењем уговорних обавеза Извођача;

- да петнаестодневне извештаје стручног надзора доставља Наручиоцу, без одлагања;
- да учествује у раду комисије за примопредају радова и коначни обрачун са Наручиоцем, стручним надзором и Извођачем.

БАНКАРСКЕ ГАРАНЦИЈЕ

Члан 11.

Извођач се обавезује да у року од 15 дана од дана закључења овог уговора преда Наручиоцу банкарску гаранцију за повраћај аванса, са роком важења најмање до коначног извршења посла, која мора бити безусловна, неопозива, без права на приговор и платива на први позив, а у корист Наручиоца.

Извођач се обавезује да у року од 15 дана од дана закључења овог уговора преда Наручиоцу банкарску гаранцију за добро извршење посла у износу од 10% од вредности уговора без ПДВ и са роком важења најмање 30 дана дуже од истека рока за коначно извршење посла, која мора бити безусловна, неопозива, без права на приговор и платива на први позив, а у корист Наручиоца.

Наручилац има право да активира меницу за озбиљност понуде ако Извођач у року од 15 дана од дана закључења Уговора не достави банкарске гаранције из ст. 1 и 2 овог члана.

У случају наступања услова за продужење рока завршетка радова, Извођач је у обавези да продужи важење банкарских гаранција, с тим да се висина банкарске гаранције за повраћај аванса може смањити, уз писану сагласност Наручиоца, сразмерно изведеним радовима и износу којим је оправдан део примљеног аванса кроз привремене ситуације.

У случају истека рока важења банкарских гаранција док је извођење радова који су предмет овог уговора у току, Извођач је дужан да, о свом трошку, продужи рок важења банкарских гаранција.

Банкарска гаранција за добро извршење посла може бити послата на наплату пословној банци Извођача уколико Извођач, ни после упућене опомене, не продужи њено важење.

Извођач се обавезује да у року од 10 дана након примопредаје радова Кориснику преда банкарску гаранцију за отклањање грешака у гарантном року у износу од 5% од вредности уговора без ПДВ и са роком важења пет дана дужим од уговореног гарантног рока, која мора бити безусловна, неопозива, без права на приговор и платива на први позив, а у корист Корисника, што је услов за оверу окончане ситуације.

Гаранцију за отклањање грешака у гарантном року Корисник сме да наплати уколико Извођач не отпочне са отклањањем недостатака у року од 5 дана од дана пријема писаног захтева и не отклони их у року и у складу са достављеним захтевом.

ОСИГУРАЊЕ РАДОВА

Члан 12.

Извођач је дужан да у року од 15 дана од дана закључења овог уговора осигура радове, материјал и опрему од уобичајених ризика до њихове пуне вредности (осигурање објекта у изградњи) и достави Наручиоцу оригинал или оверену копију полисе осигурања са важношћу за цео период извођења радова, у свему према важећим законским прописима.

Извођач је дужан да у року од 15 дана од закључења овог уговора, достави Наручиоцу оригинал или оверену копију полисе осигурања од одговорности за штету причињену трећим лицима и стварима трећих лица, са важношћу за цео период извођења радова, у свему према важећим законским прописима.

Наручилац има право да активира меницу за озбиљност понуде ако Извођач у року од 15 дана од дана закључења Уговора не достави полисе осигурања из ст. 1 и 2 овог члана.

Уколико се рок за извођење радова продужи, Извођач је обавезан да достави, пре истека уговореног рока, полисе осигурања из ст. 1. и 2. овог члана, са новим периодом осигурања.

Извођач је обавезан да спроводи све потребне мере заштите на раду као и мере противпожарне заштите.

Уколико Извођач радова не поступи у складу са ст. 4. и 5. овог члана признаје своју искључиву прекршајну и кривичну одговорност и једини сноси накнаду за све настале материјалне и нематеријалне штете, при чему овај уговор признаје за извршну исправу без права приговора.

ГАРАНТНИ РОК

Члан 13.

Гарантни рок за изведене радове износи _____ године рачунајући од дана примопредаје радова. За уграђене материјале важи гарантни рок у складу са условима произвођача, који тече од дана извршене примопредаје радова Наручиоцу и Кориснику .

Извођач је обавезан да, на дан извршене примопредаје радова који су предмет овог уговора, записнички преда Кориснику све гарантне листове за уграђене материјале, као и упутства за руковање.

Члан 14.

Извођач је дужан да у току гарантног рока, на први писани позив Корисника, отклони о свом трошку све недостатке који се односе на уговорени квалитет изведених

радова, уграђених материјала и опреме, а који нису настали неправилном употребом, као и сва оштећења проузрокована овим недостацима.

Ако Извођач не приступи извршењу своје обавезе из претходног става у року од 5 дана по пријему писаног позива од стране Корисника, Корисник ће наплатити банкарску гаранцију за отклањање грешака у гарантном року.

Уколико гаранција за отклањање грешака у гарантном року не покрива у потпуности трошкове настале поводом отклањања недостатака из става 1. овог члана, Корисник има право да од Извођача тражи накнаду штете, до пуног износа стварне штете.

КВАЛИТЕТ МАТЕРИЈАЛА И РАДОВА

Члан 15.

За укупан уграђени материјал и опрему Извођач мора имати сертификате квалитета и атесте који се захтевају по важећим прописима и мерама за објекте те врсте у складу са пројектном документацијом.

Извођач је дужан да о свом трошку обави одговарајућа испитивања материјала и контролу квалитета опреме и одговоран је уколико употреби материјал који не одговара квалитету.

Уколико Наручилац и/или Корисник, на основу извештаја надзорног органа или на други начин, утврде да уграђени материјал или опрема не одговара стандардима и техничким прописима, забраниће његову употребу. У случају спора меродаван је налаз овлашћене организације за контролу квалитета.

У случају да је због употребе некавалитетног материјала угрожена безбедност објекта, Наручилац, уз сагласност Корисника, има право да тражи да Извођач поруши изведене радове и да их о свом трошку поново изведе у складу са техничком документацијом и уговорним одредбама. Уколико Извођач у одређеном року то не учини, Наручилац има право на наплату банкарске гаранције за добро извршење посла.

АНГАЖОВАЊЕ ПОДИЗВОЂАЧА

Члан 16.

Извођач у потпуности одговара Наручиоцу и Кориснику за извршење уговорених обавеза, те и за радове изведене од стране подизвођача, као да их је сам извео.

Извођач не може ангажовати као подизвођача лице које није навео у понуди, у супротном Наручилац ће реализовати средство обезбеђења и раскинути уговор, осим ако би раскидом уговора Наручилац претрпео знатну штету.

Извођач може ангажовати као подизвођача лице које није навео у понуди, ако је на страни подизвођача након подношења понуде настала трајнија неспособност

плаћања, ако то лице испуњава све услове одређене за подизвођача и уколико добије претходну сагласност Наручиоца.

МАЊАК И ВИШАК РАДОВА

Члан 17.

Уколико се током извођења уговорених радова појави потреба за извођењем вишка радова, Извођач је дужан да о томе одмах, писаним путем, обавести стручни надзор, Корисника и Наручиоца.

Извођач није овлашћен да мења обим уговорених радова односно да изведе вишак радова без писане сагласности стручног надзора и Корисника, односно коначне сагласности Наручиоца.

Цену извођења вишка радова која утиче на повећање уговорене вредности сноси Корисник.

Корисник неће платити цену вишка радова за чије извођење не постоји писана сагласност Наручиоца.

Утврђени мањкови и вишкови радова представљају основ за измену Уговора.

ХИТНИ НЕПРЕДВИЂЕНИ РАДОВИ

Члан 18.

Извођач може и без претходне сагласности Наручиоца и Корисника, а уз писану сагласност стручног надзора извести хитне непредвиђене радове, уколико је њихово извођење нужно за стабилност објекта или за спречавање штете, а изазвани су променом тла, појавом воде или другим ванредним и неочекиваним догађајима, који се нису могли предвидети у току израде пројектне документације.

Извођач је дужан да истог дана када наступе околности из става 1. овог члана, о томе обавести Наручиоца и Корисника и достави им писану сагласност стручног надзора о потреби за извођењем хитних непредвиђених радова.

Наручилац и Корисник могу раскинути Уговор уколико би услед ових радова цена морала бити знатно повећана, о чему су дужни да без одлагања обавесте Извођача.

Извођач има право на правичну накнаду за хитне непредвиђене радове, на терет Корисника.

У случају евентуалног спора везано за постојање односно плаћање хитних непредвиђених радова, Извођачу неће бити признато право на правичну накнаду уколико не поседује доказ да је истог дана обавестио Наручиоца и Корисника и доставио им писану сагласност стручног надзора о потреби за извођењем хитних непредвиђених радова, у складу са ставом 2. овог члана.

ДОДАТНИ РАДОВИ

Члан 19.

Додатни радови, у смислу овог уговора, су непредвиђени радови који Уговором нису обухваћени, а који се морају извести.

Извођач нема права на извођење накнадних радова као радова који нису уговорени и нису нужни за испуњење овог уговора.

Уколико се током извођења уговорених радова појави потреба за извођењем додатних радова, Извођач је дужан да о том одмах, писаним путем, обавести стручни надзор, Корисника и Наручиоца.

Додатни радови биће уговорени у складу са законом којим се уређују јавне набавке.

Извођач нема права на извођење додатних радова без претходно закљученог уговора о извођењу додатних радова.

Закључењем уговора о извођењу додатних радова из претходног става Извођач стиче право на наплату додатних радова, који нису уговорени овим уговором.

Изведени додатни радови, без закљученог уговора, су правно неважећи.

Цену извођења додатних радова сноси Корисник.

ПРИМОПРЕДАЈА РАДОВА, КОНАЧАН ОБРАЧУН И ТЕХНИЧКИ ПРЕГЛЕД ОБЈЕКТА

Члан 20.

Извођач о завршетку радова који су предмет овог уговора, писаним путем, обавештава стручни надзор, Корисника и Наручиоца, а дан завршетка радова уписује се у грађевински дневник.

Примопредаја радова врши се комисијски најкасније у року од 15 дана од дана пријема писаног обавештења о завршетку радова.

Комисију за примопредају радова чине по један представник Наручиоца, Корисника, стручног надзора и Извођача.

Комисија сачињава записник о примопредаји радова на дан примопредаје радова.

Извођач је дужан да приликом примопредаје радова преда Кориснику, попуњене одговарајуће табеле свих уграђених материјала у три извода са приложеним атестима, као и пројекте изведеног објекта у два примерка уколико је то потребно у складу са Законом о планирању и изградњи.

Наручилац ће у моменту примопредаје радова од стране Извођача, Кориснику предати радове који су предмет овог уговора.

Грешке, односно недостатке које утврди стручни надзор, Корисник или Наручилац, Извођач мора да отклони без одлагања. Уколико те недостатке Извођач не почне да отклања одмах и ако их не отклони у споразумно утврђеном року, Наручилац може извршити наплату банкарске гаранције за добро извршење посла и неће приступити примопредаји радова.

Коначна количина и вредност радова по овом уговору утврђује се на бази стварно изведених количина радова оверених у грађевинској књизи од стране стручног надзора и усвојених јединичних цена из Понуде, о чему Комисија сачињава записник о коначном финансијском обрачуну.

Технички преглед објекта и употребну дозволу обезбедиће Корисник.

РАСКИД УГОВОРА

Члан 21.

Уговор се може раскинути споразумно или једностраном изјавом, у свему према одредбама Закона о облигационим односима.

Изјава о једностраном раскиду Уговора се, у писаној форми, доставља другим уговорним странама и са отказним роком од 15 дана од дана пријема изјаве. Изјава мора да садржи разлог за раскид уговора.

У случају раскида уговора, Извођач је дужан да изведене радове обезбеди од пропадања и да Наручиоцу преда попуњене одговарајуће табеле свих уграђених материјала у три извода са приложеним атестима, као и пројекте изведеног објекта у два примерка уколико је то потребно у складу са Законом о планирању и изградњи, док су све уговорне стране дужне да сачине записник комисије о стварно изведеним радовима и записник комисије о коначном финансијском обрачуну по предметном уговору до дана раскида Уговора.

ЗАВРШНЕ ОДРЕДБЕ

Члан 22.

За све што овим уговором није посебно утврђено примењују се одредбе Закона о јавним набавкама, Закона о облигационим односима, Закона о планирању и изградњи, као и одредбе Посебних узанси о грађењу и других важећих прописа Републике Србије.

Члан 23.

Све евентуалне спорове уговорне стране ће решавати споразумно.

Уколико до споразума не дође, уговара се надлежност Привредног суда у Београду.

Члан 24.

Овај уговор се закључује под одложним условом а почиње да се примењује даном достављања банкарских гаранција из члана 11. и полиса осигурања из члана 12. Уговора.

Члан 25.

Овај уговор је сачињен у девет једнаких примерака, по три за сваку уговорну страну.

НАРУЧИЛАЦ

Министарство привреде

Драган Стевановић, државни секретар

КОРИСНИК

Општина Пожега

др.Милан Божић, председник општине

ИЗВОЂАЧ

_____, директор

Напомена: овај модел уговора представља садржину уговора који ће бити закључен са изабраним понуђачем. Ако понуђач без оправданих разлога одбије да закључи уговор о јавној набавци, након што му је уговор додељен, Наручилац ће реализовати средство обезбеђења за озбиљност понуде.

Образац 10.**ТРОШКОВИ ПРИПРЕМЕ ПОНУДЕ**

У складу са чланом 88. став 1. ЗЈН, достављамо укупан износ и структуру трошкова припремања понуде за јавну набавку број 110/2017– Изградња објекта - мини млекаре за потребе практичне наставе ученика Пољопривредне школе са домом ученика „Љубо Мићић”, општина Пожега како следи у табели:

Врста трошка	Износ трошка у динарима
Укупан износ трошкова припремања понуде	

Датум: _____

Потпис овлашћеног лица

М.П. _____

Напомена: достављање овог обрасца није обавезно.

Образац 11.

ИЗЈАВА О НЕЗАВИСНОЈ ПОНУДИ

У складу са чланом 26. ЗЈН, понуђач _____ даје:
(назив понуђача)

**ИЗЈАВУ
О НЕЗАВИСНОЈ ПОНУДИ**

Под пуном материјалном и кривичном одговорношћу потврђујем да сам понуду у поступку јавне набавке број 110/2017– Изградња објекта - мини млекаре за потребе практичне наставе ученика Пољопривредне школе са домом ученика „Љубо Мићић”, општина Пожега поднео независно, без договора са другим понуђачима или заинтересованим лицима.

Датум: _____

Потпис овлашћеног лица

М.П.

Напомена: У случају постојања основане сумње у истинитост изјаве о независној понуди, Наручулац ће одмах обавестити организацију надлежну за заштиту конкуренције. Организација надлежна за заштиту конкуренције, може понуђачу, односно заинтересованом лицу изрећи меру забране учешћа у поступку јавне набавке ако утврди да је понуђач, односно заинтересовано лице повредило конкуренцију у поступку јавне набавке у смислу закона којим се уређује заштита конкуренције. Мера забране учешћа у поступку јавне набавке може трајати до две године. Повреда конкуренције представља негативну референцу, у смислу члана 82. став 1. тачка 2. ЗЈН.

Уколико понуду подноси група понуђача, Изјава мора бити потписана од стране овлашћеног лица сваког понуђача из групе понуђача и оверена печатом.

Образац 12.

ПРЕДМЕР И ПРЕДРАЧУН

Прилажемо предмер и предрачун радова за јавну набавку број 110/2017– Изградња објекта - мини млекаре за потребе практичне наставе ученика Пољопривредне школе са домом ученика „Љубо Мићић”, општина Пожега потписан и оверен од стране овлашћеног лица.

Напомена: Уколико се у техничкој документацији у означавању добара или радова одређене производње, извора или градње наводи одређени робни знак, патент, тип или произвођач, Понуђач може понудити и другу врсту, истих или бољих техничких карактеристика. У случају да понуђач нуди одговарајућа добра или радове за одређене позиције из предмера и предрачуна у обавези је да достави списак позиција који ће садржати све елементе предмера и предрачуна и то: редни број позиције из основног предмера и предрачуна, опис понуђеног одговарајућег добра или врста радова, јединицу мере, количину, јединичну и укупну цену који се нуди, заједно са техничким спецификацијама (карактеристикама) за сваку позицију како би Комисија могла извршити оцену.

Датум: _____

Потпис овлашћеног лица

М.П.

**PREDMER I PREDRAČUN GRAĐEVINSKIH I GRAĐEVINSKO-ZANATSKIH RADOVA
OBJEKAT ŠKOLSKE MLEKARE POLJOPRIVREDNE ŠKOLE ,POŽEGA**

NAPOMENA:

U svakoj poziciji gde je to potrebno, a nije drugačije naglašeno, podrazumeva se nabavka, izrada, transport, isporuka i montaža materijala i opreme sa svim ostalim neophodnim radnjama koji su navedeni u predmeru radova i tehničkom izveštaju koji je sastavni deo konkursne dokumentacije, kako bi izrada pozicije bila kompletna.

U svakoj poziciji gde je naveden transport materijala podrazumeva se sledeće:

Nema podataka o deponiji od lokalne samouprave

U svakoj poziciji gde je naveden transport materijala podrazumeva se daljina transporta od gradilišta do deponije koju obezbeđuje sam ponuđač-izvođač. Cenom obuhvatiti kompletan utovar, transport istovar, potrebno planiranje i troškove deponije.

Svi radovi moraju biti izvedeni od strane stručnih ovlašćenih lica, a u potpunosti prema propisima i važećim standardima za ovu vrstu radova. Sav upotrebljeni materijal mora biti prvoklasnog kvaliteta.

Ako je u nekoj od pozicija naveden naziv proizvođača opreme ili materijala podrazumeva se i oprema ili materijal drugog proizvođača, istih ili boljih karakteristika od predmerom navedenih.

Izvođač je dužan da radove izvrši u svemu prema priloženom tehničkom izveštaju, tehničkim uslovima, predmeru i crtežima, da pre početka radova dobro prouči dobijenu dokumentaciju i da na vreme upozori na eventualna odstupanja od postojećih propisa.

Izvođač se takođe ne oslobađa obaveze izvođenja pojedinih radova, koji su predviđeni predmerom, a eventualno nisu napomenuti u tehničkom opisu ili bilo kom drugom prilogu ovog projekta, a što je obavezan da uradi po važećim propisima za izvođenje radova za ovu vrstu objekta.

Ne obračunava se i ne plaća posebno obezbeđenje i organizacija gradilišta uključujući smeštaj i ishranu radnika, formiranje pokretne radionice, deponije, i ostalo. Saobraćajno obezbeđenje gradilišta signalizacijom u toku izvođenja radova je u obavezi Investitora i ne uračunava se u cenu. Radovi se izvode u dvorišnom krugu školske ekonomije .

Red. broj	Opis radova	J. mere	Količina	Jedinična cena	Ukupna cena (din.)
-----------	-------------	---------	----------	----------------	--------------------

I ZEMLJANI RADOVI

1	Raščišćavanje lokacije od šiblja i drveća i uklanjanje humusa u sloju od 10cm sa odvoženje šuta na deponiju . Razmeravanje objekta i pripremni radovi. Obračun paušalno.	m2	180,00	x	=
2	Mašinski i ručni široki iskop zemlje II , III i IV kategorije, u odnosu 40/60%, za .temeljne trake opbjekta . Višak zemlje odvesti na deponiju. Ivce izvesti ravno i vertikalno kako bi služile kao oplata za betoniranje temeljnih traka. Obračun po m3 u čvrstom stanju.	m3	36,50	x	=
3	Nabavka materijala i nasipanje tampon šljunka d=10cm ispod temeljnih traka potpornih zidova I zidova ulaza, temeljne ploče objekta i ploče lifta, sa planiranjem i nabijanjem istog. Obračun po m3.	m3	22,00	x	=

Ukupno:

II BETONSKI RADOVI

1	Nabavka materijala i betoniranje sloja mršavog betona d=5cm sitnozrnim betonom MB 20, kao podloge za armaturu temeljnih greda . Obračun po m2.	m2	46,50	x	=
3	Nabavka materijala i betoniranje armirano betonskih temeljnih traka dimenzija 55/40cm,30/30 betonom MB 30 u potrebnoj oplati. Obračun po m3.	m3	18,60	x	=
4	Nabavka materijala i betoniranje armirano betonskih temeljnih greda ispod zidova objekta u širini od 25cm betonom MB 30, u potrebnoj oplati. Obračun po m3.	m3	4,75	x	=
5	Nabavka materijala i betoniranje armirano betonskih stubova dimenzija 25/25cm, betonom MB 30 u potrebnoj oplati. Obračun po m3.	m3	4,38	x	=
6	Nabavka materijala i betoniranje armirano betonskih horizontalnih i kosih serklaža, betonom MB 30, u potrebnoj oplati. Obračun po m3.	m3	5,12	x	=
7	Nabavka materijala, izrada oplata,ostavljanje fert gredica i ispune i betoniranje međuspratne tavanice LMT-40 (dimezija LMT- a je 20cm) betonom MB 30 .Obračun po m2 ploče	m2	148,00	x	=

9	Nabavka materijala i betoniranje armirano betonskih punih ploča streha d=15cm, betonom MB 30, u potrebnoj oplati. Obračun po m3.	m3	4,50	x	=
10	Nabavka materijala i betoniranje armiranobetonskih nadvratnika i nadprozornika betonom MB20, u potrebnoj oplati. Obračun po m3.	m3	0,76	x	=
					Ukupno:
III ARMIRAČKI RADOVI					
1	Nabavka, sečenje, savijanje, postavljanje i vezivanje rebraste armature RA 400/500 u svemu prema projektu konstrukcije (za nadvratnike, nadprozornike, potporne zidove i temeljne trake potpornih zidova). Obračun po kg.	kg	4.250,00	x	=
2	Nabavka materijala i ugradnja mrežaste armature MA 500/560 u svemu prema projektu konstrukcije. Obračun po kg.	kg	980,00	x	=
					Ukupno:
IV ZIDARSKI RADOVI					
1	Nabavka materijala i zidanje spoljašnjih zidova giter keramičkim blokom d=25cm, produžnim malterom razmere 1:2:6. Obračun po m3.	m3	13,80	x	=
2	Nabavka materijala i zidanje pregradnih zidova od pune opeke d=12cm, produžnim malterom razmere 1:2:6. Pozicijom je obuhvaćena i izrada horizontalnih armiranobetonskih serklaža za ukrućenje, dimenzija 12/20cm, u nivou nadvratnika. Obračun po m2. Beton i armatura ulaze u cenu pozicije . Armatura serklaža je 4RΦ12 i uzengija uΦ6/15cm .	m2	220,00	x	=
6	Nabavka materijala i izrada lako armirane cementne košuljice 1:3, d=4,80cm, armirane armaturnom mrežom Q 84 i fibrin vlaknima preko termoizolacije, kao podne podloge. (U cenu pozicije ulazi armaturna mreža). Obračun po m2.	m2	135,00	x	=
					Ukupno:
V TESARSKI RADOVI					
1	Nabavka materijala, izrada i montaža krovne konstrukcije od zdrave čamove gradje II klase, u svemu prema statičkom proračunu i projektu u cenu ulazi nabavka I montaza krovne letve 3/5cm I letve za ventilaciju krova.Svu gradju isprskati i zastititi sredstvom protiv insekata. Obračun po m2 horizontalne projekcije.	m2	180,00	x	=
2	Nabavka materijala i podaščavanje vidnih krovnih ravni zdravom čamovom daskom (brodski pod), d=20mm u svemu prema projektu. Opšivene ravni ofarbati i lakirati.Svu gradju isprskati I zastititi sredstvom protiv insekata Obračun po m2.	m2	30,00	x	=
3	Nabavka materijala i letvanje krova letvom 5/3cm za postavljanje betonskog bramak crepa . Obračun po m2kose krovne površine	m2	264,00	x	=
					Ukupno:
VI KROVOPOKRIVAČKI RADOVI					
1	Nabavka materijala i pokrivanje krovnih ravni falcovanim betonskim crepom I klase, sa prethodnim postavljanjem paropropusne vodonepropusne folije, u boji po izboru projektanta. Radove izvesti u svemu po detaljima i propisima za ovu vrstu pokrivača (u cenu ulazi i nabavka fazonskih komada). Obračun po m2.	m2	264,00	x	=
					Ukupno:

XII STOLARSKI RADOVI

- 2 Nabavka i ugradnja fasadne stolarije, sistem šestokomornih profila sa termoprekidom od aluminijum, obrađeno i ofarbanog visokootpornim vodenim premazom za spoljne uticaje, NANO premazom u tri nanosa, , u svemu prema šemama iz projekta, sledećih dimenzija i oznaka. Koeficijent prolaza toplote okvira je 1,200 [W/m₂K], koeficijent prolaza toplote stakla je 1,300 [W/m₂K], dok je koeficijent prolaza toplote celog prozora je 1,500 [W/m₂K]. Максимални коефицијент пролаза топлоте за цело прозор се доказује прорачуном на основу атестиранаих делова. Pozicije su snabdevene okretno nagibnim okovom . Sve pozicije su ustakljene termopan staklom 4+12+4mm punjenim argonom . Obračun po kom.

		PROZORI			
pos 5	200/140	kom	1,00 x	=	
pos 6	60/70	kom	4,00 x	=	
pos 7	140/100	kom	5,00 x	=	
		VRATA			
pos 1	200/240	kom	1,00 x	=	
pos 2	130/240	kom	2,00 x	=	
pos 3	80/240	kom	1,00 x	=	
pos 4	70/240	kom	3,00 x	=	
3 Nabavka materijala, izrada i montaža tipskih aluminijumskih podprozornih dasaka, širine 15cm. Obračun po m ² .		m ²	9,80 x	=	
				Ukupno:	

REKAPITULACIJA GRAĐEVINSKIH I GRAĐEVINSKO-ZANATSKIH RADOVA

- I ZEMLJANI RADOVI
- II BETONSKI RADOVI
- III ARMIRAČKI RADOVI
- IV ZIDARSKI RADOVI
- V TESARSKI RADOVI
- VI KROVOPOKRIVAČKI RADOVI
- XII STOLARSKI RADOVI

UKUPNO:

PDV 20%:

SVEGA:

 potpis i pečat

1.5. ТЕКСТУАЛНА ДОКУМЕНТАЦИЈА ПРОЈЕКТА АРХИТЕКТУРЕ

ТЕХНИЧКИ ОПИС

TEHNIČKI OPIS

Инвеститор: средња пољопривредна школа "Љубо Мићић " Пожега

Објекат: **Изградња објекта – мини млекаре за потребе практичне наставе П + 0 у Пожеги на кат. парцели бр. 2998/1 К.О.Пожега**

За грађење / извођење радова: **нова градња**

0.9. САЖЕТИ ТЕХНИЧКИ ОПИС

ЛОКАЦИЈА:

Објекат ће се градити на делу катастарске парцеле број 2998/1 КО Пожега у кругу пољопривредне школе са домом ученика „Љубо Мићић“ у Пожеги, а на месту како је то приказано на ситуацији.

АРХИТЕКТОНСКО РЕШЕЊЕ

Објекат који ће се градити је приземан, габарита 15,20x10,00 м. што износи 150,00 м². бруто површине. Објекат се састоји од седамнаест просторија унутра и три надстрешнице споља укупно 124,75 м². нето корисне површине.

КОНСТРУКЦИЈА ОБЈЕКТА

Објекат је пројектован у масивном систему са носећим зидовима од гитер блокова дебљине 25 цм. Темељи објекта су темељне траке ширине 55 цм. Све темељне траке су висине 40цм и изводе се у бетону Ц16/20 са армирано-бетонским серклажима према архитектонским цртежима и статичком прорачуну. Темељни зидови се изводе од набијеног бетона. Објекат је фундиран у складу са геомеханичким условима терена, на минималној дубини фунирања од 80цм од коте планираног терена. Испод подне плоче приземља И темељних трака ради се слој чистог шљунка дебљине 30цм. Припрема темељног тла подразумева замену тла испод темељних трака тампонским слојем и издизање до потребне коте темељења дебљине од 0,3 м. Тампонске слојеве треба збијати до постизања модула стишљивости $M_s=30\text{kN/m}^2$.

Зидови се зидају гитер блоковима дебљине 25 цм. са наменским лепком.

Међуспратна конструкција изнад приземља је полумонтажна таваница од ферт гредица и пуниоца типа ЛМТ, дебљине 16+4цм. Кровна конструкција је дрвена, од резане четинарске грађе И класе. Кровна конструкција изводи се као једноводан кров. Рогови основне кровне конструкције, димензија 10/12 цм ослањају се на венчанице димензија 12/12цм.

Заштита од подземне влаге се врши постављањем битуменске хидроизолације сличне типу ИЗОТЕМ В4 преко АБ плоче на тлу. Извођење се врши у следећим слојевима: хладан премаз битулита „А“ који се наноси четком, на температури вишој од 10 степени; битуменске траке коју треба залепити целом површином, са преклопима од мин 10цм. Како је објекат без подрумске етаже и плоча се налази изнад коте терена, није предвиђена вертикална хидроизолација.

Заштита крова од атмосферских утицаја изводи се постављањем трослојне паропропусне водонепропусне фолије 140 г/м² слично типу МАСТЕРМАХ 3 ТОП преко подлоге од ОСБ плоча. Кровна конструкција је од здраве чамове грађе друге класе, а кровне равни се летвају и покривају глиненим печеним фалцованим црепом. Стрехе се опшивају ламперијом са горње стране рогова и премазују садолинсом. Термоизолација у таванском простору од стаклене минералне вуне д=20цм слично типу КНАУФ ИНСУЛАТИОН ЦЛАССИЦ 042. Испод термоизолације се поставља парна брана у виду ПЕ фолије са рефлектујућом АЛУ површином слично типу МАСТЕРФОЛ СОФТАЛУ.

ФАСАДА

Фасадни зидови се облажу плочама камене вуне дебљине д=12 цм. Завршна обрада фасадних зидова је у слојевима: лепак за стиропор, мрежица, лепак за стиропор, двокомпонентни фасадни малтер слично типу „БАВАЛИТ“ у боји према избору аутора. Бетонски зид сокла се облаже екструдираним полистиреном слично типу Аустротхерм ХПС П д=5 цм. Завршна обрада зидова сокла је у слојевима: лепак за стиродур, мрежица, лепак за стиродур, пластични малтер „кулир“ у боји по избору пројектанта.

УНУТРЕШЊА ОБРАДА

Обрада унутрашњих зидова изводи се малтерисањем зидова продужним малтером 1:3:9 у два слоја, У свим просторијама и сви зидови се облажу керамичким плочицама I класе до плафона, које су кисело отпорне и противклизне. Све плочице се постављају на лепак.

Обрада плафона се изводи малтерисањем продужним малтером 1:3:9 у два слоја. Плафони се глетују и боје полудисперзијом.

ОБРАДА ПОДОВА

Под приземља се изводи на термоизолацији дебљине 8цм слично типу Аустротхерм ЕПС 100, у виду цементне кошуљице д=4цм која се излива на ПВЦ фолији. Због дебљине термоизолације кошуљицу је потребно армирати додатком полипропиленских, фибрин влакана. Кошуљицу одвојити од стиропором дебљине 3 цм због спречавања преноса звука кроз конструкцију. Завршна обрада пода у свим просторијама су керамичке плочице I класе, противклизне. Подови у тоалетима се хидроизолују премазом на цементној бази слично типу ИСОМАТ АКУАМАТ-ЕЛАСТИЦ у свему према детаљима и описима у

пројекту. Сву керамику извести у пројектом предвиђеним падовима и према избору аутора.

Спољна столарија и браварија

Конструкција рама и крила прозора изведена је од петокоморних ПВЦ профила беле боје. Столарија мора да задовољи коефицијенте провођивости топлоте. За цео прозор $U_w=1.5 \text{ W/m}^2\text{K}$, за рам прозора $U_f=1.3 \text{ W/m}^2\text{K}$ и за стакло $U_g=1.3 \text{ W/m}^2\text{K}$. Профиле израдити са прописаним дихтунзима за рам и стакло у белој боји. Испод доњег профила рама прозора уграђује се стандардни пвц профил димензија 50x40.6 мм. Застакљивање прозора изводи се двоструким нискоемисионим ("Low E") стаклом 4+12+4мм, пуњеним аргоном. Са унутрашње стране поставља се дрвена парапетна даска дебљине 2цм.

Улазна врата су од алуминијумских петокоморних профила у белој боји слично типу Вујић. Горњи део крила врата застаклити двоструким нискоемисионим ("Low E") стаклом 4+12+4мм, пуњеним аргоном. Испуна доњег дела крила врата извести од ПВЦ панела. Столарија мора да задовољи коефицијенте провођивости топлоте. За цела врата $U_w=1.5 \text{ W/m}^2\text{K}$, за рам врата $U_f=1.3 \text{ W/m}^2\text{K}$ и за стакло $U_g=1.3 \text{ W/m}^2\text{K}$. Профиле израдити са прописаним дихтунзима за рам и стакло у белој боји. Довратници су у ширини зида и првајз лајсне, које се спајају на "гер", се израђују од алуминијума са равним ивицама. Оков од елкосираног алуминијума, три бродске шарке, усадна брава са 3 кључа слично типу "агб" стандард, алуминијумска квака.

Преграде у тоалетима су од алуминијумских профила са термо прекидом. Преграде у тоалетима су одигнуте од земље 20 цм и висине су 210 цм. Испуна врата је од алуминијумског панела. Сва врата су опремљена пластифицираним кваком, бравом са цилиндром.

ИНСТАЛАЦИЈЕ ВОДОВОДА И КАНАЛИЗАЦИЈЕ

У објекту је предвиђена изградња инсталација водовода и канализације. Пројектом је предвиђена спољашња хидрантска мрежа прикључена на постојећу хидрантску мрежу. Атмосферска канализација се са чистих површина одводи на терен, а са зауљених површина (паркинг за теретна и путничка возила) се преко сепаратора уља и масти излива у постојећу градску мрежу. Водоводне и канализационе инсталације куће се изводе у санитарном чвору. Канализација се излива преко се преко сепаратора уља и масти излива у постојећу градску мрежу.

Сав унутрашњи развод водоводне мреже је урађен од полипропиленских цеви пречника 3/4". Цеви предвиђене заградњу су ПП СДР 11 за хладну воду и ПП термо стабилне композитне СДР 7.4 за топлу воду. Цеви уградити према општим условима за ову врсту цеви и специфичним условима које даје произвођач. Све цеви је потребно анкеровати за конструкцију према упутству произвођача. Све цеви које иду кроз зидове објекта заштитити термоизолацијом $d = 4.0 \text{ мм}$. Одговарајући пропусни вентили су предвиђени за сваки хоризонтални и вертикални развод воде. Поред тога су предвиђени угаони ЕК вентили за водокотлиће. Снабдевање топлом водом је преко

појединачних бојлера у сваком купатилу. Бојлери су запревине $V = 80$ литара, снаге грејача $P = 1.5$ kW и има их 2 комада . Снабдевање кухиње топлом водом је преко електричног проточног бојлера снаге грејача 2.0 kW.

Целокупна хоризонтална и вертикална канализација је изведена од пластичних цеви (тврди ПВЦ). Пад свих хоризонталних одвода у објекту је 1.5% а у спољном разводу минимално 1.5 - 5 %. Обавезно на дну вертикале поставити ревизионе комад. На врху канализационих вертикала обавезно се поставља вентилациона капа.

Сви санитарни елементи су од квалитетног материјала класе "А" са свим потребним атестима. Инвеститор се може одлучити за санитарније стране производње које се прикључују на инсталације водовода и канализације према пројекту и упутству произвођача.

ЕЛЕКТРОИНСТАЛАЦИЈЕ ОБЈЕКТА

Пројектом електроенергетских инсталација се предвиђа напајање потрошача у расхладној комори, спољне расвете. Електроинсталације повезати на постојећу трафостаницу на КП 888/1 у оквиру школског комплекса у свему према пројекту. Пројектом телекомуникационих и сигналних инсталација су предвиђене инсталације телефона, прикључци на локалну мрежу, бежични приступ локалној мрежи и видеонадзор. У објекту је предвиђена изградња електричне инсталације дојаве пожара

МАШИНСКЕ ИНСТАЛАЦИЈЕ

Пројектом машинских инсталација су предвиђене инсталације хлађења и грејања. инсталације грејања које се прикључују на централни систем који греје и остале објекте.

Све радове извести стручно и квалитетно, од квалитетних материјала, са стручном радном снагом и уз стручан надзор.

ОДГОВОРНИ ПРОЈЕКТАНТ,



TEHNIČKI OPIS KANALIZACIJA

OPŠTI OPIS

Predmet ovog projekta su unutrašnje instalacije kanalizacije i njihov priključak na kanalizacionu mrežu.

FEKALNA KANALIZACIJA

Projekat instalacija sadrži unutrašnji razvod fekalne kanalizacije od PVC kanalizacionih cevi, od sanitarnog čvora do priključnog šahta ispred objekta. Položaj, pad i profil cevi su dati u projektu.

Vertikale se kroz prostorije vode na otvoren način, a zatim se rabićiraju i malterišu ili kroz projektovane šentove.

Održavanje mreže je omogućeno preko revizionih komada na mestima skretanja vertikala na dnu vertikale, kao i revizionim šahtovima ispred objekta.

U sanitarnom čvoru predviđena je podna rešetka koja omogućava odvođenje vode prilikom pranja podova a i prilikom eventualne havarije na vodovodnoj mreži.

Svaki priključak na kanalizaciju predviđen je sifonom, kako bi njegov vodeni čep sprečio širenje neprijatnih gasova po prostorijama.

Spoljašnja mreža fekalne kanalizacije projektovana je prema Tehničkim uslovima JKP sa priključkom ka gradskoj (uličnoj) mreži i predviđa se cevima Ø160mm od PVC sapadom 1-3% i to na pogodnom mestu. Ostavlja se Investitoru da reši imovinske odnose na trasi priključenja.

Proračun dimenzija kanalizacionih cevi dat je u delu hidrauličkog proračuna, svi prečnici cevi su u grafičkom delu spoljašnjeg razvoda, odnosno presećima kanalizacionih vertikala. Odvodnjavanje kišnice sa krova objekta rešeno je olučnim vertikalama prema okolnom terenu.

Nakon kompletne montaže kanalizacije izvršiti kontrolu spojeva na način kojeg odredi nadzorni organ.



OSNOVNI ZAHTEVI ZA OBJEKAT

NOSIVOST I STABILNOST

- Prilikom građenja i upotrebe objekta projektovana konstrukcija omogućava da ne dođe do sledećih pojava: rušenja celog ili dela objekta, deformacija iznad dozvoljenog nivoa, oštećenja instalacija i oštećenja u meri nesrazmerno veća u odnosu na uzrok.
- Konstrukcija objekata je urađena u svemu prema propisima za ovu vrstu objekata.
- Izbor konstrukcije objekta je pravilan sa aspekta stabilnosti, vatrootpornosti, uticaja seizmike i korišćenja.
- Odabrani sistem konstrukcije omogućava optimalnu stabilnost uz istovremeno ispunjavanje svih funkcionalnih zahteva u organizaciji prostora.
- Izbor krovne konstrukcije i nagiba krova ispunjava uslove o minimalnim nagibima u zavisnosti od krovnog pokrivača

ZAŠTITA OD POŽARA

- Prilikom projektovanja objekta preduzete su mere tako da se u slučaju dejstva požara: sačuva stabilnost konstrukcije u određenom vremenskom periodu; spreči širenje vatre i dima u objektu kao i na susedne objekte;omogući sigurna i bezbedna evakuacija ljudi, odnosno njihovo spašavanje.
- Objekat je lociran tako da omogućava nesmetano korišćenje i pristup bez ugrožavanja ostalih objekata.
- Izabrani materijali za konstrukciju i ostali ugrađeni materijali ispunjavaju sve protivpožarne zahteve. Za izolaciju projektovana je mineralna vuna d=10cm.

HIGIJENA, ZDRAVLJE I ŽIVOTNA SREDINA

- Prilikom izgradnje, upotrebe ili uklanjanja objekta potrebno je preduzeti mere tako da se ne ugrožava higijena, zdravlje i bezbednost radnika, korisnika i suseda; spreči prekoračenje dozvoljenih graničnih vrednosti uticaja na životnu sredinu koje nastaju: ispuštanjem otrovnih gasova, emisijom opasnih materija i isparljivih organskih jedinjenja, emitovanjem opasnih zračenja, ispuštanjem opasnih čestica i supstanci u vazduh, vodu za piće, podzemne i površinske vode i zemljište, pogrešnim ispuštanjem otpadnih voda, dimnih gasova, čvrstog i tečnog otpada, prisustvom vlage u objektu.
- Raspored prostorija u objektu, njihov odnos, veličina i broj prostorija su saglasni sa uslovima i normativima za ovu vrstu objekata.
- Prostorije u objektu imaju prirodno osvetljenje i provetravanje. Prostorije koje zbog svog položaja u objektu ne mogu imati prirodnu ventilaciju, provetrajaju se prinudno, putem kanala za provetravanje.
- Izabrane visine radnih i pomoćnih prostorija su u skladu sa odgovarajućim propisima i zahtevima konstrukcije.
- Predviđen je dovoljan broj vertikalna za odvod atmosferske vode sa krova i terena oko objekta.

BEZBEDNOST I PRISTUPAČNOST PRILIKOM UPOTREBE - Mere primenjene prilikom projektovanja omogućavaju ispunjenje zahteva bezbednosti i pristupačnosti prilikom

upotrebe: da ne dođe do opasnosti od nezgoda ili oštećenja pri radu ili upotrebi kao što su klizanje, pad, sudar, opekotine, strujni udari, povrede od eksplozija i provale. Obzirom na namenu objekta, pravilno je izvršen izbor horizontalne i vertikalne komunikacije u objektu.

- Položaj i dimenzije vrata i prozora su određene u skladu sa funkcijom prostora, a dimenzije prozora omogućavaju optimalan osvetljaj. Materijal za prozore i vrata je standardan i pravilno odabran.

ZAŠTITA OD BUKE

- Obrada podova, zidova i tavanica je izvršena u zavisnosti od namene prostorija i zahteva konstrukcije. Upotrebljeni materijali odgovaraju sa aspekta sanitarne i termoakustičke zaštite.

- Buka kojoj su izloženi korisnici ili susedi je na nivou koji ne ugrožava njihovo zdravlje i omogućava im spavanje, odmor i rad u odgovarajućim uslovima.

EKONOMIČNO KORIŠĆENJE ENERGIJE I OČUVANJE TOPLOTE - Izbor termičke zaštite je u skladu sa proračunom u Elaboratu energetske efikasnosti, Pravilnikom o energetskej efikasnosti zgrada. Zajedno sa instalacijom grejanja, ventilacijom, osvetljenjem i prepremom tople vode omogućava nizak nivo potrošnje energije, vodeći računa o korisnicima.

ODRŽIVO KORIŠĆENJE PRIRODNIH RESURSA - Projektovanjem objekta omogućeno je da se prirodni resursi koriste na održiv način koji omogućava: ponovno korišćenje ili mogućnost reciklaže objekta, ugrađenih materiala i delova objekta; trajnost objekta i korišćenje ekoloških materiala i sekundarnih sirovina pri izgradnji objekta



IZJAVA
ODGOVORNOG PROJEKTANTA
O NOSIVOST I STABILNOST

Prilikom građenja i upotrebe objekta projektovana konstrukcija omogućava da ne dođe do sledećih pojava: rušenja celog ili dela objekta, deformacija iznad dozvoljenog nivoa, oštećenja instalacija i oštećenja u meri nesrazmerno veća u odnosu na uzrok.

Konstrukcija objekta je urađena u svemu prema propisima za ovu vrstu objekata. Horizontalni šerклаži armiraju se $\pm 3 R \emptyset 12$, ČBR $\emptyset 12$, a vertikalni šerклаži $\pm 2 R \emptyset 14$, ČBR $\emptyset 14$. Širina temelja projektovana je za dopuštenu nosivost od $1,5 \text{ kg / cm}^2$ i u slučaju smanjene nosivosti treba iste preprojektovati.

Izbor konstrukcije objekta je pravilan sa aspekta stabilnosti, uticaja seizmike i korišćenja.



... koje omogućava optimalnu stabilnost uz funkcionalnih zahteva u organizaciji prostora.

... i nagiba krova ispunjava uslove o ... i od krovnog pokrivača.

... na objekat ima potrebnu nosivost i stabilnost.



0.10. НУМЕРИЧКА ДОКУМЕНТАЦИЈА

0.10.1. ПРЕГЛЕД ПОВРШИНА У ОБЈЕКТУ

ОСНОВА ПРИЗЕМЉА:

Ред. број	НАЗИВ ПРОСТОРИЈЕ	Површина m ²	Под
1	Улаз	4,05	Керамичке плочице
2	Пријем млека	11,84	Керамичке плочице
3	Лабораторија	4,51	Керамичке плочице
4	Канцеларија наставника	4,27	Керамичке плочице
5	Инспекција	4,27	Керамичке плочице
6	Производња	35,19	Керамичке плочице
7	ostava и бојлер	3,91	Керамичке плочице
8	Амбалажа	3,14	Керамичке плочице
9	Паковање	3,75	Керамичке плочице
10	Мушка гардероба	10,49	Керамичке плочице
11	Женска гардероба	8,68	Керамичке плочице
12	Трпезарија	6,26	Керамичке плочице
13	Зриона	8,87	Керамичке плочице
14	Чување кајмака	3,68	Керамичке плочице
15	Чување сира	3,68	Керамичке плочице
16	Експедиција	8,16	Керамичке плочице
СВЕГА П нето објекта :		124,75	
СВЕГА П бруто објекта :		150,00	



1.7. ГРАФИЧКА ДОКУМЕНТАЦИЈА ПРОЈЕКТА АРХИТЕКТУРЕ

A.01 – СИТУАЦИОНИ ПЛАН

A.02– ОСНОВА ТЕМЕЉА

A.03 – ОСНОВА ПРИЗЕМЉА

A.03a -пресеци

A.04 – ИЗГЛЕД СЕВЕР

A.05 – ИЗГЛЕД ЈУГ

A.06 – ИЗГЛЕД ИСТОК

A.07 – ИЗГЛЕД ЗАПАД

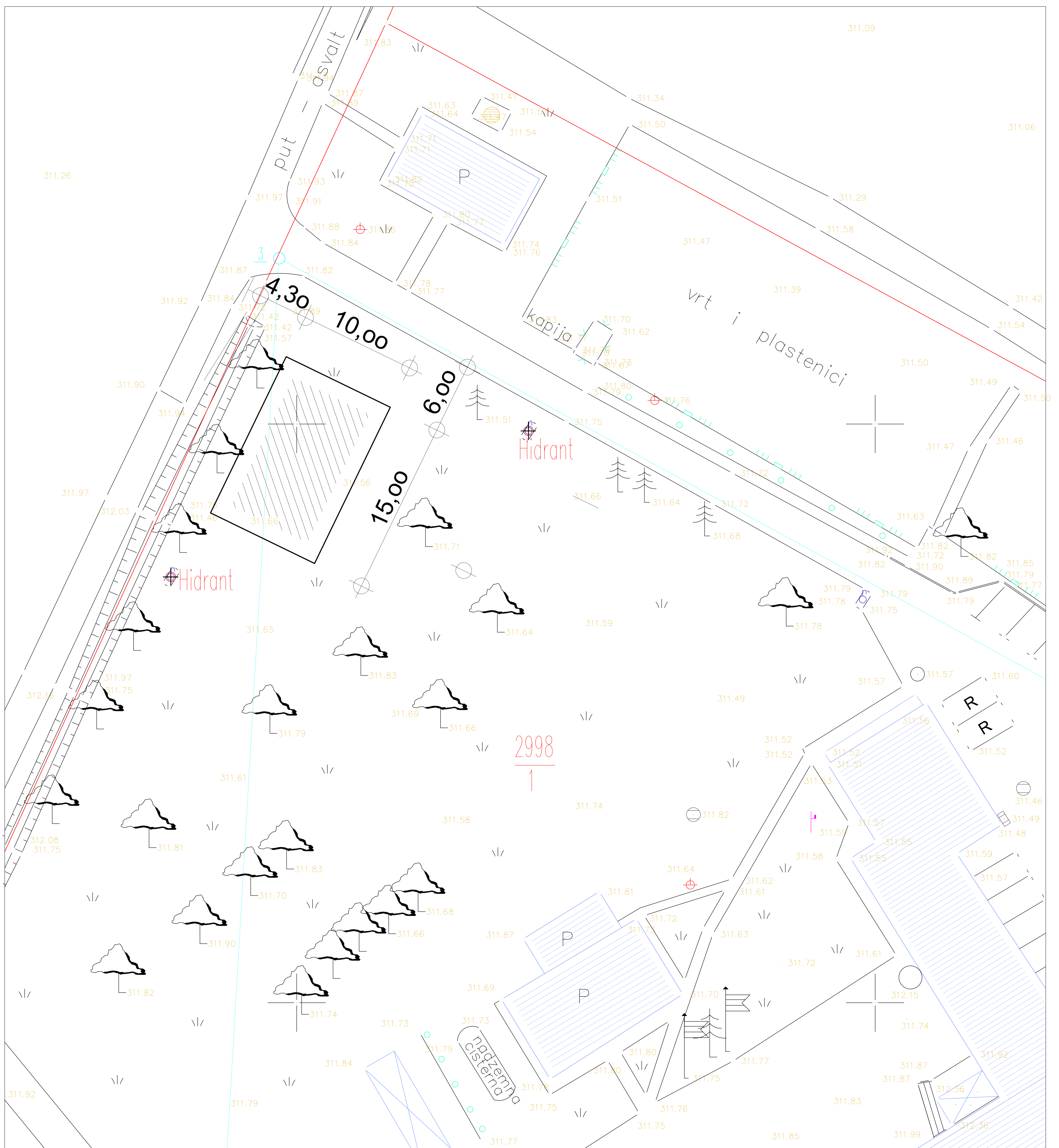

ING PROJEKT

АГЕНЦИЈА ЗА ГРАЂЕВИНСКИ ИНЖИЊЕРИНГ
Пожега, Ул. Цара Лазара 28.

ПРОЈЕКАТ АРХИТЕКТУРЕ

ОДГОВОРНИ ПРОЈЕКАНТ:
Миљко Ковачевић диг.
лиценца бр. 310 5941 03



ИНВЕСТИТОР:
ПОЉОПРИВРЕДНА ШКОЛА
СА ДОМОМ УЧЕНИКА
"ЉУБО МИЋИЋ" ПОЖЕГА

САРАДНИЦИ:
Љубомир Микарић грађ. тех.

ПОТПИС:

НАЗИВ ОБЈЕКТА:
МИНИ МЛЕКАРА
ЗА ПОТРЕБЕ ПРАКТИЧНЕ НАСТАВЕ
П+0 у ПОЖЕГИ

РАЗМЕРА:
1 : 500

ДАТУМ:
12.02.2017.г.

НАЗИВ ЦРТЕЖА:
СИТУАЦИЈА

БРОЈ
ЦРТЕЖА
1

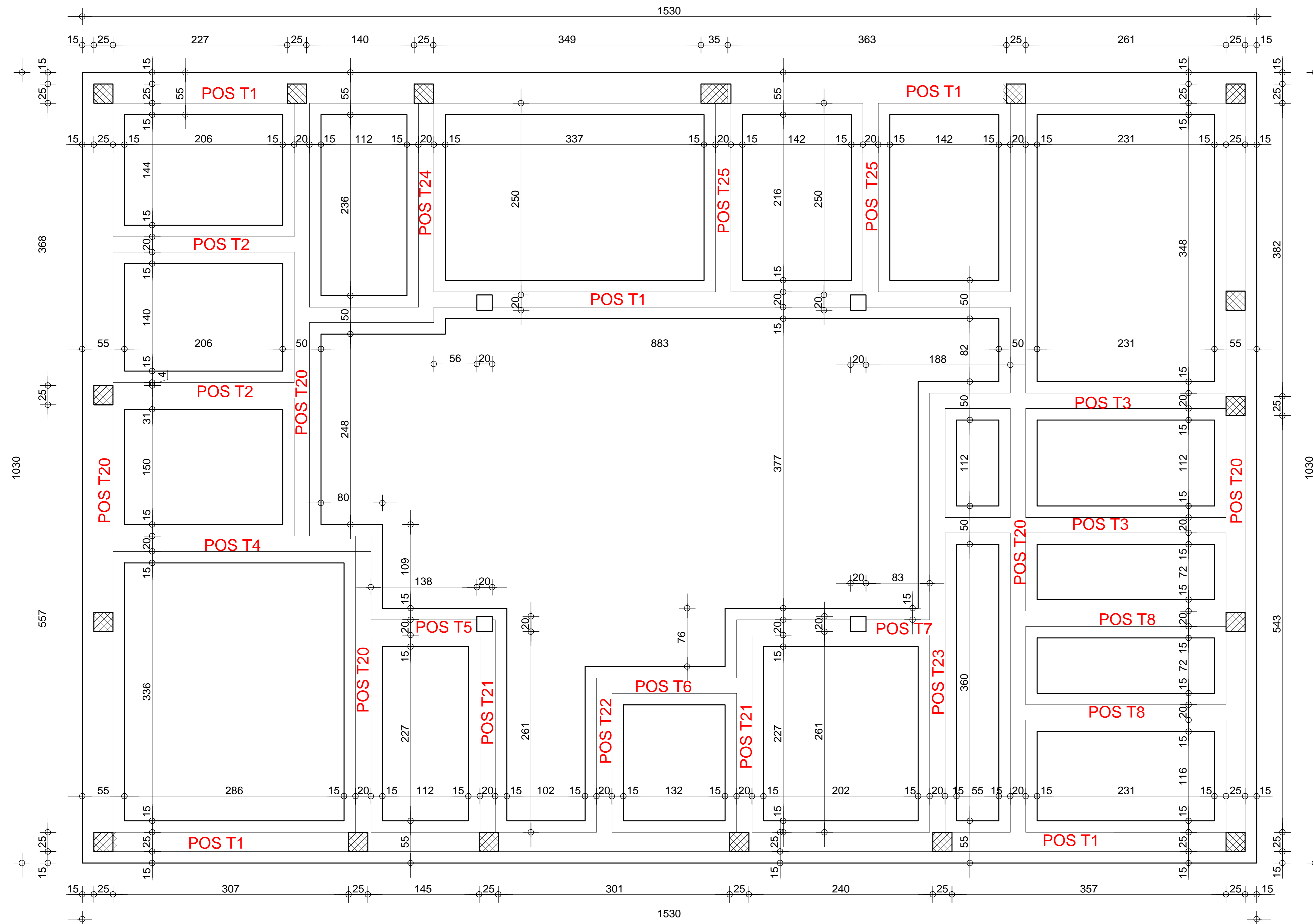

ING PROJEKT
 АГЕНЦИЈА ЗА ГРАЂЕВИНСКИ ИНЖИЊЕРИНГ
 Пожега, Ул. Цара Лазара 28.

ПРОЈЕКАТ
 АРХИТЕКТУРЕ

ОДГОВОРНИ ПРОЈЕКАНТ:
 Миљко Ковачевић диг.
 лиценца бр. 310 5941 03



ИНВЕСТИТОР:
 ПОЉОПРИВРЕДНА ШКОЛА
 СА ДОМОМ УЧЕНИКА
 "ЉУБО МИЋИЋ" ПОЖЕГА

САРАДНИЦИ:
 Љубомир Микарић грађ.тех.

ПОТПИС:

НАЗИВ ОБЈЕКТА:
 МИНИ МЛЕКАРА
 ЗА ПОТРЕБЕ ПРАКТИЧНЕ НАСТАВЕ
 П + 0 у ПОЖЕГИ

РАЗМЕРА:
 1:50

ДАТУМ:
 12.02.2017.г.

НАЗИВ ЦРТЕЖА:
 ОСНОВА ТЕМЕЉА

БРОЈ
 ЦРТЕЖА:
 2

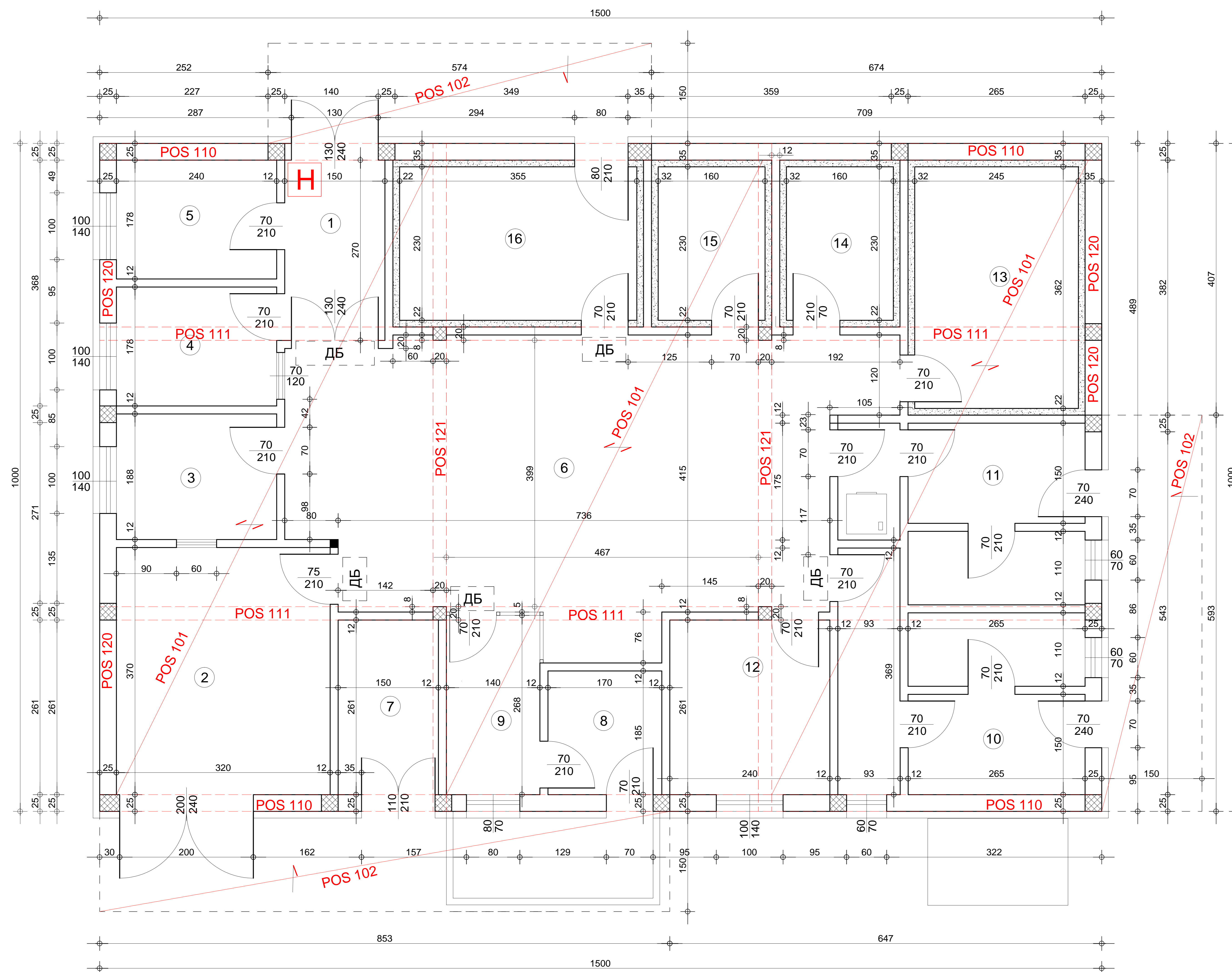

- | | |
|--|--|
| ① УЛАЗ
O = 8,40 m1.
П = 4,05 m2.
Керамика | ⑧ АМБАЛАЖА
O = 7,10 m1.
П = 3,14 m2.
Керамика |
| ② ПРИЈЕМ МЛЕКА
O = 13,80 m1.
П = 11,84 m2.
Керамика | ⑨ ПАКОВАЊЕ
O = 8,16 m1.
П = 3,75 m2.
Керамика |
| ③ ЛАБОРАТОРИЈА
O = 8,56 m1.
П = 4,51 m2.
Керамика | ⑩ М. ГАРДЕРОБА
O = 25,04 m1.
П = 10,49 m2.
Керамика |
| ④ КАНЦЕЛАРИЈА НАСТАВНИКА
O = 8,36 m1.
П = 4,27 m2.
Керамика | ⑪ Ж. ГАРДЕРОБА
O = 21,16 m1.
П = 8,68 m2.
Керамика |
| ⑤ ИНСПЕКЦИЈА
O = 8,36 m1.
П = 4,27 m2.
Керамика | ⑫ ТРПЕЗАРИЈА
O = 10,02 m1.
П = 6,26 m2.
Керамика |
| ⑥ ПРОИЗВОДЊА
O = 27,48 m1.
П = 35,19 m2.
Керамика | ⑬ ЗРИОНА
O = 12,14 m1.
П = 8,87 m2.
Керамика |
| ⑦ ОСТАВА И БОЈЛЕР
O = 8,22 m1.
П = 3,91 m2.
Керамика | ⑭ ЧУВАЊЕ КАЈМАКА
O = 7,80 m1.
П = 3,68 m2.
Керамика |
| | ⑮ ЧУВАЊЕ СИРА
O = 7,80 m1.
П = 3,68 m2.
Керамика |
| | ⑯ ЕКСПЕДИЦИЈА
O = 11,70 m1.
П = 8,16 m2.
Керамика |
- СВЕГА НГП: 124,75 m2.
СВЕГА БГП: 150,00 m2.

FASADNI ZIDOWI

- SFZ 1 - SPOLJAŠNI ZID**
1. malter 2,50 cm
 2. giter blok 25,00 cm
 3. kamena vuna tvrdog presov. 12,00 cm
 4. akrilni malter u boji 1,00 cm

UNUTRAŠNJI ZIDOWI

- UZ 1 - PREGRADNI ZID**
1. granitna keramika 1,00 cm
 2. malter 2,50 cm
 3. опека 12,00 cm
 4. malter 2,00 cm
 5. granitna keramika 1,00 cm

MEĐUSPRATNA KONSTRUKCIJA

- MKS 1 - MEĐ. KONSTRUKCIJA /pod tavana/**
1. polietilenska folija 0,02 cm
 2. min. vuna KR S 12,00 cm
 3. LMT ploča 20,00 cm
 4. malter 2,00 cm

MKS 2 - pod na tlu

1. g. keramika 1,20 cm
2. hidro izolacija (premaz) .. 0,20 cm
3. cementni košuljica 5,00 cm
4. polietilenska folija 0,02 cm
5. min. vuna KR pod classic 12,00 cm
6. kondor d=4mm 0,40 cm
7. ab ploča 10,00 cm
8. šjunak

KROV

- K1 - KOSI KROV**
1. crep 2,00 cm
 2. folija P.P.V.N. 0,02 cm
 3. krovna konstrukcija 16,00 cm
 4. "šiše" brodski pod 2,40 cm

ING PROJEKT
АГЕНЦИЈА ЗА ГРАЂЕВИНСКИ ИНЖИЊЕРИНГ
Пожега, Ул. Цара Лазара 28.

ПРОЈЕКАТ
АРХИТЕКТУРЕ

ОДГОВОРНИ ПРОЈЕКАНТ:
Миљко Ковачевић диг.
лиценца бр. 310 5941 03



ИНВЕСТИТОР:
ПОЉОПРИВРЕДНА ШКОЛА
СА ДОМОМ УЧЕНИКА
"ЉУБО МИЋИЋ" ПОЖЕГА

САРАДНИЦИ:
Љубомир Микарић грађ.тех.

ПОТПИС:

НАЗИВ ОБЈЕКТА:
МИНИ МЛЕКАРА
ЗА ПОТРЕБЕ ПРАКТИЧНЕ НАСТАВЕ
П+0 у ПОЖЕГИ

РАЗМЕРА:
1:50

ДАТУМ:
12.02.2017.г.

НАЗИВ ЦРТЕЖА:
ОСНОВА ПРИЗЕМЉА

БРОЈ
ЦРТЕЖА:
3

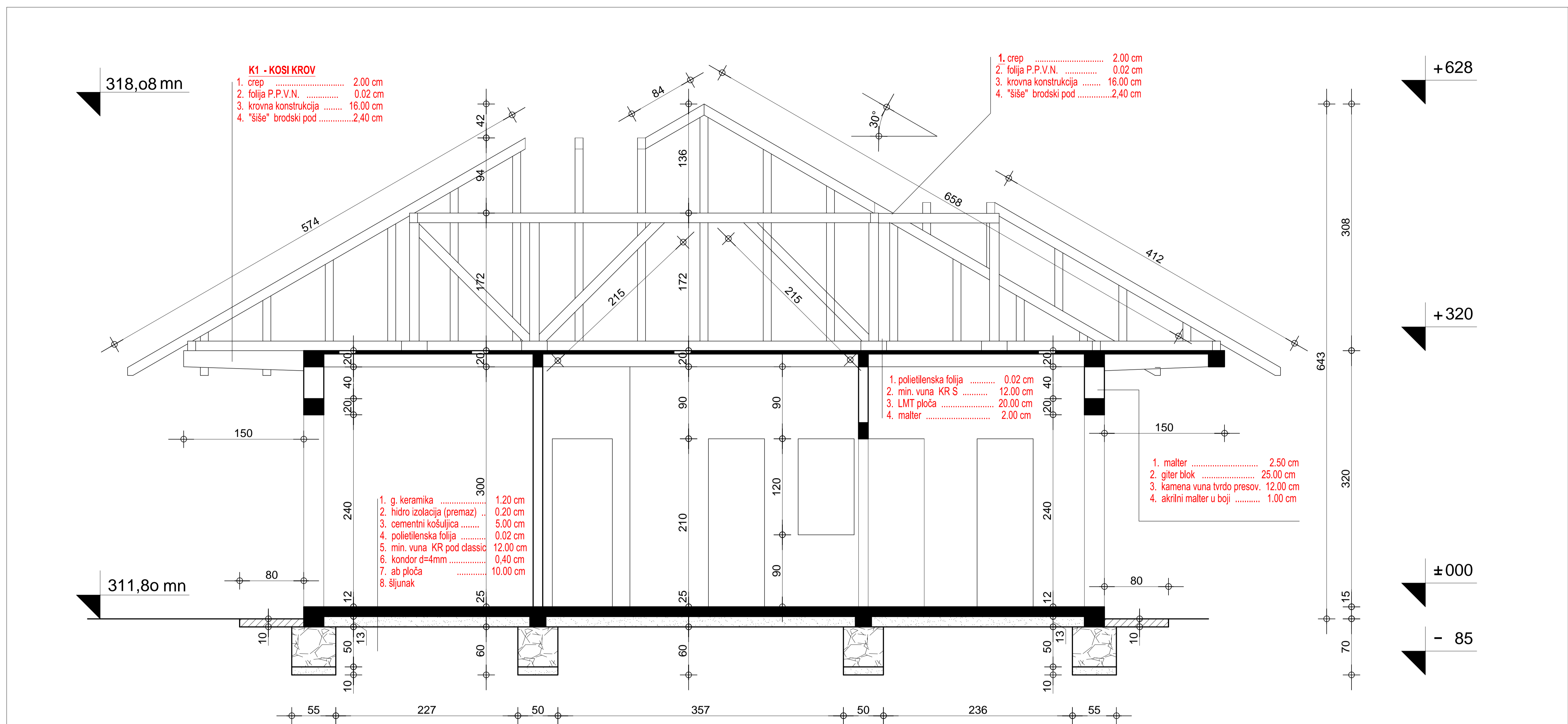

ING PROJEKT АГЕНЦИЈА ЗА ГРАЂЕВИНСКИ ИНЖИЊЕРИНГ Пожега, Ул. Цара Лазара 28.		ПРОЈЕКАТ АРХИТЕКТУРЕ	
ОДГОВОРНИ ПРОЈЕКАНТ: Миљко Ковачевић диг. лиценца бр. 310 5941 03		ИНВЕСТИТОР: ПОЉОПРИВРЕДНА ШКОЛА СА ДОМОМ УЧЕНИКА "ЉУБО МИЋИЋ" ПОЖЕГА	
САРАДНИЦИ: Љубомир Микарић грађ.тех.		ПОТПИС: 	
РАЗМЕРА: 1:50		ДАТУМ: 12.02.2017.г.	
		НАЗИВ ОБЈЕКТА: МИНИ МЛЕКАРА ЗА ПОТРЕБЕ ПРАКТИЧНЕ НАСТАВЕ П + 0 у ПОЖЕГИ	
		НАЗИВ ЦРТЕЖА: ПОПРЕЧНИ ПРЕСЕК	
		БРОЈ ЦРТЕЖА: 7	

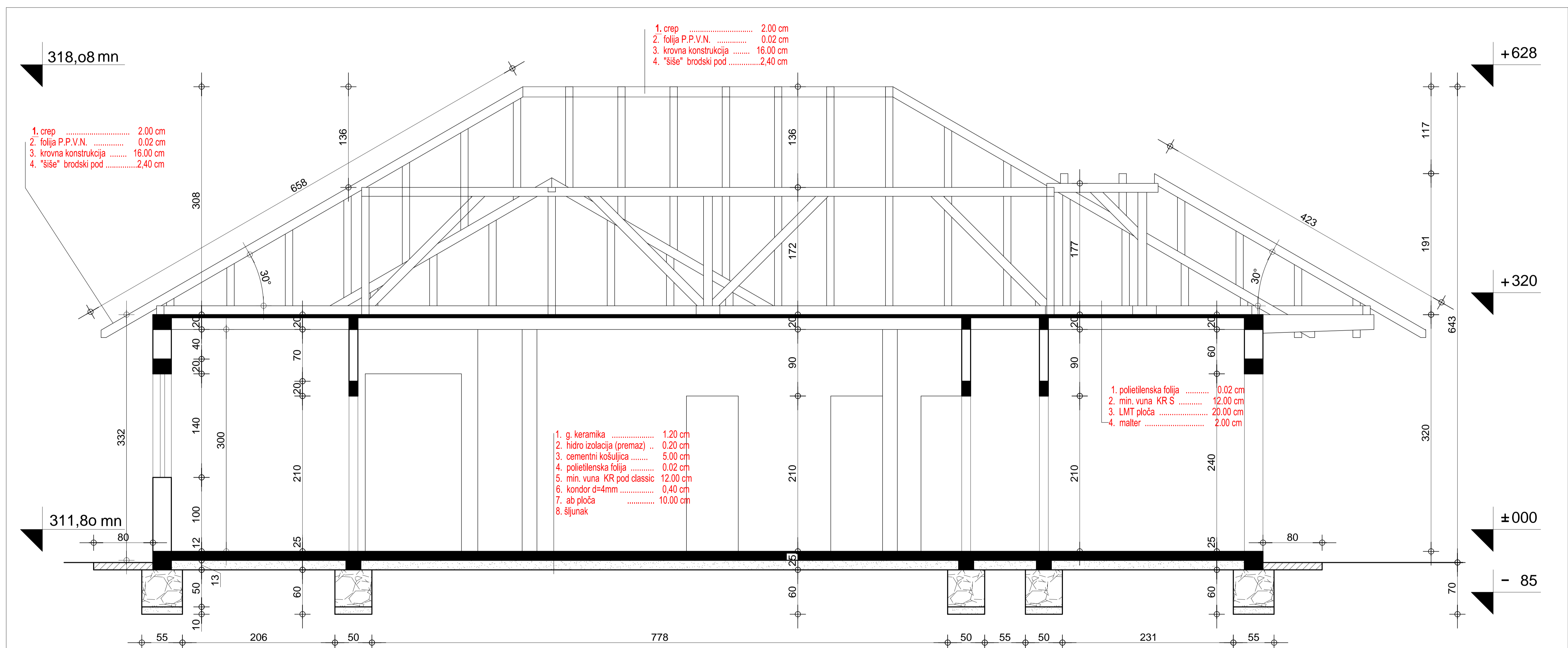

ING PROJEKT АГЕНЦИЈА ЗА ГРАЂЕВИНСКИ ИНЖИЊЕРИНГ Пожега, Ул. Цара Лазара 28.		ПРОЈЕКАТ АРХИТЕКТУРЕ	
ОДГОВОРНИ ПРОЈЕКАНТ: Миљко Ковачевић диг. лиценца бр. 310 5941 03		ИНВЕСТИТОР: ПОЉОПРИВРЕДНА ШКОЛА СА ДОМОМ УЧЕНИКА "ЉУБО МИЋИЋ" ПОЖЕГА	
САРАДНИЦИ: Љубомир Микарић грађ.тех.		ПОТПИС: 	
РАЗМЕРА: 1:50		ДАТУМ: 12.02.2017.г.	
		НАЗИВ ОБЈЕКТА: МИНИ МЛЕКАРА ЗА ПОТРЕБЕ ПРАКТИЧНЕ НАСТАВЕ П + 0 у ПОЖЕГИ	
		НАЗИВ ЦРТЕЖА: ПОДУЖНИ ПРЕСЕК	
		БРОЈ ЦРТЕЖА: 8	

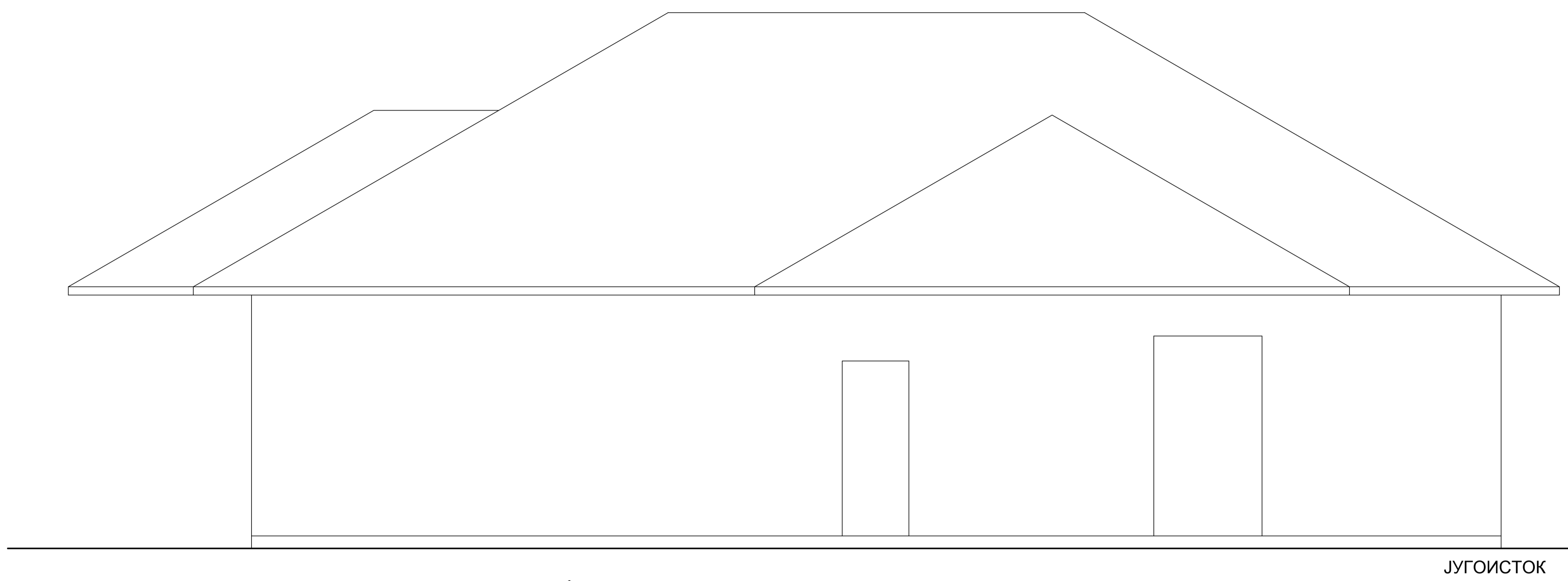

ЈУГОИСТОК

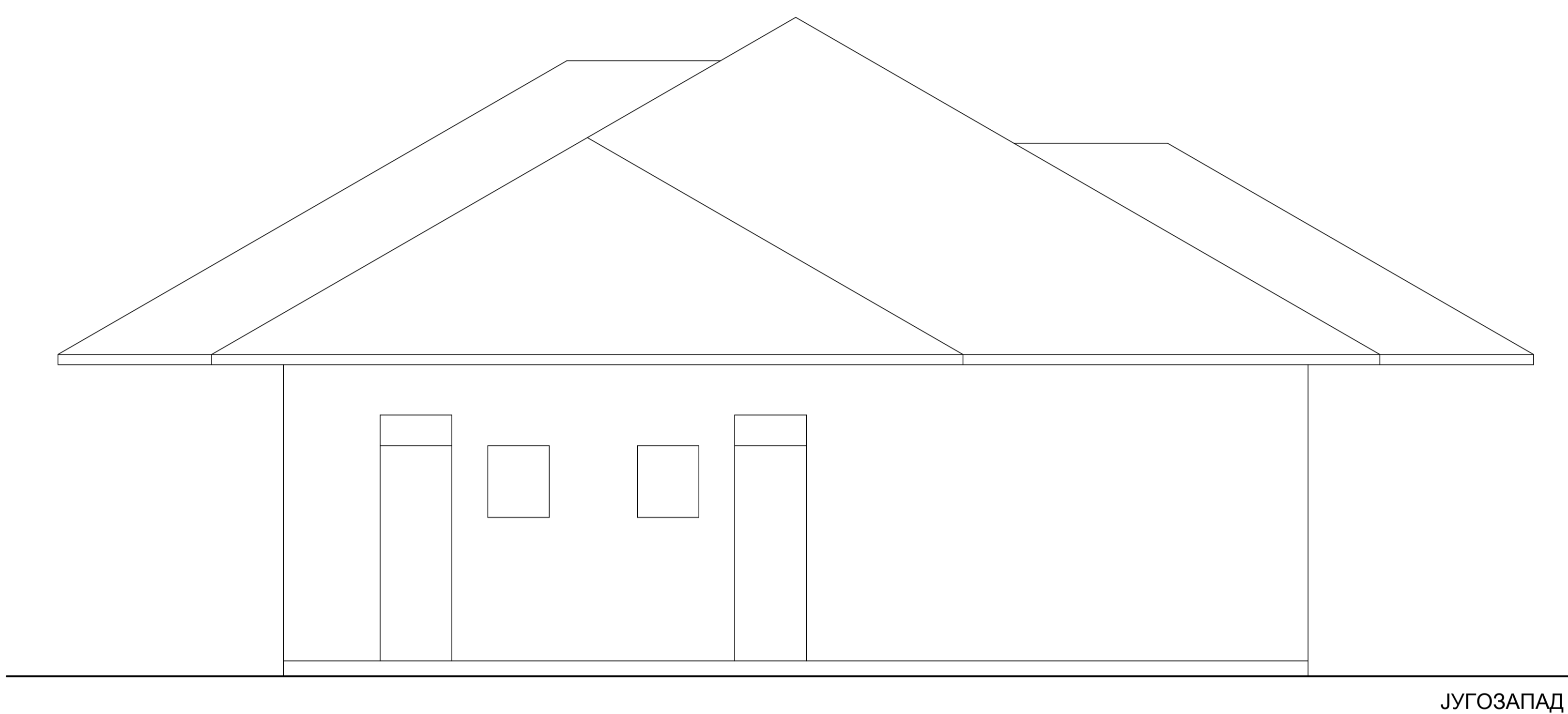

ЈУГОЗАПАД

 ING PROJEKT АГЕНЦИЈА ЗА ГРАЂЕВИНСКИ ИНЖИЊЕРИНГ Пожега, Ул. Цара Лазара 28.		ПРОЈЕКАТ АРХИТЕКТУРЕ			
ОДГОВОРНИ ПРОЈЕКАНТ: Миљко Ковачевић диг. лиценца бр. 310 5941 03		 ПОТПИС:	ИНВЕСТИТОР: ПОЉОПРИВРЕДНА ШКОЛА СА ДОМОМ УЧЕНИКА "ЉУБО МИЋИЋ" ПОЖЕГА		
САРАДНИЦИ: Љубомир Микарић грађ.тех.			НАЗИВ ОБЈЕКТА: МИНИ МЛЕКАРА ЗА ПОТРЕБЕ ПРАКТИЧНЕ НАСТАВЕ П + 0 у ПОЖЕГИ		
РАЗМЕРА: 1:50		ДАТУМ: 12.02.2017.г.		НАЗИВ ЦРТЕЖА: ИЗГЛЕДИ	БРОЈ ЦРТЕЖА: 9

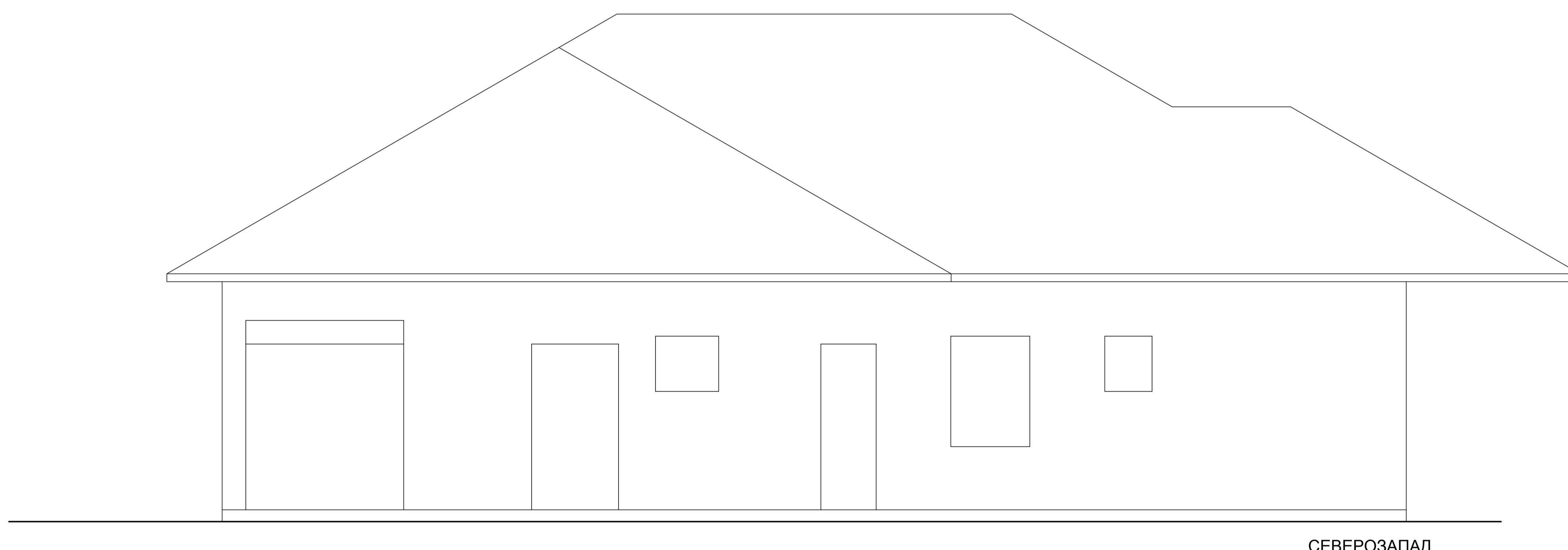

СЕВЕРОЗАПАД



СЕВЕРОИСТОК

 ING PROJEKT АГЕНЦИЈА ЗА ГРАЂЕВИНСКИ ИНЖИЊЕРИНГ Пожега, Ул. Цара Лазара 28.		ПРОЈЕКАТ АРХИТЕКТУРЕ			
ОДГОВОРНИ ПРОЈЕКАНТ: Миљко Ковачевић диг. лиценца бр. 310 5941 03		 ПОТПИС:	ИНВЕСТИТОР: ПОЉОПРИВРЕДНА ШКОЛА СА ДОМОМ УЧЕНИКА "ЉУБО МИЋИЋ" ПОЖЕГА		
САРАДНИЦИ: Љубомир Микарић грађ.тех.			НАЗИВ ОБЈЕКТА: МИНИ МЛЕКАРА ЗА ПОТРЕБЕ ПРАКТИЧНЕ НАСТАВЕ П + 0 у ПОЖЕГИ		
РАЗМЕРА: 1:50		ДАТУМ: 12.02.2017.г.		НАЗИВ ЦРТЕЖА: ИЗГЛЕДИ	БРОЈ ЦРТЕЖА: 10

Tehnicki opis
uz projekat konstrukcije

Na osnovu arhitektonskog rešenja izvršena je izrada projekta konstrukcije.

Objekat je fundiran na trakastim temeljima širin $b=50\text{cm}$ a iste visine 40cm . Investitor nije izvršio geomehnička ispitivanja terena, pa su sve geomehničke karakteristike tla su pretpostavljene i treba ih proveriti pre početka ili u toku gradnje. Objekat je fundiran u tri kampade. Prva kampada je ispod suterena, a druge dve su u temeljima ispod prizemnog dela objekta. Z enost tampona je $M_s=50\text{Mpa}$, u visini od 20cm ispod temeljnih ploča.

Glavni konstruktivni sistem objekta cine zidovi sa vertikalnim i horizontalnim serklažima postavljenim u oba ortogonalna pravca koji predstavljaju krut sistem kako u poduznom tako i u porednom pravcu. Stubovi $b/d=25/25\text{ cm}$. Medjuspratna konstrukcija je " TM-3" tavanica visine $d=20\text{ cm}$, koja je u gornjoj zoni armirana mrežom Q131, konzolne ploče su devljine $d_p=14\text{cm}$.

Opterećenje objekta

Uzeta su u obzir sva osnovna, dopunska i izuzetna opterećenja: sopstvena težina konstrukcije; opterećenje snegom $s=0,75\text{ kn/m}^2$; uticaj vetra $w=0,40\text{ kn/m}^2$; seizmickim uticaji MKS VIII stepena; aktivni pritisak tla sa sledecim pretpostavljenim karakteristikama $g_z=20\text{kn/m}^2$ i uglom unutrasnjeg trenja $\varphi=30^\circ$. Sva opterećenja uzeta su prema geografskim, seizmoloskim i klimatskim uslovima lokacije. Pokretna opterećenja medjuspratnih konstrukcija uzeta su: u stambenom delu $p=1.50\text{kn/m}^2$, u stepenišnom delu $p=3.00\text{kn/m}^2$.

Investitor nije izvršio geomehnička ispitivanja tla pa je za potrebe projektovanja izbrseno usvajanje nosivosti tla na $@_{dop.}=150\text{ kn/m}^2$ na $D_f=0.80\text{ m}$. Ove pretpostavke treba proveriti pre pocetka gradnje.

Materijal konstrukcije je beton MB20 a, celik betonski GA 240/360, RA 400/500, i armaturnim mrezama MA 500/560, dok je drvena gradja cetinari II klase. Svi zidovi su od giter bloka M20, zidani u poduznom malteru M5. Krovna konstrukcija je od Cetinara druge klase,

sastavio:
dpl. ing. Kovacevic Miljko



Kovacevic Miljko

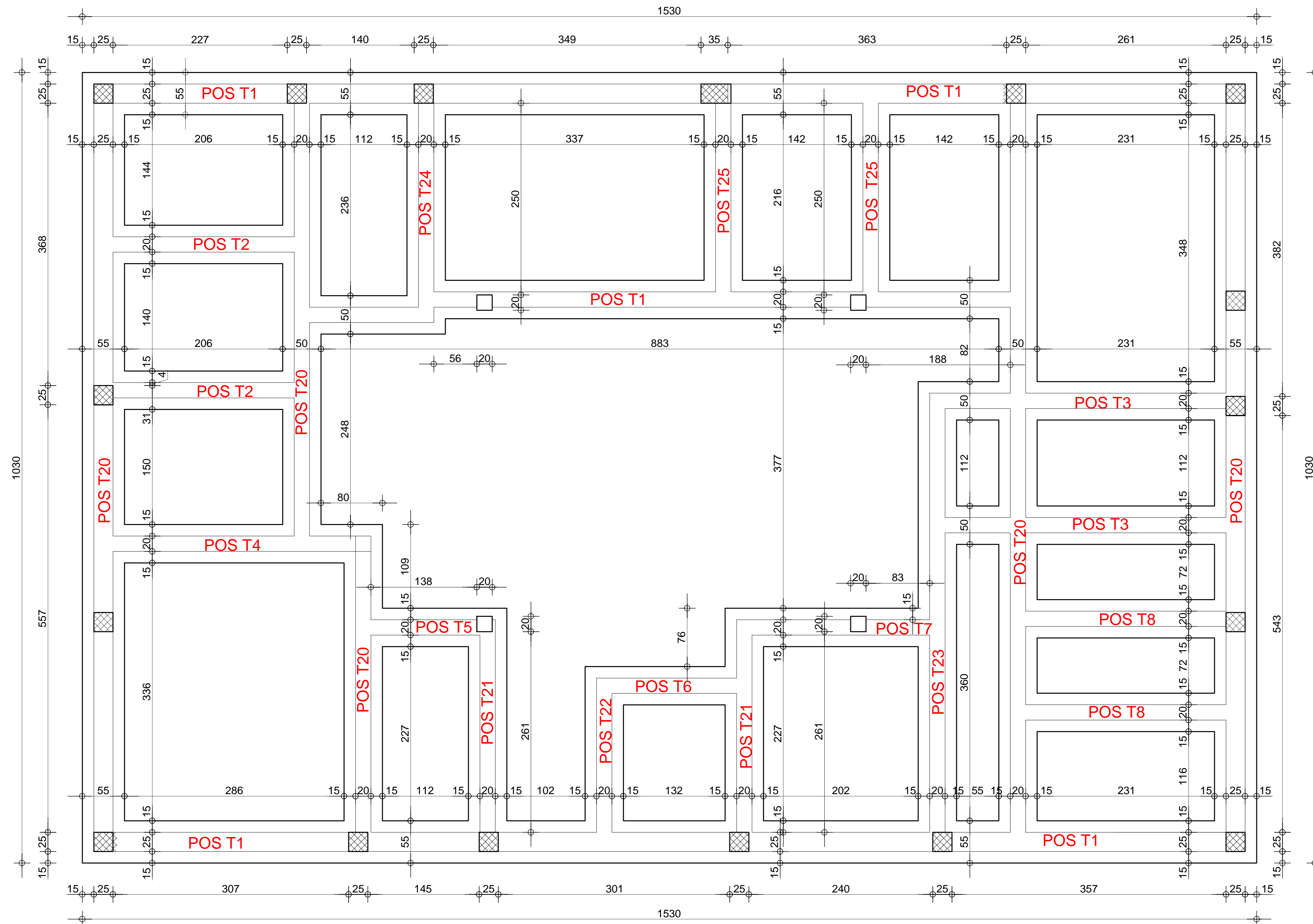

ING PROJEKT
 АГЕНЦИЈА ЗА ГРАЂЕВИНСКИ ИНЖИЊЕРИНГ
 Пожега, Ул. Цара Лазара 28.

ПРОЈЕКАТ
 АРХИТЕКТУРЕ

ОДГОВОРНИ ПРОЈЕКАНТ:
 Миљко Ковачевић диг.
 лиценца бр. 310 5941 03



ИНВЕСТИТОР:
 ПОЉОПРИВРЕДНА ШКОЛА
 СА ДОМОМ УЧЕНИКА
 "ЉУБО МИЋИЋ" ПОЖЕГА

САРАДНИЦИ:
 Љубомир Микарић грађ.тех.

ПОТПИС:

НАЗИВ ОБЈЕКТА:
 МИНИ МЛЕКАРА
 ЗА ПОТРЕБЕ ПРАКТИЧНЕ НАСТАВЕ
 П + 0 у ПОЖЕГИ

РАЗМЕРА:
 1:50

ДАТУМ:
 12.02.2017.г.

НАЗИВ ЦРТЕЖА:
 ОСНОВА ТЕМЕЉА

БРОЈ
 ЦРТЕЖА:
 2

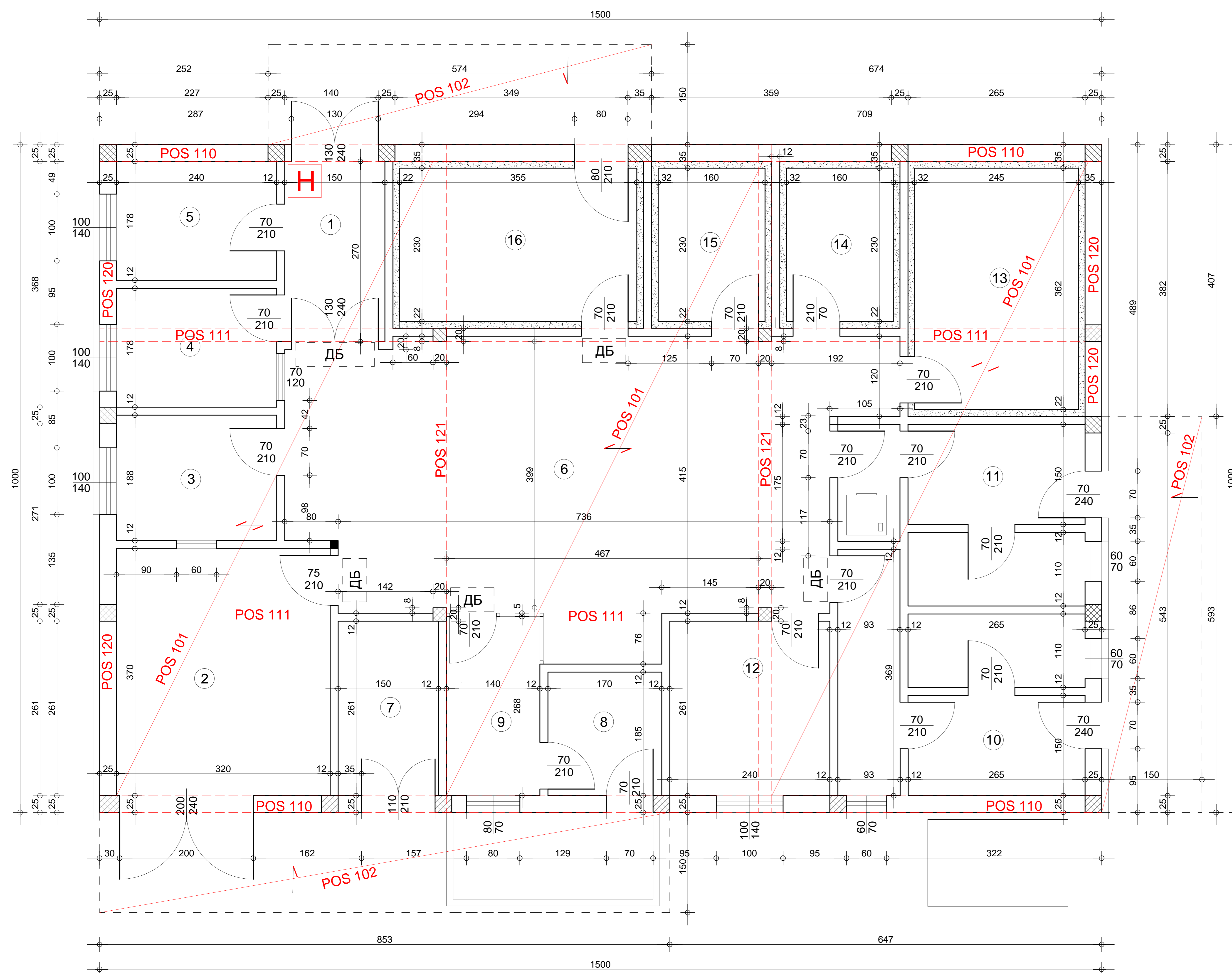

- | | |
|---|--|
| <p>① УЛАЗ
O = 8,40 m1.
П = 4,05 m2.
Керамика</p> <p>② ПРИЈЕМ МЛЕКА
O = 13,80 m1.
П = 11,84 m2.
Керамика</p> <p>③ ЛАБОРАТОРИЈА
O = 8,56 m1.
П = 4,51 m2.
Керамика</p> <p>④ КАНЦЕЛАРИЈА НАСТАВНИКА
O = 8,36 m1.
П = 4,27 m2.
Керамика</p> <p>⑤ ИНСПЕКЦИЈА
O = 8,36 m1.
П = 4,27 m2.
Керамика</p> <p>⑥ ПРОИЗВОДЊА
O = 27,48 m1.
П = 35,19 m2.
Керамика</p> <p>⑦ ОСТАВА И БОЈЛЕР
O = 8,22 m1.
П = 3,91 m2.
Керамика</p> | <p>⑧ АМБАЛАЖА
O = 7,10 m1.
П = 3,14 m2.
Керамика</p> <p>⑨ ПАКОВАЊЕ
O = 8,16 m1.
П = 3,75 m2.
Керамика</p> <p>⑩ М. ГАРДЕРОБА
O = 25,04 m1.
П = 10,49 m2.
Керамика</p> <p>⑪ Ж. ГАРДЕРОБА
O = 21,16 m1.
П = 8,68 m2.
Керамика</p> <p>⑫ ТРПЕЗАРИЈА
O = 10,02 m1.
П = 6,26 m2.
Керамика</p> <p>⑬ ЗРИОНА
O = 12,14 m1.
П = 8,87 m2.
Керамика</p> <p>⑭ ЧУВАЊЕ КАЈМАКА
O = 7,80 m1.
П = 3,68 m2.
Керамика</p> <p>⑮ ЧУВАЊЕ СИРА
O = 7,80 m1.
П = 3,68 m2.
Керамика</p> <p>⑯ ЕКСПЕДИЦИЈА
O = 11,70 m1.
П = 8,16 m2.
Керамика</p> |
|---|--|

СВЕГА НГП: 124,75 m2.
СВЕГА БГП: 150,00 m2.

FASADNI ZIDOWI
SFZ 1 - SPOLJAŠNI ZID
1. malter 2,50 cm
2. giter blok 25,00 cm
3. kamena vuna tvrdog presov. 12,00 cm
4. akrilni malter u boji 1,00 cm

UNUTRAŠNJI ZIDOWI
UZ 1 - PREGRADNI ZID
1. granitna keramika 1,00 cm
2. malter 2,50 cm
3. opeka 12,00 cm
4. malter 2,00 cm
5. granitna keramika 1,00 cm

MEĐUSPRATNA KONSTRUKCIJA
MKS 1 - MEĐ. KONSTRUKCIJA /pod tavana/
1. polietilenska folija 0,02 cm
2. min. vuna KR S 12,00 cm
3. LMT ploča 20,00 cm
4. malter 2,00 cm

MKS 2 - pod na tlu
1. g. keramika 1,20 cm
2. hidro izolacija (premaz) .. 0,20 cm
3. cementni košuljica 5,00 cm
4. polietilenska folija 0,02 cm
5. min. vuna KR pod classic 12,00 cm
6. kondor d=4mm 0,40 cm
7. ab ploča 10,00 cm
8. šjunak

KROV
K1 - KOSI KROV
1. crep 2,00 cm
2. folija P.P.V.N. 0,02 cm
3. krovna konstrukcija 16,00 cm
4. "šiše" brodski pod 2,40 cm

ING PROJEKT
АГЕНЦИЈА ЗА ГРАЂЕВИНСКИ ИНЖИЊЕРИНГ
Пожега, Ул. Цара Лазара 28.

ПРОЈЕКАТ
АРХИТЕКТУРЕ

ОДГОВОРНИ ПРОЈЕКАНТ:
Миљко Ковачевић диг.
лиценца бр. 310 5941 03



ИНВЕСТИТОР:
ПОЉОПРИВРЕДНА ШКОЛА
СА ДОМОМ УЧЕНИКА
"ЉУБО МИЋИЋ" ПОЖЕГА

САРАДНИЦИ:
Љубомир Микарић грађ.тех.

ПОТПИС:

НАЗИВ ОБЈЕКТА:
МИНИ МЛЕКАРА
ЗА ПОТРЕБЕ ПРАКТИЧНЕ НАСТАВЕ
П+0 у ПОЖЕГИ

РАЗМЕРА:
1:50

ДАТУМ:
12.02.2017.г.

НАЗИВ ЦРТЕЖА:
ОСНОВА ПРИЗЕМЉА

БРОЈ ЦРТЕЖА:
3

List: 01

OBJEKAT 2	ŠEMA BRAVARIJE	
POS	1	
izgled		
MERA	200/240	
PRIZEMLJE	1	
UKUPNO	1	
opis	<p>Aluminijumska eloksirana dvokrilna vrata sa fiksnim nadsvetlom sa termo-prekidom , zastakljena termoizolacionim niskoemisionim paketom 4+12+4 mm punjenim argonom. Donji deo vrata ispunjen je al lim 1 mm + kamena vuna 60mm težine 150kg/m3 + al. lim 1mm. Profili su eloksirani procesom anodne oksidacije u boji po želji investitora. Vrata su snabdevena svim potrebnim okovom, kvakom i bravom sa tri ključa.</p>	
NAPOMENA	SVE MERE PROVERITI NA LICU MESTA	

List: 02

OBJEKAT 1	ŠEMA BRAVARIJE	
POS	2	
izgled		
MERA	130/240	
PRIZEMLJE	2	
UKUPNO	2	
opis	<p>Aluminijumska eloksirana dvokrilna vrata sa fiksnim nadsvetlom sa termo-prekidom , zastakljena termoizolacionim niskoemisionim paketom 4+12+4 mm punjenim argonom. Donji deo vrata ispunjen je al lim 1 mm + kamena vuna 60mm težine 150kg/m3 + al. lim 1mm. Profili su eloksirani procesom anodne oksidacije u boji po želji investitora. Vrata su snabdevena svim potrebnim okovom, kvakom i bravom sa tri ključa.</p>	
NAPOMENA	SVE MERE PROVERITI NA LICU MESTA	

	List: 03
OBJEKAT 2	ŠEMA BRAVARIJE
POS	3
izgled	
MERA	80/240
PRIZEMLJE	1
UKUPNO	1
opis	<p>Aluminijumska eloksirana jednokrlna vrata sa termo-prekidom , ispunjen al lim 1 mm + kamena vuna 60mm težine 150kg/m3 + al. lim 1mm. Profili su eloksirani procesom anodne oksidacije u boji po želji investitora. Vrata su snabdevena svim potrebnim okovom, kvakom i bravom sa tri ključa.</p>
NAPOMENA	SVE MERE PROVERITI NA LICU MESTA

	List: 04
OBJEKAT 2	ŠEMA BRAVARIJE
POS	4
izgled	
MERA	70/240
PRIZEMLJE	3
UKUPNO	3
opis	<p>Aluminijumska eloksirana jednokrlna vrata sa termo-prekidom , ispunjen al lim 1 mm + kamena vuna 60mm težine 150kg/m3 + al. lim 1mm. Profili su eloksirani procesom anodne oksidacije u boji po želji investitora. Vrata su snabdevena svim potrebnim okovom, kvakom i bravom sa tri ključa.</p>
NAPOMENA	SVE MERE PROVERITI NA LICU MESTA

List: 08

OBJEKAT 2	ŠEMA BRAVARIJE	
POS	1	
izgled		
MERA	80/210	
PRIZEMLJE	unutrašnja vrata 3	
UKUPNO	3	
opis	<p>Aluminijumska eloksirana jednokrlna vrata sa termo-prekidom , ispunjen al lim 1 mm + kamena vuna 60mm težine 150kg/m3 + al. lim 1mm. Profili su eloksirani procesom anodne oksidacije u boji po želji investitora. Vrata su snabdevena svim potrebnim okovom, kvakom i bravom sa tri ključa.</p>	
NAPOMENA	SVE MERE PROVERITI NA LICU MESTA	

List: 09

OBJEKAT 2	ŠEMA BRAVARIJE	
POS	2	
izgled		
MERA	80/210	
PRIZEMLJE	unutrašnja vrata 1	
UKUPNO	1	
opis	<p>Aluminijumska eloksirana jednokrlna vrata sa termo-prekidom , ispunjen al lim 1 mm + kamena vuna 60mm težine 150kg/m3 + al. lim 1mm. Profili su eloksirani procesom anodne oksidacije u boji po želji investitora. Vrata su snabdevena svim potrebnim okovom, kvakom i bravom sa tri ključa.</p>	
NAPOMENA	SVE MERE PROVERITI NA LICU MESTA	

List: 10

OBJEKAT 2

ŠEMA BRAVARIJE

POS

3

izgled

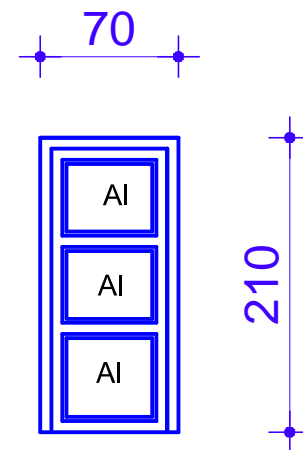

MERA

80/210

unutrašnja vrata

PRIZEMLJE

14

UKUPNO

14

opis

Aluminijumska eloksirana jednokrilna vrata sa termo-prekidom , ispunjen al lim 1 mm + kamena vuna 60mm težine 150kg/m³ + al. lim 1mm. Profili su eloksirani procesom anodne oksidacije u boji po želji investitora. Vrata su snabdevena svim potrebnim okovom, kvakom i bravom sa tri ključa.

NAPOMENA

SVE MERE PROVERITI NA LICU MESTA

List: 05

OBJEKAT 3

ŠEMA PVC

POS

5

izgled

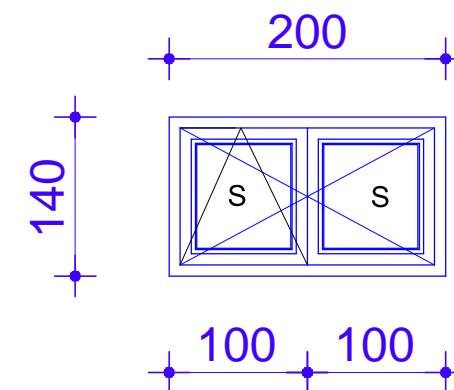

MERA

200/140

PRIZEMLJE

1

UKUPNO

1

opis

PVC dvokrilni prozor koji se otvara oko horizontalne osovine. Prozor je od šestokomornog PVC profila zastakljen niskoemisionim termoizolacionim staklom 4+8+4+8+4 mm, punjen argonom. Prozor je snabdeven visokokvalitetnim izmenjivim zaptivačima i visokokvalitetnim okovom. Sa unutrašnje strane prozora postavlja se klupica od mediapana. Boja po izboru investitora.

NAPOMENA

SVE MERE PROVERITI NA LICU MESTA

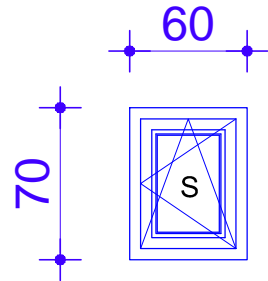
		List: 06
OBJEKAT 3	ŠEMA PVC	
POS	6	
izgled		
MERA	60/70	
PRIZEMLJE	4	
UKUPNO	4	
opis	<p>PVC jednokrlni prozor koji se otvara oko horizontalne i vertikalne osovine. Prozor je od šestokomornog PVC profila zastakljen niskoemisionim termoizolacionim staklom 4+8+4+8+4 mm, punjen argonom. Prozor je snabdeven visokokvalitetnim izmenjivim zaptivačima i visokokvalitetnim okretno-obrtnim okovom. Sa unutrašnje strane prozora postavlja se klupica od mediapana. Boja po izboru investitora.</p>	
NAPOMENA	SVE MERE PROVERITI NA LICU MESTA	

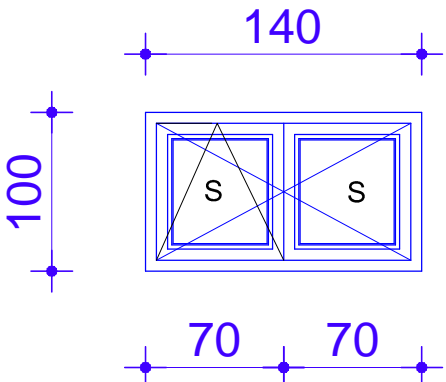

		List: 07
OBJEKAT 3	ŠEMA PVC	
POS	7	
izgled		
MERA	200/140	
PRIZEMLJE	5	
UKUPNO	5	
opis	<p>PVC dvokrlni prozor koji se otvara oko horizontalne osovine. Prozor je od šestokomornog PVC profila zastakljen niskoemisionim termoizolacionim staklom 4+8+4+8+4 mm, punjen argonom. Prozor je snabdeven visokokvalitetnim izmenjivim zaptivačima i visokokvalitetnim okovom. Sa unutrašnje strane prozora postavlja se klupica od mediapana. Boja po izboru investitora.</p>	
NAPOMENA	SVE MERE PROVERITI NA LICU MESTA	

