



**МИНИСТАРСТВО ПРИВРЕДЕ**  
**Београд, Ул. Кнеза Милоша бр. 20**

**КОНКУРСНА ДОКУМЕНТАЦИЈА**

**ЗА ОТВОРЕНИ ПОСТУПАК**

**ЈАВНЕ НАБАВКЕ БРОЈ 13/2018**

**Изградња саобраћајнице иза Зелене пијаце и реконструкција улице  
Борислава Стефановића у Трстенику**

март 2018. године

## **1 ОПШТИ ПОДАЦИ О ЈАВНОЈ НАБАВЦИ**

### **1.1 ПОДАЦИ О НАРУЧИОЦУ**

Наручилац је Република Србија – Министарство привреде, Београд, Ул. Кнеза Милоша бр. 20, ПИБ 108213421, матични број 17862154, рачун број 840-1620-21 (у даљем тексту: Наручилац).

Интернет адреса Наручиоца: [www.privreda.gov.rs](http://www.privreda.gov.rs)

### **1.2 ВРСТА ПОСТУПКА ЈАВНЕ НАБАВКЕ**

Јавна набавка број 13/2018 спроводи се у отвореном поступку, у складу са Законом о јавним набавкама („Службени гласник РС”, бр. 124/12, 14/15 и 68/15) и подзаконским актима којима се уређују јавне набавке (у даљем тексту: ЗЈН).

### **1.3 ПРЕДМЕТ ЈАВНЕ НАБАВКЕ**

Предмет јавне набавке број 13/2018 је изградња саобраћајнице иза Зелене пијаце и реконструкција улице Борислава Стефановића у Трстенику.

Шифра ОРН: 45233120 - Радови на изградњи путева, 45231400 - Радови на изградњи електроенергетских водова, 45231300 - Радови на изградњи цевовода за воду и канализацију

### **1.4 ЦИЉ ПОСТУПКА**

Поступак јавне набавке број 13/2018 спроводи се ради закључења уговора о јавној набавци.

### **1.5 КОНТАКТ**

Лице за контакт: Снежана Костић

Имејл и број факса: [snezana.kostic@privreda.gov.rs](mailto:snezana.kostic@privreda.gov.rs), 011/333-4157

## **2 УСЛОВИ ЗА УЧЕШЋЕ У ПОСТУПКУ ЈАВНЕ НАБАВКЕ ИЗ ЧЛ. 75. И 76. ЗЈН И УПУТСТВО КАКО СЕ ДОКАЗУЈЕ ИСПУЊЕНОСТ ТИХ УСЛОВА**

### **ОБАВЕЗНИ УСЛОВИ**

У поступку јавне набавке број 13/2018 понуђач мора да докаже да испуњава обавезне услове за учешће, дефинисане чланом 75. ЗЈН, а испуњеност обавезних услова за учешће у поступку јавне набавке, доказује на начин дефинисан у следећој табели и то:

Р.бр	ОБАВЕЗНИ УСЛОВИ
1.	<b>Да је регистрован код надлежног органа, односно уписан у одговарајући регистар (члан 75. став 1 тачка 1) ЗЈН)</b>
Доказ	Извод из регистра Агенције за привредне регистре, односно извод из регистра надлежног Привредног суда
2.	<b>Да он и његов законски заступник није осуђиван за неко од кривичних дела као члан организоване криминалне групе, да није осуђиван за кривична дела против привреде, кривична дела против животне средине, кривично дело примања или давања мита, кривично дело преваре (члан 75. став 1. тачка 2) ЗЈН)</b>
Доказ	<p><u>Правна лица достављају:</u></p> <ol style="list-style-type: none"> <li>1) Извод из казнене евиденције, односно уверење основног суда на чијем подручју се налази седиште домаћег правног лица, односно седиште представништва или огранка страног правног лица, којим се потврђује да правно лице није осуђивано за кривична дела против привреде, кривична дела против животне средине, кривично дело примања или давања мита, кривично дело преваре. Напомена: Уколико уверење Основног суда не обухвата податке из казнене евиденције за кривична дела која су у надлежности редовног кривичног одељења Вишег суда, потребно је поред уверења Основног суда доставити И УВЕРЕЊЕ ВИШЕГ СУДА на чијем подручју је седиште домаћег правног лица, односно седиште представништва или огранка страног правног лица, којом се потврђује да правно лице није осуђивано за кривична дела против привреде и кривично дело примања мита;</li> <li>2) Извод из казнене евиденције Посебног одељења за организовани криминал Вишег суда у Београду, којим се потврђује да правно лице није осуђивано за неко од кривичних дела организованог криминала;</li> <li>3) Извод из казнене евиденције, односно уверење надлежне полицијске управе МУП-а, којим се потврђује да законски заступник понуђача није осуђиван за кривична дела против привреде, кривична дела против животне средине, кривично дело примања или давања мита, кривично дело преваре и неко од кривичних дела организованог криминала (захтев се може поднети према месту рођења или према месту пребивалишта законског заступника). Уколико понуђач има више законских заступника дужан је да достави доказ за сваког од њих.</li> </ol> <p><u>Предузетници и физичка лица достављају:</u></p> <ol style="list-style-type: none"> <li>1) Извод из казнене евиденције, односно уверење надлежне полицијске управе МУП-а, којим се потврђује да није осуђиван за неко од кривичних дела као члан организоване криминалне групе, да није осуђиван за кривична дела против привреде, кривична дела против животне средине, кривично дело примања или давања мита, кривично дело преваре (захтев се може поднети према месту рођења или према месту пребивалишта).</li> </ol>

	<b>Напомена:</b> Овај доказ не може бити старији од два месеца пре отварања понуда
3.	<b>Да је измирио доспеле порезе, доприносе и друге јавне дажбине у складу са прописима Републике Србије или стране државе када има седиште на њеној територији (члан 75. став 1. тачка 4) ЗЈН</b>
Доказ	Уверење Пореске управе Министарства финансија да је измирио доспеле порезе и доприносе и уверење надлежне управе локалне самоуправе да је измирио обавезе по основу изворних локалних јавних прихода или потврду Агенције за приватизацију да се понуђач налази у поступку приватизације. <b>Напомена 1:</b> Уколико понуђач има регистроване огранке или издвојена места чија се седишта разликују од седишта друштва, потребно је доставити потврду месно надлежног пореског органа локалне самоуправе да је понуђач измирио доспеле обавезе јавних прихода за огранак или издвојено место <b>Напомена 2:</b> Овај доказ не може бити старији од два месеца пре отварања понуда
<b>Понуђачи који су регистровани у Регистру понуђача који води Агенција за привредне регистре не достављају доказе о испуњености услова из члана 75. ст. 1. тач. 1) до 4) ЗЈН, сходно чл. 78. ЗЈН. Понуђачи који су регистровани у Регистру понуђача могу доставити Решење о упису у регистар понуђача АПР.</b>	
4.	<b>Понуђач је дужан да при састављању понуде изричито наведе да је поштовао обавезе које произлазе из важећих прописа о заштити на раду, запошљавању и условима рада, заштити животне средине, као и да нема забрану обављања делатности која је на снази у време подношења понуде (члан 75. став 2. ЗЈН).</b>
Доказ	Потписан о оверен Образац Изјаве понуђача о поштовању важећих прописа о заштити на раду, запошљавању и условима рада, заштити животне средине и да нема забрану обављања делатности. Изјава мора да буде потписана од стране овлашћеног лица понуђача и оверена печатом. <u>Уколико понуду подноси група понуђача, сваки члан групе мора посебно потписати и печатом оверити наведену Изјаву</u>
5.	<b>Да има важећу дозволу надлежног органа за обављање делатности која је предмет јавне набавке</b>
Доказ	<b>Решење Републичког геодетског завода о издавању лиценце за рад геодетске организације</b> и то за геодетске радове под тачком 3: Извођење геодетских радова у поступку одржавања катастра непокретности и одржавања катастра водова <u>или копија лиценце</u> за рад геодетске организације за геодетске радове под тачком 3: Извођење геодетских радова у поступку одржавања катастра непокретности и одржавања катастра водова <u>или навођење инетрнет стране</u> на којој су подаци јавно доступни.

## ДОДАТНИ УСЛОВИ

У поступку јавне набавке број 13/2018 понуђач мора да докаже да испуњава додатне услове за учешће, дефинисане овом конкурсном документацијом, а испуњеност додатних услова понуђач доказује на начин дефинисан у наредној табели и то:

Р.бр.	ДОДАТНИ УСЛОВИ
1.	Да располаже неопходним финансијским капацитетом односно да је у претходне 3 обрачунске године (2015, 2016. и 2017.) остварио пословни приход у минималном износу од 37.500.000,00 динара
Доказ	Извештај о бонитету за јавне набавке (образац БОН-ЈН) који издаје Агенција за привредне регистре, који мора да садржи: статусне податке понуђача, сажети биланс стања и биланс успеха за претходне три обрачунске године (2015, 2016. и 2017). Уколико у образцу БОН-ЈН нису доступни подаци за 2017. годину, а приказани износ пословног прихода у 2015. и 2016. години не задовољава износ захтеван у конкурсној документацији, понуђач је у обавези да достави биланс стања и биланс успеха за 2017. годину
2.	<p>Да располаже неопходним пословним капацитетом односно да је у претходних 5 обрачунских година (2013-2017) извео радове на изградњи и/или реконструкцији и/или рехабилитацији и/или санацији саобраћајница у износу од минимум <b>44.500.000,00</b> динара без ПДВ, од чега је извео најмање један посао у минималном износу од <b>15.000.000,00</b> динара без ПДВ</p> <p><b>И</b></p> <p>Да располаже неопходним пословним капацитетом односно да је у претходних 5 обрачунских година (2013-2017) извео радове на изградњи спољних инсталација водовода и канализације у износу од минимум <b>8.000.000,00</b> динара без ПДВ, од чега је извео најмање један посао у минималном износу од <b>2.700.000,00</b> динара без ПДВ</p> <p><b>И</b></p> <p>Да располаже неопходним пословним капацитетом односно да је у претходних 5 обрачунских година (2013-2017) извео радове на постављању инсталације јавног осветљења и радове на постављању спољних електро енергетских каблова у износу од минимум <b>3.500.000,00</b> динара без ПДВ, од чега је извео најмање један посао у минималном износу од <b>1.200.000,00</b> динара без ПДВ</p>
Доказ	<p><b>Потврда, уговор и окончана ситуација</b> (прва и последња страна окончане ситуације са рекапитулацијом радова) за све реализоване уговоре на изградњи и/или реконструкцији и/или рехабилитацији и/или санацији саобраћајница у укупном износу од минимум 44.500.000,00 динара без ПДВ и за најмање један посао у минималном износу од 15.000.000,00 динара без ПДВ.</p> <p><b>И</b></p> <p><b>Потврда, уговор и окончана ситуација</b> (прва и последња страна окончане ситуације са рекапитулацијом радова) за све реализоване уговоре на изградњи спољних инсталација водовода и канализације у укупном износу</p>

	<p>од минимум 8.000.000,00 динара без ПДВ и за најмање један посао у минималном износу од 2.700.000,00 динара без ПДВ Уколико је уговор анексиран, неопходно је доставити све анексе тог уговора уколико се њима мења првобитно уговорена цена.</p> <p><b>И</b> <b>Потврда, уговор и окончана ситуација</b> (прва и последња страна окончане ситуације са рекапитулацијом радова) за све реализоване уговоре на постављању инсталације јавног осветљења и радове на постављању спољних електро енергетских каблова у укупном износу од минимум 3.500.000,00 динара без ПДВ и за најмање један посао у минималном износу од 1.200.000,00 динара без ПДВ Уколико је уговор анексиран, неопходно је доставити све анексе тог уговора уколико се њима мења првобитно уговорена цена.</p> <p>Уколико је уговор анексиран, неопходно је доставити све анексе тог уговора уколико се њима мења првобитно уговорена цена.</p> <p>Потврде наручиоца не морају бити на Обрасцу из конкурсне документације.</p> <p>Потврде наручилаца о реализацији закључених уговора треба да садрже:</p> <ul style="list-style-type: none"> <li>- назив и адреса наручиоца</li> <li>- назив и адреса понуђача</li> <li>- предмет уговора</li> <li>- вредност изведених радова</li> <li>- број и датум уговора</li> <li>- контакт особа наручиоца и телефон</li> <li>- потпис овлашћеног лица и печат наручиоца</li> </ul> <p><b>Посебна напомена:</b> <b>Уколико је понуђач у реализацији уговора наступао у групи понуђача, као носилац посла или члан групе, биће му призната само вредност радова коју је самостално извео. Уколико се на Потврди наручиоца не налази тај издвојени износ, потребно је доставити о томе одговарајући доказ - уговоре и/или ситуације између чланова групе понуђача или друге доказе на основу којих се може утврдити тачан износ и врста изведених радова од стране понуђача.</b></p>						
3.	<p>Да понуђач има у радном односу на неодређено или одређено време или ангажоване по основу уговора ван радног односа одговорне извођаче радова са личним лиценцама и то:</p> <table border="1" data-bbox="446 1575 1226 1690"> <tr> <td>410 или 412 или 415 или 418</td> <td>1 извршилац</td> </tr> <tr> <td>413 или 414</td> <td>1 извршилац</td> </tr> <tr> <td>450 или 850</td> <td>1 извршилац</td> </tr> </table>	410 или 412 или 415 или 418	1 извршилац	413 или 414	1 извршилац	450 или 850	1 извршилац
410 или 412 или 415 или 418	1 извршилац						
413 или 414	1 извршилац						
450 или 850	1 извршилац						
Доказ	<p>Копија личне лиценце издате од Инжењерске коморе Србије, потврда о важењу лиценце и доказ о радном статусу (за носиоца лиценце који је запослен код понуђача: фотокопија МА или другог одговарајућег обрасца, односно за носиоца лиценце који није запослен код понуђача: фотокопија уговора ван радног односа)</p>						

	Ако у уговору ван радног односа није наведено да ће носилац лиценце бити ангажован за реализацију радова који су предмет ове јавне набавке потребно је приложити Анекс уговора којим се то дефинише. Наручилац ће прихватити следеће уговоре ван радног односа: 1. Уговор о привременим и повременим пословима; 2. Уговор о делу (ради обављања послова који су ван делатности послодавца); 3. Уговор о допунском раду.																				
4.	Да располаже довољним техничким капацитетом односно да располаже следећом техничком опремом: <table border="1"> <tr> <td>грејдер</td> <td>комада 1</td> </tr> <tr> <td>финишер</td> <td>комада 1</td> </tr> <tr> <td>асфалтна база</td> <td>комада 1</td> </tr> <tr> <td>ваљак</td> <td>комада 2</td> </tr> <tr> <td>багер</td> <td>комада 2</td> </tr> <tr> <td>мини багер или комбинована машина</td> <td>комада 2</td> </tr> <tr> <td>камион кипер</td> <td>комада 8</td> </tr> <tr> <td>булдозер</td> <td>комада 2</td> </tr> <tr> <td>утоваривач</td> <td>комада 1</td> </tr> <tr> <td>ветикална платформа за рад на висини</td> <td>комада 1</td> </tr> </table>	грејдер	комада 1	финишер	комада 1	асфалтна база	комада 1	ваљак	комада 2	багер	комада 2	мини багер или комбинована машина	комада 2	камион кипер	комада 8	булдозер	комада 2	утоваривач	комада 1	ветикална платформа за рад на висини	комада 1
грејдер	комада 1																				
финишер	комада 1																				
асфалтна база	комада 1																				
ваљак	комада 2																				
багер	комада 2																				
мини багер или комбинована машина	комада 2																				
камион кипер	комада 8																				
булдозер	комада 2																				
утоваривач	комада 1																				
ветикална платформа за рад на висини	комада 1																				
Доказ	1) <b>пописна листа са датумом 31.12.2017. године</b> , потписана од стране овлашћеног лица понуђача и оверена печатом понуђача <b>или аналитичка картица</b> основних средстава потписана од стране овлашћеног лица понуђача и оверена печатом понуђача; 2) <b>рачун и отпремница</b> за средства набављена од 1.1.2018. године; 3) <b>уговор о закупу</b> , који у прилогу мора имати пописну листу закуподавца или аналитичку картицу или рачун и отпремницу уколико је средство набављено од стране закуподавца након 1.1.2018. године; 4) <b>уговор о лизингу</b> На наведеним доказима потребно је видно означити тражену техничку опрему.																				
5.	Да достави средства обезбеђења и то:																				
Доказ	<b>Банкарска гаранција за озбиљност понуде – оригинал</b> , у износу од 2% од укупне вредности понуде без ПДВ																				
6.	Да, случају заједничке понуде достави:																				
Доказ	<b>Споразум</b> којим се понуђачи из групе међусобно и према наручиоцу обавезују на извршење јавне набавке																				

Уколико понуду подноси група понуђача, сваки понуђач из групе понуђача мора да испуни обавезне услове из члана 75. став 1. тач. 1) до 4) ЗЈН, а додатне услове испуњавају заједно.

Услов из члана 75. став 1. тач. 5) дужан је да испуни понуђач из групе понуђача којем је поверено извршење дела набавке за који је неопходна испуњеност тог услова.

**Уколико понуђач подноси понуду са подизвођачем**, у складу са чланом 80. ЗЈН, подизвођач мора да испуњава обавезне услове из члана 75. став 1. тач. 1) до 4) ЗЈН.

У случају да наступа са подизвођачима, понуђач је дужан да за подизвођаче достави доказе о испуњености обавезних услова из члана 75. став 1. тач 1) до 4) ЗЈН.

Услов из члана 75. став 1. тач. 5) дужан је да испуни подизвођач којем је поверено извршење дела набавке за који је неопходна испуњеност тог услова.

Понуђач који је регистрован у Регистру понуђача који води Агенција за привредне регистре не доставља доказе о испуњености услова из члана 75. став 1. тач. 1) до 4) ЗЈН, сходно члану 78. ЗЈН.

Понуђач који је регистровани у регистру који води Агенција за привредне регистре не мора да достави доказ из члана 75. став 1. тачка 1) Извод из регистра Агенције за привредне регистре, који је јавно доступан на интернет страници Агенције за привредне регистре.

Понуђач који поседује Решење о издавању лиценце за рад геодетске организације коју издаје Републички геодетски завод и то за геодетске радове под тачком 3: Извођење геодетских радова у поступку одржавања катастра непокретности и одржавања катастра водова не мора да достави доказ о испуњености услова из члана 75. став 1. тач. 5) ЗЈН јер је тај податак јавно доступан на интернет страници Републичког геодетског завода.

Наручилац ће у сваком појединачном случају извршити увид у податке који су јавно доступни на интернет страни Републичког геодетског завода.

Уколико је доказ о испуњености услова електронски документ, понуђач доставља копију електронског документа у писаном облику, у складу са законом којим се уређује електронски документ.

Ако се у држави у којој понуђач има седиште не издају тражени докази, понуђач може, уместо доказа, приложити своју писану изјаву, дату под кривичном и материјалном одговорношћу оверену пред судским или управним органом, јавним бележником или другим надлежним органом те државе.

Ако понуђач има седиште у другој држави, наручилац може да провери да ли су документи којима понуђач доказује испуњеност тражених услова издати од стране надлежних органа те државе.

Докази о испуњености услова могу се доставити у неоввереним копијама, а Наручилац може пре доношења одлуке о додели уговора, захтевати од понуђача, чија је понуда на основу извештаја комисије за јавну набавку оцењена као најповољнија, да достави на увид оригинал или оверену копију свих или појединих доказа. Изабрани понуђач ће, у року од најмање пет дана од дана пријема писаног позива Наручиоца, доставити на увид тражени оригинал или оверену копију доказа о испуњености услова



из чл. 75. и 76. ЗЈН. Ако понуђач у остављеном року не достави на увид оригинал или оверену копију тражених доказа, Наручилац ће његову понуду одбити као неприхватљиву.

Наручилац задржава право провере достављених доказа од стране понуђача. Уколико се том приликом установи да копија траженог доказа не одговара у потпуности оригиналу тог доказа, понуда ће се одбити као неприхватљива.

Наручилац неће одбити понуду као неприхватљиву, уколико не садржи доказ одређен конкурсном документацијом, ако понуђач наведе у понуди интернет страницу на којој су подаци који су тражени у оквиру услова јавно доступни.

Понуда мора да садржи све доказе тражене Конкурсном документацијом као и попуњене, потписане и оверене обрасце из Конкурсне документације.

Обрасце који су у конкретном случају неприменљиви, понуђач није у обавези да потпише, овери и достави.

На сваком обрасцу Конкурсне документације је наведено ко је дужан да образац овери печатом и потпише и то:

- Уколико понуду подноси понуђач који наступа самостално, сваки образац мора бити оверен и потписан од стране овлашћеног лица понуђача;

- Уколико понуду подноси понуђач који наступа са подизвођачем, обрасци који се односе на подизвођаче могу бити оверени и потписани од стране овлашћеног лица понуђача или од стране овлашћеног лица подизвођача.

- Уколико понуду подноси група понуђача, обрасци који се односе на члана групе могу бити оверени и потписани од стране овлашћеног лица носиоца посла или овлашћеног лица члана групе понуђача.

Понуђач је дужан да без одлагања писмено обавести Наручиоца о било којој промени у вези са испуњеношћу услова из поступка јавне набавке, која наступи до доношења одлуке, односно закључења уговора, односно током важења уговора о јавној набавци и да је документује на прописани начин.

### **3 КРИТЕРИЈУМ ЗА ДОДЕЛУ УГОВОРА**

Критеријум за доделу уговора је **најнижа понуђена цена**.

У ситуацији када постоје две или више понуда са истом понуђеном ценом избор најповољније понуде ће се извршити на тај начин што ће бити изабрана понуда понуђача који је понудио краћи рок извођења радова.

У ситуацији када два или више понуђача који су понудили исту цену и исти рок извођења радова, избор најповољније понуде ће се извршити на тај начин што ће бити изабрана понуда понуђача који је тражио мањи износ аванса.

## 4 УПУТСТВО ПОНУЂАЧИМА КАКО ДА САЧИНЕ ПОНУДУ

### 4.1 ПОДАЦИ О ЈЕЗИКУ НА КОМЕ ПОНУДА МОРА БИТИ САСТАВЉЕНА

Понуда и докази који се подносе уз понуду морају бити састављени на српском језику. Поступак се води на српском језику.

### 4.2 НАЧИН ПОДНОШЕЊА ПОНУДЕ

Понуде се припремају у складу са позивом за подношење понуда објављеним на Порталу јавних набавки, интернет сајту Наручиоца, Порталу службених гласила Републике Србије и база прописа и у складу са Конкурсном документацијом. Конкурсна документација се преузима преко Портала јавних набавки и интернет сајта Наручиоца [www.privreda.gov.rs](http://www.privreda.gov.rs).

Понуде се подносе у затвореној коверти са назнаком - **Понуда за ЈАВНУ НАБАВКУ БРОЈ: 13/2018 – Изградња саобраћајнице иза Зелене пијаце и реконструкција улице Борислава Стефановића у Трстенику (НЕ ОТВАРАТИ)**.

Понуђач је дужан да на полеђини коверте или кутије наведе назив и адресу понуђача, телефон и контакт особу.

У случају да понуду подноси група понуђача, на коверти је потребно назначити да се ради о групи понуђача и навести називе и адресу свих учесника у заједничкој понуди.

Понуде се достављају путем поште или лично сваког радног дана 07.30-15.30 часова, на адресу Наручиоца – Министарство привреде, Београд, Кнеза Милоша бр.20.

Крајњи рок за достављање понуда је **18. април 2018. године** до 9.00 часова.

Понуда која стигне после рока наведеног у претходном ставу сматраће се неблагоприятном. Неблаговремена понуда неће се отворати и по окончању поступка отварања ће бити враћена понуђачу, са назнаком да је понуда поднета неблагоприятно.

Јавно отварање понуда ће се обавити **18. априла 2018. године у 11.00 часова** у просторијама Наручиоца - Министарство привреде, Сектор за инвестиције у инфраструктурне пројекте, Београд, Влајковићева бр. 10, уз присуство овлашћених представника понуђача.

Представник понуђача је дужан да, пре почетка отварања понуда, Комисији за јавну набавку достави пуномоћје за учешће у поступку отварања понуда.

Пуномоћје се доставља у писаној форми и мора бити заведено код понуђача, оверено печатом и потписано од стране овлашћеног лица понуђача.

#### **4.3 ПОДАЦИ О ОБАВЕЗНОЈ САДРЖИНИ ПОНУДЕ**

Обавезну садржину понуде чине докази тражени Конкурсном документацијом као и попуњени, потписани и оверени обрасци из Конкурсне документације.

#### **4.4 ПОНУДА СА ВАРИЈАНТАМА**

Понуда са варијантама није дозвољена.

#### **4.5 НАЧИН ИЗМЕНЕ, ДОПУНЕ И ОПОЗИВА ПОНУДЕ**

У року за подношење понуде понуђач може да измени, допуни или опозове понуду на начин који је одређен за подношење понуде.

Понуђач је дужан да јасно назначи који део понуде мења односно која документа накнадно доставља.

Измену, допуну или опозив понуде треба доставити на адресу Наручиоца – Министарство привреде, Београд, Кнеза Милоша бр.20, са знаком:

Измена понуде за јавну набавку 13/2018– Изградња саобраћајнице иза Зелене пијаце и реконструкција улице Борислава Стефановића у Трстенику- НЕ ОТВАРАТИ или

Допуна понуде за јавну набавку 13/2018– Изградња саобраћајнице иза Зелене пијаце и реконструкција улице Борислава Стефановића у Трстенику - НЕ ОТВАРАТИ или

Опозив понуде за јавну набавку 13/2018– Изградња саобраћајнице иза Зелене пијаце и реконструкција улице Борислава Стефановића у Трстенику -НЕ ОТВАРАТИ или

Измена и допуна понуде за јавну набавку 13/2018– Изградња саобраћајнице иза Зелене пијаце и реконструкција улице Борислава Стефановића у Трстенику -НЕ ОТВАРАТИ.

На полеђини коверте или на кутији навести назив и адресу понуђача. У случају да понуду подноси група понуђача, на коверти је потребно назначити да се ради о групи понуђача и навести називе и адресу свих учесника у заједничкој понуди.

По истеку рока за подношење понуда понуђач не може да повуче нити да мења своју понуду.

Промена првобитно понуђене цене није дозвољена у форми одобравања попушта на понуђену цену већ искључиво у форми измене понуде за јавну набавку.

Уколико се измена понуде односи на понуђену цену, цена мора бити изражена у динарском износу, а не у процентима. Измењену цену доставити на обрасцу понуде уз приложени предмер и предрачун радова који је усклађен са изменом понуде.

#### **4.6 САМОСТАЛНО ПОДНОШЕЊЕ ПОНУДЕ**

Понуду може поднети понуђач који наступа самостално.

Понуђач је дужан да испуни обавезне и додатне услове, у свему на начин дефинисан у тачки 2. Услови за учешће у поступку јавне набавке из чл. 75. и 76. ЗЈН и упутство како се доказује испуњеност тих услова.

Понуђач који је самостално поднео понуду, не може истовремено да учествује у заједничкој понуди или као подизвођач, нити исто лице може учествовати у више заједничких понуда.

#### 4.7 ПОНУДА СА ПОДИЗВОЂАЧЕМ

Уколико понуђач подноси понуду са подизвођачем дужан је да у Обрасцу понуде наведе да понуду подноси са подизвођачем, проценат укупне вредности набавке који ће поверити подизвођачу, а који не може бити већи од 50%, као и део предмета набавке који ће извршити преко подизвођача.

Подизвођач не може допунити доказе о испуњености додатних услова за понуђача.

Подизвођач је дужан да испуни обавезне услове, у свему на начин дефинисан у тачки 2. Услови за учешће у поступку јавне набавке из чл. 75. и 76. ЗЈН и упутство како се доказује испуњеност тих услова.

Понуђач у Обрасцу понуде наводи назив и седиште подизвођача, уколико ће делимично извршење набавке поверити подизвођачу.

Понуђач у потпуности одговара Наручиоцу и Инвеститору за извршење обавеза из поступка јавне набавке, односно извршење уговорних обавеза, без обзира на број подизвођача.

Понуђач је дужан да Наручиоцу, на његов захтев, омогући приступ код подизвођача, ради утврђивања испуњености тражених услова.

#### 4.8 ЗАЈЕДНИЧКА ПОНУДА

Понуду може поднети група понуђача као заједничку понуду.

Сваки понуђач из групе понуђача је дужан да испуни обавезне услове, у свему на начин дефинисан у тачки 2. Услови за учешће у поступку јавне набавке из чл. 75. и 76. ЗЈН и упутство како се доказује испуњеност тих услова док додатне услове испуњавају и доказују заједно, на начин дефинисан истом тачком Конкурсне документације.

Саставни део заједничке понуде је **споразум** којим се понуђачи из групе међусобно и према Наручиоцу обавезују на извршење јавне набавке, а који **обавезно садржи**:

- 1) податке о члану групе који ће бити носилац посла, односно који ће поднети понуду и који ће заступати групу понуђача пред Наручиоцем;
- 2) опис послова сваког од понуђача из групе понуђача у извршењу уговора.

Понуђачи који поднесу заједничку понуду одговарају неограничено солидарно према Наручиоцу и Инвеститору.

Задруга може поднети понуду самостално, у своје име, а за рачун задругара или заједничку понуду у име задругара.

Ако задруга подноси понуду у своје име за обавезе из поступка јавне набавке и уговора о јавној набавци одговара задруга и задругари у складу са ЗЈН.

Ако задруга подноси заједничку понуду у име задругара за обавезе из поступка јавне набавке и уговора о јавној набавци неограничено солидарно одговарају задругари.

#### **4.9 НАЧИН И УСЛОВИ ПЛАЋАЊА, ГАРАНТНИ РОК, КАО И ДРУГЕ ОКОЛНОСТИ ОД КОЈИХ ЗАВИСИ ПРИХВАТЉИВОСТ ПОНУДЕ**

##### Захтеви у погледу начина, рока и услова плаћања

Рок плаћања је до 45 дана од дана пријема оверене авансне, привремене односно окончане ситуације, уз важеће банкарске гаранције и полису осигурања.

Понуђачу је дозвољено да захтева аванс до 25% вредности понуде без ПДВ.

##### Захтеви у погледу гарантног рока

Минимални гарантни рок за изведене радове износи две године рачунајући од дана примопредаје радова. За уграђене материјале важи гарантни рок у складу са условима произвођача, који тече од дана извршене примопредаје радова Инвеститору.

##### Захтев у погледу рока извођења радова

Рок за извођење радова **максимално 75 календарских дана.**

##### Захтев у погледу рока важења понуде

Рок важења понуде је 90 дана од дана отварања понуда.

У случају истека рока важења понуде, Наручилац ће у писаном облику тражити од понуђача продужење важења понуде. Понуђач који прихвати захтев за продужење рока важења понуде не може мењати понуду.

#### **4.10 ВАЛУТА И НАЧИН НА КОЈИ МОРА ДА БУДЕ НАВЕДЕНА И ИЗРАЖЕНА ЦЕНА У ПОНУДИ**

Цена мора бити исказана у динарима, са и без пореза на додату вредност, са урачунатим свим трошковима које понуђач има у реализацији јавне набавке, с тим да ће се за оцену понуде узимати у обзир цена без пореза на додату вредност.

Цена је фиксна и не може се мењати.

Ако је у понуди исказана неуобичајено ниска цена, Наручилац ће поступити у складу са чланом 92. ЗЈН.

Цену је потребно изразити нумерички и текстуално, при чему текстуално изражена цена има предност у случају несагласности.

#### **4.11 ПОДАЦИ О ВРСТИ, САДРЖИНИ, НАЧИНУ ПОДНОШЕЊА, ВИСИНИ И РОКОВИМА ОБЕЗБЕЂЕЊА ИСПУЊЕЊА ОБАВЕЗА ПОНУЂАЧА**

Понуђач је у обавези да уз понуду достави

**Банкарску гаранцију за озбиљност понуде** – оригинал, у износу од 2 % од укупне вредности понуде без ПДВ са роком важења 90 дана од дана јавног отварања понуда, која мора бити неопозива, без права на приговор, безусловна и платива на први позив – оригинал - у корист Министарства привреде, Београд, Кнеза Милоша бр. 20, ПИБ 108213421, матични број 17862154, број рачуна: 840-1620-21.

Наручилац има право да банкарску гаранцију за озбиљност понуде активира у следећим случајевима:

а) ако понуђач коме је додељен уговор одбије да закључи уговор о јавној набавци

б) ако изабрани понуђач у року од 15 дана од дана закључења уговора, Наручиоцу не достави банкарску гаранцију за повраћај аванса и банкарску гаранцију за добро извршење посла;

в) ако изабрани понуђач у року од 15 дана од дана закључења уговора, Наручиоцу не достави полису осигурања за објекат у изградњи и полису осигурања од одговорности за штету причињену трећим лицима и стварима трећих лица.

#### **4.12 ЗАШТИТА ПОВЕРЉИВОСТИ ПОДАТАКА КОЈЕ НАРУЧИЛАЦ СТАВЉА ПОНУЂАЧИМА НА РАСПОЛАГАЊЕ, УКЉУЧУЈУЋИ И ЊИХОВЕ ПОДИЗВОЂАЧЕ**

Наручилац је дужан да:

1) чува као поверљиве све податке о понуђачима садржане у понуди које је као такве, у складу са ЗЈН, понуђач означио у понуди;

2) одбије давање информације која би значила повреду поверљивости података добијених у понуди;

3) чува као пословну тајну имена, заинтересованих лица, понуђача, као и податке о поднетим понудама, до отварања понуда.

Неће се сматрати поверљивим докази о испуњености обавезних услова, цена и други подаци из понуде који су од значаја за примену елемената критеријума и рангирање понуде.

#### 4.13 ДОДАТНЕ ИНФОРМАЦИЈЕ ИЛИ ПОЈАШЊЕЊА У ВЕЗИ СА ПРИПРЕМАЊЕМ ПОНУДА,

Заинтересовано лице може, у писаном облику (путем поште на адресу Наручиоца, електронске поште на имејл [snezana.kostic@privreda.gov.rs](mailto:snezana.kostic@privreda.gov.rs) или факсом на број 011-333-4157) тражити од Наручиоца додатне информације или појашњења у вези са припремањем понуде, при чему може да укаже Наручиоцу и на евентуално уочене недостатке и неправилности у Конкурсној документацији, најкасније пет дана пре истека рока за подношење понуде. Особа за контакт је Снежана Костић, сваког радног дана 07.30 – 15.30 часова.

Тражење додатних информација или појашњења телефоном није дозвољено.

Додатне информације или појашњења упућују се са напоменом „Захтев за додатним информацијама или појашњењима конкурсне документације, ЈН број 13/2018- Изградња саобраћајнице иза Зелене пијаце и реконструкција улице Борислава Стефановића у Трстенику” .

Наручилац ће у року од три дана од дана пријема захтева, објавити одговор на Порталу јавних набавки и на својој интернет страници.

#### 4.14 ОБИЛАЗАК ЛОКАЦИЈЕ

Понуђач је дужан да се увери у све услове градње, техничку документацију, као и да стекне комплетан увид у све информације које су неопходне за припрему понуде, на локацији на којој ће се радови и изводити.

Обилазак локације и увид у документацију биће организован у договору са особом задуженом за обилазак локације, а то је **Милош Милетић, телефон 037/714-333, у периоду од 10 до 14 часова.**

Као доказ да је обишао локацију, понуђач у оквиру своје понуде доставља потписан и оверен Образац из конкурсне документације – Изјава о посети локације, који не мора бити оверен од стране лица задуженог за обилазак локације.

#### 4.15 ИЗМЕНЕ И ДОПУНЕ КОНКУРСНЕ ДОКУМЕНТАЦИЈЕ

Ако у року предвиђеном за подношење понуде измени или допуни Конкурсну документацију, Наручилац ће измене и допуне Конкурсне документације објавити на Порталу јавних набавки и интернет адреси Наручиоца [www.privreda.gov.rs](http://www.privreda.gov.rs)

Ако Наручилац измени или допуни Конкурсну документацију осам или мање дана пре истека рока за подношење понуда, дужан је да продужи рок за подношење понуда и објави обавештење о продужењу рока за подношење понуда.

Понуде се припремају у складу са Конкурсном документацијом и изменама и допунама Конкурсне документације.

Измене и допуне Конкурсне документације важиће само уколико су учињене у писаној форми. Усмене изјаве или изјаве дате на било који други начин од стране Наручиоца, неће ни у ком погледу обавезивати Наручиоца.

#### **4.16 КОМУНИКАЦИЈА**

Комуникација у поступку јавне набавке одвија се писаним путем, односно путем поште, електронске поште или факсом, као и објављивањем од стране Наручиоца на Порталу јавних набавки и интернет адреси Наручиоца [www.privreda.gov.rs](http://www.privreda.gov.rs)

Ако је документ из поступка јавне набавке достављен од стране Наручиоца или понуђача путем електронске поште или факсом, страна која је извршила достављање дужна је да од друге стране захтева да на исти начин потврди пријем тог документа, што је друга страна дужна и да учини када је то неопходно као доказ да је извршено достављање.

#### **4.17 ДОДАТНА ОБЈАШЊЕЊА, КОНТРОЛА И ДОПУШТЕНЕ ИСПРАВКЕ**

Наручилац може да захтева од понуђача додатна објашњења која ће му помоћи при прегледу, вредновању и упоређивању понуда, а може да врши и контролу (увид) код понуђача, односно његових подизвођача.

Наручилац може, уз сагласност понуђача, да изврши исправке рачунских грешака уочених приликом разматрања понуде по окончаном поступку отварања понуда, узимајући као релевантну цену по јединици мере.

Проверу рачунске тачности понуда и грешке, уколико их буде, Наручилац ће исправљати на следећи начин:

Уколико није тачан производ јединичне цене и количине, јединична цена ће се сматрати тачном.

Уколико цена за неку позицију није дата сматраће се да је вредност радова на тој позицији укључена у вредност других радова.

Уколико понуђач начини грешку у попуњавању, потребно је да исту избели и правилно попуни, а место начињене грешке парафира и овери печатом.

Ако се понуђач не сагласи са исправком рачунских грешака, Наручилац ће његову понуду одбити као неприхватљиву.

#### **4.18 НЕУОБИЧАЈЕНО НИСКА ЦЕНА**

Наручилац може да одбије понуду због неуобичајено ниске цене.

Неуобичајено ниска цена у смислу ЗЈН је понуђена цена која значајно одступа у односу на тржишно упоредиву цену и изазива сумњу у могућност извршења јавне набавке у складу са понуђеним условима.



Ако Наручилац оцени да понуда садржи неуобичајено ниску цену, захтеваће од понуђача детаљно образложење свих њених саставних делова које сматра меродавним, а нарочито наводе у погледу економике начина градње, производње или изабраних техничких решења, у погледу изузетно повољних услова који понуђачу стоје на располагању за извршење уговора или у погледу оригиналности производа, услуга или радова које понуђач нуди.

#### **4.19 НЕГАТИВНЕ РЕФЕРЕНЦЕ**

Наручилац може одбити понуду уколико поседује доказ да је понуђач у претходне три године пре објављивања позива за подношење понуда у поступку јавне набавке:

- 1) поступао супротно забрани из чл. 23. и 25. ЗЈН;
- 2) учинио повреду конкуренције;
- 3) доставио неистините податке у понуди или без оправданих разлога одбио да закључи уговор о јавној набавци, након што му је уговор додељен;
- 4) одбио да достави доказе и средства обезбеђења на шта се у понуди обавезао.

Наручилац може одбити понуду уколико поседује доказ који потврђује да понуђач није испуњавао своје обавезе по раније закљученим уговорима о јавним набавкама који су се односили на исти предмет набавке, за период од претходне три године пре објављивања позива за подношење понуда.

Доказ може бити:

- 1) правоснажна судска одлука или коначна одлука другог надлежног органа;
- 2) исправа о реализованом средству обезбеђења испуњења обавеза у поступку јавне набавке или испуњења уговорних обавеза;
- 3) исправа о наплаћеној уговорној казни;
- 4) рекламације потрошача, односно Инвеститора, ако нису отклоњене у уговореном року;
- 5) извештај надзорног органа о изведеним радовима који нису у складу са пројектом, односно уговором;
- 6) изјава о раскиду уговора због неиспуњења битних елемената уговора дата на начин и под условима предвиђеним законом којим се уређују облигациони односи;
- 7) доказ о ангажовању на извршењу уговора о јавној набавци лица која нису означена у понуди као подизвођачи, односно чланови групе понуђача;
- 8) други одговарајући доказ примерен предмету јавне набавке, који се односи на испуњење обавеза у ранијим поступцима јавне набавке или по раније закљученим уговорима о јавним набавкама.

Наручилац може одбити понуду ако поседује доказ - правоснажну судску одлуку или коначну одлуку другог надлежног органа који се односи на поступак који је спровео или уговор који је закључио и други наручилац ако је предмет јавне набавке истоврстан.

#### **4.20 ПОШТОВАЊЕ ОБАВЕЗА КОЈЕ ПРОИЗЛАЗЕ ИЗ ВАЖЕЋИХ ПРОПИСА**

Понуђач је дужан да поштује све обавезе које произлазе из важећих прописа о заштити на раду, запошљавању и условима рада, заштити животне средине-

Понуђач не сме имати забрану обављања делатности која је на снази у време подношења понуде.

#### **4.21 КОРИШЋЕЊЕ ПАТЕНТА И ОДГОВОРНОСТ ЗА ПОВРЕДУ ЗАШТИЋЕНИХ ПРАВА ИНТЕЛЕКТУАЛНЕ СВОЈИНЕ ТРЕЋИХ ЛИЦА**

Накнаду за коришћење патената, као и одговорност за повреду заштићених права интелектуалне својине трећих лица сноси понуђач.

#### **4.22 НАЧИН И РОК ЗА ПОДНОШЕЊЕ ЗАХТЕВА ЗА ЗАШТИТУ ПРАВА ПОНУЂАЧА**

Поступак заштите права понуђача регулисан је одредбама чл. 138. - 166. ЗЈН.

Захтев за заштиту права може да поднесе понуђач, односно заинтересовано лице, које има интерес за доделу уговора у поступку јавне набавке и који је претрпео или би могао да претрпи штету због поступања Наручиоца противно одредбама ЗЈН.

Захтев за заштиту права подноси се Наручиоцу, а копија се истовремено доставља Републичкој комисији.

Наручиоцу се захтев за заштиту права предаје непосредно или електронском поштом на имејл [snezana.kostic@privreda.gov.rs](mailto:snezana.kostic@privreda.gov.rs), факсом на број 011/333-4157 или препорученом пошиљком са повратницом на адресу Наручиоца.

Захтев за заштиту права се може поднети у току целог поступка јавне набавке, против сваке радње Наручиоца, осим уколико ЗЈН није другачије одређено.

О поднетом захтеву за заштиту права Наручилац ће обавестити све учеснике у поступку јавне набавке, односно објавити обавештење о поднетом захтеву на Порталу јавних набавки, најкасније у року од два дана од дана пријема захтева.

Уколико се захтевом за заштиту права оспорава врста поступка, садржина позива за подношење понуда или Конкурсне документације, захтев ће се сматрати благовременим уколико је примљен од стране Наручиоца најкасније седам дана пре истека рока за подношење понуда, без обзира на начин достављања и уколико је подносилац захтева у складу са чланом 63. став 2. ЗЈН указао Наручиоцу на евентуалне недостатке и неправилности, а Наручилац исте није отклонио.

Захтев за заштиту права којим се оспоравају радње које Наручилац предузме пре истека рока за подношење понуда, а након истека рока из претходног става, сматраће се благовременим уколико је поднет најкасније до истека рока за подношење понуда.

После доношења одлуке о додели уговора и одлуке о обустави поступка, рок за подношење захтева за заштиту права је десет дана од дана објављивања одлуке на Порталу јавних набавки.

Захтевом за заштиту права не могу се оспоравати радње Наручиоца предузете у поступку јавне набавке ако су подносиоцу захтева били или могли бити познати разлози за његово подношење пре истека рока за подношење захтева, а подносилац захтева га није поднео пре истека тог рока.

Ако је у истом поступку јавне набавке поново поднет захтев за заштиту права од стране истог подносиоца захтева, у том захтеву се не могу оспоравати радње Наручиоца за које је подносилац захтева знао или могао знати приликом подношења претходног захтева.

Захтев за заштиту права не задржава даље активности наручиоца у поступку јавне набавке у складу са одредбама члана 150. ЗЈН.

Наручилац ће објавити обавештење о поднетом захтеву за заштиту права на Порталу јавних набавки и на својој интернет страници најкасније у року од два дана од дана пријема захтева за заштиту права.

#### 4.23 САДРЖИНА ЗАХТЕВА ЗА ЗАШТИТУ ПРАВА

Захтев за заштиту права садржи:

- 1) назив и адресу подносиоца захтева и лице за контакт;
- 2) назив и адресу Наручиоца;
- 3) податке о јавној набавци која је предмет захтева, односно о одлуци Наручиоца;
- 4) повреде прописа којима се уређује поступак јавне набавке;
- 5) чињенице и доказе којима се повреде доказују;
- 6) потврду о уплати таксе из члана 156. ЗЈН;
- 7) потпис подносиоца.

Ако поднети захтев за заштиту права не садржи све обавезне елементе, Наручилац ће такав захтев одбацити закључком.

Наручилац закључак доставља подносиоцу захтева и Републичкој комисији у року од три дана од дана доношења.

Против закључка Наручиоца подносилац захтева може у року од три дана од дана пријема закључка поднети жалбу Републичкој комисији, док копију жалбе истовремено доставља Наручиоцу.

Валидан доказ о извршеној уплати таксе, у складу са Упутством о уплати таксе за подношење захтева за заштиту права Републичке комисије, објављеном на сајту Републичке комисије, у смислу члана 151. став 1. тачка б) ЗЈН, је :

**Потврда о извршеној уплати таксе** која мора да садржи следеће елементе:

- (1) да буде издата од стране банке и да садржи печат банке;
- (2) да представља доказ о извршеној уплати таксе, што значи да потврда мора да садржи податак да је налог за уплату таксе, односно налог за пренос средстава реализован, као и датум извршења налога;
- (3) износ таксе из члана 156. ЗЈН чија се уплата врши- 120.000,00 динара;
- (4) број рачуна: 840-30678845-06;
- (5) шифру плаћања: 153 или 253;
- (6) позив на број: подаци о броју или ознаци јавне набавке поводом које се подноси захтев за заштиту права;

- (7) сврха: ЗЗП; Министарство привреде; број или ознака јавне набавке поводом које се подноси захтев за заштиту права;
- (8) Инвеститор: буџет Републике Србије;
- (9) назив уплатиоца, односно назив подносиоца захтева за заштиту права за којег је извршена уплата таксе;
- (10) потпис овлашћеног лица банке, **или**

**Налог за уплату**, први примерак, оверен потписом овлашћеног лица и печатом банке или поште, који садржи и све друге елементе из потврде о извршеној уплати таксе наведене под тачком 1 **или**

**Потврда издата од стране Републике Србије, Министарства финансија, Управе за трезор**, потписана и оверена печатом, која садржи све елементе из потврде о извршеној уплати таксе из тачке 1, осим оних наведених под (1) и (10), за подносиоце захтева за заштиту права који имају отворен рачун у оквиру припадајућег консолидованог рачуна трезора, а који се води у Управи за трезор (корисници буџетских средстава, корисници средстава организација за обавезно социјално осигурање и други корисници јавних средстава) **или**

**Потврда издата од стране Народне банке Србије**, која садржи све елементе из потврде о извршеној уплати таксе из тачке (1), за подносиоце захтева за заштиту права (банке и други субјекти) који имају отворен рачун код НБС.

Више информација о уплати таксе за подношење захтева за заштиту права може се добити на интернет страници Републичке комисије за заштиту права у поступцима јавних набавки <http://www.kjn.gov.rs/ci/uputstvo-o-uplati-republicke-administrativne-takse.html>

#### **4.24 РОК ЗА ДОНОШЕЊЕ ОДЛУКЕ О ДОДЕЛИ УГОВОРА**

Рок за доношење одлуке о додели уговора је 25 дана од дана отварања понуда.

#### **4.25 РОК У КОЈЕМ ЋЕ УГОВОР БИТИ ЗАКЉУЧЕН**

Наручилац ће уговор о јавној набавци доставити понуђачу коме је уговор додељен у року од осам дана од дана протеча рока за подношење захтева за заштиту права из члана 149. ЗЈН.

У случају да је поднета само једна понуда Наручилац може закључити уговор пре истека рока за подношење захтева за заштиту права, у складу са чланом 112. став 2. тачка 5) ЗЈН.

#### **4.26 ОБУСТАВА ЈАВНЕ НАБАВКЕ**

Наручилац ће обуставити поступак јавне набавке уколико нису испуњени услови за доделу уговора из члана 107. ЗЈН.

Наручилац може да обустави поступак јавне набавке из објективних и доказивих разлога који се нису могли предвидети у време покретања поступка и који

оне могућавају да се започети поступак оконча, или услед којих је престала потреба Наручиоца за предметном набавком због чега се неће понављати у току исте буџетске године односно у наредних шест месеци.

#### **4.27 УВИД У ДОКУМЕНТАЦИЈУ**

Понуђач има право да изврши увид у документацију о спроведеном поступку јавне набавке после доношења одлуке о додели уговора, односно одлуке о обустави поступка о чему може поднети писмени захтев наручиоцу путем електронске поште, поште и факсом.

Наручилац ће лицу из претходног става, омогућити увид у документацију и копирање документације из поступка о трошку подносиоца захтева, у року од два дана од дана пријема писаног захтева, уз обавезу да заштити податке у складу са чл. 14. и 15. ЗЈН.

#### **4.28 ТРОШКОВИ ПРИПРЕМАЊА ПОНУДЕ**

Понуђач може да у оквиру понуде достави укупан износ и структуру трошкова припремања понуде. Трошкове припреме и подношења понуде сноси искључиво понуђач и не може тражити од Наручиоца накнаду трошкова.

Ако је поступак јавне набавке обустављен из разлога који су на страни Наручиоца, оба наручиоца су дужна да понуђачу надокнаде трошкове прибављања средства обезбеђења, под условом да је понуђач тражио накнаду тих трошкова у понуди.

#### **4.29 УПУТСТВО О ИЗГЛЕДУ ТАБЛЕ СА ПОДАЦИМА О ПРОЈЕКТУ МИНИСТАРСТВА ПРИВРЕДЕ**

Упутство о изгледу табле са подацима о пројекту Министарства привреде представља смернице извођачима за израду табли у складу са дефинисаном уговорном обавезом и за правилну употребу лога Министарства привреде, на основу члана 201. тачка 16. Закона о планирању и изградњи и Правилника о изгледу, саджини и месту постављања градилишне табле.

#### **ТЕХНИЧКЕ КАРАКТЕРИСТИКЕ:**

1. Градилишна табла је правоугаоног облика димензија 200 x 300 x 20cm, израђена од челичних кутијастих профила и поцинкованог лима, а поставља се на челичним носачима одговарајуће носивости фундираним у бетон.
2. Позадина табле мора бити светлоранцасте боје отпорна на атмосферске утицаје.

#### **ПРИКАЗ ОБАВЕЗНОГ САДРЖАЈА:**

1. **Лого Министарства привреде** позициониран је у горњем десном углу. Минималне димензије лога су 40 x 40cm.
2. **Лого Европске инвестиционе банке** позициониран је у горњем десном углу. Минималне димензије лога су 40 x 40cm.

3. На делу испод лога Министарства привреде, односно лога Европске инвестиционе банке „болдовано“ су истакнути следећи подаци:
  - а) Назив, намена и величина објекта и
  - б) Број катастарске парцеле
4. Модел објекта је позициониран у горњем левом углу
5. На доњем делу табле наведено је следеће:
  - а) Назив привредног друштва, односно правног лица или предузетника који је израдио пројектну документацију (адреса, телефон и сајт)
  - б) Име одговорног пројектанта
  - в) Назив извођача радова, име одговорног извођача радова и име лица које врши надзор
  - г) Број и датум решења којим је издата грађевинска дозвола и назив органа који је издао грађевинску дозволу, односно број решења којим се одобрава извођење радова (за које се не издаје грађевинска дозвола)
  - д) Датум почетка грађења
  - ђ) Рок завршетка изградње објекта
  - е) Назив Наручиоца
  - ж) Назив Инвеститора
  - з) Назив Инвеститора

**4.30 СПИСАК ОБРАЗАЦА КОЈИ ЧИНЕ САСТАВНИ ДЕО КОНКУРСНЕ ДОКУМЕНТАЦИЈЕ (ПОНУДЕ)**

	<b>НАЗИВ ОБРАСЦА</b>	<b>БРОЈ ОБРАСЦА</b>
<b>1.</b>	Образац понуде	<b>ОБРАЗАЦ БР. 1</b>
<b>2.</b>	Општи подаци о понуђачу	<b>ОБРАЗАЦ БР. 2</b>
<b>3.</b>	Општи подаци о члану групе понуђача	<b>ОБРАЗАЦ БР. 3</b>
<b>4.</b>	Изјава о посети локације	<b>ОБРАЗАЦ БР. 4</b>
<b>5.</b>	Изјава о одговорном извођачу	<b>ОБРАЗАЦ БР. 5</b>
<b>6.</b>	Списак изведених радова	<b>ОБРАЗАЦ БР. 6</b>
<b>7.</b>	Потврда о реализацији уговора	<b>ОБРАЗАЦ БР. 7</b>
<b>8.</b>	Изјава о расположивости техничке опреме	<b>ОБРАЗАЦ БР. 8</b>
<b>9.</b>	Модел уговора	<b>ОБРАЗАЦ БР. 9</b>
<b>10.</b>	Трошкови припреме понуде	<b>ОБРАЗАЦ БР. 10</b>
<b>11.</b>	Изјава о независној понуди	<b>ОБРАЗАЦ БР. 11</b>
<b>12.</b>	Изјава понуђача о поштовању важећих прописа о заштити на раду, запошљавању и условима рада, заштити животне средине, као и да нема забрану обављања делатности	<b>ОБРАЗАЦ БР. 12</b>
<b>13.</b>	Предмер и предрачун	<b>ОБРАЗАЦ БР. 13</b>

**Образац 1.**

**ОБРАЗАЦ ПОНУДЕ**

Понуда број \_\_\_\_\_ од \_\_\_\_.\_\_\_\_. 2018. године  
за јавну набавку 13/2018– Изградња саобраћајнице иза Зелене пијаце и  
реконструкција улице Борислава Стефановића у Трстенику

**1) Општи подаци о понуђачу:**

Скраћени назив: \_\_\_\_\_

Седиште и адреса: \_\_\_\_\_

Матични број: \_\_\_\_\_ ПИБ: \_\_\_\_\_

а) понуђач који наступа самостално б) понуђач – носилац посла в) понуђач из  
групе понуђача г) понуђач/члан групе, који наступа са подизвођачем д) подизвођач  
(заокружити)

Скраћени назив: \_\_\_\_\_

Седиште и адреса: \_\_\_\_\_

Матични број: \_\_\_\_\_ ПИБ: \_\_\_\_\_

а) понуђач који наступа самостално б) понуђач – носилац посла в) понуђач из  
групе понуђача г) понуђач/члан групе, који наступа са подизвођачем д) подизвођач  
(заокружити)

Скраћени назив: \_\_\_\_\_

Седиште и адреса: \_\_\_\_\_

Матични број: \_\_\_\_\_ ПИБ: \_\_\_\_\_

а) понуђач који наступа самостално б) понуђач – носилац посла в) понуђач из  
групе понуђача г) понуђач/члан групе, који наступа са подизвођачем д) подизвођач  
(заокружити)

**НАПОМЕНА:** Образац копирати у потребном броју примерака у случају већег  
броја понуђача из групе понуђача или подизвођача



2) Понуду број \_\_\_\_\_ од \_\_\_\_.\_\_\_\_.2018. године подносимо

а) самостално б) заједничку понуду ц) са подизвођачем д) заједнички са подизвођачем

Укупна цена без ПДВ	
Укупна цена са ПДВ	
Рок завршетка радова износи _____ календарских дана од дана увођења у посао (максимално 75 календарских дана)	
Гарантни рок за све радове је _____ године, од дана примопредаје радова (не краћи од 2 године)	
Важење понуде износи 90 дана од дана отварања понуда	
Тражени аванс (највише до 25%)	а) аванс _____% б) без аванса

3) Подаци о подизвођачу:

Назив подизвођача	Позиција радова које изводи	Вредност радова без ПДВ	Процент укупне вредности набавке који ће извршити подизвођач:

Датум \_\_\_\_\_

Потпис овлашћеног лица

М.П.

Напомене: Образац понуде понуђач мора да попуни, овери печатом и потпише, чиме потврђује да су тачни подаци који су у обрасцу понуде наведени. Уколико понуђачи подносе заједничку понуду, група понуђача може да се определи да образац понуде потписују и печатом оверавају сви понуђачи из групе понуђача или група понуђача може да одреди једног понуђача из групе који ће попунити, потписати и печатом оверити образац понуде.

**Образац 2.**

**ОПШТИ ПОДАЦИ О ПОНУЂАЧУ**

Назив понуђача	
Седиште и адреса понуђача	
Одговорно лице – директор	
Особа за контакт	
Телефон	
Имејл	
Рачун и банка	
Матични број	
ПИБ	
Врста правног лица (микро, мало, средње, велико, ЈП или физичко лице)	

Датум \_\_\_\_\_

Потпис овлашћеног лица

М.П.

Образац попуњава понуђач који наступа самостално или понуђач-носилац посла.  
Образац потписује и оверава овлашћено лице понуђача.

**Образац 3.**

**ОПШТИ ПОДАЦИ О ЧЛАНУ ГРУПЕ ПОНУЂАЧА**

Назив члана групе понуђача	
Седиште и адреса члана групе понуђача	
Одговорно лице члана групе - директор	
Особа за контакт	
Телефон	
Имејл	
Рачун и банка	
Матични број	
ПИБ	

Датум \_\_\_\_\_

Потпис овлашћеног лица

М.П.

\_\_\_\_\_

Образац копирати у потребном броју примерака за сваког члана групе понуђача. Образац потписује и оверава овлашћено лице носиоца посла групе понуђача или овлашћено лице члана групе

**Образац 4.**

**ИЗЈАВА ПОНУЂАЧА О ПОСЕТИ ЛОКАЦИЈЕ**

Изјављујем да смо посетили локацију која је предмет јавне набавке број 13/2018 и стекли увид у техничку документацију и све информације које су неопходне за припрему понуде. Такође изјављујем да смо упознати са свим условима градње и да они, сада видљиви, не могу бити основ за било какве накнадне промене у цени.

Датум \_\_\_\_\_

Потпис овлашћеног лица

М.П.

Образац не мора бити потписан од стране локалне самоуправе односно лица задуженог за обилазак локације.

Образац потписује и оверава овлашћено лице понуђача уколико наступа самостално или са подизвођачима.

Уколико наступа у групи, образац потписује и оверава овлашћено лице носиоца посла групе понуђача или овлашћено лице члана групе.

**Образац 5.****ИЗЈАВА О ОДГОВОРНОМ ИЗВОЂАЧУ**

Изјављујем да ће доле наведени одговорни извођачи радова бити расположиви у периоду извршења уговора за изградњу саобраћајнице иза Зелене пијаце и реконструкција улице Борислава Стефановића у Трстенику:

Бр.	Име и презиме	Број лиценце	Назив понуђача (члана групе понуђача) који ангажује одговорног извођача:	Основ ангажовања: 1. Запослен код понуђача 2. Ангажован уговором
1.				
2.				
3.				

Датум \_\_\_\_\_

Потпис овлашћеног лица

\_\_\_\_\_  
М.П.

Образац копирати у потребном броју примерака.

Образац потписује и оверава овлашћено лице понуђача уколико наступа самостално или са подизвођачима. Уколико наступа у групи, образац потписује и оверава овлашћено лице носиоца посла групе понуђача или овлашћено лице члана групе.

Напомена: Последњу колону: Основ ангажовања попунити тако, што се за запослене уноси број - 1, а за ангажоване уговором број - 2.

**Образац 6.**

**СПИСАК ИЗВЕДЕНИХ РАДОВА**

Наручилац	Период извођења радова	Врста радова	Вредност изведених радова (без ПДВ)
<b>УКУПНО изведених радова без ПДВ:</b>			

Датум \_\_\_\_\_

Потпис овлашћеног лица

М.П.

Образац копирати у потребном броју примерака за сваког члана групе понуђача. Образац потписује и оверава овлашћено лице понуђача уколико наступа самостално или са подизвођачима. Образац потписује и оверава овлашћено лице носиоца посла групе понуђача или овлашћено лице члана групе.

**Образац 7.**

**ПОТВРДА О РЕАЛИЗАЦИЈИ УГОВОРА**

\_\_\_\_\_  
Назив наручиоца

\_\_\_\_\_  
Адреса

Овим потврђујемо да је понуђач

\_\_\_\_\_  
из

ул. \_\_\_\_\_

за потребе Наручиоца

\_\_\_\_\_  
а) самостално; б) као носилац посла; в) као члан групе; г) као подизвођач

*(заокружити одговарајући начин наступања)*

квалитетно и у уговореном року извео радове

\_\_\_\_\_  
*(навести предмет уговора односно врсту радова)*

у вредности од укупно \_\_\_\_\_ динара без ПДВ,

односно у вредности од укупно \_\_\_\_\_ динара са

ПДВ, а на основу уговора број \_\_\_\_\_ од

\_\_\_\_\_.

Контакт особа Наручиоца: \_\_\_\_\_,

Телефон: \_\_\_\_\_

Датум: \_\_\_\_\_

Потпис овлашћеног лица Наручиоца

\_\_\_\_\_  
М.П.

Образац копирати у потребном броју примерака.

**Образац 8.****ИЗЈАВА О РАСПОЛОЖИВОСТИ ТЕХНИЧКЕ ОПРЕМЕ**

Изјављујемо да имамо у власништву, односно закупу или лизингу и у исправном стању захтевани технички капацитет за јавну набавку број 13/2018 – Изградња саобраћајнице иза Зелене пијаце и реконструкција улице Борислава Стефановића у Трстенику и да ће наведена опрема бити на располагању за све време извођења радова који су предмет ове јавне набавке

Ред. бр.	Техничко средство	Ком.	Редни број и бр. стране са пописне листе	Број уговора о лизингу или закупу	Уписати у чијем је власништву техничко средство
1.	грејдер	1			
2.	финишер	1			
3.	асфалтна база	1			
4.	ваљак	2			
5.	багер	2			
6.	Мини багер или комбинована машина	2			
7.	камион кипер	8			
8.	булдозер	2			
9.	утоваривач	1			
10.	верикална платформа за рад на висини	1			

Датум \_\_\_\_\_

Потпис овлашћеног лица

М.П. \_\_\_\_\_

Образац копирати у потребном броју примерака за сваког члана групе понуђача. Образац потписује и оверава овлашћено лице овлашћеног члана групе понуђача или овлашћено лице члана групе. Образац потписује и оверава овлашћено лице понуђача уколико наступа самостално или са подизвођачима.



## Образац 9.

### МОДЕЛ УГОВОРА О ИЗВОЂЕЊУ РАДОВА

Уговорне стране :

**1. Република Србија – Министарство привреде,** Београд, Ул. Кнеза Милоша бр. 20, ПИБ 108213421, матични број 17862154, рачун број 840-1620-21 (у даљем тексту: Наручилац) које, по овлашћењу број: 021-02-2/2017-02 од 17. јула 2017. године, заступа државни секретар Драган Стевановић

**1. Република Србија – Општина Трстеник,** Трстеник, Ул. Кнегиње Милице бр. 5, ПИБ 101306665, матични број 07175507, жиро рачун 840-47640-89 (у даљем тексту: Инвеститор), коју заступа председник општине Александар Ћирић

**2. Привредно друштво/носилац посла** \_\_\_\_\_,  
\_\_\_\_\_, Ул. \_\_\_\_\_ бр. \_\_\_\_\_, ПИБ  
\_\_\_\_\_, матични број \_\_\_\_\_, рачун број  
\_\_\_\_\_ код банке \_\_\_\_\_;

**члан групе/подизвођач** \_\_\_\_\_,  
\_\_\_\_\_, Ул. \_\_\_\_\_ бр. \_\_\_\_\_, ПИБ  
\_\_\_\_\_, матични број \_\_\_\_\_;

**члан групе/подизвођач** \_\_\_\_\_,  
\_\_\_\_\_, Ул. \_\_\_\_\_ бр. \_\_\_\_\_, ПИБ  
\_\_\_\_\_, матични број \_\_\_\_\_;

(у даљем тексту: Извођач), које заступа директор  
\_\_\_\_\_

### УВОДНИ ДЕО

- На основу Уредбе о поступку по коме се бирају инфраструктурни пројекти и поступку по коме се спроводи подршка унапређења локалне и регионалне инфраструктуре – Градимо заједно („Службени гласник РС” број 5/17) и Јавним позивима за пријаву пројеката („Службени гласник РС” бр. 6/17 и 69/17) Наручилац је донео Одлуку о расподели и коришћењу средстава за подршку унапређења локалне и регионалне инфраструктуре - Градимо заједно („Службени гласник РС” број 18/18), којом су распоређена средства за реализацију пројекта – Изградња саобраћајнице иза Зелене пијаце и реконструкција улице Борислава Стефановић у Трстенику.
- Наручилац је у отвореном поступку јавне набавке број 13/2018, Извођачу доделио уговор о извођењу радова изградњи саобраћајнице иза Зелене пијаце и реконструкција улице Борислава Стефановић у Трстенику.

## ПРЕДМЕТ УГОВОРА

### Члан 1.

Предмет Уговора је изградња саобраћајнице иза Зелене пијаце и реконструкција улице Борислава Стефановића у Трстенику, у свему према Понуди број \_\_\_\_\_ од \_\_\_\_\_.2018. године, која је саставни део овог уговора.

## ВРЕДНОСТ УГОВОРА

### Члан 2.

Цена за извођење радова из члана 1. Уговора износи \_\_\_\_\_ динара без ПДВ односно \_\_\_\_\_ динара са ПДВ.

Укупан износ средстава из става 1. овог члана обезбеђен је на следећи начин:

- износ од \_\_\_\_\_ динара без ПДВ (*попуњава Наручилац*) обезбеђен је Законом о буџету Републике Србије за 2018. годину („Службени гласник РС”, број 113/17), у члану 8, Раздео 21 - Министарство привреде, Програм 1505 – Регионални развој, функција 411 – Општи економски и комерцијални послови, Пројекат 4001 - Подршка развоју локалне и регионалне инфраструктуре, економска класификација 511 - Зграде и грађевински објекти извор финансирања 11 – Примања од иностраних задуживања, која представљају средства зајма Европске инвестиционе банке намењена реализацији финансијског уговора „Зајам за општинску и регионалну инфраструктуру;
- износ од \_\_\_\_\_ динара са ПДВ (*попуњава Наручилац*) обезбеђен је Одлуком о буџету општине Трстеник за 2018. годину на позицији 110, економска класификација 511, Реконструкција, санација и рехабилитација улица на територији насељеног места Трстеник-ЕИБ 10, Зграде и грађевински објекти.

Обавезу обрачуна и плаћања ПДВ на целокупну вредност Уговора сноси Инвеститор као порески дужник по основу сваке испостављене ситуације.

Уговорена цена је фиксна по јединици мере и не може се мењати услед повећања цене елемената на основу којих је одређена односно због наступања промењених околности.

Осим вредности рада, добара и услуга неопходних за извршење Уговора, цена обухвата и све зависне трошкове Извођача до примопредаје радова а посебно трошкове извођења свих припремних и завршних радњи, организације, чувања и обезбеђења градилишта, помоћних материјала и опреме, мера за омогућавање безбедног и несметаног одвијања саобраћаја током извођења радова. Обезбеђење градилишта саобраћајном сигнализацијом у току извођења радова је у обавези Инвеститора и не урачунава се у цену.

## НАЧИН ПЛАЋАЊА

### Члан 3.

Уговорне стране су сагласне да се плаћање Извођачу врши на следећи начин:

-аванс у висини од \_\_\_\_ % од уговорене вредности без ПДВ што износи \_\_\_\_\_ динара, у року до 45 дана од дана пријема оверене авансне ситуације/авансног рачуна, уз услов да је Наручиоцу достављена банкарска гаранција

за повраћај аванса, у складу са чланом 11. Уговора. Аванс се мора оправдати најкасније са последњом привременом ситуацијом;

- по испостављеним овереним привременим ситуацијама и окончаној ситуацији, уз важеће банкарске гаранције и полисе осигурања, у року до 45 дана од дана пријема оверене ситуације. Укупна вредност привремених ситуација не може бити већа од 90% вредности уговорених радова без ПДВ.

Авансна ситуација испоставља се Наручиоцу у шест примерака и мора бити оверена од стране Инвеститора пре доставе Наручиоцу.

Привремена и окончана ситуација испостављају се Наручиоцу у шест примерака и морају бити оверене од стране надзорног органа и Инвеститора пре доставе Наручиоцу.

Комплетну документацију неопходну за оверу ситуације: листове грађевинског дневника, листове грађевинске књиге, одговарајуће атесте за уграђени материјал и набавку опреме, динамички план са пресеком стања радова и предлог мера за отклањање евентуалних кашњења у реализацији и другу документацију Извођач доставља стручном надзору, с тим да се у супротном неће извршити плаћање тих позиција, што Извођач признаје без права на приговор.

Уколико Извођач не достави ситуацију са свим прилозима из претходног става овог члана, Наручилац и/или Инвеститор неће извршити плаћање позиција за које није достављена комплетна документација.

## **РОК ЗА ИЗВОЂЕЊЕ РАДОВА**

### **Члан 4.**

Извођач се обавезује да радове који су предмет овог уговора изведе у року од \_\_\_\_\_ календарских дана, рачунајући од дана увођења у посао.

Увођење у посао се врши у присуству представника Наручиоца, Инвеститора, Извођача и стручног надзора, након испуњења следећих услова:

- да је Инвеститор предао Извођачу инвестиционо техничку документацију и грађевинску дозволу;
- да је Инвеститор обезбедио Извођачу несметан прилаз градилишту;
- да је Извођач Наручиоцу доставио банкарску гаранцију за добро извршење посла;
- да је Извођач Наручиоцу доставио полису осигурања за објекат у изградњи и полису осигурања од одговорности за штету причињену трећим лицима и стварима трећих лица.

Датум увођења у посао уписује се у грађевински дневник.

### **Члан 5.**

Извођач је дужан да одмах писмено обавести Наручиоца и Инвеститора о околностима које онемогућавају или отежавају извођење радова, о привременом обустављању радова, и о настављању радова по престанку сметњи због којих је извођење радова обустављено.

Извођач може привремено обуставити радове искључиво уз сагласност надзорног органа. Извођач је дужан да настави извођење радова по престанку сметње због које су радови обустављени.

Период обуставе радова мора бити уписан у грађевински дневник, потписан и оверен од стране одговорног лица Извођача и стручног надзора и једино у том случају не утиче на уговорени рок извођења радова.

На основу евидентиране обуставе радова кроз књигу инспекције и грађевински дневник, приликом коначног обрачуна утврдиће се да ли су радови изведени у уговореном року.

#### **Члан 6.**

Захтев за продужење уговореног рока са писаном сагласношћу стручног надзора и Инвеститора и пратећом документацијом, Извођач подноси Наручиоцу у року од три дана од сазнања за околност које онемогућавају завршетак радова у уговореном року, а најкасније пет дана пре истека коначног рока за завршетак радова. Уговорени рок се не може продужити без сагласности Наручиоца.

Уговорени рок је продужен када уговорне стране у форми анекса овог уговора о томе постигну писани споразум.

Извођач је дужан да, у уговореном року односно без права на продужење уговореног рока, изведе вишак радова до 10 % од уговорених количина.

У случају да Извођач не испуњава предвиђену динамику, обавезан је да уведе у рад више извршилаца, без права на захтевање повећаних трошкова или посебне накнаде.

### **УГОВОРНА КАЗНА**

#### **Члан 7.**

Уколико Извођач не заврши радове који су предмет овог уговора у уговореном року, Наручилац и Инвеститор могу наплатити уговорну казну умањењем износа који је исказан у окончаној ситуацији.

Висина уговорне казне износи 0,1% од уговорене вредности без ПДВ за сваки дан закашњења, с тим што укупан износ казне не може бити већи од 5 % од вредности уговорених радова без ПДВ.

Ако су Наручилац или Инвеститор због закашњења у извођењу или предаји изведених радова, претрпели штету која је већа од износа уговорне казне, могу захтевати накнаду штете, односно поред уговорне казне и разлику до пуног износа претрпљене штете. Постојање и износ штете Наручилац и Инвеститор морају да докажу.

### **ОБАВЕЗЕ ИЗВОЂАЧА**

#### **Члан 8.**

Осим обавеза које су утврђене другим одредбама овог уговора, Извођач има обавезу:

- да радове који су предмет овог уговора изведе у складу са Понудом из члана 1. Уговора, важећим техничким и другим прописима који регулишу предметну материју, грађевинском дозволом, инвестиционо-техничком документацијом и овим уговором;

-да обезбеди радну снагу, материјал, грађевинску и другу опрему, изврши припремно-завршне и остале радове и све друго неопходно за коначно извршење Уговора;

-да по пријему инвестиционо-техничке документације исту прегледа и у року од 7 (седам) дана достави примедбе у писаном облику Наручиоцу и Инвеститору на разматрање и даље поступање. Неблаговремено уочене или достављене примедбе, које нису могле остати непознате да су на време сагледане, неће бити узете у обзир нити ће имати утицаја на рок за извођење радова;

-да пре почетка радова потпише главни пројекат/пројекат за извођење и Наручиоцу достави решење о именовању одговорног извођача радова;

-да о свом трошку обезбеди и истакне на видном месту градилишну таблу, са свим прописаним подацима која табла мора да садржи;

-да обезбеди услове за извођење радова, према усвојеном детаљном динамичком плану, по свим временским условима;

-да обезбеди безбедност свих лица на градилишту, као и одговарајуће чување и обезбеђење градилишта као и складишта материјала и слично, тако да се Наручилац и Инвеститор ослобађају свих одговорности према државним органима и трећим лицима, што се тиче безбедности, прописа о заштити животне средине и радно-правних прописа за време укупног трајања извођења радова до предаје радова Инвеститору и Наручиоцу;

-да се строго придржава прописаних мера за заштиту здравља и безбедности на раду за све своје запослене и сва друга лица на градилишту или на другим местима на којима могу бити угрожена;

-да обезбеди услове за вршење стручног надзора на објекту;

-да уредно води сву документацију предвиђену законом и другим прописима, који регулишу ову област;

-да поступа по свим основаним примедбама и захтевима Наручиоца и Инвеститора датим на основу извршеног надзора и да у зависности од конкретне ситуације, о свом трошку, изврши поправку или рушење или поновно извођење радова, замену набављеног или уграђеног материјала, опреме, уређаја и постројења или убрзања извођења радова када је запао у доцњу у погледу уговорених рокова извођења радова;

-да гарантује квалитет изведених радова, употребљеног материјала и набављене опреме, с тим да отклањању недостатка у гарантном року за изведене радове Извођач мора да приступи у року од 5 дана по пријему писаног позива од стране Инвеститора ;

-да отклони сву штету коју учини за време извођења радова на објекту – локацији извођења радова и на суседним објектима;

-да по завршеним радовима одмах обавести Наручиоца и Инвеститора да је завршио радове и да је спреман за њихов пријем;

- да без одлагања писмено обавести Наручиоца и Инвеститора о упису потраживања по основу Уговора у Регистар заложног права, односно о било којој промени у вези са статусом предузећа, адресом и променом других важних података.

## **Члан 9.**

Извођач је у обавези да у року од 15 дана од дана закључења Уговора достави детаљан динамички план који мора садржати и следеће позиције, прва: припрема и формирање градилишта и последња: отклањање недостатака, у шест примерака, по два за Наручиоца, Инвеститора и стручни надзор.

Саставни део динамичког плана су: план ангажовања потребне радне снаге, план ангажовања потребне механизације и опреме на градилишту, план набавке потребног материјала, финансијски план реализације извођења радова, пројекат организације градилишта.

Извођач је у обавези да уведе у рад више смена, продужи смену или уведе у рад више извршилаца, без права на повећање трошкова или посебне накнаде за то, уколико не испуњава предвиђену динамику.

## **ОБАВЕЗЕ НАРУЧИОЦА И ИНВЕСТИТОРА**

### **Члан 10.**

Осим обавеза које су утврђене другим одредбама овог уговора, Наручилац има обавезу:

- да Извођачу плати уговорену цену под условима и на начин одређен чл. 2. и 3. овог уговора;
- да присуствује увођењу Извођача у посао;
- да учествује у раду комисије за примопредају радова и коначни обрачун са Инвеститором, стручним надзором и Извођачем.

Осим обавеза које су утврђене другим одредбама овог уговора, Инвеститор има обавезу:

- да приликом закључења Уговора, Извођачу преда инвестиционо-техничку документацију и грађевинску дозволу;
- да најкасније 15 дана од закључења Уговора достави надлежној инспекцији рада пријаву градилишта, а копију пријаве постави на видно место на градилишту;
- да Извођача уведе у посао као и да му обезбеди несметан прилаз градилишту;
- да пре почетка рада на градилишту писменим актом одреди координатора за безбедност и здравље на раду у фази извођења радова и да обезбеди израду Плана превентивних мера, уколико је то предвиђено важећим прописима;
- да Извођачу плати уговорену цену под условима и на начин одређен чл. 2. и 3. овог уговора;
- да врши обрачун ПДВ, подношење ПДВ пријаве као и плаћање ПДВ по свим испостављеним ситуацијама;
- да Наручиоца, писаним путем, обавештава о свакој извршеној уплати по основу испостављених ситуација као и по основу обавезе ПДВ;
- да обезбеди вршење стручног надзора над извршењем уговорних обавеза Извођача;
- да петнаестодневне извештаје стручног надзора доставља Наручиоцу, без одлагања;
- да учествује у раду комисије за примопредају радова и коначни обрачун са Наручиоцем, стручним надзором и Извођачем.

## **БАНКАРСКЕ ГАРАНЦИЈЕ**

### **Члан 11.**

Извођач се обавезује да у року од 15 дана од дана закључења овог уговора преда Наручиоцу банкарску гаранцију за повраћај аванса, са роком важења најмање до коначног извршења посла, која мора бити безусловна, неопозива, без права на приговор и платива на први позив, а у корист Наручиоца.

Извођач се обавезује да у року од 15 дана од дана закључења овог уговора преда Наручиоцу банкарску гаранцију за добро извршење посла у износу од 10% од вредности уговора без ПДВ и са роком важења најмање 30 дана дуже од истека рока за коначно извршење посла, која мора бити безусловна, неопозива, без права на приговор и платива на први позив, а у корист Наручиоца.

Наручилац има право да активира банкарску гаранцију за озбиљност понуде ако Извођач у року од 15 дана од дана закључења Уговора не достави банкарске гаранције из ст. 1 и 2 овог члана.

У случају наступања услова за продужење рока завршетка радова, Извођач је у обавези да продужи важење банкарских гаранција, с тим да се висина банкарске гаранције за повраћај аванса може смањити, уз писану сагласност Наручиоца, сразмерно изведеним радовима и износу којим је оправдан део примљеног аванса кроз привремене ситуације.

У случају истека рока важења банкарских гаранција док је извођење радова који су предмет овог уговора у току, Извођач је дужан да, о свом трошку, продужи рок важења банкарских гаранција.

Банкарска гаранција за добро извршење посла може бити послата на наплату пословној банци Извођача уколико Извођач, ни после упућене опомене, не продужи њено важење.

Извођач се обавезује да у року од 10 дана након примопредаје радова Инвеститору преда банкарску гаранцију за отклањање грешака у гарантном року у износу од 5% од вредности уговора без ПДВ и са роком важења пет дана дужим од уговореног гарантног рока, која мора бити безусловна, неопозива, без права на приговор и платива на први позив, а у корист Инвеститора, што је услов за оверу окончане ситуације.

Гаранцију за отклањање грешака у гарантном року Инвеститор сме да наплати уколико Извођач не отпочне са отклањањем недостатака у року од 5 дана од дана пријема писаног захтева и не отклони их у року и у складу са достављеним захтевом.

## **ОСИГУРАЊЕ РАДОВА**

### **Члан 12.**

Извођач је дужан да у року од 15 дана од дана закључења овог уговора осигура радове, материјал и опрему од уобичајених ризика до њихове пуне вредности (осигурање објекта у изградњи) и достави Наручиоцу оригинал или оверену копију полисе осигурања са важношћу за цео период извођења радова, у свему према важећим законским прописима.

Извођач је дужан да у року од 15 дана од закључења овог уговора, достави Наручиоцу оригинал или оверену копију полисе осигурања од одговорности за штету причињену трећим лицима и стварима трећих лица, са важношћу за цео период извођења радова, у свему према важећим законским прописима.

Наручилац има право да активира банкарску гаранцију за озбиљност понуде ако Извођач у року од 15 дана од дана закључења Уговора не достави полисе осигурања из ст. 1 и 2 овог члана.

Уколико се рок за извођење радова продужи, Извођач је обавезан да достави, пре истека уговореног рока, полисе осигурања из ст. 1. и 2. овог члана, са новим периодом осигурања.

Извођач је обавезан да спроводи све потребне мере заштите на раду као и мере противпожарне заштите.

Уколико Извођач радова не поступи у складу са ст. 4. и 5. овог члана признаје своју искључиву прекршајну и кривичну одговорност и једини сноси накнаду за све настале материјалне и нематеријалне штете, при чему овај уговор признаје за извршну исправу без права приговора.

## **ГАРАНТНИ РОК**

### **Члан 13.**

Гарантни рок за изведене радове износи \_\_\_\_\_ године рачунајући од дана примопредаје радова. За уграђене материјале важи гарантни рок у складу са условима произвођача, који тече од дана извршене примопредаје радова Наручиоцу и Инвеститору.

Извођач је обавезан да, на дан извршене примопредаје радова који су предмет овог уговора, записнички преда Инвеститору све гарантне листове за уграђене материјале, као и упутства за руковање.

### **Члан 14.**

Извођач је дужан да у току гарантног рока, на први писани позив Инвеститора, отклони о свом трошку све недостатке који се односе на уговорени квалитет изведених радова, уграђених материјала и опреме, а који нису настали неправилном употребом, као и сва оштећења проузрокована овим недостацима.

Ако Извођач не приступи извршењу своје обавезе из претходног става у року од 5 дана по пријему писаног позива од стране Инвеститора, Инвеститор ће наплатити банкарску гаранцију за отклањање грешака у гарантном року.

Уколико гаранција за отклањање грешака у гарантном року не покрива у потпуности трошкове настале поводом отклањања недостатака из става 1. овог члана, Инвеститор има право да од Извођача тражи накнаду штете, до пуног износа стварне штете.

## **КВАЛИТЕТ МАТЕРИЈАЛА И РАДОВА**

### **Члан 15.**

За укупан уграђени материјал и опрему Извођач мора имати сертификате квалитета и атесте који се захтевају по важећим прописима и мерама за објекте те врсте у складу са пројектном документацијом.

Извођач је дужан да о свом трошку обави одговарајућа испитивања материјала и контролу квалитета опреме и одговоран је уколико употреби материјал који не одговара квалитету.

Уколико Наручилац и/или Инвеститор, на основу извештаја надзорног органа или на други начин, утврде да уграђени материјал или опрема не одговара стандардима



и техничким прописима, забраниће његову употребу. У случају спора меродаван је налаз овлашћене организације за контролу квалитета.

У случају да је због употребе некавалитетног материјала угрожена безбедност објекта, Наручилац, уз сагласност Инвеститора, има право да тражи да Извођач поруши изведене радове и да их о свом трошку поново изведе у складу са техничком документацијом и уговорним одредбама. Уколико Извођач у одређеном року то не учини, Наручилац има право на наплату банкарске гаранције за добро извршење посла.

## **АНГАЖОВАЊЕ ПОДИЗВОЂАЧА**

### **Члан 16.**

Извођач у потпуности одговара Наручиоцу и Инвеститору за извршење уговорених обавеза, те и за радове изведене од стране подизвођача, као да их је сам извео.

Извођач не може ангажовати као подизвођача лице које није навео у понуди, у супротном Наручилац ће реализовати средство обезбеђења и раскинути уговор, осим ако би раскидом уговора Наручилац претрпео знатну штету.

Извођач може ангажовати као подизвођача лице које није навео у понуди, ако је на страни подизвођача након подношења понуде настала трајнија неспособност плаћања, ако то лице испуњава све услове одређене за подизвођача и уколико добије претходну сагласност Наручиоца.

## **МАЊАК И ВИШАК РАДОВА**

### **Члан 17.**

Уколико се током извођења уговорених радова појави потреба за извођењем вишка радова, Извођач је дужан да о томе одмах, писаним путем, обавести стручни надзор, Инвеститора и Наручиоца.

Извођач није овлашћен да мења обим уговорених радова односно да изведе вишак радова без писане сагласности стручног надзора и Инвеститора, односно коначне сагласности Наручиоца.

Цену извођења вишка радова која утиче на повећање уговорене вредности сноси Инвеститор.

Инвеститор неће платити цену вишка радова за чије извођење не постоји писана сагласност Наручиоца.

Утврђени мањкови и вишкови радова представљају основ за измену Уговора.

## **ХИТНИ НЕПРЕДВИЂЕНИ РАДОВИ**

### **Члан 18.**

Извођач може и без претходне сагласности Наручиоца и Инвеститора, а уз писану сагласност стручног надзора извести хитне непредвиђене радове, уколико је њихово извођење нужно за стабилност објекта или за спречавање штете, а изазвани су променом тла, појавом воде или другим ванредним и неочекиваним догађајима, који се нису могли предвидети у току израде пројектне документације.

Извођач је дужан да истог дана када наступе околности из става 1. овог члана, о томе обавести Наручиоца и Инвеститора и достави им писану сагласност стручног надзора о потреби за извођењем хитних непредвиђених радова.

Наручилац и Инвеститор могу раскинути Уговор уколико би услед ових радова цена морала бити знатно повећана, о чему су дужни да без одлагања обавесте Извођача.

Извођач има право на правичну накнаду за хитне непредвиђене радове, на терет Инвеститора.

У случају евентуалног спора везано за постојање односно плаћање хитних непредвиђених радова, Извођачу неће бити признато право на правичну накнаду уколико не поседује доказ да је истог дана обавестио Наручиоца и Инвеститора и доставио им писану сагласност стручног надзора о потреби за извођењем хитних непредвиђених радова, у складу са ставом 2. овог члана.

## **ДОДАТНИ РАДОВИ**

### **Члан 19.**

Додатни радови, у смислу овог уговора, су непредвиђени радови који Уговором нису обухваћени, а који се морају извести.

Извођач нема права на извођење накнадних радова као радова који нису уговорени и нису нужни за испуњење овог уговора.

Уколико се током извођења уговорених радова појави потреба за извођењем додатних радова, Извођач је дужан да о том одмах, писаним путем, обавести стручни надзор, Инвеститора и Наручиоца.

Додатни радови биће уговорени у складу са законом којим се уређују јавне набавке.

Извођач нема права на извођење додатних радова без претходно закљученог уговора о извођењу додатних радова.

Закључењем уговора о извођењу додатних радова из претходног става Извођач стиче право на наплату додатних радова, који нису уговорени овим уговором.

Изведени додатни радови, без закљученог уговора, су правно неважећи.

Цену извођења додатних радова сноси Инвеститор.

## **ПРИМОПРЕДАЈА РАДОВА, КОНАЧАН ОБРАЧУН И ТЕХНИЧКИ ПРЕГЛЕД ОБЈЕКТА**

### **Члан 20.**

Извођач о завршетку радова који су предмет овог уговора, писаним путем, обавештава стручни надзор, Инвеститора и Наручиоца, а дан завршетка радова уписује се у грађевински дневник.

Примопредаја радова врши се комисијски најкасније у року од 15 дана од дана пријема писаног обавештења о завршетку радова.

Комисију за примопредају радова чине по један представник Наручиоца, Инвеститора, стручног надзора и Извођача.

Комисија сачињава записник о примопредаји радова на дан примопредаје радова.

Извођач је дужан да приликом примопредаје радова преда Инвеститору, попуњене одговарајуће табеле свих уграђених материјала у три извода са приложеним атестима, као и пројекте изведеног објекта у два примерка уколико је то потребно у складу са Законом о планирању и изградњи.

Наручилац ће у моменту примопредаје радова од стране Извођача, Инвеститору предати радове који су предмет овог уговора.

Грешке, односно недостатке које утврди стручни надзор, Инвеститор или Наручилац, Извођач мора да отклони без одлагања. Уколико те недостатке Извођач не почне да отклања одмах и ако их не отклони у споразумно утврђеном року, Наручилац може извршити наплату банкарске гаранције за добро извршење посла и неће приступити примопредаји радова.

Коначна количина и вредност радова по овом уговору утврђује се на бази стварно изведених количина радова оверених у грађевинској књизи од стране стручног надзора и усвојених јединичних цена из Понуде, о чему Комисија сачињава записник о коначном финансијском обрачуну.

Технички преглед објекта и употребну дозволу обезбедиће Инвеститор.

## **РАСКИД УГОВОРА**

### **Члан 21.**

Уговор се може раскинути споразумно или једностраном изјавом, у свему према одредбама Закона о облигационим односима.

Изјава о једностраном раскиду Уговора се, у писаној форми, доставља другим уговорним странама и са отказним роком од 15 дана од дана пријема изјаве. Изјава мора да садржи разлог за раскид уговора.

У случају раскида уговора, Извођач је дужан да изведене радове обезбеди од пропадања и да Наручиоцу преда попуњене одговарајуће табеле свих уграђених материјала у три извода са приложеним атестима, као и пројекте изведеног објекта у два примерка уколико је то потребно у складу са Законом о планирању и изградњи, док су све уговорне стране дужне да сачине записник комисије о стварно изведеним радовима и записник комисије о коначном финансијском обрачуну по предметном уговору до дана раскида Уговора.

## **ЗАВРШНЕ ОДРЕДБЕ**

### **Члан 22.**

За све што овим уговором није посебно утврђено примењују се одредбе Закона о јавним набавкама, Закона о облигационим односима, Закона о планирању и изградњи, као и одредбе Посебних узанси о грађењу и других важећих прописа Републике Србије.

### **Члан 23.**

Све евентуалне спорове уговорне стране ће решавати споразумно.  
Уколико до споразума не дође, уговара се надлежност Привредног суда у Београду.

### **Члан 24.**

Овај уговор се закључује под одложним условом а почиње да се примењује даном достављања банкарских гаранција из члана 11. и полиса осигурања из члана 12. Уговора.

### **Члан 25.**

Овај уговор је сачињен у девет једнаких примерака, по три за сваку уговорну страну.

#### **НАРУЧИЛАЦ**

Министарство привреде

\_\_\_\_\_  
Драган Стевановић, државни секретар

#### **ИНВЕСТИТОР**

Општина Трстеник

\_\_\_\_\_  
Александар Тирић, председник општине

#### **ИЗВОЂАЧ**

\_\_\_\_\_

\_\_\_\_\_

\_\_\_\_\_, директор

**Напомена:** овај модел уговора представља садржину уговора који ће бити закључен са изабраним понуђачем. Ако понуђач без оправданих разлога одбије да закључи уговор о јавној набавци, након што му је уговор додељен, Наручилац ће реализовати средство обезбеђења за озбиљност понуде.

**Образац 10.****ТРОШКОВИ ПРИПРЕМЕ ПОНУДЕ**

У складу са чланом 88. став 1. ЗЈН, достављамо укупан износ и структуру трошкова припремања понуде за јавну набавку број 13/2018 – Изградња саобраћајнице иза Зелене пијаце и реконструкција улице Борислава Стефановића у Трстенику како следи у табели:

Врста трошка	Износ трошка у динарима
Укупан износ трошкова припремања понуде	

Датум \_\_\_\_\_

Потпис овлашћеног лица

М.П.

**Напомена:** достављање овог обрасца није обавезно.

**Образац 11.**

**ИЗЈАВА О НЕЗАВИСНОЈ ПОНУДИ**

У складу са чланом 26. ЗЈН, понуђач \_\_\_\_\_  
даје: (назив понуђача)

**ИЗЈАВУ  
О НЕЗАВИСНОЈ ПОНУДИ**

Под пуном материјалном и кривичном одговорношћу потврђујем да сам понуду у поступку јавне набавке број 13/2018 – Изградња саобраћајнице иза Зелене пијаце и реконструкција улице Борислава Стефановића у Трстенику поднео независно, без договора са другим понуђачима или заинтересованим лицима.

Датум \_\_\_\_\_

Потпис овлашћеног лица

М.П. \_\_\_\_\_

**Напомена:** У случају постојања основане сумње у истинитост изјаве о независној понуди, Наручулац ће одмах обавестити организацију надлежну за заштиту конкуренције. Организација надлежна за заштиту конкуренције, може понуђачу, односно заинтересованом лицу изрећи меру забране учешћа у поступку јавне набавке ако утврди да је понуђач, односно заинтересовано лице повредило конкуренцију у поступку јавне набавке у смислу закона којим се уређује заштита конкуренције. Мера забране учешћа у поступку јавне набавке може трајати до две године. Повреда конкуренције представља негативну референцу, у смислу члана 82. став 1. тачка 2. Закона.

Уколико понуду подноси група понуђача, Изјава мора бити потписана од стране овлашћеног лица сваког понуђача из групе понуђача и оверена печатом.

**Образац 12.**

**ИЗЈАВА О ПОШТОВАЊУ ВАЖЕЋИХ ПРОПИСА О ЗАШТИТИ НА РАДУ,  
ЗАПОШЉАВАЊУ И УСЛОВИМА РАДА, ЗАШТИТИ ЖИВОТНЕ СРЕДИНЕ И  
ДА НЕМА ЗАБРАНУ ОБАВЉАЊА ДЕЛАТНОСТИ**

У складу са чланом 75. став 2. ЗЈН, понуђач \_\_\_\_\_  
даје: (назив понуђача)

**ИЗЈАВУ  
О ПОШТОВАЊУ ВАЖЕЋИХ ПРОПИСА О ЗАШТИТИ НА РАДУ,  
ЗАПОШЉАВАЊУ И УСЛОВИМА РАДА, ЗАШТИТИ ЖИВОТНЕ СРЕДИНЕ И ДА  
НЕМА ЗАБРАНУ ОБАВЉАЊА ДЕЛАТНОСТИ**

Изјављујем да смо при састављању понуде у поступку јавне набавке 13/2018–Изградња саобраћајнице иза Зелене пијаце и реконструкција улице Борислава Стефановића у Трстенику, поштовали обавезе које произилазе из важећих прописа о заштити на раду, запошљавању и условима рада, заштити животне средине као и да немамо забрану обављања делатности која је на снази у време објаве позива за подношење понуда.

Такође изјављујем, да сносимо накнаду за коришћење патената, као и одговорност за повреду заштићених права интелектуалне својине трећих лица.

Датум \_\_\_\_\_

Потпис овлашћеног лица

М.П.

**Напомена:** Изјава мора да буде потписана од стране овлашћеног лица понуђача и оверена печатом. Уколико понуду подноси група понуђача, сваки члан групе мора посебно потписати и печатом оверити наведену Изјаву

## Образац 13.

### ПРЕДМЕР И ПРЕДРАЧУН

Прилажемо предмер и предрачун радова за јавну набавку број 13/2018– Изградња саобраћајнице иза Зелене пијаце и реконструкција улице Борислава Стефановића у Трстенику, потписан и оверен од стране овлашћеног лица.

**Напомена:** Уколико се у техничкој документацији у означавању добара или радова одређене производње, извора или градње наводи одређени робни знак, патент, тип или произвођач, Понуђач може понудити и другу врсту, истих или бољих техничких карактеристика. У случају да понуђач нуди одговарајућа добра или радове за одређене позиције из предмера и предрачуна у обавези је да достави списак позиција који ће садржати све елементе предмера и предрачуна и то: редни број позиције из основног предмера и предрачуна, опис понуђеног одговарајућег добра или врста радова, јединицу мере, количину, јединичну и укупну цену који се нуди, заједно са техничким спецификацијама (карактеристикама) за сваку позицију како би Комисија за јавну набавку могла извршити оцену.



## ПРЕДМЕР И ПРЕДРАЧУН- САОБРАЋАЈНИЦЕ

### Главни пројекат уређење блока “Зелена пијаца” у Трстенику

L=196,00м , В= 4м (на излазу из комплекса),5м(у зони школе "Ж.Апостоловић") и  
6м (у зони паркинга)

#### НАПОМЕНА:

У свакој позицији где је то потребно, а није другачије наглашено, подразумева се набавка, израда, транспорт, испорука и монтажа материјала и опреме са свим осталим неопходним радњама који су наведени у предмеру радова и техничком извештају који је саставни део конкурсне документације, како би израда позиције била комплетна.

У свакој позицији где је наведен транспорт материјала подразумева се следеће:

Нема података о депонији од локалне самоуправе

У свакој позицији где је наведен транспорт материјала подразумева се даљина транспорта од градилишта до депоније коју обезбеђује сам понуђач-извођач. Ценом обухватити комплетан утовар, транспорт истовар, потребно планирање и трошкове депоније.

Сви радови морају бити изведени од стране стручних овлашћених лица, а у потпуности према прописима и важећим стандардима за ову врсту радова. Сав употребљени материјал мора бити првокласног квалитета.

Ако је у некој од позиција наведен назив произвођача опреме или материјала подразумева се и опрема или материјал другог произвођача, истих или бољих карактеристика од предмером наведених.

Извођач је дужан да радове изврши у свему према приложеном техничком извештају, техничким условима, предмеру и цртежима, да пре почетка радова добро проучи добијену документацију и да на време упозори на евентуална одступања од постојећих прописа.

Извођач се такође не ослобађа обавезе извођења појединих радова, који су предвиђени предмером, а евентуално нису напоменути у техничком опису или било ком другом прилогу овог пројекта, а што је обавезан да уради по важећим прописима за извођење радова за ову врсту објекта.

Не обрачунава се и не плаћа посебно обезбеђење и организација градилишта укључујући смештај и исхрану радника, формирање покретне радионице, депоније, и остало. Саобраћајно обезбеђење градилишта сигнализацијом у току извођења радова је у обавези инвеститора и не урачунава се у цену.

Напомена: У цену урачунати сав потребан материјал и рад.

Напомена: Пре почетка радова градилиште обележити и обезбедити оградом, у складу са прописима, обзиром да се ради о централној градској зони.

<b>I</b>	<b>ПРИПРЕМНИ РАДОВИ</b>
----------	-------------------------

- 1 Скидање коловозне конструкције и тротоара од асфалта. Шут прикупити, утоварити на камион и одвести на депонију.

Обрачун по м<sup>2</sup>. м<sup>2</sup>    825.00    x    =

- 2 Рушење и уклањање ивичњака од бетона. Рушење ивичњака извести пажљиво заједно са скидањем подлоге. Шут прикупити, утоварити на камион и одвести на депонију.

Обрачун по м. м'    15.00    x    =

- 3 Рушење тротоара од бетона. Рушење тротоара извести заједно са скидањем подлоге. Шут прикупити, изнети, утоварити на камион и одвести на депонију.

Обрачун по м<sup>2</sup>. м<sup>2</sup>    110.00    x    =

- 4 Уклањање заштитне одбојне путарске ограде.  
Ограду демонтирати и скидаштити у магацин инвеститора. Обрачун по м.

м' 140.00 x =

**УКУПНО ПРИПРЕМНИ РАДОВИ**

динара

<b>II</b>	<b>ЗЕМЉАНИ РАДОВИ</b>
-----------	-----------------------

- 1 Машински ископ земље III и IV категорије у широком откопу . Ископ извести и нивелисати према пројекту и датим kotaма. Ископану земљу превести ручним колицима насути и нивелисати терен или утоварити на камион и одвести на депонију.

Обачун по м3 скинуте површине.

м3 2,260.00 x =

- 2 Планирање и нивелисање терена . Све површине грубо и фино испланирати са тачношћу од +/-1 цм. У цену је урачунато и потребно попуњавање и набијање, односно скидање земље. Захтева се модул стишљивости  $M_s = 2,50 \text{ Н/цм}^2$ . Вишак земље утоварити на камион и одвести на депонију.

Обачун по м2 скинуте површине.

м2 2,900.00 x =

- 3 Извршити замену тла у дубини од 90цм. Замену извршити са шљунковито- песковитим материјала природне гранулације у слојевима  $d = 30\text{цм}$ . Захтева се модул стишљивости сваког уграђеног слоја од  $M_s = 3.50 \text{ Н/ цм}^2$ .

Обрачун по м3.

м3 2,160.00 x =

- 4 Набавка, набијање, фино планирање и нивелисање терена са хумизирањем у новим зеленим површинама. Земљу набијати у слојевима од по 15цм. Захтева се ваљање сваког насутог и испланираног слоја појединачно. За фино планирање И нивелисање терена користити црницу и тењу (однос 1:1) да би земља била више песковита него глиновита . Све површине грубо и фино испланирати са тачношћу од  $\pm 2\text{цм}$  (ако је потребно са ископом до 10цм).

Обрачун по м3 планиране земље.

м3 100.00 x =

**УКУПНО ЗЕМЉАНИ РАДОВИ**

динара

<b>III</b>	<b>БЕТОНСКИ И АРМИРАНОБЕТОНСКИ РАДОВИ</b>
------------	---

1 Набавка и постављање бетонских сивих ливених ивичњака. Ивичњаке поставити у слоју мршаваг бетона, МБ 15. Спојнице фуговати и благо увући у односу на ивичњак и обрадити. На местима где је предвиђена садња нових садница, пажљиво демонтирати старе и поставити нове ивичњаке, онако како је то предвиђено пројектом.

Обрачун по м1 уграђених ивичњака.

а	дим 6x20x40цм	м1	168.00	x	=
б	дим 24x20x100цм	м1	407.00	x	=

2 Набавка и постављање сивих ливених бетонских каналета - ригола. Риголе поставити у слоју мршаваг бетона, МБ 15, у свему у складу са пројектом. Спојнице фуговати.

Обрачун по м1.

	дим 40/40/12цм	м1	70.00	x	=
--	----------------	----	-------	---	---

<b>УКУПНО БЕТОНСКИ И АРМИРАНОБЕТОНСКИ РАДОВИ</b>					динара
--	--	--	--	--	--------

<b>IV</b>	<b>ХОРТИКУЛТУРА</b>
-----------	---------------------

1 Набавка и садња петогодишњих листопадних садница. На местима означеним у пројекту ископати јаме и избацити стерилну земљу и отпатке. Садњу обавити мешавином хумусне земље, тресетног ђубрива и песка у односу 6:3:1. Приликом садње садница затрпати до 2/3 дубине јаме направљеном мешавином, а горњу трећину обогатити додатком тресетног ђубрива са 3 кг по садници. Након обављене садње саднице оцанковати и добро залити. Обавеза одржавања садница после садње пада на Инвеститора.

Обрачун по комаду.

а. Листопадне саднице.

	- Acer platanoides - калемљени јавор	ком	8.00	x	=
--	--------------------------------------	-----	------	---	---

- 2 Израда травњака на местима означеним у пројекту. Преко фино испланираног терена извршити сетву травне смесе (парковска домаћа трава):

Испод дрвећа посејати смешу за сеновита места.

Преко фино испланираног терена који је обрачунат у посебној позицији, сетву травног семена извршити равно из два унакрсна правца и то по мирном времену, без падавина и ветра. По извршеној сетви семе утиснути у земљу гвозденим жежом, а потом уваљати дрвеним ваљком и извршити интензивно поливање до пуног ницања траве. Поливање наставити свакодневно до предаје радова.

**Обавеза одржавања травњака после садње пада на Инвеститора**

Обрачун по м2. м2 490.00 x =

**УКУПНО ХОРТИКУЛТУРА** динара

<b>V</b>	<b>АСФАЛТЕРСКИ РАДОВИ</b>
----------	---------------------------

- 1 Сечење асфалта, ради уклапања старог са новим. Спој старог асфалта са новим мора бити права линија како би се лакше извршило уклапање. м' 15.00 x =

- 2 Израда носећег слоја од битуменизираног материјала БНХС 16, дебљина слоја д = 7,00 цм за коловозну површину саобраћајнице.

Обрачун по м2. м2 2,286.00 x =

**УКУПНО АСФАЛТЕРСКИ РАДОВИ** динара

<b>VI</b>	<b>РАЗНИ РАДОВИ</b>
-----------	---------------------

- 1 Набавка и уградња заштитне одбојне путне ограде (комплетна позиција- стубићи са ребрастим панелима). **ЈЕДНОСТРАНА ОГРАДА.** Састоји се од штитника причвршћеног директно на стубове који се налазе на међусобном размаку од 4 м. Једнострана ограда поставља се на ивици коловоза. м' 96.00 x =

2 Обележавање коловоза белом бојом са рефлектујним особинама. У цену урачунати чишћење и одмашћивање коловоза, мерењање и фарбање.

разделне линије за паркинг дебљине д= 0,15м /бела боја/

м 303.00 x =

**УКУПНО РАЗНИ РАДОВИ**

**РЕКАПИТУЛАЦИЈА**

I	УКУПНО ПРИПРЕМНИ РАДОВИ	динара
II	УКУПНО ЗЕМЉАНИ РАДОВИ	динара
III	УКУПНО БЕТОНСКИ И АРМИРАНОБЕТОНСКИ РАДОВИ	динара
IV	УКУПНО ХОРТИКУЛТУРА	динара
IV	УКУПНО АСФАЛТЕРСКИ РАДОВИ	динара
V	УКУПНО РАЗНИ РАДОВИ	динара
	<b>УКУПНО</b>	динара

\_\_\_\_\_  
ПОТПИС И ПЕЧАТ

**Главни пројекат уређење блока “Зелена пијаца” у Трстенику**

**НАПОМЕНА:**

У свакој позицији где је то потребно, а није другачије наглашено, подразумева се набавка, израда, транспорт, испорука и монтажа материјала и опреме са свим осталим неопходним радњама који су наведени у предмеру радова и техничком извештају који је саставни део конкурсне документације, како би израда позиције била комплетна.

У свакој позицији где је наведен транспорт материјала подразумева се следеће:

Нема података о депонији од локалне самоуправе

У свакој позицији где је наведен транспорт материјала подразумева се даљина транспорта од градилишта до депоније коју обезбеђује сам понуђач-извођач. Ценом обухватити комплетан утовар, транспорт истовар, потребно планирање и трошкове депоније.

Сви радови морају бити изведени од стране стручних овлашћених лица, а у потпуности према прописима и важећим стандардима за ову врсту радова. Сав употребљени материјал мора бити првокласног квалитета.

Ако је у некој од позиција наведен назив произвођача опреме или материјала подразумева се и опрема или материјал другог произвођача, истих или бољих карактеристика од предмером наведених.

Извођач је дужан да радове изврши у свему према приложеном техничком извештају, техничким условима, предмеру и цртежима, да пре почетка радова добро проучи добијену документацију и да на време упозори на евентуална одступања од постојећих прописа.

Извођач се такође не ослобађа обавезе извођења појединих радова, који су предвиђени предмером, а евентуално нису напоменути у техничком опису или било ком другом прилогу овог пројекта, а што је обавезан да уради по важећим прописима за извођење радова за ову врсту објекта.

Не обрачунава се и не плаћа посебно обезбеђење и организација градилишта укључујући смештај и исхрану радника, формирање покретне радионице, депоније, и остало. Саобраћајно обезбеђење градилишта сигнализацијом у току извођења радова је у обавези инвеститора и не урачунава се у цену.

**ВОДОВОД**

**I ГРАЂЕВИНСКИ РАДОВИ**

1 "Ручни ископ рова, у земљи III и IV категорије, за постављање водоводне мреже. Ископ извести према пројекту и датим kotaма. Бочне стране правилно одсећи, а дно нивелисати У цену ископа улазе и разупирања - подграда (набавка материјала, монтажа и демонтажа) и обезбеђење рова. Ископану земљу одбацити од рова. По завршеним радовима земљу превести колицима, насути и нивелисати терен или утоварити на камион и одвести на градску депонију." Обрачун по м3.

- III категорије дубине до 2,0 м.	м3	3.50 x	=
- IV категорије дубине до 2,0 м.	м3	0.50 x	=

2 "Машински ископ земље, III и IV категорије, рова. Ископ извести према пројекту и датим kotaма. Бочне стране правилно одсећи, а дно нивелисати Ископану земљу превести, насути и нивелисати терен или утоварити на камион и одвести на градску депонију." Обрачун по м3.

- III категорије дубине до 2,0 м.	м3	32.00 x	=
- IV категорије дубине до 2,0 м.	м3	4.00 x	=

3 "Планирање дна рова. Све површине грубо и фино испланирати са тачношћу од +/-3 цм. У цену улазе и попуњавање и набијање, односно скидање земље и извоз на градилишну депонију." Обрачун по м2.

м2	36.00 x	=
----	---------	---

4 "Набавка и насыпање песка у ров, за водоводну мрежу. Испод и преко постављених цеви насути песак. Посебну пажњу обратити на насыпање песка око цеви. Песак насути и пажљиво набити у слојевима, дрвеним набијачима. Минимални слој песка по целом обиму цеви треба да буде 10цм. Обрачун по м3.

м3 14.40 x =

5 "Набавка, транспорт, разастирање у слојевима, набијање и фино планирање шљунка. Шљунак дебљине од 1,27-1,75м (дефинисано графичким делом - профилом) полагасти у слојевима од по 30цм и сабијати до коефицијента збијености 3.5кН/цм<sup>2</sup>" Обрачун по м3.

м3 25.20 x =

Укупно:

## II СПОЉНА МРЕЖА

1 "Набавка и монтажа ПВЦ канализационихцеви од тврдог поливинилхлорида у рову заједно са фасонским комадима и материјалом за спајање. Поставити само исправне цеви и фасонске комаде, који имају атесте које служе за касније провлачење водоводних црева приликом изградње других фаза. Обрачун по м1.

Пречника 200/188.2 мм.

м 40.00 x =

Укупно:

## III ОСТАЛИ РАДОВИ ВОДОВОД

1 Геодетско снимање. Пре затрпавања рова извршити геодетско снимање изведеног стања. Геодетски снимак предати инвеститору који ће извршити упис у катастар подземних инсталација. Обрачун по м снимљене инсталације.

м 40.00 x =

2 Поправка оштећених подземних инсталација, измештања или привремени објекти за обезбеђење осталих инсталација у току извођења радова инсталација водовода, електро и ПТТ инсталација. Обрачун се врши само за стварно Извршене радове.

пауш. 1.00 x =

Укупно:

## РЕКАПИТУЛАЦИЈА РАДОВА ВОДОВОДА

I Грађевински радови

II Спољна мрежа

III Остали радови водовод

Укупно радови - водовод:

## КИШНА КАНАЛИЗАЦИЈА

### I ДЕМОНТАЖА И РУШЕЊЕ

1 "Пробијање зидова шахта. Пробијање зидова шахта извршити пажљиво. У цену улази евентуално подупирање и скела. Шут прикупити, изнети, утоварити на камион и одвести на градску депонију." Обрачун по комаду.

ком 27.00 x =

Укупно:

### II ГРАЂЕВИНСКИ РАДОВИ

1 "Ручни ископ рова у земљи, III и IV категорије, за постављање канализационе мреже. Ископ извести према пројекту и датим kotaма. Бочне стране правилно одсећи, а дно нивелисати У цену ископа улазе и разупирања - подграда (набавка материјала, монтажа и демонтажа) и обезбеђење рова. Ископану земљу одбацити од рова. По завршеним радовима земљу превести колицима, насути и нивелисати терен или утоварити на камион и одвести на градску депонију." Обрачун по м3.

- III категорије дубине до 2,0 м.	м3	45.50 x	=
- III категорије дубине од 2,0м до 4,0 м.	м3	2.50 x	=
- IV категорије дубине до 2,0 м.	м3	45.50 x	=
- IV категорије дубине од 2,0м до 4,0 м.	м3	2.50 x	=

2 "Машински ископ земље, III и IV категорије, рова. Ископ извести према пројекту и датим kotaма. Бочне стране правилно одсећи, а дно нивелисати Ископану земљу превести, насути и нивелисати терен или утоварити на камион и одвести на градску депонију." Обрачун по м3 рова.

- III категорије дубине до 2,0 м.	м3	395.08 x	=
- III категорије дубине од 2,0м до 4,0 м.	м3	0.50 x	=
- IV категорије дубине до 2,0 м.	м3	42.00 x	=
- IV категорије дубине од 2,0м до 4,0 м.	м3	0.50 x	=

3 "Ручни ископ земље, III и IV категорије. Ископ извести према пројекту. Бочне стране правилно одсећи, а дно нивелисати Ископану земљу превести колицима, насути и нивелисати терен или утоварити на камион и одвести на градску депонију." Обрачун по м3.

Ревизиони шахт (10ком) - III категорије дубине до 2,0 м.	м3	14.00 x	=
Ревизиони шахт (10ком) - IV категорије дубине до 2,0 м.	м3	3.00 x	=
Гајгер сливник (4ком) - III категорије дубине до 2,0 м.	м3	1.00 x	=
Гајгер сливник (4ком) - IV категорије дубине до 2,0 м.	м3	0.20 x	=

4 "Планирање дна рова. Све површине грубо и fino испланирати са тачношћу од +/-3 цм. У цену улазе и попуњавање и набијање, односно скидање земље и извоз на градилишну депонију." Обрачун по м2.

м2 189.00 x =



5 "Набавка и насипање песка у ров, за канализациону мрежу. Испод и преко постављених цеви насути песак. Посебну пажњу обратити на насипање песка око цеви. Песак насути и пажљиво набити у слојевима, дрвеним набијачима. Минимални слој песка по целом обиму цеви треба да буде 10цм. Обрачун по м3.	м3	131.47	x	=
6 "Набавка, транспорт, разастирање у слојевима, набијање и фино планирање шљунка. Шљунак дебљине од 1,27-1,75м (дефинисано графичким делом - профилом) полагају у слојевима од по 30цм и сабијати до коефицијента збијености 3.5кН/цм2" Обрачун по м3.	м3	342.15	x	=
7 "Израда канализационог шахта, пречника 100 цм, од префабрикованих елемената. Избетонирати армирано бетонску подлогу од бетона МБ 20 и преко ње поставити префабриковане армирано бетонске прстенове. На врху поставити сужени део висине 60 цм а изнад армирани прстен. У прстен уградити поклопац, који се посебно плаћа. У цену улазе и серклаж, пењалице и помоћна скела." Обрачун по м.	м	18.00	x	=
9 "Набавка и постављање гвоздено ливеног поклопаца са рамом. Поклопац поставити у нивоу терена." Обрачун по комаду.				
Пречника 60цм, носивости 50кН	ком	1.00	x	=
Пречника 62,5цм, носивости 400 кН	ком	7.00	x	=
10 Бетонски сливник тип " Гајгер " набавити и монтирати, унутрашњег пречника 459 мм и укупне висина Х=1,50м. Пре монтаже бетонских елемената у већ ископан ров поставити тампон слој шљунка дебљине д=10цм који сабити приручним средствима, а потом избетонирати гушћим бетоном МБ25 темељну плочу дебљине д=10цм са додатком једноструке мреже Q188. Потом се у сиров бетон додају готови бетонски елементи гајгер сливника. Сливник има изливно грло Ø 150 мм које треба везати за кишну канализацију. Готово урађено без копања земље и решетке гајгер сливника у бетонском прстену који се обрачунавају другом позицијом. Обрачун по комаду.	ком	4.00	x	
				Укупно:

## III

## СПОЉНА МРЕЖА

1 "Набавка и монтажа ПВЦ канализационих цеви за улични развод од тврдог поливинилхлорида С-16 (СДР 34) СН 8кН/м<sup>2</sup>, у рову заједно са фасонским комадима и материјалом за спајање. Поставити само исправне цеви и фасонске комаде, који имају атесте. Ревизионе комаде правилно дихтовати са поклопцима и гуменим дихтунзима. Постављену канализациону мрежу испрати и испитати на притисак и сачинити записник, што улази у цену." Обрачун по м.

Пречника 160/150.6 мм.	м	6.50	х	=
Пречника 200/188.2 мм.	м	30.10	х	=
Пречника 250/235.4 мм.	м	80.50	х	=
Пречника 315/296.6 мм.	м	40.00	х	=
Пречника 400/376.6 мм.	м	46.40	х	=

Укупно:

## IV

## РЕШЕТКЕ

1 "Набавка и постављање гвоздено ливене кишне решетке носивости 400кН, са рамом за шахт у бетонском прстену са додатком арматуре према детаљу за прстен за ревизиону шахту. Бетонирање извести бетоним МБ25. Поклопац - решетку поставити у нивоу риголе." Обрачун по комаду свега поменутог (решетка са рамом, бетонски прстен и арматура.

Дим.44,5х39цм носивости 400кН	ком	4.00	х	=
-------------------------------	-----	------	---	---

Укупно:

## V

## ОСТАЛИ РАДОВИ КИШНЕ КАНАЛИЗАЦИЈЕ

1 Геодетско снимање. Пре затрпавања рова извршити геодетско снимање изведеног стања. Геодетски снимак предати инвеститору који ће извршити упис у катастар подземних инсталација. Обрачун по м снимљене инсталације.

	м	287.00	х	=
--	---	--------	---	---

2 Поправка оштећених подземних инсталација, измештања или привремени објекти за обезбеђење осталих инсталација у току извођења радова инсталација водовода, електро и ПТТ инсталација. Обрачун се врши само за стварно Извршене радове.

	пауш.	1.00	х	=
--	-------	------	---	---

Укупно:

**Рекапитулација радова кишне канализације:**

- I Демонтажа и рушење
- II Грађевински радови
- III Спољна мрежа
- IV Решетке
- V Остали радови кишне канализације

---

Укупно радови- кишна канализација:

**Збирна рекапитулација:**

- I Водовод
- II Кишна канализација

---

Укупно радова :

---

ПОТПИС И ПЕЧАТ

## Предмер и предрачун радова за постављање јавног осветљења саобраћајнице око зеленог пијаца у Трстенику

### НАПОМЕНА:

У свакој позицији где је то потребно, а није другачије наглашено, подразумева се набавка, израда, транспорт, испорука и монтажа материјала и опреме са свим осталим неопходним радњама који су наведени у предмеру радова и техничком извештају који је саставни део конкурсне документације, како би израда позиције била комплетна.

У свакој позицији где је наведен транспорт материјала подразумева се следеће:

Нема података о депонији од локалне самоуправе

У свакој позицији где је наведен транспорт материјала подразумева се даљина транспорта од градилишта до депоније коју обезбеђује сам понуђач-извођач. Ценом обухватити комплетан утовар, транспорт истовар, потребно планирање и трошкове депоније.

Сви радови морају бити изведени од стране стручних овлашћених лица, а у потпуности према прописима и важећим стандардима за ову врсту радова. Сав употребљени материјал мора бити првокласног квалитета.

Ако је у некој од позиција наведен назив произвођача опреме или материјала подразумева се и опрема или материјал другог произвођача, истих или бољих карактеристика од предмером наведених.

Извођач је дужан да радове изврши у свему према приложеном техничком извештају, техничким условима, предмеру и цртежима, да пре почетка радова добро проучи добијену документацију и да на време упозори на евентуална одступања од постојећих прописа.

Извођач се такође не ослобађа обавезе извођења појединих радова, који су предвиђени предмером, а евентуално нису напоменути у техничком опису или било ком другом прилогу овог пројекта, а што је обавезан да уради по важећим прописима за извођење радова за ову врсту објекта.

Не обрачунава се и не плаћа посебно обезбеђење и организација градилишта укључујући смештај и исхрану радника, формирање покретне радионице, депоније, и остало. Саобраћајно обезбеђење градилишта сигнализацијом у току извођења радова је у обавези инвеститора и не урачунава се у цену.

Општа напомена: Овим предмером је обухваћена испорука свог потребног наведеног и ситног неспецифицираног материјала. Сав материјал мора бити неупотребљивац прве класе, израђен по важећим прописима и стандардима српским или признатим стандардима технолошки развијених земаља. Такође су овим предмером и предрачуном обухваћени и сви остали трошкови материјала (транспорт, порез, енергија и др.) као и цена његове уградње. Сви радови се морају извести стручном радном снагом поштујући све важеће правилнике, законе и правила струке за предметне радове.

### 1. Извршити ручни ископ рова у земљи III и IV

м<sup>3</sup> 96.00 х =

Испоручити сав потребан материјал и у ископани ров извршити полагање црева између темеља појединих стубова. Обрачунава се по дужини црева. Неопходно је током полагања црева обезбедити проходност како би се касније могао кроз ово црево провући кабл.

### 2. Црево је типа:

а) ТП Ø63/51,6мм м 306.00 х =

а) ПВЦ Ø110мм м 40.00 х =

Испоручити сав потребан материјал и кроз положено црево између појединих стубова извршити провлачење каблова. Обрачунава се по укупној дужини каблова. Урачунато је одмотавање наведеног кабла са бубња и развлачење дуж трасе према захтевима Техничких препорука ЕДС, са обрадом крајева, постављањем кабловских стопица и прикључењем, за осам деоница каблова.

### 3. Каблови су типа:

а) ПП00-А 4x16, 1кВ м 330.00 х =

- Испоручити сав потребан материјал и извршити обележавање трасе кабла постављањем бетонских стубића за регулисани терен са убетонираном ознаком места постављања, облика и димензија приказаних на цртежу детаља. Обрачунава се по броју стубића.

4. ком. 10.00 х =

- Испоручити сав потребан материјал и извршити обележавање трасе кабла постављањем ПВЦ упозоравајуће траке црвене боје ширине 100мм са трајним упозорењем о присуству кабла. Обрачунава се по дужини положене траке.

5. м 326.00 х =

- Извршити обележавање трасе кабла пре копања рова, као и геодетско снимање тачне трасе кабла после његовог полагања, а пре затрпавања рова. Ово снимање мора извршити овлашћена институција. Геодетски снимак предати инвеститору који ће извршити упис у катастар подземних инсталација. Обрачунавају се наведени радови по дужини рова.

6. м 272.00 х =

- Испоручити сав потребан материјал и извршити полагање поцинковане траке Фе/Зн 25x4 мм у ров. Сва спајања вршити укрсним комадима за две пролазне траке. Обрачунава се по дужини положене траке, са свим повезивањима и заваривањем на стубовима. Извршити антикорозиону заштиту вара.

7. Дужина сваког вара мора бити најмање 200мм. м 300.00 х =

- Испоручити сав потребан материјал и извршити бетонирање темеља стубова бетоном МБ 20. Горња површина темеља мора бити хоризонтална и по нивоу усклађена са нивелетом околног терена (око 10цм изнад околног терена). Обрачунава се по броју темеља наведених димензија.

8. а) дим 1,0мx0,8мx0,8м ком. 8.00 х =

Испоручити и поставити расветни тросегментни челични стуб висине 8,5м (2,5м+3м+3м) пречника респективно Ø159/133/89мм са анкер плочом и анкер корпом, дихтованим поклопцем са окапницом и завртњем за уземљење. Мора бити спречен улаз воде у стуб, како са горње стране стуба, тако и са стране поклопца прикључне плоче. Анкер плоча је димензија 500ммx500мм, дебљине 10мм. Анкер завртњеви су дужине 800мм пречника Ø20мм постављени у теменима квадрата странице 400мм. Стуб офарбати по два пута темељном и покривном бојом АКЗО греу 9000 сандед. У стуб монтирати прикључну аралдитну плочу типа ППР 4 са једним осигурачем типа ФРА 10А и два заврња за постављање прикључне плоче. Од прикључне плоче до светиљке кроз стуб положити кабл ПП00-У 3x1,5. Обрачунава се

9. по броју стубова.

ком. 6.00 х =

Испоручити и поставити расветни тросегментни челични стуб висине 8,5м (2,5м+3м+3м) пречника респективно Ø159/133/89мм са анкер плочом и анкер корпом, дихтованим поклопцем са окапницом и завртњем за уземљење. Мора бити спречен улаз воде у стуб, како са горње стране стуба, тако и са стране поклопца прикључне плоче. Анкер плоча је димензија 500ммx500мм, дебљине 10мм. Анкер завртњеви су дужине 800мм пречника Ø20мм постављени у

10. теменима квадрата странице 400мм.

Стуб офарбати по два пута темељном и покривном бојом АКЗО греу 9000 сандед. У стуб монтирати прикључну аралдитну плочу типа ППР 4 са два осигурача типа ФРА 10А и два заврња за постављање прикључне плоче.

Од прикључне плоче до светиљке кроз стуб положити два кабла типа ПП00-У 3х1,5.

Укључена је и цевна двокрака лира пречника Ø76мм дужине крака по 1м, који су под углом од 1800. Лиру поставити на цевни стуб пречника Ø89мм под углом од 50 у односу на хоризонталу, а на дужини од 120мм је завршити пречником Ø60мм због монтаже светиљке директно на лиру. Обрачунава се по броју стубова.

ком. 2.00 х =

Испоручити и поставити светиљку типа ОПАЛО 3Н / ПЦ / 1812 / ПЦ / 150 / ("Минел Сцхредер") или одговарајућу са предспојним направама и одговарајућим извором светлости (На ВТ 150W). Урачунати су и одговарајући носачи за монтажу светиљки на вертикални стуб пречника Ø89мм (за по једну светиљку). Носаче на стуб причврстити помоћу три завртња. Обрачунава се по броју светиљки. Одговарајућа светиљка је светиљка са На ВТ извором светлости снаге 150Вт, провидним протектором од поликарбоната, кућиштем од ливеног алуминијума и истим поларним дијаграмом расподеле светлости (као светиљка

11. Опало 3)

ком. 6.00 х =

Испоручити и поставити светиљку типа ОПАЛО 3Н / ПЦ / 1812 / ПЦ / 150 / ("Минел Сцхредер") или одговарајућу са предспојним направама и одговарајућим извором светлости (На ВТ 150W). Светиљке су без носача (монтирају се директно на лиру). Обрачунава се по броју светиљки. Одговарајућа светиљка је светиљка са На ВТ извором светлости снаге 150Вт, провидним протектором од поликарбоната, кућиштем од ливеног алуминијума и истим поларним дијаграмом

12. расподеле светлости (као светиљка Опало 3)

ком. 4.00 х =

Извршити демонтажу постојећих стубова осветљења типа НБ 9/230 вађењем из земље, њихов утовар, транспорт и истовар на место које одреди њихов власник. О испорученим стубовима направити записник са власником

13. стубова. Обрачунава се по броју стубова.

ком. 3.00 х =

Извршити демонтажу постојећих светиљки, самоносивог кабловског снопа и овесног материјала са стубова осветљења типа НБ 9/230 које треба демонтирати. Сав материјал у затеченом стању, уз записник, предати власнику. Обрачунава се по броју стубова са

14. којих се ова демонтажа врши.

ком. 3.00 х =

Испоручити и у ископани ров поставити слој ситног песка дебљине 20цм у сабијеном стању (испод и изнад цеви по 10цм). Песак постављати читавом дужином трасе кабла. Ширина рова је 40цм. Обрачунава се по

15. дужини трасе рова.

м 282.00 х =

Испоручити сав потребан материјал и у постојећи разводни ормар поставити и са постојећом инсталацијом повезати аутоматске осигураче 50А, 10кА. Обрачунава се по броју осигурача, са извођењем свих радова у ормару

16. око повезивања осигурача.

ком. 3.00 х =



Испоручити сав потребан материјал и у објекту постојећем, у зид, поставити разводни ормар РМ1, метални, са вратима и бравом, заштићен од корозије, влаге и прашине. У ормар монтирати следећу опрему:

- аутоматски осигурач 25А, 6кА ком. 3
- аутоматски осигурач 6А, 6кА ком. 1
- преклопник 4Г-10-51У (на вратима) ком. 1
- прекидач 4Г-25-10У (на вратима) ком. 1
- контактор 65А, 230В, трополни ком. 1
- пријемник МТК са два релеја програмиран за укључење јавног осветљења на подручју ЕДТ ком. 1
- сабирнице, уводнице, изолационе плоче, клеме,  
Изолатори и остали неспецифицирани материјал

17. Обрачунава се по броју ормара.

ком. 1.00 х =

Извршити штемовање зида постојећег објекта од разводног места до пода, бушење зида објекта испод нивоа пода, на дубини рова, као и све радове потребне за одвођење кабла из постојећег објекта и довођење површине зида и пода у првобитно стање после полагања кабла.

18. Обрачунава се паушално

пауш. 1.00 х =

Извршити сва потребна мерења и испитивања елемената електроенергетске инсталације и издати извештај о извршеним мерењима. За све елементе опреме (пријемник МТК, светилке и сл.) приложити гарантне листове.

19. Обрачунава се паушално

пауш. 1.00 х =

---

**УКУПНО**

---

ПОТПИС И ПЕЧАТ

**РЕКАПИТУЛАЦИЈА-Зелена нијаца**

- 1. АРХИТЕКТОНСКО ГРАЂЕВИНСКИ ДЕО**
  - 2. ИНСТАЛАЦИЈЕ ВОДОВОДА И КАНАЛИЗАЦИЈЕ**
  - 3. ЕЛЕКТРО ИНСТАЛАЦИЈЕ**
- 

\_\_\_\_\_  
ПОТПИС И ПЕЧАТ

**Пројектантски предмер и предрачун радова за реконструкцију градске саобраћајнице  
Ул. “Б.Стефановића” у Трстенику**

**L=243,17м , Вкол= 6м (2\*3м) и Втрот.= 2м +1,5м**

**НАПОМЕНА:**

У свакој позицији где је то потребно, а није другачије наглашено, подразумева се набавка, израда, транспорт, испорука и монтажа материјала и опреме са свим осталим неопходним радњама који су наведени у предмеру радова и техничком извештају који је саставни део конкурсне документације, како би израда позиције била комплетна.

У свакој позицији где је наведен транспорт материјала подразумева се следеће:

Нема података о депонији од локалне самоуправе

У свакој позицији где је наведен транспорт материјала подразумева се даљина транспорта од градилишта до депоније коју обезбеђује сам понуђач-извођач. Ценом обухватити комплетан утовар, транспорт истовар, потребно планирање и трошкове депоније.

Сви радови морају бити изведени од стране стручних овлашћених лица, а у потпуности према прописима и важећим стандардима за ову врсту радова. Сав употребљени материјал мора бити првокласног квалитета.

Ако је у некој од позиција наведен назив произвођача опреме или материјала подразумева се и опрема или материјал другог произвођача, истих или бољих карактеристика од предмером наведених.

Извођач је дужан да радове изврши у свему према приложеном техничком извештају, техничким условима, предмеру и цртежима, да пре почетка радова добро проучи добијену документацију и да на време упозори на евентуална одступања од постојећих прописа.

Извођач се такође не ослобађа обавезе извођења појединих радова, који су предвиђени предмером, а евентуално нису напоменути у техничком опису или било ком другом прилогу овог пројекта, а што је обавезан да уради по важећим прописима за извођење радова за ову врсту објекта.

Не обрачунава се и не плаћа посебно обезбеђење и организација градилишта укључујући смештај и исхрану радника, формирање покретне радионице, депоније, и остало. Саобраћајно обезбеђење градилишта сигнализацијом у току извођења радова је у обавези инвеститора и не урачунава се у цену.

---

Напомена 1: У цену урачунати сав потребан материјал и рад.

Напомена 2: Пре почетка радова градилиште обележити и обезбедити заштитном оградом, у складу са важећим прописима, с обзиром на то да се ради о густо насељеном градском подручју.

## **I Припремни радови**

1.

Геодетско обележавање осовине градске саобраћајнице са фиксним теменима хоризонталних кривина, према главном грађевинском пројекту. Обрачун по м.

м      243.17    x                    =

2.

Сечење и уклањање постојећих стабала са одвожењем на депонију. Обрачун по ком.

ком.      3.00    x                    =

3.

Сечење шибља и ситног растиња, дрвених и металних стубића са чишћењем терена и одвозом на депонију. Обрачун по м2

м2 450.00 х =

4.

Сечење, крајцовање и уклањање постојећег асфалта (уз ивичњаке и са тротоара), са одвожењем на депонију. Обрачун по м2

м2 460.00 х =

5.

Уклањање постојећих бетонских ивичњака, утовар и одвожење у магацин инвеститора, како би се искористили за саобраћајнице нижег ранга или локалне путеве. Обрачун по м.

м 540.00 х =

6.

Нивелација постојећих шаhti и гајгер сливника који се задржавају, а налазе се на траси саобраћајнице (подизање или спуштање), на пројектоване коте нивелете саобраћајнице. Обрачун по ком.

ком. 17.00 х =

7.

Измештање заштитне жичане ограде на делу поред Дечијег игралишта. Ограду поставити на 30цм од ивичњака тротоара. Обрачун по м.

м 50.00 х =

---

**СВЕГА I**

## II Земљани радови

1.

Рашчишћавање терена и скидање хумуса,  $d=20$ цм машинским путем. Употребљив хумус, за завршну обраду, одвојити на посебну депонију, што улази у цену, како би се касније искористио за хумузирање зелених површина. Вишак земље утоварити на камион и одвести на депонију. Обрачун по м<sup>2</sup>

м<sup>2</sup> 650.00 x =

2. Ископ земље I, II, III и IV кат. за изградњу тротоара са одвожењем на депонију. Обрачун по м<sup>3</sup>.

м<sup>3</sup> 260.00 x =

3.

Планирање и ваљање постељице за тротоаре. Захтв се модул стишљивости завршне површине  $M_s = 35$ МПа, уз толеранцију равности готове површине од  $\pm 1.00$ цм. Обрачун по м<sup>2</sup>.

м<sup>2</sup> 890.00 x =

---

### СВЕГА II

## III Асфалтни радови

1.

Набавка, довоз, планирање и ваљање шљунковито – песковитог материјала природне гранулације за тампонски слој тротоара и паркинг простора,  $d=30$ цм. Уграђени материјал мора да задовољи техничке прописе и норме, СРПС.У.Е9.20. Толеранција равности уваљане површине  $\pm 1.00$ цм. Захтева се модул стишљивости уграђеног слоја  $M_s = 40$ МПа. Обрачун по м<sup>3</sup>.

м<sup>3</sup> 315.00 x =

2.

Ручно заливање праволинијских и тестерастих прслина на коловозу ширине до 15мм и дубине до 5цм врућом битуменском масом, ВІТ 90. Претходно извршити издување пукотина и прслина компримованим ваздухом. После заливања прслина и пукотина површину посути сувим песком. Обрачун по м

м 550.00 х =

3.

Крајцовање и ручно крпљење ударних рупа готовом асфалтном масом БНС-22. Уграђивање асфалтне масе извршити у већ припремљену ударну рупу. Пре уграђивања извршити чишћење, прскање емулзијом и премазивање оштећених ивица битум. емулзијом у количини од 1,50кг/м2. Попуњену ударну рупу уваљати до потребне збијености тако да горња површина буде у равни постојећег асфалта.Обрачун по м2.

м2 280.00 х =

4.

Израда носећег слоја од битуменизираног материјала БНС-22, дебљина слоја д=5цм за пешачке комуникације, тротоаре. Обрачун по м2.

м2 925.00 х =

5.

Израда завршног слоја од асфалт бетона АБ – 11 , дебљина слоја д=4цм, за тротоар. Обрачун по м2.

м2 925.00 х =

6.

Израда завршног слоја од битуменизираног материјала БНХС-16, дебљина слоја д=7цм, за паркинг (преко пута Шумске секције). Обрачун по м2.

м2 200.00 х =

7.

Израда завршног / хабајућег / слоја од асфалт бетона АБ – 11 (пресвлачење постојеће асфалтне подлоге), за коловозну површину саобраћајнице. Дебљина слоја  $d = 4.00$  цм. Обрачун по  $m^2$ .

$m^2$  1,500.00 x =

---

### СВЕГА III

## IV Бетонски радови

1.

Набавка, превоз и уградња бетонских белих, двослојних виброваних ивичњака дим. 24/20/80 цм, на подлози од бетона МБ – 20, у свему према детаљу из пројекта. Позицијом су обухваћени оборени ивичњачи истих димензија, као и прелазнице са пуних на оборене ивичњаке. Обрачун по м.

м 514.00 x =

2.

Набавка, превоз и уградња бетонских белих, ливених ивичњака дим. 8/20/40 цм, на подлози од бетона МБ – 20, у свему према детаљу из пројекта. Позицијом су обухваћени утопљени ивичњачи истих димензија, као и прелазнице са пуних на оборене ивичњаке. Обрачун по м.

м 417.00 x =

3.

Израда два бетонска платоа за контејнере на подлози од шљунка,  $d=10$ цм, бетоном МБ20  $d=10$ цм. Димензије платоа су  $1,20m \times 3,00m$ . Обрачун по  $m^3$ .

$m^3$  0.36 x =

---

### СВЕГА IV

## V Обележавање саобраћајнице и паркинга

1.

Обележавање коловоза и паркинг простора белом бојом са рефлектујућим особинама. У цену урачунати чишћење и одмашћивање коловоза, мерења и фарбање.

- уздужне ознаке

разделне линије дебљине $d = 0,15\text{м}$ /бела боја/	м	245.00	х	=
--	---	--------	---	---

разделне линије дебљине $d = 0,10\text{м}$ за паркинг просторе /бела боја/	м	1,400.00	х	=
--	---	----------	---	---

- попречне ознаке

пешачки прелази $d = 3,00\text{м}$ /зебра/	м <sup>2</sup>	140.00	х	=
--	----------------	--------	---	---

---

**СВЕГА V**

### РЕКАПИТУЛАЦИЈА-ул. Борислава Стефановића

I ПРИПРЕМНИ РАДОВИ

II ЗЕМЉАНИ РАДОВИ

III АСФАЛТЕРСКИ РАДОВИ

IV БЕТОНСКИ РАДОВИ

V ОБЕЛЕЖАВАЊЕ САОБРАЋАЈНИЦЕ

---

**УКУПНО**

---

потпис и печат



ЗБИРНА РЕКАПИТУЛАЦИЈА

1	Уређење блока “Зелена пијаца” у Трстенику	
2	Реконструкција градске саобраћајнице Ул. “Б.Стефановића” у Трстенику	
	УКУПНО	

\_\_\_\_\_  
ПОТПИС И ПЕЧАТ

# TEHNIČKI OPIS

## ***Uređenje bloka „ Zelena pijaca“ na kat.parceli broj 4142/1 K.O. Trstenik u Trsteniku***

Površina koja je obuhvaćena projektom podeljena je na tri dela-/tri faze, I to:

***-I faza -saobraćajnica sa parking prostorom;***

***II faza- izgradnja novih lokala;***

***III faza- nadgradnja postojećih lokala.***

### **I faza-saobraćajnica sa parking prostorom**

#### **POSTOJEĆE STANJE**

Pristup bloku Zelena pijaca u Trsteniku , obezbeđen je iz Ulice kneginje Milice, iz pravca severo zapada. Završna obrada postojeće saobraćajnice je asfalt. Saobraćajnica je dvosmerna. Površina koja se sada koristi kao parking prostor nije završno obrađena. To je zemljana površina.





Postojeća saobraćajnica je namenjena dvosmernom kretanju vozila. Širine je od 3.5-4.0m. Obostrano je zaštićena putnom odbojno- zaštitnom ogradom. Neophodno je zamena postojeće zaštitne ograde novom, obzirom da je postojeća u lošem stanju.

### **NOVOPROJEKTOVANO STANJE**

Prva faza glavnog projekta bloka Zelena pijaca u Trsteniku, urađena je u svemu prema Urbanističkom projektu „Zelena pijaca“ u Trsteniku („Sl.list opštine Trstenik, broj 7/97), kao i prema Rešenju o lokacijskoj dozvoli broj, 350-108/2013-06 od 25.02.2014. Uređenje pomenutog prostora obuhvata rušenje postojeće i asfaltiranje nove saobraćajnice, širine  $d=5,00\text{m}$  u zoni škole „Ž.Apostolović“, širine  $6,00\text{m}$  u zoni parkinga i širine  $d=4,00\text{m}$  na izlazu iz kompleksa.

Parking mesta su asfaltirana, obeležena belom bojom sa reflektujućim osobinama. Ukupno ima 54 parking mesta, od toga 2 parking mesta su namenjena invalidnim licima. Parking prostori su dimenzija  $3,0*6,5\text{m}$ , (mesta za teretna vozila i vozila za snabdevanje) i  $2,5*5,0\text{m}$  (mesta za putnička vozila).

Sve slobodne površine oplemenjene su travom, zelenilom i niskim rastinjem. Na severnoj strani parcele planira se drvored. Posvećena je posebna pažnja da se na novoprojektovanom prostoru omogući nesmetano kretanje i pristup osobama sa invaliditetom, dece i starijih osoba.

**- Kolovozna konstrukcija je asfalt – betonska, i to:**

- Gornji noseći sloj od bitumiziranog materijala, BNHS – 16, debljine sloja  $d=7,00\text{cm}$ . Zahteva se modul stišljivosti gornjeg sloja,  $M_s=10,00\text{ KN/cm}^2$ .
- Nasip od šljunkovitog materijala, prirodne granulacije, u slojevima  $d = 30,00\text{cm}$ , a ukupno  $90\text{cm}$  (zamena tla).

- Odvodnjavanje, kolovoznih površina i trotoara, obezbeđeno je podužnim i poprečnim nagibima i dalje kišnom kanalizacijom mrežom, slobodnim, prirodnim padom do recepcijenta. Saobraćajnica u kompleksu „Zelena pijaca“ oivičena sivim betonskim ivičnjacima dimenzije  $20/24\text{cm}$ , dok su zelene površine i trotoari za pešake oivičeni baštenskim ivičnjacima dimenzija  $6/20\text{cm}$ .

**Napomena:**

\*Prilikom izvođenja radova, posebno obratiti pažnju na podzemne instalacije, a sve u cilju da ne bi došlo do neželjenih posledica i eventualnih dodatnih troškova izgradnje.

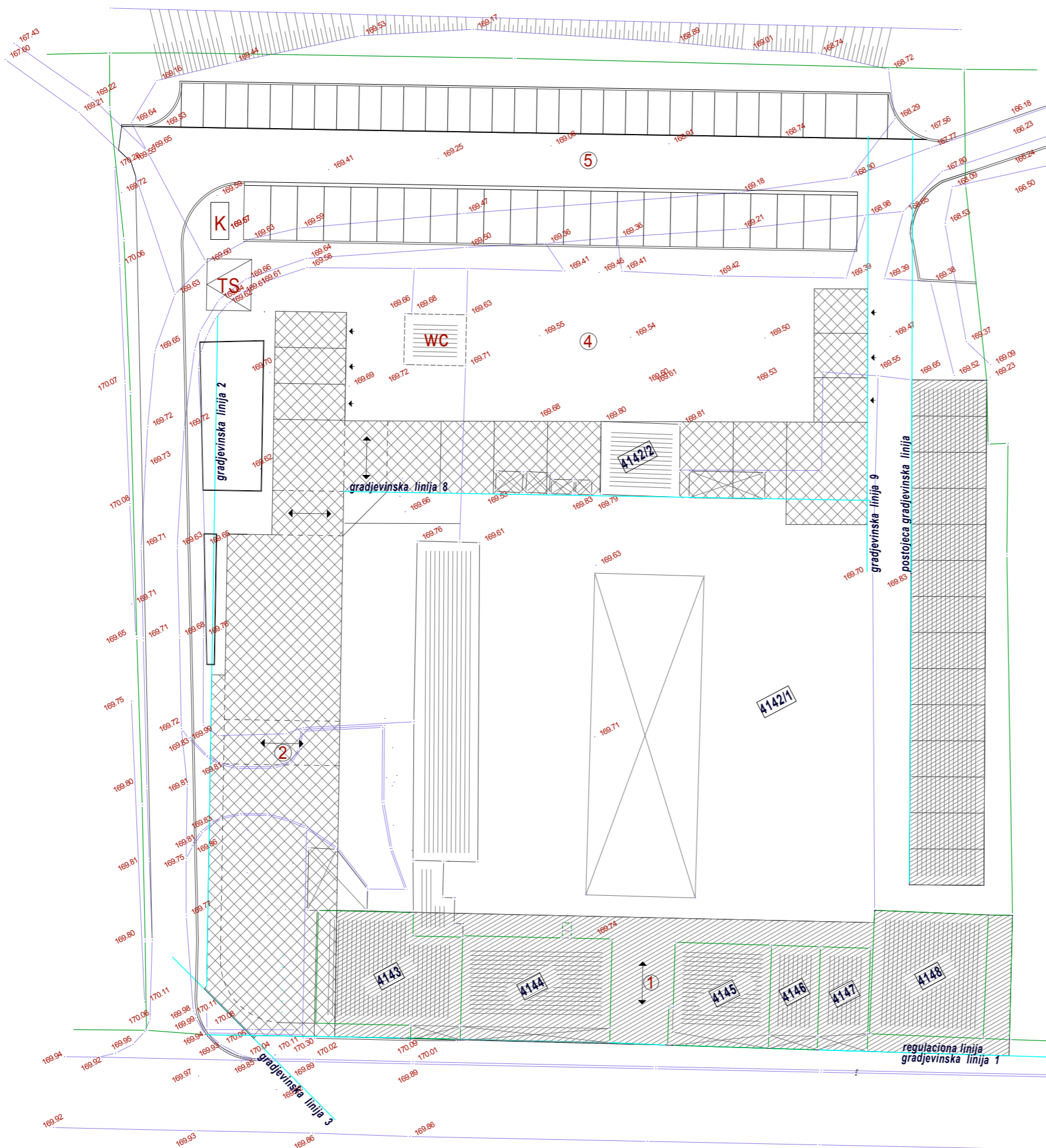
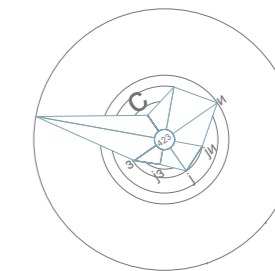

## LEGENDA

- -MEĐNA LINIJA PO KAT.OPERATU
- 4142/1 -BROJ KATASTARSKJE PARCELE
- -FAKTIČKO STANJE
- -GRADEVINSKA LINIJA
- ↔ -PEŠACKI PROLAZ KROZ PRIZEMLJE
  - ① -glavni ulaz u pijacu (kupci)
  - ② -zatvoreni prolaz kroz objekat (kupci)
  - ③ -ulaz robe u pijacu
- POSTOJEĆI OBJEKTI KOJI SE ZADRŽAVAJU
- IZGRADNJA NOVIH POSLOVNIH OBJEKATA
- ULAZ U LOKALE
- POSTOJEĆI OBJEKTI KOJI SE NADGRAĐUJU
- ④ -PLATO ZA PRODAJU ROBE U RASUTOM STANJU
- ⑤ -PARKING PROSTOR
- SAOBRAČAJNICE I TROTOARI
- ⑥ -KIOSK ZA KONTROLU ULAZA/IZLAZA
- TS -TRAFOSTANICA
- ZELENE POVRŠINE
- K -KONTEJNERI ZA SMECE
- WC -SANITARNI CVOR



Direkcija za planiranje i izgradnju "Trstenik" JP

2

projekat: Glavni projekat uredjenja bloka "Zelena pijaca" u Trsteniku

investitor: Opština Trstenik

projektant:  
Marina Karajovic, dipl.inž.arh.

faza I: Saobracajnica i parking prostor

crtež:  
NOVOPROJEKTOVANO STANJE,  
R=1:500

maj, 2015.

V-6322

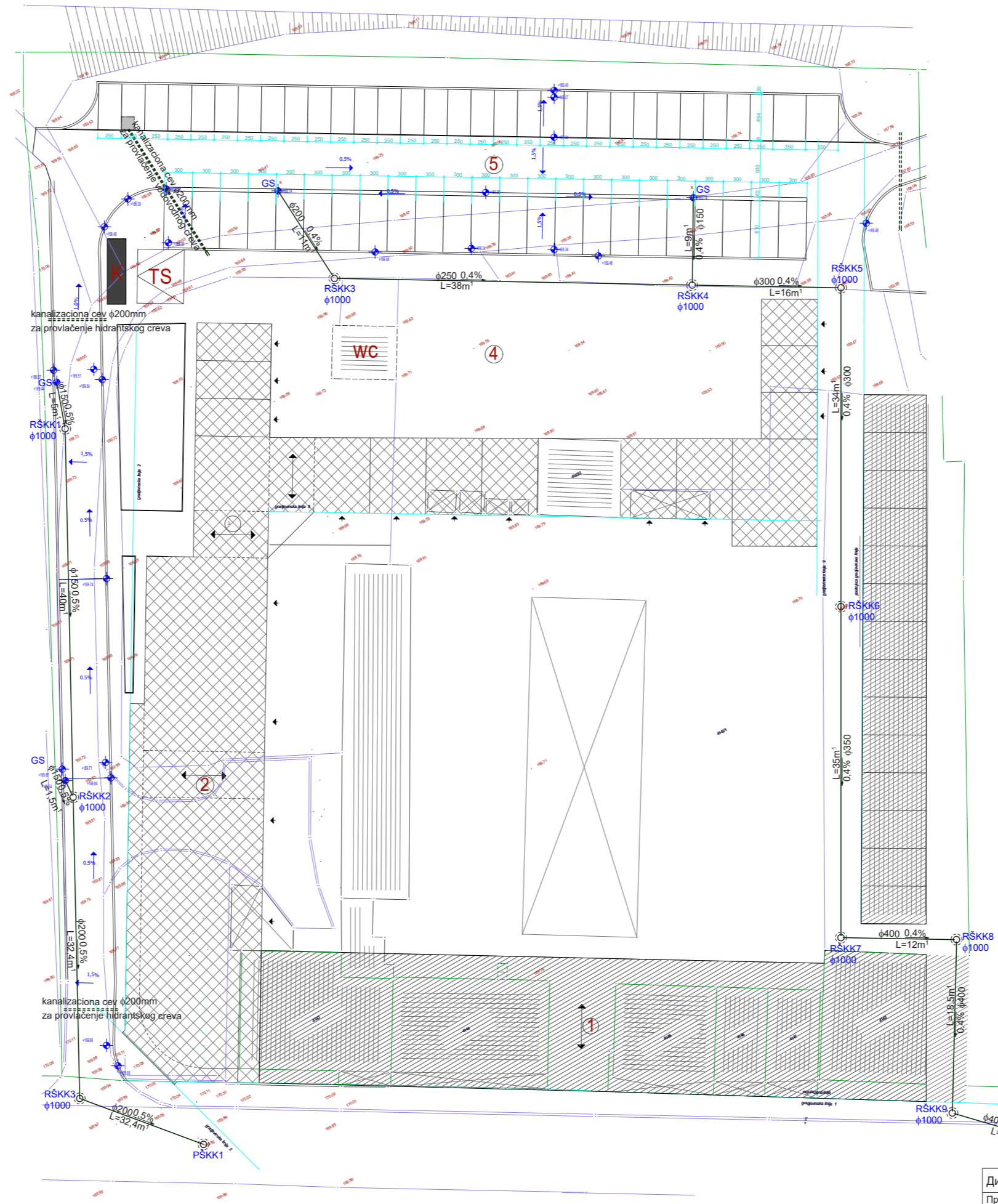

**LEGENDA**

- MEĐNA LINIJA PO KAT. OPERATU
- ▭ BROJ KATASTRARKE PARCELE
- FAKTIOKO STANJE
- GRADEVINSKALINIJA
- ↔ PEŠACKI PROLAZ KROZ PRIZEMLJE
  - ① glavni ulaz u pijacu (kupci)
  - ② zatvoreni prolaz kroz objekat (kupci)
  - ③ ulaz robe u pijacu
- ▨ POSTOJEĆI OBJEKTI KOJI SE ZADRŽAVAJU
- ▩ IZGRADNJA NOVIH POSLOVNIH OBJEKATA
- ▭ ULAZ U LOKALE
- ▨ POSTOJEĆI OBJEKTI KOJI SE NADGRADJUJU
- ④ PLATO ZA PRODAJU ROBE U RASUTOM STANJU
- ⑤ PARKING PROSTOR
- ▨ SAOBRAĆAONICE I TROTOARI
- ⊙ KIOSK ZA KONTROLU ULAZAZILAZA
- ▨ TRAFOSTANICA
- ▨ ZELENE POVRŠINE
- ▨ KONTEJNERI ZA SMEĆE
- ▨ SANITARNI CVOR

ВНК

Дирекција за планирање и изградњу - Трстеник ЈП		
Пројекат: Главни пројекат уређења блока "Зелена пијаца" у Трстенику		
Локација: К.П. 4142/1, К.О. Трстеник	Инвеститор: Општина Трстеник	Одговорни пројектант: Гарић Милош д.и.г.
Садржај: Основа инсталација ВиК - фаза 1		Сарадник: Пешић Саша гр.тех.
Датум: Мај 2015.	Размера: 1 :500	List br: 1

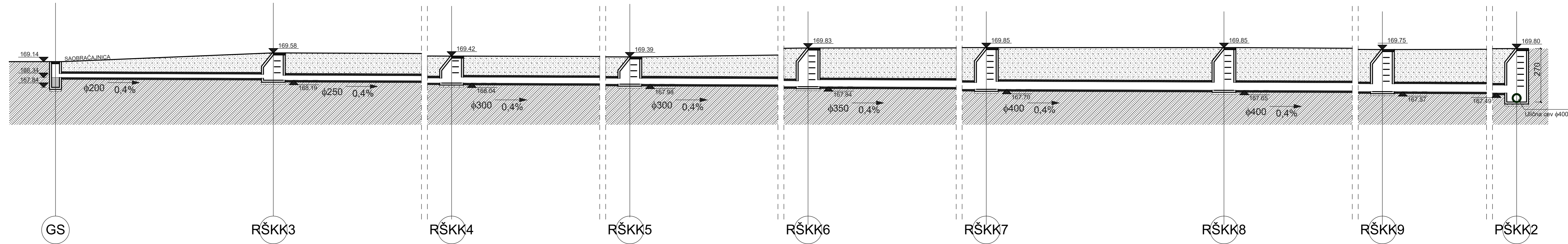
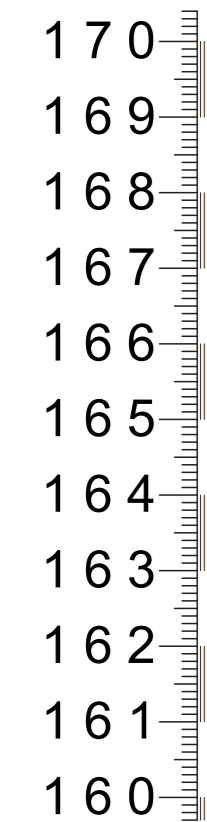

KOTE	TERENA		KOTA DNA CEVI		KOTA DNA ROVA		DUBINA ISKOPA	STACIONAŽA
	1	2	1	2	1	2		
	169.14	169.14	167.84	167.84	168.34	168.34	1.40	183,50
	169.58	169.58	168.19	168.19	168.29	168.29	1.39	172,50
	169.42	169.42	168.04	168.04	168.19	168.19	1.58	134,50
	169.39	169.39	167.98	167.98	168.04	168.04	1.48	118,50
	169.83	169.83	167.84	167.84	167.94	167.94	1.51	084,50
	169.85	169.85	167.70	167.70	167.84	167.84	2.09	049,50
	169.85	169.85	167.65	167.65	167.70	167.70	2.35	037,50
	169.75	169.75	167.57	167.57	167.55	167.55	2.28	019,00
	169.80	169.80	167.49	167.49	167.47	167.47	2.38	000,00

Дирекција за планирање и изградњу - Трстеник ЈП		Одговорни пројектант: Гарић Милош д.и.г.
Пројекат: Главни пројекат уређења блока "Зелена пијаца" у Трстенику		
Локација: К.П. 4142/1, К.О. Трстеник		Сарадник: Пешић Саша гр.тех.
Инвеститор: Општина Трстеник		
Садржај: Профил кишне канализације 1 - фаза 1		
Датум: Мај 2015.	Размера: 1 :100	List br: 2

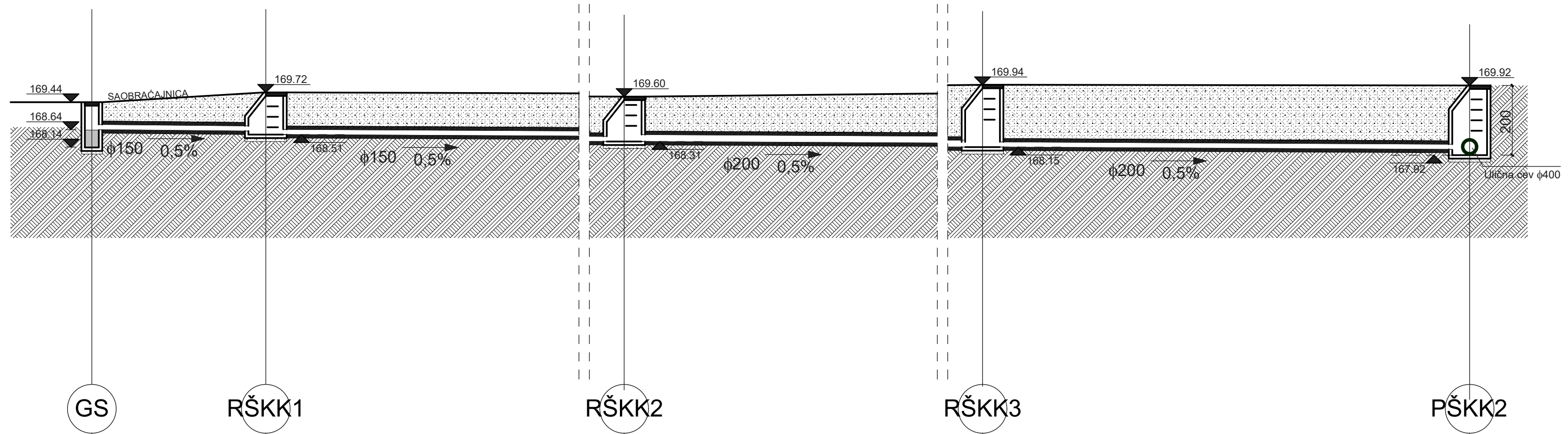
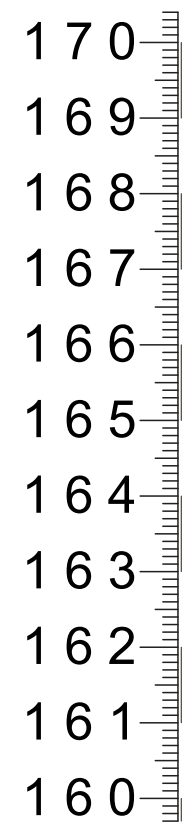

KOTE	TERENA		169.44		169.72		169.60		169.94		169.92
	KOTA DNA CEVI		168.14	168.64	168.61	168.51	168.31	168.31	168.15	168.15	167.92
	KOTA DNA ROVA		167.94	168.54	168.51	168.41	168.11	168.11	167.95	168.05	168.08
DUBINA ISKOPA		1.40	0.90	1.21	1.41	1.39	1.49	1.39	1.89	1.99	1.89
STACIONAŽA		091,40	5(ŠR80)	086,40	40(ŠR80)	046,40	32,4(ŠR90)	014,00	14(ŠR90)	000,00	1.94

BPK	Дирекција за планирање и изградњу - Трстеник ЈП		Одговорни пројектант: Гарић Милош д.и.г.
	Пројекат: Главни пројекат уређења блока "Зелена пијаца" у Трстенику		
	Локација: К.П. 4142/1, К.О. Трстеник		
	Инвеститор: Општина Трстеник		
	Садржај: Профил кишне канализације 2 - фаза 1		
Датум: Мај 2015.	Размера: 1 :100	List br: 3	Сарадник: Пешић Саша гр.тех.



Пресек  
A-A

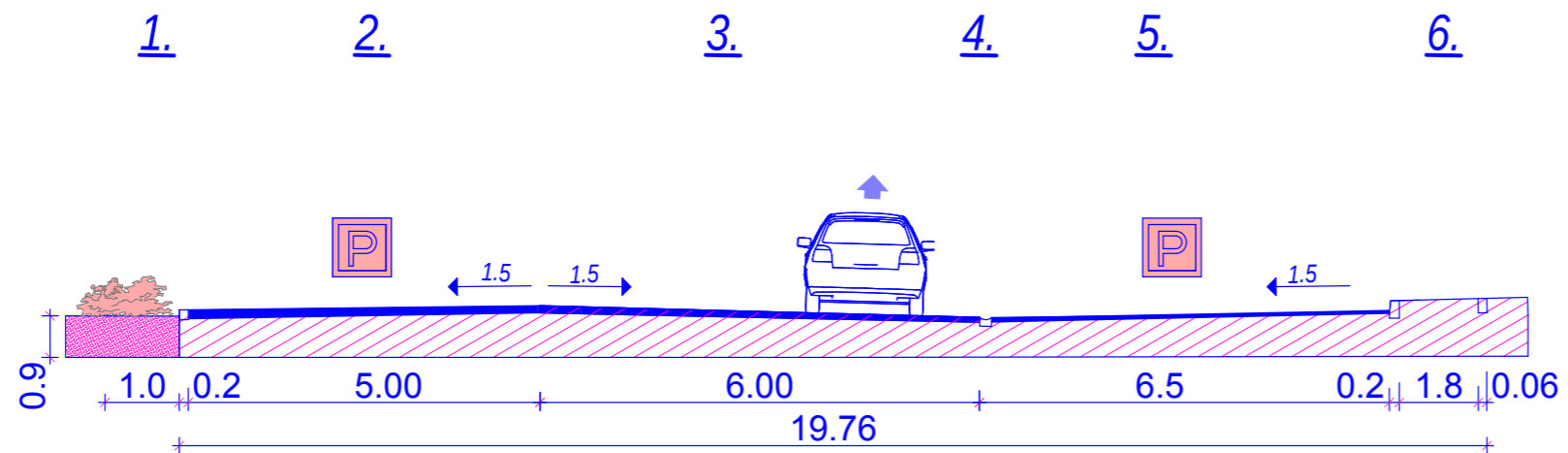

Пресек  
B-B

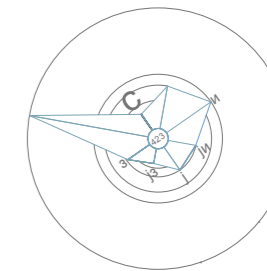
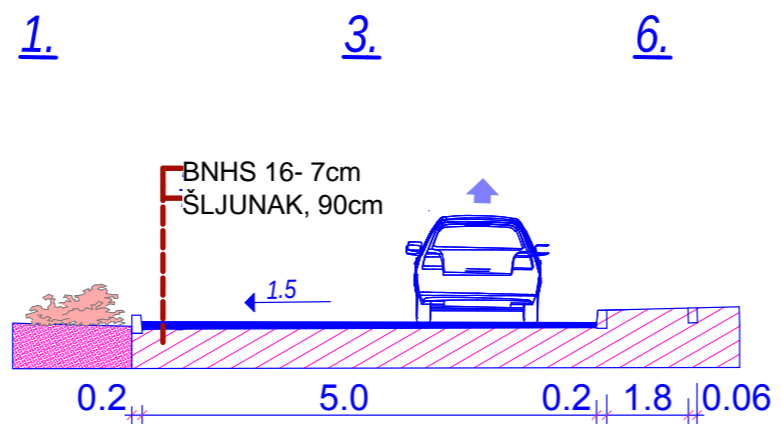

LEGENDA

1. ZELENA POVRŠINA
2. PARKING ZA PUTNICKA VOZILA
3. SAOBRAČAJNICA
4. RIGOLA
5. PARKING ZA TERETNA VOZILA
6. PEŠACKA STAZA



Direkcija za planiranje i izgradnju "Trstenik" JP

projekat: Glavni projekat uredjenja bloka "Zelena pijaca" u Trsteniku

investitor: Opština Trstenik

projektant:  
Marina Karajovic, dipl.inž.arh.

faza I: Saobraćajnica i parking prostor

crtež:  
POPREČNI PROFIL,

maj, 2015.

V-6322

## TEHNIČKI OPIS

### uz projekat instalacija kišne kanalizacije i dela instalacija vodovoda bloka „Zelena pijaca“ I faza

Na osnovu projekta parternog uređenja bloka “Zelena pijaca” urađen je projekat vodovodne i kanalizacione mreže – instalacija kišne kanalizacije i vodovoda:

#### A/ Kišnana kanalizacija

U sklopu uređenja bloka “Zelena pijaca” neophodno je rešavanje problema površinskih voda instalacijom kišne kanalizacije koju treba odvesti u instalaciju kišne kanalizacije koja prolazi ulicom Kneginje Milice. Zbog dubina priključnih šahta u pomenutoj ulici i koncepcijom rešenja kišne kanalizacije pomenutog bloka odvod kišne kanalizacije sa površine „Zelene pijace“ urađen je na dva zasebna mesta, kako je prikazano grafičkim delom. Saobraćajnicak koja se nalazi između školskog dvorišta i pijace je celina koja se kroz ovu fazu završava u celosti, dok je drugi krak oformljen da odvodi vodu sa parkinga i tamošnje saobraćajnice, ali će se tek kroz druge dve faze centralni deo pijace rešavati i kompletirati priključenjem tih površina. Kroz ovu fazu prečnicima cevi se planirala i ta površina.

Kompletna instalacija predviđena je da se izvede od PVC kanalizacionih cevi za spoljni razvod.

Revizione šahte su predviđene da se izvedu od gotovih betonskih elemenata sa konusnim završetkom. isto kao i Gajger slivnici. Liveno gvozdeni poklopci, odnosno rešetke se ugrađuju na šahte i pričvršćuju armirano-betonskim prstenom. Prilikom probijanja šahti za prolaz cevi, po postavljanju istih prostor između cevi i tela šahte obraditi cementnim malterom sa obe strane tela šahte.

Kod spajanja cevi obratiti pažnju da se ostvari dobra veza pojedinih delova i fazonskih komada.

Sve horizontalne cevi postavljaju se u padu kako je projektom naznačeno.

#### B/ Vodovod

U prvoj fazi ovog projekta se vodovod i hidrantska mreža ne predviđaju, već se samo ostavlja mogućnost za njihovu realizaciju u sledećim fazama tako što se ostavljaju propusti od kanalizacionih cevi ispod parkinga i saobraćajnica koje se izvode u prvoj fazi. U sledećim fazama će se vodovodna creva provući kroz ove cevi i dalje tretirati kroz površine „Zelene pijace“ shodno rešenju do kog se bude došlo.

Cevi se prema tehničkim uslovima postavljaju na dubinu od 1m (kdc).

Ovaj tehnički opis sastavni je deo projekta sa datim opisom za pojedine radove u predračunu te ga se pri izvođenju u svemu treba pridržavati.

Sastavio:

### Детаљ шахт поклопца

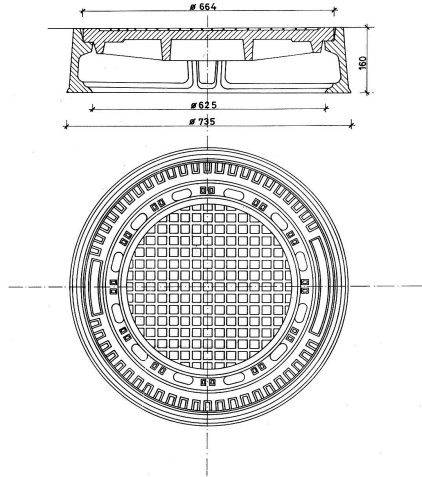

M.J. 6.224

250 kN - 120 kg / kom.  
400 kN - 131 kg / kom.

### Детаљ постављања поклопца на конусни део ревизног окна

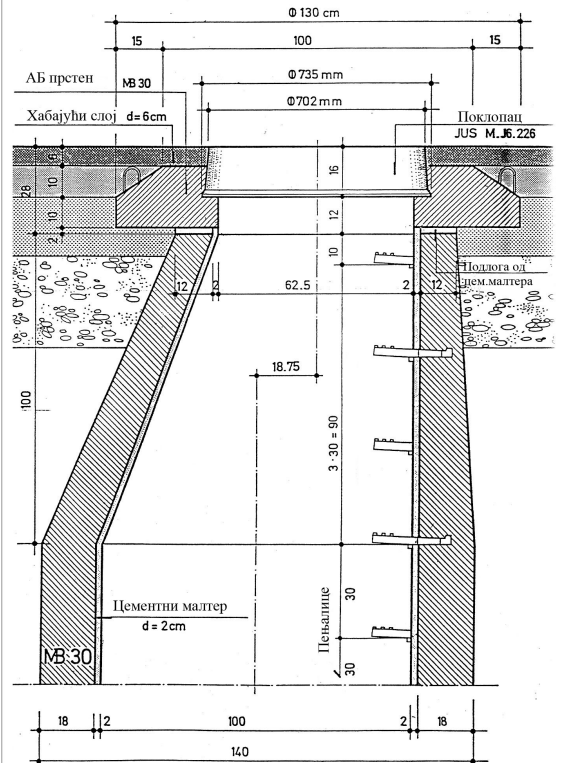

R = 1 : 10

### Детаљ арматуре АБ прстена

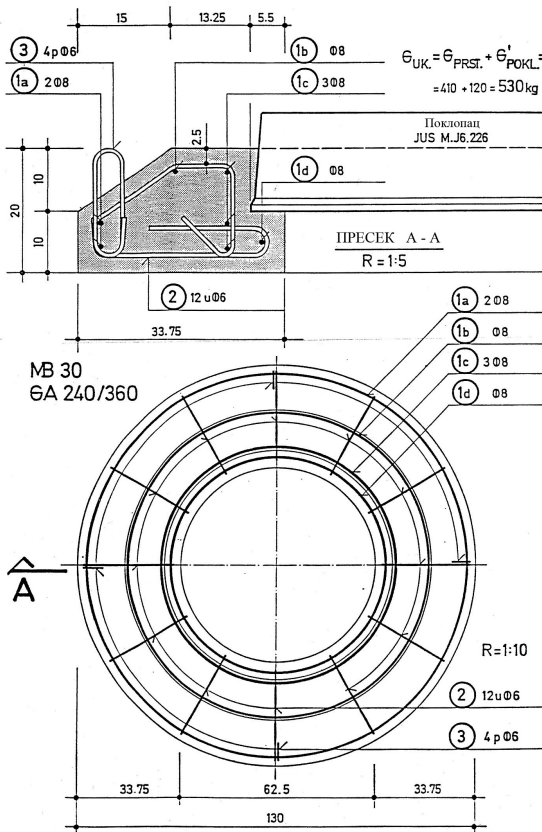

MB 30  
GA 240/360

$$G_{UK} = G_{PRST.} + G_{POKL.} = 410 + 120 = 530 \text{ kg}$$

### Извод арматуре АБ прстена

MB 30  
GA 240/360

Оштика	Облик и мере гвозђа	Ø		l	n	nl	g	G		
		cm	mm						cm	kom
1i		i	40	8	2	2	8.54	0.395	3.373	
		a	61.5						427	1.375
		b	49						348	3.496
		c	40.5						295	1.027
2		6	102	12	12.24	0.222	2.717			
3		6	51	4	2.04	0.222	0.453			

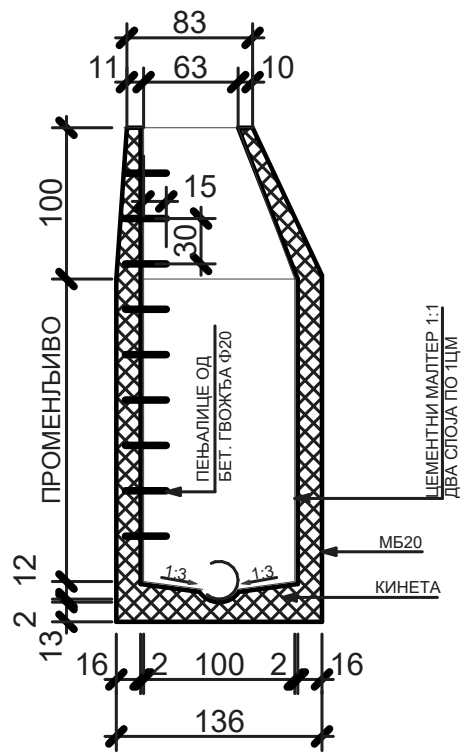
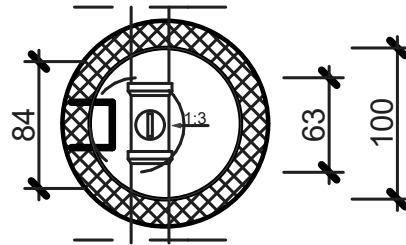

## Tehnički opis radova za izgradnju osvetljenja saobraćajnice oko zelenog pijaca u Trsteniku

Ovim projektom je predviđeno izvođenje radova na izgradnji osvetljenja saobraćajnice oko zelenog pijaca u Trsteniku, u okviru kompleksa „Komstana“ (od Ulice kneginje Milice do kraja parkinga prema Ulici Vojislava Tankosića).

Potrebno je desnom stranom ove saobraćajnice (gledeano od Ulice kneginje Milice) do prve krivine izvršiti iskop rova dimenzija preseka 0,8mx0,4m, u trotoaru, na udaljenosti od 0,5m od ivičnjaka. Sav iskop vršiti isključivo ručno, vodeći računa o postojećim podzemnim instalacijama. Stubove locirati na oko 20cm od ivice ivičnjaka, na trotoaru. Sve ostale stubove postavljati na udaljenosti od 1,2m od ivice parkinga.

Priključenje novoprojektovane instalacije izvršiti iz novoprojektovanog ormara koji postaviti u prostoriju u kojoj je smešten postojeći ormar iz kojeg se novoprojektovani napaja. Novoprojektovani ormar sadrži opremu navedenu u jednopolnoj šemi, a sa postojećim ormarom se povezuje onako kako je navedeno u grafičkom delu dokumentacije. Kabl iz novoprojektovanog ormara treba položiti u zid, ispod maltera kroz postojeću prostoriju, a ispod poda i temelja prostorije izvesti kabl do prvog stuba.

Posle iskopa rova potrebno je između temelja pojedinih stubova izvršiti polaganje creva TP Ø63/51,6mm za provlačenje kablova. Ova creva polagati sa što manje krivina, i to što je moguće blažih. Provlačenje kablova izvršiti posle polaganja svih creva i posle betoniranja temelja stubova. Zatrpavanje rova izvršiti posle polaganja creva i geodetskog snimanja. Zatrpavanje vršiti slojem sitnog peska debljine 20cm neposredno iznad dna rova (po 10cm ispod i iznad kabla), a iznad sitnog peska šljunkom, u slojevima od po 20cm, bez šuta ili oštarih predmeta koji bi mogli oštetiti crevo. Sva ova creva moraju ostati prohodna posle zatrpavanja rova kako ne bi bilo problema kod provlačenja kablova. Zatrpavanje rova šljunkom je predviđeno građevinskim delom projekta.

Prilikom izrade saobraćajnice, na obeleženim mestima, potrebno je postaviti 4 komada PVC cevi Ø110mm za buduće provlačenje visokonaponskih kablova pri izgradnji trafostanice. Ove cevi postaviti u sloju sitnog peska, a iznad njih postaviti upozoravajuću traku

Temelje stubova uraditi od betona MB 20 dimenzija 0,8mx0,8mx1,0m, tako da se središte temelja (stub) nađe na udaljenosti od 0,2m od ivičnjaka (kod osvetljenja saobraćajnice), a na udaljenosti od 1,2m od ivice parkinga (kod osvetljenja parkinga). Gornja površina temelja mora biti horizontalna i po nivou usklađena sa niveletom okolnog terena. Tokom betoniranja temelja stuba postaviti anker korpu, a creva izvući iz temelja po sredini, na mestu montaže stuba, kako bi se provlačenje kablova moglo izvršiti. Između pojedinih temelja položiti kroz creva kablove tipa PP00-A 4x16, 1kV. Razvlačenje i provlačenje kablova izvršiti prema Tehničkim preporukama Direkcije za distribuciju električne energije EPS, bez oštećenja. Izvršiti obeležavanje trase kabla postavljanjem betonskih stubića za regulisani teren sa metalnom oznakom mesta postavljanja.

U rov, iznad creva, postaviti čitavom dužinom plastičnu upozoravajuću traku crvene boje sa trajno odštampanim upozorenjem o prisustvu energetskog kabla. U isti rov sa kablom (crevom) položiti i pocinkovanu traku Fe/Zn 25x4mm za uzemljenje stubova. Sva međusobna spajanja traka vršiti ukrsnim komadima za dve prolazne trake. Spajanje trake i stubova vršiti zavarivanjem trake i anker ploče stuba. Dužina ovog vara mora biti najmanje 200mm. Var mora biti antikorozijski zaštićen.

Izvršiti geodetsko snimanje tačne trase kablova posle njihovog polaganja, a pre zatrpavanja rova. Ovo snimanje mora izvršiti ovlašćena institucija. Izvršiti kartiranje i izdavanje potvrde i kopije plana vodova od strane Službe za katastar nepokretnosti u Trsteniku.

Neophodno je izvršiti obeležavanje trase kabla postavljanjem betonskih stubića sa ulivenom metalnom oznakom mesta postavljanja.

Rasvetni stubovi su trosegmentni, čelični, visine 8,5m prečnika Ø159mm na donjem delu, odnosno Ø89mm na gornjem delu, sa anker pločom i anker korpom i dihtovanim poklopcem sa okapnicom. Visina donjeg dela stuba je 2,5m. Mora biti sprečen ulaz vode u stub, kako sa gornje strane stuba, tako i sa strane poklopca priključne ploče. Anker ploča je dimenzija 500mmx500mm, debljine 10mm. Anker zavrtnjevi su dužine 800mm prečnika Ø20mm postavljeni u temenima kvadrata stranice 400mm. Stub ofarbati po dva puta temeljnom i pokrivnom bojom nijanse AKZO grey 9000 sanded. U stub montirati priključnu aralditnu ploču tipa PPR 4 sa jednim osiguračem tipa FRA 16/10A (za stubove sa jednom svetiljkom), odnosno dva osigurača tipa FRA 16/10A (za stubove sa dvema svetiljkama) i dva zavrtnja za postavljanje priključne ploče. Od priključne ploče do svake svetiljke kroz stub položiti kabl PP00-Y 3x1,5. Na dva stuba (koji treba da osvetle parking mesta i plato za prodaju robe u rasutom stanju) treba postaviti po jednu cevnu dvokraku liru prečnika Ø76mm dužine kraka po 1m, koji su pod uglom od 180°. Liru postaviti pod uglom od 5° u odnosu na horizontalu, a na dužini od 120mm je završiti prečnikom Ø60mm zbog montaže svetiljke Opalo 3 direktno na liru.

Sve svetiljke su tipa OPALO 3N / PC / 1812 / PC / 150 / ("Minel Schreder"), sa priborom za montažu, predspojnim napravama i odgovarajućim izvorima svetlosti (Na VT 150W).

U postojeći razvodni ormar postaviti i sa postojećom instalacijom povezati automatske osigurače tipa RI 61B, 50A, 10kA (za osiguranje napojnog kabla novoprojektovanog ormara).

Izvršiti demontažu postojećih stubova osvetljenja tipa NB 9/230 vađenjem iz zemlje, njihov utovar, transport i istovar na mesto koje odredi njihov vlasnik (do 2km udaljnosti). Takođe, potrebno je izvršiti i demontažu postojećih svetiljki, samonosivog kablovskog snopa i ovesnog materijala sa istih stubova. Sav materijal u zatečenom stanju, uz zapisnik, predati vlasniku opreme.

Svi radovi se moraju izvesti stručnom radnom snagom poštujući sve važeće zakonske propise i pravila struke koji se odnose na predmetne radove.

Po završetku svih radova potrebno je izvršiti odgovarajuća merenja i ispitivanja na ugrađenim komponentama elektroenergetske instalacije i izdati sve potrebne ateste u skladu sa Pravilnikom o tehničkim normativima za instalacije niskog napona.

Projekta nt

---

Milivoje Bežanović, dipl.inž.el.

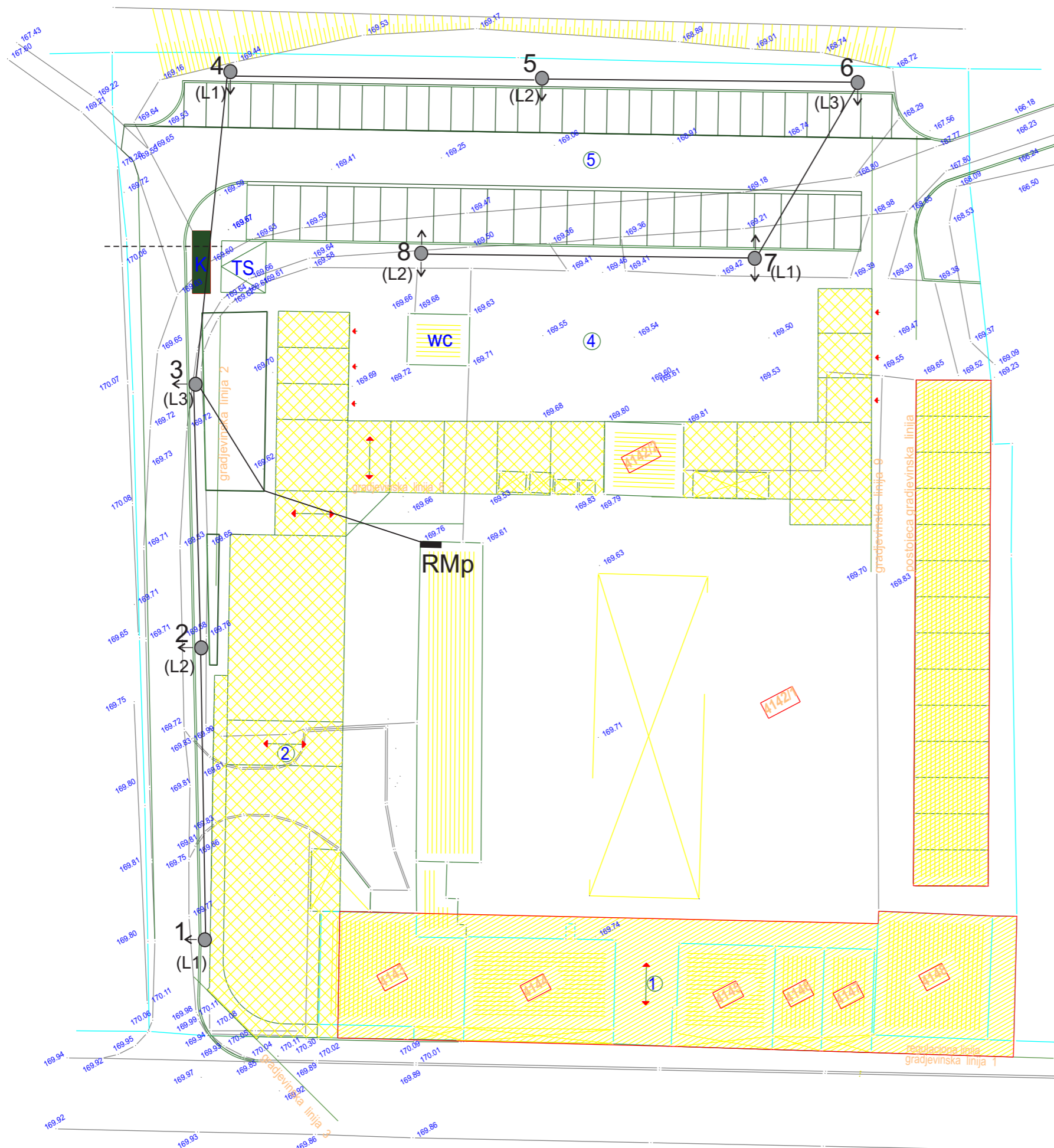

kabal PP00 A 4x16, 1kV polo`en kroz TP crevo  
tipa  $\Phi 63/51,6\text{mm} + \text{Fe/Zn } 25 \times 4$

1-8 cevni stub visise 8.5m sa svetiljkama OPALO 3N150

RMp razvodni orman u postoje}em objektu

4 krute PVC cevi  $\Phi 110\text{mm}$  preko ulice, do budu}e  
trafo stanice

### LEGENDA

	-MEDNA LINIJA PO KAT.OPERATU
	-BROJ KATASTARSE PARCELE
	-FAKTICKO STANJE
	-GRADJEVINSKA LINIJA
	-PEŠACKI PROLAZ KROZ PRIZEMLJE
	-glavni ulaz u pijacu (kupci)
	-zatvoreni prolaz kroz objekat (kupci)
	-ulaz robe u pijacu
	-POSTOJECI OBJEKTI KOJI SE ZADRŽAVAJU
	-IZGRADNJA NOVIH POSLOVNIH OBJEKATA
	-ULAZ U LOKALE
	-POSTOJECI OBJEKTI KOJI SE NADGRAĐUJU
	-PLATO ZA PRODAJU ROBE U RASUTOM STANJU
	-PARKING PROSTOR
	-SAOBRAČAJNICE I TROTOARI
	-KIOSK ZA KONTROLU ULAZA/IZLAZA
	-TRAFOSTANICA
	-ZELENE POVRŠINE
	-KONTEJNERI ZA SMECE
	-SANITARNI CVOR

Direkcija za planiranje i izgradnju "Trstenik" JP		<b>1</b>
projekat: Glavni projekat uredjenja bloka "Zelena pijaca" u Trsteniku		
investitor: Opština Trstenik	projektant: Milivoje Bežanović, dipl.in` .el.	
faza I: Saobracajnica i parking prostor		
crtež: NOVOPROJEKTOVANO STANJE, <b>JAVNO OSVETLENJE</b> R=1:500		
may, 2015.	V-6322	

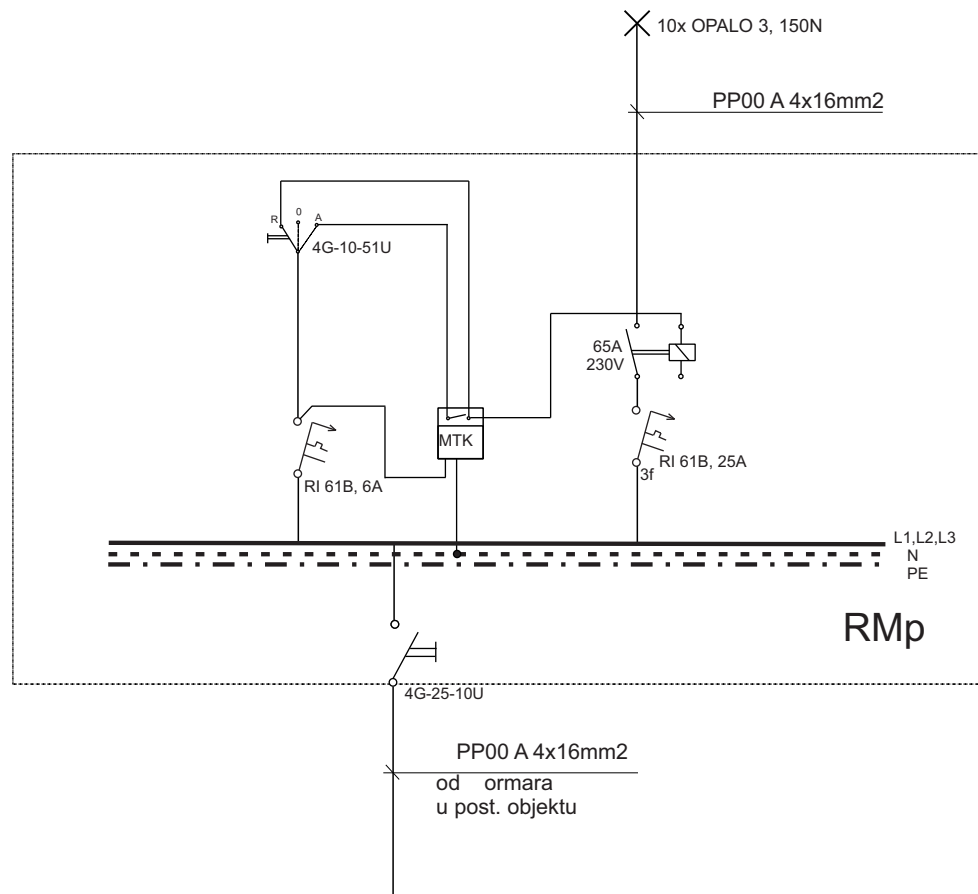

## JAVNO OSVETLENJE

### ŠEMA ORMANA RMp

Direkcija za planiranje i izgradnju "Trstenik" JP		<b>2</b>
projekat: Glavni projekat uredjenja bloka "Zelena pijaca" u Trsteniku		
investitor: Opština Trstenik	projektant: Milivoje Bežanović, dipl.in`el.	
faza I: Saobraćajnica i parking prostor		
crtež: NOVOPROJEKTOVANO STANJE, <b>JAVNO OSVETLENJE</b>		
88/99		
maj, 2015.		V-6322



# TEKSTUALNI DEO GRAĐEVINSKOG PROJEKTA

## TEHNIČKI IZVEŠTAJ za rehabilitaciju i pojačano održavanje ulice „ Borislava Stefanovića „ - Trstenik

### 1. OPŠTI PODACI O PROJEKTU

Ova tehnička dokumentacija obuhvata neophodne mere i postupke u cilju rehabilitacije i pojačanog održavanja kolovozne konstrukcije na saobraćajnici „ B. Stefanović „ u Trsteniku. Postojeća kolovozna konstrukcija je u veoma lošem stanju, asfaltni slojevi su vidno deformisani, ispucali i sa povremenim udarnim rupama, tako da je neophodno izvršiti njegovu rehabilitaciju (ojačati kolovoznu konstrukciju). Saobraćaj koji se odvija na saobraćajnici u stalnom je porastu a bezbednost saobraćaja je ugrožena usled lošeg stanja kolovoza.

Projektom je obuhvaćena saobraćajnica celom svojom dužinom  $L=243.17$  m .

Širina kolovozne površine je 6.00 m. sa dve kolovozne trake od po 3.00 m i obostranim trotoarima, širine 2.00 m i 1.50 m.

Horizontalni i vertikalni elementi saobraćajnice obezbeđuju brzinu od  $V_{rač}=40$  km/h koja je propisana za saobraćajnice u naseljenom mestu.

Prema projektom zadatku potrebno je u sto većoj meri zadržati horizontalne i vertikalne elemente postojeće saobraćajnice zbog imovinsko-pravnih odnosa.

Projektovana niveleta puta u najvećoj mogućoj meri prati postojeću niveletu uz male korekcije, na delu gde to nije bilo moguće i gde su izvršene sitne korekcije .

Minimalni nagib nivelete je i min.= 0,15 % a maksimalni nagib je i max.= 0.346 %, što omogućuje nesmetano odvijanje saobraćaja i u zimskim uslovima .

Poprečni nagibi su 2,00% a nagibi trotoara i parkinga minimalno 1.50 % .

Atmosferske vode vodene su gravitaciono do postojećih slivnika i dalje do gradske kišne kanalizacione mreže i do recepcijenta.

### 2. PODLOGE ZA IZRADU PROJEKTA

Za potrebe glavnog projekta izvršeno je tahimetrijsko snimanje postojeće saobraćajnice. Snimanje je izvršeno sa operativnog poligona a vezan je za državnu mrežu. U projektu je dat spisak koordinata poligonih tačaka sa njihovim visinama, kao i koordinate temena i osovina svih profila.

Postojeća kolovozna konstrukcija detaljno je snimljena

Na osnovu podataka sa terena o stanju kolovoza i perspektivnog saobraćaja izvršeno je dimenzionisanje ojačane kolovozne konstrukcije. Rezultati dimenzionisanja prikazani su u projektu pored napred navedenih podloga.

Pri izradi Idejnog projekta ojačanja kolovozne konstrukcije korišćeni su važeći zakonski standardi i propisi, kao i pravilnik o osnovnim uslovima koje javni putevi u naselju i njihovi elementi moraju da ispunjavaju sa gledišta bezbednosti saobraćaja.

### 3.FUNKCIONALNE I TEHNIČKE KARAKTERISTIKE

#### 3.1. SITUACIONI PLAN

Osovina novoprojektovanog puta uglavnom se poklapa se sa sredinom postojeće saobraćajnice.

Celokupno horizontalno rešenje sa elementima horizontalnih krivina i stacionažom prikazano je na situacionom planu razmere R=1:1000.

U numerickom delu projekta date su koordinate osovinskih tacaka poprecnih profila.

#### 3.2. NIVELACIONO REŠENJE

U nivelacionom pogledu novoprojektovana niveleta puta uglavnom prilagodena je postojećem stanju uz uvažavanje uslova o stanju kolovoza na postojećoj saobraćajnici i slojevima ojačanja.

Visina ojačanja kolovoza je promenljiva.

Poprecni pad kolovoza je 2,00% u pravcu, a u krivini po propisima za date radijuse do 7 %.

Podužni pad nivelete prati staro stanje puta uz manje korekcije .

### 4. KOLOVOZNA KONSTRUKCIJA

Na celoj duzini predmetne saobraćajnice predvideno je presvlačenje postojećeg asfaltnog sloja u debljini  $d=4$  cm od asfaltbetona AB 11, sa prethodnom obradom udarnih rupa, prslina kao i postojećih šahti i slivnika, i površina uz ivičnjake. Trotoar se radi iz sledećih slojeva :

-Asfalt beton AB 11 ,  $d= 4$  cm.

-Bituagregata BNS 22  $d= 5$  cm.

-Tampon od šljunka prirodne mešavine iznosi  $d = 30$  cm .

-Podtlo, nabijena zemlja  $d= 20$  cm

Detalji kolovoza i kolovozne konstrukcije prikazani su u crtežu

"Karakteristični profili" R=1:50 i "Detalji" R=1:25.

### 5. OBRAČUNSKI DEO

Za sve vrste radova koji su potrebni za ojačano održavanje (rekonstrukciju) kolovoza urađeni su pojedinačni predmeri a na osnovu njih zbirni predmer i predračun radova.

Sastavio:

Đurđić Radojica, specijalista.str.ing.građ

Odgovorni projektant:

Rajca Kaznovac, dipl.građ.inž.



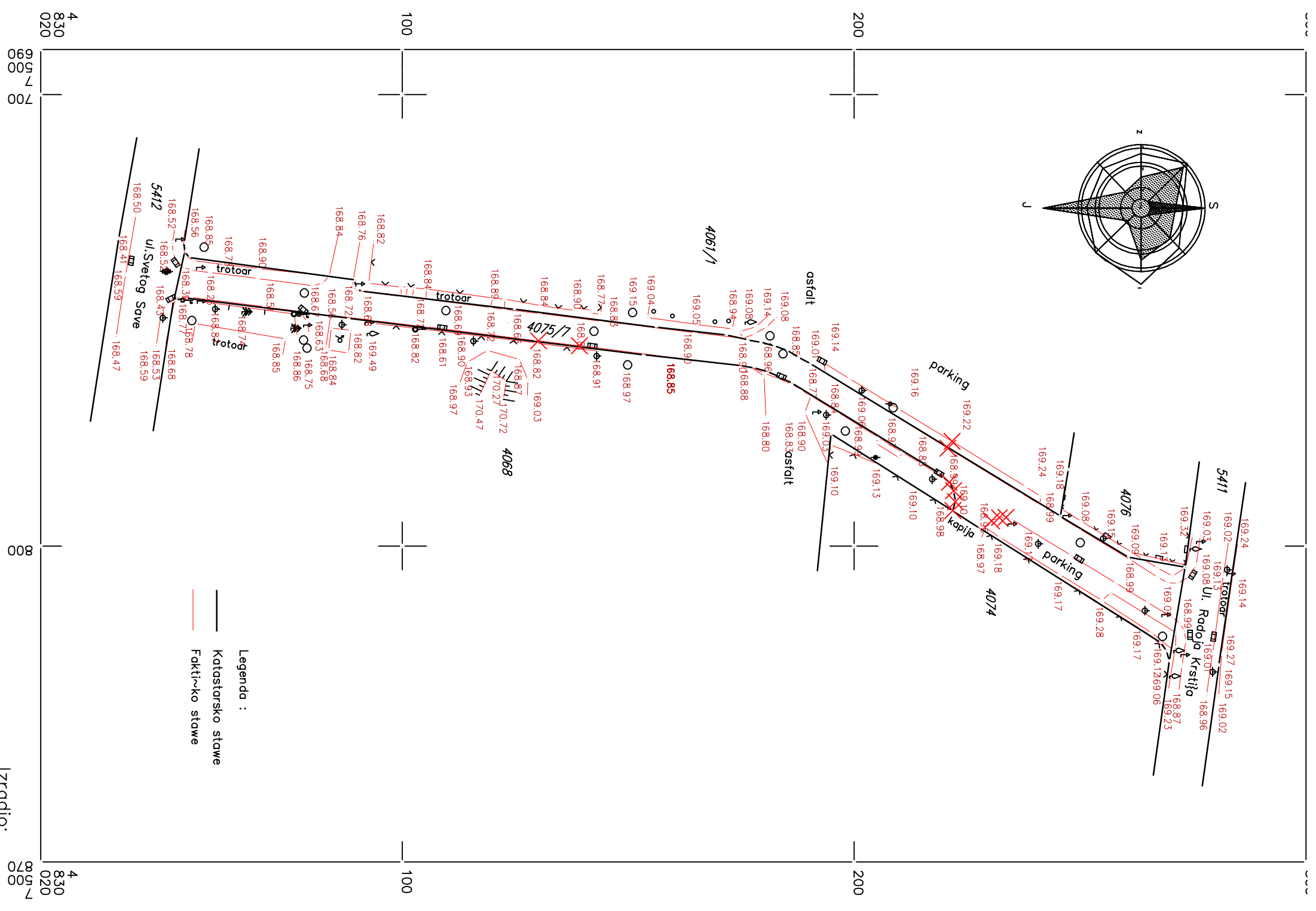
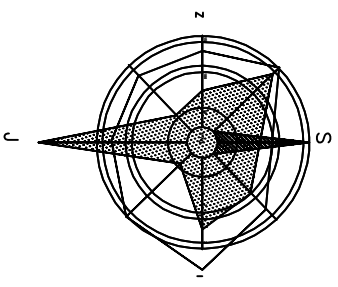

Izradio:

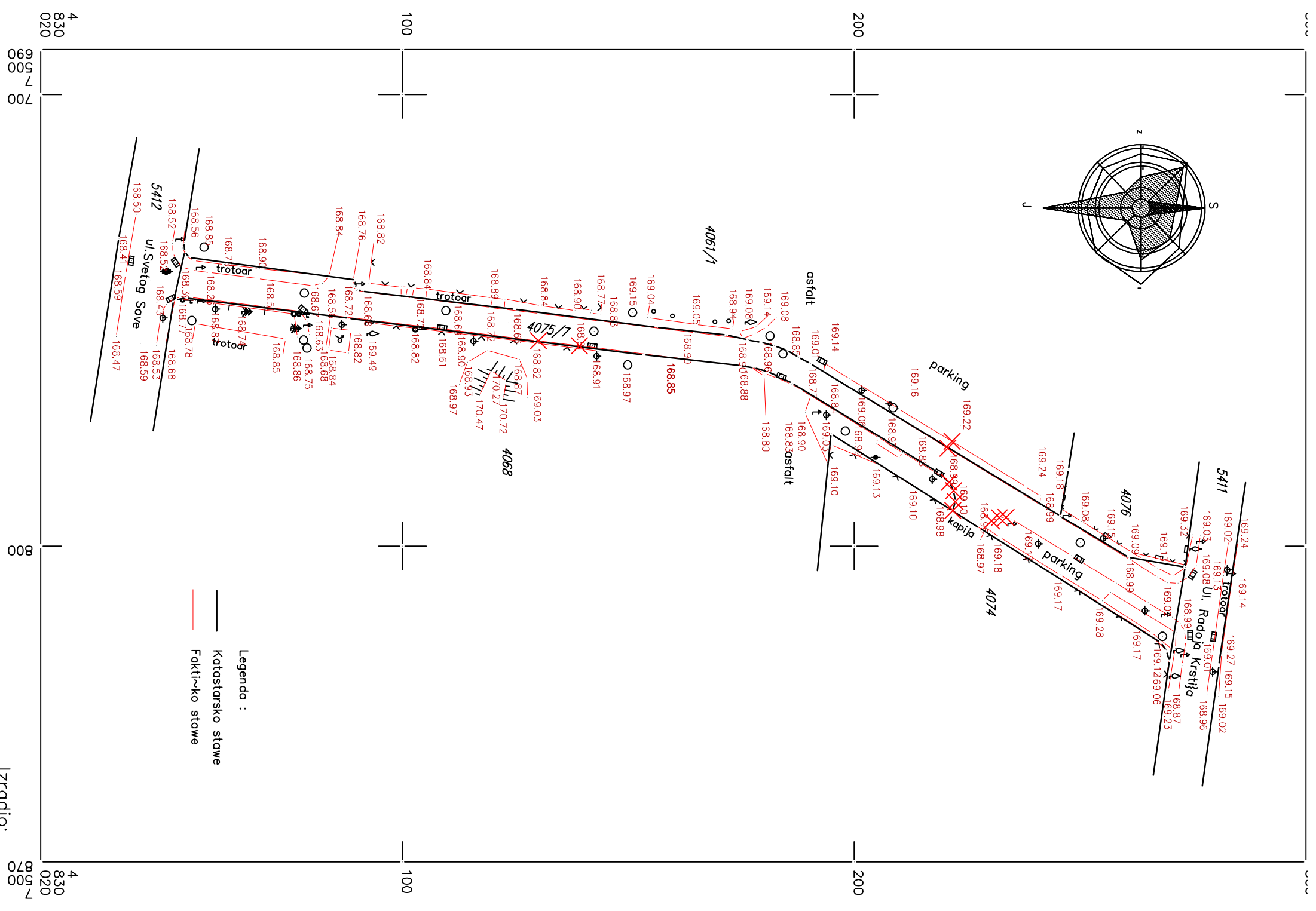
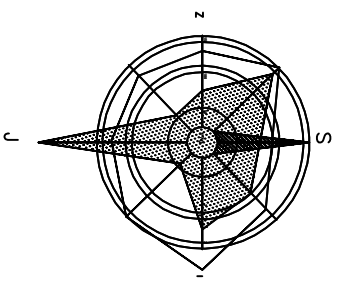

Izradio:

Legenda :  
Katastarsko stawe  
Faktičko stawe

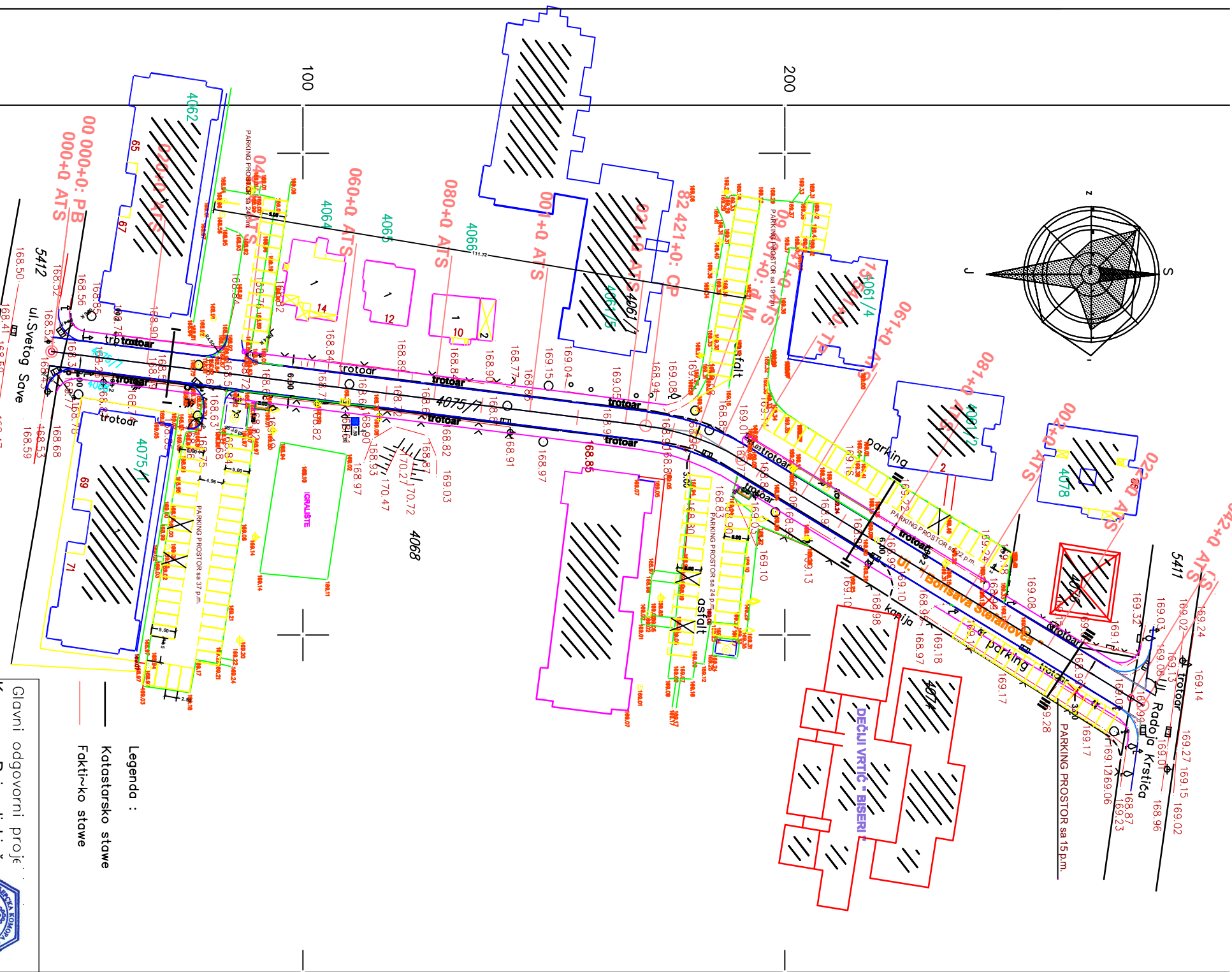
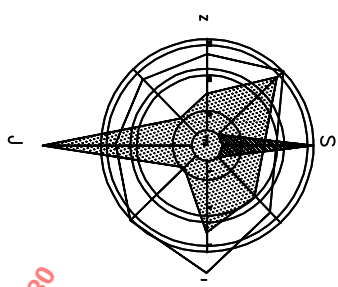

- Legenda :
- Katstarsko stawe
  - Fakti~ko stawe

# Ulica " Borisava Stefanovića "

## - TRSTENIK -

4 830 020  
6900 700  
Februar 2017

Glavni odgovorni proje  
Kaznovac Raica dipl.inž.

Projektant:  
Kaznovac Raica dipl.inž. građ.

J.P. za uređenje građevinskog zemljišta  
" TRSTENIK "

Investitor:  
Opština TRSTENIK

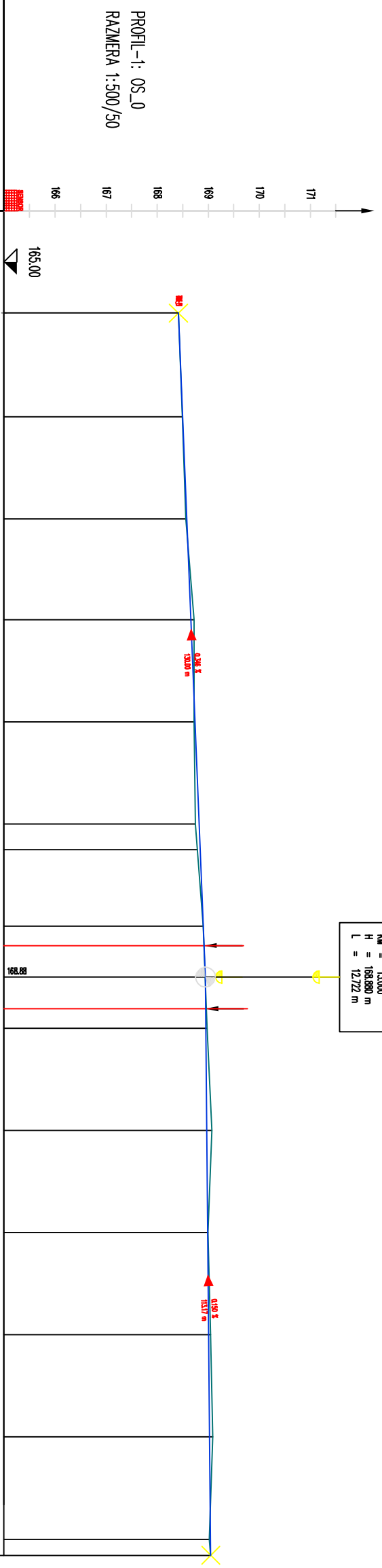

# PODUŽNI PROFIL

R = 1: 500/50

94/99

OZNAKE PROFILA	STACIONAŽE	KOTE TERENA	KOTE NIVELETE	PRAVCI I KRVINE
	0.0	168.43	168.43	
	20.00	168.40	168.50	
	40.00	168.56	168.57	
	60.00	168.72	168.64	
	80.00	168.66	168.71	
	100.00	168.75	168.78	
	120.00	168.90	168.85	
	140.00	168.88	168.88	
	160.00	168.98	168.89	
	180.00	169.06	168.92	
	200.00	168.99	168.95	
	220.00	169.09	168.99	
	240.00	169.02	169.04	
	243.17	169.05	169.05	

Glavni odgovorni projekt: **Kažimirac, Igora dipl. inž. građ.**

Projektant: **ipr. Kažimirac**

Saradnik: **Burdic, Radoljica specijalista str. inž. građ.**

Investitor: **Opština TRSTENIK**

Naziv objekta: **Ulica "Borislava Stefanovića" od km 0+000 do km 0+243.17**

Crtež: **Situacioni plan od km 0+000.00 do km 0+243.17**

Datum: 2017.

Razmera: R = 1: 500/50

Broj listića: 2.



VITOPERENJE

1. Vrsta  
 2. Vrsta  
 3. Vrsta

POPREČNI NAGIB

1. Nagib  
 2. Nagib

PRACI I KRVINE

Dizno - Krišeno  
 Leno

Sve u pravcu  
 Ip=124.28m

VITOPERENJE

1. Vrsta  
 2. Vrsta

POPREČNI NAGIB

1. Nagib  
 2. Nagib

PRACI I KRVINE

Sve u pravcu  
 Ip=97.66m

VITOPERENJE

1. Vrsta  
 2. Vrsta

POPREČNI NAGIB

1. Nagib  
 2. Nagib

PRACI I KRVINE

Sve u pravcu  
 Ip=97.66m

# KARAKTERISTIČNI POPREČNI PROFIL I - I

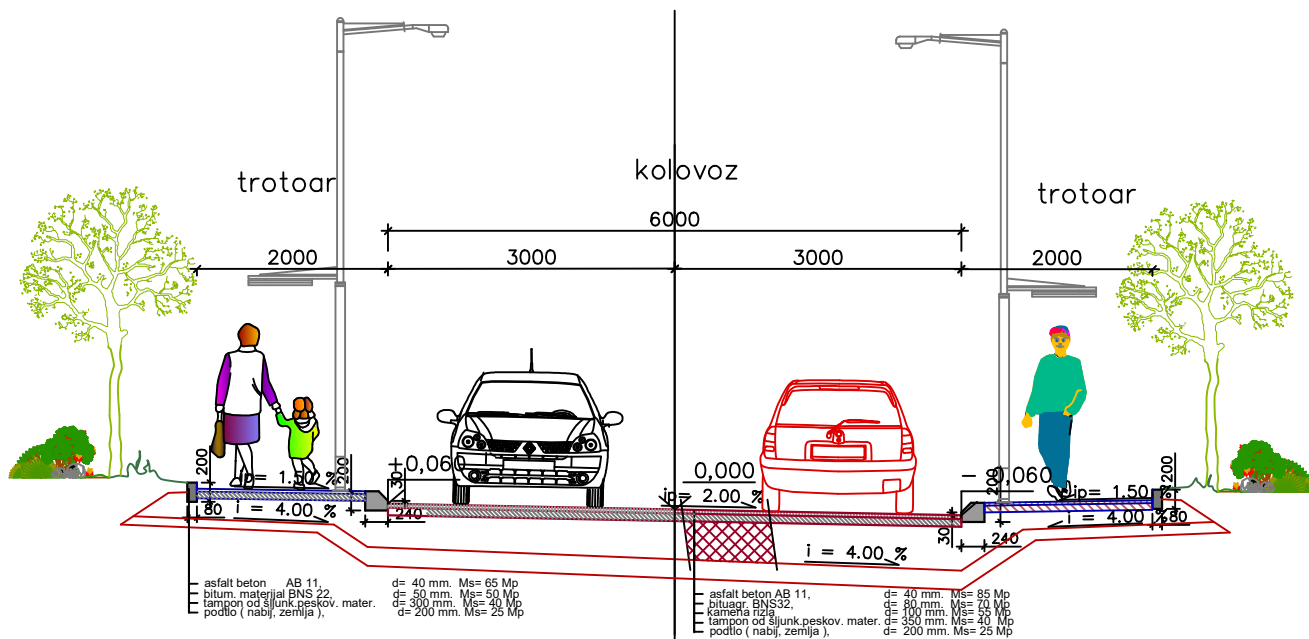

ul. " Borisava Stefanovića " - Trstenik  
Karakteristični poprečni profil

R= 1000 / 50

ul. " Borisava Stefanovića " - Trstenik  
Karakteristični poprečni profil R= 1000 / 50

izradio :  
R. Đurđić, spec. ing. građ.

Glavni odgovorni projektant: Kaznovac Rajca dipl.inž.građ.		J.P. za uređenje građevinskog zemljišta " TRSTENIK "	
Projektant: Kaznovac Rajca dipl.inž.građ.		Investitor: Opština TRSTENIK	
Saradnici: Đurđić Radojica specijalista.str.inž.građ.		Naziv objekta: Ulica " Borislava Stefanovića "	
Datum: 2018.	Rozmera: 1/50	Broj lista: 3.	Crtež: Situacioni plan od km 0+000.00 do km 0+243.17

## KARAKTERISTIČNI POPREČNI PROFIL II - II

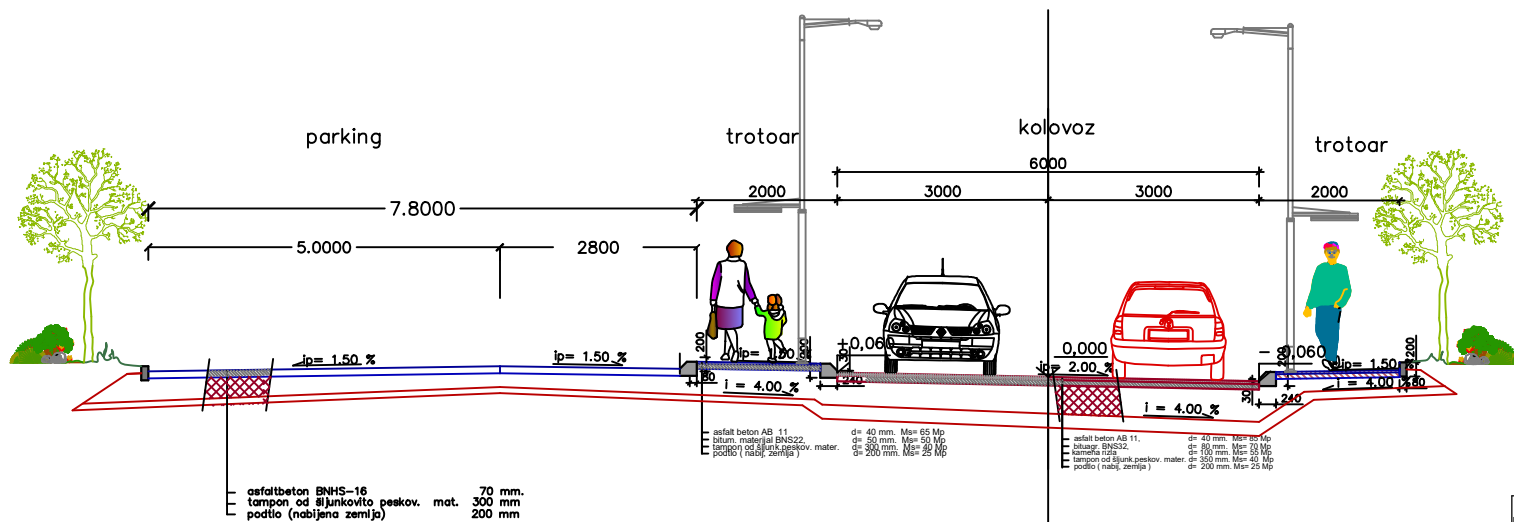

ul. " Borisava Stefanovića " - Trstenik  
Karakteristični poprečni profil

R= 1000 / 50

ul. " Borisava Stefanovića " - Trstenik  
Karakteristični poprečni profil R= 1000 / 50

izradio :  
R. Đurđić, spec. ing. građ.

Glavni odgovorni projektant: Kaznovac Rajca dipl.inž.građ.		J.P. za uređenje građevinskog zemljišta " TRSTENIK "	
Projektant: Kaznovac Rajca dipl.inž.građ.		Investitor: Opština TRSTENIK	
Saradnik: Đurđić Radolica specijalista str.inž.građ.		Naziv objekta: Ulica " Borisava Stefanovića "	
Datum: 2018.	Rezmera: 1/50	Broj lista: 4.	Crtež: Situacioni plan od km 0+000.00 do km 0+243.17



# KARAKTERISTIČNI POPREČNI PROFIL III - III

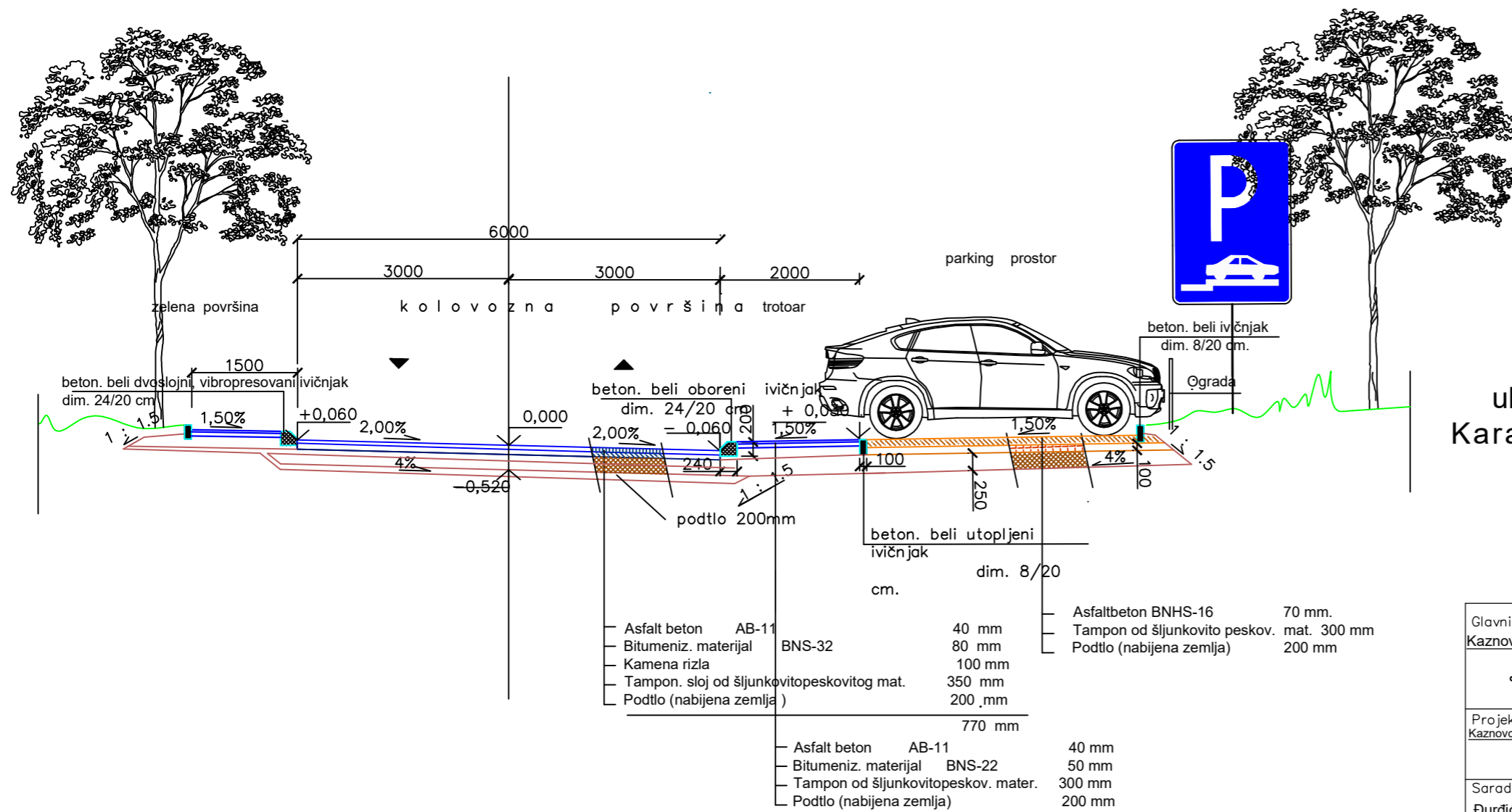

ul. " Borisava Stefanovića " - Trstenik  
 Karakteristični poprečni profil R = 1000 / 50

izradio :  
 R. Đurđić spec. ing. građ.

Glavni odgovorni projektant: Kaznovac Rajca dipl.inž.građ.		J.P. za uređenje građevinskog zemljišta " TRSTENIK "	
Projektant: Kaznovac Rajca dipl.inž.građ.		Investitor: <b>Opština TRSTENIK</b>	
Saradnici: Đurđić Radojica specijalista.str.inž.građ.		Naziv objekta: Ulica " Borisava Stefanovića "	
Datum: <b>2018.</b>	Razmera: <b>1/50</b>	Broj lista: <b>5.</b>	Crtež: <b>Situacioni plan</b> od km 0+000.00 do km 0+243.17

## DETALJ BETONSKOG IVIČNJAKA 200/240 mm

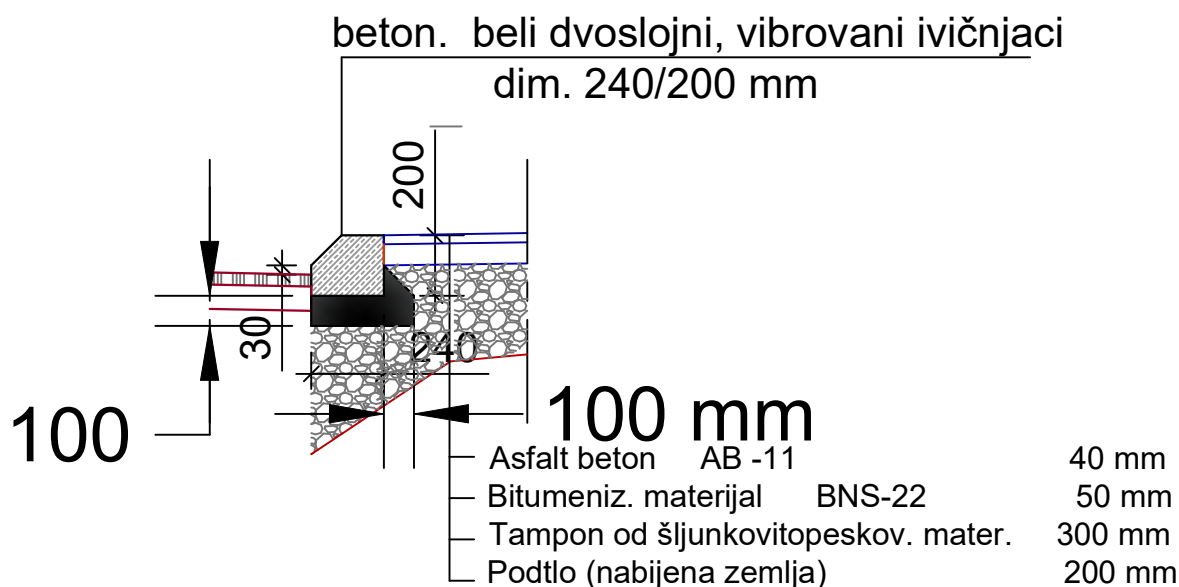

## DETALJ BETONSKOG IVIČNJAKA 100/200 mm

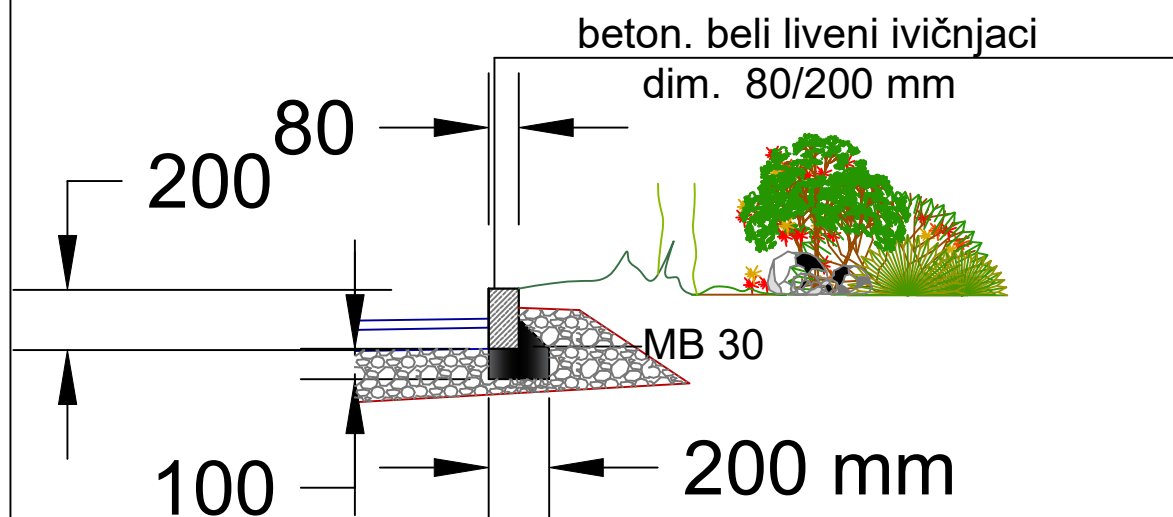

Glavni odgovorni projektant:  
Kaznovac Rajca dipl.inž.građ.

J.P. za uređenje građ. zemljišta  
" Trstenik "

C:\Users\Djuro\Desktop\14000-1040-2018.jpg

Projektant:  
Kaznovac Rajca dipl.inž.građ.

Investitor:



**Opština TRSTENIK**

Saradnici:

Đurđić Radojica specijalista.inž.građ.

Naziv objekta:

**Ulica" Borislav Stefanović " - Trstenik**

Datum:

**2018.**

Razmera:

**1:25**

Broj lista:

**6.**

Crtež:

98/99

**Detalji**

## Obeležavanje pešačkih prelaza

C: \Users\djura\Desktop\356312.gif

C: \Users\djura\Desktop\3563.gif

Obeležavanje parking prostora i parking mesta za invalide

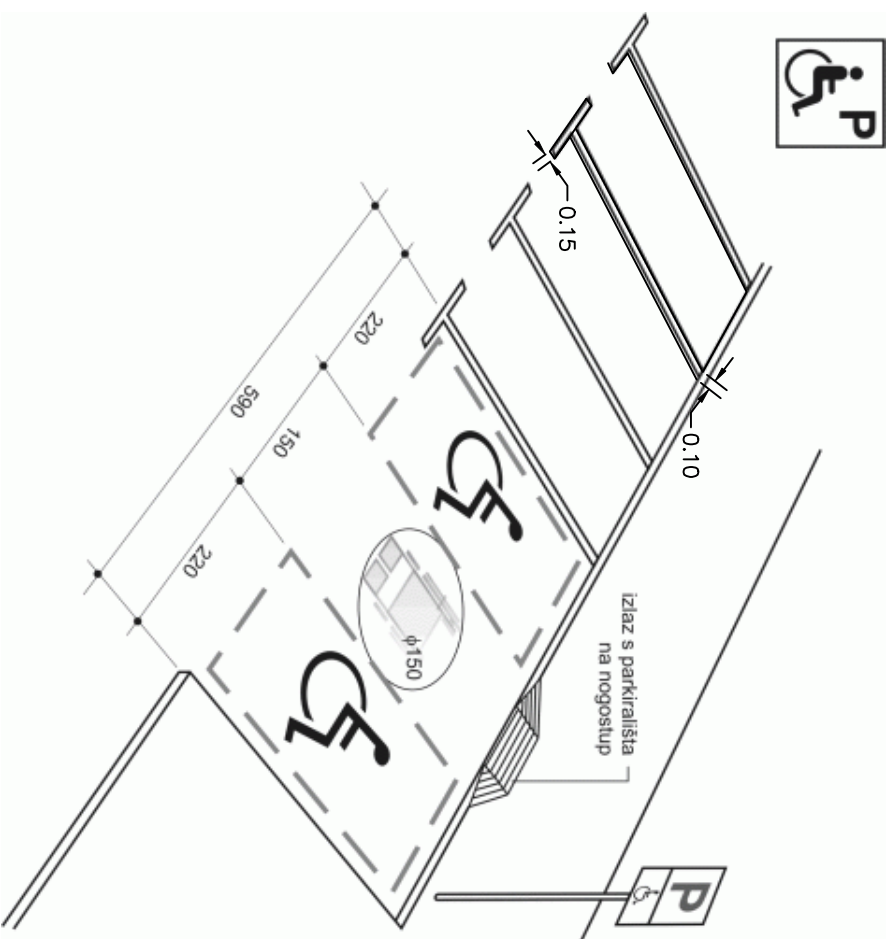

Obeležavanje natpisa "Škola", SRPS U.S.4.232

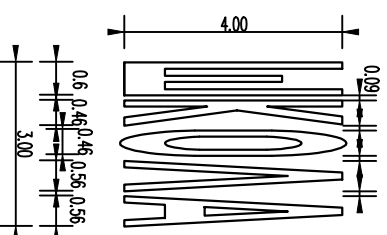

DETALJ OBELEŽAVANJA KOLOVOZA

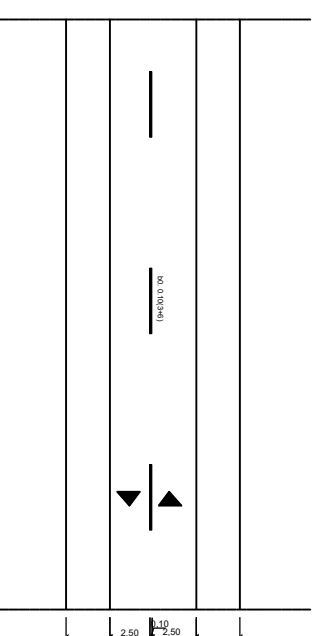

DETALJ OBELEŽAVANJA KOLOVOZA

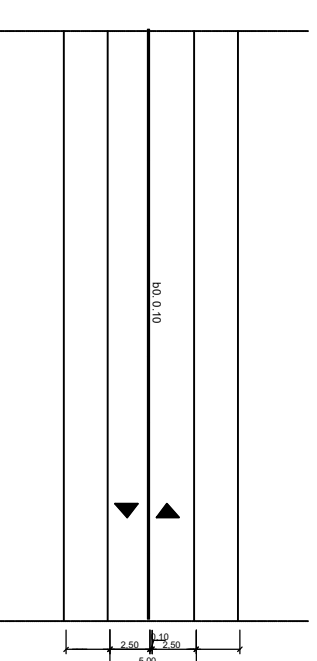

DETALJ OBELEŽAVANJA KOLOVOZA

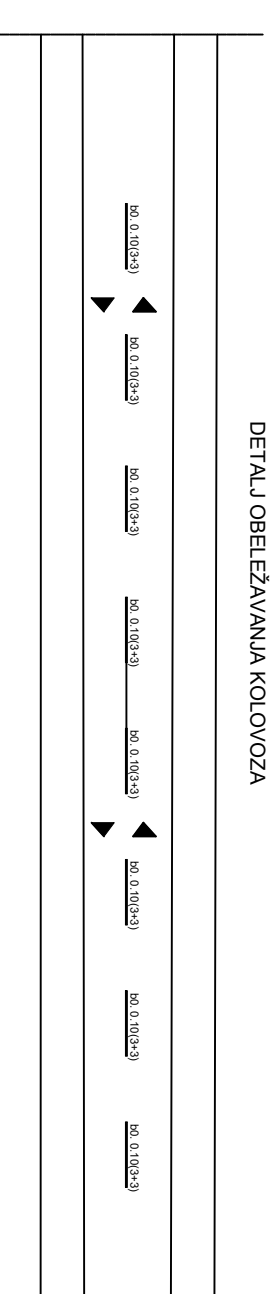

66/66

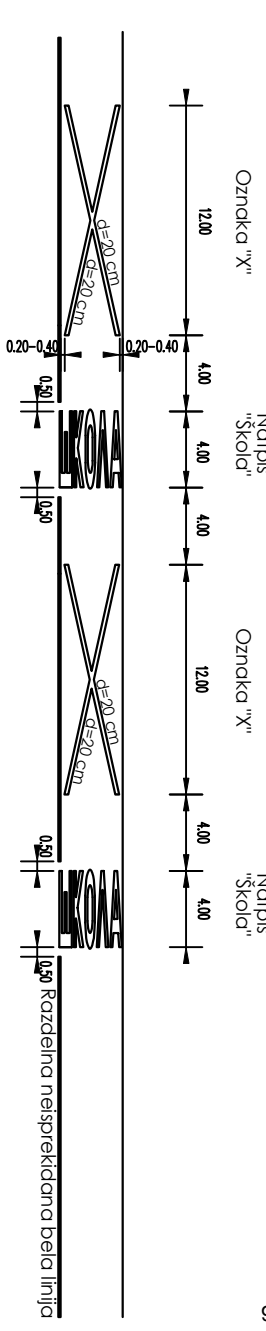

Glavni odgovorni projektant: Ralca Kaznovac dipl.inž.građ.		Javno preduzeće za uređenje građ.zemljišta "Trstenik"	
Projektant: Ralca Kaznovac dipl.inž.građ.		Investitor: Opština Trstenik	
Saradnici: Radolica Durdic specialista.inž.građ.		Naziv objekta: Ul. "Borisava Stefanovića" - Trstenik	
Datum: 2018.	Razmera: 11.	Broj lista: 11.	Crtič: Detalji horizontalne saobraćajne signalizacije i saobraćajne opreme