



МИНИСТАРСТВО ПРИВРЕДЕ
Београд, Ул. Кнеза Милоша бр. 20

КОНКУРСНА ДОКУМЕНТАЦИЈА

ЗА ОТВОРЕНИ ПОСТУПАК

ЈАВНЕ НАБАВКЕ БРОЈ 16/2017

**Извођење радова на побољшању државног пута IB23 постављањем
инсталације јавног осветљења на деоници Коловрат-Велика Жупа у
Пријепољу, друга фаза**

април, 2017. године

1 ОПШТИ ПОДАЦИ О ЈАВНОЈ НАБАВЦИ

1.1 ПОДАЦИ О НАРУЧИОЦУ

Наручилац је Република Србија – Министарство привреде, Београд, Ул. Кнеза Милоша бр. 20, ПИБ 108213421, матични број 17862154, рачун број 840-1620-21 (у даљем тексту: Наручилац).

Интернет адреса Наручиоца: www.privreda.gov.rs

Инвеститор је ЈП Путеви Србије, Београд, а Корисник је општина Пријепоље.

1.2 ВРСТА ПОСТУПКА ЈАВНЕ НАБАВКЕ

Јавна набавка број 16/2017 спроводи се у отвореном поступку, у складу са Законом о јавним набавкама („Службени гласник РС”, бр. 124/12, 14/15 и 68/15) и подзаконским актима којима се уређују јавне набавке (у даљем тексту: ЗЈН).

1.3 ПРЕДМЕТ ЈАВНЕ НАБАВКЕ

Предмет јавне набавке број 16/2017 је извођење радова на побољшању државног пута Б23 постављањем инсталације јавног осветљења на деоници Коловрат-Велика Жупа у Пријепољу, друга фаза.

Шифра ОРН: 45311000 - Радови на постављању електричних инсталација и електро-монтажни радови.

1.4 ЦИЉ ПОСТУПКА

Поступак јавне набавке број 16/2017 спроводи се ради закључења уговора о јавној набавци.

1.5 КОНТАКТ

Лице за контакт: Миранда Вученовић

Имејл и број факса: miranda.vucenovic@privreda.gov.rs, 011/333-4157

2 УСЛОВИ ЗА УЧЕШЋЕ У ПОСТУПКУ ЈАВНЕ НАБАВКЕ ИЗ ЧЛ. 75. И 76. ЗЈН И УПУТСТВО КАКО СЕ ДОКАЗУЈЕ ИСПУЊЕНОСТ ТИХ УСЛОВА

ОБАВЕЗНИ УСЛОВИ

У поступку јавне набавке број 16/2017 понуђач мора да докаже да испуњава обавезне услове за учешће, дефинисане чланом 75. ЗЈН, а испуњеност обавезних услова за учешће у поступку јавне набавке, доказује на начин дефинисан у следећој табели и то:

Р.бр	ОБАВЕЗНИ УСЛОВИ
1.	Да је регистрован код надлежног органа, односно уписан у одговарајући регистар (члан 75. став 1 тачка 1) ЗЈН)
Доказ	Извод из регистра Агенције за привредне регистре, односно извод из регистра надлежног Привредног суда
2.	Да он и његов законски заступник није осуђиван за неко од кривичних дела као члан организоване криминалне групе, да није осуђиван за кривична дела против привреде, кривична дела против животне средине, кривично дело примања или давања мита, кривично дело преваре (члан 75. став 1. тачка 2) ЗЈН)
Доказ	<p><u>Правна лица</u> достављају:</p> <ol style="list-style-type: none"> 1) Извод из казнене евиденције, односно уверење основног суда на чијем подручју се налази седиште домаћег правног лица, односно седиште представништва или огранка страног правног лица, којим се потврђује да правно лице није осуђивано за кривична дела против привреде, кривична дела против животне средине, кривично дело примања или давања мита, кривично дело преваре. Напомена: Уколико уверење Основног суда не обухвата податке из казнене евиденције за кривична дела која су у надлежности редовног кривичног одељења Вишег суда, потребно је поред уверења Основног суда доставити И УВЕРЕЊЕ ВИШЕГ СУДА на чијем подручју је седиште домаћег правног лица, односно седиште представништва или огранка страног правног лица, којом се потврђује да правно лице није осуђивано за кривична дела против привреде и кривично дело примања мита; 2) Извод из казнене евиденције Посебног одељења за организовани криминал Вишег суда у Београду, којим се потврђује да правно лице није осуђивано за неко од кривичних дела организованог криминала; 3) Извод из казнене евиденције, односно уверење надлежне полицијске управе МУП-а, којим се потврђује да законски заступник понуђача није осуђиван за кривична дела против привреде, кривична дела против животне средине, кривично дело примања или давања мита, кривично дело преваре и неко од кривичних дела организованог криминала (захтев се може поднети према месту рођења или према месту пребивалишта законског заступника). Уколико понуђач има више законских заступника дужан је да достави доказ за сваког од њих. <p><u>Предузетници и физичка лица</u> достављају:</p> <ol style="list-style-type: none"> 1) Извод из казнене евиденције, односно уверење надлежне полицијске управе МУП-а, којим се потврђује да није осуђиван за неко од кривичних дела као члан организоване криминалне групе, да није осуђиван за кривична дела против привреде, кривична дела против животне средине, кривично дело примања или давања мита, кривично дело преваре (захтев се може поднети према месту рођења или према месту пребивалишта). <p>Напомена: Овај доказ не може бити старији од два месеца пре отварања понуда</p>

3.	Да је измирио доспеле порезе, доприносе и друге јавне дажбине у складу са прописима Републике Србије или стране државе када има седиште на њеној територији (члан 75. став 1. тачка 4) ЗЈН
Доказ	Уверење Пореске управе Министарства финансија да је измирио доспеле порезе и доприносе и уверење надлежне управе локалне самоуправе да је измирио обавезе по основу изворних локалних јавних прихода или потврду Агенције за приватизацију да се понуђач налази у поступку приватизације. Напомена 1: Уколико понуђач има регистроване огранке или издвојена места чија се седишта разликују од седишта друштва, потребно је доставити потврду месно надлежног пореског органа локалне самоуправе да је понуђач измирио доспеле обавезе јавних прихода за огранак или издвојено место Напомена 2: Овај доказ не може бити старији од два месеца пре отварања понуда
Понуђачи који су регистровани у Регистру понуђача који води Агенција за привредне регистре не достављају доказе о испуњености услова из члана 75. ст. 1. тач. 1) до 4) ЗЈН, сходно чл. 78. ЗЈН. Понуђачи који су регистровани у Регистру понуђача могу доставити Решење о упису у регистар понуђача АПР.	
4.	Понуђач је дужан да при састављању понуде изричито наведе да је поштовао обавезе које произлазе из важећих прописа о заштити на раду, запошљавању и условима рада, заштити животне средине, као и да нема забрану обављања делатности која је на снази у време подношења понуде (члан 75. став 2. ЗЈН).
Доказ	Потписан о оверен Образац Изјаве понуђача о поштовању важећих прописа о заштити на раду, запошљавању и условима рада, заштити животне средине и да нема забрану обављања делатности. Изјава мора да буде потписана од стране овлашћеног лица понуђача и оверена печатом. Уколико понуду подноси група понуђача, сваки члан групе мора посебно потписати и печатом оверити наведену Изјаву
5.	Да има важећу дозволу надлежног органа – Решење о издавању лиценце за рад геодетске организације коју издаје Републички геодетски завод (чл. 75. ст. 1. тач. 5) ЗЈН)
Доказ	Решење о издавању лиценце за рад геодетске организације коју издаје Републички геодетски завод и то за геодетске радове под тачком 3: Извођење геодетских радова у поступку одржавања катастра непокретности и одржавања катастра вода

ДОДАТНИ УСЛОВИ

У поступку јавне набавке број 16/2017 понуђач мора да докаже да испуњава додатне услове за учешће, дефинисане овом конкурсном документацијом, а испуњеност додатних услова понуђач доказује на начин дефинисан у наредној табели и то:

Р.бр.	ДОДАТНИ УСЛОВИ				
1.	Да располаже неопходним финансијским капацитетом односно да је у претходне 3 обрачунске године (2014, 2015. и 2016) остварио пословни приход у минималном износу од 17.000.000,00 динара				
Доказ	Извештај о бонитету за јавне набавке (образац БОН-ЈН) који издаје Агенција за привредне регистре, који мора да садржи: статусне податке понуђача, сажети биланс стања и биланс успеха за претходне три обрачунске године (2014, 2015. и 2016) Уколико у образцу БОН-ЈН нису доступни подаци за 2016. годину, понуђач је у обавези да достави биланс стања и биланс успеха за 2016. годину.				
2.	Да располаже неопходним пословним капацитетом односно да је у претходних 5 обрачунских година (2012-2016) остварио пословни приход по основу изведених радова на постављању инсталације јавног осветљења и/или радова на постављању спољних електроенергетских каблова у износу од минимум 26.000.000,00 динара без ПДВ, од чега је извео најмање један посао на постављању инсталације јавног осветљења и/или радова на постављању спољних електроенергетских каблова у минималном износу од 8.000.000,00 динара без ПДВ				
Доказ	<p>Потврда, уговор и окончана ситуација (прва и последња страна окончане ситуације са рекапитулацијом радова) за све реализоване послове у укупном износу од минимум 26.000.000,00 динара без ПДВ и за најмање један посао у минималном износу од 8.000.000,00 динара без ПДВ</p> <p>Уколико је уговор анексиран, неопходно је доставити све анексе тог уговора.</p> <p>Потврде наручиоца не морају бити на Обрасцу из конкурсне документације.</p> <p>Потврде наручилаца о реализацији закључених уговора треба да садрже:</p> <ul style="list-style-type: none"> - назив и адреса наручиоца - назив и адреса понуђача - облик наступања за радове за које се издаје Потврда - изјава да су радови за потребе тог наручиоца извршени квалитетно и у уговореном року - врста радова - вредност изведених радова - број и датум уговора - контакт особа наручиоца и телефон - потпис овлашћеног лица и печат наручиоца 				
3.	<p>Да понуђач има у радном односу на неодређено или одређено време или ангазоване по основу уговора ван радног односа одговорне извођаче радова са личним лиценцама и то:</p> <table border="1" data-bbox="456 1686 919 1759"> <tbody> <tr> <td data-bbox="456 1686 708 1724">450</td> <td data-bbox="708 1686 919 1724">1 извршилац</td> </tr> <tr> <td data-bbox="456 1724 708 1759">410</td> <td data-bbox="708 1724 919 1759">1 извршилац</td> </tr> </tbody> </table>	450	1 извршилац	410	1 извршилац
450	1 извршилац				
410	1 извршилац				
Доказ	Копија личне лиценце издате од Инжењерске коморе Србије, потврда о важењу лиценце и доказ о радном статусу (за носиоца лиценце који је запослен код понуђача: фотокопија МА или другог одговарајућег обрасца, односно за носиоца лиценце који није запослен код понуђача: фотокопија уговора ван радног односа)				

	Ако у уговору ван радног односа није наведено да ће носилац лиценце бити ангажован за реализацију радова који су предмет ове јавне набавке потребно је приложити Анекс уговора којим се то дефинише. Наручилац ће прихватити следеће уговоре ван радног односа: 1. Уговор о привременим и повременим пословима; 2. Уговор о делу (ради обављања послова који су ван делатности послодавца); 3. Уговор о допунском раду.										
4.	Да располаже довољним техничким капацитетом односно да располаже следећом техничком опремом: <table border="1"> <tr> <td>мини багер</td> <td>комада 1</td> </tr> <tr> <td>камион кипер</td> <td>комада 1</td> </tr> <tr> <td>вертикална платформа за рад на висини до 15м, изолована до 1000 V</td> <td>комада 1</td> </tr> <tr> <td>камион са дизалицом и приколицом за превоз стубова</td> <td>комада 1</td> </tr> <tr> <td>дизел-електрични агрегат минималне снаге 15kVA</td> <td>комада 1</td> </tr> </table>	мини багер	комада 1	камион кипер	комада 1	вертикална платформа за рад на висини до 15м, изолована до 1000 V	комада 1	камион са дизалицом и приколицом за превоз стубова	комада 1	дизел-електрични агрегат минималне снаге 15kVA	комада 1
мини багер	комада 1										
камион кипер	комада 1										
вертикална платформа за рад на висини до 15м, изолована до 1000 V	комада 1										
камион са дизалицом и приколицом за превоз стубова	комада 1										
дизел-електрични агрегат минималне снаге 15kVA	комада 1										
Доказ	1) пописна листа са датумом 31.12.2016. године , потписана од стране овлашћеног лица понуђача и оверена печатом понуђача или аналитичка картица основних средстава потписана од стране овлашћеног лица понуђача и оверена печатом понуђача; 2) рачун и отпремница за средства набављена од 1.1.2017. године; 3) уговор о закупу , који у прилогу мора имати пописну листу закуподавца или рачун и отпремницу уколико је средство набављено од стране закуподавца након 1.1.2017. године; 4) уговор о лизингу На наведеним доказима мора видно бити означена тражена техничка опрема. За техничку опрему за коју се из горе наведених доказа не могу јасно утврдити карактеристике, потребно је доставити одговарајуће доказе који их потврђују (сертификат, слике, анализе и сл.)										
5.	Да достави средства обезбеђења и то:										
Доказ	Банкарска гаранција за озбиљност понуде – оригинал , у износу од 2% од укупне вредности понуде без ПДВ										
6.	Да, случају заједничке понуде достави:										
Доказ	споразум којим се понуђачи из групе међусобно и према наручиоцу обавезују на извршење јавне набавке										

Уколико понуду подноси група понуђача, сваки понуђач из групе понуђача мора да испуни обавезне услове из члана 75. став 1. тач. 1) до 4) ЗЈН, а додатне услове испуњавају заједно.

Услов из члана 75. став 1. тач. 5) (поседовање важеће дозволе надлежног органа – Решење о издавању лиценце за рад геодетске организације коју издаје Републички

геодетски завод) дужан је да испуни понуђач из групе понуђача којем је поверено извршење дела набавке за који је неопходна испуњеност тог услова.

Уколико понуђач подноси понуду са подизвођачем, у складу са чланом 80. ЗЈН, подизвођач мора да испуњава обавезне услове из члана 75. став 1. тач. 1) до 4) ЗЈН.

У случају да наступа са подизвођачима, понуђач је дужан да за подизвођаче достави доказе о испуњености обавезних услова из члана 75. став 1. тач. 1) до 4) ЗЈН.

Услов из члана 75. став 1. тач. 5) (поседовање важеће дозволе надлежног органа – Решење о издавању лиценце за рад геодетске организације коју издаје Републички геодетски завод) дужан је да испуни подизвођач којем је поверено извршење дела набавке за који је неопходна испуњеност тог услова.

Понуђач који је регистрован у Регистру понуђача који води Агенција за привредне регистре не доставља доказе о испуњености услова из члана 75. став 1. тач. 1) до 4) ЗЈН, сходно члану 78. ЗЈН.

Понуђач који је регистровани у регистру који води Агенција за привредне регистре не мора да достави доказ из члана 75. став 1. тачка 1) Извод из регистра Агенције за привредне регистре, који је јавно доступан на интернет страници Агенције за привредне регистре

Уколико је доказ о испуњености услова електронски документ, понуђач доставља копију електронског документа у писаном облику, у складу са законом којим се уређује електронски документ.

Ако се у држави у којој понуђач има седиште не издају тражени докази, понуђач може, уместо доказа, приложити своју писану изјаву, дату под кривичном и материјалном одговорношћу оверену пред судским или управним органом, јавним бележником или другим надлежним органом те државе.

Ако понуђач има седиште у другој држави, наручилац може да провери да ли су документи којима понуђач доказује испуњеност тражених услова издати од стране надлежних органа те државе.

Докази о испуњености услова могу се доставити у неоввереним копијама, а Наручилац може пре доношења одлуке о додели уговора, захтевати од понуђача, чија је понуда на основу извештаја комисије за јавну набавку оцењена као најповољнија, да достави на увид оригинал или оверену копију свих или појединих доказа. Изабрани понуђач ће, у року од најмање пет дана од дана пријема писаног позива Наручиоца, доставити на увид тражени оригинал или оверену копију доказа о испуњености услова из чл. 75. и 76. ЗЈН. Ако понуђач у остављеном року не достави на увид оригинал или оверену копију тражених доказа, Наручилац ће његову понуду одбити као неприхватљиву.

Наручилац задржава право провере достављених доказа од стране понуђача. Уколико се том приликом установи да копија траженог доказа не одговара у потпуности оригиналу тог доказа, понуда ће се одбити као неприхватљива.

Наручилац неће одбити понуду као неприхватљиву, уколико не садржи доказ одређен конкурсном документацијом, ако понуђач наведе у понуди интернет страницу на којој су подаци који су тражени у оквиру услова јавно доступни.

Понуда мора да садржи све доказе тражене Конкурсном документацијом као и попуњене, потписане и оверене обрасце из Конкурсне документације.

Обрасце који су у конкретном случају неприменљиви, понуђач није у обавези да потпише, овери и достави.

На сваком образцу Конкурсне документације је наведено ко је дужан да образац овери печатом и потпише и то:

- Уколико понуду подноси понуђач који наступа самостално, сваки образац мора бити оверен и потписан од стране овлашћеног лица понуђача;

- Уколико понуду подноси понуђач који наступа са подизвођачем, образци који се односе на подизвођаче могу бити оверени и потписани од стране овлашћеног лица понуђача или од стране овлашћеног лица подизвођача.

- Уколико понуду подноси група понуђача, образци који се односе на члана групе могу бити оверени и потписани од стране овлашћеног лица носиоца посла или овлашћеног лица члана групе понуђача.

Понуђач је дужан да без одлагања писмено обавести Наручиоца о било којој промени у вези са испуњеношћу услова из поступка јавне набавке, која наступи до доношења одлуке, односно закључења уговора, односно током важења уговора о јавној набавци и да је документује на прописани начин.

3 КРИТЕРИЈУМ ЗА ДОДЕЛУ УГОВОРА

Критеријум за доделу уговора је **најнижа понуђена цена**.

У ситуацији када постоје две или више понуда са истом понуђеном ценом избор најповољније понуде ће се извршити на тај начин што ће бити изабрана понуда понуђача који је понудио краћи рок извођења радова.

У ситуацији када два или више понуђача који су понудили исту цену и исти рок извођења радова, избор најповољније понуде ће се извршити на тај начин што ће бити изабрана понуда понуђача који је тражио мањи износ аванса.

4 УПУТСТВО ПОНУЂАЧИМА КАКО ДА САЧИНЕ ПОНУДУ

4.1 ПОДАЦИ О ЈЕЗИКУ НА КОМЕ ПОНУДА МОРА БИТИ САСТАВЉЕНА

Понуда и докази који се подnose уз понуду морају бити састављени на српском језику. Поступак се води на српском језику.

4.2 НАЧИН ПОДНОШЕЊА ПОНУДЕ

Понуде се припремају у складу са позивом за подношење понуда објављеним на Порталу јавних набавки, интернет сајту Наручиоца, Порталу службених гласила Републике Србије и база прописа и у складу са Конкурсном документацијом. Конкурсна документација се преузима преко Портала јавних набавки и интернет сајта Наручиоца www.privreda.gov.rs.

Понуде се подnose у затвореној коверти са назнаком - **Понуда за ЈАВНУ НАБАВКУ БРОЈ: 16/2017 – Извођење радова на побољшању државног пута IB23 постављањем инсталације јавног осветљења на деоници Коловрат-Велика Жупа у Пријеполу, друга фаза (НЕ ОТВАРАТИ).**

Понуђач је дужан да на полеђини коверте или кутије наведе назив и адресу понуђача, телефон и контакт особу.

У случају да понуду подноси група понуђача, на коверти је потребно назначити да се ради о групи понуђача и навести називе и адресу свих учесника у заједничкој понуди.

Понуде се достављају путем поште или лично сваког радног дана 07.30-15.30 часова, на адресу Наручиоца – Министарство привреде, Београд, Кнеза Милоша бр.20.

Крајњи рок за достављање понуда је **29. мај 2017. године** до 9.00 часова.

Понуда која стигне после рока наведеног у претходном ставу сматраће се неблаговременом. Неблаговремена понуда неће се отворити и по окончању поступка отварања ће бити враћена понуђачу, са назнаком да је понуда поднета неблаговремено.

Јавно отварање понуда ће се обавити **29. маја 2017. године** у 11.00 часова у просторијама Наручиоца - Министарство привреде, Сектор за инвестиције у инфраструктурне пројекте, Београд, Влајковићева бр. 10, уз присуство овлашћених представника понуђача.

Представник понуђача је дужан да, пре почетка отварања понуда, Комисији за јавну набавку достави пуномоћје за учешће у поступку отварања понуда.

Пуномоћје се доставља у писаној форми и мора бити заведено код понуђача, оверено печатом и потписано од стране овлашћеног лица понуђача.

4.3 ПОДАЦИ О ОБАВЕЗНОЈ САДРЖИНИ ПОНУДЕ

Обавезну садржину понуде чине докази тражени Конкурсном документацијом као и попуњени, потписани и оверени обрасци из Конкурсне документације.

4.4 ПОНУДА СА ВАРИЈАНТАМА

Понуда са варијантама није дозвољена.

4.5 НАЧИН ИЗМЕНЕ, ДОПУНЕ И ОПОЗИВА ПОНУДЕ

У року за подношење понуде понуђач може да измени, допуни или опозове понуду на начин који је одређен за подношење понуде.

Понуђач је дужан да јасно назначи који део понуде мења односно која документа накнадно доставља.

Измену, допуну или опозив понуде треба доставити на адресу Наручиоца – Министарство привреде, Београд, Кнеза Милоша бр.20, са назнаком:

Измена понуде за јавну набавку 16/2017 - Извођење радова на побољшању државног пута Б23 постављањем инсталације јавног осветљења на деоници Коловрат-Велика Жупа у Пријепољу, друга фаза - НЕ ОТВАРАТИ или

Допуна понуде за јавну набавку 16/2017 - Извођење радова на побољшању државног пута Б23 постављањем инсталације јавног осветљења на деоници Коловрат-Велика Жупа у Пријепољу, друга фаза - НЕ ОТВАРАТИ или

Опозив понуде за јавну набавку 16/2017 - Извођење радова на побољшању државног пута Б23 постављањем инсталације јавног осветљења на деоници Коловрат-Велика Жупа у Пријепољу, друга фаза - НЕ ОТВАРАТИ или

Измена и допуна понуде за јавну набавку 16/2017 - Извођење радова на побољшању државног пута Б23 постављањем инсталације јавног осветљења на деоници Коловрат-Велика Жупа у Пријепољу, друга фаза - НЕ ОТВАРАТИ.

На полеђини коверте или на кутији навести назив и адресу понуђача. У случају да понуду подноси група понуђача, на коверти је потребно назначити да се ради о групи понуђача и навести називе и адресу свих учесника у заједничкој понуди.

По истеку рока за подношење понуда понуђач не може да повуче нити да мења своју понуду.

Промена првобитно понуђене цене није дозвољена у форми одобравања попушта на понуђену цену већ искључиво у форми измене понуде за јавну набавку 16/2017.

Уколико се измена понуде односи на понуђену цену, цена мора бити изражена у динарском износу, а не у процентима. Измењену цену доставити на обрасцу понуде уз приложени предмер и предрачун радова који је усклађен са изменом понуде.

4.6 САМОСТАЛНО ПОДНОШЕЊЕ ПОНУДЕ

Понуду може поднети понуђач који наступа самостално.

Понуђач је дужан да испуни обавезне и додатне услове, у свему на начин дефинисан у тачки 2. Услови за учешће у поступку јавне набавке из чл. 75. и 76. ЗЈН и упутство како се доказује испуњеност тих услова.

Понуђач који је самостално поднео понуду, не може истовремено да учествује у заједничкој понуди или као подизвођач, нити исто лице може учествовати у више заједничких понуда.

4.7 ПОНУДА СА ПОДИЗВОЂАЧЕМ

Уколико понуђач подноси понуду са подизвођачем дужан је да у Обрасцу понуде наведе да понуду подноси са подизвођачем, проценат укупне вредности набавке који ће поверити подизвођачу, а који не може бити већи од 50%, као и део предмета набавке који ће извршити преко подизвођача.

Подизвођач не може допунити доказе о испуњености додатних услова за понуђача.

Подизвођач је дужан да испуни обавезне услове, у свему на начин дефинисан у тачки 2. Услови за учешће у поступку јавне набавке из чл. 75. и 76. ЗЈН и упутство како се доказује испуњеност тих услова.

Понуђач у Обрасцу понуде наводи назив и седиште подизвођача, уколико ће делимично извршење набавке поверити подизвођачу.

Понуђач у потпуности одговара Наручиоцу и Кориснику за извршење обавеза из поступка јавне набавке, односно извршење уговорних обавеза, без обзира на број подизвођача.

Понуђач је дужан да Наручиоцу, на његов захтев, омогући приступ код подизвођача, ради утврђивања испуњености тражених услова.

4.8 ЗАЈЕДНИЧКА ПОНУДА

Понуду може поднети група понуђача као заједничку понуду.

Сваки понуђач из групе понуђача је дужан да испуни обавезне услове, у свему на начин дефинисан у тачки 2. Услови за учешће у поступку јавне набавке из чл. 75. и 76. ЗЈН и упутство како се доказује испуњеност тих услова док додатне услове испуњавају и доказују заједно, на начин дефинисан истом тачком Конкурсне документације.

Саставни део заједничке понуде је споразум којим се понуђачи из групе међусобно и према Наручиоцу обавезују на извршење јавне набавке, а који обавезно садржи:

- 1) податке о члану групе који ће бити носилац посла, односно који ће поднети понуду и који ће заступати групу понуђача пред Наручиоцем;
- 2) опис послова сваког од понуђача из групе понуђача у извршењу уговора.

Понуђачи који поднесу заједничку понуду одговарају неограничено солидарно према Наручиоцу и Кориснику.

Задруга може поднети понуду самостално, у своје име, а за рачун задругара или заједничку понуду у име задругара.

Ако задруга подноси понуду у своје име за обавезе из поступка јавне набавке и уговора о јавној набавци одговара задруга и задругари у складу са ЗЈН.

Ако задруга подноси заједничку понуду у име задругара за обавезе из поступка јавне набавке и уговора о јавној набавци неограничено солидарно одговарају задругари.

4.9 НАЧИН И УСЛОВИ ПЛАЋАЊА, ГАРАНТНИ РОК, КАО И ДРУГЕ ОКОЛНОСТИ ОД КОЈИХ ЗАВИСИ ПРИХВАТЉИВОСТ ПОНУДЕ

Захтеви у погледу начина, рока и услова плаћања

Рок плаћања је до 45 дана од дана пријема оверене авансне, привремене односно окончане ситуације, уз важеће банкарске гаранције и полису осигурања.

Понуђачу је дозвољено да захтева аванс до 25% вредности понуде без ПДВ.

Захтеви у погледу гарантног рока

Минимални гарантни рок за изведене радове износи две године рачунајући од дана примопредаје радова. За уграђене материјале важи гарантни рок у складу са условима произвођача, који тече од дана извршене примопредаје радова Кориснику.

Захтев у погледу рока извођења радова

Рок за извођење радова максимално 50 календарских дана.

Захтев у погледу рока важења понуде

Рок важења понуде је 90 дана од дана отварања понуда.

У случају истека рока важења понуде, Наручилац ће у писаном облику тражити од понуђача продужење важења понуде. Понуђач који прихвати захтев за продужење рока важења понуде не може мењати понуду.

4.10 ВАЛУТА И НАЧИН НА КОЈИ МОРА ДА БУДЕ НАВЕДЕНА И ИЗРАЖЕНА ЦЕНА У ПОНУДИ

Цена мора бити исказана у динарима, са и без пореза на додату вредност, са урачунатим свим трошковима које понуђач има у реализацији јавне набавке, с тим да ће се за оцену понуде узимати у обзир цена без пореза на додату вредност.

Цена је фиксна и не може се мењати.

Ако је у понуди исказана неубичајено ниска цена, Наручилац ће поступити у складу са чланом 92. ЗЈН.

Цену је потребно изразити нумерички и текстуално, при чему текстуално изражена цена има предност у случају несагласности.

4.11 ПОДАЦИ О ВРСТИ, САДРЖИНИ, НАЧИНУ ПОДНОШЕЊА, ВИСИНИ И РОКОВИМА ОБЕЗБЕЂЕЊА ИСПУЊЕЊА ОБАВЕЗА ПОНУЂАЧА

Понуђач је у обавези да уз понуду достави

Банкарску гаранцију за озбиљност понуде – оригинал, у износу од 2 % од укупне вредности понуде без ПДВ са роком важења 90 дана од дана јавног отварања понуда, која мора бити неопозива, без права на приговор, безусловна и платива на први позив – оригинал - у корист Министарства привреде, Београд, Кнеза Милоша бр. 20, ПИБ 108213421, матични број 17862154, број рачуна: 840-1620-21.

Наручилац има право да банкарску гаранцију за озбиљност понуде активира у следећим случајевима:

а) ако понуђач чија је понуда изабрана као најповољнија одбије да закључи уговор о јавној набавци

б) ако изабрани понуђач у року од 15 дана од дана закључења уговора, Наручиоцу не достави банкарску гаранцију за повраћај аванса и банкарску гаранцију за добро извршење посла;

в) ако изабрани понуђач у року од 15 дана од дана закључења уговора, Наручиоцу не достави полису осигурања за објекат у изградњи и полису осигурања од одговорности за штету причињену трећим лицима и стварима трећих лица.

4.12 ЗАШТИТА ПОВЕРЉИВОСТИ ПОДАТАКА КОЈЕ НАРУЧИЛАЦ СТАВЉА ПОНУЂАЧИМА НА РАСПОЛАГАЊЕ, УКЉУЧУЈУЋИ И ЊИХОВЕ ПОДИЗВОЂАЧЕ

Наручилац је дужан да:

1) чува као поверљиве све податке о понуђачима садржане у понуди које је као такве, у складу са ЗЈН, понуђач означио у понуди;

2) одбије давање информације која би значила повреду поверљивости података добијених у понуди;

3) чува као пословну тајну имена, заинтересованих лица, понуђача, као и податке о поднетим понудама, до отварања понуда.

Неће се сматрати поверљивим докази о испуњености обавезних услова, цена и други подаци из понуде који су од значаја за примену елемената критеријума и рангирање понуде.

4.13 ДОДАТНЕ ИНФОРМАЦИЈЕ ИЛИ ПОЈАШЊЕЊА У ВЕЗИ СА ПРИПРЕМАЊЕМ ПОНУДА,

Заинтересовано лице може, у писаном облику (путем поште на адресу Наручиоца, електронске поште на имејл miranda.vucenovic@privreda.gov.rs или факсом на број 011-333-4157) тражити од Наручиоца додатне информације или појашњења у вези са припремањем понуде, при чему може да укаже Наручиоцу и на евентуално уочене недостатке и неправилности у Конкурсној документацији, најкасније пет дана пре истека рока за подношење понуде. Особа за контакт је Миранда Вученовић, сваког радног дана 07.30 – 15.30 часова.

Тражење додатних информација или појашњења телефоном није дозвољено.

Додатне информације или појашњења упућују се са напоменом „Захтев за додатним информацијама или појашњењима конкурсне документације, ЈН број 16/2017-Извођење радова на побољшању државног пута ИБ23 постављањем инсталације јавног осветљења на деоници Коловрат-Велика Жупа у Пријепољу, друга фаза” .

Наручилац ће у року од три дана од дана пријема захтева, објавити одговор на Порталу јавних набавки и на својој интернет страници.

4.14 ОБИЛАЗАК ЛОКАЦИЈЕ

Понуђач је дужан да се увери у све услове градње, техничку документацију, као и да стекне комплетан увид у све информације које су неопходне за припрему понуде, на локацији на којој ће се радови и изводити.

Обилазак локације и увид у документацију биће организован у договору са особом задуженом за обилазак локације, а то је **Милојко Маркичевић дипл.ел.инж. запослен у ЈП „Путеви Србије“, моб. тел. 066/866-5086.**

Као доказ да је обишао локацију, понуђач у оквиру своје понуде доставља потписан и оверен Образац из конкурсне документације – Изјава о посети локације, који не мора бити оверен од стране лица задуженог за обилазак локације.

4.15 ИЗМЕНЕ И ДОПУНЕ КОНКУРСНЕ ДОКУМЕНТАЦИЈЕ

Ако у року предвиђеном за подношење понуде измени или допуни Конкурсну документацију, Наручилац ће измене и допуне Конкурсне документације објавити на Порталу јавних набавки и интернет адреси Наручиоца www.privreda.gov.rs

Ако Наручилац измени или допуни Конкурсну документацију осам или мање дана пре истека рока за подношење понуда, дужан је да продужи рок за подношење понуда и објави обавештење о продужењу рока за подношење понуда.

Понуде се припремају у складу са Конкурсном документацијом и изменама и допунама Конкурсне документације.

Измене и допуне Конкурсне документације важиће само уколико су учињене у писаној форми. Усмене изјаве или изјаве дате на било који други начин од стране Наручиоца, неће ни у ком погледу обавезивати Наручиоца.

4.16 КОМУНИКАЦИЈА

Комуникација у поступку јавне набавке одвија се писаним путем, односно путем поште, електронске поште или факсом, као и објављивањем од стране Наручиоца на Порталу јавних набавки и интернет адреси Наручиоца www.privreda.gov.rs

Ако је документ из поступка јавне набавке достављен од стране Наручиоца или понуђача путем електронске поште или факсом, страна која је извршила достављање дужна је да од друге стране захтева да на исти начин потврди пријем тог документа, што

је друга страна дужна и да учини када је то неопходно као доказ да је извршено достављање.

4.17 ДОДАТНА ОБЈАШЊЕЊА, КОНТРОЛА И ДОПУШТЕНЕ ИСПРАВКЕ

Наручилац може да захтева од понуђача додатна објашњења која ће му помоћи при прегледу, вредновању и упоређивању понуда, а може да врши и контролу (увид) код понуђача, односно његових подизвођача.

Наручилац може, уз сагласност понуђача, да изврши исправке рачунских грешака уочених приликом разматрања понуде по окончаном поступку отварања понуда, узимајући као релевантну цену по јединици мере.

Проверу рачунске тачности понуда и грешке, уколико их буде, Наручилац ће исправљати на следећи начин:

Уколико није тачан производ јединичне цене и количине, јединична цена ће се сматрати тачном.

Уколико цена за неку позицију није дата сматраће се да је вредност радова на тој позицији укључена у вредност других радова.

Уколико понуђач начини грешку у попуњавању, потребно је да исту избели и правилно попуни, а место начињене грешке парафира и овери печатом.

Ако се понуђач не сагласи са исправком рачунских грешака, Наручилац ће његову понуду одбити као неприхватљиву.

4.18 НЕУОБИЧАЈЕНО НИСКА ЦЕНА

Наручилац може да одбије понуду због неуобичајено ниске цене.

Неуобичајено ниска цена у смислу ЗЈН је понуђена цена која значајно одступа у односу на тржишно упоредиву цену и изазива сумњу у могућност извршења јавне набавке у складу са понуђеним условима.

Ако Наручилац оцени да понуда садржи неуобичајено ниску цену, захтеваће од понуђача детаљно образложење свих њених саставних делова које сматра меродавним, а нарочито наводе у погледу економике начина градње, производње или изабраних техничких решења, у погледу изузетно повољних услова који понуђачу стоје на располагању за извршење уговора или у погледу оригиналности производа, услуга или радова које понуђач нуди.

4.19 НЕГАТИВНЕ РЕФЕРЕНЦЕ

Наручилац може одбити понуду уколико поседује доказ да је понуђач у претходне три године пре објављивања позива за подношење понуда у поступку јавне набавке:

- 1) поступао супротно забрани из чл. 23. и 25. ЗЈН;
- 2) учинио повреду конкуренције;
- 3) доставио неистините податке у понуди или без оправданих разлога одбио да закључи уговор о јавној набавци, након што му је уговор додељен;

4) одбио да достави доказе и средства обезбеђења на шта се у понуди обавезао.

Наручилац може одбити понуду уколико поседује доказ који потврђује да понуђач није испуњавао своје обавезе по раније закљученим уговорима о јавним набавкама који су се односили на исти предмет набавке, за период од претходне три године пре објављивања позива за подношење понуда.

Доказ може бити:

- 1) правоснажна судска одлука или коначна одлука другог надлежног органа;
- 2) исправа о реализованом средству обезбеђења испуњења обавеза у поступку јавне набавке или испуњења уговорних обавеза;
- 3) исправа о наплаћеној уговорној казни;
- 4) рекламације потрошача, односно корисника, ако нису отклоњене у уговореном року;
- 5) извештај надзорног органа о изведеним радовима који нису у складу са пројектом, односно уговором;
- 6) изјава о раскиду уговора због неиспуњења битних елемената уговора дата на начин и под условима предвиђеним законом којим се уређују облигациони односи;
- 7) доказ о ангажовању на извршењу уговора о јавној набавци лица која нису означена у понуди као подизвођачи, односно чланови групе понуђача;
- 8) други одговарајући доказ примерен предмету јавне набавке, који се односи на испуњење обавеза у ранијим поступцима јавне набавке или по раније закљученим уговорима о јавним набавкама.

Наручилац може одбити понуду ако поседује доказ - правоснажну судску одлуку или коначну одлуку другог надлежног органа који се односи на поступак који је спровео или уговор који је закључио и други наручилац ако је предмет јавне набавке истоврстан.

4.20 ПОШТОВАЊЕ ОБАВЕЗА КОЈЕ ПРОИЗЛАЗЕ ИЗ ВАЖЕЋИХ ПРОПИСА

Понуђач је дужан да поштује све обавезе које произлазе из важећих прописа о заштити на раду, запошљавању и условима рада, заштити животне средине-

Понуђач не сме имати забрану обављања делатности која је на снази у време подношења понуде.

4.21 КОРИШЋЕЊЕ ПАТЕНТА И ОДГОВОРНОСТ ЗА ПОВРЕДУ ЗАШТИЋЕНИХ ПРАВА ИНТЕЛЕКТУАЛНЕ СВОЈИНЕ ТРЕЋИХ ЛИЦА

Накнаду за коришћење патената, као и одговорност за повреду заштићених права интелектуалне својине трећих лица сноси понуђач.

4.22 НАЧИН И РОК ЗА ПОДНОШЕЊЕ ЗАХТЕВА ЗА ЗАШТИТУ ПРАВА ПОНУЂАЧА

Поступак заштите права понуђача регулисан је одредбама чл. 138. - 166. ЗЈН.

Захтев за заштиту права може да поднесе понуђач, односно заинтересовано лице, које има интерес за доделу уговора у поступку јавне набавке и који је претрпео или би могао да претрпи штету због поступања Наручиоца противно одредбама ЗЈН.

Захтев за заштиту права подноси се Наручиоцу, а копија се истовремено доставља Републичкој комисији.

Наручиоцу се захтев за заштиту права предаје непосредно или електронском поштом на имејл miranda.vucenovic@privreda.gov.rs, факсом на број 011/333-4157 или препорученом пошиљком са повратницом на адресу Наручиоца.

Захтев за заштиту права се може поднети у току целог поступка јавне набавке, против сваке радње Наручиоца, осим уколико ЗЈН није другачије одређено.

О поднетом захтеву за заштиту права Наручилац ће обавестити све учеснике у поступку јавне набавке, односно објавити обавештење о поднетом захтеву на Порталу јавних набавки, најкасније у року од два дана од дана пријема захтева.

Уколико се захтевом за заштиту права оспорава врста поступка, садржина позива за подношење понуда или Конкурсне документације, захтев ће се сматрати благовременим уколико је примљен од стране Наручиоца најкасније седам дана пре истека рока за подношење понуда, без обзира на начин достављања и уколико је подносилац захтева у складу са чланом 63. став 2. ЗЈН указао Наручиоцу на евентуалне недостатке и неправилности, а Наручилац исте није отклонио.

Захтев за заштиту права којим се оспоравају радње које Наручилац предузме пре истека рока за подношење понуда, а након истека рока из претходног става, сматраће се благовременим уколико је поднет најкасније до истека рока за подношење понуда.

После доношења одлуке о додели уговора и одлуке о обустави поступка, рок за подношење захтева за заштиту права је десет дана од дана објављивања одлуке на Порталу јавних набавки.

Захтевом за заштиту права не могу се оспоравати радње Наручиоца предузете у поступку јавне набавке ако су подносиоцу захтева били или могли бити познати разлози за његово подношење пре истека рока за подношење захтева, а подносилац захтева га није поднео пре истека тог рока.

Ако је у истом поступку јавне набавке поново поднет захтев за заштиту права од стране истог подносиоца захтева, у том захтеву се не могу оспоравати радње Наручиоца за које је подносилац захтева знао или могао знати приликом подношења претходног захтева.

Захтев за заштиту права не задржава даље активности наручиоца у поступку јавне набавке у складу са одредбама члана 150. ЗЈН.

Наручилац ће објавити обавештење о поднетом захтеву за заштиту права на Порталу јавних набавки и на својој интернет страници најкасније у року од два дана од дана пријема захтева за заштиту права.

4.23 САДРЖИНА ЗАХТЕВА ЗА ЗАШТИТУ ПРАВА

Захтев за заштиту права садржи:

- 1) назив и адресу подносиоца захтева и лице за контакт;

- 2) назив и адресу Наручиоца;
- 3) податке о јавној набавци која је предмет захтева, односно о одлуци Наручиоца;
- 4) повреде прописа којима се уређује поступак јавне набавке;
- 5) чињенице и доказе којима се повреде доказују;
- 6) потврду о уплати таксе из члана 156. ЗЈН;
- 7) потпис подносиоца.

Ако поднети захтев за заштиту права не садржи све обавезне елементе, Наручилац ће такав захтев одбацити закључком.

Наручилац закључак доставља подносиоцу захтева и Републичкој комисији у року од три дана од дана доношења.

Против закључка Наручиоца подносилац захтева може у року од три дана од дана пријема закључка поднети жалбу Републичкој комисији, док копију жалбе истовремено доставља Наручиоцу.

Валидан доказ о извршеној уплати таксе, у складу са Упутством о уплати таксе за подношење захтева за заштиту права Републичке комисије, објављеном на сајту Републичке комисије, у смислу члана 151. став 1. тачка 6) ЗЈН, је :

Потврда о извршеној уплати таксе која мора да садржи следеће елементе:

- (1) да буде издата од стране банке и да садржи печат банке;
- (2) да представља доказ о извршеној уплати таксе, што значи да потврда мора да садржи податак да је налог за уплату таксе, односно налог за пренос средстава реализован, као и датум извршења налога;
- (3) износ таксе из члана 156. ЗЈН чија се уплата врши- 120.000,00 динара;
- (4) број рачуна: 840-30678845-06;
- (5) шифру плаћања: 153 или 253;
- (6) позив на број: подаци о броју или ознаци јавне набавке поводом које се подноси захтев за заштиту права;
- (7) сврха: ЗЗП; Министарство привреде; број или ознака јавне набавке поводом које се подноси захтев за заштиту права;
- (8) корисник: буџет Републике Србије;
- (9) назив уплатиоца, односно назив подносиоца захтева за заштиту права за којег је извршена уплата таксе;
- (10) потпис овлашћеног лица банке, **или**

Налог за уплату, први примерак, оверен потписом овлашћеног лица и печатом банке или поште, који садржи и све друге елементе из потврде о извршеној уплати таксе наведене под тачком 1 **или**

Потврда издата од стране Републике Србије, Министарства финансија, Управе за трезор, потписана и оверена печатом, која садржи све елементе из потврде о извршеној уплати таксе из тачке 1, осим оних наведених под (1) и (10), за подносиоце захтева за заштиту права који имају отворен рачун у оквиру припадајућег консолидованог рачуна трезора, а који се води у Управи за трезор (корисници буџетских средстава, корисници средстава организација за обавезно социјално осигурање и други корисници јавних средстава) **или**

Потврда издата од стране Народне банке Србије, која садржи све елементе из потврде о извршеној уплати таксе из тачке (1), за подносиоце захтева за заштиту права (банке и други субјекти) који имају отворен рачун код НБС.

Више информација о уплати таксе за подношење захтева за заштиту права може се добити на интернет страници Републичке комисије за заштиту права у поступцима јавних набавки <http://www.kjn.gov.rs/ci/uputstvo-o-uplati-republicke-administrativne-takse.html>

4.24 РОК ЗА ДОНОШЕЊЕ ОДЛУКЕ О ДОДЕЛИ УГОВОРА

Рок за доношење одлуке о додели уговора је 25 дана од дана отварања понуда.

4.25 РОК У КОЈЕМ ЋЕ УГОВОР БИТИ ЗАКЉУЧЕН

Наручилац ће уговор о јавној набавци доставити понуђачу коме је уговор додељен у року од осам дана од дана протеча рока за подношење захтева за заштиту права из члана 149. ЗЈН.

У случају да је поднета само једна понуда Наручилац може закључити уговор пре истека рока за подношење захтева за заштиту права, у складу са чланом 112. став 2. тачка 5) ЗЈН.

4.26 ОБУСТАВА ЈАВНЕ НАБАВКЕ

Наручилац ће обуставити поступак јавне набавке уколико нису испуњени услови за доделу уговора из члана 107. ЗЈН.

Наручилац може да обустави поступак јавне набавке из објективних и доказивих разлога који се нису могли предвидети у време покретања поступка и који онемогућавају да се започети поступак оконча, или услед којих је престала потреба Наручиоца за предметном набавком због чега се неће понављати у току исте буџетске године односно у наредних шест месеци.

4.27 УВИД У ДОКУМЕНТАЦИЈУ

Понуђач има право да изврши увид у документацију о спроведеном поступку јавне набавке после доношења одлуке о додели уговора, односно одлуке о обустави поступка о чему може поднети писмени захтев наручиоцу путем електронске поште, поште и факсом.

Наручилац ће лицу из претходног става, омогућити увид у документацију и копирање документације из поступка о трошку подносиоца захтева, у року од два дана од дана пријема писаног захтева, уз обавезу да заштити податке у складу са чл. 14. и 15. ЗЈН.

4.28 ТРОШКОВИ ПРИПРЕМАЊА ПОНУДЕ

Понуђач може да у оквиру понуде достави укупан износ и структуру трошкова припремања понуде. Трошкове припреме и подношења понуде сноси искључиво понуђач и не може тражити од Наручиоца накнаду трошкова.

Ако је поступак јавне набавке обустављен из разлога који су на страни Наручиоца, оба наручиоца су дужна да понуђачу надокнаде трошкове прибављања средства обезбеђења, под условом да је понуђач тражио накнаду тих трошкова у понуди.

4.29 УПУТСТВО О ИЗГЛЕДУ ТАБЛЕ СА ПОДАЦИМА О ПРОЈЕКТУ

Упутство о изгледу табле са подацима о пројекту представља смернице извођачима за израду табли у складу са дефинисаном уговорном обавезом и за правилну употребу лога Министарства привреде, на основу члана 201. тачка 16. Закона о планирању и изградњи и Правилника о изгледу, саджини и месту постављања градилишне табле.

ТЕХНИЧКЕ КАРАКТЕРИСТИКЕ:

1. Градилишна табла је правоугаоног облика димензија 200 x 300 x 20cm, израђена од челичних кутијастих профила и поцинкованог лима, а поставља се на челичним носачима одговарајуће носивости фундираним у бетон.
2. Позадина табле мора бити светлонаранцасте боје отпорна на атмосферске утицаје.

ПРИКАЗ ОБАВЕЗНОГ САДРЖАЈА:

1. **Лого Министарства привреде** позициониран је у горњем десном углу. Минималне димензије лога су 40 x 40cm.
2. На делу испод лога Министарства привреде, „болдовано“ су истакнути следећи подаци:
 - а) Назив, намена и величина објекта и
 - б) Број катастарске парцеле
3. Модел објекта је позициониран у горњем левом углу
4. На доњем делу табле наведено је следеће:
 - а) Назив привредног друштва, односно правног лица или предузетника који је израдио пројектну документацију (адреса, телефон и сајт)
 - б) Име одговорног пројектанта
 - в) Назив извођача радова, име одговорног извођача радова и име лица које врши надзор
 - г) Број и датум решења којим је издата грађевинска дозвола и назив органа који је издао грађевинску дозволу, односно број решења којим се одобрава извођење радова (за које се не издаје грађевинска дозвола)
 - д) Датум почетка грађења
 - ђ) Рок завршетка изградње објекта
 - е) Назив Наручиоца
 - ж) Назив Инвеститора
 - з) Назив Корисника

4.30 СПИСАК ОБРАЗАЦА КОЈИ ЧИНЕ САСТАВНИ ДЕО КОНКУРСНЕ ДОКУМЕНТАЦИЈЕ (ПОНУДЕ)

	НАЗИВ ОБРАСЦА	БРОЈ ОБРАСЦА
1.	Образац понуде	ОБРАЗАЦ БР. 1
2.	Општи подаци о понуђачу	ОБРАЗАЦ БР. 2
3.	Општи подаци о члану групе понуђача	ОБРАЗАЦ БР. 3
4.	Изјава о посети локације	ОБРАЗАЦ БР. 4
5.	Изјава о одговорном извођачу	ОБРАЗАЦ БР. 5
6.	Списак изведених радова	ОБРАЗАЦ БР. 6
7.	Потврда о реализацији уговора	ОБРАЗАЦ БР. 7
8.	Изјава о расположивости техничке опреме	ОБРАЗАЦ БР. 8
9.	Модел уговора	ОБРАЗАЦ БР. 9
10.	Трошкови припреме понуде	ОБРАЗАЦ БР. 10
11.	Изјава о независној понуди	ОБРАЗАЦ БР. 11
12.	Изјава понуђача о поштовању важећих прописа о заштити на раду, запошљавању и условима рада, заштити животне	ОБРАЗАЦ БР. 12
13.	Предмер и предрачун	ОБРАЗАЦ БР. 13

Образац 1.

ОБРАЗАЦ ПОНУДЕ

Понуда број _____ од _____. 2017. године
за јавну набавку 16/2017 – Извођење радова на побољшању државног пута
ІБ23 постављањем инсталације јавног осветљења на деоници Коловрат-
Велика Жупа у Пријепољу, друга фаза

1) Општи подаци о понуђачу:

Скраћени назив: _____

Седиште и адреса: _____

Матични број: _____ ПИБ: _____

а) понуђач који наступа самостално б) понуђач – носилац посла в) понуђач из групе понуђача г) понуђач који наступа са подизвођачем д) подизвођач (заокружити)

Скраћени назив: _____

Седиште и адреса: _____

Матични број: _____ ПИБ: _____

а) понуђач који наступа самостално б) понуђач – носилац посла в) понуђач из групе понуђача г) понуђач који наступа са подизвођачем д) подизвођач (заокружити)

Скраћени назив: _____

Седиште и адреса: _____

Матични број: _____ ПИБ: _____

а) понуђач који наступа самостално б) понуђач – носилац посла в) понуђач из групе понуђача г) понуђач који наступа са подизвођачем д) подизвођач (заокружити)

НАПОМЕНА: Образац копирати у потребном броју примерака у случају већег броја понуђача из групе понуђача или подизвођача

2) Понуду број _____ од _____.2017. године подносимо

а) самостално б) заједничку понуду ц) са подизвођачем д) заједнички са подизвођачем

Укупна цена без ПДВ	
Укупна цена са ПДВ	
Рок завршетка радова износи _____ календарских дана од дана увођења у посао (максимално 50 календарских дана)	
Гарантни рок за све радове је _____ године, од дана примопредаје радова (не краћи од 2 године)	
Важење понуде износи 90 дана од дана отварања понуда	
Тражени аванс (највише до 25%)	а) аванс _____% б) без аванса

3) Подаци о подизвођачу:

Назив подизвођача	Позиција радова које изводи	Вредност радова без ПДВ	Процент укупне вредности набавке који ће извршити подизвођач:

Датум _____

Потпис овлашћеног лица

М.П.

Напомене: Образац понуде понуђач мора да попуни, овери печатом и потпише, чиме потврђује да су тачни подаци који су у обрасцу понуде наведени. Уколико понуђачи подносе заједничку понуду, група понуђача може да се определи да образац понуде потписују и печатом оверавају сви понуђачи из групе понуђача или група понуђача може да одреди једног понуђача из групе који ће попунити, потписати и печатом оверити образац понуде.

Образац 2.

ОПШТИ ПОДАЦИ О ПОНУЂАЧУ

Назив понуђача	
Седиште и адреса понуђача	
Одговорно лице – директор	
Особа за контакт	
Телефон	
Имејл	
Рачун и банка	
Матични број	
ПИБ	
Врста правног лица (микро, мало, средње, велико, ЈП или физичко лице)	

Датум _____

Потпис овлашћеног лица

М.П.

Образац попуњава понуђач који наступа самостално или понуђач-носилац посла.
Образац потписује и оверава овлашћено лице понуђача.

Образац 3.

ОПШТИ ПОДАЦИ О ЧЛАНУ ГРУПЕ ПОНУЂАЧА

Назив члана групе понуђача	
Седиште и адреса члана групе понуђача	
Одговорно лице члана групе - директор	
Особа за контакт	
Телефон	
Имејл	
Рачун и банка	
Матични број	
ПИБ	

Датум _____

Потпис овлашћеног лица

М.П.

Образац копирати у потребном броју примерака за сваког члана групе понуђача. Образац потписује и оверава овлашћено лице носиоца посла групе понуђача или овлашћено лице члана групе

Образац 4.

ИЗЈАВА ПОНУЂАЧА О ПОСЕТИ ЛОКАЦИЈЕ

Изјављујем да смо посетили локацију која је предмет јавне набавке број 16/2017 и стекли увид у техничку документацију и све информације које су неопходне за припрему понуде. Такође изјављујем да смо упознати са свим условима градње и да они, сада видљиви, не могу бити основ за било какве накнадне промене у цени.

Датум _____

Потпис овлашћеног лица

М.П.

Образац не мора бити потписан од стране локалне самоуправе односно лица задуженог за обилазак локације.

Образац потписује и оверава овлашћено лице понуђача уколико наступа самостално или са подизвођачима.

Уколико наступа у групи, образац потписује и оверава овлашћено лице носиоца посла групе понуђача или овлашћено лице члана групе.

Образац 5.**ИЗЈАВА О ОДГОВОРНОМ ИЗВОЂАЧУ**

Изјављујем да ће доле наведени одговорни извођачи радова бити расположиви у периоду извршења уговора за извођење радова на побољшању државног пута IB23 постављањем инсталације јавног осветљења на деоници Коловрат-Велика Жупа у Пријепољу, друга фаза:

Бр.	Име и презиме	Број лиценце	Назив понуђача (члана групе понуђача) који ангажује одговорног извођача:	Основ ангажовања: 1. Запослен код понуђача 2. Ангажован
1.				
2.				
3.				

Датум _____

Потпис овлашћеног лица

М.П.

Образац копирати у потребном броју примерака.

Образац потписује и оверава овлашћено лице понуђача уколико наступа самостално или са подизвођачима. Уколико наступа у групи, образац потписује и оверава овлашћено лице носиоца посла групе понуђача или овлашћено лице члана групе.

Напомена: Последњу колону: Основ ангажовања попунити тако, што се за запослене уноси број - 1, а за ангажоване уговором број - 2.

Образац 6.

СПИСАК ИЗВЕДЕНИХ РАДОВА

Наручилац	Период извођења радова	Врста радова	Вредност изведених радова (без ПДВ)
УКУПНО изведених радова без ПДВ:			

Датум _____

Потпис овлашћеног лица

М.П.

Образац копирати у потребном броју примерака за сваког члана групе понуђача. Образац потписује и оверава овлашћено лице понуђача уколико наступа самостално или са подизвођачима. Образац потписује и оверава овлашћено лице носиоца посла групе понуђача или овлашћено лице члана групе.

Образац 7.

ПОТВРДА О РЕАЛИЗАЦИЈИ УГОВОРА

Назив наручиоца

Адреса

Овим потврђујемо да је понуђач

из

ул. _____

за потребе Наручиоца

а) самостално; б) као носилац посла; в) као члан групе; г) као подизвођач

(заокружити одговарајући начин наступања)

квалитетно и у уговореном року извео радове

(навести предмет уговора односно врсту радова)

у вредности од укупно _____ динара без ПДВ,

односно у вредности од укупно _____ динара са

ПДВ, а на основу уговора број _____ од

_____.

Контакт особа Наручиоца: _____,

Телефон: _____

Датум: _____

Потпис овлашћеног лица Наручиоца

М.П.

Образац копирати у потребном броју примерака.

Образац 8.**ИЗЈАВА О РАСПОЛОЖИВОСТИ ТЕХНИЧКЕ ОПРЕМЕ**

Изјављујемо да имамо у власништву, односно закупу или лизингу и у исправном стању захтевани технички капацитет за јавну набавку број 16/2017 – Извођење радова на побољшању државног пута ИБ23 постављањем инсталације јавног осветљења на деоници Коловрат-Велика Жупа у Пријепољу, друга фаза и да ће наведена опрема бити на располагању за све време извођења радова који су предмет ове јавне набавке

Ред. бр.	Техничко средство	Ком.	Редни број и бр. стране са пописне листе	Број уговора о лизингу или закупу	Уписати у чијем је власништву техничко средство
1.	мини багер	1			
2.	камион кипер	1			
3.	вертикална платформа за рад на висини до 15м, изолована до 1000 V	1			
4.	камион са дизалицом и приколицом за превоз стубова	1			
5.	дизел-електрични агрегат минималне снаге 15kVA	1			

Датум _____

Потпис овлашћеног лица

М.П. _____

Образац копирати у потребном броју примерака за сваког члана групе понуђача. Образац потписује и оверава овлашћено лице овлашћеног члана групе понуђача или овлашћено лице члана групе.Образац потписује и оверава овлашћено лице понуђача уколико наступа самостално или са подизвођачима.

Образац 9.

МОДЕЛ УГОВОРА О ИЗВОЂЕЊУ РАДОВА

Уговорне стране :

- 1. Република Србија – Министарство привреде**, Београд, Ул. Кнеза Милоша бр. 20, ПИБ 108213421, матични број 17862154, рачун број 840-1620-21 (у даљем тексту: Наручилац) које, по овлашћењу број: 021-02-168/2016-02 од 10. октобра 2016. године, заступа државни секретар Драган Стевановић
- 2. Република Србија – Општина Пријеполје**, Пријеполје, Трг братства и јединства бр. 1 ПИБ 100809636, матични број 06789919 рачун број 840-6640-93 (у даљем тексту: Корисник), коју заступа председник општине Драгољуб Зиндовић
- 3. Јавно предузеће Путеви Србије**, Београд, Булевар краља Александра бр. 282, ПИБ 104260456, матични број 20132248, број рачуна: 840-930621-22 (у даљем тексту: Инвеститор), које заступа в.д. директора Зоран Дробњак
- 4. Привредно друштво/носилац посла** _____,
_____, Ул. _____ бр. _____, ПИБ _____,
_____, матични број _____, рачун број _____
код банке _____;
члан групе/подизвођач _____,
_____, Ул. _____ бр. _____, ПИБ _____,
_____, матични број _____;
члан групе/подизвођач _____,
_____, Ул. _____ бр. _____, ПИБ _____,
_____, матични број _____;
члан групе/подизвођач _____,
_____, Ул. _____ бр. _____, ПИБ _____,
_____, матични број _____,
(у даљем тексту: Извођач), које заступа директор _____

УВОДНИ ДЕО

- На основу Уредбе о утврђивању Програма подршке развоју пословне инфраструктуре за 2017. годину („Службени гласник РС”, број 2/17) и Јавног позива за пријаву пројекта („Службени гласник РС”, број 3/17) Министарство привреде је донело Одлуку о распореду и коришћењу средстава за подршку унапређења пословне инфраструктуре за 2017. годину број: 401-00-1080/2017-11 од 1. марта 2017. године („Службени гласник РС“, број 21/17), којом су распоређена средства за реализацију пројекта - Извођење радова на побољшању државног пута ИБ23 постављањем инсталације јавног осветљења на деоници Коловрат-Велика Жупа у Пријеполју;
- Наручилац је у отвореном поступку јавне набавке број 16/2017, Извођачу доделио уговор о извођењу радова на побољшању државног пута ИБ23 постављањем инсталације јавног осветљења на деоници Коловрат-Велика Жупа у Пријеполју друга фаза.

ПРЕДМЕТ УГОВОРА

Члан 1.

Предмет Уговора је извођење радова на побољшању државног пута IB23 постављањем инсталације јавног осветљења на деоници Коловрат-Велика Жупа у Пријепољу, друга фаза, у свему према Понуди број _____ од __. __. 2017. године, која је саставни део овог уговора.

Потврда о пријему техничке документације број: 344-09-8766/2015-03 од 21. јануара 2016. године дата је у прилогу и чини саставни део овог уговора.

ВРЕДНОСТ УГОВОРА

Члан 2.

Цена за извођење радова из члана 1. Уговора износи _____ динара без ПДВ односно _____ динара са ПДВ.

Укупан износ средстава из става 1. овог члана обезбеђен је на следећи начин:

- износ од _____ динара без ПДВ (*попуњава Наручилац*) обезбеђен је Законом о буџету Републике Србије за 2017. годину („Службени гласник РС”, број 99/16), у члану 8, Раздео 20 - Министарство привреде, Програм 1505 – Регионални развој, функција 411 – Општи економски и комерцијални послови, Пројекат 4004 - Подршка развоју пословне инфраструктуре, економска класификација 511 - Зграде и грађевински објекти;
- износ од _____ динара са ПДВ (*попуњава Наручилац*) обезбеђен је Одлуком о буџету општине Пријепоље за 2017. годину („Сл.Гласник број 22/2016“) у Програму 1, програмској активности 003, економској класификацији 511000.

Обавезу обрачуна и плаћања ПДВ на целокупну вредност Уговора сноси Корисник као порески дужник по основу сваке испостављене ситуације.

Уговорена цена је фиксна по јединици мере и не може се мењати услед повећања цене елемената на основу којих је одређена односно због наступања промењених околности.

Осим вредности рада, добара и услуга неопходних за извршење Уговора, цена обухвата и све зависне трошкове Извођача до примопредаје радова а посебно трошкове извођења свих припремних и завршних радњи, организације, чувања и обезбеђења градилишта, помоћних материјала и опреме, мера за омогућавање безбедног и несметаног одвијања саобраћаја током извођења радова.

НАЧИН ПЛАЋАЊА

Члан 3.

Уговорне стране су сагласне да се плаћање Извођачу врши на следећи начин:

-аванс у висини од ____ % од уговорене вредности без ПДВ што износи _____ динара, у року до 45 дана од дана пријема оверене авансне ситуације/авансног рачуна, уз услов да је Наручиоцу достављена банкарска гаранција за повраћај аванса, у складу са чланом 11. Уговора. Аванс се мора оправдати најкасније са последњом привременом ситуацијом;

- по испостављеним овереним привременим ситуацијама и окончаној ситуацији, уз важеће банкарске гаранције и полисе осигурања, у року до 45 дана од дана пријема оверене ситуације. Укупна вредност привремених ситуација не може бити већа од 90% вредности уговорених радова без ПДВ.

Авансна, привремена и окончана ситуација испостављају се Наручиоцу у шест примерака и морају бити оверене од стране надзорног органа и Корисника пре доставе Наручиоцу.

Комплетну документацију неопходну за оверу ситуације: листове грађевинског дневника, листове грађевинске књиге, одговарајуће атесте за уграђени материјал и набавку опреме, динамички план са пресеком стања радова и предлог мера за отклањање евентуалних кашњења у реализацији и другу документацију Извођач доставља стручном надзору, с тим да се у супротном неће извршити плаћање тих позиција, што Извођач признаје без права на приговор.

Уколико Извођач не достави ситуацију са свим прилозима из претходног става овог члана, Наручилац и/или Корисник неће извршити плаћање позиција за које није достављена комплетна документација.

РОК ЗА ИЗВОЂЕЊЕ РАДОВА

Члан 4.

Извођач се обавезује да радове који су предмет овог уговора изведе у року од _____ календарских дана, рачунајући од дана увођења у посао.

Увођење у посао се врши у присуству представника Наручиоца, Корисника, Извођача и стручног надзора, након испуњења следећих услова:

- да је Корисник предао Извођачу инвестиционо техничку документацију и потврду о пријему техничке документације;
- да су Инвеститор и Извођач извршили обавезе утврђене Потврдом о пријему техничке документације;
- да је Корисник обезбедио Извођачу несметан прилаз градилишту;
- да је Извођач Наручиоцу доставио банкарску гаранцију за добро извршење посла;
- да је Извођач Наручиоцу доставио полису осигурања за објекат у изградњи и полису осигурања од одговорности за штету причињену трећим лицима и стварима трећих лица.

Датум увођења у посао уписује се у грађевински дневник.

Члан 5.

Извођач је дужан да одмах писмено обавести Наручиоца, Корисника и Инвеститора о околностима које онемогућавају или отежавају извођење радова, о привременом обустављању радова, и о настављању радова по престанку сметњи због којих је извођење радова обустављено.

Извођач може привремено обуставити радове искључиво уз сагласност надзорног органа. Извођач је дужан да настави извођење радова по престанку сметње због које су радови обустављени.

Период обуставе радова мора бити уписан у грађевински дневник, потписан и оверен од стране одговорног лица Извођача и стручног надзора и једино у том случају не утиче на уговорени рок извођења радова.

На основу евидентиране обуставе радова кроз књигу инспекције и грађевински дневник, приликом коначног обрачуна утврдиће се да ли су радови изведени у уговореном року.

Члан 6.

Захтев за продужење уговореног рока са писаном сагласношћу стручног надзора и Корисника и пратећом документацијом, Извођач подноси Наручиоцу у року од три дана од сазнања за околност које онемогућавају завршетак радова у уговореном року, а најкасније пет дана пре истека коначног рока за завршетак радова. Уговорени рок се не може продужити без сагласности Наручиоца.

Уговорени рок је продужен када уговорне стране у форми анекса овог уговора о томе постигну писани споразум.

Извођач је дужан да, у уговореном року односно без права на продужење уговореног рока, изведе вишак радова до 10 % од уговорених количина.

У случају да Извођач не испуњава предвиђену динамику, обавезан је да уведе у рад више извршилаца, без права на захтевање повећаних трошкова или посебне накнаде.

УГОВОРНА КАЗНА

Члан 7.

Уколико Извођач не заврши радове који су предмет овог уговора у уговореном року, Наручилац и Корисник могу наплатити уговорну казну умањењем износа који је исказан у окончаној ситуацији.

Висина уговорне казне износи 0,1% од уговорене вредности без ПДВ за сваки дан закашњења, с тим што укупан износ казне не може бити већи од 5 % од вредности уговорених радова без ПДВ.

Ако су Наручилац или Корисник због закашњења у извођењу или предаји изведених радова, претрпели штету која је већа од износа уговорне казне, могу захтевати накнаду штете, односно поред уговорне казне и разлику до пуног износа претрпљене штете. Постојање и износ штете Наручилац и Корисник морају да докажу.

ОБАВЕЗЕ ИЗВОЂАЧА

Члан 8.

Осим обавеза које су утврђене другим одредбама овог уговора, Извођач има обавезу:

- да са Инвеститором, изврши обавезе утврђене Потврдом о пријему техничке документације;
- да радове који су предмет овог уговора изведе у складу са Понудом из члана 1. Уговора, важећим техничким и другим прописима који регулишу предметну материју,

потврдом о пријему техничке документације, инвестиционо-техничком документацијом и овим уговором;

-да обезбеди радну снагу, материјал, грађевинску и другу опрему, изврши припремно-завршне и остале радове и све друго неопходно за коначно извршење Уговора;

-да по пријему инвестиционо-техничке документације исту прегледа и у року од 7 (седам) дана достави примедбе у писаном облику Наручиоцу и Кориснику на разматрање и даље поступање. Неблаговремено уочене или достављене примедбе, које нису могле остати непознате да су на време сагледане, неће бити узете у обзир нити ће имати утицаја на рок за извођење радова;

-да пре почетка радова потпише главни пројекат/пројекат за извођење и Наручиоцу достави решење о именовању одговорног извођача радова;

-да о свом трошку обезбеди и истакне на видном месту градилишну таблу, са свим прописаним подацима која табла мора да садржи;

-да о свом трошку изврши набавку, постављање и одржавање привремене саобраћајне сигнализације све време важења уговора;

-да у складу са чланом 58. Закона о јавним путевима и Правилником о редовном и појачаном одржавању јавних путева, омогући безбедно одвијање саобраћаја на деоници на којој изводи радове, све време трајања уговора;

-да о свом трошку изврши санирање оштећења на државном путу насталим прекомерним коришћењем државног пута односно његовог дела у смислу члана 51. Закона о јавним путевима;

-да обезбеди услове за извођење радова, према усвојеном детаљном динамичком плану, по свим временским условима;

-да обезбеди безбедност свих лица на градилишту, као и одговарајуће чување и обезбеђење градилишта као и складишта материјала и слично, тако да се Наручилац, Корисник и Инвеститор ослобађају свих одговорности према државним органима и трећим лицима, што се тиче безбедности, прописа о заштити животне средине и радно-правних прописа за време укупног трајања извођења радова до предаје радова Кориснику, Наручиоцу и Инвеститору;

-да се строго придржава прописаних мера за заштиту здравља и безбедности на раду за све своје запослене и сва друга лица на градилишту или на другим местима на којима могу бити угрожена;

-да обезбеди услове за вршење стручног надзора на објекту;

-да уредно води сву документацију предвиђену законом и другим прописима, који регулишу ову област;

-да поступа по свим основаним примедбама и захтевима Наручиоца и Корисника датим на основу извршеног надзора и да у зависности од конкретне ситуације, о свом трошку, изврши поправку или рушење или поновно извођење радова, замену набављеног или уграђеног материјала, опреме, уређаја и постројења или убрзања извођења радова када је запао у доцњу у погледу уговорених рокова извођења радова;

-да гарантује квалитет изведених радова, употребљеног материјала и набављене опреме, с тим да отклањању недостатка у гарантном року за изведене радове Извођач мора да приступи у року од 5 дана по пријему писаног позива од стране Инвеститора и/или Корисника ;

-да отклони сву штету коју учини за време извођења радова на објекту – локацији извођења радова и на суседним објектима;

-да по завршеним радовима одмах обавести Наручиоца и Корисника да је завршио радове и да је спреман за њихов пријем.

Члан 9.

Извођач је у обавези да у року од 15 дана од дана закључења Уговора достави детаљан динамички план који мора садржати и следеће позиције, прва: припрема и формирање градилишта и последња: отклањање недостатака, у шест примерака, по два за Наручиоца, Корисника и стручни надзор.

Саставни део динамичког плана су: план ангажовања потребне радне снаге, план ангажовања потребне механизације и опреме на градилишту, план набавке потребног материјала, финансијски план реализације извођења радова, пројекат организације градилишта.

Извођач је у обавези да уведе у рад више смена, продужи смену или уведе у рад више извршилаца, без права на повећање трошкова или посебне накнаде за то, уколико не испуњава предвиђену динамику.

ОБАВЕЗЕ НАРУЧИОЦА, КОРИСНИКА И ИНВЕСТИТОРА

Члан 10.

Осим обавеза које су утврђене другим одредбама овог уговора, Наручилац има обавезу:

- да Извођачу плати уговорену цену под условима и на начин одређен чл. 2. и 3. овог уговора;
- да присуствује увођењу Извођача у посао;
- да учествује у раду комисије за примопредају радова и коначни обрачун са Корисником, Инвеститором, стручним надзором и Извођачем.

Осим обавеза које су утврђене другим одредбама овог уговора, Корисник има обавезу:

- да приликом закључења Уговора, Извођачу преда инвестиционо-техничку документацију и потврду о пријему техничке документације;
- да обезбеди израду Пројекта привремене саобраћајне сигнализације;
- да Извођача уведе у посао као и да му обезбеди несметан прилаз градилишту;
- да Извођачу плати уговорену цену под условима и на начин одређен чл. 2. и 3. овог уговора;
- да врши обрачун ПДВ, подношење ПДВ пријаве као и плаћање ПДВ по свим испостављеним ситуацијама;
- да Наручиоца, писаним путем, обавештава о свакој извршеној уплати по основу испостављених ситуација као и по основу обавезе ПДВ;
- да учествује у раду комисије за примопредају радова и коначни обрачун са Наручиоцем, Инвеститором, стручним надзором и Извођачем.

Осим обавеза које су утврђене другим одредбама овог уговора, Инвеститор има обавезу:

- да са Извођачем, изврши обавезе утврђене Потврдом о пријему техничке документације;
- да најкасније 15 дана од закључења Уговора достави надлежној инспекцији рада пријаву градилишта, а копију пријаве постави на видно место на градилишту;
- да пре почетка рада на градилишту писменим актом одреди координатора за безбедност и здравље на раду у фази извођења радова и да обезбеди израду Плана превентивних мера, уколико је по предвиђено важећим прописима;

- да обезбеди вршење стручног надзора над извршењем уговорних обавеза Извођача;
- да петнаестодневне извештаје стручног надзора доставља Наручиоцу и Кориснику;
- да учествује у раду комисије за примопредају радова и коначни обрачун са Наручиоцем, Корисником, стручним надзором и Извођачем.

БАНКАРСКЕ ГАРАНЦИЈЕ

Члан 11.

Извођач се обавезује да у року од 15 дана од дана закључења овог уговора преда Наручиоцу банкарску гаранцију за повраћај аванса, са роком важења најмање до коначног извршења посла, која мора бити безусловна, неопозива, без права на приговор и платива на први позив, а у корист Наручиоца.

Извођач се обавезује да у року од 15 дана од дана закључења овог уговора преда Наручиоцу банкарску гаранцију за добро извршење посла у износу од 10% од вредности уговора без ПДВ и са роком важења најмање 30 дана дуже од истека рока за коначно извршење посла, која мора бити безусловна, неопозива, без права на приговор и платива на први позив, а у корист Наручиоца.

Наручилац има право да активира банкарску гаранцију за озбиљност понуде ако Извођач у року од 15 дана од дана закључења Уговора не достави банкарске гаранције из ст. 1 и 2 овог члана.

У случају наступања услова за продужење рока завршетка радова, Извођач је у обавези да продужи важење банкарских гаранција, с тим да се висина банкарске гаранције за повраћај аванса може смањити, уз писану сагласност Наручиоца, сразмерно изведеним радовима и износу којим је оправдан део примљеног аванса кроз привремене ситуације.

У случају истека рока важења банкарских гаранција док је извођење радова који су предмет овог уговора у току, Извођач је дужан да, о свом трошку, продужи рок важења банкарских гаранција.

Банкарска гаранција за добро извршење посла може бити послата на наплату пословној банци Извођача уколико Извођач, ни после упућене опомене, не продужи њено важење.

Извођач се обавезује да у року од 10 дана након примопредаје радова Инвеститору преда банкарску гаранцију за отклањање грешака у гарантном року у износу од 5% од вредности уговора без ПДВ и са роком важења пет дана дужим од уговореног гарантног рока, која мора бити безусловна, неопозива, без права на приговор и платива на први позив, а у корист Инвеститора, што је услов за оверу окончане ситуације.

Гаранцију за отклањање грешака у гарантном року Инвеститор сме да наплати уколико Извођач не отпочне са отклањањем недостатака у року од 5 дана од дана пријема писаног захтева и не отклони их у року и у складу са достављеним захтевом.

ОСИГУРАЊЕ РАДОВА

Члан 12.

Извођач је дужан да у року од 15 дана од дана закључења овог уговора осигура радове, материјал и опрему од уобичајених ризика до њихове пуне вредности (осигурање објекта у изградњи) и достави Наручиоцу оригинал или оверену копију полисе осигурања са важношћу за цео период извођења радова, у свему према важећим законским прописима.

Извођач је дужан да у року од 15 дана од закључења овог уговора, достави Наручиоцу оригинал или оверену копију полисе осигурања од одговорности за штету причињену трећим лицима и стварима трећих лица, са важношћу за цео период извођења радова, у свему према важећим законским прописима.

Наручилац има право да активира банкарску гаранцију за озбиљност понуде ако Извођач у року од 15 дана од дана закључења Уговора не достави полисе осигурања из ст. 1 и 2 овог члана.

Уколико се рок за извођење радова продужи, Извођач је обавезан да достави, пре истека уговореног рока, полисе осигурања из ст. 1. и 2. овог члана, са новим периодом осигурања.

Извођач је обавезан да спроводи све потребне мере заштите на раду као и мере противпожарне заштите.

Уколико Извођач радова не поступи у складу са ст. 4. и 5. овог члана признаје своју искључиву прекршајну и кривичну одговорност и једини сноси накнаду за све настале материјалне и нематеријалне штете, при чему овај уговор признаје за извршну исправу без права приговора.

ГАРАНТНИ РОК

Члан 13.

Гарантни рок за изведене радове износи _____ године рачунајући од дана примопредаје радова. За уграђене материјале важи гарантни рок у складу са условима произвођача, који тече од дана извршене примопредаје радова Наручиоцу и Кориснику.

Извођач је обавезан да, на дан извршене примопредаје радова који су предмет овог уговора, записнички преда Кориснику све гарантне листове за уграђене материјале, као и упутства за руковање.

Члан 14.

Извођач је дужан да у току гарантног рока, на први писани позив Инвеститора или Корисника, отклони о свом трошку све недостатке који се односе на уговорени квалитет изведених радова, уграђених материјала и опреме, а који нису настали неправилном употребом, као и сва оштећења проузрокована овим недостацима.

Ако Извођач не приступи извршењу своје обавезе из претходног става у року од 5 дана по пријему писаног позива од стране Инвеститора или Корисника, Инвеститор ће наплатити банкарску гаранцију за отклањање грешака у гарантном року.

Уколико гаранција за отклањање грешака у гарантном року не покрива у потпуности трошкове настале поводом отклањања недостатака из става 1. овог члана, Инвеститор има право да од Извођача тражи накнаду штете, до пуног износа стварне штете.

КВАЛИТЕТ МАТЕРИЈАЛА И РАДОВА

Члан 15.

За укупан уграђени материјал и опрему Извођач мора имати сертификате квалитета и атесте који се захтевају по важећим прописима и мерама за објекте те врсте у складу са пројектном документацијом.

Извођач је дужан да о свом трошку обави одговарајућа испитивања материјала и контролу квалитета опреме и одговоран је уколико употреби материјал који не одговара квалитету.

Уколико Наручилац и/или Корисник, на основу извештаја надзорног органа или на други начин, утврде да уграђени материјал или опрема не одговара стандардима и техничким прописима, забраниће његову употребу. У случају спора меродаван је налаз овлашћене организације за контролу квалитета.

У случају да је због употребе некавалитетног материјала угрожена безбедност објекта, Наручилац, уз сагласност Корисника, има право да тражи да Извођач поруши изведене радове и да их о свом трошку поново изведе у складу са техничком документацијом и уговорним одредбама. Уколико Извођач у одређеном року то не учини, Наручилац има право на наплату банкарске гаранције за добро извршење посла.

АНГАЖОВАЊЕ ПОДИЗВОЂАЧА

Члан 16.

Извођач у потпуности одговара Наручиоцу, Кориснику и Инвеститору за извршење уговорених обавеза, те и за радове изведене од стране подизвођача, као да их је сам извео.

Извођач не може ангажовати као подизвођача лице које није навео у понуди, у супротном Наручилац ће реализовати средство обезбеђења и раскинути уговор, осим ако би раскидом уговора Наручилац претрпео знатну штету.

Извођач може ангажовати као подизвођача лице које није навео у понуди, ако је на страни подизвођача након подношења понуде настала трајнија неспособност плаћања, ако то лице испуњава све услове одређене за подизвођача и уколико добије претходну сагласност Наручиоца.

МАЊАК И ВИШАК РАДОВА

Члан 17.

Уколико се током извођења уговорених радова појави потреба за извођењем вишка радова, Извођач је дужан да о томе одмах, писаним путем, обавести стручни надзор, Инвеститора, Корисника и Наручиоца.

Извођач није овлашћен да мења обим уговорених радова односно да изведе вишак радова без писане сагласности стручног надзора и Корисника, односно коначне сагласности Наручиоца.

Цену извођења вишка радова која утиче на повећање уговорене вредности сноси Корисник.

Корисник неће платити цену вишка радова за чије извођење не постоји писана сагласност Наручиоца.

Утврђени мањкови и вишкови радова представљају основ за измену Уговора.

ХИТНИ НЕПРЕДВИЂЕНИ РАДОВИ

Члан 18.

Извођач може и без претходне сагласности Наручиоца и Корисника, а уз писану сагласност стручног надзора извести хитне непредвиђене радове, уколико је њихово извођење нужно за стабилност објекта или за спречавање штете, а изазвани су променом тла, појавом воде или другим ванредним и неочекиваним догађајима, који се нису могли предвидети у току израде пројектне документације.

Извођач је дужан да истог дана када наступе околности из става 1. овог члана, о томе обавести Наручиоца, Корисника и Инвеститора и достави им писану сагласност стручног надзора о потреби за извођењем хитних непредвиђених радова.

Наручилац и Корисник могу раскинути Уговор уколико би услед ових радова цена морала бити знатно повећана, о чему су дужни да без одлагања обавесте Извођача.

Извођач има право на правичну накнаду за хитне непредвиђене радове, на терет Корисника.

У случају евентуалног спора везано за постојање односно плаћање хитних непредвиђених радова, Извођачу неће бити признато право на правичну накнаду уколико не поседује доказ да је истог дана обавестио Наручиоца, Корисника и Инвеститора и доставио им писану сагласност стручног надзора о потреби за извођењем хитних непредвиђених радова, у складу са ставом 2. овог члана.

ДОДАТНИ РАДОВИ

Члан 19.

Додатни радови, у смислу овог уговора, су непредвиђени радови који Уговором нису обухваћени, а који се морају извести.

Извођач нема права на извођење накнадних радова као радова који нису уговорени и нису нужни за испуњење овог уговора.

Уколико се током извођења уговорених радова појави потреба за извођењем додатних радова, Извођач је дужан да о том одмах, писаним путем, обавести стручни надзор, Инвеститора, Корисника и Наручиоца.

Додатни радови биће уговорени у складу са законом којим се уређују јавне набавке.

Извођач нема права на извођење додатних радова без претходно закљученог уговора о извођењу додатних радова.

Закључењем уговора о извођењу додатних радова из претходног става Извођач стиче право на наплату додатних радова, који нису уговорени овим уговором.

Изведени додатни радови, без закљученог уговора, су правно неважећи.

Цену извођења додатних радова сноси Корисник.

ПРИМОПРЕДАЈА РАДОВА, КОНАЧАН ОБРАЧУН И ТЕХНИЧКИ ПРЕГЛЕД ОБЈЕКТА

Члан 20.

Извођач о завршетку радова који су предмет овог уговора, писаним путем, обавештава стручни надзор, Инвеститора, Корисника и Наручиоца, а дан завршетка радова уписује се у грађевински дневник.

Примопредаја радова врши се комисијски најкасније у року од 15 дана од дана пријема писаног обавештења о завршетку радова.

Комисију за примопредају радова чине по један представник Наручиоца, Корисника, Инвеститора, стручног надзора и Извођача.

Комисија сачињава записник о примопредаји радова на дан примопредаје радова.

Извођач је дужан да приликом примопредаје радова преда Инвеститору, попуњене одговарајуће табеле свих уграђених материјала у три извода са приложеним атестима, као и пројекте изведеног објекта у два примерка уколико је то потребно у складу са Законом о планирању и изградњи.

У моменту примопредаје радова од стране Извођача, Наручилац и Корисник ће Инвеститору предати радове који су предмет овог уговора.

Грешке, односно недостатке које утврди стручни надзор, Инвеститор, Корисник или Наручилац, Извођач мора да отклони без одлагања. Уколико те недостатке Извођач не почне да отклања одмах и ако их не отклони у споразумно утврђеном року, Наручилац може извршити наплату банкарске гаранције за добро извршење посла и неће приступити примопредаји радова.

Коначна количина и вредност радова по овом уговору утврђује се на бази стварно изведених количина радова оверених у грађевинској књизи од стране стручног надзора и усвојених јединичних цена из Понуде, о чему Комисија сачињава записник о коначном финансијском обрачуну.

Инвеститор је дужан да, надлежном министарству, поднесе захтев за формирање комисије за технички преглед изведених радова ради издавања употребне дозволе.

РАСКИД УГОВОРА

Члан 21.

Уговор се може раскинути споразумно или једностраном изјавом, у свему према одредбама Закона о облигационим односима.

Изјава о једностраном раскиду Уговора се, у писаној форми, доставља другим уговорним странама и са отказним роком од 15 дана од дана пријема изјаве. Изјава мора да садржи разлог за раскид уговора.

У случају раскида уговора, Извођач је дужан да изведене радове обезбеди од пропадања и да Инвеститору преда попуњене одговарајуће табеле свих уграђених материјала у три извода са приложеним атестима, као и пројекте изведеног објекта у два примерка уколико је то потребно у складу са Законом о планирању и изградњи, док су све уговорне стране дужне да сачине записник комисије о стварно изведеним радовима и записник комисије о коначном финансијском обрачуну по предметном уговору до дана раскида Уговора.

ЗАВРШНЕ ОДРЕДБЕ

Члан 22.

За све што овим уговором није посебно утврђено примењују се одредбе Закона о јавним набавкама, Закона о облигационим односима, Закона о планирању и изградњи, као и одредбе Посебних узанси о грађењу и других важећих прописа Републике Србије.

Члан 23.

Све евентуалне спорове уговорне стране ће решавати споразумно.

Уколико до споразума не дође, уговара се надлежност Привредног суда у Београду.

Члан 24.

Овај уговор се закључује под одложним условом а почиње да се примењује даном достављања банкарских гаранција из члана 11. и полиса осигурања из члана 12. Уговора.

Члан 25.

Овај уговор је сачињен у девет једнаких примерака, по три за сваку уговорну страну.

НАРУЧИЛАЦ

Министарство привреде

Драган Стевановић, државни секретар

КОРИСНИК

Општина Пријепоље

Драгољуб Зиндовић, председник општине

ИНВЕСТИТОР
ЈП Пuteви Србије

Зоран Дробњак, в.д. директор

ИЗВОЂАЧ

_____, директор

Напомена: овај модел уговора представља садржину уговора који ће бити закључен са изабраним понуђачем. Ако понуђач без оправданих разлога одбије да закључи уговор о јавној набавци, након што му је уговор додељен, Наручилац ће реализовати средство обезбеђења за озбиљност понуде.

Образац 10.**ТРОШКОВИ ПРИПРЕМЕ ПОНУДЕ**

У складу са чланом 88. став 1. ЗЈН, достављамо укупан износ и структуру трошкова припремања понуде за јавну набавку број 16/2017 – Извођење радова на побољшању државног пута IB23 постављањем инсталације јавног осветљења на деоници Коловрат-Велика Жупа у Пријепољу друга фаза како следи у табели:

Врста трошка	Износ трошка у динарима
Укупан износ трошкова припремања понуде	

Датум _____

Потпис овлашћеног лица

М.П. _____

Напомена: достављање овог обрасца није обавезно.

Образац 11.

ИЗЈАВА О НЕЗАВИСНОЈ ПОНУДИ

У складу са чланом 26. ЗЈН, понуђач _____
даје: (назив понуђача)

**ИЗЈАВУ
О НЕЗАВИСНОЈ ПОНУДИ**

Под пуном материјалном и кривичном одговорношћу потврђујем да сам понуду у поступку јавне набавке број 16/2017 – Извођење радова на побољшању државног пута IB23 постављањем инсталације јавног осветљења на деоници Коловрат-Велика Жупа у Пријепољу друга фаза поднео независно, без договора са другим понуђачима или заинтересованим лицима.

Датум _____

Потпис овлашћеног лица

М.П.

Напомена: У случају постојања основане сумње у истинитост изјаве о независној понуди, Наручулац ће одмах обавестити организацију надлежну за заштиту конкуренције. Организација надлежна за заштиту конкуренције, може понуђачу, односно заинтересованом лицу изрећи меру забране учешћа у поступку јавне набавке ако утврди да је понуђач, односно заинтересовано лице повредило конкуренцију у поступку јавне набавке у смислу закона којим се уређује заштита конкуренције. Мера забране учешћа у поступку јавне набавке може трајати до две године. Повреда конкуренције представља негативну референцу, у смислу члана 82. став 1. тачка 2. Закона.

Уколико понуду подноси група понуђача, Изјава мора бити потписана од стране овлашћеног лица сваког понуђача из групе понуђача и оверена печатом.

Образац 12.

**ИЗЈАВА О ПОШТОВАЊУ ВАЖЕЋИХ ПРОПИСА О ЗАШТИТИ НА РАДУ,
ЗАПОШЉАВАЊУ И УСЛОВИМА РАДА, ЗАШТИТИ ЖИВОТНЕ СРЕДИНЕ И
ДА НЕМА ЗАБРАНУ ОБАВЉАЊА ДЕЛАТНОСТИ**

У складу са чланом 75. став 2. ЗЈН, понуђач _____
даје: (назив понуђача)

**ИЗЈАВУ
О ПОШТОВАЊУ ВАЖЕЋИХ ПРОПИСА О ЗАШТИТИ НА РАДУ,
ЗАПОШЉАВАЊУ И УСЛОВИМА РАДА, ЗАШТИТИ ЖИВОТНЕ СРЕДИНЕ И ДА
НЕМА ЗАБРАНУ ОБАВЉАЊА ДЕЛАТНОСТИ**

Изјављујем да смо при састављању понуде у поступку јавне набавке 16/2017–Извођење радова на побољшању државног пута ИБ23 постављањем инсталације јавног осветљења на деоници Коловрат-Велика Жупа у Пријепољу друга фаза, поштовали обавезе које произилазе из важећих прописа о заштити на раду, запошљавању и условима рада, заштити животне средине као и да немамо забрану обављања делатности која је на снази у време објаве позива за подношење понуда. Такође изјављујем, да сносимо накнаду за коришћење патената, као и одговорност за повреду заштићених права интелектуалне својине трећих лица.

Датум _____

Потпис овлашћеног лица

М.П. _____

Напомена: Изјава мора да буде потписана од стране овлашћеног лица понуђача и оверена печатом. Уколико понуду подноси група понуђача, сваки члан групе мора посебно потписати и печатом оверити наведену Изјаву

Образац 13.

ПРЕДМЕР И ПРЕДРАЧУН

Прилажемо предмер и предрачун радова за јавну набавку број 16/2017 – Извођење радова на побољшању државног пута IB23 постављањем инсталације јавног осветљења на деоници Коловрат-Велика Жупа у Пријепољу, друга фаза потписан и оверен од стране овлашћеног лица.

Напомена: Уколико се у техничкој документацији у означавању добара или радова одређене производње, извора или градње наводи одређени робни знак, патент, тип или произвођач, Понуђач може понудити и другу врсту, истих или бољих техничких карактеристика. У случају да понуђач нуди одговарајућа добра или радове за одређене позиције из предмера и предрачуна у обавези је да достави списак позиција који ће садржати све елементе предмера и предрачуна и то: редни број позиције из основног предмера и предрачуна, опис понуђеног одговарајућег добра или врста радова, јединицу мере, количину, јединичну и укупну цену који се нуди, заједно са техничким спецификацијама (карактеристикама) за сваку позицију како би Комисија могла извршити оцену.

PREDMER I PREDRAČUN RADOVA I MATERIJALA

OBJEKAT: JAVNO OSVETLJENJE državnog puta IB-23 (ranija oznaka (M21)

Deonica: Kolovrat-Velika Župa, 2 faza izvođenja

INVESTITOR: Opština Prijepolje, Direkcija za izgradnju i investicije

MESTO GRADNJE: Prijepolje

NAPOMENA:

U svakoj poziciji gde je to potrebno, a nije drugačije naglašeno, podrazumeva se nabavka, izrada, transport, isporuka i montaža materijala i opreme sa svim neophodnim radnjama koje su navedeni u predmeru radova i tehničkom izveštaju koji je sastavni deo konkursne dokumentacije, kako bi izrada pozicije bila kompletna.

U svakoj poziciji gde je naveden transport materijala podrazumeva se sledeće:

Lokalna samouprava obezbeđuje deponiju.

U svakoj poziciji gde je naveden transport materijala podrazumeva se daljina transporta od gradilišta do deponije Stanjevinina, ulica Novovaroška bb (KP 775 KO Prijepolje). Cenom obuhvatiti kompletan utovar, transport, istovar, potrebno planiranje i troškove deponije.

Svi radovi moraju biti izvedeni od strane stručnih ovlašćenih lica, a u potpunosti prema propisima i važećim standardima za ovu vrstu radova. Sav upotrebljeni materijal mora biti prvoklasnog kvaliteta.

Ako je u nekoj od pozicija naveden naziv proizvođača opreme ili materijala podrazumeva se oprema ili materijal drugog proizvođača, istih ili boljih karakteristika od predmerom navedenih.

Izvođač je dužan da radove izvrši u svemu prema priloženom tehničkom izveštaju, tehničkim uslovima, predmeru i crtežima, da pre početka radova dobro prouči dobijenu dokumentaciju i da na vreme upozori na eventualna odstupanja od postojećih propisa.

Izvođač se takođe ne oslobađa obaveze izvođenja pojedinih radova, koji su predviđeni predmerom, a eventualno nisu napomenuti u tehničkom opisu ili bilo kom drugom prilogu ovog projekta, a što je obavezan da uradi po važećim propisima za izvođenje radova za ovu vrstu objekata.

Ne obračunava se i ne plaća posebno obezbeđenje i organizacija gradilišta uključujući smeštaj i ishranu radnika, formiranje pokretne radionice, deponije i ostalo. Saobraćajno obezbeđenje gradilišta signalizacijom u toku izvođenja radova je u obavezi investitora i ne uračunava se u cenu.

Poz.Br	Opis pozicije	J.M	Količina	Cena	Iznos(rsd)
A) GRAĐEVINSKI RADOVI					
1.	Obeležavanje trase napojnih kablovskih vodova i dispoziciono određivanje stubnih mesta projektovanog osvetljenja. Ose stubova su 1,5m od ivice kolovoza. Sve komplet računato po stubnom mestu.	kom.	42,00		
2.	Sečenje i razbijanje betonskih i asfaltnih površina (trotoara, ivičnjaka, kolovozne konstrukcije i sl) prosečne debljine 0,15m i širine 0,4m u cilju priprema za ručni iskop kablovskog rova za polaganje napojnih kablova. Pozicijom obuhvatiti odvoz šuta na gradsku deponiju Stanjevinina (ul. Novovaroška bb.). Ručni iskop kablovskog rova, nakon obavljenog sečenja i razbijanja obuhvaćen je stavkom br. 3. Sve komplet računato po dužnom metru kablovskog kanala.	m	135,00		
3.	Iskop rova u zemljištu III i IV kategorije, prosečne širine 0,4m i dubine 0,8m za polaganje napojnog kabla, od komandno razvodnih ormara do svetiljki javnog osvetljenja. Ukupna dužina kablovskog rova za polaganje napojnog kabla je 1740 m Obračun po m3	m3	556,00		

Poz.Br	Opis pozicije	J.M	Količina	Cena	Iznos(rsd)
4.	Isporuka i posipanje u predhodno iskopanom kablovskom rovu dva sloja od po 10 cm peska za formiranje posteljice kabla iz pozicije 3. Pesak se polaže celom širinom rova. Ukupna dužina kablovskog rova za polaganje peska iznosi 1740 m. Obračun po m3.	m3	139,00		
5.	Isporuka i polaganje tvrdog energetskog, gibljivog, dvoslojnog, unutra glatkog HDPE creva, crvene boje prečnika 70mm, za provlačenje napojnog kabla. Obračun po dužnom metru creva.	m	1.800,00		
6.	Izrada betonskog temelja u zemljištu III i IV kategorije za postavljanje komandno razvodnog ormara. Dimenzije temelja su 80x60x40cm. Sve komplet sa oplatama, i iskopom zemljišta i odvozom viška na gradsku deponiju Stanjevinina(ul. Novovaroška bb.).	kom.	1,00		
7.	Dovođenje u prvobitno stanje betonskih i asfaltnih površina iz poz. 2. nakon polaganja kabla, zatrpavanje kablovskog rova i tamponiranje. Procenjena dužina trase na kojoj je potrebno dovođenje u prvobitno stanje isečenih i razbijenih betonskih i asfaltnih površina iznosi 135m.Obračun po m2 površina.	m2	54,00		
8.	Zatrpavanje kablovskog rova iz pozicije 3. nakon polaganja energetskog NN kabla i č.pocinkovane trake sa materijalom iz iskopa Sve ukupno po dužnom metru.	m	1.740,00		
9.	Izrada armirano betonskih temelja stuba od betona marke, MB 20, dimenzija 800x800x1200-2000mm. Stavkom je obuhvaćeno: Oplata, armirana mreža, juvidur cevi prečnika 70mm za prolaz kablova kroz temelj stuba dužine 1m (2 ili 3 kom. po stubu), ankeri sa maticom M20 x600(4 kom. po stubu) ugradnja anker ploče 400x400x10mm, 2m č.pocinkovane trake FeZn 25x4mm(radi povezivanja stuba sa uzemljenjem). Sve komplet računato po stubnom mestu.	kom.	42,00		
10.	Isporuka i ugradnja oznaka za obelježavanje ukrštanja 1kV kabla javne rasvete, sa drugim podzemnim instalacijama na regulisanom terenu.Obračun po komadu.	kom.	10,00		
11.	Isporuka i ugradnja oznaka za ukrštanje kablova sa drugim podzemnim objektima i instalacijama (10kV vod vodovod, kanalizacija, PTT i sl.)	kom.	5,00		
UKUPNO GRAĐEVINSKI RADOVI:					

Poz.Br	Opis pozicije	J.M	Količina	Cena	Iznos(rsd)
	B) ELEKTROMONTAŽNI RADOVI				
1.	Isporuka i polaganje u kablovski rov, kabla javne rasvete tipa PP00-A 4x35mm ² , 1kV. Podrazumeva razvlačenje, provlačenje kroz pvc zaštitna creva i kroz kablovsku kanalizaciju na mestima prelaza ispod saobraćajnica i preko mostova i propusta i povezivanjem na priključnu ploču tipa RP-4 u stubu javne rasvete. Obračun po dužnom metru kabla.	m	1.880,00		
2.	Izrada kablovskih završetaka Al-Cu kablovskim papučicama za gnječenje tipa FACP-35/10(8)	kom.	348,00		
3.	Isporuka i polaganje napojnog kabla PP00-A 4x50mm ² Kabal se polaže od trafostanice TS 10/0,4kV do komandno razvodnih ormara javne rasvete, položen na PNK jednim delom a drugim delom kroz SAP izolovano crevo odgovarajućeg prečnika Sve komplet povezano na oba kraja.Obračun po dužnom metru kabla.	m	15,00		
4.	Isporuka i polaganje polietilenske pozor trake crvene boje sa oznakom "pažnja-energetski kabal". Traka se polaže na 20cm od površine zemlje.	kg	20,00		
5.	Isporuka i polaganje č.pocinkovane trake FeZn 25x4mm Traka se polaže nasatice u isti rov zajedno sa napojnim kablovima nakon nanošenja prvog sloja iskopa pri zatrpavanju rova.Obračun po dužnom metru trake.	m	1.750,00		
6.	Isporuka i montaža ukrsnog komada "traka-traka" JUS N.B4.936/III. Ukrsni komad se postavlja u kutiju K-U-K i zaliva olovom ili bituminom. Obračun po komadu.	kom.	60,00		

Poz.Br	Opis pozicije	J.M	Količina	Cena	Iznos(rsd)
7.	<p>Isporuka, transport i montaža čeličnog okruglog konusnog, jednosegmentnog stuba za spoljno osvetljenje</p> <ul style="list-style-type: none"> - Ukupna visina stuba: h=10.0m do vrha stuba - Opremljen: sa poklopcem za otvor priključne ploče sa dva "imbus" vijka (napomena: otvor za priključnu ploču stubova koji se montiraju na mostovima prilagoditi visini ograde radi nesmetane montaže i održavanja) - Vijkom M10 za uzemljenje u unutrašnjosti stuba - Nosačem priključne ploče - Priključnom pločom tip. RP-4 komplet sa osiguračima 1xFRA 16/6A - Ožičen kablom tip. 1xPP00-Y 3x2,5mm² od priključne ploče do svetiljke, prosečne dužine l=10,5m - Ankeri i matice: Uz stub se isporučuju ankeri, matice za montažu stuba i plastične kape za zaštitu ankera. <p>AKZ: Stub je zaštićen postupkom toplog cinkovanja u skladu sa SRPS EN ISO 1461 i ofarban završnom dekorativnom RAL bojom po zahtevu Naručioca (RAL AKZO GREY 900)</p> <p>Obračun po komadu komplet izvedene pozicije.</p> <p>Napomena: U prvoj fazi radova je urađen jedan temelj više, na koji nije montiran stub za javnu rasvetu(razlog što se pojavljuje razlika između brojeva stubova i temelja).</p>	kom.	43,00		
8.	<p>Isporuka i montaža jednokrake dekorativne lire na stub javne rasvete iz poz. br. 7</p> <ul style="list-style-type: none"> - Materijal izrade: Čelične cevi - Dimenzije lire: L/H =1000/500mm, nagiba 5 stepeni - AKZ: Lira je zaštićena postupkom toplog cinkovanja <p>Obračun po komadu komplet izvedene pozicije.</p>	kom.	43,00		
10.	<p>Isporuka i montaža, svetiljke za javno osvetljenje sa LED izvorom svetlosti: 64 LEDS, 16765 lm, "IP 67" .</p> <p>Obračun po komadu montirane svetiljke.</p>	kom.	43,00		
12.	<p>Sitan nespecificirani materijal potreban za izradu instalacije javne rasvete. Obračun paušalno.</p>	pauš.	1,00		

Poz.Br	Opis pozicije	J.M	Količina	Cena	Iznos(rsd)
13.	<p>Isporuka, transport i montaža ormara javne rasvete na crtežima označeni kao ROJR-1 izrađeni od armiranog poliestera, slobodnostojeći, fabričke izrade u stepenu zaštite "IP55" .</p> <p>Dimenzije ormara su 1000x800x200mm. Postavlja se na temelj fabričke izrade.</p> <p>U ormaru se ugrađuje sledeća oprema:</p> <p>1 kom. Prekidač-kompaktna sklopka, troplni, dvopoložajni 100A, 500V,</p> <p>1 kom. Brojilo el. Energije sa programiranim ograničivačem snage, 10-40A, 3x220/380V,</p> <p>1 kom. Odvodnik prenapona 500V, 20 kA</p> <p>6 kom. Automatski prekidač-osigurač, D20A, 1P</p> <p>1 kom. Automatski prekidač, C6A, 1P</p> <p>1 kom. Prekidač, jednopolni, dvopoložajni "0-1" 16A, 250V, montaža na DIN šinu</p> <p>1 kom. Kontroler javne rasvete ili astro uklopni časovnik dvokanalni, sa mogućnošću programiranja, 16A, 220V</p> <p>6 kom. Kontaktor, dvopolni, 25A, 220V, 50 Hz,</p> <p>6 kom. Prekidač, jednopolni, dvopoložajni "0-1" 25A, montaža na DIN šinu.</p> <p>Paušalno, ostali sitan materijal potreban za šemiranje ormara, kao što su: Kablovske uvodnice, DIN šine VS kleme, pvc kablovske kanalice, šlicovane sa poklopcem kablovske izolovane hiltne, P/F provodnik Vijci i navrtke i sl.</p> <p>Sve komplet, povezano i puštano u ispravan rad</p>	kom.	1,00		
14.	<p>Formiranje izvodnog polja u TS 10/0,4kV za napajanje razvodnih ormara javne rasvete isporukom i ugradnjom sledećeg materijala:</p> <p>3 kom. Osigurač, niskonaponski visokoučinski NVO 200/50A</p> <p>4 kom. AICu kablovske cevaste papučice 50mm²</p> <p>Paušalno, ostali materijal potreban za formiranje izvodnog polja, kao što su: Metalne kablovske obujmice, vijci i navrtke i sl.</p> <p>Sve komplet:</p>	kom.	1,00		
UKUPNO ELEKTROMONTAŽNI RADOVI					
C) EI. MERENJA I ATESTI					
1.	Kontrola izvedenih radova, ispitivanje i puštanje u ispravan rad el. Merenja i izdavanje odgovarajućih atesta	Pauš.	1,00		
D) GEODETSKO SNIMANJE TRASE KABLOVA					
1.	GEODETSKO SNIMANJE TRASE KABLOVA	met	1.740,00		

Poz.Br	Opis pozicije	J.M	Količina	Cena	Iznos(rsd)
E) RADOVI PRIVREMENE SAOBRAĆAJNE SIGNALIZACIJE					
I	ELEMENTI VERTIKALNE SIGNALIZACIJE				
1.1	Reflektujući saobraćajni znak sa priborom za montažu isporučen na teren, klasa 2				
	I-20	kom.	2		
	I-19	kom.	10		
	I-5.1	600*600 kom.	2		
	I-5.2	600*600 kom.	1		
	II-45	kom.	1		
	II-30 (50)	φ600 kom.	1		
	II-28	φ600 kom.	3		
	II-45.1	kom.	1		
	II-3	φ600 kom.	2		
	II-30 (10)	φ600 kom.	1		
	II-30 (20)	φ600 kom.	3		
	III-29	kom.	2		
	III-90	kom.	3		
	IV-1 (150M)	kom.	3		
	VII-3	kom.	5		
	II-30 (40)	φ600 kom.	3		
	VI-11.2	kom.	10		
1.2	Stub nosač saobraćajnog znaka, isporučen na terenu φ60*4000.	kom.	16		
	Traka upozorenja	m	200		
	Ukupno I- VERTIKALNA SIGNALIZACIJA				
II	MONTAŽNO-DEMONTAŽNI RADOVI				
2.1	Montaža reflektujućeg saobraćajnog znaka na samostalni stub.	kom.	35		
	Ukupno II- MONTAŽNO-DEMONTAŽNI RADOVI				
III	GRAĐEVINSKI RADOVI				
2.1	Ugradnja stuba reflektujućeg saobraćajnog znaka	kom.	17		
	Ukupno II- MONTAŽNO-DEMONTAŽNI RADOVI				
REKAPITULACIJA ZA PRIVREMENU SAOBRAĆAJNU SIGNALIZACIJU					
I	ELEMENTI VERTIKALNE SIGNALIZACIJE				
II	MONTAŽNO-DEMONTAŽNI RADOVI				
III	GRAĐEVINSKI RADOVI				
UKUPNO E. - PRIVREMENA SAOBRAĆAJNA SIGNALIZACIJA					

Poz.Br	Opis pozicije	J.M	Količina	Cena	Iznos(rsd)
SUMARNA REKAPITULACIJA					
	A. Građevinski radovi				
	B. Elektromontažni radovi.....				
	C. El. Merenja i atesti.....				
	D. Geodetsko snimanje trase kablova				
	E. Privremena saobraćajna signalizacija				
U K U P N O					
PDV 20%					
U K U P N O SA PDV-om:					

potpis i pečat

2. TEHNIČKI OPIS

JAVNA RASVETA VELIKA ZUPA- II FAZA IZVOĐENJA

2.1. UVODNA NAPOMENA

Projekat se radi na osnovu:

- Projektnog zadatka investitora i
- Neposrednog uvida na terenu.

Ovim projektom javnog osvetljenja magistralne saobraćajnice I B-23 (ranija oznaka M21) na lokaciji Kolovrat i V.Župa, na pravcu Prijepolje-B.Polje, predviđa se osvetljavanje deonice puta, od od stacionaže Kolovrat(km 316+495) –Velika Župa (km 318+271) u II fazi izvođenja. Pešački trotoari su izgrađeni samo u jednom delu dionice oko stacionaže km318+271 i nisu izvršeni nikakvi pripremni radovi za javnu rasvetu.

2.2. POSTOJEĆE STANJE

Ova predmetna deonica magistralnog puta IB-23, do sada nije bila osvetljena.

2.3 Opšti podaci o deonicama javnog osvetljenja

Magistralna saobraćajnica ove deonice, predviđena je za mešoviti saobraćaj, pa su u ovom procesu razmotreni svi učesnici u saobraćaju: vozači motornih vozila sa većom brzinom vožnje(50km/h) motociklisti, biciklisti i pešaci. Deonica je sa posebnim pešačkim trotoarima sa jedne strane (leva strana iz pravca kretanja Prijepolje-B.Polje).

Deonica tretirane trase obuhvata pravac od stacionaže Kolovrat(km 316+495) – Velika Župa (km 318+271). Deonica je za dvosmerni saobraćaj sa naglašenim pešačkim trotoarom sa jedne strane. Zbog izgrađene podzemne infrastrukture (magistralni cevovod za snabdevanje sanitarnom vodom naselja V.Župa, energetski i PTT kablovi) duž celog trotoara, izgradnja javne rasvete je veoma otežana.

Duž ove deonice nalaze se objekti uglavnom za individualno stanovanje. Pa osvetljavanje vertikalnih površina (fasada) okolnih objekata treba ograničiti zbog nepotrebnog i neželjenog prodora svetlosti u domove , a u pojedinim slučajevima i blještanje koje stanari mogu da osete gledajući kroz prozor.

Jedna od uloga osvetljenja puteva je da ukaže na postojanje fizičkog područja i omogući da se jasno uoče ivičnjaci i oznake na putu, njegova trasa, prisustvo ostalih vozila, biciklista i pešaka, kao i da se jasno lociraju eventualne prepreke.

Pošto je ova saobraćajna deonica namenjena kombinovanom saobraćaju pešaka i motornih vozila sa smanjenom i većom brzinom vožnje, zbog toga su za ovakve saobraćajnice definisani posebni svetlotehnički kriterijumi, koji se pre svega zasnivaju na potrebama pešaka. Osvetljenje puteva za mešoviti saobraćaj treba da omogući pešacima da uoče prepreke ili druge opasnosti na putu, kao i da budu svesni kretanja ostalih pešaka u njihovoj blizini. Zbog toga je potrebno ne samo obezbediti dovoljnu srednju vrednost i ravnomernost horizontalne osvetljenosti, koje se računaju na nivou tla, i to za celu površinu koja se koristi(a koja uglavnom obuhvata pešačke staze i

kolovoz), nego i postići potrebnu raspodelu vertikalne osvetljenosti, koja će omogućiti da okolni pešaci mogu da se prepoznaju.

2.4 Osnovni kriterijumi za ocenu kvaliteta instalacije osvetljenja puteva

Osnovni zadaci osvetljenja puteva su:

- da vozačima motornih vozila, motociklistima i biciklistima omogući bezbedno, brzo i udobno kretanje,
- da omogući bezbedno kretanje pešaka, a u smislu pružanja mogućnosti da uoče opasnost, orijentišu se i prepoznaju druge pešake, i
- da popravi noćni izgled okruženju puta

Akcent je stavljen na bezbednost korisnika puteva.

Osvetljenje puteva dovodi do:

- smanjenja žrtava među pešacima
- smanjenja smrtnih slučajeva na putevima
- smanjenja ukupnog broja saobraćajnih udesa

Rasveta saobraćajnica treba da omogući učesnicima u saobraćaju kretanje po njoj noću sa sigurnošću i sa najvećim mogućim komforom bez paljenja svetla na vozilima.

Najvažnije je da automobilista sa sigurnošću i na vreme jasno uoči sve potrebne detalje: trasu puta, ivičnjak, kao i moguće prepreke bez upotrebe svetla na vozilu.

Osnovni kriterijumi za kvalitet instalacije osvetljenja puteva u pogledu lakog i sigurnog vizuelnog uočavanja su:

1. Nivo sjajnosti
2. Ujednačenost raspodele sjajnosti
3. Step en ograničenja zaslepljenosti
4. Vidljivost i raspoznavanje boja
5. Efikasnost vizuelnog vođenja

Najvažniji od ovih faktora su nivo sjajnosti i ujednačenost raspodele sjajnosti.

2.5. Nivo sjajnosti na površini kolovoza utiče na osvetljenost vozila na kontraste a time i na kvalitet opažanja. Mnogobrojnim ispitivanjima je utvrđeno da većina vozila kod nivoa sjajnosti od 1,7 cd/m² koristi samo poziciona svetla. To znači da oni smatraju da je taj nivo sjajnosti dosta dobar a da poziciona svetla koriste prvenstveno radi boljeg uočavanja sopstvenog vozila. Međunarodnim preporukama iz 1974 god. (CIE) i preporukama JKO za magistralne i autoputeve se preporučuje srednji nivo sjajnosti pri suvom kolovozu 2 cd/m². Proračunata vrednost pri projektovanju se uzima da je za 30% veća tj. 2,6cd/m² kako je to i ostvareno na kolovozu magistralnog puta.

2.6 Ujednačenost raspodjele sjajnosti

Zahevi ravnomernosti sjajnosti proizilaze iz: zahteva vidljivosti i zahteva vidnog komfora.

Zahtev vidljivosti uslovljava da i na mestima gde je sjajnost najmanja, nivo sjajnosti bude još dovoljan da se mogu uočiti vidni zadaci.

Zahtev vidnog komfora uslovljava da se oči učesnika u saobraćaju ne zamaraju pri rešavanju vidnih zadataka i da razlike u sjajnosti ne deluju neprijatno na njih.

Sa ekonomske tačke gledišta važno je poznavanje ujednačenosti sjajnosti ili tačnije maksimalnog dopustivog stepena "neujednačenosti".

Kriterijum ujednačenosti u pogledu opažanja je odnos minimalne i srednje sjajnosti. Međutim instalacija koja zadovoljava ovaj odnos (obično 0,4) može da pruži neprijatan odnos zebrastih šara. Zato se kao odnos koristi tzv. kriterijum kvaliteta percepcije. On je izražen odnosom minimalne i maksimalne sjajnosti izmerenim na centralnoj liniji svake saobraćajnice.

Za ravnomernost sjajnosti međunarodnim preporukama (CIE) preporučuje se za autoputeve odnos $L_{min}/L_{sr} = 0,7$ i $L_{min}/L_{max} = 0,4$

Našim preporukama (JKO) se daje L_{min}/L_{max} : podužna 1:1,3=0,77 do 1:1,6 =0,625 i poprečna $L_{min}/L_{max} = 1:4 = 0,25$ do 1:6 = 0,166

Belgijski kodeks o ispravnoj praksi u osvetljavanju javnih puteva NBN 254, II izdanje preporučuje: opštu ujednačenost sjajnosti $L_{min}/L_{max} = 0,3$; podužnu ujednačenost $L_{min}/L_{max} = 0,8$; poprečnu ujednačenost $L_{min}/L_{max} = 0,4$ i srednju ujednačenost $L_{min}/L_{sr} = 0,6$

Projektnim zadatkom, tačka 2.1. je dato:

Opšta ujednačenost	$L_{min}/L_{max} = 0,2$
Podužna ujednačenost	$L_{min}/L_{max} = 0,7$
Poprečna ujednačenost	$L_{min}/L_{max} = 0,3-0,4$
Srednja ujednačenost	$L_{min}/L_{sr} = 0,45$

Nemačkim propisima DIN 5044 su preporučene vrednosti:

uzdužna ujednačenost preporučena 0,77 - dopuštena 0,66

poprečna ujednačenost preporučena 0,4 - dopuštena 0,25

2.7 Stepen ograničenja zaslijepljenja

Postoje dva kriterijuma koji se koriste u vezi sa zaslepljenjem a to su: fiziološko zaslepljenje (sa smanjenjem vidne sposobnosti) i psihološko ili neprijatno zaslepljenje koje se procenjuje terminima za komfor.

a) Zaslepljenje sa smanjenjem vidne sposobnosti od svetiljke mora da bude ograničeno ispod vrednosti na koju vozači mogu još da se prilagode. Ovo zaslepljivanje je tzv. povećanje praga (TI). Može da se proračuna polazeći od osjetljivosti oka na kontraste koja je funkcija srednja luminanse kolovoza L_{sr} i luminanse pozadine L_v .

međunarodnim preporukama (CIE) dato je za autoputeve TI nije veće od 5.

b) Neprijatno zaslepljenje. Na osnovu izvršenih ispitivanja ustanovljeno je da na neugodno zaslepljenje na nekom veštački osvetljenom putu utiče:

- osvetljaj koji pada na oko posmatrača
- sjajnost kolovoza i neposredne okoline puta (srednja sjajnost kolovoza između 60m i 160 m ispred posmatrača)
- ugao koji čine izvori sa pravcem posmatrača
- prostorni ugao pod kojim okom posmatrača vidi svetlosnu površinu svetiljki
- broj svetlosnih izvora (po km)
- boja svetlosti

Ocene zaslepljenja se kreću u stepenima od 1-9.

Međunarodnim preporukama (CIE) dato je da neprijatno zaslepljenje za autoput ne sme da bude manje od 6.

Preporukama (JKO) je dato da neprijatno zaslepljenje ne sme da bude manje od 8.

2.8 Vidljivost i raspoznavanje boja. Na osnovu ispitivanja dobijen je pojam o uticaju boja svetlosti na vizuelni učinak u uslovima javne rasvete. Utvrđeno je:

- Rastojanje vidljivosti je veće ispod metal-halogenih i natrijumovih svetiljki nego ispod živinih.
- Pri subjektivnom procenjivanju sjajnosti za postizanje iste srednje ocene stvarna sjajnost kolovoza treba da je 34% veća za živine svetiljke visokog pritiska nego za natrijum svetiljke niskog pritiska.
- pri istoj senzaciji zaslepljenja natrijumove i metal halogene svetiljke mogu da imaju veću jačinu svetlosti u odnosu na živine.

Iz ovih rezultata ispitivanja uticaja boje svetlosti na brzinu uočavanja i na vreme povećanja vidne sposobnosti posle zaslepljenja natrijumove svetiljke imaju niz prednosti u odnosu na druge tipove svetiljki i to:

- bolju oštrinu vida
- utisak veće jarkosti pri istoj sjajnosti kolovoza
- veću brzinu opažanja
- manje neugodnog zaslepljenja
- kraće vreme vraćanja vidne sposobnosti pri zaslepljenju

Svetiljke sa sijalicama sa natrijumom visokog pritiska imaju relativno dobre osobine reprodukcija boja za razliku od svetiljki sa sijalicama sa natrijumom niskog pritiska koje daju monohromatsku svetlost pa se ne primijenjaju tamo gde je potrebno razlikovanje boja.

2.9. Efikasnost vizuelnog vođenja

Pod pojmom vizuelnog vođenja podrazumeva se niz mera koje treba preduzeti da bi se vozaču dala odmah jasna slika putanje koju treba da sledi da bi se usmerio u određenom pravcu i to na rastojanju koje je funkcija maksimalne dozvoljene brzine na tom delu puta.

Prvi zadatak vizuelnog vođenja je da promenom instalacije osvetljenja skrene pažnju vozača da dolazi do promena uslova na trasi.

Drugi zadatak vizuelnog vođenja je da promene uslova na trasi učini vidljivim da vozač može još izdaleka da uoči sve promene na trasi i da na vreme prilagodi režim vožnje promeni uslova na trasi puta.

2.10. Rešenje rasvete na deonici: Magistralni put IB-23 na putnom pravcu Prijepolje-B.Polje
Polazeći od osnovnih kriterijuma za kvalitet instalacije i zahteva iz uslova i preporuka za osvetljenje: međunarodnih (CIE) i naših (JKO), projektant je dao osnovna rešenja za instalaciju osvetljenja pomenute ulične deonice u Prijepolju.

2.11. Stubne svetiljke i svetlosni izvori

Pri izboru svetlosnog izvora vodilo se računa o nivou sjajnosti koji treba postići, ekonomičnosti instalacije svetlosnoj efikasnosti (lm/W), veku trajanja, zaslepljenosti, načinu montaže i održavanju. Vođeno je računa i o mogućnostima domaćih isporučioaca (proizvođača) svetiljki za javnu rasvetu.

Usvojeno je rešenje da se put osvetli svetiljkama sa LED izvorom svetlosti, snage do 100W, na stubu visine 9,5 m sa jednorednim rasporedom.

Na osnovu rezultata proračuna i prema dokumentaciji proizvođača usvojena je svetiljka tip. VOLTANA 5 64 LEDS 99W proizvođača "Minel Schreder" Beograd, ili sl. sa kojom se postiže optimum sjajnosti i ujednačenosti pri visini izvora 10,0 m i prosečnim međurastojanjem stubova od 38-40 m.

Radi se o cevastim (tubularnim) bistrim sijalicama, prema kojima su prilagođena i ogledala odabranih svetiljki. Radi se o sijalici koja odaje, prema katalogima proizvođača, fluks od 16765 lm (Philips). boja svetlosti odabranog svetlosnog izvora je 4500 K (stepen reprodukcije 4)

Odabrani svetlosni izvori se priključuju na mrežni napon 220V, preko predspojnih uređaja koje treba da sadrži odabrana svetiljka (starter, prigušnica, kondenzator za popravku faktora snage).

Sve svetiljke imaju ugrađene predspojne sprave, kompenzirane su, pa se u podnožju stuba postavlja samo osigurač kao zaštita od kratkog spoja. Zaptivenost svetiljke je takva da je sprečen prodor vlage i prašine u unutrašnjost svetiljke čime je izbegnuto smanjenje svetlosnog učinka.

odabrane svetiljke se odlikuju dobrim fotometrijskim, mehaničkim i električnim osobinama.

Izgled i detaljan opis predloženih stubnih svetiljki sa načinom montaže dat je prema podacima preuzetim od proizvođača svetiljki

Proračun osvetljenja urađen je sa sledećim podacima:

- tip svetiljke VOLTANA 5 64 LEDS "Minel Schreder"
- nagib svetiljke 90°
- sijalice 64 LEDS 16765 lm
- visina žiže svetiljke 10,0m
- visina stuba 9,5m
- širina kolovoza 8,72-10,83m

Dobijeni su sledeći rezultati proračuna (za međusobno rastojanje stubova od 40 m, jednoredno postavljani i podešavanje izvora –38/120)

- srednja sjajnost	Lsr = 1,55 cd/m ²
- opšta ujednačenost	Lmin/Lmax > 40%
- podužna ujednačenost (minimalna)	Lg1 > 70%
- poprečna ujednačenost (minimalna)	Lgt > 35°
- srednja osvijetljenost	Esr = 24,9lx

2.12. Stubovi za osvetljenje

Za osvetljenje kolovoza magistralne saobraćajnice predviđeni su Č.pocinkovani konusni okrugli stubovi visine 9500 mm. tip. KRS-A-9,5 proizvodnje “Amiga” Kraljevo ili odgovarajući drugog proizvođača.

Stubovi su opremljeni sa:

- Poklopcem za otvor priključne ploče, sa dva “imbus” vijka
- Vijkom M10 za uzemljenje u unutrašnjosti stuba
- Nosačem priključne ploče (bez priključne ploče)
- Priključnom pločom tip RP-4, komplet sa osiguračem 1xFRA 16/6A
- Ožičen kablom tip 1xPP00-Y 3x2,5mm² od priključne ploče do svjetiljke, prosječne dužine L=1x10,5m

Ankeri i matice: Uz stub se isporučuju ankeri, matice za montažu stuba i plastične kape za zaštitu ankera.

Antikorozijska zaštita: Stub je zaštićen postupkom toplog cinkovanja u skladu sa SRPS EN ISO 1461 i ofarban završnom dekorativnom RAL bojom po zahtevu naručioca (RAL AKZO GREY 900)

Dekoratívna lira: jednokraka lira “Amiga” Kraljevo, ili odgovarajući, predviđena za montažu na stub, izrađena od čelične cevi, dimenzija L/H = 1000/500mm, nagiba 5°. Lira je zaštićena postupkom toplog cinkovanja u skladu sa standardom SRPS EN ISO 1461 i ofarbana završnom dekorativnom RAL bojom po zahtevu naručioca (RAL AKZO GREY 900)

Ankerisanje i montaža stubova

- **Stubovi su na rastojanju 1,5m udaljenosti od ivice klovoza (na vanjskoj osi trotoara).** Na pojedinim delovima trase ovo rastojanje će biti ili manje ili veće zbog konfiguracije terena i prisustva podzemnih instalacija. Stubovi su predviđeni za montažu na pripremljenom betonskom temelju preko temeljne ploče, zavarene na dnu stuba i ankera, ugrađenih u temelj pri njegovoj izradi. U grafičkim priložima projektne dokumentacije date su merne skice predviđenog tipa stuba. U donjem segmentu stuba treba da se nalazi otvor sa poklopcem (stepen zaštite, najmanje IP 43), ispod kojeg treba da je ugrađen nosač priključne ploče (predviđena je priključna ploča “RP-4” proizvodnje “Amiga”- Kraljevo ili odgovarajuće). Otvor za priključak mora biti okrenut na suprotnu stranu od saobraćajnice. Pri dnu stuba odmah iznad temeljne ploče, treba da se nalazi zavrtanj (sa maticom), za vezu stuba sa uzemljenjem. Temeljenje stuba je predviđeno preko temeljne ploče (zavarene na dnu stuba) i ankera (sa maticama), koji se ugrađuju u temelj stuba pri njegovoj izradi. Ugradnja stuba u temelj stuba se vrši pomoću šablona za njihovo

centrisanje, koje treba proizvođač stuba da isporuči zajedno sa stubovima. Stub treba da bude pocinkovan in a taj način zaštićen od korozije, i nakon toga se nanose dva premaza dekorativne boje stuba, odabrane prema zahtjevu urbanističke službe. Drugi sloj dekorativne boje se nanosi nakon montaže stuba. Merne skice stubova, date su u grafičkim priložima pod osnovnim uslovima da izdržavaju pritisak vetra od 90 daN/m². Za fundiranje predviđenih stubova koristiti temelje izvedene od betona MB 20.

Dimenzije temelja treba da budu 800x800x1000mm. U temelje stubova se, pri njegovoj izradi, ugrađuju ankeri za montažu stuba, kao i po dvije juvidur cevi Ø 70mm, L=0,9m. Juvidur cevi se postavljaju pod uglom, od nivoa kabla u rovu do ulaza u stub, a po pravcu trase kabla. Pri izradi temelja, kroz temelj treba položiti i čeličnu pocinkovanu traku, FeZn 5x4mm, dužine oko 2m, koja će predstavljati vezu stuba sa uzemljivačem (takođe traka FeZn 25x4mm, položena u kablovskom rovu)

- Stubovi koji su dispozicionirani po planovima, na mostićima ili nadvožnjacima, treba ih montirati izvan suženog pešačkog trotoara sa spoljne strane metalne zaštitne ograde. Stubovi se montiraju na betonsku konstrukciju mosta preko č.ploče debljine 10mm radioničke izrade, antikoroziorno zaštićena-cinkovanjem. Nosač stuba se postavlja prema detaljima iz grafičkog priloga, tako što se jedna polovina ploče pričvršćuje (varenjem+tiplovanjem) za betonsku podlogu pešačkog trotoara (delimično štemanjem) a drugi krak ploče, konzolno se pričvršćuje preko vertikalne č.ploče za konstrukciju mosta. Priključna ploča na ovim stubovima treba da je okrenuta prema saobraćajnici na visini iznad zaštitne čelične ograde mosta (zbog lakše montaže i lakšeg održavanja)
- Međurastojanje stubova je 38-40m. Raspored stubova je jednoredni. Svetiljke se montiraju na stub preko lire. Ako iz bilo kojih razloga stub nije moguće postaviti na označenom mestu moguće je pomeranje napred ili nazad u pravcu trase, zavisno od situacije terena. Fotometrijski proračun je vršen za celokupnu saobraćajnicu, kao i za trotoare sa leve i desne strane saobraćajnice i sastavni je deo projekta.

2.13 Mreža 0,4Kv za napajanje osvetljenja

- Vrsta mreže	kablovska
- Nazivni napon:	3x220V
- Tip kablova:	Podzemni kabal tip. PP00-A, 1KV
- Presek kablova:	Od trafostanica do komandno razvodnih ormara kabal tip PP00-A 4x50mm ² (prema uslovima ED Prijepolje), a od ormara do svetiljki kabal tip. PP00-A 4x35mm ²

Odabrani kablovi su dimenzionisani prema trajno dozvoljenoj struji JUS N.B2. 752 (za električni razvod tipa "D"). Napojni kablovski vod će se polagati slobodno u zemljanom rovu, osim na prolazima ispod saobraćajnog kolovoza, gdje će kabal biti položen kroz PVC kablovicu Ø110mm.

Jezgro kablova: Žile použene. Međuprostori ispunjeni PVC nitima, a iznad je omot od termoplastični traka. Za okrugle preseke provodnika ispuna je od nevulkanizovane gume

Plast: Bešavna cev od pvc mase crne boje

2.14 Polaganje kablova

Kablovi se polažu jednim delom u nezauzetim površinama u zemljanom rovu dubine 0,8m zatim ispod asfaltnih i betonskih masa duž trotoara uz betonske pozide i trećim delom preko mostića(nadvožnjaka) kroz postojeću kablovsku kanalizaciju. Širina rova prema potrebi zavisno od broja kablova u rovu. Polažu se na posteljici od sitno-zrnaste zemlje debljine 10cm ispod i 10 cm iznad kabla. Kabal se polaže vijugavo, sa blagim krivinama(amplitude vijuganja oko 10cm) radi kopezacije temeperaturskih uticaja i eventualnih malih slijeganja podloge. Pre polaganja kabla potrebno je izvesti temelje stubova, pa kabal provući i kroz juvidur cevi, ugrađene u temeljima, ostavljajući dovoljnu dužinu kabla za povezivanje na priključnoj ploči stuba. Na mestima prolaza kabla ispod kolovoza, kabal poagati kroz položene kablovice, izvedene od HDPE cevi 110mm, Pri tome se, na dnu rova, celom širinom rova, razastre sloj peska, debljne 10cm, a zatim se polažu kablovice(za nastavljjanje cevi koristiti gumene prstenove) Na svim prolazima je predviđeno polaganje po dve kablovice (predviđena je i rezerva), uz korišćenje odstoynih držača koji se postavljaju na svakih 1,50m. Nakon toga se ponovo nasipa sloj peska, celom širinom rova, koji treba da prekriva kablovice za 10cm. Dalje zatrpavanje rova uz nabijanje vršiti iskopom.

Iznad kabla postavljaju se plastične korube-Gal štitnici i traka za upozorenje.

Pri određivanju odstojanja rova za kablove od lokalnog puta vođeno je računa o ivičnjacima trotoara. Zato pre početka radova na iskopu rova sa nadzornim organom za građevinske radove iskontrolisati dionicu i detaljima trotoara.

Na mestima ukrštanja sa saobraćajnicama kablovi se provlače kroz kablovsku kanalizaciju. Na potrebnim mjestima predviđa se kablovska kanalizacija. Za polaganje kablova preko mostova ili nadputnjaka koristiti već izvedenu kablovsku kanalizaciju.

2.15. Napajanje svetiljki

Kablovi se u podnožju stubova za rasvetu uvode po sistemu ulaz-izlaz. Priključak kablova se vrši na aralditnoj priključnoj ploči RP-4 sa zavrtnjima sa četiri provodnika kao što je to dato na priložima. Sa priključnr ploče do svetiljki vodi se kabal PP00-Y 3x2,5mm². Osigurači za svetiljke se predviđaju u sklopu aralditne ploče. Utičnog su tipa slične tipu FRA 16/10 A za sijalice do 100W. Za svaku svetiljku se polaže zaseban kabal.

Na šemi napajanja iz ormara javne rasvete na prilogu dat je raspored svetiljki po strujnim krugovima sa proverom padova napona.

2.16. Način napajanja osvjjetljenja i komandovanja

Javna rasveta magistralne deonice IB 23, putnog pravca Prijepolje-B.Polje na lokaciji V.Župa, je predviđeno da se napaja, iz 2 trafostanice (TS 10/0,4kV “Pjeskuša” i TS 10/0,4kV “Ivanjski most”) preko 2 komandno razvodna ormara, simetrično, po dionicama, 3 x jednofazno kao što je to uobičajeno za instalacije javne rasvete, po sistemu, celunočno-polunočno.

U ormarima javne rasvete se nalaze osigurački i rasklopni elementi kao i elementi komandovanja (kontroler javne rasvete ili astro uklopni sat). Predviđena je i preklopka za izbor rada: ručno i automatski.

Javna rasveta, koja je prdmet ovog projekta radiće u “celonočnom-polunočnom” režimu rada. Uključivanje i isključivanje celokupne rasvete vršiće se automatski pomoću astro dvokanalnog uklopnog sata. Uključenje javne rasvete se ostvaruje preko radnog kontakta izlaznog releja koji

aktivira jednopolni radni kontaktor 220V, 50 Hz, 25A. Izbor i način komandovanja (ručno-automatski) vrši se uz pomoć grebenaste preklopke "0-1". I posebno kod interventnog-održavanja-popravki javne rasvete predviđa se mogućnost uključivanja i isključivanja svake deonice posebno, preko jednopolnog grebenastog prekidača, koji je paralelno povezan sa svakim jednopolnim kontaktorom posebno.

Merenje utrošene električne energije vrši se preko brojila električne energije, koja su smeštena u komandnim razvodnim ormarima javne rasvete uz pripadajuće trafostanice.

Napajanje iz trafostanica je rešeno prema uslovima Elektrodistribucije Prijepolje. Osiguranje kablova se predviđa niskonaponskim visokoučinskim osiguračima NV00 160 sa patronima prema jednopolnim šemama.

4.4. Zaštita od opasnog napona dodira

Zaštita od opasnog napona dodira automatskim isključenjem ostvarena je TN-S sistemom napajanja. Izvođenje glavnog izjednačenja potencijala i primena zaštitnih mjera automatskim isključenjem napajanja u TN-S sistemu vrši se prema standardu JUS N.B4. 741. Zaštita kablovskog voda za napajanje javne rasvete od kratkog spoja i preopterećenja izvedena je topljivim osiguračima koji su postavljeni u izvodnom polju javne rasvete u trafostanicama TS 10/0,4kV "Pjeskuša" i TS 10/0,4kV "Ivanjski most". Zaštita napojnih kablova svetiljki javne rasvete po deonicama izvedena je automatskim prekidačima karakteristika "D" montirani u komandno razvodnim ormarima ROJR-1 i ROJR-2. Zaštita kablovskih vodova PP00-Y 3x2,5mm², položeni u stubovima javne rasvete, vrši se osiguračima FRA 6A, smeštenim u priključnoj kutiji na samom stubu.

U isti rov paralelno sa kablom polaže se pocinkovana čelilna traka FeZn 25x4mm, koja se pomoću ogranka i ukrasnih komada, spaja sa svaki stubom pomoću zavrtnja za uzemljenje ili varenjem, čime je ostvarena direktna veza uzemljivača objekta (elemenata javne rasvete) i zaštitnog uzemljenja pripadajuće trafostanice. Pocinkovanu traku FeZn 25x4mm spojiti sa postojećim uzemljivačem trafostanica TS 10/0,4kV. Zbog velike dužine položene trake, sasvim je sigurno da će otpornost uzemljivača zadovoljiti.

Proračun otpora rasprostiranja uzemljivača je sastavni dio ovog projekta. Nakon završetka svih radova Investitor je dužan pribaviti odgovarajući stručni nalaz- atest kojim se dokazuje efikasnost zaštite.

4.5. Održavanje instalacija javne rasvete

Najvažniji uzroci svetlosne efikasnosti instalacija javne rasvete su:

- prirodno opadanje svetlosnog fluksa izvora svetlosti
- opadanje performansi svetiljke (smanjenje faktora refleksije ogledala) i
- zaprljanje optičkih površina svetiljke i izvora svetlosti

Održavanje instalacija javne rasvete mora sistematski da se planira i sprovodi, kako bi se početni (projektovani) parametric instalacije održali u toku njenog vijeka trajanja. Zamena izvora svetlosti i pregled svetiljki treba da se vrše sistematski, jedanput godišnje ili kada srednja osvietljenost opadne do projektovanog minimuma. Sistematsko

održavanje instalacija javne rasvete obuhvata zamenu izvora svetlosti i drugih komponenti koje imaju određeni radni vek, kao i zamenu oštećenih ili dotrajalih delova. Pod pogledom svetiljki se podrazumeva čišćenje njihovih optičkih delova i u koliko se pokaže neophodnim, njihovo ponovno usmeravanje.

Kada su u pitanju izvori svetlosti, najbolje je da se vrši njihova grupna zamena, čime se sprečava pojava velikih razlika u emisiji svetlosnog fluksa novih i starih izvora svetlosti. Namomenimo takođe da je u cilju zaštite od korozije neophodno periodično bojenje stubova, koje se vrši korišćenjem nekog od zaštitnih premaza.

Projekta nt.



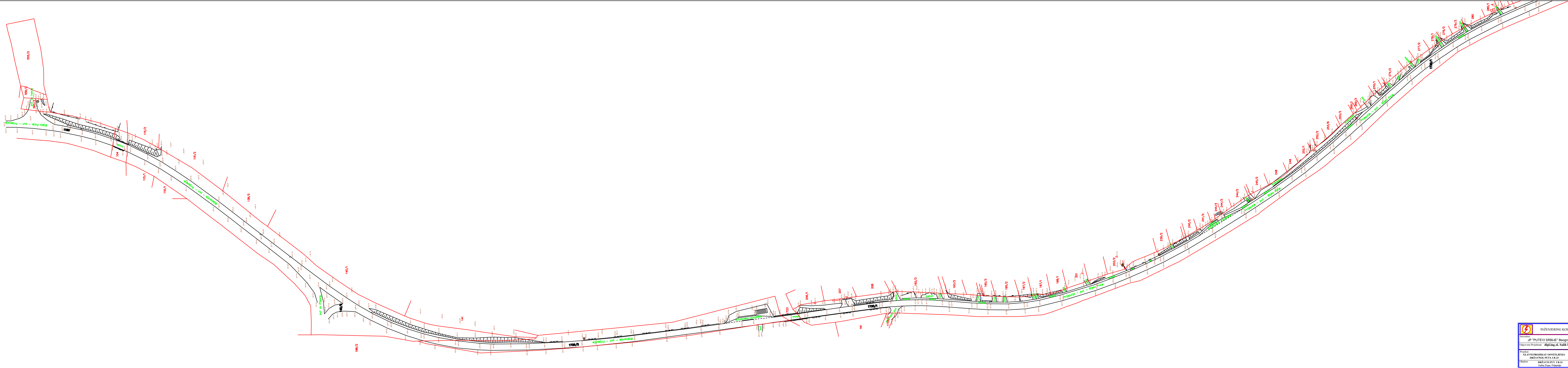

 INZENJERING KOLING Prbbj	
Alamat: IP "PUTEVI SRBIJE" Beograd Oblasni Prostor: dipling.4t. Salić Kolić	
GLAVNI PROJEKAT: OSMETLENJA DRŽAVNOG PUTA B-23	SITUACIONI PLAN KATASTARSKO PARNIČE
Datum: DECEMBER 14.2017 Vredn. Znak. Polje:	Datum: DECEMBER 14.2017 Vredn. Znak. Polje:

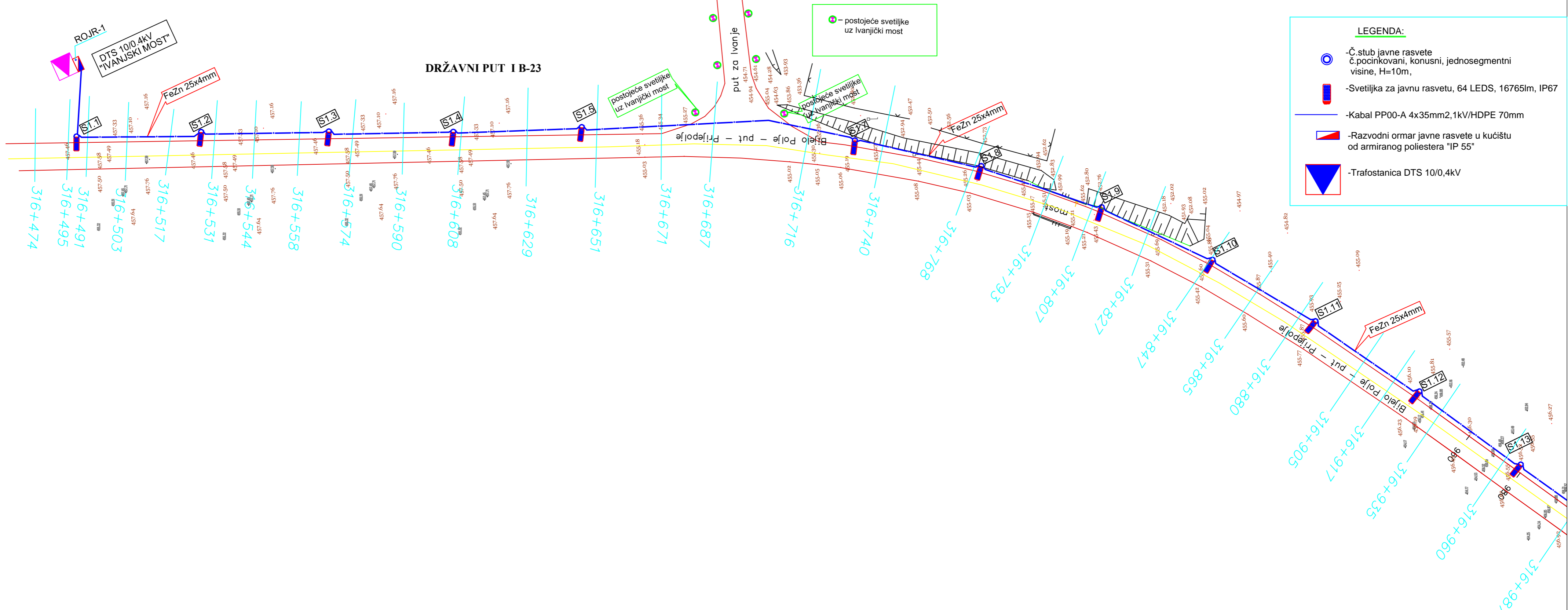

LEGENDA:

- Č stub javne rasvete č.pocinkovani, konusni, jednosegmentni visine, H=10m,
- Svetiljka za javnu rasvetu, 64 LEDS, 16765lm, IP67
- Kabal PP00-A 4x35mm2, 1kV/HDPE 70mm
- Razvodni ormar javne rasvete u kućištu od armiranog poliestera "IP 55"
- Trafostanica DTS 10/0,4kV

INŽENJERING KOLING Priboj			
Investitor: JP "PUTEVI SRBIJE" Beograd			
Odgovorni Projektant: dipl.ing.el. Salih Kolić			
Projekat: GLAVNI PROJEKAT OSVETLJENJA DRŽAVNOG PUTA I B-23		Sastav: SITUACIONI PLAN ZAŠTITNO UZEMLJENJE	
Objekat: DRŽAVNI PUT I B-23 Velika Župa, Prijepolje	Datum: III/ 2017	Razmera: R=1:1000	List br: 02.

PRODUCED BY AN AUTODESK EDUCATIONAL PRODUCT

PRODUCED BY AN AUTODESK EDUCATIONAL PRODUCT

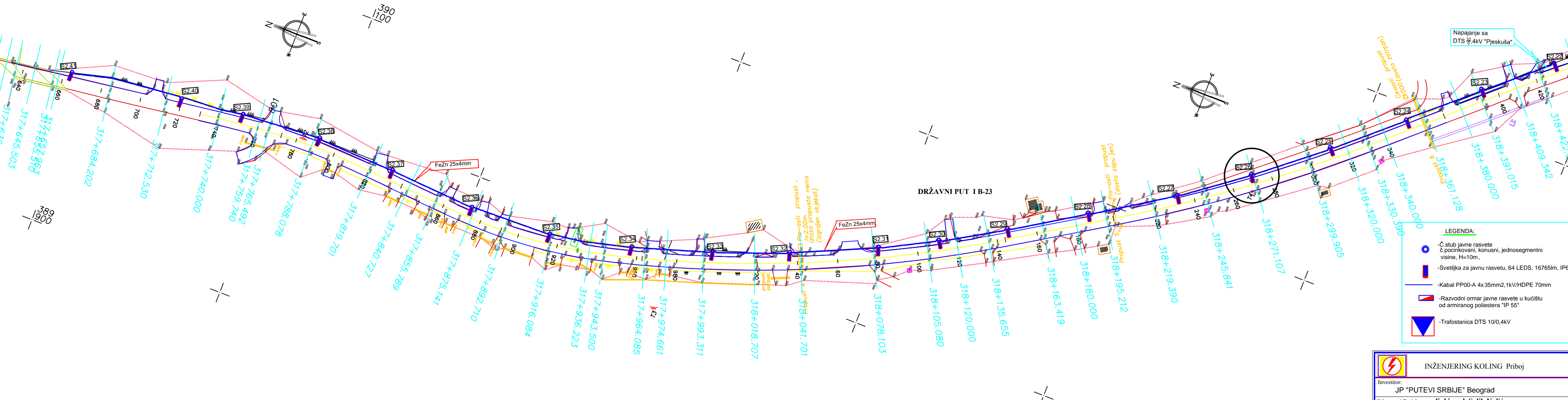

- LEGENDA:**
- Č.stub javne rasvete, č.pocinikovani, konusni, jednosegmentni visine, H=10m,
 - Svetiljka za javnu rasvetu, 64 LEDS, 16765lm, IP66
 - Kabal PP00-A 4x35mm2,1kV/HDPE 70mm
 - Razvodni ormar javne rasvete u kućištu od armiranog poliestera "IP 55"
 - Trafostanica DTS 10/0,4kV

INŽENJERING KOLING Priboj			
Investitor: JP "PUTEVI SRBIJE" Beograd			
Odgovorni Projektant: dipl.ing.el. Salih Kolić			
Projekat: GLAVNI PROJEKAT OSVETLJENJA DRŽAVNOG PUTA I B-23	Sastav: SITUACIONI PLAN ZAŠTITNO UZEMLJENJE		
Objekat: DRŽAVNI PUT I B-23 Velika Župa, Prijepolje	Datum: III/2017	Skala: R=1:1000	Letak br.: 04.

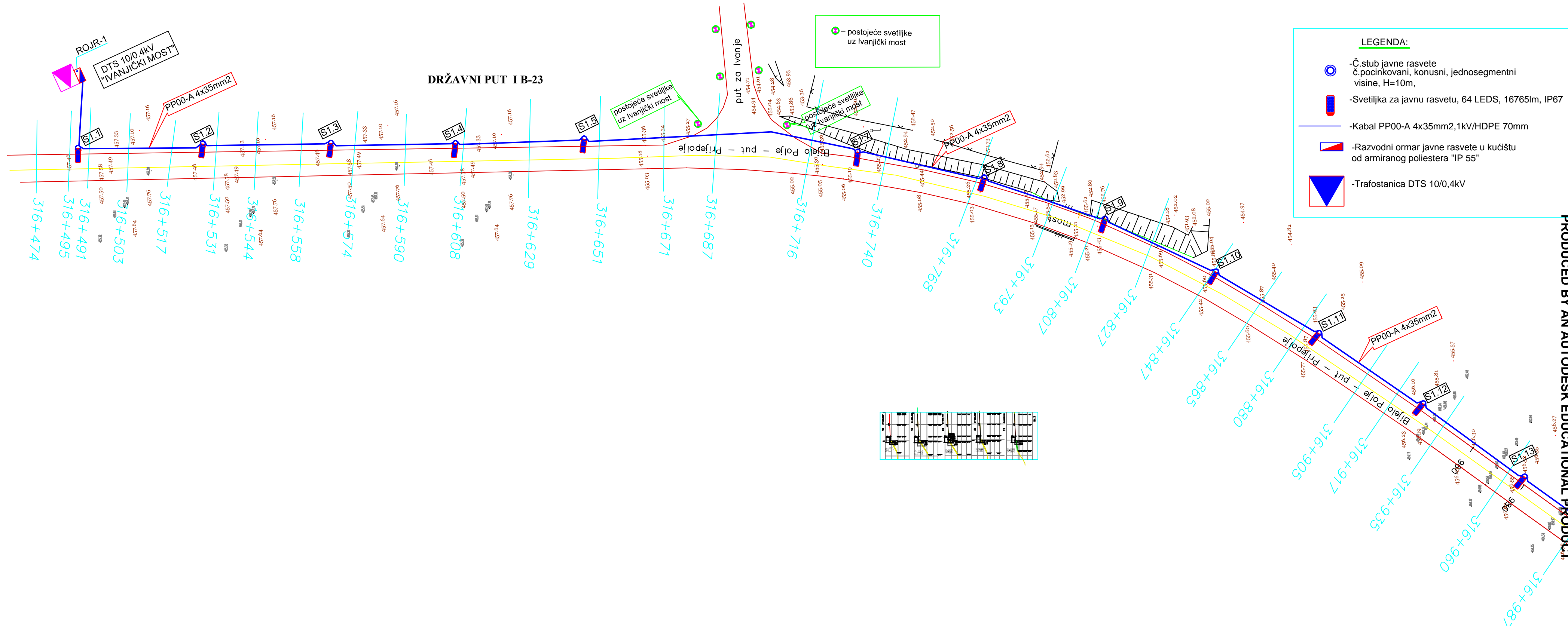

 INŽENJERING KOLING Priboj			
Investitor: JP "PUTEVI SRBIJE" Beograd			
Odgovorni Projektant: dipl.ing.el. Salih Kolić			
Projekat: GLAVNI PROJEKAT OSVETLJENJA DRŽAVNOG PUTA I B-23		Sastav: SITUACIONI PLAN INSTALACIJE OSVETLJENJA	
Objekat:	DRŽAVNI PUT I B-23 Velika Župa, Prijepolje	Datum: III/ 2017	Razmera: List br: R=1:1000 05.

- LEGENDA:**
- - Č.stub javne rasvete
č.pocinkovani, konusni, jednosegmentni
visine, H=10m,
 - - Svetiljka za javnu rasvetu, 64 LEDS, 16765lm, IP67
 - - Kabel PP00-A 4x35mm², 1kV/HDPE 70mm
 - ▭ - Razvodni ormar javne rasvete u kućištu
od armiranog poliestera "IP 55"
 - ▼ - Trafostanica DTS 10/0,4kV

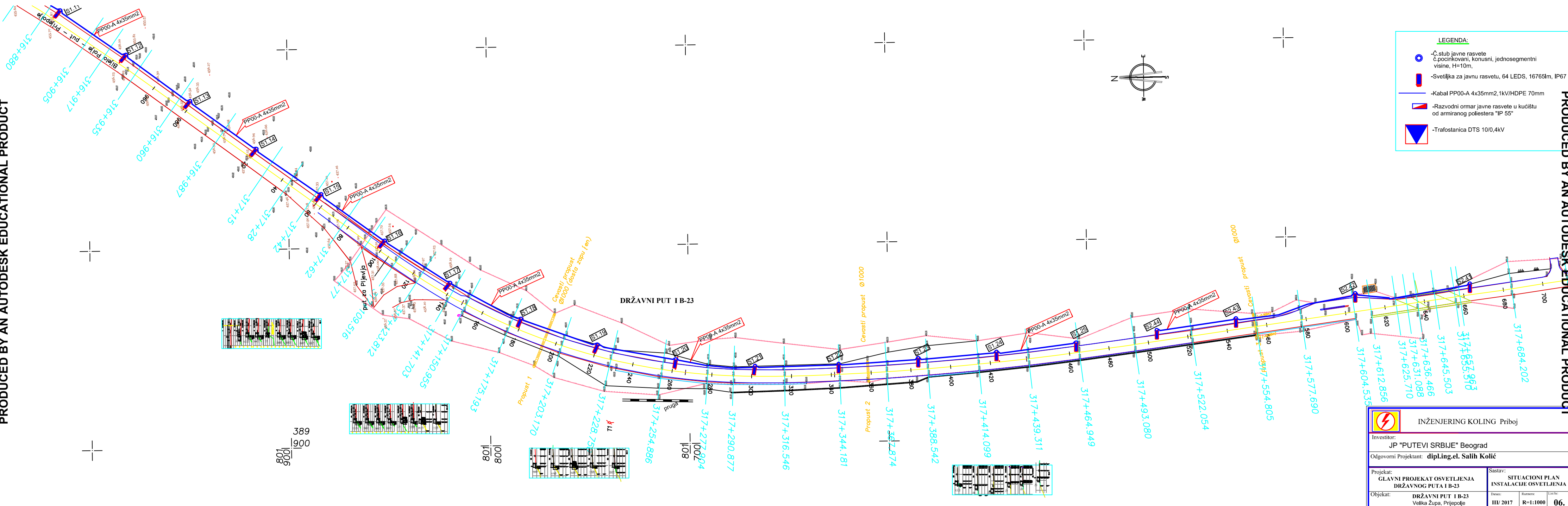
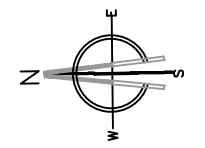

INŽENJERING KOLING Priboj		
Investitor: JP "PUTEVI SRBIJE" Beograd		
Odgovorni Projektant: dipl.Ling.el. Salih Kolić		
Projekat: GLAVNI PROJEKAT OSVETLJENJA DRŽAVNOG PUTA I B-23	Sastav: SITUACIONI PLAN INSTALACIJE OSVETLJENJA	
Objekat: DRŽAVNI PUT I B-23 Velika Župa, Prijepolje	Datum: III/ 2017	Škema: R=1:1000
		Lišt br: 06.

PRODUCED BY AN AUTODESK EDUCATIONAL PRODUCT

PRODUCED BY AN AUTODESK EDUCATIONAL PRODUCT

PRODUCED BY AN AUTODESK EDUCATIONAL PRODUCT

PRODUCED BY AN AUTODESK EDUCATIONAL PRODUCT

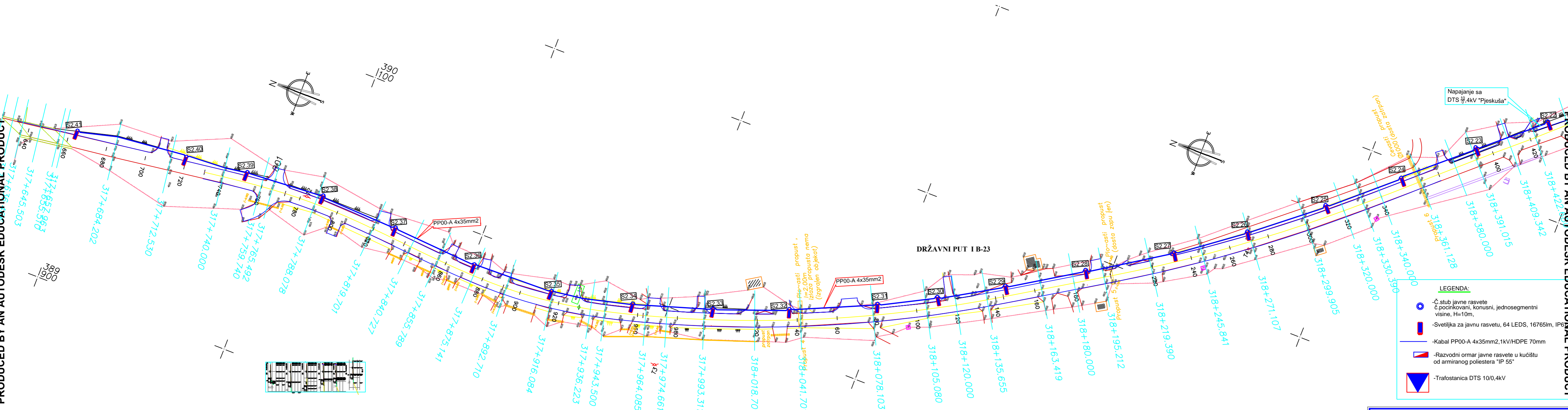

LEGENDA:

- Č.stub javne rasvete
č.pocinkovani, konusni, jednosegmentni
visine, H=10m,
- Svetiljka za javnu rasvetu, 64 LEDS, 16765lm, IP6
- Kabal PP00-A 4x35mm2,1kV/HDPE 70mm
- Razvodni ormar javne rasvete u kućištu
od armiranog poliestera "IP 55"
- Trafostanica DTS 10/0,4kV

INŽENJERING KOLING Priboj			
Investitor: JP "PUTEVI SRBIJE" Beograd			
Odgovorni Projektant: dipl.ing.el. Salih Kolić			
Projekat: GLAVNI PROJEKAT OSVETLJENJA DRŽAVNOG PUTA I B-23		Sastav: SITUACIONI PLAN INSTALACIJE OSVETLJENJA	
Objekat: DRŽAVNI PUT I B-23 Velika Župa, Prijepolje	Datum: III/2015	Skala: R=1:1000	Stranica: 07.

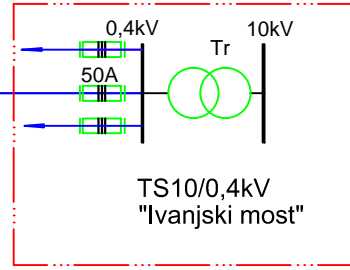
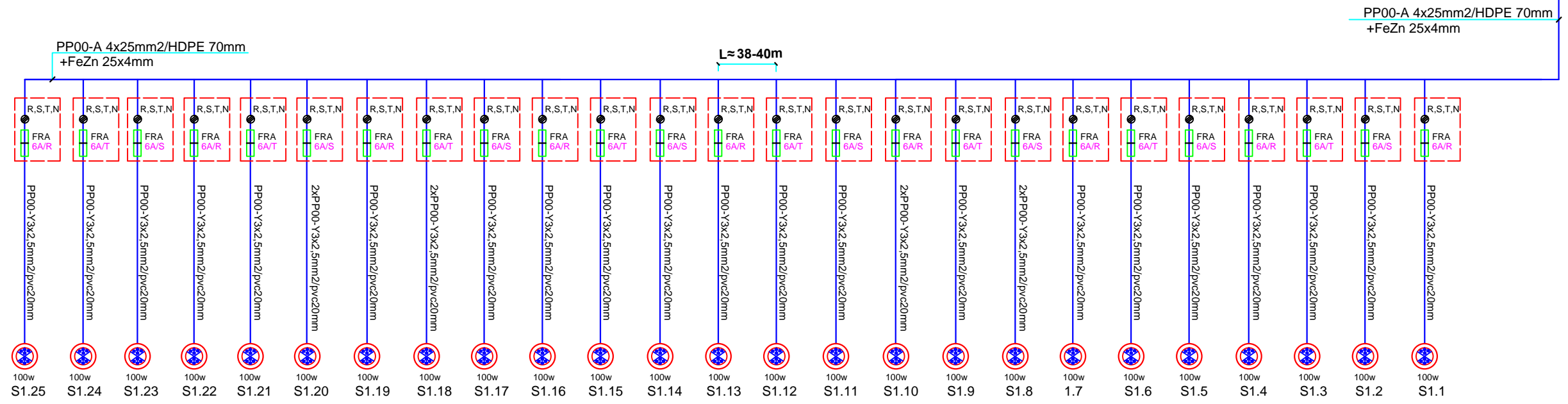
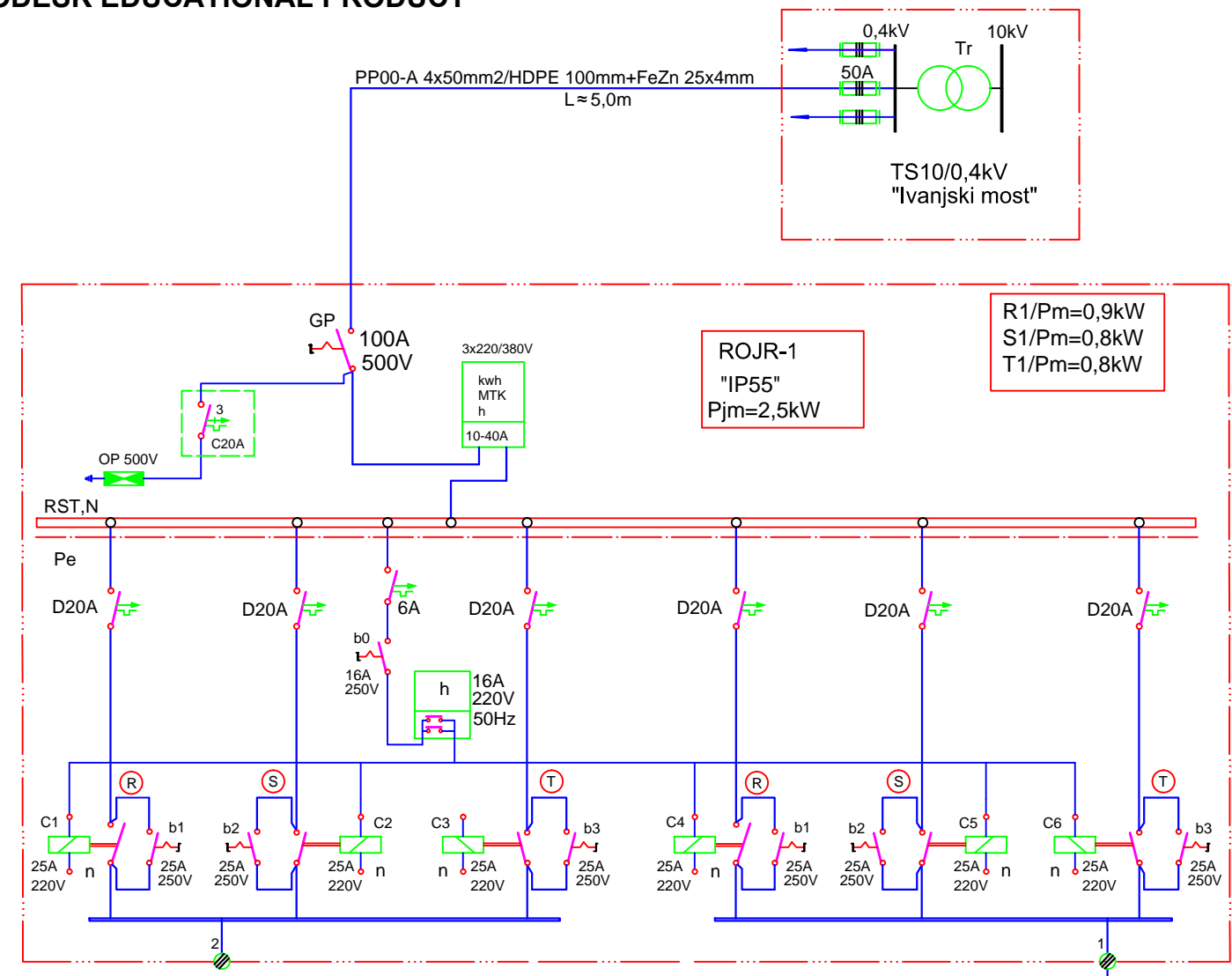

ROJR-1
"IP55"
Pjm=2,5kW

R1/Pm=0,9kW
S1/Pm=0,8kW
T1/Pm=0,8kW

PP00-A 4x25mm²/HDPE 70mm
+FeZn 25x4mm

PP00-A 4x25mm²/HDPE 70mm
+FeZn 25x4mm

L ≈ 38-40m

INŽENJERING KOLING Priboj			
Investitor: JP "PUTEVI SRBIJE" Beograd			
Odgovorni Projektant: dipl.ing.el. Salih Kolić			
Projekat: GLAVNI PROJEKAT OSVETLJENJA DRŽAVNOG PUTA I B-23		Sastav: JEDNOPOLNA ŠEMA ROJR-1	
Objekat: DRŽAVNI PUT I B-23 Velika Župa, Prijepolje		Datum: III/ 2017	Razmera: List br: 08.

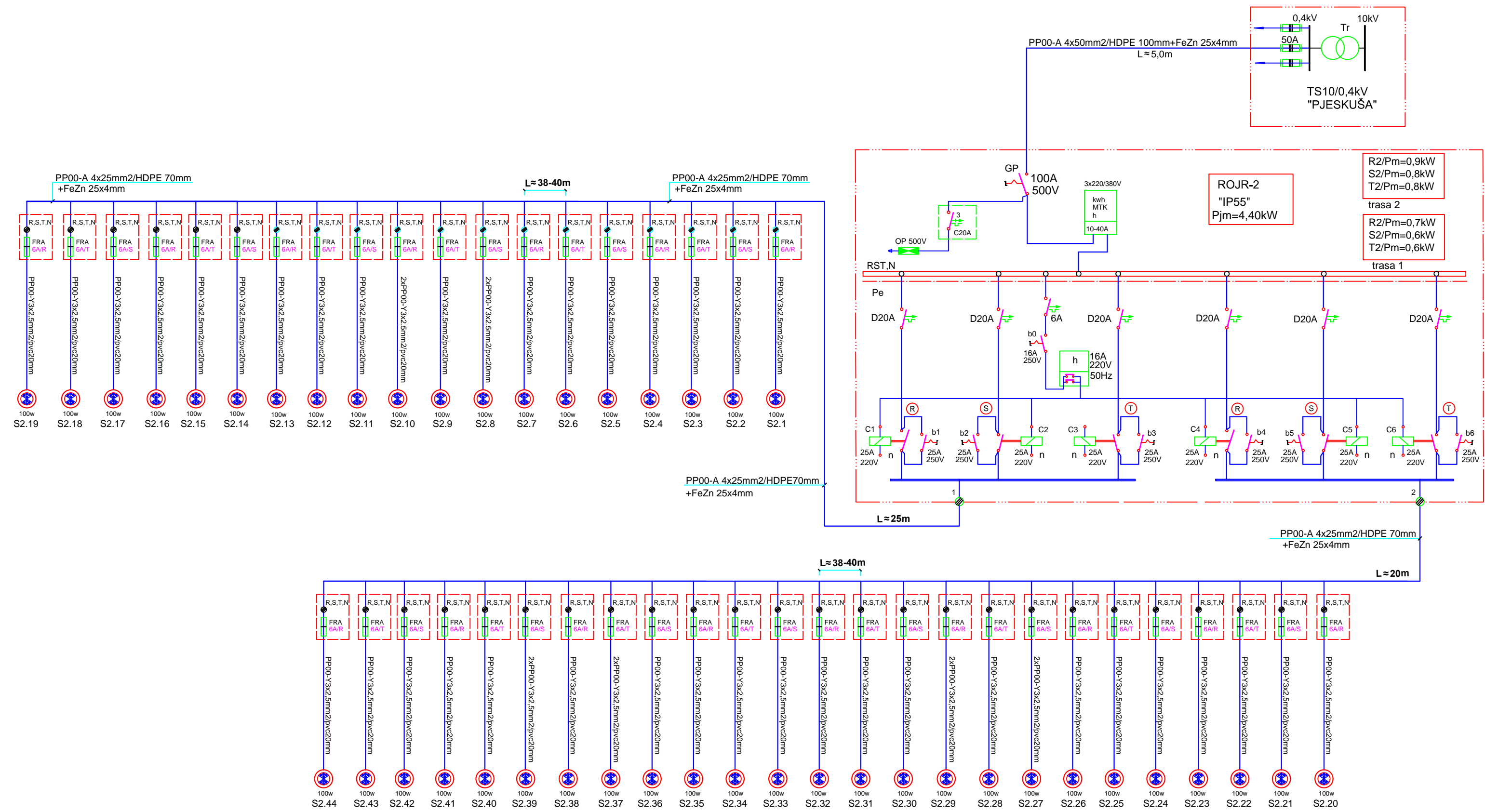

INŽENJERING KOLING Priboj			
Investitor: JP "PUTEVI SRBIJE" Beograd			
Odgovorni Projektant: dipl.ing.el. Salih Kolić			
Projekat: GLAVNI PROJEKAT OSVETLJENJA DRŽAVNOG PUTA I B-23		Sastav: JEDNOPOLNA ŠEMA ROJR-2	
Objekat: DRŽAVNI PUT I B-23 Velika Župa, Prijepolje		Datum: III/ 2017	Razmera: 1:1
			09.

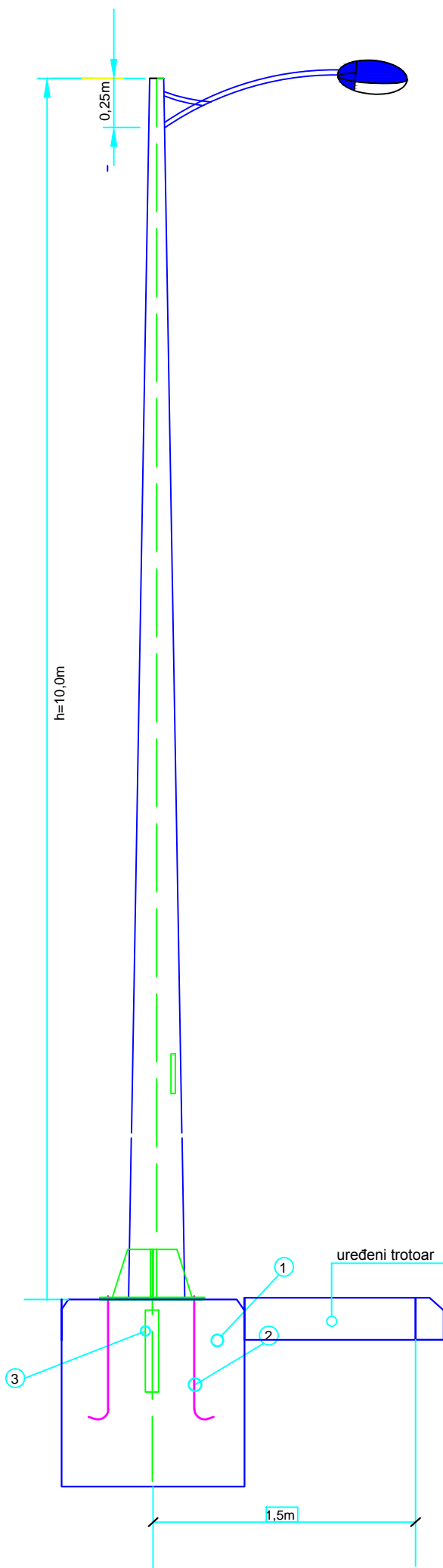

1. temelj: za nosivost 20N/cm²
 - * Dimenzije označene na ovom crtežu su samo orijentacione. Tačne dimenzije i marku betona dužan je da dostavi proizvođač stuba.
 2. Anker vijci:(4 komada) sa maticama i podmetačima za fiksiranje i šablonom za centriranje ankera prema rešenju proizvođača stuba.
 3. Cevi za uvođenje kablova u stub: juvidur cevi fi 60 l=2x1m=2m
 4. Stub za osvetljenje jednosegmentni cevasti visine 10m, za montažu na temelj pomoću anker vijka. Stub jepocinkovani. Po završenoj montaži drugi put minimizirati i dva puta ofarbati u sivom tonu. Na stubu isporučiti i liru za nošenje svetiljke
 5. Svetiljka za horizontalno pričvršćivanje komplet sa prigušnicama, kondenzatorom i starterom.
 6. Sijalica: Svetiljka 64 LEDS, 99W, 16765 Lm 220V,
- Napomena: Sila vetra merodavna za proračun konstrukcije stuba i temelja je 750N/m²
 -Podešavanje izvora prema proračunu.
 -Dužina kabla za napajanje od priključne pločice do sijalice

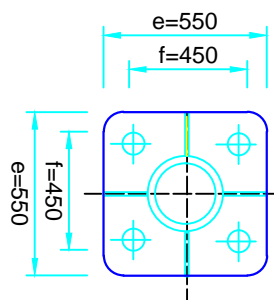
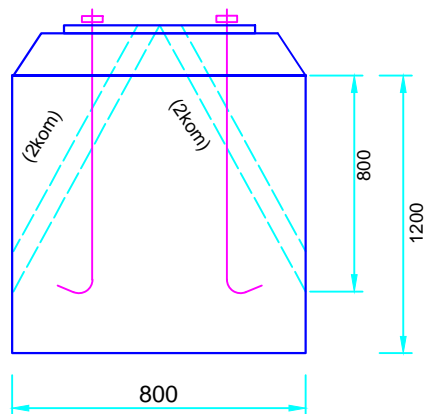

IZGLED I DIMENZIJE TEMELJA STUBA

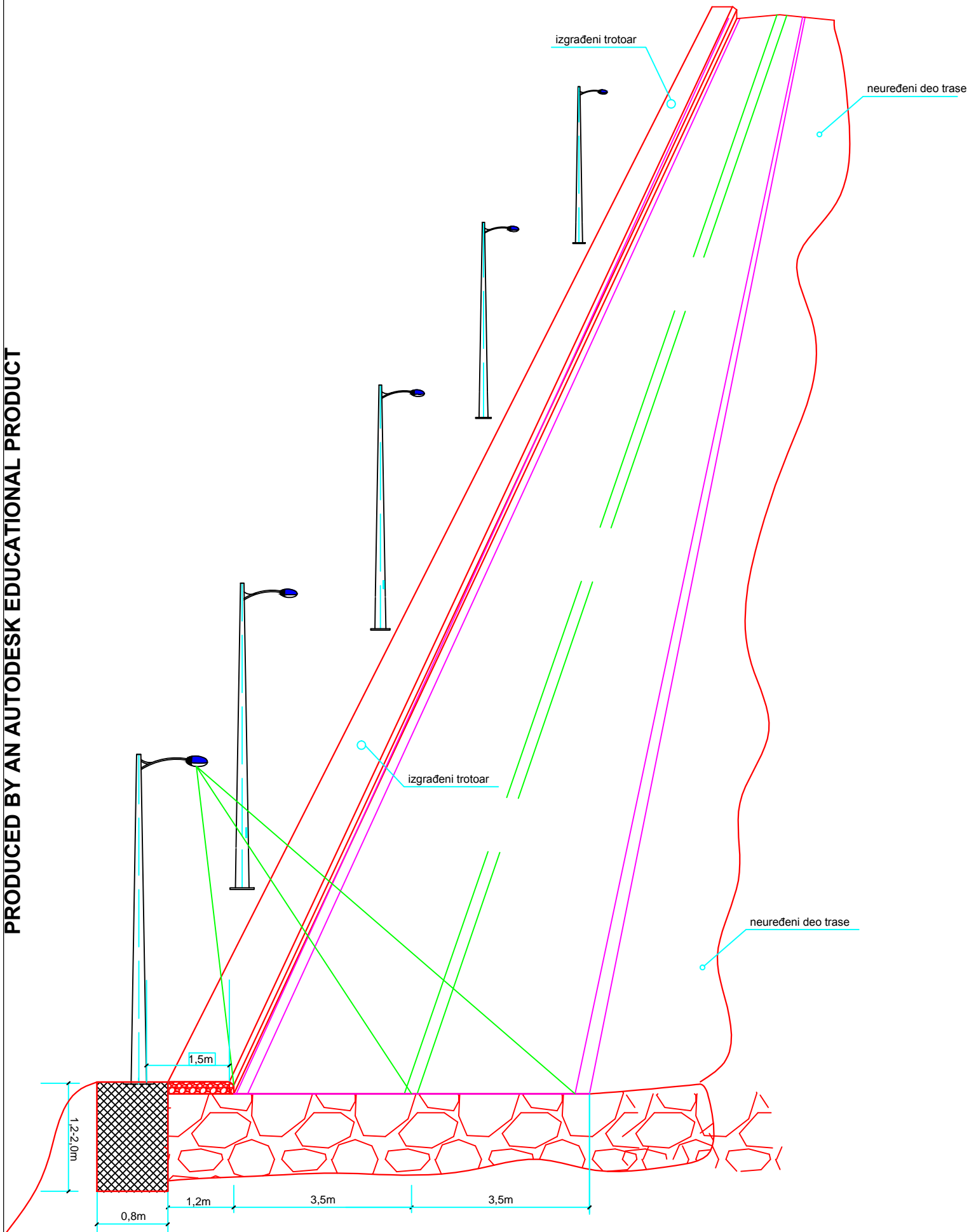

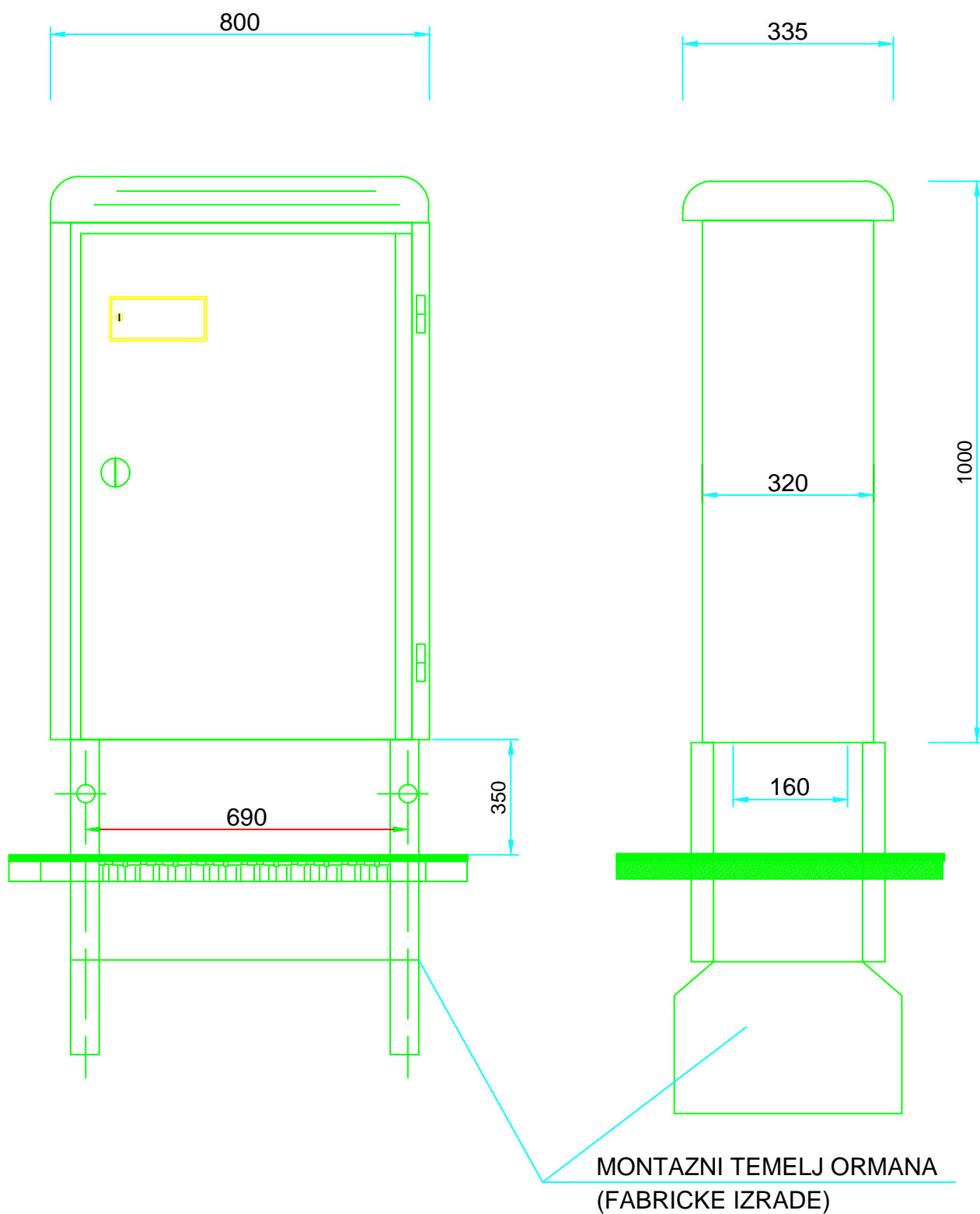

MONTAZNI TEMELJ ORMANA
(FABRICKE IZRADE)

ORMAN VANJSKE RASVETE ROJR-1/ROJR-2

Javna rasveta na magistralnom putu M21-V, Župa, Prijepolje
Projektant: S.Kolic,dipl.ing.el.

Svetiljka javne rasvjete

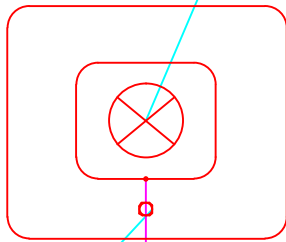

Vijak za uzemljenjeje c. noseceg stuba M10

C.pocinkovana traka za uzemljenje FeZn 25x4mm

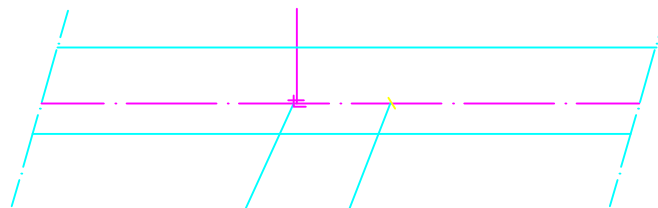

c.pocinkovana traka za uzemljenje FeZn 25x4mm

Ukrsni komad za prolaznu traku

Traka za uzemljenje FeZn 25x4 mm

zavrtnanj za uzemljenje M20

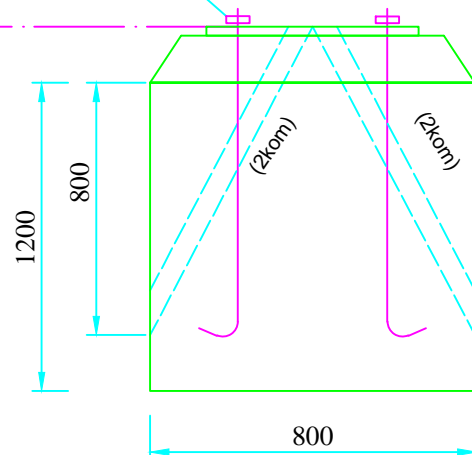
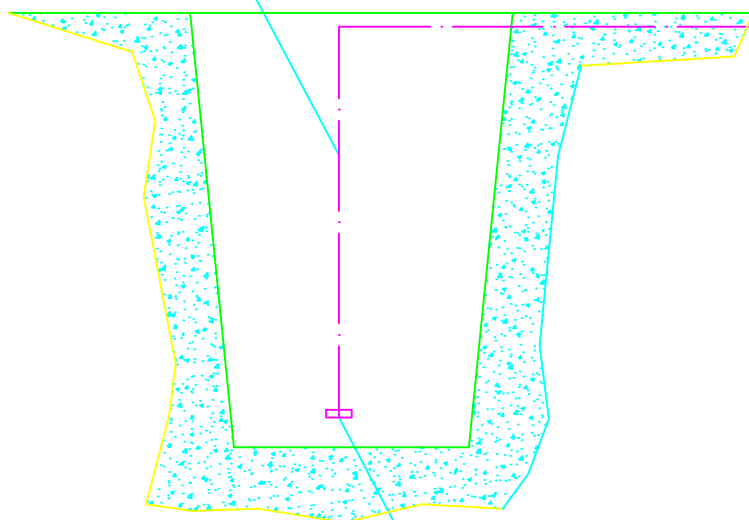

Ukrsni komad za prolaznu traku

DETALJ UZEMLJENJA
STUBOVA VANJSKOG OSVETLJENJA

Javna rasveta na magistralnom putu M21-V, Župa, Prijepolje

Projektant: S.Kolic,dipl.ing.el.

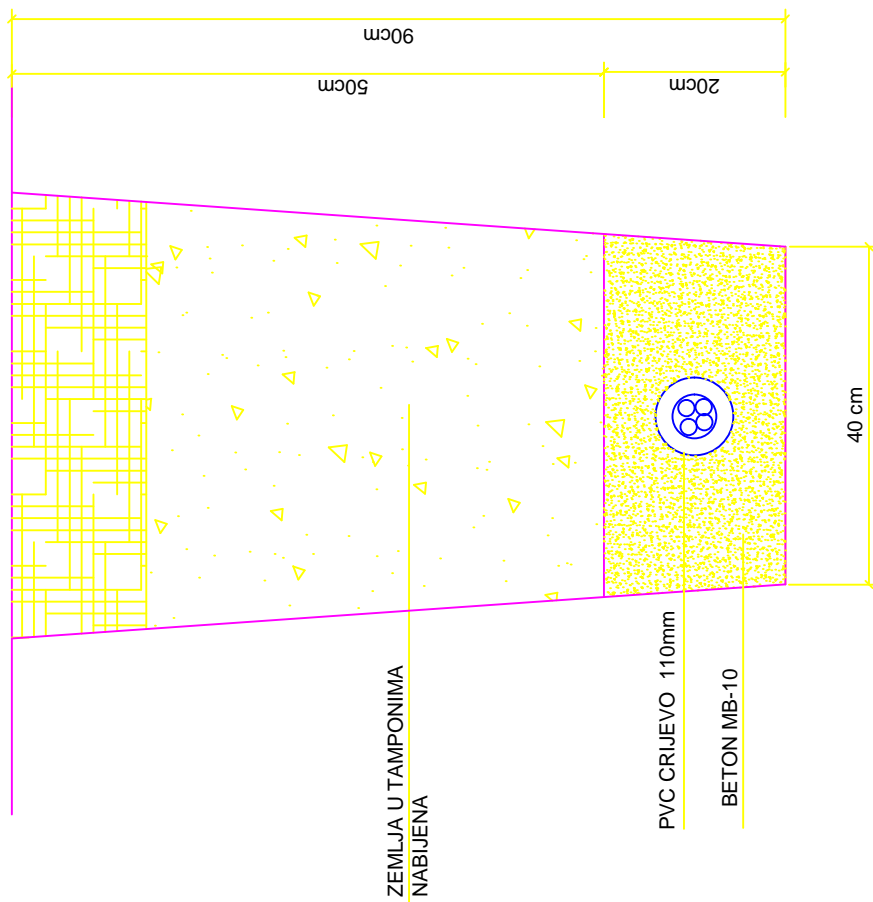

DETALJ KABLOVSKOG PROLAZA ISPOD SAOBRACAJNICE

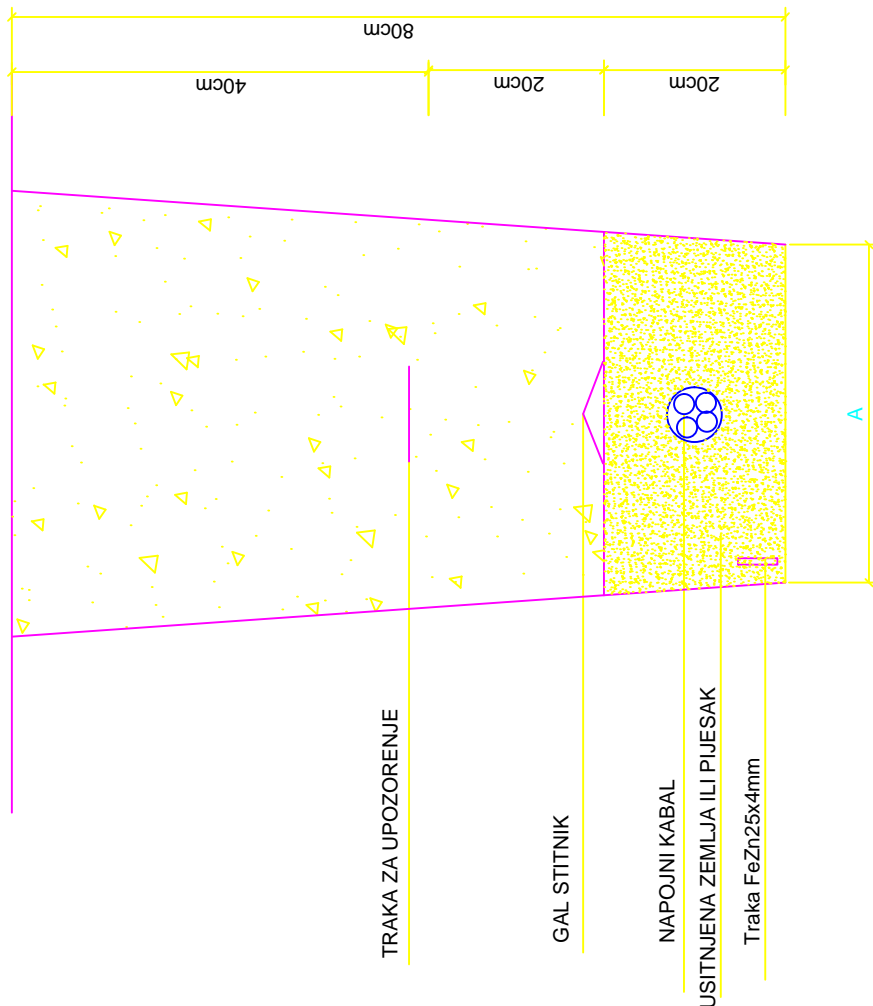

BROJ KABLOVA	SIRINA DNA ROVA U cm
1	40
2	40
3	50
4	60
5	70

DETALJ KABLOVSKOG ROVA I PROLAZ ISPOD SAOBRACAJNICE

S.Kolic,dipl.ing.el.

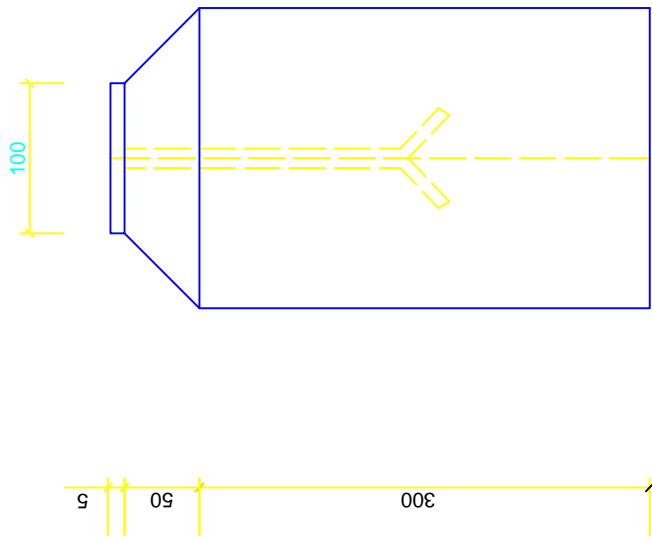

200

PRESEK A-A

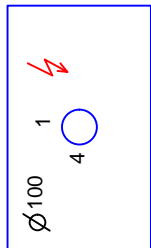

KABLOVSKA KANALIZACIJA
Ø100 U JEDNOM REDU
SA 4 OTVORA

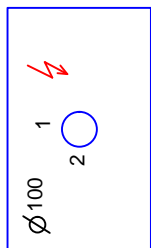

KABLOVSKA KANALIZACIJA
Ø100 U JEDNOM REDU
SA 2 OTVORA

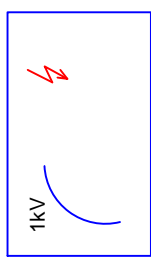

OZNAKA SKRETANJA

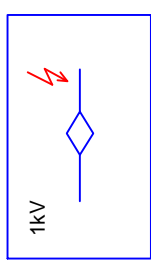

OZNAKA KABLOVSKE
SPOJNICE

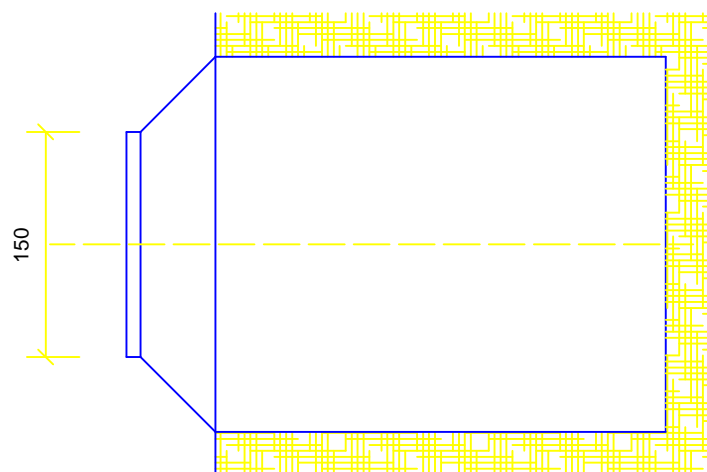

250

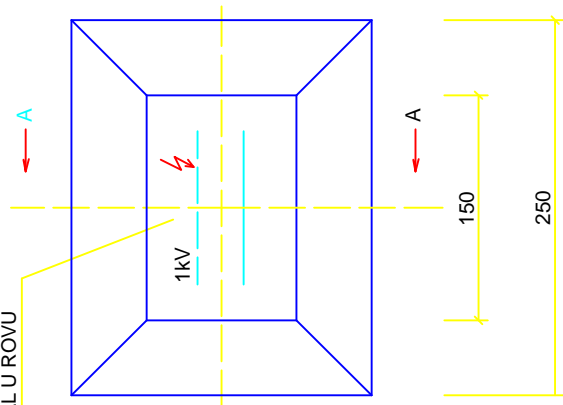
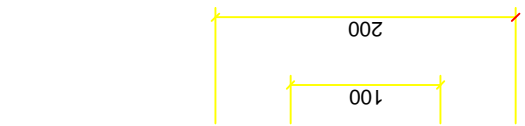

IZGLED ODOZGO

OZNAKA ZA KABAL U ROVU

DETALJ BETONSKOG STUBICA

ZA OBELJEZAVANJE KABLA U ROVU

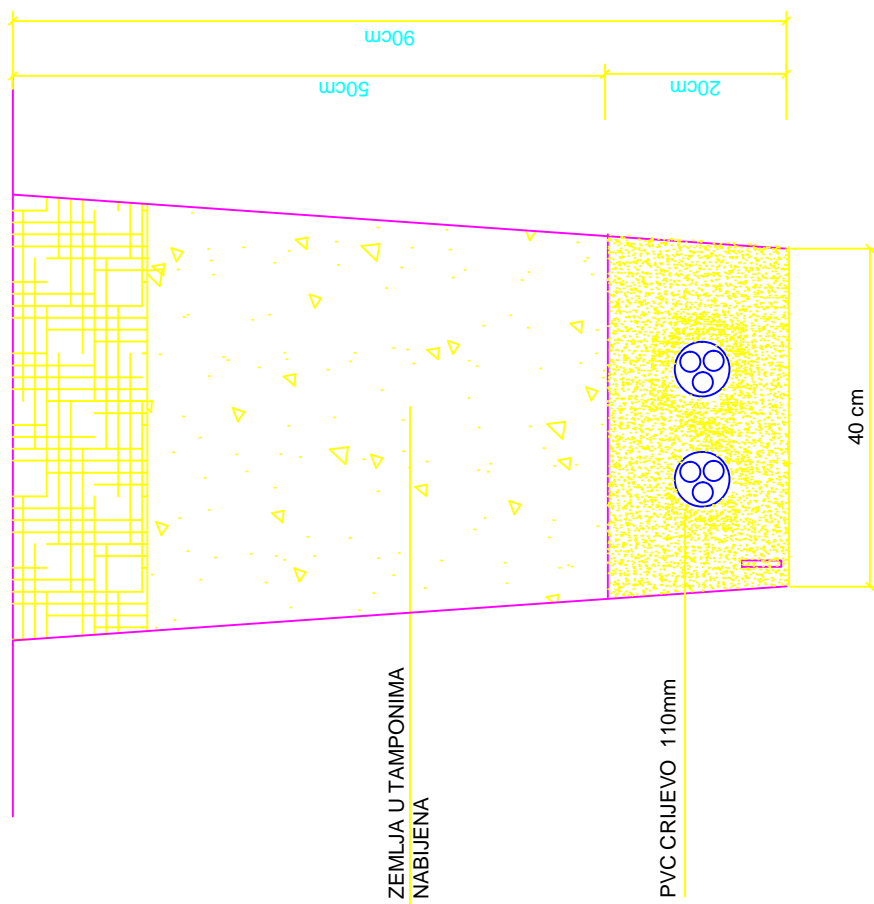

DETALJ KABLOVSKOG PROLAZA ISPOD SAOBRACAJNICE

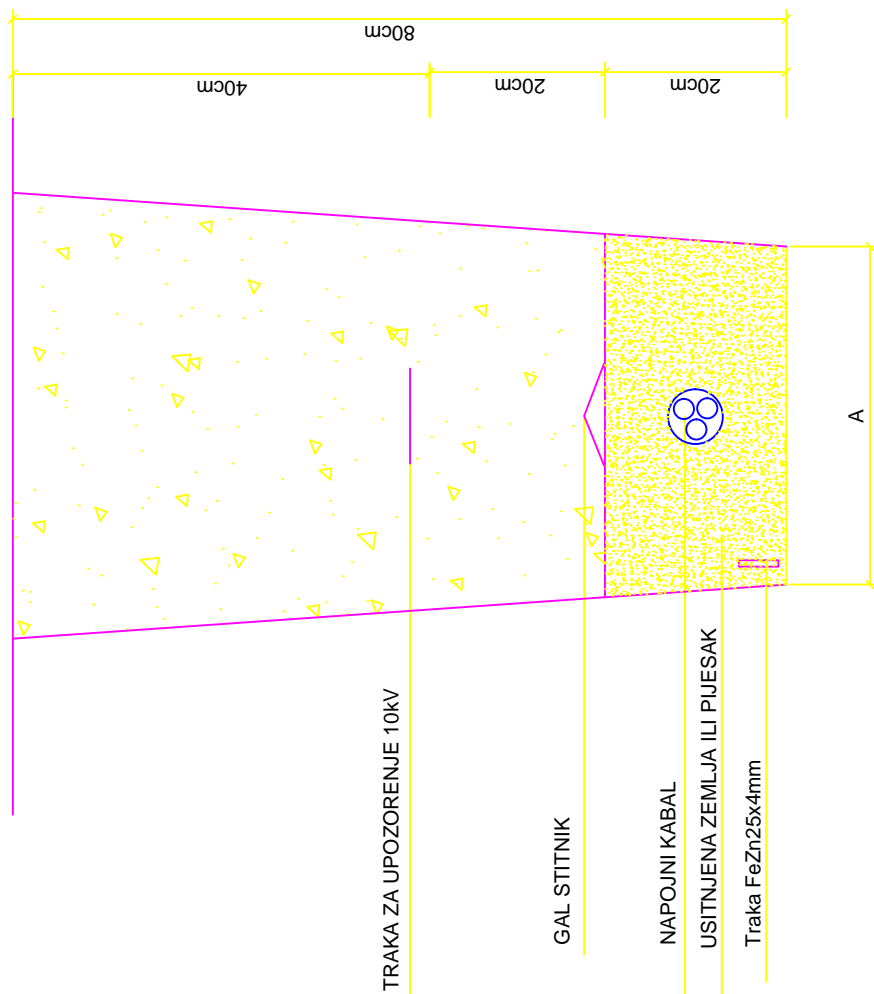

BROJ KABLOVA	SIRINA DNA ROVA U cm
1	40
2	40
3	50
4	60
5	70

DETALJ KABLOVSKOG ROVA ZA POLAGANJE 10kV VODA

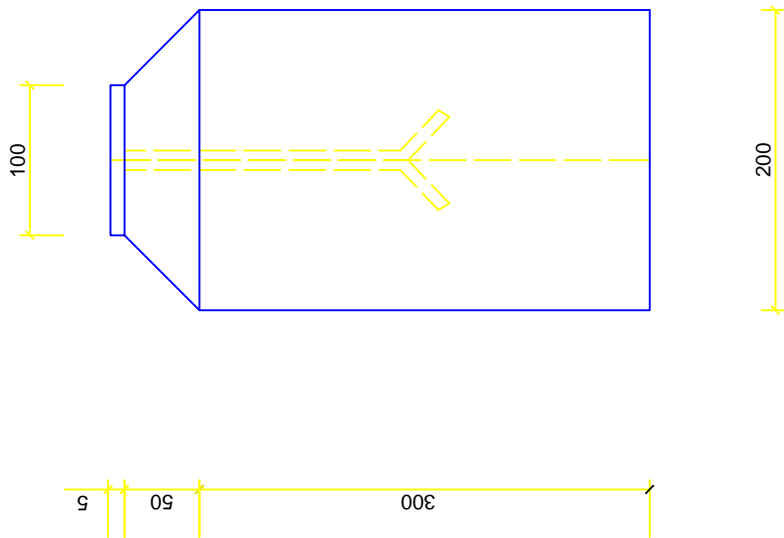

PRESEK A-A

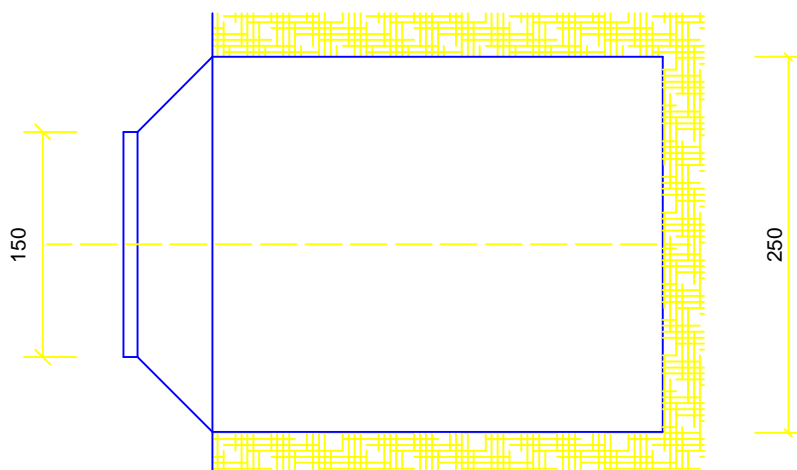

250

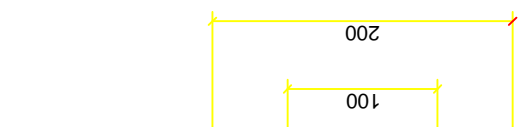

100

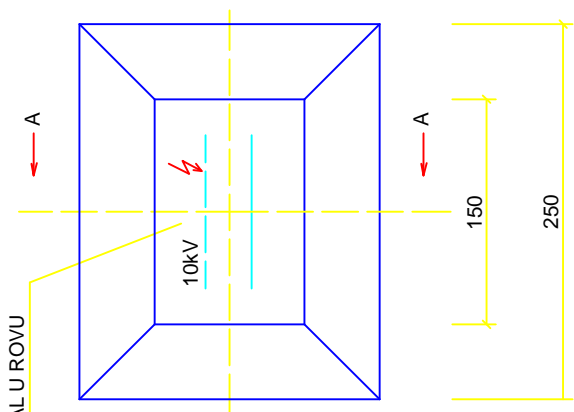

IZGLED ODOZGO

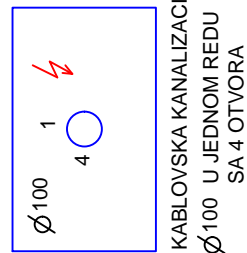

KABLOVSKA KANALIZACIJA
Ø100 U JEDNOM REDU
SA 4 OTVORA

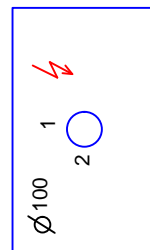

KABLOVSKA KANALIZACIJA
Ø100 U JEDNOM REDU
SA 2 OTVORA

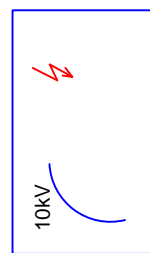

OZNAKA SKRETANJA

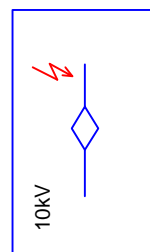

OZNAKA KABLOVSKE
SPOJNICE

OZNAKA ZA KABAL U ROVU

DETALJ BETONSKOG STUBICA
ZA OBELJEZAVANJE KABLA U ROVU

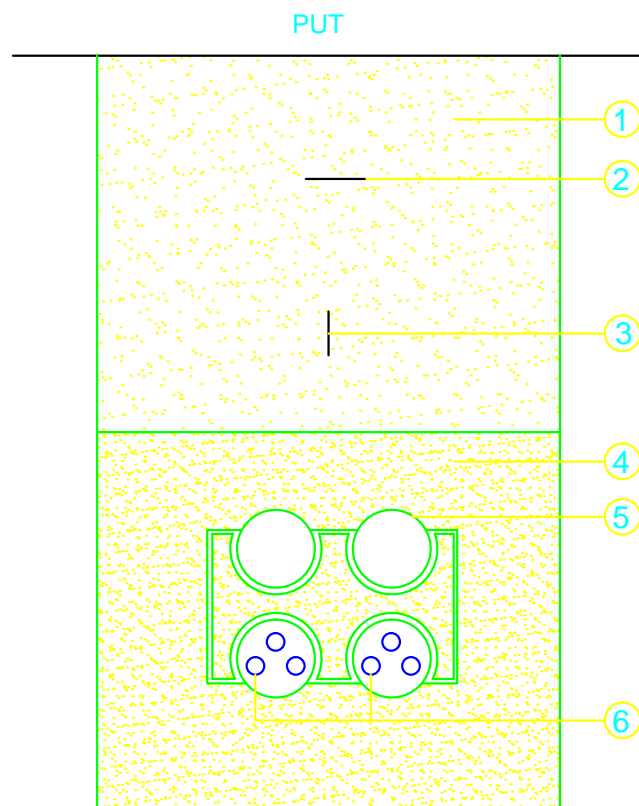

1. Nabijena zemlja-šljunak
2. Traka za upozorenje T-E/80
3. Traka FeZn 25x4mm
4. Pijesak ili sitnozrnasta zemlja
5. Fleksibilne HDPE cijevi fi 100
6. 10kV kabal tipa XHE-49-A 3x95mm2

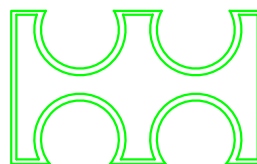

Odstojni držač D-o/160/4

KABLOVSKA KANALIZACIJA

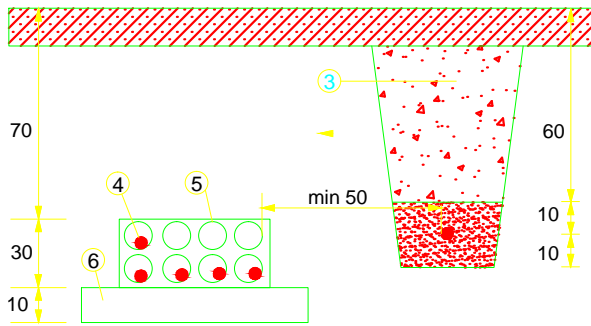

paralelno vođenje
energetskih i PTT kablova

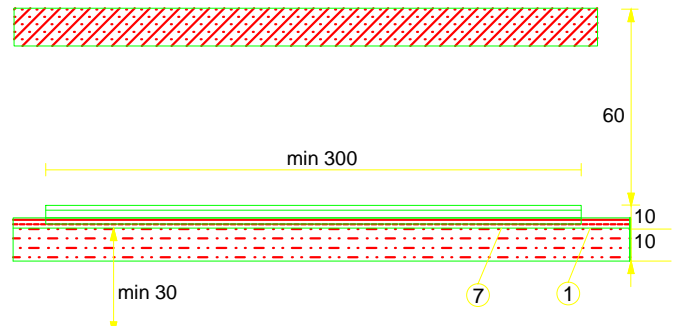

ukrštanje energetskih
i PTT kablova

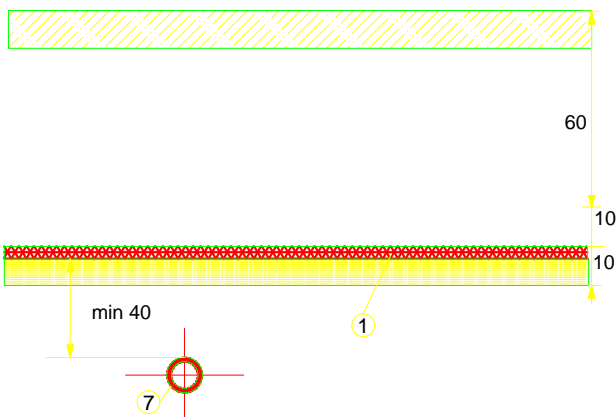
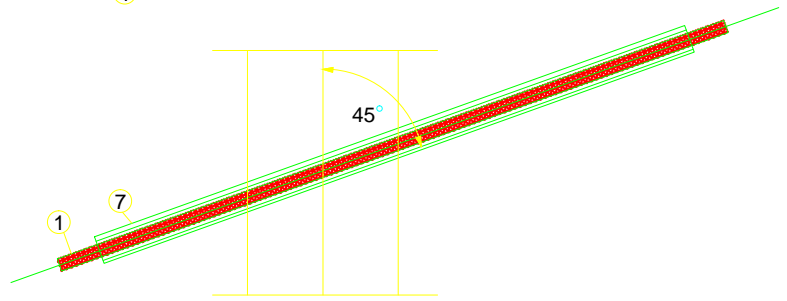

1. Energetski kabal 10kV
2. Sitnozrnasta zemlja
3. Traka za upozorenje T-E/80
4. Telekomunikacioni kabal
5. Kablovska kanalizacija
6. Betonska podloga
7. Čelična cijev
8. Vodovodna ili kanalizaciona cijev

Ukrštanje sa vodovodom ili kanalizacijom

Napomena:
Energetski kabal može biti ispod ili iznad vodovoda
Nije dozvoljeno paralelno vođenje kablova i vodovoda

PRELAZI I UKRŠTANJA KABLA
SA DRUGIM PODZEMNIM INSTALACIJAMA

033 712 187 - Žunić
PBA@putevi.rs



Република Србија
МИНИСТАРСТВО ГРАЂЕВИНАРСТВА,
САОБРАЋАЈА И ИНФРАСТРУКТУРЕ

Број: 344-09-8766/2015-03

Датум: 21. јануар 2016. године

Београд

ЈАСНО ПЕ БЛУЗОВЕ ПУТЕВИ СРБИЈЕ

Број 953-139/16-3

03-02-2016

Београд, Булевар краља Александра 282

Министарство грађевинарства, саобраћаја и инфраструктуре на основу члана 59. Закона о јавним путевима („Службени гласник РС”, бр. 101/05, 123/07, 101/11, 93/12 и 104/13) и члана 162. Закона о општем управном поступку („Службени лист СРЈ”, бр. 33/97, 31/01 и „Службени гласник РС” број 30/10), на основу овлашћења министра грађевинарства саобраћаја и инфраструктуре број 031-01-00031/2015-02 од 27.02.2015. године, поводом захтева ЈП „Путеви Србије” из Београда, број 953-28113 од 22.12. 2015. године, допуне захтева бр. 953-28672 од 30.12.2015.г. и бр. 953-139/16-1 од 14.01.2016.г. за оверу техничке документације побољшања државног пута IB23 – постављање инсталације јавног осветљења, деоница : Коловрат-Велика Жупа од km 316+495 до km 320+690, издаје:

ПОТВРДУ

о пријему техничке документације

ПОТВРЂУЈЕ се ЈП „Путеви Србије”, Београд, Булевар краља Александра 282, пријем техничке документације за извођење радова на побољшању државног пута IB23 – постављање инсталације јавног осветљења, деоница : Коловрат-Велика Жупа од km 316+495 до km 320+690.

Подносилац захтева је Министарству грађевинарства, саобраћаја и инфраструктуре - Сектор за путеве и безбедност саобраћаја, Одсек за путеве, поднео следећу документацију :

* Главни пројекат побољшања државног пута IB23 (равнија ознака M21) од станице Коловрат (km 316+495) до Велика Жупа (km 320+690) изградњом јавног осветљења, (децембар 2015. г.)

I општа документација (решење АПР-а, списак учесника на изради тех. документације, лиценце, потврде)

II подлоге за израду техничке документације (пројектни задатак, Услови за прикључење ВД Ужице Погон Пријемоље, број 29/0909.0.191069/1/288/2015 од 23.10.2015., преглед прописа)

III текст (тех. опис, тех. услови, мере заштите на раду, фотометријски и статички прорачун, пример и прерачуни)

IV графичка документација (ситуациони планови: диспозиција светилки и план полагања каблова, заштитно уземљење, једнополне шеме, изглед и димензије темеља и стуба, једностранни распоред светилки, орман спољне расвета, детаљи)

Пројектна организација: ОД „ИНЖЕЊЕРИНГ КОЛИНГ”, Моше Пијаде 1, Прибој

Матични број : 17615076

шифра делатности 74202 (пројектовање грађевинских и других објеката), до Уговору о организовању ОД „ИНЖЕЊЕРИНГ КОЛИНГ” Прибој, ради усклађивања са Законом о привредним друштвима која представља оснивачки акт, од 29.11.2006.г.

Одговорни пројекатини: Слобода Костић, дипл. инжењер, лиценца број 350 5846 03

Меропредседник: Милош Деленковић, дипл. грађевиник, лиценца број 350 5380 03

Техничка контрола : „ ЕЛЕКТРА”, Блок Стадион 7/25, Пријеполје

Матични број : 50173151

шифра делатности 74202, по Решењу ОУ Пријеполје, број 313-4/02-05 од 14.01.2002.г., о измени решења бр.513-84/94-05 од 11.5.1994.г. о оснивању електроинсталатерске радње „ ЕЛЕКТРА”, Пријеполје

Извештај и потврда о извршеној тех.контроли број : 5/15 од 20.12.2015.г.

Вршилац техничке контроле: Зоран Малешкић, дипл.инж.елек, лиценца број 350 8595 04

- Допис ЈП „Путеви Србије“ бр. 953-28672 од 30.12.2015.г., у вези са изабраним стубом јавног осветљења.
- Допис ЈП „Путеви Србије“ бр. 953-139/16-1 од 14.01.2016.г., у вези са регулисањем имовинско правних односа на к.п. 2401/1,1730/1,1729/2 и 1180 КО Ковачевац;
- Допис ЈП Дирекције за изградњу „Пријеполје“ бр. 34/1 од 20.01.2016.г. у вези са статусом објекта на к.п. 204/3 и 1730/1.

Обавезује се Инвеститор (и овлашћени Извођач радова) да :

- пре почетка извођења радова достави овом министарству Пројекат саобраћајне сигнализације за време извођења радова и обавештење о периоду извођења радова, ради издавања одговарајућег решења,
- извести власнике инсталација о почетку радова како би се у њиховом присуству извршило обележавање положаја инсталација и поступило по захтевима њихових власника у циљу обезбеђења потпуне заштите истих и избегавања могућих хаварија.

На основу Потврде о пријему Главног пројекта и потребне документације и решења којим се одобрава постављање привремене саобраћајне сигнализације за време извођења радова, стичу се услови за почетак извођења радова на периодичном одржавању јавног пута у свему према напред наведеној техничкој документацији овереној од стране овог министарства.

Радови се морају извести сагласно важећим законским прописима, нормативима и стандардима, чија је примена обавезна при извођењу ове врсте радова.

Предрачунака вредност радова је 15.320.900,00 динара.

По завршеном извођењу свих радова предвиђених овереном техничком документацијом Инвеститор је дужан да поднесе захтев овом министарству за формирање Комисије за технички преглед изведених радова, ради издавања употребне дозволе.

Републичка административна такса по Тарифном броју 1. и 147. Закона о републичким административним таксама („Службени гласник РС” бр. 43/03.....и 83/15) наплаћена је на прописан начин.

Овера техничке документације према којој се изводе радови престаје да важи ако се радови не започну у року од годину дана од дана извршене овере.

Доставити:

-ЈП „ПУТЕВИ СРБИЈЕ” – Сектор за одржавање државних путева I и II реда

Булевар краља Александра 282, Београдх I

-Инспекцији за државне путеве.....х I

-Архива

В. Д. ПОМОЋНИКА МИНИСТРА

Саша Станковић