



**МИНИСТАРСТВО ПРИВРЕДЕ**  
**Београд, Ул. Кнеза Милоша бр. 20**

**КОНКУРСНА ДОКУМЕНТАЦИЈА**

**ЗА ОТВОРЕНИ ПОСТУПАК**

**ЈАВНЕ НАБАВКЕ БРОЈ 22/2016**

**Изградња главног одводног колектора од Љубовије до локације  
постројења за пречишћавање отпадних вода  
у индустријској зони „Стара Љубовија”**

јул, 2016. године

## **1 ОПШТИ ПОДАЦИ О ЈАВНОЈ НАБАВЦИ**

### **1.1 ПОДАЦИ О НАРУЧИОЦУ**

Наручилац јавне набавке број 22/2016 је Република Србија – Министарство привреде, Београд, Ул. Кнеза Милоша бр. 20, ПИБ 108213421, матични број 17862154, жиро рачун 840-1620-21 (у даљем тексту: Наручилац).

Интернет адреса Наручиоца: [www.privreda.gov.rs](http://www.privreda.gov.rs)

### **1.2 ВРСТА ПОСТУПКА ЈАВНЕ НАБАВКЕ**

Јавна набавка број 22/2016 спроводи се у отвореном поступку, у складу са Законом о јавним набавкама („Службени гласник РС”, бр. 124/12, 14/15 и 68/15) и подзаконским актима којима се уређују јавне набавке (у даљем тексту: ЗЈН).

### **1.3 ПРЕДМЕТ ЈАВНЕ НАБАВКЕ**

Предмет јавне набавке број 22/2016 је изградња главног одводног колектора од Љубовије до локације постројења за пречишћавање отпадних вода у индустријској зони „Стара Љубовија”.

Шифра ОРН: 45231000 - Радови на изградњи цевовода, комуникационих и електроенергетских водова, 45232000 - Помоћни радови за цевоводе и каблове

### **1.4 ЦИЉ ПОСТУПКА**

Поступак јавне набавке број 22/2016 спроводи се ради закључења уговора о јавној набавци.

### **1.5 КОНТАКТ**

Лице за контакт: Миранда Вученовић

Имејл и број факса: [miranda.vucenovic@privreda.gov.rs](mailto:miranda.vucenovic@privreda.gov.rs), 011/333-4157

## **2 УСЛОВИ ЗА УЧЕШЋЕ У ПОСТУПКУ ЈАВНЕ НАБАВКЕ ИЗ ЧЛ. 75. И 76. ЗЈН И УПУТСТВО КАКО СЕ ДОКАЗУЈЕ ИСПУЊЕНОСТ ТИХ УСЛОВА**

### **ОБАВЕЗНИ УСЛОВИ**

У поступку јавне набавке број 22/2016 понуђач мора да докаже да испуњава обавезне услове за учешће, дефинисане чланом 75. ЗЈН, а испуњеност обавезних услова за учешће у поступку јавне набавке, доказује на начин дефинисан у следећој табели и то:

Р.бр	ОБАВЕЗНИ УСЛОВИ
1.	<b>Да је регистрован код надлежног органа, односно уписан у одговарајући регистар (члан 75. став 1 тачка 1) ЗЈН)</b>
Доказ	Извод из регистра Агенције за привредне регистре, односно извод из регистра надлежног Привредног суда
2.	<b>Да он и његов законски заступник није осуђиван за неко од кривичних дела као члан организоване криминалне групе, да није осуђиван за кривична дела против привреде, кривична дела против животне средине, кривично дело примања или давања мита, кривично дело преваре (члан 75. став 1. тачка 2) ЗЈН)</b>
Доказ	<p><u>Правна лица</u> достављају:</p> <ol style="list-style-type: none"> <li>1) Извод из казнене евиденције, односно уверење основног суда на чијем подручју се налази седиште домаћег правног лица, односно седиште представништва или огранка страног правног лица, којим се потврђује да правно лице није осуђивано за кривична дела против привреде, кривична дела против животне средине, кривично дело примања или давања мита, кривично дело преваре. Напомена: Уколико уверење Основног суда не обухвата податке из казнене евиденције за кривична дела која су у надлежности редовног кривичног одељења Вишег суда, потребно је поред уверења Основног суда доставити И УВЕРЕЊЕ ВИШЕГ СУДА на чијем подручју је седиште домаћег правног лица, односно седиште представништва или огранка страног правног лица, којом се потврђује да правно лице није осуђивано за кривична дела против привреде и кривично дело примања мита;</li> <li>2) Извод из казнене евиденције Посебног одељења за организовани криминал Вишег суда у Београду, којим се потврђује да правно лице није осуђивано за неко од кривичних дела организованог криминала;</li> <li>3) Извод из казнене евиденције, односно уверење надлежне полицијске управе МУП-а, којим се потврђује да законски заступник понуђача није осуђиван за кривична дела против привреде, кривична дела против животне средине, кривично дело примања или давања мита, кривично дело преваре и неко од кривичних дела организованог криминала (захтев се може поднети према месту рођења или према месту пребивалишта законског заступника). Уколико понуђач има више законских заступника дужан је да достави доказ за сваког од њих.</li> </ol> <p><u>Предузетници и физичка лица</u> достављају:</p> <ol style="list-style-type: none"> <li>1) Извод из казнене евиденције, односно уверење надлежне полицијске управе МУП-а, којим се потврђује да није осуђиван за неко од кривичних дела као члан организоване криминалне групе, да није осуђиван за кривична дела против привреде, кривична дела против животне средине, кривично дело примања или давања мита, кривично дело преваре (захтев се може поднети према месту рођења или према месту пребивалишта).</li> </ol> <p><b>Напомена:</b> Овај доказ не може бити старији од <b>два месеца</b> пре отварања понуда</p>

3.	<b>Да је измирио доспеле порезе, доприносе и друге јавне дажбине у складу са прописима Републике Србије или стране државе када има седиште на њеној територији (члан 75. став 1. тачка 4) ЗЈН)</b>
Доказ	Уверење Пореске управе Министарства финансија да је измирио доспеле порезе и доприносе и уверење надлежне управе локалне самоуправе да је измирио обавезе по основу изворних локалних јавних прихода или потврду Агенције за приватизацију да се понуђач налази у поступку приватизације. <b>Напомена 1:</b> Уколико понуђач има регистроване огранке или издвојена места чија се седишта разликују од седишта друштва, потребно је доставити потврду месно надлежног пореског органа локалне самоуправе да је понуђач измирио доспеле обавезе јавних прихода за огранак или издвојено место <b>Напомена 2:</b> Овај доказ не може бити старији од два месеца пре отварања понуда
<b>Понуђачи који су регистровани у Регистру понуђача који води Агенција за привредне регистре не достављају доказе о испуњености услова из члана 75. ст. 1. тач. 1) до 4) ЗЈН, сходно чл. 78. ЗЈН. Понуђачи који су регистровани у Регистру понуђача могу доставити Решење о упису у регистар понуђача АПР.</b>	
4.	<b>Понуђач је дужан да при састављању понуде изричито наведе да је поштовао обавезе које произлазе из важећих прописа о заштити на раду, запошљавању и условима рада, заштити животне средине, као и да нема забрану обављања делатности која је на снази у време подношења понуде (члан 75. став 2. ЗЈН).</b>
Доказ	Потписан о оверен Образац Изјаве понуђача о поштовању важећих прописа о заштити на раду, запошљавању и условима рада, заштити животне средине и да нема забрану обављања делатности. Изјава мора да буде потписана од стране овлашћеног лица понуђача и оверена печатом. <u>Уколико понуду подноси група понуђача</u> , сваки члан групе мора посебно потписати и печатом оверити наведену Изјаву

### ДОДАТНИ УСЛОВИ

У поступку јавне набавке број 22/2016 понуђач мора да докаже да испуњава додатне услове за учешће, дефинисане овом конкурсном документацијом, а испуњеност додатних услова понуђач доказује на начин дефинисан у наредној табели и то:

Р.бр.	ДОДАТНИ УСЛОВИ
1.	<b>Да располаже неопходним финансијским капацитетом односно да је у претходне 3 обрачунске године (2013, 2014. и 2015) остварио пословни приход у минималном износу од 60.000.000,00 динара</b>
Доказ	Извештај о бонитету за јавне набавке (образац БОН-ЈН) који издаје Агенција за привредне регистре, који мора да садржи: статусне податке понуђача, сажети биланс стања и биланс успеха за претходне три обрачунске године (2013, 2014. и 2015). Уколико у образцу БОН-ЈН нису доступни подаци за 2015. годину, понуђач је у обавези да достави биланс стања и биланс успеха за 2015. годину.

2.	<p>Да располаже неопходним пословним капацитетом односно да је у претходних 5 обрачунских година (2011-2015) остварио пословни приход по основу изведених радова на изградњи спољних канализационих мрежа, црпних станица и колектора у износу од минимум 90.000.000,00 динара без ПДВ, од чега је извео најмање један посао у минималном износу од 25.000.000,00 динара без ПДВ</p>
Доказ	<p>Потврде и уговори о извођењу радова на изградњи спољних канализационих мрежа, црпних станица и колектора у претходних 5 година (2011-2015), у укупном износу од 90.000.000,00 динара без ПДВ, а за најмање један посао о изведеним радовима на изградњи спољних канализационих мрежа, црпних станица и колектора у минималном износу од 25.000.000,00 динара без ПДВ уз уговор и потврду о изведеним радовима потребно је доставити и <b>комплетну окончану ситуацију</b>. Уколико је уговор анексиран, неопходно је доставити све анексе тог уговора.</p>
<p><b>Напомена:</b> Потврде наручилаца о реализацији закључених уговора треба да садрже:</p> <ul style="list-style-type: none"> <li>- назив и адреса наручиоца</li> <li>- назив и седиште понуђача</li> <li>- облик наступања за радове за које се издаје Потврда</li> <li>- изјава да су радови за потребе тог наручиоца извршени квалитетно и у уговореном року</li> <li>- врста радова</li> <li>- вредност изведених радова</li> <li>- број и датум уговора</li> <li>- изјава да се Потврда издаје ради учешћа на тендеру и у друге сврхе се не може користити</li> <li>- контакт особа наручиоца и телефон</li> <li>- потпис овлашћеног лица и печат наручиоца</li> </ul>	
3.	<p>Да располаже довољним кадровским капацитетом и то: да има најмање 20 запослених радника на одређено или неодређено време од којих 2 запослена радника морају бити дипломирани инжењери техничке струке</p>
Доказ	<p>Извод из појединачне пореске пријаве за порез и доприносе по одбитку-односно прва страна ППП-ПД пријаве где је наведен укупан број запослених, а којим понуђач доказује да располаже са минимум 20 запослених радника на одређено или неодређено време од којих 2 запослена радника морају бити дипломирани инжењери техничке струке. За 2 дипломирана инжењера техничке струке понуђач мора доставити доказ којим на несумњив начин доказује да су исти запослени код понуђача и да поседују звање дипломираног инжењера техничке струке (фотокопија МА или другог одговарајућег обрасца). Понуђач је у обавези да достави Извод из појединачне пореске пријаве за порез и доприносе по одбитку, односно <b>прву страну ППП-ПД пријаве за месец који претходи месецу објаве позива</b> за подношење понуда <b>или касније</b>, оверену печатом и потписом овлашћеног лица понуђача.</p>

4.	<p>Да понуђач има у радном односу на неодређено или одређено време или ангажоване по основу уговора ван радног односа одговорне извођаче радова са личним лиценцама и то:</p> <p>- дипл. инж. грађ. 413 или 414</p> <p style="text-align: right;">- 1 извршилац</p>					
Доказ	<p>За лиценциране инжењере потребно је доставити копију личне лиценце издате од Инжењерске коморе Србије, потврду о важењу лиценце и доказе о радном статусу (за носиоца лиценце који је запослен код понуђача: фотокопија МА или другог одговарајућег обрасца, односно за носиоца лиценце који није запослен код понуђача: фотокопија уговора ван радног односа)</p> <p>Ако у уговору ван радног односа није наведено да ће носилац лиценце бити ангажован за реализацију радова који су предмет ове јавне набавке потребно је приложити Анекс уговора којим се то дефинише.</p> <p>Напомена: Наручилац ће прихватити следеће уговоре ван радног односа:</p> <ol style="list-style-type: none"> <li>1. Уговор о привременим и повременим пословима;</li> <li>2. Уговор о делу (ради обављања послова који су ван делатности послодавца);</li> <li>3. Уговор о допунском раду.</li> </ol>					
5.	<p>Да располаже довољним техничким капацитетом односно да располаже следећом техничком опремом:</p> <table border="1" data-bbox="456 1136 1360 1209"> <tr> <td data-bbox="456 1136 1170 1171">- мини багер</td> <td data-bbox="1170 1136 1360 1171">комада 2</td> </tr> <tr> <td data-bbox="456 1171 1170 1209">- камион кипер</td> <td data-bbox="1170 1171 1360 1209">комада 4</td> </tr> </table>		- мини багер	комада 2	- камион кипер	комада 4
- мини багер	комада 2					
- камион кипер	комада 4					
Доказ	<p>Доказ да понуђач располаже траженом техничком опремом:</p> <p>а) за средства набављена до 31.12.2015. године – <b>пописна листа или аналитичка картица</b> основних средстава, на којима ће видно бити означена тражена техничка опрема. Пописна листа мора бити са датумом <b>31.12.2015. године</b>, потписана од стране овлашћеног лица и оверена печатом понуђача;</p> <p>б) за средства набављена од <b>1.1.2016. године</b> рачун и отпремница;</p> <p>в) техничка опремљеност понуђача може се доказати и уговором о закупу који у прилогу мора имати последњу пописну листу закупаодавца или рачун и отпремницу уколико је средство набављено од стране закупаодавца након 1.1.2016. године, на којој ће маркером бити означена закупљена техничка опрема <b>или</b> уговором о лизингу.</p>					
6.	<p>Понуђач мора доставити <b>банкарску гаранцију за озбиљност понуде у оригиналу и оригинал писма о намерама банке</b> за издавање банкарских гаранција и то:</p>					
Доказ	<p><b>а) Банкарска гаранција за озбиљност понуде оригинал, у износу од (2%) од укупне вредности понуде без ПДВ</b></p>					

	<p><b>б)</b> Писмо о намерама банке за издавање банкарске гаранције за повраћај аванса у висини траженог аванса без ПДВ и са роком важења до коначног извршења посла</p> <p><b>в)</b> Писмо о намерама банке за издавање банкарске гаранције за добро извршење посла у износу од 10% од вредности уговора без ПДВ и са роком важења најмање 30 дана дуже од истека рока за коначно извршење посла</p> <p><b>г)</b> Писмо о намерама банке за издавање банкарске гаранције за отклањање грешака у гарантном року у корист Корисника, у износу од 5% од вредности уговора без ПДВ и са роком важења пет дана дужим од уговореног гарантног рока.</p> <p><b>д)</b> Фотокопија обрасца оверених потписа лица овлашћених за заступање (ОП образац). Уколико понуду потписује лице које није наведено у ОП образцу, доставити одговарајуће овлашћење.</p>
Напомена:	У случају заједничке понуде доставља се споразум којим се понуђачи из групе међусобно и према наручиоцу обавезују на извршење јавне набавке

**Уколико понуду подноси група понуђача**, сваки понуђач из групе понуђача мора да испуни обавезне услове из члана 75. став 1. тач. 1) до 4) ЗЈН, а додатне услове испуњавају заједно.

**Уколико понуђач подноси понуду са подизвођачем**, у складу са чланом 80. ЗЈН, подизвођач мора да испуњава обавезне услове из члана 75. став 1. тач. 1) до 4) ЗЈН.

У случају да наступа са подизвођачима, понуђач је дужан да за подизвођаче достави доказе о испуњености обавезних услова из члана 75. став 1. тач 1) до 4) ЗЈН.

Понуђач који је регистрован у Регистру понуђача који води Агенција за привредне регистре не доставља доказе о испуњености услова из члана 75. став 1. тач. 1) до 4) ЗЈН, сходно члану 78. ЗЈН.

Понуђач који је регистровани у регистру који води Агенција за привредне регистре не мора да достави доказ из члана 75. став 1. тачка 1) Извод из регистра Агенције за привредне регистре, који је јавно доступан на интернет страници Агенције за привредне регистре

Уколико је доказ о испуњености услова електронски документ, понуђач доставља копију електронског документа у писаном облику, у складу са законом којим се уређује електронски документ.

Ако се у држави у којој понуђач има седиште не издају тражени докази, понуђач може, уместо доказа, приложити своју писану изјаву, дату под кривичном и материјалном одговорношћу оверену пред судским или управним органом, јавним бележником или другим надлежним органом те државе.

Ако понуђач има седиште у другој држави, наручилац може да провери да ли су документи којима понуђач доказује испуњеност тражених услова издати од стране надлежних органа те државе.

Докази о испуњености услова могу се доставити у неовереним копијама, а Наручилац може пре доношења одлуке о додели уговора, захтевати од понуђача, чија је понуда на основу извештаја комисије за јавну набавку оцењена као најповољнија, да достави на увид оригинал или оверену копију свих или појединих доказа. Изабрани понуђач ће, у року од најмање пет дана од дана пријема писаног позива Наручиоца, доставити на увид тражени оригинал или оверену копију доказа о испуњености услова из чл. 75. и 76. ЗЈН. Ако понуђач у остављеном року не достави на увид оригинал или оверену копију тражених доказа, Наручилац ће његову понуду одбити као неприхватљиву.

Наручилац задржава право провере достављених доказа од стране понуђача. Уколико се том приликом установи да копија траженог доказа не одговара у потпуности оригиналу тог доказа, понуда ће се одбити као неприхватљива.

Наручилац неће одбити понуду као неприхватљиву, уколико не садржи доказ одређен конкурсном документацијом, ако понуђач наведе у понуди интернет страницу на којој су подаци који су тражени у оквиру услова јавно доступни.

Понуда мора да садржи све доказе тражене Конкурсном документацијом као и попуњене, потписане и оверене обрасце из Конкурсне документације.

Обрасце који су у конкретном случају неприменљиви, понуђач није у обавези да потпише, овери и достави.

На сваком обрасцу Конкурсне документације је наведено ко је дужан да образац овери печатом и потпише и то:

- Уколико понуду подноси понуђач који наступа самостално, сваки образац мора бити оверен и потписан од стране овлашћеног лица понуђача;
- Уколико понуду подноси понуђач који наступа са подизвођачем, образци који се односе на подизвођаче могу бити оверени и потписани од стране овлашћеног лица понуђача или од стране овлашћеног лица подизвођача.
- Уколико понуду подноси група понуђача, образци који се односе на члана групе могу бити оверени и потписани од стране овлашћеног лица носиоца посла или овлашћеног лица члана групе понуђача.

Понуђач је дужан да без одлагања писмено обавести Наручиоца о било којој промени у вези са испуњеношћу услова из поступка јавне набавке, која наступи до доношења одлуке, односно закључења уговора, односно током важења уговора о јавној набавци и да је документује на прописани начин.

### **3 КРИТЕРИЈУМ ЗА ДОДЕЛУ УГОВОРА**

Критеријум за доделу уговора је **најнижа понуђена цена**.

У ситуацији када постоје две или више понуда са истом понуђеном ценом избор најповољније понуде ће се извршити на тај начин што ће бити изабрана понуда понуђача који је тражио мањи износ аванса.



У ситуацији када два или више понуђача који су понудили исту цену траже исти износ аванса, избор најповољније понуде ће се извршити на тај начин што ће бити изабрана понуда понуђача који је понудио дужи гарантни рок .

Уколико ни након примене горе наведеног резервног елемента критеријума није могуће донети одлуку о додели уговора, Наручилац ће уговор доделити понуђачу који буде извучен путем жреба. Наручилац ће писмено обавестити све понуђаче који су поднели понуде о датуму када ће се одржати извлачење путем жреба. Жребом ће бити обухваћене само оне понуде које имају једнаку најнижу понуђену цену, исти износ траженог аванса и исти гарантни рок. Извлачење путем жреба Наручилац ће извршити јавно, у присуству понуђача и то тако што ће називе понуђача исписати на одвојеним папирима, који су исте величине и боје, те ће све те папире ставити у кутију одакле ће извући само један папир. Понуђачу чији назив буде на извученом папиру ће бити додељен уговор. О поступку жребања водиће се записник. Понуђачима који не присуствују овом поступку, Наручилац ће доставити записник извлачења путем жреба.

Уколико се неко од позваних понуђача не одазове позиву за жребање, чланови Комисије за јавну набавку ће пред присутним овлашћеним представницима понуђача у празне коверте убацили листиће са називом одсутних понуђача и те коверте ће учествовати у поступку жребања заједно са ковертама присутних овлашћених представника понуђача. На исти начин ће се поступати ако не дође ниједан понуђач.

## **4 УПУТСТВО ПОНУЂАЧИМА КАКО ДА САЧИНЕ ПОНУДУ**

### **4.1 ПОДАЦИ О ЈЕЗИКУ НА КОМЕ ПОНУДА МОРА БИТИ САСТАВЉЕНА**

Понуда и докази који се подносе уз понуду морају бити састављени на српском језику. Поступак се води на српском језику.

### **4.2 НАЧИН ПОДНОШЕЊА ПОНУДЕ**

Понуде се припремају у складу са позивом за подношење понуда објављеним на Порталу јавних набавки, интернет сајту Наручиоца, Порталу службених гласила Републике Србије и база прописа и у складу са Конкурсном документацијом. Конкурсна документација се преузима преко Портала јавних набавки и интернет сајта Наручиоца [www.privreda.gov.rs](http://www.privreda.gov.rs).

Понуде се подносе у затвореној коверти са назнаком - **Понуда за ЈАВНУ НАБАВКУ БРОЈ: 22/2016 – Изградња главног одводног колектора од Љубовије до локације постројења за пречишћавање отпадних вода у индустријској зони „Стара Љубовија” (НЕ ОТВАРАТИ)**. Понуђач је дужан да на полеђини коверте или кутије наведе назив и адресу понуђача, телефон и контакт особу.

У случају да понуду подноси група понуђача, на коверти је потребно назначити да се ради о групи понуђача и навести називе и адресу свих учесника у заједничкој понуди.

Понуде се достављају путем поште или лично сваког радног дана 07.30-15.30 часова, на адресу Наручиоца – Министарство привреде, Београд, Кнеза Милоша бр.20.

Крајњи рок за достављање понуда је **9. август 2016. године** до 9.00 часова.

Понуда која стигне после рока наведеног у претходном ставу сматраће се неблаговременом. Неблаговремена понуда неће се отворати и по окончању поступка отварања ће бити враћена понуђачу, са знаком да је понуда поднета неблаговремено.

Јавно отварање понуда ће се обавити **9. августа 2016. године** у 11.00 часова у просторијама Наручиоца - Министарство привреде, Сектор за инвестиције у инфраструктурне пројекте, Београд, Влајковићева 10, уз присуство овлашћених представника понуђача.

Представник понуђача је дужан да, пре почетка отварања понуда, Комисији за јавну набавку достави пуномоћје за учешће у поступку отварања понуда.

Пуномоћје се доставља у писаној форми и мора бити заведено код понуђача, оверено печатом и потписано од стране овлашћеног лица понуђача.

#### **4.3 ПОДАЦИ О ОБАВЕЗНОЈ САДРЖИНИ ПОНУДЕ**

Обавезну садржину понуде чине сви докази тражени Конкурсном документацијом као и попуњени, потписани и оверени обрасци из Конкурсне документације.

#### **4.4 ПОНУДА СА ВАРИЈАНТАМА**

Понуда са варијантама није дозвољена.

#### **4.5 НАЧИН ИЗМЕНЕ, ДОПУНЕ И ОПОЗИВА ПОНУДЕ**

У року за подношење понуде понуђач може да измени, допуни или опозове понуду на начин који је одређен за подношење понуде.

Понуђач је дужан да јасно назначи који део понуде мења односно која документа накнадно доставља.

Измену, допуну или опозив понуде треба доставити на адресу Наручиоца – Министарство привреде, Београд, Кнеза Милоша бр.20, са знаком:

Измена понуде за јавну набавку 22/2016 – Изградња главног одводног колектора од Љубовије до локације постројења за пречишћавање отпадних вода у индустријској зони „Стара Љубовија” - НЕ ОТВАРАТИ или

Допуна понуде за јавну набавку 22/2016 – Изградња главног одводног колектора од Љубовије до локације постројења за пречишћавање отпадних вода у индустријској зони „Стара Љубовија” - НЕ ОТВАРАТИ или

Опозив понуде за јавну набавку 22/2016 – Изградња главног одводног колектора од Љубовије до локације постројења за пречишћавање отпадних вода у индустријској зони „Стара Љубовија” - НЕ ОТВАРАТИ или

Измена и допуна понуде за јавну набавку 22/2016 – Изградња главног одводног колектора од Љубовије до локације постројења за пречишћавање отпадних вода у индустријској зони „Стара Љубовија” - НЕ ОТВАРАТИ.

На полеђини коверте или на кутији навести назив и адресу понуђача. У случају да понуду подноси група понуђача, на коверти је потребно назначити да се ради о групи понуђача и навести називе и адресу свих учесника у заједничкој понуди.

По истеку рока за подношење понуда понуђач не може да повуче нити да мења своју понуду.

Промена првобитно понуђене цене није дозвољена у форми одобравања попушта на понуђену цену већ искључиво у форми измене понуде за јавну набавку 22/2016

Уколико се измена понуде односи на понуђену цену, цена мора бити изражена у динарском износу, а не у процентима. Измењену цену доставити на обрасцу понуде уз приложени предмер и предрачун радова који је усклађен са изменом понуде.

#### **4.6 САМОСТАЛНО ПОДНОШЕЊЕ ПОНУДЕ**

Понуду може поднети понуђач који наступа самостално.

Понуђач је дужан да испуни обавезне и додатне услове, у свему на начин дефинисан у тачки 2. Услови за учешће у поступку јавне набавке из чл. 75. и 76. ЗЈН и упутство како се доказује испуњеност тих услова.

Понуђач који је самостално поднео понуду, не може истовремено да учествује у заједничкој понуди или као подизвођач, нити исто лице може учествовати у више заједничких понуда.

#### **4.7 ПОНУДА СА ПОДИЗВОЂАЧЕМ**

Уколико понуђач подноси понуду са подизвођачем дужан је да у Обрасцу понуде наведе да понуду подноси са подизвођачем, проценат укупне вредности набавке који ће поверити подизвођачу, а који не може бити већи од 50%, као и део предмета набавке који ће извршити преко подизвођача.

Подизвођач је дужан да испуни обавезне услове, у свему на начин дефинисан у тачки 2. Услови за учешће у поступку јавне набавке из чл. 75. и 76. ЗЈН и упутство како се доказује испуњеност тих услова.

Понуђач у Обрасцу понуде наводи назив и седиште подизвођача, уколико ће делимично извршење набавке поверити подизвођачу.

Понуђач у потпуности одговара Наручиоцу и Кориснику за извршење обавеза из поступка јавне набавке, односно извршење уговорних обавеза, без обзира на број подизвођача.

Понуђач је дужан да Наручиоцу, на његов захтев, омогући приступ код подизвођача, ради утврђивања испуњености тражених услова.

#### 4.8 ЗАЈЕДНИЧКА ПОНУДА

Понуду може поднети група понуђача као заједничку понуду.

Сваки понуђач из групе понуђача је дужан да испуни обавезне услове, у свему на начин дефинисан у тачки 2. Услови за учешће у поступку јавне набавке из чл. 75. и 76. ЗЈН и упутство како се доказује испуњеност тих услова док додатне услове испуњавају и доказују заједно, на начин дефинисан истом тачком Конкурсне документације.

Саставни део заједничке понуде је споразум којим се понуђачи из групе међусобно и према Наручиоцу обавезују на извршење јавне набавке, а који обавезно садржи:

- 1) податке о члану групе који ће бити носилац посла, односно који ће поднети понуду и који ће заступати групу понуђача пред Наручиоцем;
- 2) опис послова сваког од понуђача из групе понуђача у извршењу уговора.

Понуђачи који поднесу заједничку понуду одговарају неограничено солидарно према Наручиоцу и Кориснику.

Задруга може поднети понуду самостално, у своје име, а за рачун задругара или заједничку понуду у име задругара.

Ако задруга подноси понуду у своје име за обавезе из поступка јавне набавке и уговора о јавној набавци одговара задруга и задругари у складу са ЗЈН.

Ако задруга подноси заједничку понуду у име задругара за обавезе из поступка јавне набавке и уговора о јавној набавци неограничено солидарно одговарају задругари.

#### 4.9 НАЧИН И УСЛОВИ ПЛАЋАЊА, ГАРАНТНИ РОК, КАО И ДРУГЕ ОКОЛНОСТИ ОД КОЈИХ ЗАВИСИ ПРИХВАТЉИВОСТ ПОНУДЕ

##### Захтеви у погледу начина, рока и услова плаћања

Плаћање се врши уплатом на рачун понуђача.

Рок плаћања је до 45 дана од дана пријема оверене авансне, привремене односно окончане ситуације, уз важеће банкарске гаранције и полису осигурања.

Понуђачу је дозвољено да захтева аванс до 25% вредности понуде без ПДВ.

##### Захтеви у погледу гарантног рока

Минимални гарантни рок за изведене радове износи две године рачунајући од дана примопредаје радова. За уграђене материјале важи гарантни рок у складу са условима произвођача, који тече од дана извршене примопредаје радова Кориснику.

##### Захтев у погледу рока извођења радова

Рок за извођење радова **максимално 80 календарских дана.**

#### Захтев у погледу рока важења понуде

Рок важења понуде је 90 дана од дана отварања понуда.

У случају истека рока важења понуде, Наручилац ће у писаном облику тражити од понуђача продужење важења понуде. Понуђач који прихвати захтев за продужење рока важења понуде не може мењати понуду.

#### **4.10 ВАЛУТА И НАЧИН НА КОЈИ МОРА ДА БУДЕ НАВЕДЕНА И ИЗРАЖЕНА ЦЕНА У ПОНУДИ**

Цена мора бити исказана у динарима, са и без пореза на додату вредност, са урачунатим свим трошковима које понуђач има у реализацији јавне набавке, с тим да ће се за оцену понуде узимати у обзир цена без пореза на додату вредност.

Цена је фиксна и не може се мењати.

Ако је у понуди исказана неубичајено ниска цена, Наручилац ће поступити у складу са чланом 92. ЗЈН.

Цену је потребно изразити нумерички и текстуално, при чему текстуално изражена цена има предност у случају несагласности.

#### **4.11 ПОДАЦИ О ВРСТИ, САДРЖИНИ, НАЧИНУ ПОДНОШЕЊА, ВИСИНИ И РОКОВИМА ОБЕЗБЕЂЕЊА ИСПУЊЕЊА ОБАВЕЗА ПОНУЂАЧА**

Понуђач је у обавези да уз понуду достави банкарску гаранцију за озбиљност понуде и писма о намерама банке за издавање банкарских гаранција и то:

1. **Банкарску гаранцију за озбиљност понуде** – оригинал, у износу од 2 % од укупне вредности понуде без ПДВ са роком важења 90 дана од дана јавног отварања понуда, која мора бити неопозива, без права на приговор, безусловна и платива на први позив – оригинал - у корист Министарства привреде, Београд, Кнеза Милоша бр. 20, ПИБ 108213421, матични број 17862154, број рачуна: 840-1620-21.

Наручилац ће банкарску гаранцију за озбиљност понуде активирати и у следећим случајевима:

а) ако понуђач чија је понуда изабрана као најповољнија одбије да закључи уговор о јавној набавци

б) ако изабрани понуђач у року од 15 дана од дана закључења уговора, Наручиоцу не достави банкарску гаранцију за повраћај аванса и банкарску гаранцију за добро извршење посла;

в) ако изабрани понуђач у року од 15 дана од дана закључења уговора, Наручиоцу не достави полису осигурања.

2. **Писма о намерама банке за издавање банкарских гаранција - оригинал**, које морају бити неопозиве, без права на приговор, безусловне и плативе на први позив и то:

а) Писмо о намерама банке за издавање банкарске гаранције за повраћај аванса у висини траженог аванса без ПДВ и са роком важења до коначног извршења посла

б) Писмо о намерама банке за издавање банкарске гаранције за добро извршење посла у износу од 10% од вредности уговора без ПДВ и са роком важења најмање 30 дана дуже од истека рока за коначно извршење посла.

в) Писмо о намерама банке за издавање банкарске гаранције за отклањање грешака у гарантном року у корист Корисника – Општина Љубовија, Љубовија, Ул. Војводе Мишића бр. 45, ПИБ 101302050, матични број 07170513, у износу од 5% од вредности уговора без ПДВ и са роком важења пет дана дужим од уговореног гарантног рока.

**Напомена:** износи наведени у писму о намерама банке могу бити изражени номинално или процентуално од вредности понуде.

#### **4.12 ЗАШТИТА ПОВЕРЉИВОСТИ ПОДАТАКА КОЈЕ НАРУЧИЛАЦ СТАВЉА ПОНУЂАЧИМА НА РАСПОЛАГАЊЕ, УКЉУЧУЈУЋИ И ЊИХОВЕ ПОДИЗВОЂАЧЕ**

Наручилац је дужан да:

1) чува као поверљиве све податке о понуђачима садржане у понуди које је као такве, у складу са ЗЈН, понуђач означио у понуди;

2) одбије давање информације која би значила повреду поверљивости података добијених у понуди;

3) чува као пословну тајну имена, заинтересованих лица, понуђача, као и податке о поднетим понудама, до отварања понуда.

Неће се сматрати поверљивим докази о испуњености обавезних услова, цена и други подаци из понуде који су од значаја за примену елемената критеријума и рангирање понуде.

#### **4.13 ДОДАТНЕ ИНФОРМАЦИЈЕ ИЛИ ПОЈАШЊЕЊА У ВЕЗИ СА ПРИПРЕМАЊЕМ ПОНУДА, ОБИЛАЗАК ЛОКАЦИЈЕ**

Заинтересовано лице може, у писаном облику (путем поште на адресу Наручиоца, електронске поште на имејл [miranda.vucenovic@privreda.gov.rs](mailto:miranda.vucenovic@privreda.gov.rs) или факсом на број 011-333-4157) тражити од Наручиоца додатне информације или појашњења у вези са припремањем понуде, при чему може да укаже Наручиоцу и на евентуално уочене недостатке и неправилности у Конкурсној документацији, најкасније пет дана пре истека рока за подношење понуде. Особа за контакт је Миранда Вученовић, сваког радног дана 07.30 – 15.30 часова.

Тражење додатних информација или појашњења телефоном није дозвољено.

Додатне информације или појашњења упућују се са напоменом „Захтев за додатним информацијама или појашњењима конкурсне документације, ЈН број 22/2016.

Наручилац ће у року од три дана од дана пријема захтева, објавити одговор на Порталу јавних набавки и на својој интернет страници.

Понуђач је дужан да се увери у све услове градње, техничку документацију, као и да стекне комплетан увид у све информације које су неопходне за припрему понуде, на локацији на којој ће се радови и изводити. Обилазак локације и увид у постојећу документацију биће организован у договору са особом задуженом за обилазак локације, а то је Небојша Ђокић, телефон 069/803-5850, у периоду од 8.00 до 15.00 часова.

#### **4.14 ИЗМЕНЕ И ДОПУНЕ КОНКУРСНЕ ДОКУМЕНТАЦИЈЕ**

Ако у року предвиђеном за подношење понуде измени или допуни Конкурсну документацију, Наручилац ће измене и допуне Конкурсне документације објавити на Порталу јавних набавки и интернет адреси Наручиоца [www.privreda.gov.rs](http://www.privreda.gov.rs)

Ако Наручилац измени или допуни Конкурсну документацију осам или мање дана пре истека рока за подношење понуда, дужан је да продужи рок за подношење понуда и објави обавештење о продужењу рока за подношење понуда.

Понуде се припремају у складу са Конкурсном документацијом и изменама и допунама Конкурсне документације.

Измене и допуне Конкурсне документације важиће само уколико су учињене у писаној форми. Усмене изјаве или изјаве дате на било који други начин од стране Наручиоца, неће ни у ком погледу обавезивати Наручиоца.

#### **4.15 КОМУНИКАЦИЈА**

Комуникација у поступку јавне набавке одвија се писаним путем, односно путем поште, електронске поште или факсом, као и објављивањем од стране Наручиоца на Порталу јавних набавки и интернет адреси Наручиоца [www.privreda.gov.rs](http://www.privreda.gov.rs)

Ако је документ из поступка јавне набавке достављен од стране Наручиоца или понуђача путем електронске поште или факсом, страна која је извршила достављање дужна је да од друге стране захтева да на исти начин потврди пријем тог документа, што је друга страна дужна и да учини када је то неопходно као доказ да је извршено достављање.

#### **4.16 ДОДАТНА ОБЈАШЊЕЊА, КОНТРОЛА И ДОПУШТЕНЕ ИСПРАВКЕ**

Наручилац може да захтева од понуђача додатна објашњења која ће му помоћи при прегледу, вредновању и упоређивању понуда, а може да врши и контролу (увид) код понуђача, односно његових подизвођача.

Наручилац може, уз сагласност понуђача, да изврши исправке рачунских грешака уочених приликом разматрања понуде по окончаном поступку отварања понуда, узимајући као релевантну цену по јединици мере.

Проверу рачунске тачности понуда и грешке, уколико их буде, Наручилац ће исправљати на следећи начин:

Уколико постоји разлика у износу израженом бројем и словима, износ изражен словима сматраће се тачним.

Уколико није тачан производ јединичне цене и количине, јединична цена ће се сматрати тачном, осим у износима који су дати паушално.

Уколико цена за неку позицију није дата сматраће се да је вредност радова на тој позицији укључена у вредност других радова.

Уколико понуђач начини грешку у попуњавању, потребно је да исту избели и правилно попуни, а место начињене грешке парафира и овери печатом.

Ако се понуђач не сагласи са исправком рачунских грешака, Наручилац ће његову понуду одбити као неприхватљиву.

#### **4.17 НЕУОБИЧАЈЕНО НИСКА ЦЕНА**

Наручилац може да одбије понуду због неуобичајено ниске цене.

Неуобичајено ниска цена у смислу ЗЈН је понуђена цена која значајно одступа у односу на тржишно упоредиву цену и изазива сумњу у могућност извршења јавне набавке у складу са понуђеним условима.

Ако Наручилац оцени да понуда садржи неуобичајено ниску цену, захтеваће од понуђача детаљно образложење свих њених саставних делова које сматра меродавним, а нарочито наводе у погледу економике начина градње, производње или изабраних техничких решења, у погледу изузетно повољних услова који понуђачу стоје на располагању за извршење уговора или у погледу оригиналности производа, услуга или радова које понуђач нуди.

#### **4.18 НЕГАТИВНЕ РЕФЕРЕНЦЕ**

Наручилац може одбити понуду уколико поседује доказ да је понуђач у претходне три године пре објављивања позива за подношење понуда у поступку јавне набавке:

- 1) поступао супротно забрани из чл. 23. и 25. ЗЈН;
- 2) учинио повреду конкуренције;
- 3) доставио неистините податке у понуди или без оправданих разлога одбио да закључи уговор о јавној набавци, након што му је уговор додељен;
- 4) одбио да достави доказе и средства обезбеђења на шта се у понуди обавезао.



Наручилац може одбити понуду уколико поседује доказ који потврђује да понуђач није испуњавао своје обавезе по раније закљученим уговорима о јавним набавкама који су се односили на исти предмет набавке, за период од претходне три године пре објављивања позива за подношење понуда.

Доказ може бити:

- 1) правоснажна судска одлука или коначна одлука другог надлежног органа;
- 2) исправа о реализованом средству обезбеђења испуњења обавеза у поступку јавне набавке или испуњења уговорних обавеза;
- 3) исправа о наплаћеној уговорној казни;
- 4) рекламације потрошача, односно корисника, ако нису отклоњене у уговореном року;
- 5) извештај надзорног органа о изведеним радовима који нису у складу са пројектом, односно уговором;
- 6) изјава о раскиду уговора због неиспуњења битних елемената уговора дата на начин и под условима предвиђеним законом којим се уређују облигациони односи;
- 7) доказ о ангажовању на извршењу уговора о јавној набавци лица која нису означена у понуди као подизвођачи, односно чланови групе понуђача;
- 8) други одговарајући доказ примерен предмету јавне набавке, који се односи на испуњење обавеза у ранијим поступцима јавне набавке или по раније закљученим уговорима о јавним набавкама.

Наручилац може одбити понуду ако поседује доказ - правоснажну судску одлуку или коначну одлуку другог надлежног органа који се односи на поступак који је спровео или уговор који је закључио и други наручилац ако је предмет јавне набавке истоврстан.

#### **4.19 ПОШТОВАЊЕ ОБАВЕЗА КОЈЕ ПРОИЗИЛАЗЕ ИЗ ВАЖЕЋИХ ПРОПИСА**

Понуђач је дужан да поштује све обавезе које произилазе из важећих прописа о заштити на раду, запошљавању и условима рада, заштити животне средине-

Понуђач не сме имати забрану обављања делатности која је на снази у време подношења понуде.

#### **4.20 КОРИШЋЕЊЕ ПАТЕНТА И ОДГОВОРНОСТ ЗА ПОВРЕДУ ЗАШТИЋЕНИХ ПРАВА ИНТЕЛЕКТУАЛНЕ СВОЈИНЕ ТРЕЋИХ ЛИЦА**

Накнаду за коришћење патената, као и одговорност за повреду заштићених права интелектуалне својине трећих лица сноси понуђач.

#### **4.21 НАЧИН И РОК ЗА ПОДНОШЕЊЕ ЗАХТЕВА ЗА ЗАШТИТУ ПРАВА ПОНУЂАЧА**

Поступак заштите права понуђача регулисан је одредбама чл. 138. - 166. ЗЈН.

Захтев за заштиту права може да поднесе понуђач, односно заинтересовано лице, које има интерес за доделу уговора у поступку јавне набавке и који је претрпео или би могао да претрпи штету због поступања Наручиоца противно одредбама ЗЈН.

Захтев за заштиту права подноси се Наручиоцу, а копија се истовремено доставља Републичкој комисији.

Наручиоцу се захтев за заштиту права предаје непосредно или електронском поштом на имејл [miranda.vucenovic@privreda.gov.rs](mailto:miranda.vucenovic@privreda.gov.rs), факсом на број 011/333-4157 или препорученом пошиљком са повратницом на адресу Наручиоца.

Захтев за заштиту права се може поднети у току целог поступка јавне набавке, против сваке радње Наручиоца, осим уколико ЗЈН није другачије одређено.

О поднетом захтеву за заштиту права Наручилац ће обавестити све учеснике у поступку јавне набавке, односно објавити обавештење о поднетом захтеву на Порталу јавних набавки, најкасније у року од два дана од дана пријема захтева.

Уколико се захтевом за заштиту права оспорава врста поступка, садржина позива за подношење понуда или Конкурсне документације, захтев ће се сматрати благовременим уколико је примљен од стране Наручиоца најкасније седам дана пре истека рока за подношење понуда, без обзира на начин достављања и уколико је подносилац захтева у складу са чланом 63. став 2. ЗЈН указао Наручиоцу на евентуалне недостатке и неправилности, а Наручилац исте није отклонио.

Захтев за заштиту права којим се оспоравају радње које Наручилац предузме пре истека рока за подношење понуда, а након истека рока из претходног става, сматраће се благовременим уколико је поднет најкасније до истека рока за подношење понуда.

После доношења одлуке о додели уговора и одлуке о обустави поступка, рок за подношење захтева за заштиту права је десет дана од дана објављивања одлуке на Порталу јавних набавки.

Захтевом за заштиту права не могу се оспоравати радње Наручиоца предузете у поступку јавне набавке ако су подносиоцу захтева били или могли бити познати разлози за његово подношење пре истека рока за подношење захтева, а подносилац захтева га није поднео пре истека тог рока.

Ако је у истом поступку јавне набавке поново поднет захтев за заштиту права од стране истог подносиоца захтева, у том захтеву се не могу оспоравати радње Наручиоца за које је подносилац захтева знао или могао знати приликом подношења претходног захтева.

Захтев за заштиту права не задржава даље активности наручиоца у поступку јавне набавке у складу са одредбама члана 150. ЗЈН.

Наручилац ће објавити обавештење о поднетом захтеву за заштиту права на Порталу јавних набавки и на својој интернет страници најкасније у року од два дана од дана пријема захтева за заштиту права.

#### **4.22 САДРЖИНА ЗАХТЕВА ЗА ЗАШТИТУ ПРАВА**

Захтев за заштиту права садржи:

- 1) назив и адресу подносиоца захтева и лице за контакт;
- 2) назив и адресу Наручиоца;

- 3) податке о јавној набавци која је предмет захтева, односно о одлуци Наручиоца;
- 4) повреде прописа којима се уређује поступак јавне набавке;
- 5) чињенице и доказе којима се повреде доказују;
- 6) потврду о уплати таксе из члана 156. ЗЈН;
- 7) потпис подносиоца.

Ако поднети захтев за заштиту права не садржи све обавезне елементе, Наручилац ће такав захтев одбацити закључком.

Наручилац закључак доставља подносиоцу захтева и Републичкој комисији у року од три дана од дана доношења.

Против закључка Наручиоца подносилац захтева може у року од три дана од дана пријема закључка поднети жалбу Републичкој комисији, док копију жалбе истовремено доставља Наручиоцу.

Валидан доказ о извршеној уплати таксе, у складу са Упутством о уплати таксе за подношење захтева за заштиту права Републичке комисије, објављеном на сајту Републичке комисије, у смислу члана 151. став 1. тачка 6) ЗЈН, је :

**Потврда о извршеној уплати таксе** која мора да садржи следеће елементе:

- (1) да буде издата од стране банке и да садржи печат банке;
- (2) да представља доказ о извршеној уплати таксе, што значи да потврда мора да садржи податак да је налог за уплату таксе, односно налог за пренос средстава реализован, као и датум извршења налога;
- (3) износ таксе из члана 156. ЗЈН чија се уплата врши- 120.000,00 динара;
- (4) број рачуна: 840-30678845-06;
- (5) шифру плаћања: 153 или 253;
- (6) позив на број: подаци о броју или ознаци јавне набавке поводом које се подноси захтев за заштиту права;
- (7) сврха: ЗЗП; Министарство привреде; број или ознака јавне набавке поводом које се подноси захтев за заштиту права;
- (8) корисник: буџет Републике Србије;
- (9) назив уплатиоца, односно назив подносиоца захтева за заштиту права за којег је извршена уплата таксе;
- (10) потпис овлашћеног лица банке, **или**

**Налог за уплату**, први примерак, оверен потписом овлашћеног лица и печатом банке или поште, који садржи и све друге елементе из потврде о извршеној уплати таксе наведене под тачком 1 **или**

**Потврда издата од стране Републике Србије, Министарства финансија, Управе за трезор**, потписана и оверена печатом, која садржи све елементе из потврде о извршеној уплати таксе из тачке 1, осим оних наведених под (1) и (10), за подносиоце захтева за заштиту права који имају отворен рачун у оквиру припадајућег консолидованог рачуна трезора, а који се води у Управи за трезор (корисници буџетских средстава, корисници средстава организација за обавезно социјално осигурање и други корисници јавних средстава) **или**

**Потврда издата од стране Народне банке Србије**, која садржи све елементе из потврде о извршеној уплати таксе из тачке (1), за подносиоце захтева за заштиту права (банке и други субјекти) који имају отворен рачун код НБС.

Више информација о уплати таксе за подношење захтева за заштиту права може се добити на интернет страници Републичке комисије за заштиту права у поступцима јавних набавки <http://www.kjn.gov.rs/ci/uputstvo-o-uplati-republicke-administrativne-takse.html>

#### **4.23 РОК ЗА ДОНОШЕЊЕ ОДЛУКЕ О ДОДЕЛИ УГОВОРА**

Рок за доношење одлуке о додели уговора је 25 дана од дана отварања понуда.

#### **4.24 РОК У КОЈЕМ ЋЕ УГОВОР БИТИ ЗАКЉУЧЕН**

Уговор о јавној набавци ће бити закључен са понуђачем којем је додељен уговор у року од осам дана од дана протеча рока за подношење захтева за заштиту права из члана 149. ЗЈН.

У случају да је поднета само једна понуда Наручилац може закључити уговор пре истека рока за подношење захтева за заштиту права, у складу са чланом 112. став 2. тачка 5) ЗЈН.

#### **4.25 ОБУСТАВА ЈАВНЕ НАБАВКЕ**

Наручилац ће обуставити поступак јавне набавке уколико нису испуњени услови за доделу уговора из члана 107. ЗЈН.

Наручилац може да обустави поступак јавне набавке из објективних и доказивих разлога који се нису могли предвидети у време покретања поступка и који онемогућавају да се започети поступак оконча, или услед којих је престала потреба Наручиоца за предметном набавком због чега се неће понављати у току исте буџетске године односно у наредних шест месеци.

#### **4.26 УВИД У ДОКУМЕНТАЦИЈУ**

Понуђач има право да изврши увид у документацију о спроведеном поступку јавне набавке после доношења одлуке о додели уговора, односно одлуке о обустави поступка о чему може поднети писмени захтев наручиоцу путем електронске поште, поште и факсом.

Наручилац ће лицу из претходног става, омогућити увид у документацију и копирање документације из поступка о трошку подносиоца захтева, у року од два дана од дана пријема писаног захтева, уз обавезу да заштити податке у складу са чл. 14. и 15. ЗЈН.

#### 4.27 ТРОШКОВИ ПРИПРЕМАЊА ПОНУДЕ

Понуђач може да у оквиру понуде достави укупан износ и структуру трошкова припремања понуде. Трошкове припреме и подношења понуде сноси искључиво понуђач и не може тражити од Наручиоца накнаду трошкова.

Ако је поступак јавне набавке обустављен из разлога који су на страни Наручиоца, оба наручиоца су дужна да понуђачу надокнаде трошкове прибављања средства обезбеђења, под условом да је понуђач тражио накнаду тих трошкова у понуди.

**4.28 СПИСАК ОБРАЗАЦА КОЈИ ЧИНЕ САСТАВНИ ДЕО КОНКУРСНЕ ДОКУМЕНТАЦИЈЕ (ПОНУДЕ)**

	<b>НАЗИВ ОБРАСЦА</b>	<b>БРОЈ ОБРАСЦА</b>
<b>1.</b>	Образац понуде	<b>ОБРАЗАЦ БР. 1</b>
<b>2.</b>	Општи подаци о понуђачу	<b>ОБРАЗАЦ БР. 2</b>
<b>3.</b>	Општи подаци о члану групе понуђача	<b>ОБРАЗАЦ БР. 3</b>
<b>4.</b>	Изјава понуђача да не наступа са подизвођачима	<b>ОБРАЗАЦ БР. 4</b>
<b>5.</b>	Општи подаци о подизвођачу	<b>ОБРАЗАЦ БР. 5</b>
<b>6.</b>	Изјава о посети локације	<b>ОБРАЗАЦ БР. 6</b>
<b>7.</b>	Изјава о одговорном извођачу	<b>ОБРАЗАЦ БР. 7</b>
<b>8.</b>	Списак изведених радова	<b>ОБРАЗАЦ БР. 8</b>
<b>9.</b>	Потврда о реализацији уговора	<b>ОБРАЗАЦ БР. 9</b>
<b>10.</b>	Изјава о прибављању полисе осигурања	<b>ОБРАЗАЦ БР. 10</b>
<b>11.</b>	Изјава о расположивости техничке опреме	<b>ОБРАЗАЦ БР. 11</b>
<b>12.</b>	Модел уговора	<b>ОБРАЗАЦ БР. 12</b>
<b>13.</b>	Предмер и предрачун	<b>ОБРАЗАЦ БР. 13</b>
<b>14.</b>	Трошкови припреме понуде	<b>ОБРАЗАЦ БР. 14</b>
<b>15.</b>	Изјава о независној понуди	<b>ОБРАЗАЦ БР. 15</b>
<b>16.</b>	Изјава понуђача о поштовању важећих прописа о заштити на раду, запошљавању и условима рада, заштити животне средине, као и да нема забрану обављања делатности	<b>ОБРАЗАЦ БР. 16</b>

**Образац 1.**

**ОБРАЗАЦ ПОНУДЕ**

Понуда број \_\_\_\_\_ од \_\_\_\_\_.2016. године  
за јавну набавку 22/2016 – Изградња главног одводног колектора од Љубовије  
до локације постројења за пречишћавање отпадних вода у индустријској зони  
„Стара Љубовија”

**1) Општи подаци о понуђачу:**

Скраћени назив: \_\_\_\_\_

Седиште и адреса: \_\_\_\_\_

Матични број: \_\_\_\_\_ ПИБ: \_\_\_\_\_

Мало, средње или велико предузеће: \_\_\_\_\_ (уписати)

а) понуђач који наступа самостално б) понуђач – носилац посла в) понуђач из  
групе понуђача г) подизвођач (заокружити)

Скраћени назив: \_\_\_\_\_

Седиште и адреса: \_\_\_\_\_

Матични број: \_\_\_\_\_ ПИБ: \_\_\_\_\_

Мало, средње или велико предузеће: \_\_\_\_\_ (уписати)

а) понуђач који наступа самостално б) понуђач – носилац посла в) понуђач из  
групе понуђача г) подизвођач (заокружити)

Скраћени назив: \_\_\_\_\_

Седиште и адреса: \_\_\_\_\_

Матични број: \_\_\_\_\_ ПИБ: \_\_\_\_\_

Мало, средње или велико предузеће: \_\_\_\_\_ (уписати)

а) понуђач који наступа самостално б) понуђач – носилац посла в) понуђач из  
групе понуђача г) подизвођач (заокружити)

**НАПОМЕНА:** Образац копирати у потребном броју примерака у случају већег  
броја понуђача из групе понуђача или подизвођача

2) Понуду број \_\_\_\_\_ од \_\_\_\_\_.\_\_\_\_\_.\_\_\_\_\_. године подносимо

а) самостално

б) као заједничку понуду

ц) са подизвођачем

<b>Укупна цена без ПДВ</b>	
Словима:	
<b>Укупна цена са ПДВ</b>	
Словима:	
<b>Рок</b> завршетка радова износи _____ календарских дана од дана увођења у посао (максимално 80 календарских дана)	
<b>Гарантни рок</b> за све радове је _____ године, од дана примопредаје радова (не краћи од 2 године)	
Важење понуде износи 90 дана од дана отварања понуда	
Тражени <b>аванс</b> (највише до 25%)	а) аванс _____% б) без аванса

3) Подаци о подизвођачу:

Назив подизвођача	Позиција радова које изводи	Вредност радова без ПДВ	Процент укупне вредности набавке који ће извршити подизвођач:

Датум: \_\_\_\_\_

Потпис овлашћеног лица

М.П.

Напомене: Образац понуде понуђач мора да попуни, овери печатом и потпише, чиме потврђује да су тачни подаци који су у обрасцу понуде наведени. Уколико понуђачи подносе заједничку понуду, група понуђача може да се определи да образац понуде потписују и печатом оверавају сви понуђачи из групе понуђача или група понуђача може да одреди једног понуђача из групе који ће попунити, потписати и печатом оверити образац понуде.



**Образац 2.****ОПШТИ ПОДАЦИ О ПОНУЂАЧУ**

Назив понуђача	
Седиште и адреса понуђача	
Одговорно лице – директор	
Особа за контакт	
Телефон	
Телефакс	
Имејл	
Текући рачун и банка	
Матични број	
Порески број – ПИБ	
ПДВ број	

Датум: \_\_\_\_\_

Потпис овлашћеног лица

\_\_\_\_\_

М.П.

Образац потписује и оверава овлашћено лице понуђача

**Образац 3.**

**ОПШТИ ПОДАЦИ О ЧЛАНУ ГРУПЕ ПОНУЂАЧА**

Назив члана групе понуђача	
Седиште и адреса члана групе понуђача	
Одговорно лице члана групе - директор	
Особа за контакт	
Телефон	
Телефакс	
Имејл	
Текући рачун и банка	
Матични број	
Порески број – ПИБ	
ПДВ број	

Датум: \_\_\_\_\_

Потпис овлашћеног лица

М.П. \_\_\_\_\_

Образац копирати у потребном броју примерака за сваког члана групе понуђача. Образац потписује и оверава овлашћено лице носиоца посла групе понуђача или овлашћено лице члана групе

**Образац 4.**

**ИЗЈАВА ПОНУЂАЧА  
ДА НЕ НАСТУПА СА ПОДИЗВОЂАЧИМА**

У понуди за јавну набавку број 22/2016 – Изградња главног одводног колектора од Љубовије до локације постројења за пречишћавање отпадних вода у индустријској зони „Стара Љубовија” изјављујемо да не наступамо са подизвођачима.

Датум: \_\_\_\_\_

Потпис овлашћеног лица

М.П.

\_\_\_\_\_

Образац потписује и оверава овлашћено лице понуђача

**Образац 5.****ОПШТИ ПОДАЦИ О ПОДИЗВОЂАЧУ**

Назив подизвођача	
Седиште и адреса подизвођача	
Одговорно лице - директор	
Особа за контакт	
Телефон	
Телефакс	
Имејл	
Текући рачун подизвођача	
Матични број подизвођача	
Порески број подизвођача – ПИБ	
ПДВ број подизвођача	

Датум: \_\_\_\_\_

Потпис овлашћеног лица

М.П. \_\_\_\_\_

Образац копирати у потребном броју примерака за подизвођаче уколико понуђач наступа са подизвођачима.

Образац потписује и оверава овлашћено лице понуђача или овлашћено лице подизвођача.

**Образац 6.**

**ИЗЈАВА ПОНУЂАЧА О ПОСЕТИ ЛОКАЦИЈЕ**

Изјављујем да смо посетили локацију која је предмет јавне набавке број 22/2016 и стекли увид у техничку документацију и све информације које су неопходне за припрему понуде. Такође изјављујем да смо упознати са свим условима градње и да они, сада видљиви, не могу бити основ за било какве накнадне промене у цени.

Датум: \_\_\_\_\_

Потпис овлашћеног лица

М.П. \_\_\_\_\_

Образац потписује и оверава овлашћено лице понуђача уколико наступа самостално или са подизвођачима.

Уколико наступа у групи, образац потписује и оверава овлашћено лице носиоца посла групе понуђача или овлашћено лице члана групе.

**Образац 7.****ИЗЈАВА О ОДГОВОРНОМ ИЗВОЂАЧУ**

Изјављујем да ће доле наведени одговорни извођачи радова бити расположиви у периоду извршења уговора за извођење радова на изградњи главног одводног колектора од Љубовије до локације постројења за пречишћавање отпадних вода у индустријској зони „Стара Љубовија“:

Бр.	Име и презиме	Број лиценце	Назив понуђача (члана групе понуђача) који ангажује одговорног извођача:	Основ ангажовања: 1. Запослен код понуђача 2. Ангажован уговором
1.				
2.				
3.				

Датум: \_\_\_\_\_

Потпис овлашћеног лица

\_\_\_\_\_  
М.П.

Образац копирати у потребном броју примерака.

Образац потписује и оверава овлашћено лице понуђача уколико наступа самостално или са подизвођачима. Уколико наступа у групи, образац потписује и оверава овлашћено лице носиоца посла групе понуђача или овлашћено лице члана групе.

Напомена: Последњу колону: Основ ангажовања попунити тако, што се за запослене уноси број - 1, а за ангажоване уговором број - 2.

**Образац 8.****СПИСАК ИЗВЕДЕНИХ РАДОВА**

Наручилац	Период извођења радова	Врста радова	Вредност изведених радова (без ПДВ)
<b>УКУПНО изведених радова без ПДВ:</b>			

Датум: \_\_\_\_\_

Потпис овлашћеног лица

\_\_\_\_\_  
М.П.

Образац копирати у потребном броју примерака за сваког члана групе понуђача. Образац потписује и оверава овлашћено лице понуђача уколико наступа самостално или са подизвођачима. Образац потписује и оверава овлашћено лице носиоца посла групе понуђача или овлашћено лице члана групе.

**Образац 9.**

**ПОТВРДА О РЕАЛИЗАЦИЈИ УГОВОРА**

\_\_\_\_\_  
Назив наручиоца

\_\_\_\_\_  
Адреса

Овим потврђујемо да је понуђач

\_\_\_\_\_  
из

ул. \_\_\_\_\_

за потребе Наручиоца

\_\_\_\_\_  
а) самостално; б) као носилац посла; в) као члан групе; г) као подизвођач

*(заокружити одговарајући начин наступања)*

квалитетно и у уговореном року извео радове

\_\_\_\_\_  
*(навести врсту радова)*

у вредности од укупно \_\_\_\_\_ динара без ПДВ,

односно у вредности од укупно \_\_\_\_\_ динара са

ПДВ, а на основу уговора број \_\_\_\_\_ од

\_\_\_\_\_.

Ова потврда се издаје ради учешћа на тендеру и у друге сврхе се не може користити.

Контакт особа Наручиоца: \_\_\_\_\_,

Телефон: \_\_\_\_\_

Датум: \_\_\_\_\_

Потпис овлашћеног лица Наручиоца

\_\_\_\_\_  
М.П.

Образац копирати у потребном броју примерака.



**Образац 10.**

**ИЗЈАВА О ПРИБАВЉАЊУ ПОЛИСЕ ОСИГУРАЊА**

Изјављујемо да ћемо, уколико у поступку јавне набавке број 22/2016, наша понуда буде изабрана као најповољнија, те уколико приступимо закључењу уговора о извођењу радова на изградњи главног одводног колектора од Љубовије до локације постројења за пречишћавање отпадних вода у индустријској зони „Стара Љубовија” у року од 15 дана од дана закључења уговора, доставити полису осигурања за објекат у изградњи и полису осигурања од одговорности за штету причињену трећим лицима и стварима трећих лица, оригинал или оверену копију, са важношћу за цео период извођења радова.

Датум: \_\_\_\_\_

Потпис овлашћеног лица

М.П.

Образац потписује и оверава овлашћено лице понуђача уколико наступа самостално или са подизвођачима.

Образац потписује и оверава овлашћено лице носиоца посла групе понуђача или овлашћено лице члана групе.

**Образац 11.****ИЗЈАВА О РАСПОЛОЖИВОСТИ ТЕХНИЧКЕ ОПРЕМЕ**

Изјављујемо да имамо у власништву, односно закупу или лизингу и у исправном стању захтевани технички капацитет за јавну набавку број 22/2016 – Изградња главног одводног колектора од Љубовије до локације постројења за пречишћавање отпадних вода у индустријској зони „Стара Љубовија” и да ће наведена опрема бити на располагању за све време извођења радова који су предмет ове јавне набавке

Ред. бр.	Техничко средство	Ком.	Редни број и бр. стране са пописне листе	Број уговора о лизингу или закупу	Уписати у чијем је власништву техничко средство
1.	Мини багер	2			
2.	Камион кипер	4			

Датум: \_\_\_\_\_

Потпис овлашћеног лица

М.П. \_\_\_\_\_

Образац копирати у потребном броју примерака за сваког члана групе понуђача.  
Образац потписује и оверава овлашћено лице овлашћеног члана групе понуђача или овлашћено лице члана групе. Образац потписује и оверава овлашћено лице понуђача уколико наступа самостално или са подизвођачима.

## Образац 12.

### МОДЕЛ УГОВОРА О ИЗВОЂЕЊУ РАДОВА

Уговорне стране :

- 1. Република Србија – Министарство привреде**, Београд, Ул. Кнеза Милоша бр. 20, ПИБ 108213421, матични број 17862154, жиро рачун 840-1620-21 (у даљем тексту: Наручилац), које заступа министар Жељко Сертић
- 2. Република Србија – Општина Љубовија**, Ул. Војводе Мишића бр. 45, ПИБ 101302050, матични број 07170513 (у даљем тексту: Корисник), коју заступа председник општине Мирослав Мићић
- 3. Привредно друштво / носилац посла**  
\_\_\_\_\_, Ул. \_\_\_\_\_,  
\_\_\_\_\_ бр. \_\_\_\_\_, ПИБ \_\_\_\_\_,  
матични број \_\_\_\_\_, рачун бр. \_\_\_\_\_ отворен  
код пословне банке \_\_\_\_\_;  
члан \_\_\_\_\_ групе \_\_\_\_\_,  
\_\_\_\_\_, Ул. \_\_\_\_\_ бр. \_\_\_\_\_, ПИБ \_\_\_\_\_,  
\_\_\_\_\_ матични број \_\_\_\_\_;  
члан \_\_\_\_\_ групе \_\_\_\_\_,  
\_\_\_\_\_, Ул. \_\_\_\_\_ бр. \_\_\_\_\_, ПИБ \_\_\_\_\_,  
\_\_\_\_\_ матични број \_\_\_\_\_;  
члан \_\_\_\_\_ групе \_\_\_\_\_,  
\_\_\_\_\_, Ул. \_\_\_\_\_ бр. \_\_\_\_\_, ПИБ \_\_\_\_\_,  
\_\_\_\_\_ матични број \_\_\_\_\_,  
(у даљем тексту: Извођач), које заступа директор \_\_\_\_\_

### УВОДНИ ДЕО

- На основу Уредбе о утврђивању Програма подршке развоју пословне инфраструктуре за 2016. годину („Службени гласник РС”, број 10/16) и Јавног позива за пријаву пројекта („Службени гласник РС”, број 10/16) Министарство привреде је донело Одлуку о распореду и коришћењу средстава за подршку унапређења пословне инфраструктуре за 2016. годину број: 401-00-1322/2016-11 од 31. маја 2016. године („Службени гласник РС”, број 50/16) - Изградња главног одводног колектора од Љубовије до локације постројења за пречишћавање отпадних вода у индустријској зони „Стара Љубовија”;
- Наручилац је у отвореном поступку јавне набавке број 22/2016, донео Одлуку о додели уговора број \_\_\_\_\_ од \_\_\_\_\_ 2016. године (*попуњава Наручилац*) и изабрао Извођача као најповољнијег понуђача за извођење радова на изградњи главног одводног колектора од Љубовије до локације постројења за пречишћавање отпадних вода у индустријској зони „Стара Љубовија”.

## ПРЕДМЕТ УГОВОРА

### Члан 1.

Предмет Уговора је изградња главног одводног колектора од Љубовије до локације постројења за пречишћавање отпадних вода у индустријској зони „Стара Љубовија”, у свему према Понуди број \_\_\_\_\_ од \_\_. \_\_. 2016. године, која је саставни део овог уговора.

## ВРЕДНОСТ УГОВОРА

### Члан 2.

Цена за извођење радова из члана 1. Уговора износи \_\_\_\_\_ динара без ПДВ односно \_\_\_\_\_ динара са ПДВ.

Укупан износ средстава из става 1. овог члана обезбеђен је на следећи начин:

- износ од \_\_\_\_\_ динара без ПДВ (*попуњава Наручилац*) обезбеђен је Законом о буџету Републике Србије за 2016. годину („Службени гласник РС”, број 103/15), у члану 8, у оквиру Раздела 20 - Министарство привреде, Програм 1505 – Регионални развој, функција 411 – Општи економски и комерцијални послови, Пројекат 4004 - Подршка развоју пословне инфраструктуре, економска класификација 511 - Зграде и грађевински објекти;
- износ од \_\_\_\_\_ динара без ПДВ (*попуњава Наручилац*) обезбеђен је Одлуком о буџету општине Љубовија за 2016. годину у оквиру Програма 2- Комунална делатност, Програмска активност управљање отпадним водама, позиција 69 – Капиталне субвенције
- износ од \_\_\_\_\_ динара на име ПДВ на целокупну вредност Уговора (*попуњава Наручилац*) обезбеђен је из текуће резерве.

Обавезу обрачуна и плаћања ПДВ на целокупну вредност Уговора сноси Корисник као порески дужник.

Уговорена цена је фиксна по јединици мере и не може се мењати услед повећања цене елемената на основу којих је одређена односно због наступања промењених околности.

Осим вредности рада, добара и услуга неопходних за извршење Уговора, цена обухвата и све зависне трошкове Извођача до примопредаје радова а посебно трошкове извођења свих припремних и завршних радњи, организације, чувања и обезбеђења градилишта, помоћних материјала и опреме, мера за омогућавање безбедног и несметаног одвијања саобраћаја током извођења радова. Обезбеђење градилишта саобраћајном сигнализацијом у току извођења радова је у обавези Корисника и не урачунава се у цену.

## НАЧИН ПЛАЋАЊА

### Члан 3.

Наручилац се обавезује да, од износа без ПДВ из члана 2. став 1. Уговора, Извођачу исплати износ од \_\_\_\_\_ (*попуњава Наручилац*) динара а Корисник износ од \_\_\_\_\_ (*попуњава Наручилац*) динара.

Корисник се обавезује на плаћање ПДВ на целокупну вредност Уговора, а по основу сваке испостављене ситуације.

Уговорне стране су сагласне да се плаћање Извођачу врши на следећи начин:

-аванс у висини од \_\_\_ % од уговорене вредности без ПДВ што износи \_\_\_\_\_ динара, у року до 45 дана од дана пријема оверене авансне ситуације/авансног рачуна, уз услов да је Наручиоцу достављена банкарска гаранција за повраћај аванса, у складу са чланом 12. Уговора. Аванс се мора оправдати најкасније са последњом привременом ситуацијом;

- по испостављеним овереним привременим ситуацијама и окончаној ситуацији, уз важеће банкарске гаранције и полисе осигурања, у року до 45 дана од дана пријема оверене ситуације. Укупна вредност привремених ситуација не може бити већа од 90% вредности уговорених радова без ПДВ.

Комплетну документацију неопходну за оверу ситуације: листове грађевинског дневника, листове грађевинске књиге, одговарајуће атесте за уграђени материјал и набавку опреме, динамички план са пресеком стања радова и предлог мера за отклањање евентуалних кашњења у реализацији и другу документацију Извођач доставља стручном надзору, с тим да се у супротном неће извршити плаћање тих позиција, што Извођач признаје без права на приговор.

Уколико Извођач не достави ситуацију са свим прилозима из претходног става овог члана, Наручилац и/или Корисник неће извршити плаћање позиција за које није достављена комплетна документација.

## **РОК ЗА ИЗВОЂЕЊЕ РАДОВА**

### **Члан 4.**

Извођач се обавезује да радове који су предмет овог уговора изведе у року од \_\_\_ календарских дана, рачунајући од дана увођења у посао.

Увођење у посао се врши у присуству представника Наручиоца, Корисник, Извођача и стручног надзора, након испуњења следећих услова:

-да је Корисник предао Извођачу инвестиционо техничку документацију и грађевинску дозволу;

- да је Корисник обезбедио Извођачу несметан прилаз градилишту;
- да је Извођач Наручиоцу доставио банкарску гаранцију за добро извршење посла;
- да је Извођач Наручиоцу доставио полису осигурања за објекат у изградњи и полису осигурања од одговорности за штету причињену трећим лицима и стварима трећих лица.

Датум увођења у посао уписује се у грађевински дневник.

### **Члан 5.**

Извођач је дужан да одмах писмено обавести Наручиоца и Корисника о околностима које онемогућавају или отежавају извођење радова, о привременом обустављању радова, и о настављању радова по престанку сметњи због којих је извођење радова обустављено.

Извођач може привремено обуставити радове искључиво уз сагласност надзорног органа. Извођач је дужан да настави извођење радова по престанку сметње због које су радови обустављени.

Период обуставе радова мора бити уписан у грађевински дневник, потписан и оверен од стране одговорног лица Извођача и стручног надзора и једино у том случају не утиче на уговорени рок извођења радова.

На основу евидентиране обуставе радова кроз књигу инспекције и грађевински дневник, приликом коначног обрачуна утврдиће се да ли су радови изведени у уговореном року.

#### **Члан 6.**

Захтев за продужење уговореног рока са писаном сагласношћу стручног надзора и Корисника и пратећом документацијом, Извођач подноси Наручиоцу у року од три дана од сазнања за околност које онемогућавају завршетак радова у уговореном року, а најкасније пет дана пре истека коначног рока за завршетак радова. Уговорени рок се не може продужити без сагласности Наручиоца.

Уговорени рок је продужен када уговорне стране у форми анекса овог уговора о томе постигну писани споразум.

Извођач је дужан да, у уговореном року односно без права на продужење уговореног рока, изведе вишак радова до 10 % од уговорених количина.

У случају да Извођач не испуњава предвиђену динамику, обавезан је да уведе у рад више извршилаца, без права на захтевање повећаних трошкова или посебне накнаде.

### **УГОВОРНА КАЗНА**

#### **Члан 7.**

Уколико Извођач не заврши радове који су предмет овог уговора у уговореном року, Наручилац и Корисник могу наплатити уговорну казну умањењем износа који је исказан у окончаној ситуацији.

Висина уговорне казне износи 0,1% од уговорене вредности без ПДВ за сваки дан закашњења, с тим што укупан износ казне не може бити већи од 5 % од вредности уговорених радова без ПДВ.

Ако су Наручилац или Корисник због закашњења у извођењу или предаји изведених радова, претрпели штету која је већа од износа уговорне казне, могу захтевати накнаду штете, односно поред уговорне казне и разлику до пуног износа претрпљене штете. Постојање и износ штете Наручилац и Корисник морају да докажу.

### **ОБАВЕЗЕ ИЗВОЂАЧА**

#### **Члан 8.**

Осим обавеза које су утврђене другим одредбама овог уговора, Извођач има обавезу:

- да радове који су предмет овог уговора изведе у складу са Понудом из члана 1. Уговора, важећим техничким и другим прописима који регулишу предметну материју, грађевинском дозволом, инвестиционо-техничком документацијом и овим уговором;

-да обезбеди радну снагу, материјал, грађевинску и другу опрему, изврши припремно-завршне и остале радове и све друго неопходно за коначно извршење Уговора;

-да по пријему инвестиционо-техничке документације исту прегледа и у року од 7 (седам) дана достави примедбе у писаном облику Наручиоцу и Кориснику на разматрање и даље поступање. Неблаговремено уочене или достављене примедбе, које нису могле остати непознате да су на време сагледане, неће бити узете у обзир нити ће имати утицаја на рок за извођење радова;

-да пре почетка радова потпише главни пројекат/пројекат за извођење и Наручиоцу достави решење о именовању одговорног извођача радова;

-да о свом трошку обезбеди и истакне на видном месту градилишну таблу, са свим прописаним подацима која табла мора да садржи;

-да обезбеди услове за извођење радова, према усвојеном детаљном динамичком плану, по свим временским условима;

-да обезбеди безбедност свих лица на градилишту, као и одговарајуће чување и обезбеђење градилишта као и складишта материјала и слично, тако да се Наручилац и Корисник ослобађају свих одговорности према државним органима и трећим лицима, што се тиче безбедности, прописа о заштити животне средине и радно-правних прописа за време укупног трајања извођења радова до предаје радова Кориснику и Наручиоцу;

-да се строго придржава прописаних мера за заштиту здравља и безбедности на раду за све своје запослене и сва друга лица на градилишту или на другим местима на којима могу бити угрожена;

-да обезбеди услове за вршење стручног надзора на објекту;

-да уредно води сву документацију предвиђену законом и другим прописима, који регулишу ову област;

-да поступа по свим основаним примедбама и захтевима Наручиоца и Корисника датим на основу извршеног надзора и да у зависности од конкретне ситуације, о свом трошку, изврши поправку или рушење или поновно извођење радова, замену набављеног или уграђеног материјала, опреме, уређаја и постројења или убрзања извођења радова када је запао у доцњу у погледу уговорених рокова извођења радова;

-да гарантује квалитет изведених радова, употребљеног материјала и набављене опреме, с тим да отклањању недостатка у гарантном року за изведене радове Извођач мора да приступи у року од 5 дана по пријему писаног позива од стране Корисника;

-да отклони сву штету коју учини за време извођења радова на објекту – локацији извођења радова и на суседним објектима;

-да по завршеним радовима одмах обавести Наручиоца и Корисника да је завршио радове и да је спреман за њихов пријем.

## **Члан 9.**

Извођач је у обавези да у року од 15 дана од дана закључења Уговора достави детаљан динамички план који мора садржати и следеће позиције, прва: припрема и формирање градилишта и последња: отклањање недостатака, у шест примерака, по два за Наручиоца, Корисника и стручни надзор.

Саставни део динамичког плана су: план ангажовања потребне радне снаге, план ангажовања потребне механизације и опреме на градилишту, план набавке потребног материјала, финансијски план реализације извођења радова, пројекат организације градилишта.

Извођач је у обавези да уведе у рад више смена, продужи смену или уведе у рад више извршилаца, без права на повећање трошкова или посебне накнаде за то, уколико не испуњава предвиђену динамику.

## **ОБАВЕЗЕ НАРУЧИОЦА И КОРИСНИКА**

### **Члан 10.**

Осим обавеза које су утврђене другим одредбама овог уговора, Наручилац има обавезу:

- да Извођачу плати уговорену цену под условима и на начин одређен чл. 2. и 3. овог уговора;
- да присуствује увођењу Извођача у посао;
- да учествује у раду комисије за примопредају радова и коначни обрачун са Корисником, стручним надзором и Извођачем.

Осим обавеза које су утврђене другим одредбама овог уговора, Корисник има обавезу:

- да приликом закључења Уговора, Извођачу преда инвестиционо-техничку документацију и грађевинску дозволу;
- да најкасније 15 дана од закључења Уговора достави надлежној инспекцији рада пријаву градилишта, а копију пријаве постави на видно место на градилишту;
- да Извођача уведе у посао као и да му обезбеди несметан прилаз градилишту;
- да пре почетка рада на градилишту писменим актом одреди координатора за безбедност и здравље на раду у фази извођења радова и да обезбеди израду Плана превентивних мера, уколико је то предвиђено важећим прописима;
- да Извођачу плати уговорену цену под условима и на начин одређен чл. 2. и 3. овог уговора;
- да врши обрачун ПДВ, подношење ПДВ пријаве као и плаћање ПДВ по свим испостављеним ситуацијама;
- да Наручиоца, писаним путем, обавештава о свакој извршеној уплати по основу испостављених ситуација као и по основу обавезе ПДВ;
- да обезбеди вршење стручног надзора над извршењем уговорних обавеза Извођача;
- да петнаестодневне извештаје стручног надзора доставља Наручиоцу, без одлагања;
- да учествује у раду комисије за примопредају радова и коначни обрачун са Наручиоцем, стручним надзором и Извођачем.

## **БАНКАРСКЕ ГАРАНЦИЈЕ**

### **Члан 11.**

Извођач се обавезује да у року од 15 дана од дана закључења овог уговора преда Наручиоцу банкарску гаранцију за повраћај аванса, са роком важења најмање до коначног извршења посла, која мора бити безусловна, неопозива, без права на приговор и платива на први позив, а у корист Наручиоца.

Извођач се обавезује да у року од 15 дана од дана закључења овог уговора преда Наручиоцу банкарску гаранцију за добро извршење посла у износу од 10% од вредности уговора без ПДВ и са роком важења најмање 30 дана дужи од истека рока за коначно извршење посла, која мора бити безусловна, неопозива, без права на приговор и платива на први позив, а у корист Наручиоца.

Наручилац има право да активира банкарску гаранцију за озбиљност понуде ако Извођач у року од 15 дана од дана закључења Уговора не достави банкарске гаранције из ст. 1 и 2 овог члана.



У случају наступања услова за продужење рока завршетка радова, Извођач је у обавези да продужи важење банкарских гаранција, с тим да се висина банкарске гаранције за повраћај аванса може смањити, уз писану сагласност Наручиоца, сразмерно изведеним радовима и износу којим је оправдан део примљеног аванса кроз привремене ситуације.

У случају истека рока важења банкарских гаранција док је извођење радова који су предмет овог уговора у току, Извођач је дужан да, о свом трошку, продужи рок важења банкарских гаранција.

Банкарска гаранција за добро извршење посла може бити послата на наплату пословној банци Извођача уколико Извођач, ни после упућене опомене, не продужи њено важење.

Извођач се обавезује да у року од 10 дана након примопредаје радова Кориснику преда банкарску гаранцију за отклањање грешака у гарантном року у износу од 5% од вредности уговора без ПДВ и са роком важења пет дана дужим од уговореног гарантног рока, која мора бити безусловна, неопозива, без права на приговор и платива на први позив, а у корист Корисника, што је услов за оверу окончане ситуације.

Гаранцију за отклањање грешака у гарантном року Корисник сме да наплати уколико Извођач не отпочне са отклањањем недостатака у року од 5 дана од дана пријема писаног захтева и не отклони их у року и у складу са достављеним захтевом.

## **ОСИГУРАЊЕ РАДОВА**

### **Члан 12.**

Извођач је дужан да у року од 15 дана од дана закључења овог уговора осигура радове, материјал и опрему од уобичајених ризика до њихове пуне вредности (осигурање објекта у изградњи) и достави Наручиоцу оригинал или оверену копију полисе осигурања са важношћу за цео период извођења радова, у свему према важећим законским прописима.

Извођач је дужан да у року од 15 дана од закључења овог уговора, достави Наручиоцу оригинал или оверену копију полисе осигурања од одговорности за штету причињену трећим лицима и стварима трећих лица, са важношћу за цео период извођења радова, у свему према важећим законским прописима.

Наручилац има право да активира банкарску гаранцију за озбиљност понуде ако Извођач у року од 15 дана од дана закључења Уговора не достави полисе осигурања из ст. 1 и 2 овог члана.

Уколико се рок за извођење радова продужи, Извођач је обавезан да достави, пре истека уговореног рока, полисе осигурања из ст. 1. и 2. овог члана, са новим периодом осигурања.

Извођач је обавезан да спроводи све потребне мере заштите на раду као и мере противпожарне заштите.

Уколико Извођач радова не поступи у складу са ст. 4. и 5. овог члана признаје своју искључиву прекршајну и кривичну одговорност и једини сноси накнаду за све настале материјалне и нематеријалне штете, при чему овај уговор признаје за извршну исправу без права приговора.

## **ГАРАНТНИ РОК**

### **Члан 13.**

Гарантни рок за изведене радове износи \_\_\_\_\_ године рачунајући од дана примопредаје радова. За уграђене материјале важи гарантни рок у складу са условима произвођача, који тече од дана извршене примопредаје радова Наручиоцу и Кориснику.

Извођач је обавезан да, на дан извршене примопредаје радова који су предмет овог уговора, записнички преда Кориснику све гарантне листове за уграђене материјале, као и упутства за руковање.

### **Члан 14.**

Извођач је дужан да у току гарантног рока, на први писани позив Корисника, отклони о свом трошку све недостатке који се односе на уговорени квалитет изведених радова, уграђених материјала и опреме, а који нису настали неправилном употребом, као и сва оштећења проузрокована овим недостацима.

Ако Извођач не приступи извршењу своје обавезе из претходног става у року од 5 дана по пријему писаног позива од стране Корисника, Корисник ће наплатити банкарску гаранцију за отклањање грешака у гарантном року.

Уколико гаранција за отклањање грешака у гарантном року не покрива у потпуности трошкове настале поводом отклањања недостатака из става 1. овог члана, Корисник има право да од Извођача тражи накнаду штете, до пуног износа стварне штете.

## **КВАЛИТЕТ МАТЕРИЈАЛА И РАДОВА**

### **Члан 15.**

За укупан уграђени материјал и опрему Извођач мора имати сертификате квалитета и атесте који се захтевају по важећим прописима и мерама за објекте те врсте у складу са пројектном документацијом.

Извођач је дужан да о свом трошку обави одговарајућа испитивања материјала и контролу квалитета опреме и одговоран је уколико употреби материјал који не одговара квалитету.

Уколико Наручилац и/или Корисник, на основу извештаја надзорног органа или на други начин, утврде да уграђени материјал или опрема не одговара стандардима и техничким прописима, забраниће његову употребу. У случају спора меродаван је налаз овлашћене организације за контролу квалитета.

У случају да је због употребе некавалитетног материјала угрожена безбедност објекта, Наручилац, уз сагласност Корисника, има право да тражи да Извођач поруши изведене радове и да их о свом трошку поново изведе у складу са техничком документацијом и уговорним одредбама. Уколико Извођач у одређеном року то не учини, Наручилац има право на наплату банкарске гаранције за добро извршење посла.

## **АНГАЖОВАЊЕ ПОДИЗВОЂАЧА**

### **Члан 16.**

Извођач ће део радова који су предмет овог уговора извршити преко подизвођача \_\_\_\_\_, Ул. \_\_\_\_\_ бр. \_\_\_\_\_, ПИБ \_\_\_\_\_, матични број \_\_\_\_\_, у свему у складу са понудом број \_\_\_\_\_ од \_\_\_\_\_.

Извођач у потпуности одговара Наручиоцу и Кориснику за извршење уговорених обавеза, те и за радове изведене од стране подизвођача, као да их је сам извео.

Извођач не може ангажовати као подизвођача лице које није навео у понуди, у супротном Наручилац ће реализовати средство обезбеђења и раскинути уговор, осим ако би раскидом уговора Наручилац претрпео знатну штету.

Извођач може ангажовати као подизвођача лице које није навео у понуди, ако је на страни подизвођача након подношења понуде настала трајнија неспособност плаћања, ако то лице испуњава све услове одређене за подизвођача и уколико добије претходну сагласност Наручиоца.

## **МАЊАК И ВИШАК РАДОВА**

### **Члан 17.**

Уколико се током извођења уговорених радова појави потреба за извођењем вишка радова, Извођач је дужан да о томе одмах, писаним путем, обавести стручни надзор, Корисника и Наручиоца.

Извођач није овлашћен да мења обим уговорених радова односно да изведе вишак радова без писане сагласности стручног надзора и Корисника, односно коначне сагласности Наручиоца.

Цену извођења вишка радова која утиче на повећање уговорене вредности сноси Корисник.

Корисник неће платити цену вишка радова за чије извођење не постоји писана сагласност Наручиоца.

Утврђени мањкови и вишкови радова представљају основ за измену Уговора.

## **ХИТНИ НЕПРЕДВИЂЕНИ РАДОВИ**

### **Члан 18.**

Извођач може и без претходне сагласности Наручиоца и Корисника, а уз писану сагласност стручног надзора извести хитне непредвиђене радове, уколико је њихово извођење нужно за стабилност објекта или за спречавање штете, а изазвани су променом тла, појавом воде или другим ванредним и неочекиваним догађајима, који се нису могли предвидети у току израде пројектне документације.

Извођач је дужан да истог дана када наступе околности из става 1. овог члана, о томе обавести Наручиоца и Корисника и достави им писану сагласност стручног надзора о потреби за извођењем хитних непредвиђених радова.

Наручилац и Корисник могу раскинути Уговор уколико би услед ових радова цена морала бити знатно повећана, о чему су дужни да без одлагања обавесте Извођача.

Извођач има право на правичну накнаду за хитне непредвиђене радове, на терет Корисника.

У случају евентуалног спора везано за постојање односно плаћање хитних непредвиђених радова, Извођачу неће бити признато право на правичну накнаду уколико не поседује доказ да је истог дана обавестио Наручиоца и Корисника и доставио им писану сагласност стручног надзора о потреби за извођењем хитних непредвиђених радова, у складу са ставом 2. овог члана.

## **ДОДАТНИ РАДОВИ**

### **Члан 19.**

Додатни радови, у смислу овог уговора, су непредвиђени радови који Уговором нису обухваћени, а који се морају извести.

Извођач нема права на извођење накнадних радова као радова који нису уговорени и нису нужни за испуњење овог уговора.

Уколико се током извођења уговорених радова појави потреба за извођењем додатних радова, Извођач је дужан да о том одмах, писаним путем, обавести стручни надзор, Корисника и Наручиоца.

Додатни радови биће уговорени у складу са законом којим се уређују јавне набавке.

Извођач нема права на извођење додатних радова без претходно закљученог уговора о извођењу додатних радова.

Закључењем уговора о извођењу додатних радова из претходног става Извођач стиче право на наплату додатних радова, који нису уговорени овим уговором.

Изведени додатни радови, без закљученог уговора, су правно неважећи.

Цену извођења додатних радова сноси Корисник.

## **ПРИМОПРЕДАЈА РАДОВА, КОНАЧАН ОБРАЧУН И ТЕХНИЧКИ ПРЕГЛЕД ОБЈЕКТА**

### **Члан 20.**

Извођач о завршетку радова који су предмет овог уговора, писаним путем, обавештава стручни надзор, Корисника и Наручиоца, а дан завршетка радова уписује се у грађевински дневник.

Примопредаја радова врши се комисијски најкасније у року од 15 дана од дана пријема писаног обавештења о завршетку радова.

Комисију за примопредају радова чине по један представник Наручиоца, Корисника, стручног надзора и Извођача.

Комисија сачињава записник о примопредаји радова на дан примопредаје радова.

Извођач је дужан да приликом примопредаје радова преда Кориснику, попуњене одговарајуће табеле свих уграђених материјала у три извода са приложеним атестима, као и пројекте изведеног објекта у два примерка уколико је то потребно у складу са Законом о планирању и изградњи.

Наручилац ће у моменту примопредаје радова од стране Извођача, Кориснику предати радове који су предмет овог уговора.

Грешке, односно недостатке које утврди стручни надзор, Корисник или Наручилац, Извођач мора да отклони без одлагања. Уколико те недостатке Извођач не почне да отклања одмах и ако их не отклони у споразумно утврђеном року, Наручилац може извршити наплату банкарске гаранције за добро извршење посла и неће приступити примопредаји радова.

Коначна количина и вредност радова по овом уговору утврђује се на бази стварно изведених количина радова оверених у грађевинској књизи од стране стручног надзора и усвојених јединичних цена из Понуде, о чему Комисија сачињава записник о коначном финансијском обрачуну.

Технички преглед објекта и употребну дозволу обезбедиће Корисник.

## **РАСКИД УГОВОРА**

### **Члан 21.**

Уговор се може раскинути споразумно или једностраном изјавом, у свему према одредбама Закона о облигационим односима.

Изјава о једностраном раскиду Уговора се, у писаној форми, доставља другим уговорним странама и са отказним роком од 15 дана од дана пријема изјаве. Изјава мора да садржи разлог за раскид уговора.

У случају раскида уговора, Извођач је дужан да изведене радове обезбеди од пропадања и да Наручиоцу преда попуњене одговарајуће табеле свих уграђених материјала у три извода са приложеним атестима, као и пројекте изведеног објекта у два примерка уколико је то потребно у складу са Законом о планирању и изградњи, док су све уговорне стране дужне да сачине записник комисије о стварно изведеним радовима и записник комисије о коначном финансијском обрачуну по предметном уговору до дана раскида Уговора.

## **ЗАВРШНЕ ОДРЕДБЕ**

### **Члан 22.**

За све што овим уговором није посебно утврђено примењују се одредбе Закона о јавним набавкама, Закона о облигационим односима, Закона о планирању и изградњи, као и одредбе Посебних узанси о грађењу и других важећих прописа Републике Србије.

### **Члан 23.**

Све евентуалне спорове уговорне стране ће решавати споразумно.

Уколико до споразума не дође, уговара се надлежност Привредног суда у Београду.

### **Члан 24.**

Овај уговор ступа на снагу даном потписивања а почиње да се примењује даном достављања банкарских гаранција из члана 11. и полиса осигурања из члана 12. Уговора.

### **Члан 25.**

Овај уговор је сачињен у девет једнаких примерака, по три за сваку уговорну страну.

#### **НАРУЧИЛАЦ**

Министарство привреде

---

Жељко Сертић, министар

#### **КОРИСНИК**

Општина Љубовија

---

Мирослав Мићић, председник општине

#### **ИЗВОЂАЧ**

---

---

\_\_\_\_\_, директор

**Напомена:** овај модел уговора представља садржину уговора који ће бити закључен са изабраним понуђачем. Ако понуђач без оправданих разлога одбије да закључи уговор о јавној набавци, након што му је уговор додељен, Наручилац ће реализовати средство обезбеђења за озбиљност понуде.

**ПРЕДМЕР И ПРЕДРАЧУН**

Прилажемо предмер и предрачун радова за јавну набавку број 22/2016 – Изградња главног одводног колектора од Љубовије до локације постројења за пречишћавање отпадних вода у индустријској зони „Стара Љубовија”, потписан и оверен од стране овлашћеног лица.

**Напомена:** Уколико се у техничкој документацији у означавању добара или радова одређене производње, извора или градње наводи одређени робни знак, патент, тип или произвођач, Понуђач може понудити и другу врсту, истих или бољих техничких карактеристика. У случају да понуђач нуди одговарајућа добра или радове за одређене позиције из предмера и предрачуна у обавези је да достави списак позиција који ће садржати све елементе предмера и предрачуна и то: редни број позиције из основног предмера и предрачуна, опис понуђеног одговарајућег добра или врста радова, јединицу мере, количину, јединичну и укупну цену који се нуди, заједно са техничким спецификацијама (карактеристикама) за сваку позицију како би Комисија могла извршити оцену.

Датум: \_\_\_\_\_

Потпис овлашћеног лица

М.П.

**Образац 14.**

**ТРОШКОВИ ПРИПРЕМЕ ПОНУДЕ**

У складу са чланом 88. став 1. ЗЈН, достављамо укупан износ и структуру трошкова припремања понуде за јавну набавку број 22/2016 – Изградња главног одводног колектора од Љубовије до локације постројења за пречишћавање отпадних вода у индустријској зони „Стара Љубовија” како следи у табели:

Врста трошка	Износ трошка у динарима
Укупан износ трошкова припремања понуде	

Датум: \_\_\_\_\_

Потпис овлашћеног лица

М.П.

**Напомена:** достављање овог обрасца није обавезно.



**Образац 15.**

**ИЗЈАВА О НЕЗАВИСНОЈ ПОНУДИ**

У складу са чланом 26. ЗЈН, понуђач \_\_\_\_\_ даје:  
(назив понуђача)

**ИЗЈАВУ  
О НЕЗАВИСНОЈ ПОНУДИ**

Под пуном материјалном и кривичном одговорношћу потврђујем да сам понуду у поступку јавне набавке број 22/2016 – Изградња главног одводног колектора од Љубовије до локације постројења за пречишћавање отпадних вода у индустријској зони „Стара Љубовија” поднео независно, без договора са другим понуђачима или заинтересованим лицима.

Датум: \_\_\_\_\_

Потпис овлашћеног лица  
\_\_\_\_\_

М.П.

**Напомена:** У случају постојања основане сумње у истинитост изјаве о независној понуди, Наручулац ће одмах обавестити организацију надлежну за заштиту конкуренције. Организација надлежна за заштиту конкуренције, може понуђачу, односно заинтересованом лицу изрећи меру забране учешћа у поступку јавне набавке ако утврди да је понуђач, односно заинтересовано лице повредило конкуренцију у поступку јавне набавке у смислу закона којим се уређује заштита конкуренције. Мера забране учешћа у поступку јавне набавке може трајати до две године. Повреда конкуренције представља негативну референцу, у смислу члана 82. став 1. тачка 2. Закона.

Уколико понуду подноси група понуђача, Изјава мора бити потписана од стране овлашћеног лица сваког понуђача из групе понуђача и оверена печатом.

**Образац 16.**

**ИЗЈАВА О ПОШТОВАЊУ ВАЖЕЋИХ ПРОПИСА О ЗАШТИТИ НА РАДУ,  
ЗАПОШЉАВАЊУ И УСЛОВИМА РАДА, ЗАШТИТИ ЖИВОТНЕ СРЕДИНЕ И  
ДА НЕМА ЗАБРАНУ ОБАВЉАЊА ДЕЛАТНОСТИ**

У складу са чланом 75. став 2. ЗЈН, понуђач \_\_\_\_\_  
даје: (назив понуђача)

**ИЗЈАВУ  
О ПОШТОВАЊУ ВАЖЕЋИХ ПРОПИСА О ЗАШТИТИ НА РАДУ,  
ЗАПОШЉАВАЊУ И УСЛОВИМА РАДА, ЗАШТИТИ ЖИВОТНЕ СРЕДИНЕ И ДА  
НЕМА ЗАБРАНУ ОБАВЉАЊА ДЕЛАТНОСТИ**

Изјављујем да смо при састављању понуде у поступку јавне набавке 22/2016 – Изградња главног одводног колектора од Љубовије до локације постројења за пречишћавање отпадних вода у индустријској зони „Стара Љубовија”, поштовали обавезе које произилазе из важећих прописа о заштити на раду, запошљавању и условима рада, заштити животне средине као и да немамо забрану обављања делатности која је на снази у време објаве позива за подношење понуда. Такође изјављујем, да сносимо накнаду за коришћење патената, као и одговорност за повреду заштићених права интелектуалне својине трећих лица.

Датум \_\_\_\_\_

Потпис овлашћеног лица

М.П. \_\_\_\_\_

**Напомена:** Изјава мора да буде потписана од стране овлашћеног лица понуђача и оверена печатом. Уколико понуду подноси група понуђача, сваки члан групе мора посебно потписати и печатом оверити наведену Изјаву

## **УПУТСТВО О ИЗГЛЕДУ ТАБЛЕ СА ПОДАЦИМА О ПРОЈЕКТУ МИНИСТАРСТВА ПРИВРЕДЕ**

Упутство о изгледу табле са подацима о пројекту Министарства привреде представља смернице извођачима за израду табли у складу са дефинисаном уговорном обавезом и за правилну употребу лога Министарства привреде, на основу члана 201. тачка 16. Закона о планирању и изградњи и Правилника о изгледу, саджини и месту постављања градилишне табле.

### **ТЕХНИЧКЕ КАРАКТЕРИСТИКЕ:**

1. Градилишна табла је правоугаоног облика димензија 200 x 300 x 20cm, израђена од челичних кутијастих профила и поцинкованог лима, а поставља се на челичним носачима одговарајуће носивости фундираним у бетон.
2. Позадина табле мора бити светлонаранцасте боје отпорна на атмосферске утицаје.

### **ПРИКАЗ ОБАВЕЗНОГ САДРЖАЈА:**

1. **Лого Министарства привреде** позициониран је у горњем десном углу. Минималне димензије лога су 40 x 40cm.
2. На делу испод лога Министарства привреде, „болдовано“ су истакнути следећи подаци:
  - а) Назив, намена и величина објекта и
  - б) Број катастарске парцеле
3. Модел објекта је позициониран у горњем левом углу
4. На доњем делу табле наведено је следеће:
  - а) Назив привредног друштва, односно правног лица или предузетника који је израдио пројектну документацију (адреса, телефон и сајт)
  - б) Име одговорног пројектанта
  - в) Назив извођача радова, име одговорног извођача радова и име лица које врши надзор
  - г) Број и датум решења којим је издата грађевинска дозвола и назив органа који је издао грађевинску дозволу, односно број решења којим се одобрава извођење радова (за које се не издаје грађевинска дозвола)
  - д) Датум почетка грађења
  - ђ) Рок завршетка изградње објекта
  - е) Назив Наручиоца
  - ж) Назив Инвеститора
  - з) Назив Корисника

## ПРЕДМЕР И ПРЕДРАЧУН РАДОВА

**НАПОМЕНА:** У свакој позицији где је то потребно, а није другачије наглашено, подразумева се набавка, израда, транспорт, испорука и монтажа материјала и опреме са свим осталим неопходним радњама који су наведени у предмеру радова и техничком извештају који је саставни део конкурсне документације, како би израда позиције била комплетна.

У свакој позицији где је наведен транспорт материјала подразумева се даљина транспорта од градилишта до депоније коју обезбеђује сам понуђач-извођач. Ценом обухватити комплетан утовар, транспорт истовар, потребно планирање и трошкове депоније.

Сви радови морају бити изведени од стране стручних овлашћених лица, а у потпуности према прописима и важећим стандардима за ову врсту радова. Сав употребљени материјал мора бити првокласног квалитета.

Ако је у некој од позиција наведен назив произвођача опреме или материјала подразумева се и опрема или материјал другог произвођача, истих или бољих карактеристика од предмером наведених.

Извођач је дужан да радове изврши у свему према приложеном техничком извештају, техничким условима, предмеру и цртежима, да пре почетка радова добро проучи добијену документацију и да на време упозори на евентуална одступања од постојећих прописа.

Извођач се такође не ослобађа обавезе извођења појединих радова, који су предвиђени предмером, а евентуално нису напоменути у техничком опису или било ком другом прилогу овог пројекта, а што је обавезан да уради по важећим прописима за извођење радова за ову врсту објекта.

Не обрачунава се и не плаћа посебно обезбеђење и организација градилишта укључујући смештај и исхрану радника, формирање покретне радионице, депоније, и остало. Саобраћајно обезбеђење градилишта сигнализацијом у току извођења радова је у обавези инвеститора и не урачунава се у цену.

РБ	Опис радова	Јед. мере	Количина	Јединична цена	Вредност радова
<b>I</b>	<b>ПОТИСНИ ЦЕВОВОД Ø225; L=348,06m: од CS до S-1</b>				
<b>1</b>	<b>Припремни радови</b>				
1.1	Обележавање и снимање трасе потисног цевовода Ø225mm и објеката, пре почетка извођења радова и геодетско праћење димензија и кота колектора и пратећих објеката у току градње. Обрачун се врши по m' трасе.	m'	348.00		
1.2	Рашчишћавање терена по траси потисног цевовода Ø225mm у ширини од 4,0 m мерено од осовине потисног цевовода. Позиција обухвата и одвоз свог скинутог материјала од градилишта до депоније коју обезбеђује сам понуђач-извођач. Ценом обухватити комплетан утовар, транспорт, истовар, потребно планирање и трошкове депоније. Обрачун по m' трасе.	m'	348.00		
1.3	Израда снимка постојеће инфраструктуре на траси потисног цевовода. По извршеном снимању неопходно је обележити прикључке ради касније поправке, уколико дође до оштећења, при извођењу радова. Обрачун по ком.	ком	1		
<b>Свега припремни радови:</b>					

2	Земљани радови				
2.1	<p>Машински ископ рова за потисни цевовод Ø225mm у земљишту III и IV категорије, уз претходно скидање хумуса и одлагање на посебну локацију. Ископ рова извршити према kotaма из подужног профила, а ширина дна рова је 90cm. Средња дубуна ископа износи 1,99m. Предвиђен је ископ рова правоугаоног попречног пресека. На дубинама већим од 1,0 m, предвидети подграђивање рова. Ископану земљу одбацити на мин. 1,0 m од ивице рова и то само на једну страну, ради каснијег транспорта од градилишта до депоније коју обезбеђује сам понуђач-извођач. Ценом обухватити комплетан утовар, транспорт, истовар, потребно планирање и трошкове депоније. У цену урачунато и црпљење подземне или атмосферске воде из рова по потреби. Обрачун по m<sup>3</sup> ископане и одбачене земље.</p>	m <sup>3</sup>	624.00		
2.2	<p>Докопавање рова потисног цевовода Ø225mm у материјалу III и IV категорије за израду ревизионих шахова на скретањима трасе цевовода са подграђивањем и снижавањем нивоа подземне воде црпењем. Позиција обухвата и обавезно подграђивање рова, снижавање нивоа подземних вода, као и одлагање материјала из ископа, ван радне зоне, ради каснијег насипања каснијег затрпавања шахова. Обрачун по m<sup>3</sup> ископаног земљаног материјала. <math>4*(2,0-0,9)*2,0*1,95=17,16</math></p>	m <sup>3</sup>	17.00		
2.3	<p>Планирање дна рова потисног цевовода Ø225mm према пројектованој нивелети са тачношћу ±2 cm. Прекопана места се морају насути и набити а вишак ископаног материјала одбацити на мин. 1,0 m од ивице рова. Обрачун по m<sup>2</sup> испланиране површине</p>	m <sup>2</sup>	314.00		
2.4	<p>Набавка, транспорт и уграђивање песка у постељицу испод потисног цевовода Ø225mm у слоју од 15 cm, са пажљивим набијањем и подбијањем песка испод цеви, а како то прописује произвођач цеви. Обрачун по m<sup>3</sup> угађеног песка.</p>	m <sup>3</sup>	47.00		

2.5	Набавка, транспорт и уградња песка око и 10 cm изнад темена потисног цевовода Ø225mm, са пажљивим набијањем, а како то прописује произвођач цеви. Обрачун по m <sup>3</sup> уграђеног песка.	m <sup>3</sup>	106.00		
2.6	Набавка, транспорт и уградња земље са набијањем у слојевима од по 30cm на локацијама постојећих депресија. Обрачун m <sup>3</sup> уграђеног материјала.	m <sup>3</sup>	50.00		
2.7	Затрпавање рова цевовода на колектору Ø225 пробраним материјалом из ископа. Уградња се врши уз машинско набијање у слојевима од по 30cm. Позиција обухвата и, по потреби, снижавање нивоа подземне воде црпењем у случају појаве подземне воде или рада у кишном периоду. Обрачун по m <sup>3</sup> .	m <sup>3</sup>	438.00		
2.8	Одвоз вишка материјала из ископа потисног цевовода Ø225mm од градилишта до депоније коју обезбеђује сам понуђач-извођач. Ценом обухватити комплетан утовар, транспорт, истовар, потребно планирање и трошкове депоније. Обрачун m <sup>3</sup> одвезеног материјала.	m <sup>3</sup>	153.00		
Свега земљани радови:					
<b>3</b>	<b>Бетонски и армиранобетонски радови</b>				
3.1	Израда слоја испод шахтова потисног цевовода Ø225mm, дебљине d=5 cm од набијеног бетона МВ15. Обрачун по m <sup>2</sup> уграђеног и однегованог бетона укључујући сав потребан рад и прибор.	m <sup>2</sup>	23.00		
3.2	Израда доње плоче армирано бетонских ревизионих шахтова на траси потисног цевовода, од водонепропусног бетона МБ30. Позиција обухвата сву потребну плату, арматуру, набавку, транспорт, уградњу и неговање бетона у свему према приложеном детаљу. Обрачун по m <sup>3</sup> уграђеног бетона.	m <sup>3</sup>	3.50		
3.3	Израда зидова армирано бетонских ревизионих шахтова на траси потисног цевовода, од водонепропусног бетона МБ30. Позиција обухвата сву потребну плату, арматуру, набавку, транспорт, уградњу и неговање бетона у свему према приложеном детаљу. Обрачун по m <sup>3</sup> уграђеног бетона.	m <sup>3</sup>	14.00		

3.4	Израда горње плоче армирано бетонских ревизионих шахова на траси потисног цевовода, од водонепропусног бетона МБ30. Позиција обухвата сву потребну оплату, арматуру, набавку, транспорт, уградњу и неговање бетона у свему према приложеном детаљу. Обрачун по m <sup>3</sup> уграђеног бетона.	m <sup>3</sup>	1.00		
3.5	Израда бетонских осигурања, МБ20 на местима проласка колектора и потисног цевовода поред и испод постојећих подземних инсталација (темељи, канализациона и водоводна инфраструктура). Обрачун по m <sup>3</sup> уграђеног бетона.	m <sup>3</sup>	1.00		
Свега бетонски и армиранобетонски радови:					
<b>4</b>	<b>Монтажни радови</b>				
4.1	Набавка, транспорт, истовар, разношење дуж рова, спуштање у ров, поравнање по хоризонталном и вертикалном правцу, и монтажа РЕ цеви унутрашњег пречника 225 mm PN 10bara. Обрачун по m' цеви.	m'	348.00		
4.2	Набавка, транспорт, и монтажа фазонских комада Ø200mm, NP 4 bara. Обрачун по комаду.				
	Туљак	ком.	8		
	FF 200mm, L=800mm	ком.	8		
	Ревизиони отвор 200/200mm	ком.	4		
	Q( α° према спецификацији)	ком.	4		
Свега монтажни радови:					
<b>5</b>	<b>Браварски радови</b>				
5.1	Набавка транспорт и уградња ливено гвозденог шахт поклопца странице 1.000cm у горњу плочу шахова на траси потисног цевовода Ø225mm. Обрачун по комаду уграђеног поклопца.	ком.	4		
5.2	Набавка, транспорт и уградња пењалица према детаљу из пројекта. Обрачун по комаду.	ком.	20		
Свега браварски радови:					
<b>6</b>	<b>Остали радови</b>				
6.1	Подбушивање испод бетонске плоче од стационаже km 0+062 до стационаже km 0+077 пречником Ø450mm са набавком, транспортом и уградњом заштитне цеви Ø450mm. Обрачун по m' уграђеног цевовода Ø450mm.	m'	15.00		

6.2	Испитивање потисног цевовода Ø225mm по завршеној монтажи и делимичном затрпавању потисног цевовода (спојеви остају откривени), према техничким условима. О завршеном испитивању направити записник, који мора бити оверен од стране, надзорног органа, представника инвеститора и извођача. Обрачун по m' испитаног колектора.	m'	348.00		
6.3	Геодетско снимање извршених радова на потисном цевоводу Ø225mm. Извођач је дужан да снимљено стање пренесе на ситуацију, а све измене и допуне у односу на пројектовано стање унесе у подужни профил. Извршити геодетско снимање незатрпане цеви, уз одређивање кога горње ивице цеви и картирање ради наношења у катастар подземних инсталација. Овај елаборат сачинити у 6 примерака, који мора бити потписан од извођача и надзорног органа и као такав предати инвеститору. Обрачун по m' колектора.	m'	348.00		
Свега остали радови:					

#### РЕКАПИТУЛАЦИЈА

Потисни цевовод Ø225; L=348,06m		
Поз.	Врста радова	Цена
1	Припремни радови	
2	Земљани радови	
3	Бетонски и армиранобетонски радови	
4	Монтажни радови	
5	Браварски радови	
6	Остали радови	
<b>УКУПНО:</b>		



## ПРЕДМЕР И ПРЕДРАЧУН РАДОВА

**НАПОМЕНА:** У свакој позицији где је то потребно, а није другачије наглашено, подразумева се набавка, израда, транспорт, испорука и монтажа материјала и опреме са свим осталим неопходним радњама који су наведени у предмеру радова и техничком извештају који је саставни део конкурсне документације, како би израда позиције била комплетна.

У свакој позицији где је наведен транспорт материјала подразумева се даљина транспорта од градилишта до депоније коју обезбеђује сам понуђач-извођач. Ценом обухватити комплетан утовар, транспорт истовар, потребно планирање и трошкове депоније.

Сви радови морају бити изведени од стране стручних овлашћених лица, а у потпуности према прописима и важећим стандардима за ову врсту радова. Сав употребљени материјал мора бити првокласног квалитета.

Ако је у некој од позиција наведен назив произвођача опреме или материјала подразумева се и опрема или материјал другог произвођача, истих или бољих карактеристика од предмером наведених.

Извођач је дужан да радове изврши у свему према приложеном техничком извештају, техничким условима, предмеру и цртежима, да пре почетка радова добро проучи добијену документацију и да на време упозори на евентуална одступања од постојећих прописа.

Извођач се такође не ослобађа обавезе извођења појединих радова, који су предвиђени предмером, а евентуално нису напоменути у техничком опису или било ком другом прилогу овог пројекта, а што је обавезан да уради по важећим прописима за извођење радова за ову врсту објекта.

Не обрачунава се и не плаћа посебно обезбеђење и организација градилишта укључујући смештај и исхрану радника, формирање покретне радионице, депоније, и остало. Саобраћајно обезбеђење градилишта сигнализацијом у току извођења радова је у обавези инвеститора и не урачунава се у цену.

РБ	Опис радова	Јед. мере	Количина	Јединична цена	Вредност радова
<b>II</b>	<b>ФЕКАЛНИ КОЛЕКТОР Ø500; L=1.618,32m: од Š-1 до CS-PPOV</b>				
<b>1</b>	<b>Припремни радови</b>				
1.1	Обележавање и снимање трасе колектора Ø500mm и објеката, пре почетка извођења радова и геодетско праћење димензија и кота колектора и пратећих објеката у току градње. Обрачун се врши по m' трасе.	m'	1,618.00		
1.2	Рашчишћавање терена по траси колектора Ø500mm у ширини од 4,0 m мерено од осовине колектора. Позиција обухвата и одвоз свог скинутог материјала од градилишта до депоније коју обезбеђује сам понуђач-извођач. Ценом обухватити комплетан утовар, транспорт, истовар, потребно планирање и трошкове депоније. Обрачун по m' трасе.	m'	1,618.00		
1.3	Сечење, разбијање, утовар, одношење од градилишта до депоније коју обезбеђује сам понуђач-извођач асфалта на делу трасе где се колектор укршта са асфалтним путем. Асфалт се сече у ширини од минимум 0,6m мерено са сваке стране од осовине колектора. Ценом обухватити комплетан утовар, транспорт, истовар, потребно планирање и трошкове депоније. Обрачун по m'.	m'	50.00		

1.4	Израда снимка постојеће инфраструктуре на траси колектора. По извршеном снимању неопходно је обележити прикључке ради касније поправке, уколико дође до оштећења, при извођењу радова. Обрачун комплетно.	ком.	1		
Свега припремни радови:					
<b>2</b>	<b>Земљани радови</b>				
2.1	Машински ископ рова за колектор Ø500mm у земљишту III и IV категорије, уз претходно скидање хумуса и одлагање на посебну локацију. Ископ рова извршити према котама из подужног профила, а ширина дна рова је 150cm. Средња дубуна ископа износи 3,13m. Предвиђен је ископ рова правоугаоног попречног пресека. На дубинама већим од 1,0 m, предвидети подграђивање рова. Ископану земљу одбацити на мин. 1,0 m од ивице рова и то само на једну страну, ради каснијег транспорта од градилишта до депоније коју обезбеђује сам понуђач-извођач. Ценом обухватити комплетан утовар, транспорт, истовар, потребно планирање и трошкове депоније. У цену урачунато и црпљење подземне или атмосферске воде из рова по потреби. Обрачун по m <sup>3</sup> ископане и одбачене земље.	m <sup>3</sup>	7,598.00		
2.2	Докопавање рова колектора Ø500mm у материјалу III и IV категорије за израду шахтова на траси ценовода са подграђивањем и снижавањем нивоа подземне воде црпењем. Позиција обухвата и обавезно подграђивање рова, снижавање нивоа подземних вода, као и одлагање материјала из ископа, ван радне зоне, ради каснијег насипања каснијег затрпавања шахтова. Обрачун по m <sup>3</sup> ископаног земљаног материјала. $30*(1,60*1,60*0,25+(1,60-1,20)*1,60*3,13)=79,30$	m <sup>3</sup>	80.00		
2.3	Планирање дна рова колектора Ø500mm према пројектованој нивелети са тачношћу ±2 cm. Прекопана места се морају насути и набити а вишак ископаног материјала одбацити на мин. 1,0 m од ивице рова. Обрачун по m <sup>2</sup> испланиране површине	m <sup>2</sup>	1,942.00		
2.4	Набавка, транспорт и уграђивање песка у постељицу испод колектора Ø500mm у слоју од 15 cm, са пажљивим набијањем и подбијањем песка испод цеви, а како то прописује произвођач цеви. Обрачун по m <sup>3</sup> угађеног песка.	m <sup>3</sup>	364.00		

2.5	Набавка, транспорт и уградња песка око и 10 cm изнад темена колектора Ø500mm, са пажљивим набијањем, а како то прописује произвођач цеви. Обрачун по m <sup>3</sup> уграђеног песка.	m <sup>3</sup>	1,231.00		
2.6	Набавка, транспорт и затрпавање рова колектора Ø500mm шљунком природне гранулације, на делу трасе где се колектор укршта са асфалтним површинама. Уградња шљунка се врши у слојевима уз прописно набијање. Позиција обухвата и набавку, транспорт до места уградње. Обрачун по m <sup>3</sup> уграђеног шљунка природне гранулације.	m <sup>3</sup>	167.00		
2.7	Набавка, транспорт и уградња земље са набијањем у слојевима од по 30cm на локацијама постојећих депресија. Обрачун m <sup>3</sup> уграђеног материјала. 85	m <sup>3</sup>	85.00		
2.8	Затрпавање рова цевовода на колектору Ø500 пробраним материјалом из ископа. Уградња се врши уз машинско набијање у слојевима од по 30cm. Позиција обухвата и, по потреби, снижавање нивоа подземне воде црпењем у случају појаве подземне воде или рада у кишном периоду. Обрачун по m <sup>3</sup> .	m <sup>3</sup>	5,830.00		
2.9	Одвоз вишка материјала из ископа колектора Ø500mm од градилишта до депоније коју обезбеђује сам понуђач-извођач. Ценом обухватити комплетан утовар, транспорт, истовар, потребно планирање и трошкове депоније. У цену улази утовар, транспорт, истовар и планирање депоније. Обрачун m <sup>3</sup> одвезеног материјала. 7598,01+79,30-85-5829,64=1.762,67	m <sup>3</sup>	1,763.00		
2.10	Поправка асфалтних површина. Уграђује се носећи слој шљунка (урачунато у оквиру позиције 2.6), а потом носећи и хабајући слој асфалта. Обрачун по m <sup>2</sup> поправљене асфалтне површине. 50*1,50=75	m <sup>2</sup>	75.00		
Свега земљани радови:					
<b>3</b>	<b>Бетонски и армиранобетонски радови</b>				
3.1	Израда слоја АБ подлоге МБ20 (арматура Q335) 50kg/m <sup>3</sup> d=20 и слоја чистоће испод шахтова колектора Ø500mm, дебљине d=5 cm од набијеног бетона МВ20. Обрачун по m <sup>3</sup> уграђеног и однегованог бетона укључујући сав потребан рад и прибор. 1.60*1.60*0.25*30=19.2	m <sup>3</sup>	19.50		

3.2	<p>Набавка, транспорт и уградња типских бетонских префабрикованих армирано-бетонских прстенова са дном, (са израђеним отворима за цеви и уграђеним цевима) унутрашњег пречника Ø500mm, Н= 1.000 mm за шахтове. Спајање прстенова и обезбеђивање водонепропусности спојева вршити гуменим дихтунзима или специјалном битуменском масом у складу са спецификацијом и гаранцијом произвођача.</p> <p>Позиција обухвата и црпљење подземне или атмосферске воде по потреби.</p> <p>Обрачун по комаду.</p>	ком.	30		
3.3	<p>Набавка, транспорт и уградња готових армирано-бетонских прстенова за шахтове Ø1.000, Н= 500 mm.</p> <p>Спајање прстенова и обезбеђивање водонепропусности спојева вршити гуменим дихтунзима или специјалном битуменском масом у складу са спецификацијом и гаранцијом произвођача.</p> <p>Позиција обухвата и црпљење подземне или атмосферске воде по потреби.</p> <p>Обрачун по комаду.</p>	ком.	58		
3.4	<p>Набавка, транспорт и уградња готових армирано-бетонских прстенова за шахтове Ø1.000, Н= 1.000 mm.</p> <p>Спајање прстенова и обезбеђивање водонепропусности спојева вршити гуменим дихтунзима или специјалном битуменском масом у складу са спецификацијом и гаранцијом произвођача. Позиција обухвата и црпљење подземне или атмосферске воде по потреби.</p> <p>Обрачун по комаду.</p>	ком.	18		
3.5	<p>Набавка, транспорт и уградња готових армирано-бетонских завршних конусних прстенова за шахтове Ø1.000/600, Н=600mm.</p> <p>Спајање прстенова и обезбеђивање водонепропусности спојева вршити гуменим дихтунзима или специјалном битуменском масом у складу са спецификацијом и гаранцијом произвођача.</p> <p>Позиција обухвата и црпљење подземне или атмосферске воде по потреби.</p> <p>Обрачун по комаду.</p>	ком.	30		

3.6	Израда завршних прстенова шахтова од армираног бетона МВ 30 заједно са оплатом и арматуром на траси колектора Ø500mm.Позиција обухвата уградњу бетона, арматуру, оплату и негу бетона. Обрачун по комаду завршног прстена.	ком.	30		
3.7	Израда бетонских осигурања, МБ20 на местима проласка колектора поред и испод постојећих подземних инсталација (темељи, канализациона и водоводна инфраструктура). Обрачун по m <sup>3</sup> уграђеног бетона.	m <sup>3</sup>	2.50		
Свега бетонски и армиранобетонски радови:					
<b>4</b>	<b>Монтажни радови</b>				
4.1	Набавка, транспорт, истовар, разношење дуж рова, спуштање у ров, поравнање по хоризонталном и вертикалном правцу, и монтажа HDPE цеви унутрашњег пречника 500 mm, SN 8 (SDR 34). Обрачун по m' цеви. 1618,32	m'	1,618.00		
Свега монтажни радови:					
<b>5</b>	<b>Браварски радови</b>				
5.1	Набавка транспорт и уградња ливено гвозденог шахт поклопца Æ 60cm у завршне прстенове шахтова на траси колектора Ø500mm. Обрачун по комаду уграђеног поклопца.	ком.	29		
5.2	Набавка транспорт и уградња пењалица од нерђајућег челика. Обрачун по комплекту.	ком.	29		
Свега браварски радови:					
<b>6</b>	<b>Остали радови</b>				
6.1	Скидање и поновно враћање гранитних коцки. Обрачун по m <sup>2</sup> .	m <sup>2</sup>	123.00		
6.2	Израда прикључака 300mm у шахтама главног колектора. Обрачун по уграђеном прикључку.	ком.	18		
6.3	Подбушење испод пута и ограда са утискивањем заштитне челичне колоне 800mm. У цену је урачуната набавка, транспорт и уградња цевовода. Обрачун по m' утиснутог цевовода.	m'	12.00		

6.4	Испитивање колектора Ø500mm по завршеној монтажи и делимичном затрпавању колектора (спојеви остају откривени), према техничким условима. О завршеном испитивању направити записник, који мора бити оверен од стране, надзорног органа, представника инвеститора и извођача. Обрачун по m' испитаног колектора.	m'	1,618.00		
6.5	Геодетско снимање извршених радова на колектору Ø500mm. Извођач је дужан да снимљено стање пренесе на ситуацију, а све измене и допуне у односу на пројектовано стање унесе у подужни профил. Извршити геодетско снимање незатрпане цеви, уз одређивање кота горње ивице цеви и картирање ради наношења у катастар подземних инсталација. Овај елаборат сачинити у 6 примерака, који мора бити потписан од извођача и надзорног органа и као такав предати инвеститору. Обрачун по m' колектора.	m'	1,618.00		
				Свега остали радови:	

#### РЕКАПИТУЛАЦИЈА

Колектор Ø500; L=1618,32m		
Поз.	Врста радова	Цена
1	Припремни радови	
2	Земљани радови	
3	Бетонски и армиранобетонски радови	
4	Монтажни радови	
5	Браварски радови	
6	Остали радови	
<b>УКУПНО:</b>		

## ПРЕДМЕР И ПРЕДРАЧУН РАДОВА

**НАПОМЕНА:** У свакој позицији где је то потребно, а није другачије наглашено, подразумева се набавка, израда, транспорт, испорука и монтажа материјала и опреме са свим осталим неопходним радњама који су наведени у предмеру радова и техничком извештају који је саставни део конкурсне документације, како би израда позиције била комплетна.

У свакој позицији где је наведен транспорт материјала подразумева се даљина транспорта од градилишта до депоније коју обезбеђује сам понуђач-извођач. Ценом обухватити комплетан утовар, транспорт истовар, потребно планирање и трошкове депоније.

Сви радови морају бити изведени од стране стручних овлашћених лица, а у потпуности према прописима и важећим стандардима за ову врсту радова. Сав употребљени материјал мора бити првокласног квалитета. Ако је у некој од позиција наведен назив произвођача опреме или материјала подразумева се и опрема или материјал другог произвођача, истих или бољих карактеристика од предмером наведених.

Извођач је дужан да радове изврши у свему према приложеном техничком извештају, техничким условима, предмеру и цртежима, да пре почетка радова добро проучи добијену документацију и да на време упозори на евентуална одступања од постојећих прописа.

Извођач се такође не ослобађа обавезе извођења појединих радова, који су предвиђени предмером, а евентуално нису напоменути у техничком опису или било ком другом прилогу овог пројекта, а што је обавезан да уради по важећим прописима за извођење радова за ову врсту објекта.

Не обрачунава се и не плаћа посебно обезбеђење и организација градилишта укључујући смештај и исхрану радника, формирање покретне радионице, депоније, и остало. Саобраћајно обезбеђење градилишта сигнализацијом у току извођења радова је у обавези инвеститора и не обрачунава се у цену.

РБ	Опис радова	Јед. мере	Количина	Јединична цена	Вредност радова
<b>III</b>	<b>ЦРПНА СТАНИЦА СА АУТОМАТСКОМ РЕШЕТКОМ</b>				
1.1	Обележавање локације за изградњу црпне станице и аутоматске решетке са ископчавањем свих елемената и геодетским праћењем током извођења радова. Обрачун по комаду.				
		ком	1.0		
1.2	Рашчишћавање терена на локацији црпне станице и аутоматске решетке, сечење шибља, грања, дрвећа и осталог растиња, чишћење и одвоз свог отпадног материјала од градилишта до депоније коју обезбеђује сам понуђач-извођач. Ценом обухватити комплетан утовар, транспорт, истовар, потребно планирање и трошкове депоније. Обрачун по m <sup>2</sup>				
		m <sup>2</sup>	200.0		
Укупно 1:					
<b>2</b>	<b>ЗЕМЉАНИ РАДОВИ</b>				
2.1	Машински ископ у земљишту III и IV категорије за уградњу црпне станице и улазног шахта са аутоматском решетком. Ископану земљу одлагати у кругу градилишта ради каснијег затрпавања. Позиција обухвата и обавезно подграђивање ископа, са, по потреби, снижавањем нивоа подземне воде црпењем у случају појаве подземне воде или рада у кишном периоду. Обрачун по m <sup>3</sup> .				
		m <sup>3</sup>	99.0		

2.2	<p>Машински ископ рова у земљишту III и IV категорије за полагање везног цевовода између улазног шахта са аутоматском решетком и црпне станице на колектору Ø500mm. Ископану земљу одлагати у кругу радилишта ради каснијег затрпавања.</p> <p>Ров се копа са вертикалним страницама а ширина је 1,0m. Позиција обухвата и обавезно подграђивање ископа, са, по потреби, снижавањем нивоа подземне воде црпењем у случају појаве подземне воде или рада у кишном периоду.</p> <p>Обрачун по m<sup>3</sup>.</p>				
		m <sup>3</sup>	12.0		
2.3	<p>Машински ископ рова у земљишту III и IV категорије за полагање везног цевовода између црпне станице и шахта на постојећем колектору.</p> <p>Ископану земљу одлагати у кругу радилишта ради каснијег затрпавања.</p> <p>Ров се копа са вертикалним страницама а ширина је 1,0m. Позиција обухвата и обавезно подграђивање ископа, са, по потреби, снижавањем нивоа подземне воде црпењем у случају појаве подземне воде или рада у кишном периоду.</p> <p>Обрачун по m<sup>3</sup>.</p>				
		m <sup>3</sup>	29.0		
2.4	<p>Планирање дна ископа за црпну станицу и улазни шахт са тачношћу +/- 2cm.</p> <p>Позиција обухвата и, по потреби, снижавање нивоа подземне воде црпењем у случају појаве подземне воде или рада у кишном периоду.</p> <p>Обрачун по m<sup>2</sup>.</p>				
		m <sup>2</sup>	15.0		
2.5	<p>Планирање дна рова везног цевовода између улазног шахта са аутоматском решетком и црпне станице на колектору Ø500 са тачношћу +/- 2cm.</p> <p>Позиција обухвата и, по потреби, снижавање нивоа подземне воде црпењем у случају појаве подземне воде или рада у кишном периоду.</p> <p>Обрачун по m<sup>2</sup>.</p>				
		m <sup>2</sup>	5.0		
2.6	<p>Планирање дна рова везног цевовода између црпне станице и постојећег шахта са тачношћу +/- 2cm.</p> <p>Позиција обухвата и, по потреби, снижавање нивоа подземне воде црпењем у случају појаве подземне воде или рада у кишном периоду.</p> <p>Обрачун по m<sup>2</sup>.</p>				
		m <sup>2</sup>	11.0		



2.7	Набавка, транспорт и разастирање дуж рова везног цевовода између улазног шахта и шахта на колектору Ø500, песка крупноће зрна до 4mm, 10 cm испод цеви, око цеви и 10cm изнад темена цеви уз прописно набијање и фино планирање горње површине. Позиција обухвата и, по потреби, снижавање нивоа подземне воде црпењем у случају појаве подземне воде или рада у кишном периоду. Обрачун по m <sup>3</sup> .				
		m <sup>3</sup>	3.0		
2.8	Набавка, транспорт и разастирање дуж рова везног цевовода између црпне станице и постојећег шахта на колектору, песка крупноће зрна до 4mm, 10 cm испод цеви, око цеви и 10cm изнад темена цеви уз прописно набијање и фино планирање горње површине. Позиција обухвата и, по потреби, снижавање нивоа подземне воде црпењем у случају појаве подземне воде или рада у кишном периоду. Обрачун по m <sup>3</sup> .				
		m <sup>3</sup>	5.0		
2.9	Набавка, транспорт и уградња шљунка природне гранулације - подлога за израду бетонског платоа око црпне станице и улазног шахта. Дебљина слоја је 30cm. Обрачун по m <sup>3</sup> .				
		m <sup>3</sup>	5.0		
2.10	Затрпавање црпне станице и улазног шахта пробраним материјалом из ископа. Уградња се врши уз машинско набијање у слојевима од по 30cm. Позиција обухвата и, по потреби, снижавање нивоа подземне воде црпењем у случају појаве подземне воде или рада у кишном периоду. Обрачун по m <sup>3</sup> .				
		m <sup>3</sup>	42.0		
2.11	Затрпавање рова везног цевовода између улазног шахта и шахта на колектору Ø400 пробраним материјалом из ископа. Уградња се врши уз машинско набијање у слојевима од по 30cm. Позиција обухвата и, по потреби, снижавање нивоа подземне воде црпењем у случају појаве подземне воде или рада у кишном периоду. Обрачун по m <sup>3</sup> .				
		m <sup>3</sup>	10.0		

2.12	Затрпавање рова везног цевовода између црпне станице и постојећег шахта на колектору пробраним материјалом из ископа. Уградња се врши уз машинско набијање у слојевима од по 30cm. Позиција обухвата и, по потреби, снижавање нивоа подземне воде црпењем у случају појаве подземне воде или рада у кишном периоду. Обрачун по m <sup>3</sup> .				
		m <sup>3</sup>	24.0		
2.13	Утовар, транспорт, одвоз и истовар вишка материјала. Ценом обухватити комплетан утовар, транспорт, истовар, потребно планирање и трошкове депоније. Обрачун по m <sup>3</sup> .				
		m <sup>3</sup>	65.0		
Укупно 2:					
3	<b>ЗИДАРСКИ, БЕТОНСКИ И АРМИРАНОБЕТОНСКИ РАДОВИ</b>				
3.1	Израда бетонске подлоге од бетона МБ20 дебљине 10cm за постављање баласта испод црпне станице. Позиција обухвата и сав потребан материјал, алат, рад и неговање бетона. Позиција обухвата и, по потреби, снижавање нивоа подземне воде црпењем у случају појаве подземне воде или рада у кишном периоду. Обрачун по m <sup>2</sup> .				
		m <sup>2</sup>	7.0		
3.2	Израда бетонске подлоге од бетона МБ20 дебљине 10cm за постављање улазног шахта са аутоматском решетком. Позиција обухвата и сав потребан материјал, алат, рад и неговање бетона. Позиција обухвата и, по потреби, снижавање нивоа подземне воде црпењем у случају појаве подземне воде или рада у кишном периоду. Обрачун по m <sup>2</sup> .				
		m <sup>2</sup>	10.0		
3.3	Израда бетонског баласта од армираног бетона МБ30 ради спречавања испливавања црпне станице у условима високих нивоа подземних вода. Позиција обухвата и сав потребан материјал, арматуру, оплту, алат, рад и неговање бетона. Позиција обухвата и, по потреби, снижавање нивоа подземне воде црпењем у случају појаве подземне воде или рада у кишном периоду. Обрачун по m <sup>3</sup> .				
		m <sup>3</sup>	6.5		
3.4	Израда бетонског постаментa за електроорман од армираног бетона МБ30. Позиција обухвата и сав потребан материјал, арматуру, оплату, алат, рад и неговање бетона. Обрачун по комаду.				
		КОМ.	1		

3.5	Израда слоја чистоће испод улазног шахта са аутоматском решетком, дебљине $d=5$ cm од набијеног бетона МВ15. Обрачун по $m^2$ уграђеног и однегованог бетона укључујући сав потребан рад и прибор.				
		$m^2$	10.00		
3.6	Израда доње плоче армирано бетонског улазног шахта, од водонепропусног бетона МБ30. Позиција обухвата сву потребну плату, арматуру, набавку, транспорт, уградњу и неговање бетона у свему према приложеном детаљу. Обрачун по $m^3$ уграђеног бетона.				
		$m^3$	1.50		
3.7	Израда зида армирано бетонског улазног шахта на траси потисног цевовода, од водонепропусног бетона МБ30. Позиција обухвата сву потребну плату, арматуру, набавку, транспорт, уградњу и неговање бетона у свему према приложеном детаљу. Обрачун по $m^3$ уграђеног бетона.				
		$m^3$	6.00		
3.8	Израда горње плоче армирано бетонског улазног шахта, од водонепропусног бетона МБ30. Позиција обухвата сву потребну плату, арматуру, набавку, транспорт, уградњу и неговање бетона у свему према приложеном детаљу. Обрачун по $m^3$ уграђеног бетона.				
		$m^3$	1.00		
3.9	Израда бетонског тротоара око црпне станице и улазног шахта са аутоматском решетком од бетона МБ20. Дебљина слоја је 20cm. Позиција обухвата и сав потребан материјал, алат, рад и неговање бетона. Обрачун по $m^2$ .				
		$m^2$	5		
Укупно 3:					
4	<b>МОНТАЖНИ РАДОВИ</b>				
4.1	Набавка, транспорт и уградња префабриковане полипропиленске црпне станице (са дуплим зидом) пречника 1.600mm и висине 5,00m (од дна до нивоа терена). Пречник улазне цеви: 500mm. Пречник излазне цеви: 100mm. Конекција за пражњење: 100mm. Дно црпне станице треба да буде обликовано тако да се у њега уграде 2 потопљене, муљне, канализационе пумпе капацитета од по 25-30l/s и висине дизања 4,5m.				

	<p>Црпна станица се испоручује са следећим деловима:</p> <ul style="list-style-type: none"> <li>- Уграђеним вентилационим отвором са филтерском испуном <math>d=160\text{mm}</math>, висине <math>1\text{m}</math>, према детаљу из пројекта</li> <li>- Мердевинама од нерђајућег челика</li> <li>- Неповратним вентилима - 2 комада</li> <li>- Запорним вентилима - 2 комада</li> <li>- Конекцијама за пражњење DN100 - 2 комада</li> <li>- Спољна цев</li> <li>- Заштитном решетком и поклопцем - нерђајући челик</li> <li>- Сајлама за подизање пумпи дужине <math>7\text{m}</math> - 2 комада</li> <li>- Горњим држачима водећих шипки - нерђајући челик</li> <li>- Цевоводом, коленима и Т-рачвом DN100 - нерђајући челик</li> </ul>				
	<p>Позиција обухвата и испоруку и монтажу 4 регулатора нивоа са <math>20\text{m}</math> кабла.</p> <p>Позиција обухвата и, по потреби, снижавање нивоа подземне воде црпењем у случају појаве подземне воде или рада у кишном периоду.</p>				
	Обрачун по комплекту.	компл		1	
4.2	<p>Набавка, транспорт и уградња 2 потопљене, муљне, канализационе пумпе капацитета од по <math>25\text{-}30\text{l/s}</math> и висине дизања <math>4,5\text{m}</math>.</p> <p>Стационарна П инсталација са четири регулатора нивоа.</p> <p>Пумпа је намењена за пумпање чисте воде, отпадне воде, површинске воде и муља који садржи чврсте материјале и дуг влакнасти материјал.</p> <p>Мах радна температура флуида <math>+40^{\circ}\text{C}</math>.</p> <p>pH флуида <math>5,5\text{-}14</math>.</p> <p>Густина флуида <math>1100\text{ kg/m}^3</math>.</p> <p>Класа изолације Н (<math>+180^{\circ}\text{C}</math>).</p> <p>Температура отварања термалних контаката <math>125^{\circ}\text{C}</math>.</p> <p>Материјал:</p> <p>Импелер - ливено гвожђе</p> <p>Кућиште пумпе и статора - ливено гвожђе</p> <p>Механички заптивачи</p> <p>унутрашњи - керамика/угљеник</p> <p>спољашњи - Волфрамов карбид/Волфрамов карбид</p> <p>Вратило - нерђајући челик</p> <p>О прстенови - нитрилна гума</p> <p>Обрачун по комаду.</p>				
		КОМ.		2	

4.3	<p>Набавка, транспорт и уградња вертикалне спиралне аутоматске решетке - компактора према детаљу из пројекта са навојем без осовине са преливом и индикатором нивоа који служи за управљање радом мотора и индикацију загушења.</p> <p>Улаз цев: DN500 PN4  Улазни капацитет: 25 l/sec  Нагиб: 90 °  Спољни пречник: 300mm  Мотор са паралелним вратилом 1,5 kW / 400V. / 50Hz  Брзина окретања: 6 rpm  Смањење запремине 40% -60% у зависности од чврстих честица  Материјал: Прохром  Површинска обрада: Пасивација у киселини и сачмарење са стакленим честицама  У цену је урачунат електро орман са аутоматиком.  Обрачун по комплекту.</p>				
		КОМП л.	1		
4.4	<p>Набавка, транспорт и монтажа контејнера за отпад са аутоматске решетке.  Обрачун по комаду.</p>				
		КОМ.	2		
4.5	<p>Набавка, транспорт и уградња PVC канализационе цеви пречника 500mm (везни цевовод између улазног шахта са аутоматском решетком и црпне станице).  Позиција обухвата и, по потреби, снижавање нивоа подземне воде црпењем у случају појаве подземне воде или рада у кишном периоду.  Обрачун по m'.</p>				
		m'	3.0		
4.6	<p>Набавка, транспорт и уградња PE цеви NP 6bar пречника 250mm (везни цевовод између црпне станице и постојећег шахта на колектору ).  Позиција обухвата и израду и уградњу редуцира 100mm/250mm за спајање на излазну цев из црпне станице.  Позиција обухвата и, по потреби, снижавање нивоа подземне воде црпењем у случају појаве подземне воде или рада у кишном периоду.  Обрачун по m'.</p>				
		m'	11.0		
4.7	<p>Набавка, транспорт, и монтажа фазонских комада Ø500mm, NP 4 bara.  Обрачун по комаду.</p>				
	Туљак	КОМ.	2		
	FGB 500mm, L=1.000mm	КОМ.	2		
	PZ 500mm	КОМ.	1		
	MDD 500mm	КОМ.	1		
4.8	<p>Набавка, транспорт и уградња ливено гвозденог шахтног поклопца квадратног пресека, странице 100 см.  Обрачун по комаду.</p>				

		КОМ.	2		
4.9	Набавка, транспорт и уградња електроормана. Електроорман за спољашњу уградњу IP66 заштите. Једноделни, лимени 700x500x250mm. За 2 пумпе и контролу рада пумпи крушкама. Амперметри Часовник рада Команде нивоа Аутоматски осигурачи Обрачун по комплекту				
		КОМПЛ	1		
					Укупно 4:
5	РАЗНИ РАДОВИ				
5.1	Пуштање у рад система отпадних вода са аутоматском решетком и црпном станицом. О пуштању у рад направити записник, који мора бити оверен од стране, надзорног органа, представника инвеститора и извођача. Обрачун по комаду				
		КОМ	1		
5.2	Геодетско снимање извршених радова. Извођач је дужан да снимљено стање пренесе на ситуацију, а све измене и допуне у односу на пројектовано стање унесе у записник. Извршити геодетско снимање незатрпаних објеката, уз одређивање кота горње ивице цеви, кота дна улазног шахта и црпне станице и картирање ради наношења у катастар подземних инсталација. Овај елаборат сачинити у 6 примерака, који мора бити потписан од извођача и надзорног органа и као такав предати инвеститору. Обрачун комплетно				
		КОМ	1		
					Укупно 5:

#### РЕКАПИТУЛАЦИЈА

Црпна станица са аутоматском решетком		Цена
Поз.	Врста радова	
1:	Претходни и припремни радови:	
2:	Земљани радови:	
3:	Зидарски, бетонски и армирано бетонски радови:	
4:	Монтажни радови:	
5:	Разни радови:	
<b>УКУПНО:</b>		

### ЗБИРНА РЕКАПИТУЛАЦИЈА

I	ПОТИСНИ ЦЕВОВОД Ø225mm од CS-1 до Š-1 L=348 m	
II	ФЕКАЛНИ КОЛЕКТОР Ø500mm од Š-1 до Š-30 (ЦС-ППОВ) L=1.618m	
III	ЦРПНА СТАНИЦА СА АУТОМАТСКОМ РЕШЕТКОМ	
<i>УКУПНО без ПДВа:</i>		
<i>ПДВ:</i>		
<i>УКУПНО са ПДВом:</i>		

---

ПОТПИС И ПЕЧАТ

### 3. ТЕХНИЧКИ ОПИС

Овом техничком документацијом, прецизније изводом из Књиге 4, обухваћен је главни одводни фекални колектор и потисни цевовод од црпне станице ЦС1 до ППОВ „Љубовија“ у оквиру система постројења за пречишћавање отпадних вода Љубовије и пратећих насеља, а на подручју Љубовије у оквиру насељеног дела који носи назив стара Љубовија.

У наставку текста је дат технички опис колектора и објеката на траси.

#### 3.1. ПОТИСНИ ЦЕВОВОД

##### *Траса и дужина потисног цевовода*

Потисни цевовод полази од новопроектване црпне станице лоциране непосредно поред сточне пијаце, затим пролази испод пропуста на леву страну државног пута М-19.1 и даље води паралелно левом страном државног пута М-19.1 (гледано од Љубовије према Зворнику) и завршава се у шахту Ш-1 (видети прилог 3.1).

Укупна дужина овог цевовода је око 348 m (од стационаже km 0+000,00 до km 0+348,06).

##### *Пречник и материјал потисног цевовода*

Пречник овог цевовода је Ø225 mm а материјал је полиетилен ПЕ НП 10 бара.

##### *Нивелета потисног цевовода и дубина ископа*

На прилогу 4.1 приказан је подужни профил овог цевовода.

##### *Ров за полагање потисног цевовода*

Цевовод се полаже на постељицу од песка дебљине 15 cm, а потом такође затрпава песком до 15 cm изнад темена цеви уз прописно набијање у слојевима.

Даље се затрпава или пробраним материјалом из ископа (у зеленим површинама) или шљунком природне гранулације (испод саобраћајница).

Детаљ рова за полагање потисног цевовода дат је на прилогу 5.



### *Ископ рова за полагање потисног цевовода*

Ров се копа са вертикалним страницама уз обавезно подграђивање тамо где дубина ископа прелази 1,0 м. Детаљ подграђивања рова дат је на прилогу 6.

### *Објекти на траси потисног цевовода*

На траси потиса, на месту скретања, предвиђена је изградња четири шахта са ревизијом.

Шахтови се граде у виду армирано бетонских конструкција, од хидротехничког армираног бетона МБ 30, на слоју чистоће дебљине 5 см. Доња плоча је дебљине 20 см, горња плоча 15 см, а зидови су дебљине 20 см. За улазак у шахт предвиђен је ливено гвоздени квадратни поклопац димензија 80см x 80см.

У шахтове се уграђује ревизија под одговарајућим скретним углом.

Шахт са ревизијом на траси потисног цевовода дат је на прилогу 8.

## **3.2. ГЛАВНИ КОЛЕКТОР**

### *Траса и дужина колектора*

Главни колектор полази од новопројектованог шахта Ш-1 и даље води крећући се кроз изграђену зону објеката индустријско – комерцијалне намене. Након проласка поред граничног прелаза према Републици Српској, на стационажи колектора 1+966,38 предвиђен је шахт Ш-30, где је на општинској парцели планирана изградња црпне станице.

Укупна дужина овог колектора је око 1.618 м (од стационаже km 0+348,06 до km 1+966,38).

### *Пречник и материјал колектора*

Пречник овог колектора је Ø500 mm, СН 8, СДР 34, ПВЦ глатка цев.

### *Нивелета колектора и дубина ископа*

На прилогу 4. приказан је подужни профил овог колектора.

### *Ров за полагање колектора*

Колектор се полаже на постељицу од песка дебљине 15 см, а потом такође затрпава песком до 15 см изнад темена цеви уз прописно набијање у слојевима.

Даље се затрпава или пробраним материјалом из ископа (у зеленим површинама) или шљунком природне гранулације (испод саобраћајница).

Детаљ рова за полагање колектора дат је на прилогу 5.

#### *Ископ рова за полагање колектора*

Ров се копа са вертикалним страницама уз обавезно подграђивање тамо где дубина ископа прелази 1,0 м. Детаљ подграђивања рова дат је на прилогу 6.

#### *Објекти на траси колектора*

На траси колектора, предвиђени су ревизиони и прикључни шахтови на свим местима лома трасе, на местима прикључака секундарних колектора, на свим местима где је предвиђено прикључење корисника као и на растојању од око 50 м за потребе одржавања.

Дно шахта се ради од префабрикованог армирано бетонског прстена унутрашњег пречника 1.000mm, са већ уграђеним дном и отворима за улазну и излазну цев.

Горњи прстен је конусног облика 60 cm/100 cm висине 0,6 m.

Сам шахт се поставља на бетонску плочу 160x160 cm од МБ20 бетона дебљине  $d = 20$  cm, а преко слоја чистоће од набијеног бетона дебљине  $d = 5$  cm. Дно шахта се обрађује у облику кинете преко унутрашњег пречника цеви колектора  $\varnothing 250$  mm.

Спојеве између прстенова и цеви се раде тако да се обезбеди водонепропусност.

На врху шахта се ради завршни прстен од армираног бетона у који се уграђује кружни ливено-гвоздени поклопац. За силажење у шахтове, у зидове/прстенове се уграђују степеништа.

Шахтови на траси колектора дати су на прилогу 9.

### **3.3. ЦРПНА СТАНИЦА СА АУТОМАТСКОМ РЕШЕТКОМ**

Предлаже се уградња префабриковане црпне станице.

Тело црпне станице је од полипропилена са дуплим зидом. Цилиндричног је облика са посебно обликованим конусним дном. Пречник тела црпне станице је 1.600mm, а укупна висина износи 5,00m.

У дно, су са спољне стране уграђени анкери, на које се монтирају U профили и на које се качи конструктивно армирани бетонски баласт од армираног бетона МБ30 којим се

спречава испливање објекта у случају високих нивоа подземних вода. Димензије баласта су 2,60m x 2,60m x 1,20m. Баласт се ради на слоју чистоће од бетона МБ15, дебљине 10cm.

У црпну станицу се уграђују две потопљене муљне канализационе пумпе капацитета од по  $Q=25-30/s$ , висине дизања 4,5m са комплетном пратећом опремом која подразумева ослонце за пумпе, шипке на које се каче пумпе, повратне клапне и затвараче, делове потисних цевовода, прохромске сајле за подизање пумпи, сонде за контролу нивоа и дефинисање рада пумпи, као и сву осталу неопходну опрему.

На врху црпне станице уграђен је прохромски поклопац и прохромска заштитна решетка.

Поред поклопца се налази вентилациони отвор печника  $\Phi 110mm$  и висине 1m са испуном од активног угља који служи за евакуацију гасова и неутрализацију непријатних мириса.

Испоручилац префабриковане црпне станице је такође у обавези да испоручи и одговарајући електроорман са комплетном електро опремом и опремом за аутоматски рад црпне станице. Наведени електроорман треба да буде конципиран за рад у спољној средини а на температурама од  $-30^{\circ}C$  до  $+60^{\circ}C$ .

Електроорман се поставља на армирано бетонски постамент димензија 1,0m x 0,60m x 0,30m.

Око објекта црпне станице поставља се бетонски плато којим је обухваћен у улазни шахт описан у наставку текста. Овај плато се ради од неармираног бетона у слоју дебљине 20cm испод кога се ради подлога од шљунка природне гранулације у дебљини од 30cm.

На графичком прилогу број 11 приказана је предметна црпна станица са аутоматском решетком.

### ***Улазни шахт са аутоматском решетком***

Улазни шахт са аутоматском решетком се ради у непосредној близини црпне станице. Његова основна намена је да задржи и избаци у контејнер сав крупан материјал који се може наћи у фекалној канализацији а чији је пречник већи од 10mm.

Улазни шахт се састоји од две коморе. У првој се налази затварач, а у другој вертикална аутоматска решетка.

Шахт се поставља на подлогу од набијеног бетона МБ15 дебљине 10см.

Шахт се гради у виду армирано бетонских конструкција, од хидротехничког армираног бетона МБ 30, на слоју чистоће дебљине 5 см. Доња плоча је дебљине 20 цм, горња плоча 15 см, а зидови су дебљине 20 см. За улазак у део шахта са затварачем предвиђен је ливено гвоздени квадратни поклопац димензија 100см x 100см, док је за улазак у део шахта са аутоматском решетком предвиђен дводелни поклопац од нерђајућег челика израђен према детаљу из пројекта.

Са унутрашње стране коморе са аутоматском решетком, дно се обликује неармираним бетоном МБ 25 тако да се у њега може спустити вертикална аутоматска решетка и причврстити за зидове шахта.

На графичком прилогу број 10 приказан је улазни шахт са аутоматском решетком.

### ***Одводни цевовод из црпне станице***

Улазни шахт са аутоматском решетком се спаја са црпном станицом PVC канализационим цевоводом Ø500mm у дужини од око 1,5m.

Од црпне станице се у првој фази воде потискују до постојећег шахта на постојећем колектору РЕ цевоводом пречника Ø250mm у дужини од око 11m. Та фаза ће трајати до момента завршетка изградње постројења за пречишћавање отпадних вода.

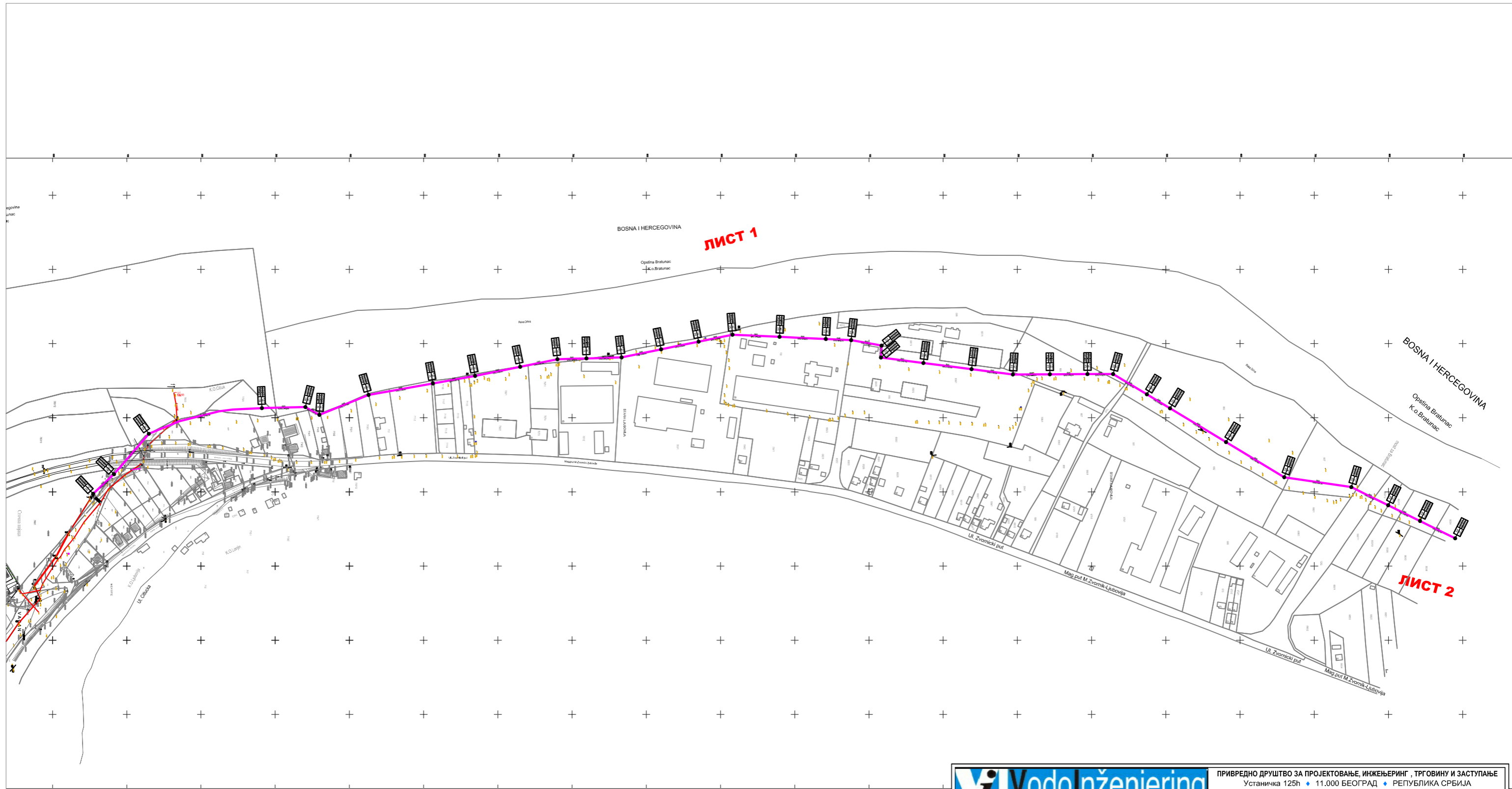

**Vj VodoInženjering** ПРИВРЕДНО ДРУШТВО ЗА ПРОЈЕКТОВАЊЕ, ИНЖЕЊЕРИНГ, ТРГОВИНУ И ЗАСТУПАЊЕ  
 Устаничка 125h ♦ 11.000 БЕОГРАД ♦ РЕПУБЛИКА СРБИЈА  
 Тел: +381.11.347.37.35 ♦ Факс: +381.11.347.38.08  
 e-mail: office@vodoing.com

**ГЛАВНИ ПРОЈЕКАТ ГЛАВНОГ ОДВОДНОГ КОЛЕКТОРА  
 ОД ЉУБОВИЈЕ ДО ЛОКАЦИЈЕ ППОВ ГРАДА ЉУБОВИЈЕ СА ПРАТЕЋИМ НАСЕЉИМА  
 КЊИГА 4: ГЛАВНИ ФЕКАЛНИ КОЛЕКТОР  
 ОД ЛОКАЦИЈЕ ППОВ "ЉУБОВИЈА" - ЦС1 - ПРИКЉУЧНИ ШАХТ У ЉУБОВИЈИ  
 ИЗВОД ИЗ КЊИГЕ 4: - ДЕОНИЦА ОД ЦС1 ДО ЛОКАЦИЈЕ ППОВ "ЉУБОВИЈА"**

ОДГОВОРНИ ПРОЈЕКТАНТ:	Ж. МИЛОВАНОВИЋ дипл.инж. грађ.		НАЗИВ ПРИЛОГА:	
ПРОЈЕКТАНТИ:	Е. ВЛАХОВИЋ дипл.инж. грађ. Д. СТАМЕНКОВИЋ дипл. инж. грађ. Д. МИЛАДИНОВИЋ дипл.инж. маш.		СИТУАЦИЈА КОЛЕКТОРА СА ВЕЗОМ ЛИСТОВА	
ЦРТАО:	Н. НЕКТАРИЈЕВИЋ тех. сарадник		РАЗМЕРА:	1 : 5.000
			ПРИЛОГ:	2.

КОЛЕКТОР Ø500 mm  
(ОД km 0+348,06 ДО km 1+966,38)

ЦЕВОВОД  
У ЗЕЛЕНОМ ПОЈАСУ

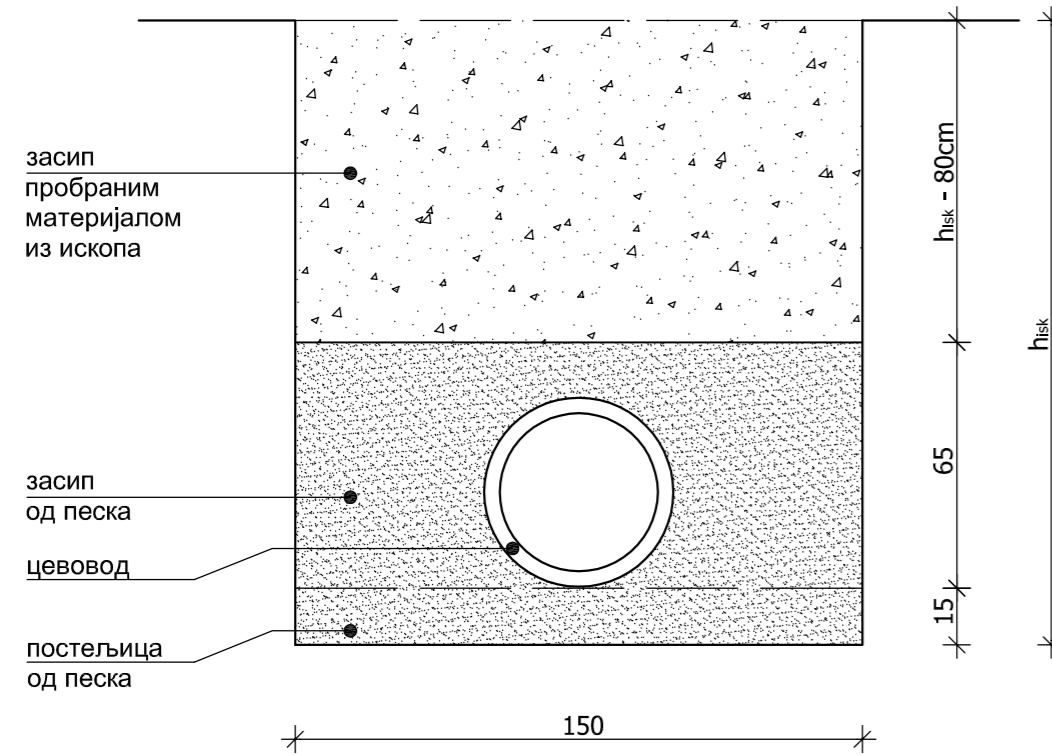

ЦЕВОВОД  
ИСПОД АСФАЛТИРАНИХ САОБРАЋАЈНИЦА

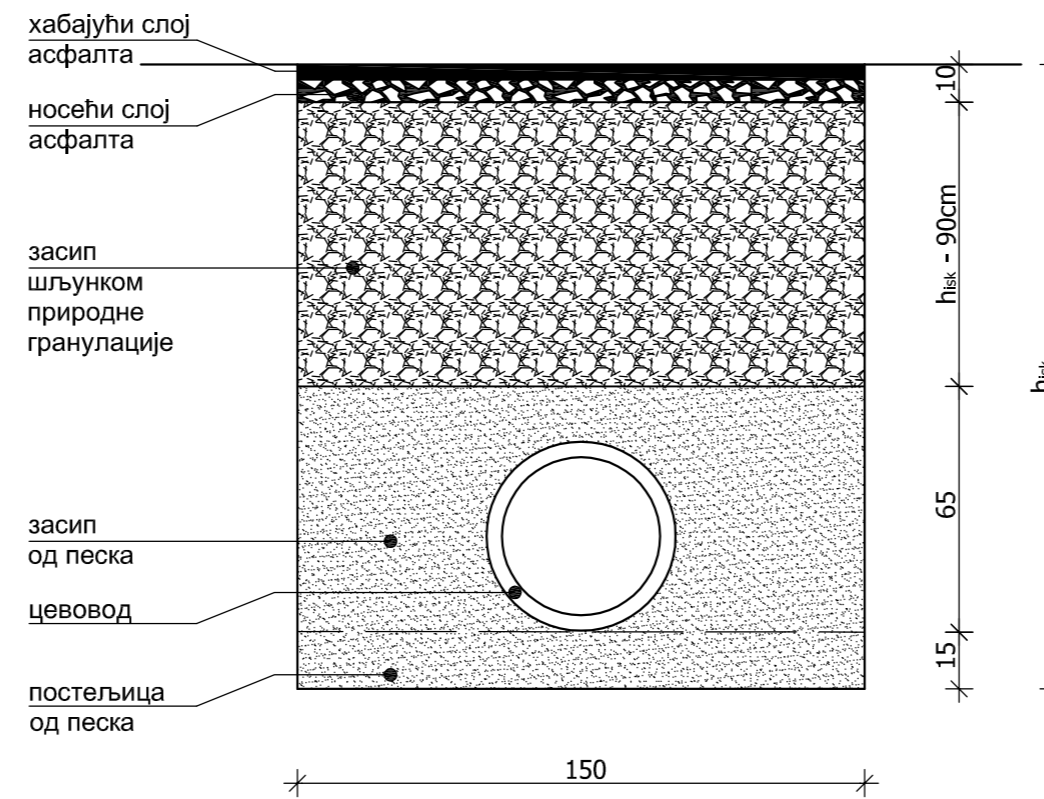

ПОТИСНИ ЦЕВОВОД Ø200 mm  
(ОД km 0+000,00 ДО km 0+348,06)

ЦЕВОВОД  
У ЗЕЛЕНОМ ПОЈАСУ

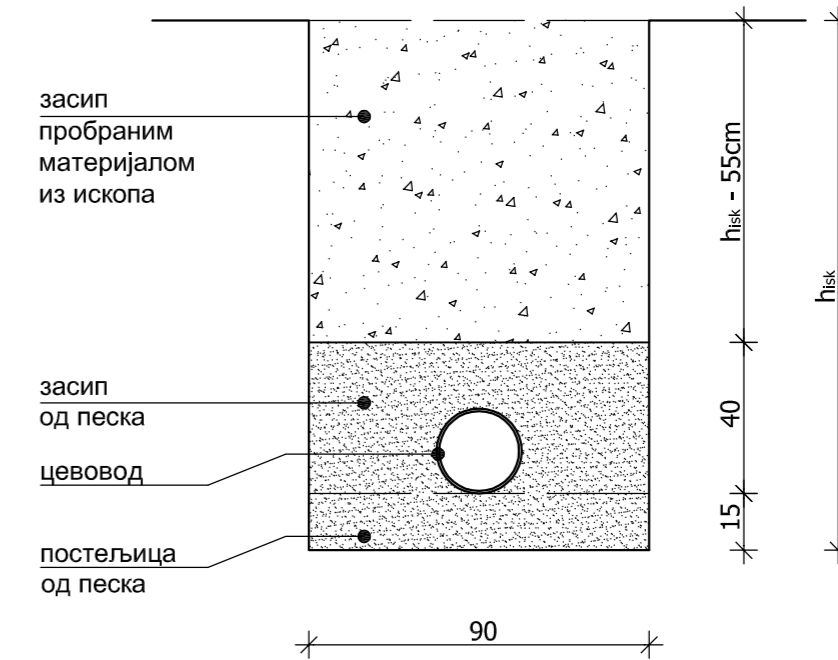

**Vodoinženjering** ПРИВРЕДНО ДРУШТВО ЗА ПРОЈЕКТОВАЊЕ, ИНЖЕЊЕРИНГ, ТРГОВИНУ И ЗАСТУПАЊЕ  
Устаничка 125h • 11.000 БЕОГРАД • РЕПУБЛИКА СРБИЈА  
Тел: +381.11.347.37.35 • Факс: +381.11.347.38.08  
e-mail: office@vodoinj.com

**ГЛАВНИ ПРОЈЕКАТ ГЛАВНОГ ОДВОДНОГ КОЛЕКТОРА  
ОД ЉУБОВИЈЕ ДО ЛОКАЦИЈЕ ППОВ ГРАДА ЉУБОВИЈЕ СА ПРАТЕЋИМ НАСЕЉИМА  
КЊИГА 4: ГЛАВНИ ФЕКАЛНИ КОЛЕКТОР  
ОД ЛОКАЦИЈЕ ППОВ "ЉУБОВИЈА" - ЦС1 - ПРИКЉУЧНИ ШАХТ У ЉУБОВИЈИ  
ИЗВОД ИЗ КЊИГЕ 4: - ДЕОНИЦА ОД ЦС1 ДО ЛОКАЦИЈЕ ППОВ "ЉУБОВИЈА"**

ОДГОВОРНИ ПРОЈЕКТАНТ:	Ж. МИЛОВАНОВИЋ дипл.инж. грађ.	<i>[Signature]</i>	НАЗИВ ПРИЛОГА:
ПРОЈЕКТАНТИ:	Е. ВЛАХОВИЋ дипл.инж. грађ. Д. СТАМЕНКОВИЋ дипл. инж. грађ. Д. МИЛАДИНОВИЋ дипл.инж. маш.	<i>[Signatures]</i>	ДЕТАЉ РОВА ЗА ПОЛАГАЊЕ КОЛЕКТОРА
ЦРТАО:	Н. НЕКТАРИЈЕВИЋ тех. сарадник	<i>[Signature]</i>	РАЗМЕРА: 1 : 20 ПРИЛОГ БРОЈ: 5

ПОПРЕЧНИ ПРЕСЕК

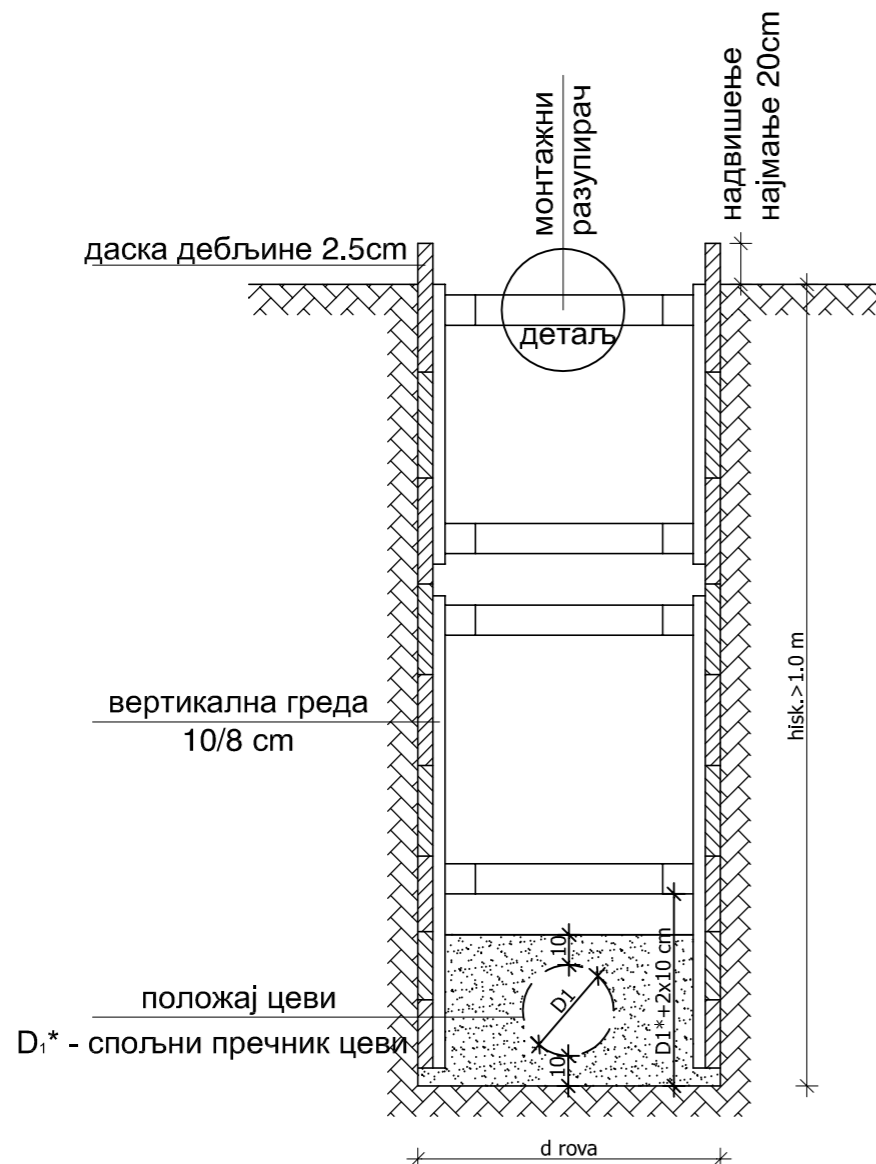

ПОДУЖНИ ПРЕСЕК

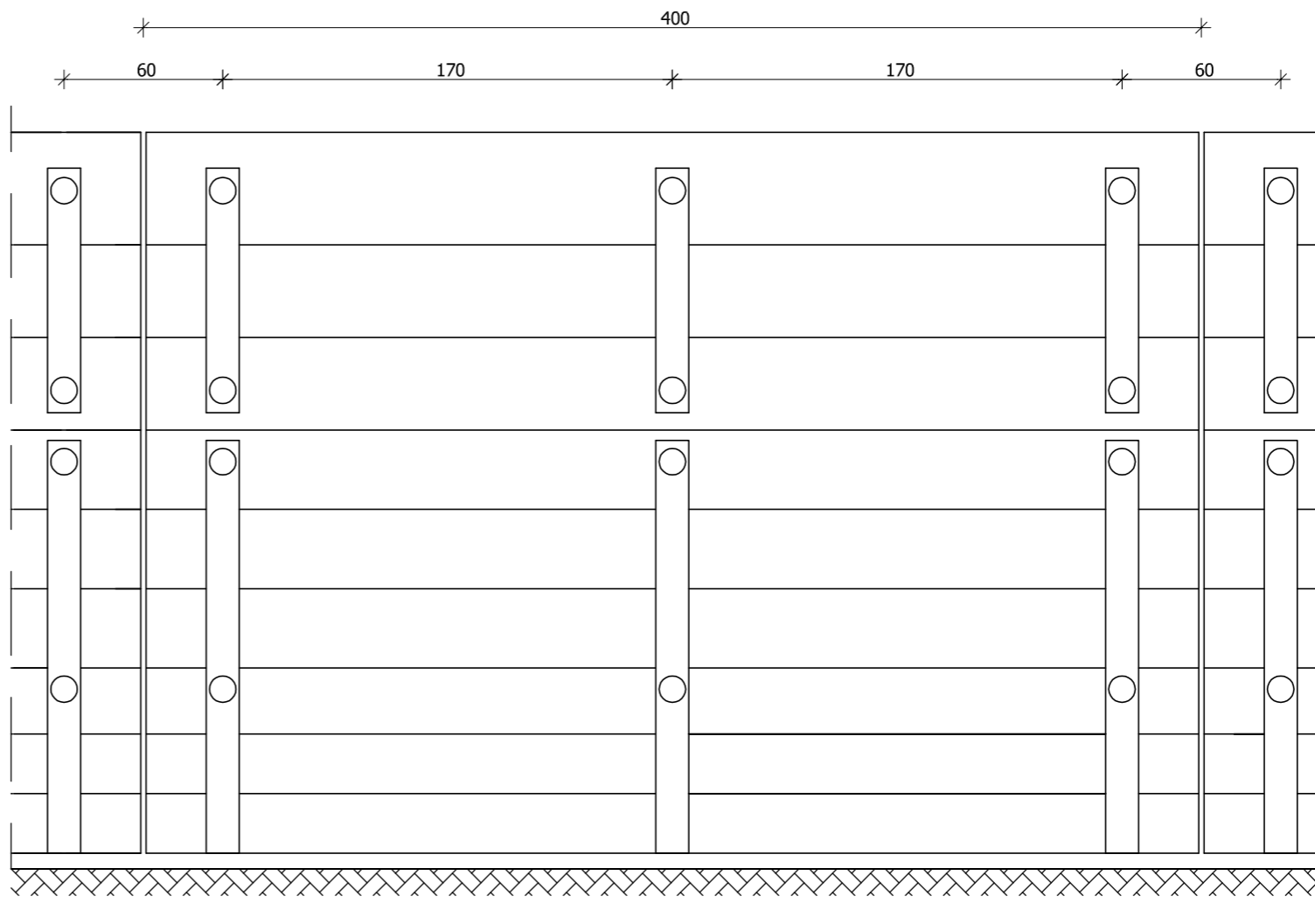

ОСНОВА

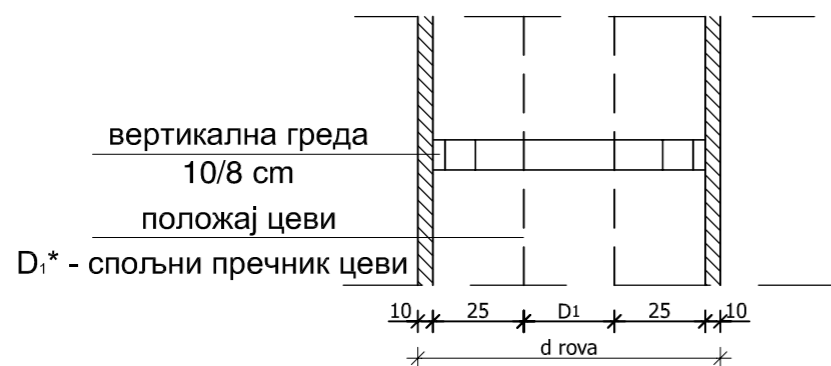

ДЕТАЉ РАЗУПИРАЧА

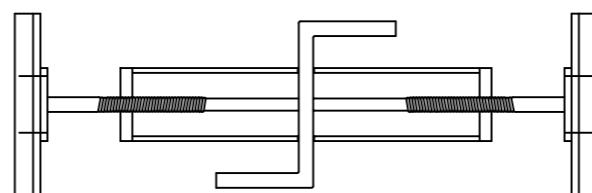

**VodoInženjering** ПРИВРЕДНО ДРУШТВО ЗА ПРОЈЕКТОВАЊЕ, ИНЖЕЊЕРИНГ, ТРГОВИНУ И ЗАСТУПАЊЕ  
 Устаничка 125h ♦ 11.000 БЕОГРАД ♦ РЕПУБЛИКА СРБИЈА  
 Тел: +381.11.347.37.35 ♦ Факс: +381.11.347.38.08  
 e-mail: office@vodoing.co.m

ГЛАВНИ ПРОЈЕКАТ ГЛАВНОГ ОДВОДНОГ КОЛЕКТОРА  
 ОД ЉУБОВИЈЕ ДО ЛОКАЦИЈЕ ППОВ ГРАДА ЉУБОВИЈЕ СА ПРАТЕЋИМ НАСЕЉИМА  
 КЊИГА 4: ГЛАВНИ ФЕКАЛНИ КОЛЕКТОР  
 ОД ЛОКАЦИЈЕ ППОВ "ЉУБОВИЈА" - ЦС1 - ПРИКЉУЧНИ ШАХТ У ЉУБОВИЈИ  
 ИЗВОД ИЗ КЊИГЕ 4: - ДЕОНИЦА ОД ЦС1 ДО ЛОКАЦИЈЕ ППОВ "ЉУБОВИЈА"

ОДГОВОРНИ ПРОЈЕКТАНТ:	Ж. МИЛОВАНОВИЋ дипл.инж. грађ.		НАЗИВ ПРИЛОГА:
ПРОЈЕКТАНТИ:	Е. ВЛАХОВИЋ дипл.инж. грађ. Д. СТАМЕНКОВИЋ дипл. инж. грађ. Д. МИЛАДИНОВИЋ дипл.инж. маш.		ДЕТАЉ ПОДГРАЂИВАЊА РОВА
ЦРТАО:	Н. НЕКТАРИЈЕВИЋ тех. сарадник		РАЗМЕРА: 1 : 20 ПРИЛОГ: 6.





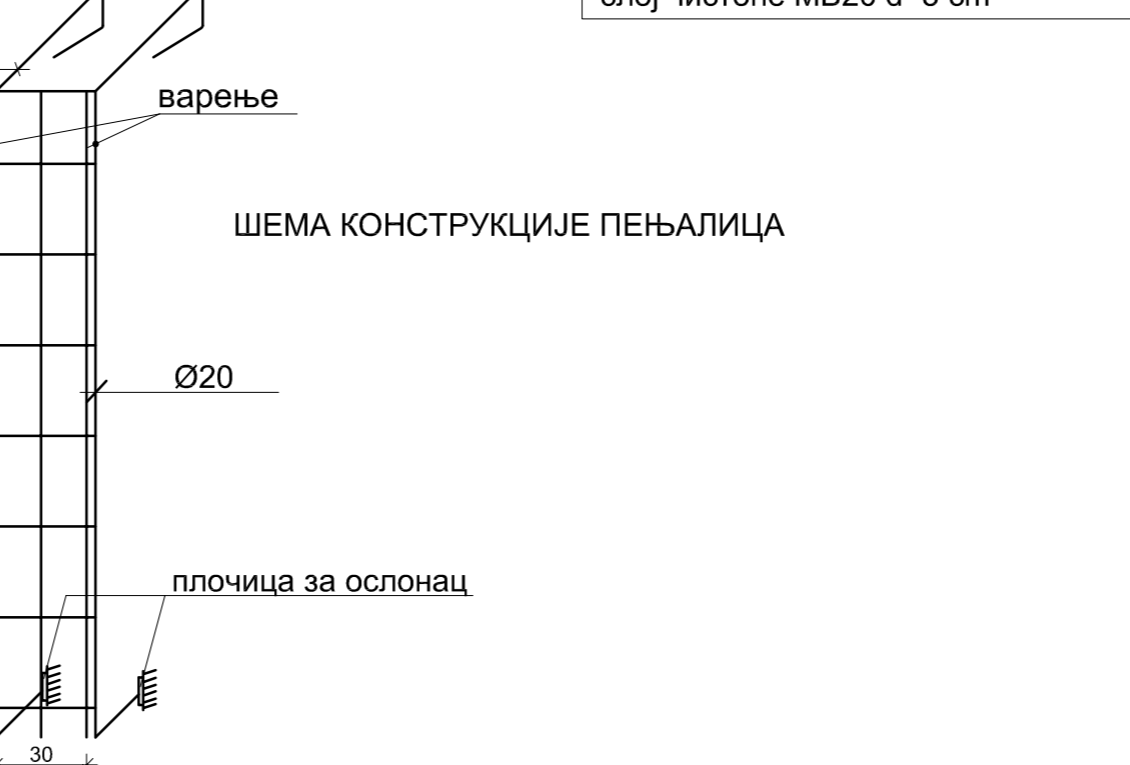
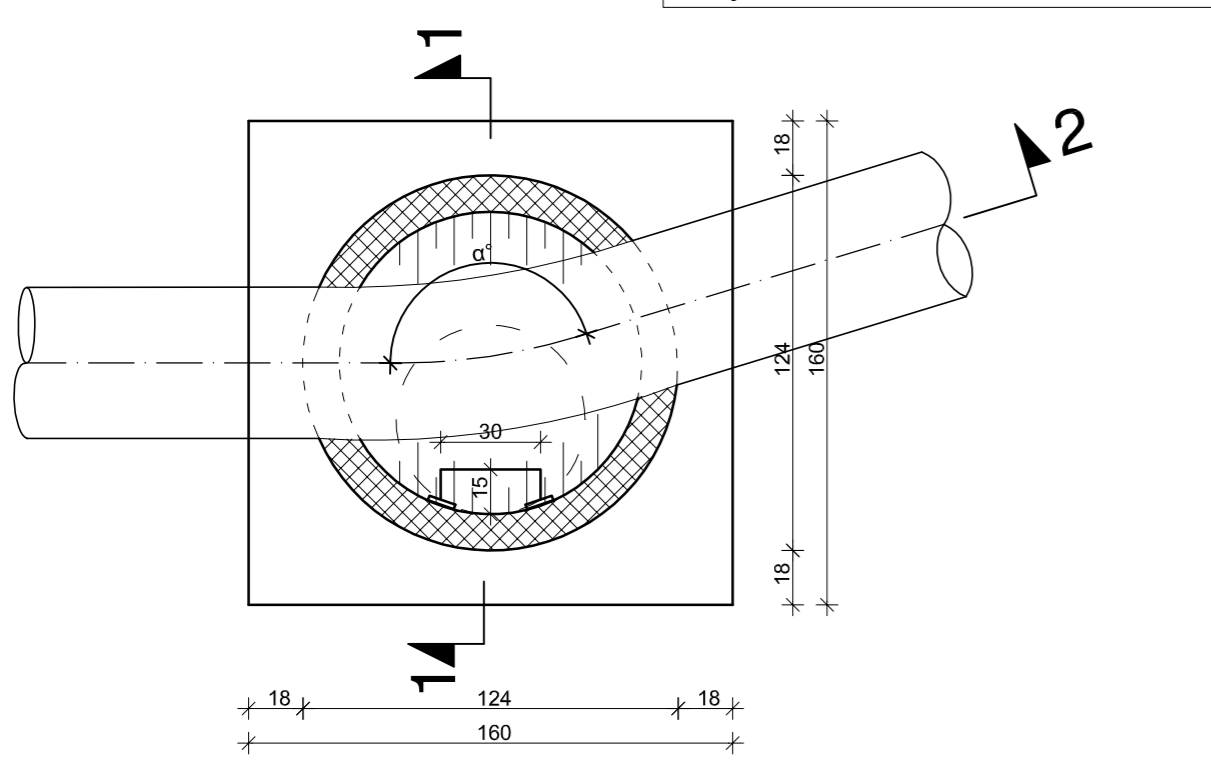
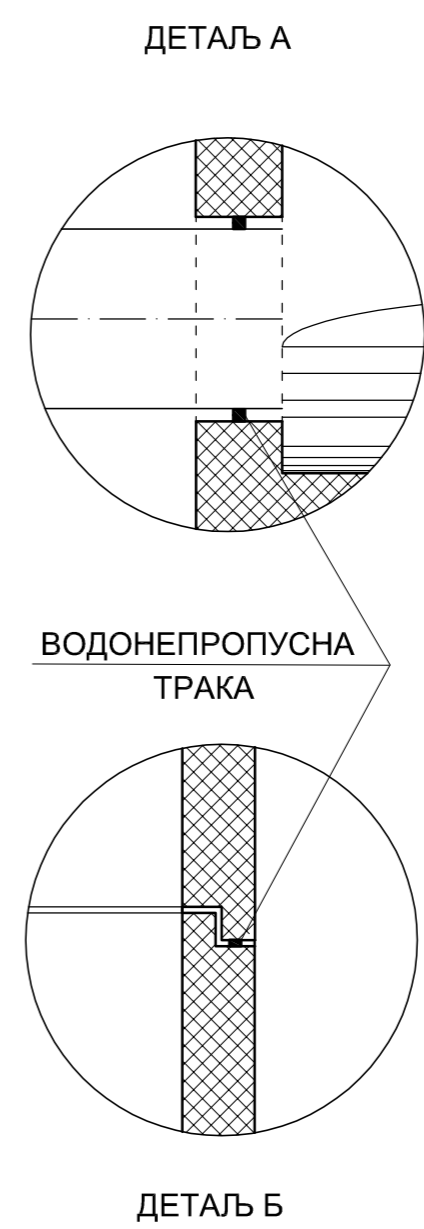
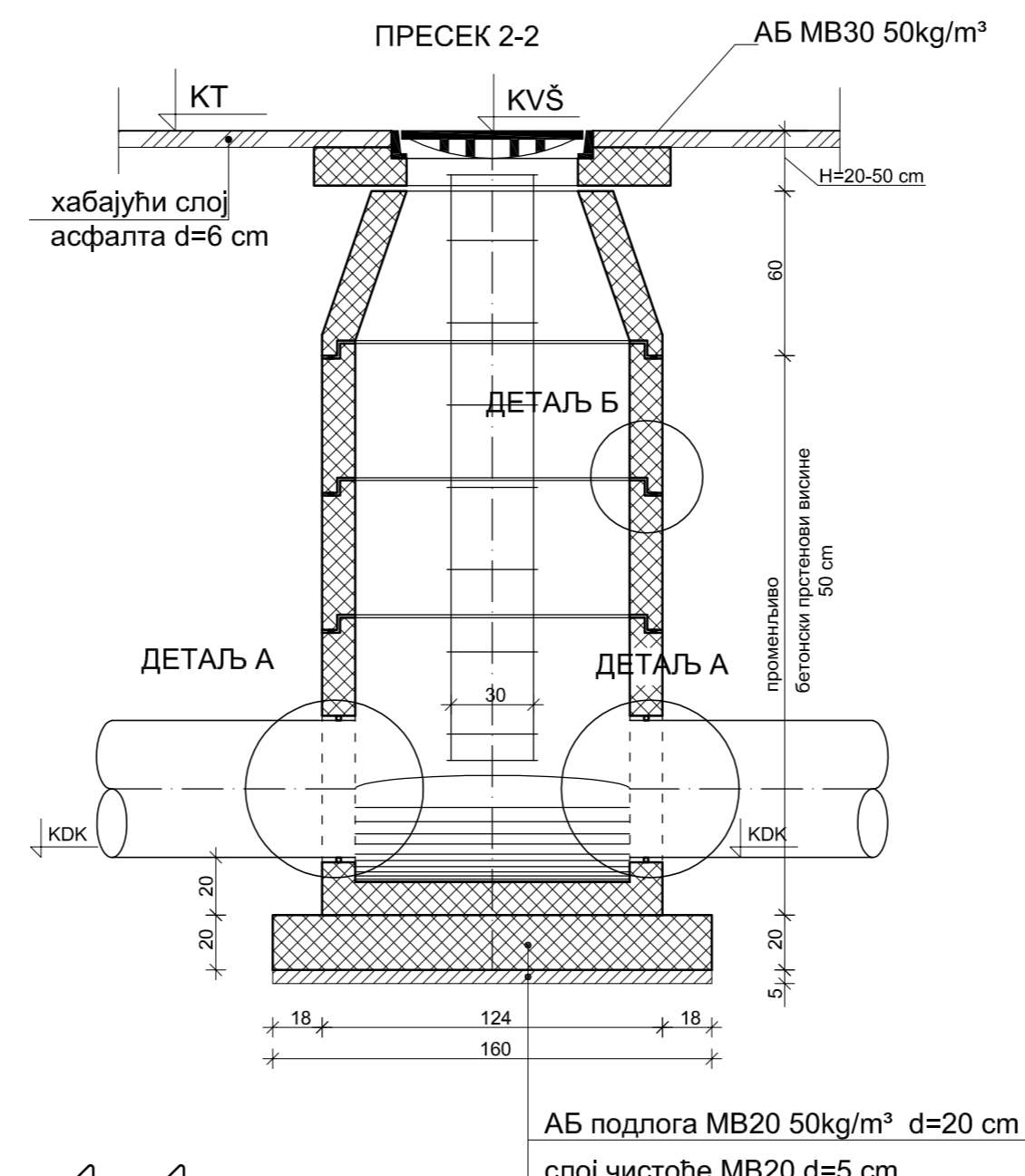
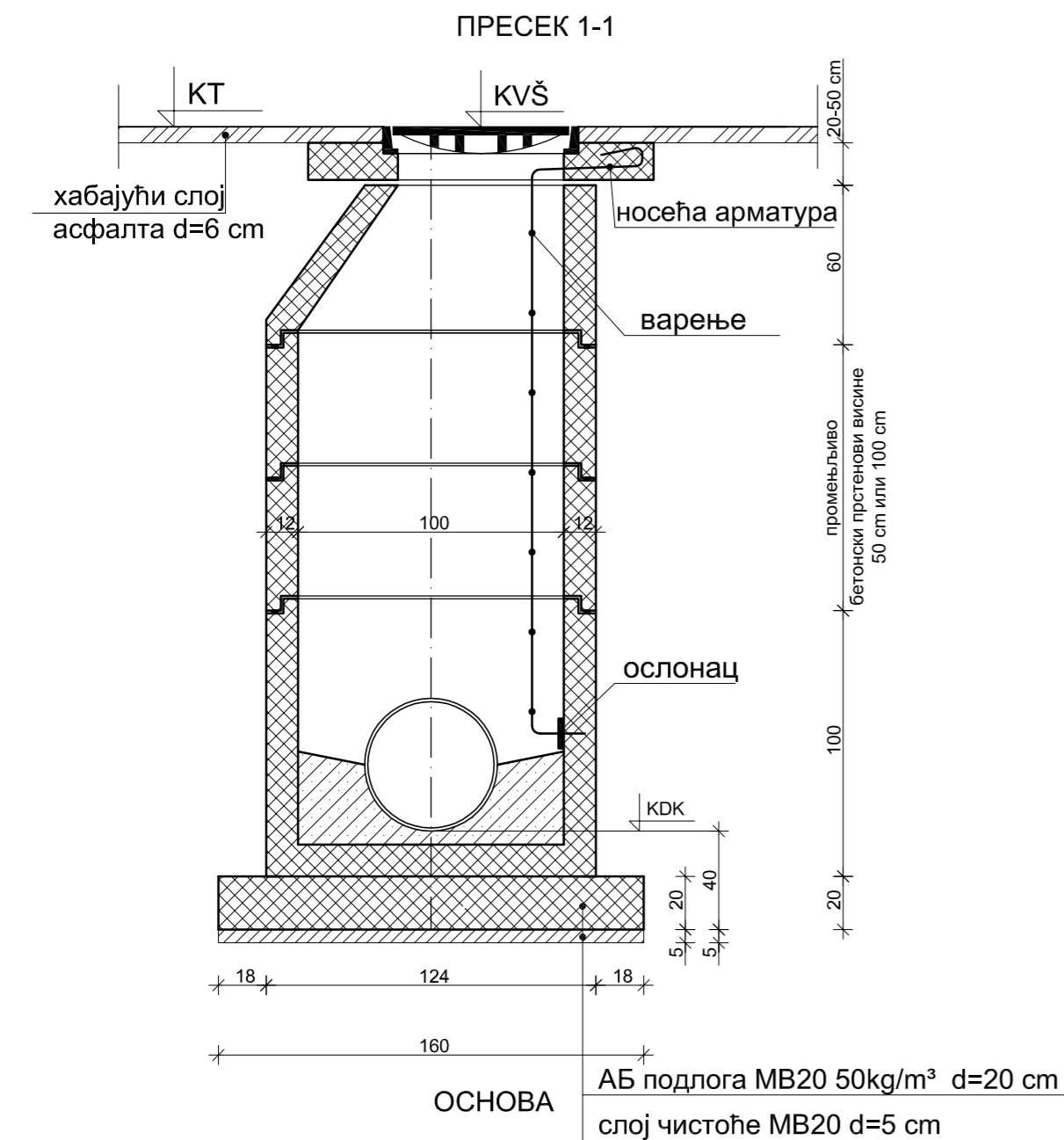

### КАРАКТЕРИСТИЧНЕ КОТЕ ШАХТОВА

Š	КТ	КДК	КVŠ	УГАО СКРЕТАЊА α (°)
	(mm)			
Š-1	174,57	172,37	174,72	129
Š-2	174,91	172,15	175,06	168
Š-3	175,95	171,89	176,10	180
Š-4	174,99	171,71	175,14	179
Š-5	174,20	171,53	174,35	180
Š-6	174,50	171,37	174,65	170
Š-7	174,49	171,26	174,64	180
Š-8	173,92	171,11	174,07	170
Š-9	173,77	170,95	173,92	180
Š-10	173,33	170,80	173,48	180
Š-11	173,99	170,66	174,14	166
Š-12	173,80	170,47	173,95	180
Š-13	174,19	170,28	174,34	180
Š-14	174,09	170,18	174,24	173
Š-15	173,91	170,05	174,06	97
Š-16	173,86	170,00	174,01	94
Š-17	173,66	169,83	173,81	180
Š-18	173,51	169,63	173,66	180
Š-19	174,02	169,47	174,17	172
Š-20	173,40	169,32	173,55	180
Š-21	171,65	169,16	171,80	180
Š-22	171,68	169,06	171,83	149
Š-23	171,56	168,90	171,71	180
Š-24	171,55	168,79	171,70	180
Š-25	170,50	168,53	170,65	180
Š-26	170,50	168,25	170,65	157
Š-27	170,10	167,98	170,25	162
Š-28	170,19	167,81	170,34	180
Š-29	170,05	167,67	170,20	180

**VodoInženjering** PRIVREDNO DRUŠTVO ZA PROJEKTOVANJE, INŽENJERING, TRGOVINU I ZASTUPAЊE  
 Устаничка 125h • 11.000 БЕОГРАД • РЕПУБЛИКА СРБИЈА  
 Тел: +381.11.347.37.35 • Факс: +381.11.347.38.08  
 e-mail: office@vodoing.co.m

ГЛАВНИ ПРОЈЕКАТ ГЛАВНОГ ОДВОДНОГ КОЛЕКТОРА  
 ОД ЉУБОВИЈЕ ДО ЛОКАЦИЈЕ ППОВ ГРАДА ЉУБОВИЈЕ СА ПРАТЕЋИМ НАСЕЉИМА  
 КЊИГА 4: ГЛАВНИ ФЕКАЛНИ КОЛЕКТОР  
 ОД ЛОКАЦИЈЕ ППОВ "ЉУБОВИЈА" - ЦС1 - ПРИКЉУЧНИ ШАХТ У ЉУБОВИЈИ  
 ИЗВОД ИЗ КЊИГЕ 4: - ДЕОНИЦА ОД ЦС1 ДО ЛОКАЦИЈЕ ППОВ "ЉУБОВИЈА"

ОДГОВОРНИ ПРОЈЕКАНТ:	Ж. МИЛОВАНОВИЋ дипл.инж. грађ.	<i>[Signature]</i>	НАЗИВ ПРИЛОГА:
ПРОЈЕКАНТИ:	Е. ВЛАХОВИЋ дипл.инж. грађ. Д. СТАМЕНКОВИЋ дипл. инж. грађ. Д. МИЛАДИНОВИЋ дипл.инж. маш.	<i>[Signatures]</i>	ДЕТАЉ ШАХТА БЕЗ КАСКАДЕ
ЦРТАО:	Н. НЕКТАРИЈЕВИЋ тех. сарадник	<i>[Signature]</i>	РАЗМЕРА: 1 : 25      ПРИЛОГ: 9.

# ОСНОВА

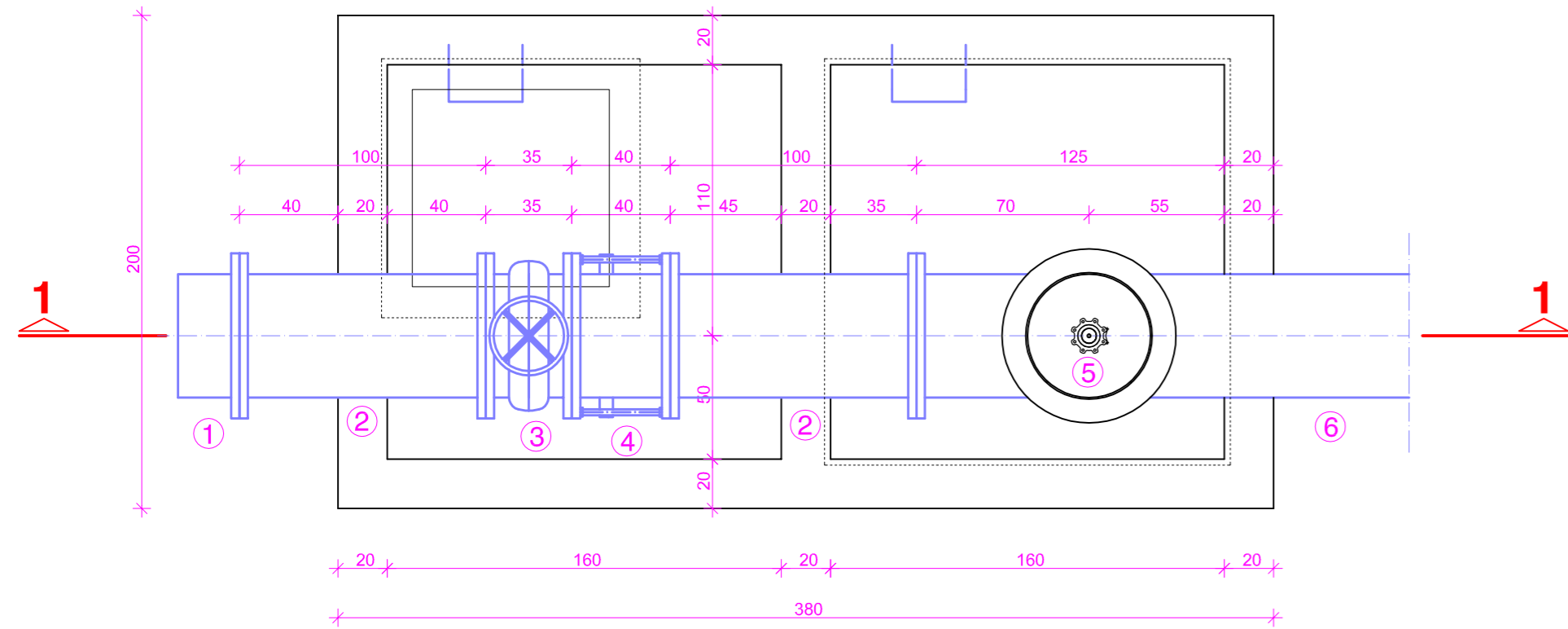

# ПРЕСЕК 1-1

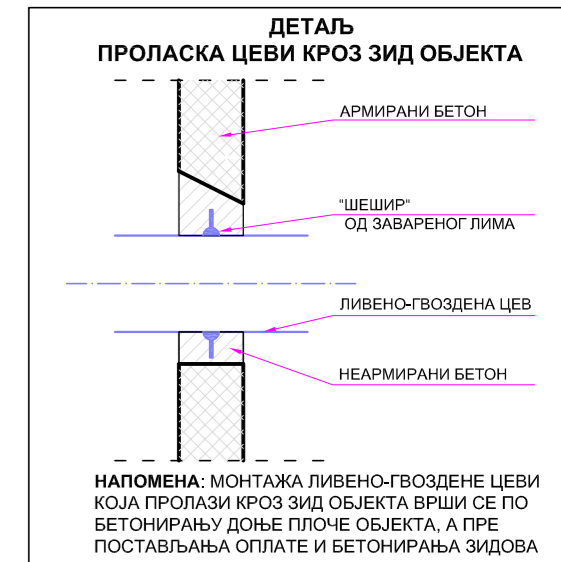
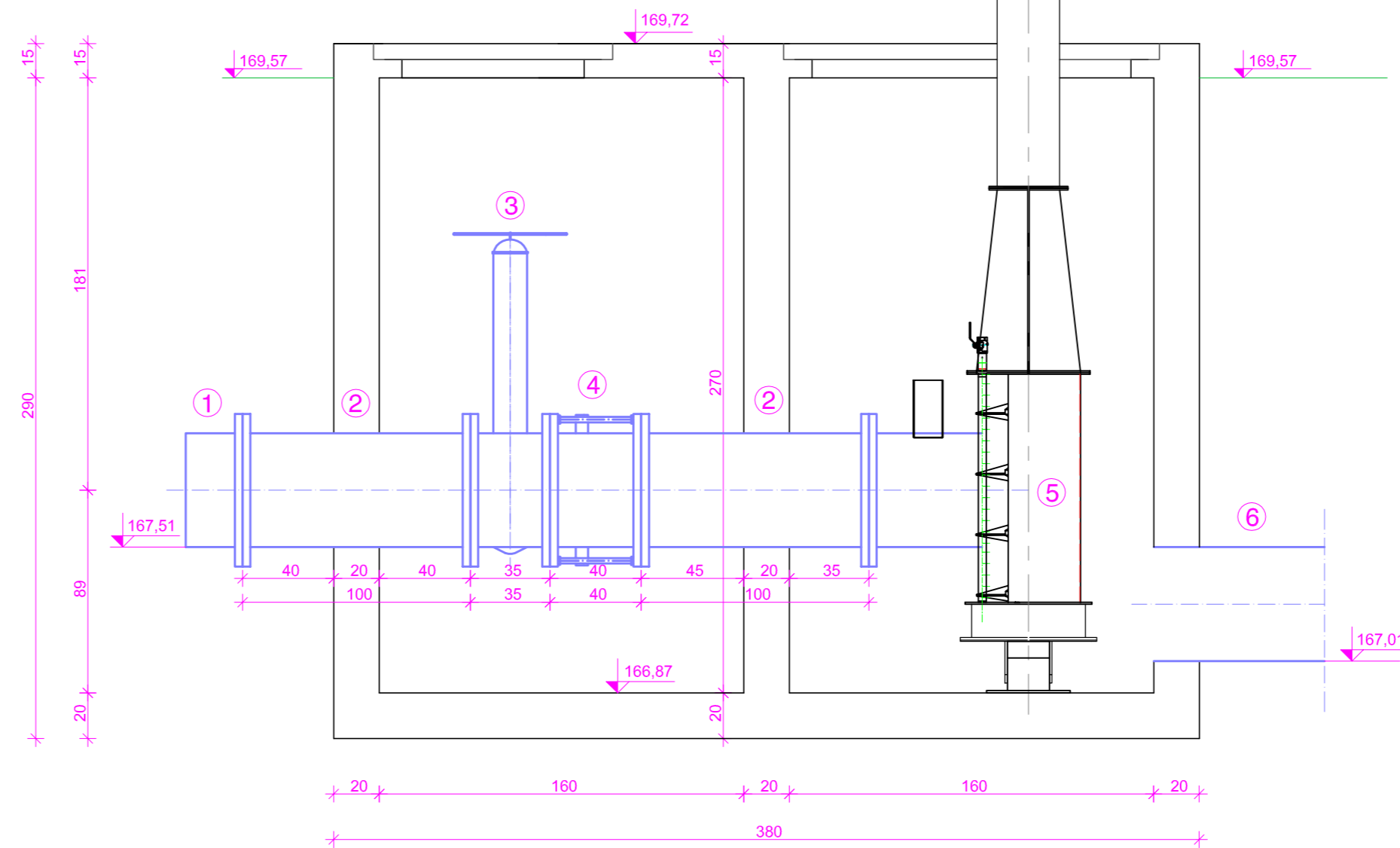

**СПЕЦИФИКАЦИЈА ФАЗОНСКИХ КОМАДА И АРМАТУРЕ**

N°	Ознака-назив	DN (mm)	NP (bar)	КОМ.
1	ТУЉАК	500	4	2
2	FGV, L=1.000mm	500	4	2
3	PZ	500	4	1
4	MDD	500	4	1
5	AUTOMATSKA REŠETKA	500	4	1
6	PVC, L=3.000mm	500	4	1

**VodoInženjering** ПРИВРЕДНО ДРУШТВО ЗА ПРОЈЕКТОВАЊЕ, ИНЖЕЊЕРИНГ, ТРГОВИНУ И ЗАСТУПАЊЕ  
 Устаничка 125h • 11.000 БЕОГРАД • РЕПУБЛИКА СРБИЈА  
 Тел: +381.11.347.37.35 • Факс: +381.11.347.38.08  
 e-mail: office@vodoing.com

**ГЛАВНИ ПРОЈЕКАТ ГЛАВНОГ ОДВОДНОГ КОЛЕКТОРА  
 ОД ЉУБОВИЈЕ ДО ЛОКАЦИЈЕ ППОВ ГРАДА ЉУБОВИЈЕ СА ПРАТЕЖИМ НАСЕЉИМА  
 КЊИГА 4: ГЛАВНИ ФЕКАЛНИ КОЛЕКТОР  
 ОД ЛОКАЦИЈЕ ППОВ "ЉУБОВИЈА" - ЦС1 - ПРИКЉУЧНИ ШАХТ У ЉУБОВИЈИ  
 ИЗВОД ИЗ КЊИГЕ 4: - ДЕОНИЦА ОД ЦС1 ДО ЛОКАЦИЈЕ ППОВ "ЉУБОВИЈА"**

ОДГОВОРНИ ПРОЈЕКАНТ:	Ж. МИЛОВАНОВИЋ дипл.инж. грађ.	<i>[Signature]</i>	НАЗИВ ПРИЛОГА:
ПРОЈЕКАНТИ:	Е. ВЛАХОВИЋ дипл.инж. грађ. Д. СТАМЕНКОВИЋ дипл. инж. грађ. Д. МИЛАДИНОВИЋ дипл.инж. маш.	<i>[Signatures]</i>	ДЕТАЉ ШАХТА Š-30 - УЛАЗНИ ШАХТ СА АУТОМАТСКОМ РЕШЕТКОМ
ЦРТАО:	Н. НЕКТАРИЈЕВИЋ тех. сарадник	<i>[Signature]</i>	РАЗМЕРА: 1 : 25      ПРИЛОГ: 10.

