



**МИНИСТАРСТВО ПРИВРЕДЕ**  
**Београд, Ул. Кнеза Милоша бр. 20**

**КОНКУРСНА ДОКУМЕНТАЦИЈА**

**ЗА ОТВОРЕНИ ПОСТУПАК**

**ЈАВНЕ НАБАВКЕ БРОЈ 31/2016**

**Изградња магистралног водовода од резервоара Разбојиште до прекидне коморе Пискавице-Бања Врујци у зони привређивања, општина Мионица**

јул, 2016. године

## **1 ОПШТИ ПОДАЦИ О ЈАВНОЈ НАБАВЦИ**

### **1.1 ПОДАЦИ О НАРУЧИОЦУ**

Наручилац јавне набавке број 31/2016 је Република Србија – Министарство привреде, Београд, Ул. Кнеза Милоша бр. 20, ПИБ 108213421, матични број 17862154, жиро рачун 840-1620-21 (у даљем тексту: Наручилац).

Интернет адреса Наручиоца: [www.privreda.gov.rs](http://www.privreda.gov.rs)

### **1.2 ВРСТА ПОСТУПКА ЈАВНЕ НАБАВКЕ**

Јавна набавка број 31/2016 спроводи се у отвореном поступку, у складу са Законом о јавним набавкама („Службени гласник РС”, бр. 124/12, 14/15 и 68/15) и подзаконским актима којима се уређују јавне набавке (у даљем тексту: ЗЈН).

### **1.3 ПРЕДМЕТ ЈАВНЕ НАБАВКЕ**

Предмет јавне набавке број 31/2016 је изградња магистралног водовода од резервоара Разбојиште до прекидне коморе Пискавице-Бања Врујци у зони привређивања, општина Мионица.

Шифра ОРН: 45231300 Радови на изградњи цевовода за воду и канализацију

### **1.4 ЦИЉ ПОСТУПКА**

Поступак јавне набавке број 31/2016 спроводи се ради закључења уговора о јавној набавци.

### **1.5 КОНТАКТ**

Лице за контакт: Миранда Вученовић,  
Имејл и број факса: [miranda.vucenovic@privreda.gov.rs](mailto:miranda.vucenovic@privreda.gov.rs), 011/333-4157

## **2 УСЛОВИ ЗА УЧЕШЋЕ У ПОСТУПКУ ЈАВНЕ НАБАВКЕ ИЗ ЧЛ. 75. И 76. ЗЈН И УПУТСТВО КАКО СЕ ДОКАЗУЈЕ ИСПУЊЕНОСТ ТИХ УСЛОВА**

### **ОБАВЕЗНИ УСЛОВИ**

У поступку јавне набавке број 31/2016 понуђач мора да докаже да испуњава обавезне услове за учешће, дефинисане чланом 75. ЗЈН, а испуњеност обавезних услова за учешће у поступку јавне набавке, доказује на начин дефинисан у следећој табели и то:

Р.бр	ОБАВЕЗНИ УСЛОВИ
1.	<b>Да је регистрован код надлежног органа, односно уписан у одговарајући регистар (члан 75. став 1 тачка 1) ЗЈН)</b>
Доказ	Извод из регистра Агенције за привредне регистре, односно извод из регистра надлежног Привредног суда
2.	<b>Да он и његов законски заступник није осуђиван за неко од кривичних дела као члан организоване криминалне групе, да није осуђиван за кривична дела против привреде, кривична дела против животне средине, кривично дело примања или давања мита, кривично дело преваре (члан 75. став 1. тачка 2) ЗЈН)</b>
Доказ	<p><u>Правна лица</u> достављају:</p> <ol style="list-style-type: none"> <li>1) Извод из казнене евиденције, односно уверење основног суда на чијем подручју се налази седиште домаћег правног лица, односно седиште представништва или огранка страног правног лица, којим се потврђује да правно лице није осуђивано за кривична дела против привреде, кривична дела против животне средине, кривично дело примања или давања мита, кривично дело преваре. Напомена: Уколико уверење Основног суда не обухвата податке из казнене евиденције за кривична дела која су у надлежности редовног кривичног одељења Вишег суда, потребно је поред уверења Основног суда доставити И УВЕРЕЊЕ ВИШЕГ СУДА на чијем подручју је седиште домаћег правног лица, односно седиште представништва или огранка страног правног лица, којом се потврђује да правно лице није осуђивано за кривична дела против привреде и кривично дело примања мита;</li> <li>2) Извод из казнене евиденције Посебног одељења за организовани криминал Вишег суда у Београду, којим се потврђује да правно лице није осуђивано за неко од кривичних дела организованог криминала;</li> <li>3) Извод из казнене евиденције, односно уверење надлежне полицијске управе МУП-а, којим се потврђује да законски заступник понуђача није осуђиван за кривична дела против привреде, кривична дела против животне средине, кривично дело примања или давања мита, кривично дело преваре и неко од кривичних дела организованог криминала (захтев се може поднети према месту рођења или према месту пребивалишта законског заступника). Уколико понуђач има више законских заступника дужан је да достави доказ за сваког од њих.</li> </ol> <p><u>Предузетници и физичка лица</u> достављају:</p> <ol style="list-style-type: none"> <li>1) Извод из казнене евиденције, односно уверење надлежне полицијске управе МУП-а, којим се потврђује да није осуђиван за неко од кривичних дела као члан организоване криминалне групе, да није осуђиван за кривична дела против привреде, кривична дела против животне средине, кривично дело примања или давања мита, кривично дело преваре (захтев се може поднети према месту рођења или према месту пребивалишта).</li> </ol> <p><b>Напомена:</b> Овај доказ не може бити старији од <b>два месеца</b> пре отварања понуда</p>

3.	<b>Да је измирио доспеле порезе, доприносе и друге јавне дажбине у складу са прописима Републике Србије или стране државе када има седиште на њеној територији (члан 75. став 1. тачка 4) ЗЈН)</b>
Доказ	Уверење Пореске управе Министарства финансија да је измирио доспеле порезе и доприносе и уверење надлежне управе локалне самоуправе да је измирио обавезе по основу изворних локалних јавних прихода или потврду Агенције за приватизацију да се понуђач налази у поступку приватизације. <b>Напомена 1:</b> Уколико понуђач има регистроване огранке или издвојена места чија се седишта разликују од седишта друштва, потребно је доставити потврду месно надлежног пореског органа локалне самоуправе да је понуђач измирио доспеле обавезе јавних прихода за огранак или издвојено место <b>Напомена 2:</b> Овај доказ не може бити старији од два месеца пре отварања понуда
<b>Понуђачи који су регистровани у Регистру понуђача који води Агенција за привредне регистре не достављају доказе о испуњености услова из члана 75. ст. 1. тач. 1) до 4) ЗЈН, сходно чл. 78. ЗЈН. Понуђачи који су регистровани у Регистру понуђача могу доставити Решење о упису у регистар понуђача АПР.</b>	
4.	<b>Понуђач је дужан да при састављању понуде изричито наведе да је поштовао обавезе које произлазе из важећих прописа о заштити на раду, запошљавању и условима рада, заштити животне средине, као и да нема забрану обављања делатности која је на снази у време подношења понуде (члан 75. став 2. ЗЈН).</b>
Доказ	Потписан о оверен Образац Изјаве понуђача о поштовању важећих прописа о заштити на раду, запошљавању и условима рада, заштити животне средине и да нема забрану обављања делатности. Изјава мора да буде потписана од стране овлашћеног лица понуђача и оверена печатом. <u>Уколико понуду подноси група понуђача</u> , сваки члан групе мора посебно потписати и печатом оверити наведену Изјаву

### ДОДАТНИ УСЛОВИ

У поступку јавне набавке број 31/2016 понуђач мора да докаже да испуњава додатне услове за учешће, дефинисане овом конкурсном документацијом, а испуњеност додатних услова понуђач доказује на начин дефинисан у наредној табели и то:

Р.бр.	ДОДАТНИ УСЛОВИ
1.	<b>Да располаже неопходним финансијским капацитетом односно да је у претходне 3 обрачунске године (2013, 2014. и 2015) остварио пословни приход у минималном износу од 35.000.000,00 динара</b>
Доказ	Извештај о бонитету за јавне набавке (образац БОН-ЈН) који издаје Агенција за привредне регистре, који мора да садржи: статусне податке понуђача, сажети биланс стања и биланс успеха за претходне три обрачунске године (2013, 2014. и 2015). Уколико у образцу БОН-ЈН нису доступни подаци за 2015. годину, понуђач је у обавези да достави биланс стања и биланс успеха за 2015. годину.

2.	<p>Да располаже неопходним пословним капацитетом односно да је у претходних 5 обрачунских година (2011-2015) остварио пословни приход по основу изведених радова на изградњи спољних водоводних и канализационих мрежа у износу од минимум 60.000.000,00 динара без ПДВ, од чега је извео најмање један посао у минималном износу од 20.000.000,00 динара без ПДВ</p>
Доказ	<p>Потврде и уговори о извођењу радова на изградњи спољних водоводних и канализационих мрежа у претходних 5 година (2011-2015), у укупном износу од 60.000.000,00 динара без ПДВ, а за најмање један посао о изведеним радовима на изградњи спољних водоводних и канализационих мрежа у минималном износу од 20.000.000,00 динара без ПДВ уз уговор и потврду о изведеним радовима потребно је доставити и <b>комплетну окончану ситуацију</b>. Уколико је уговор анексиран, неопходно је доставити све анексе тог уговора.</p>
<p><b>Напомена:</b> Потврде наручилаца о реализацији закључених уговора треба да садрже:</p> <ul style="list-style-type: none"> <li>- назив и адреса наручиоца</li> <li>- назив и седиште понуђача</li> <li>- облик наступања за радове за које се издаје Потврда</li> <li>- изјава да су радови за потребе тог наручиоца извршени квалитетно и у уговореном року</li> <li>- врста радова</li> <li>- вредност изведених радова</li> <li>- број и датум уговора</li> <li>- изјава да се Потврда издаје ради учешћа на тендеру и у друге сврхе се не може користити</li> <li>- контакт особа наручиоца и телефон</li> <li>- потпис овлашћеног лица и печат наручиоца</li> </ul>	
3.	<p>Да располаже довољним кадровским капацитетом и то: да има најмање 20 запослених радника на одређено или неодређено време од којих 2 запослена радника морају бити дипломирани инжењери техничке струке</p>
Доказ	<p>Извод из појединачне пореске пријаве за порез и доприносе по одбитку-односно прва страна ППП-ПД пријаве где је наведен укупан број запослених, а којим понуђач доказује да располаже са минимум 20 запослених радника на одређено или неодређено време од којих 2 запослена радника морају бити дипломирани инжењери техничке струке. За 2 дипломирана инжењера техничке струке понуђач мора доставити доказ којим на несумњив начин доказује да су исти запослени код понуђача и да поседују звање дипломираног инжењера техничке струке (фотокопија МА или другог одговарајућег обрасца). Понуђач је у обавези да достави Извод из појединачне пореске пријаве за порез и доприносе по одбитку, односно <b>прву страну ППП-ПД пријаве за месец који претходи месецу објаве позива</b> за подношење понуда <b>или касније</b>, оверену печатом и потписом овлашћеног лица понуђача.</p>

4.	<p>Да понуђач има у радном односу на неодређено или одређено време или ангажоване по основу уговора ван радног односа одговорне извођаче радова са личним лиценцама и то:</p> <p>- дипл. инж. грађ. 413 или 414</p> <p style="text-align: right;">-1 извршилац</p>						
Доказ	<p>За лиценциране инжењере потребно је доставити копију личне лиценце издате од Инжењерске коморе Србије, потврду о важењу лиценце и доказе о радном статусу (за носиоца лиценце који је запослен код понуђача: фотокопија МА или другог одговарајућег обрасца, односно за носиоца лиценце који није запослен код понуђача: фотокопија уговора ван радног односа)</p> <p>Ако у уговору ван радног односа није наведено да ће носилац лиценце бити ангажован за реализацију радова који су предмет ове јавне набавке потребно је приложити Анекс уговора којим се то дефинише.</p> <p>Напомена: Наручилац ће прихватити следеће уговоре ван радног односа:</p> <ol style="list-style-type: none"> <li>1. Уговор о привременим и повременим пословима;</li> <li>2. Уговор о делу (ради обављања послова који су ван делатности послодавца);</li> <li>3. Уговор о допунском раду.</li> </ol>						
5.	<p>Да располаже довољним техничким капацитетом односно да располаже следећом техничком опремом:</p> <table border="1" data-bbox="456 1100 1360 1209"> <tr> <td>- багер</td> <td>комада 1</td> </tr> <tr> <td>- мини багер или комбинована радна машина</td> <td>комада 2</td> </tr> <tr> <td>- камион кипер</td> <td>комада 5</td> </tr> </table>	- багер	комада 1	- мини багер или комбинована радна машина	комада 2	- камион кипер	комада 5
- багер	комада 1						
- мини багер или комбинована радна машина	комада 2						
- камион кипер	комада 5						
Доказ	<p>Доказ да понуђач располаже траженом техничком опремом:</p> <p>а) за средства набављена до 31.12.2015. године – <b>пописна листа или аналитичка картица</b> основних средстава, на којима ће видно бити означена тражена техничка опрема. Пописна листа мора бити са датумом <b>31.12.2015. године</b>, потписана од стране овлашћеног лица и оверена печатом понуђача, као потврду да је верно оригиналу;</p> <p>б) за средства набављена од <b>1.1.2016. године</b> рачун и отпремница;</p> <p>в) техничка опремљеност понуђача може се доказати и уговором о закупу који у прилогу мора имати последњу пописну листу закуподавца или рачун и отпремницу уколико је средство набављено од стране закуподавца након 1.1.2016. године, на којој ће маркером бити означена закупљена техничка опрема <b>или</b> уговором о лизингу.</p>						
6.	<p>Понуђач мора доставити <b>банкарску гаранцију за озбиљност понуде у оригиналу и оригинал писма о намерама банке</b> за издавање банкарских гаранција и то:</p>						
Доказ	<p><b>а)</b> Банкарска гаранција за озбиљност понуде оригинал, у износу од (2%) од укупне вредности понуде без ПДВ</p>						

	<p><b>б)</b> Писмо о намерама банке за издавање банкарске гаранције за повраћај аванса у висини траженог аванса без ПДВ и са роком важења до коначног извршења посла</p> <p><b>в)</b> Писмо о намерама банке за издавање банкарске гаранције за добро извршење посла у износу од 10% од вредности уговора без ПДВ и са роком важења најмање 30 дана дуже од истека рока за коначно извршење посла</p> <p><b>г)</b> Писмо о намерама банке за издавање банкарске гаранције за отклањање грешака у гарантном року у корист Корисника, у износу од 5% од вредности уговора без ПДВ и са роком важења пет дана дужим од уговореног гарантног рока.</p> <p><b>д)</b> Фотокопија обрасца оверених потписа лица овлашћених за заступање (ОП образац). Уколико понуду потписује лице које није наведено у ОП образцу, доставити одговарајуће овлашћење.</p>
Напомена:	У случају заједничке понуде доставља се споразум којим се понуђачи из групе међусобно и према наручиоцу обавезују на извршење јавне набавке

**Уколико понуду подноси група понуђача**, сваки понуђач из групе понуђача мора да испуни обавезне услове из члана 75. став 1. тач. 1) до 4) ЗЈН, а додатне услове испуњавају заједно.

**Уколико понуђач подноси понуду са подизвођачем**, у складу са чланом 80. ЗЈН, подизвођач мора да испуњава обавезне услове из члана 75. став 1. тач. 1) до 4) ЗЈН.

У случају да наступа са подизвођачима, понуђач је дужан да за подизвођаче достави доказе о испуњености обавезних услова из члана 75. став 1. тач 1) до 4) ЗЈН.

Понуђач који је регистрован у Регистру понуђача који води Агенција за привредне регистре не доставља доказе о испуњености услова из члана 75. став 1. тач. 1) до 4) ЗЈН, сходно члану 78. ЗЈН.

Понуђач који је регистровани у регистру који води Агенција за привредне регистре не мора да достави доказ из члана 75. став 1. тачка 1) Извод из регистра Агенције за привредне регистре, који је јавно доступан на интернет страници Агенције за привредне регистре

Уколико је доказ о испуњености услова електронски документ, понуђач доставља копију електронског документа у писаном облику, у складу са законом којим се уређује електронски документ.

Ако се у држави у којој понуђач има седиште не издају тражени докази, понуђач може, уместо доказа, приложити своју писану изјаву, дату под кривичном и материјалном одговорношћу оверену пред судским или управним органом, јавним бележником или другим надлежним органом те државе.

Ако понуђач има седиште у другој држави, наручилац може да провери да ли су документи којима понуђач доказује испуњеност тражених услова издати од стране надлежних органа те државе.

Докази о испуњености услова могу се доставити у неовереним копијама, а Наручилац може пре доношења одлуке о додели уговора, захтевати од понуђача, чија је понуда на основу извештаја комисије за јавну набавку оцењена као најповољнија, да достави на увид оригинал или оверену копију свих или појединих доказа. Изабрани понуђач ће, у року од најмање пет дана од дана пријема писаног позива Наручиоца, доставити на увид тражени оригинал или оверену копију доказа о испуњености услова из чл. 75. и 76. ЗЈН. Ако понуђач у остављеном року не достави на увид оригинал или оверену копију тражених доказа, Наручилац ће његову понуду одбити као неприхватљиву.

Наручилац задржава право провере достављених доказа од стране понуђача. Уколико се том приликом установи да копија траженог доказа не одговара у потпуности оригиналу тог доказа, понуда ће се одбити као неприхватљива.

Наручилац неће одбити понуду као неприхватљиву, уколико не садржи доказ одређен конкурсном документацијом, ако понуђач наведе у понуди интернет страницу на којој су подаци који су тражени у оквиру услова јавно доступни.

Понуда мора да садржи све доказе тражене Конкурсном документацијом као и попуњене, потписане и оверене обрасце из Конкурсне документације.

Обрасце који су у конкретном случају неприменљиви, понуђач није у обавези да потпише, овери и достави.

На сваком образцу Конкурсне документације је наведено ко је дужан да образац овери печатом и потпише и то:

- Уколико понуду подноси понуђач који наступа самостално, сваки образац мора бити оверен и потписан од стране овлашћеног лица понуђача;
- Уколико понуду подноси понуђач који наступа са подизвођачем, образци који се односе на подизвођаче могу бити оверени и потписани од стране овлашћеног лица понуђача или од стране овлашћеног лица подизвођача.
- Уколико понуду подноси група понуђача, образци који се односе на члана групе могу бити оверени и потписани од стране овлашћеног лица носиоца посла или овлашћеног лица члана групе понуђача.

Понуђач је дужан да без одлагања писмено обавести Наручиоца о било којој промени у вези са испуњеношћу услова из поступка јавне набавке, која наступи до доношења одлуке, односно закључења уговора, односно током важења уговора о јавној набавци и да је документује на прописани начин.

### **3 КРИТЕРИЈУМ ЗА ДОДЕЛУ УГОВОРА**

Критеријум за доделу уговора је **најнижа понуђена цена**.

У ситуацији када постоје две или више понуда са истом понуђеном ценом избор најповољније понуде ће се извршити на тај начин што ће бити изабрана понуда понуђача који је тражио мањи износ аванса.



У ситуацији када два или више понуђача који су понудили исту цену траже исти износ аванса, избор најповољније понуде ће се извршити на тај начин што ће бити изабрана понуда понуђача који је понудио дужи гарантни рок .

Уколико ни након примене горе наведеног резервног елемента критеријума није могуће донети одлуку о додели уговора, Наручилац ће уговор доделити понуђачу који буде извучен путем жреба. Наручилац ће писмено обавестити све понуђаче који су поднели понуде о датуму када ће се одржати извлачење путем жреба. Жребом ће бити обухваћене само оне понуде које имају једнаку најнижу понуђену цену, исти износ траженог аванса и исти гарантни рок. Извлачење путем жреба Наручилац ће извршити јавно, у присуству понуђача и то тако што ће називе понуђача исписати на одвојеним папирима, који су исте величине и боје, те ће све те папире ставити у кутију одакле ће извући само један папир. Понуђачу чији назив буде на извученом папиру ће бити додељен уговор. О поступку жребања водиће се записник. Понуђачима који не присуствују овом поступку, Наручилац ће доставити записник извлачења путем жреба.

Уколико се неко од позваних понуђача не одазове позиву за жребање, чланови Комисије за јавну набавку ће пред присутним овлашћеним представницима понуђача у празне коверте убацили листиће са називом одсутних понуђача и те коверте ће учествовати у поступку жребања заједно са ковертама присутних овлашћених представника понуђача. На исти начин ће се поступати ако не дође ниједан понуђач.

## **4 УПУТСТВО ПОНУЂАЧИМА КАКО ДА САЧИНЕ ПОНУДУ**

### **4.1 ПОДАЦИ О ЈЕЗИКУ НА КОМЕ ПОНУДА МОРА БИТИ САСТАВЉЕНА**

Понуда и докази који се подносе уз понуду морају бити састављени на српском језику. Поступак се води на српском језику.

### **4.2 НАЧИН ПОДНОШЕЊА ПОНУДЕ**

Понуде се припремају у складу са позивом за подношење понуда објављеним на Порталу јавних набавки, интернет сајту Наручиоца, Порталу службених гласила Републике Србије и база прописа и у складу са Конкурсном документацијом. Конкурсна документација се преузима преко Портала јавних набавки и интернет сајта Наручиоца [www.privreda.gov.rs](http://www.privreda.gov.rs).

Понуде се подносе у затвореној коверти са назнаком - Понуда за ЈАВНУ НАБАВКУ БРОЈ: **31/2016 – Изградња магистралног водовода од резервоара Разбојиште до прекидне коморе Пискавице-Бања Врујци у зони привређивања, општина Мионица (НЕ ОТВАРАТИ)**. Понуђач је дужан да на полеђини коверте или кутије наведе назив и адресу понуђача, телефон и контакт особу.

У случају да понуду подноси група понуђача, на коверти је потребно назначити да се ради о групи понуђача и навести називе и адресу свих учесника у заједничкој понуди.

Понуде се достављају путем поште или лично сваког радног дана 07.30-15.30 часова, на адресу Наручиоца – Министарство привреде, Београд, Кнеза Милоша бр. 20.

Крајњи рок за достављање понуда је **23. август 2016. године** до 9.00 часова.

Понуда која стигне после рока наведеног у претходном ставу сматраће се неблагоприятном. Неблаговремена понуда неће се отворати и по окончању поступка отварања ће бити враћена понуђачу, са знаком да је понуда поднета неблагоприятно.

Јавно отварање понуда ће се обавити **23. августа 2016. године** у 11.00 часова у просторијама Наручиоца - Министарство привреде, Сектор за инвестиције у инфраструктурне пројекте, Београд, Влајковићева 10, уз присуство овлашћених представника понуђача.

Представник понуђача је дужан да, пре почетка отварања понуда, Комисији за јавну набавку достави пуномоћје за учешће у поступку отварања понуда.

Пуномоћје се доставља у писаној форми и мора бити заведено код понуђача, оверено печатом и потписано од стране овлашћеног лица понуђача.

#### **4.3 ПОДАЦИ О ОБАВЕЗНОЈ САДРЖИНИ ПОНУДЕ**

Обавезну садржину понуде чине сви докази тражени Конкурсном документацијом као и попуњени, потписани и оверени образци из Конкурсне документације.

#### **4.4 ПОНУДА СА ВАРИЈАНТАМА**

Понуда са варијантама није дозвољена.

#### **4.5 НАЧИН ИЗМЕНЕ, ДОПУНЕ И ОПОЗИВА ПОНУДЕ**

У року за подношење понуде понуђач може да измени, допуни или опозове понуду на начин који је одређен за подношење понуде.

Понуђач је дужан да јасно назначи који део понуде мења односно која документа накнадно доставља.

Измену, допуну или опозив понуде треба доставити на адресу Наручиоца – Министарство привреде, Београд, Кнеза Милоша бр.20, са знаком:

Измена понуде за јавну набавку 31/2016 – Изградња магистралног водовода од резервоара Разбојиште до прекидне коморе Пискавице-Бања Врујци у зони привређивања, општина Мионица - НЕ ОТВАРАТИ или

Допуна понуде за јавну набавку 31/2016 – Изградња магистралног водовода од резервоара Разбојиште до прекидне коморе Пискавице-Бања Врујци у зони привређивања, општина Мионица - НЕ ОТВАРАТИ или

Опозив понуде за јавну набавку 31/2016 – Изградња магистралног водовода од резервоара Разбојиште до прекидне коморе Пискавице-Бања Врујци у зони привређивања, општина Мионица - НЕ ОТВАРАТИ или

Измена и допуна понуде за јавну набавку 31/2016 – Изградња магистралног водовода од резервоара Разбојиште до прекидне коморе Пискавице-Бања Врујци у зони привређивања, општина Мионица - НЕ ОТВАРАТИ.

На полеђини коверте или на кутији навести назив и адресу понуђача. У случају да понуду подноси група понуђача, на коверти је потребно назначити да се ради о групи понуђача и навести називе и адресу свих учесника у заједничкој понуди.

По истеку рока за подношење понуда понуђач не може да повуче нити да мења своју понуду.

Промена првобитно понуђене цене није дозвољена у форми одобравања попушта на понуђену цену већ искључиво у форми измене понуде за јавну набавку 31/2016

Уколико се измена понуде односи на понуђену цену, цена мора бити изражена у динарском износу, а не у процентима. Измењену цену доставити на обрасцу понуде уз приложени предмер и предрачун радова који је усклађен са изменом понуде.

#### **4.6 САМОСТАЛНО ПОДНОШЕЊЕ ПОНУДЕ**

Понуду може поднети понуђач који наступа самостално.

Понуђач је дужан да испуни обавезне и додатне услове, у свему на начин дефинисан у тачки 2. Услови за учешће у поступку јавне набавке из чл. 75. и 76. ЗЈН и упутство како се доказује испуњеност тих услова.

Понуђач који је самостално поднео понуду, не може истовремено да учествује у заједничкој понуди или као подизвођач, нити исто лице може учествовати у више заједничких понуда.

#### **4.7 ПОНУДА СА ПОДИЗВОЂАЧЕМ**

Уколико понуђач подноси понуду са подизвођачем дужан је да у Обрасцу понуде наведе да понуду подноси са подизвођачем, проценат укупне вредности набавке који ће поверити подизвођачу, а који не може бити већи од 50%, као и део предмета набавке који ће извршити преко подизвођача.

Подизвођач је дужан да испуни обавезне услове, у свему на начин дефинисан у тачки 2. Услови за учешће у поступку јавне набавке из чл. 75. и 76. ЗЈН и упутство како се доказује испуњеност тих услова.

Понуђач у Обрасцу понуде наводи назив и седиште подизвођача, уколико ће делимично извршење набавке поверити подизвођачу.

Понуђач у потпуности одговара Наручиоцу и Кориснику за извршење обавеза из поступка јавне набавке, односно извршење уговорних обавеза, без обзира на број подизвођача.

Понуђач је дужан да Наручиоцу, на његов захтев, омогући приступ код подизвођача, ради утврђивања испуњености тражених услова.

#### 4.8 ЗАЈЕДНИЧКА ПОНУДА

Понуду може поднети група понуђача као заједничку понуду.

Сваки понуђач из групе понуђача је дужан да испуни обавезне услове, у свему на начин дефинисан у тачки 2. Услови за учешће у поступку јавне набавке из чл. 75. и 76. ЗЈН и упутство како се доказује испуњеност тих услова док додатне услове испуњавају и доказују заједно, на начин дефинисан истом тачком Конкурсне документације.

Саставни део заједничке понуде је споразум којим се понуђачи из групе међусобно и према Наручиоцу обавезују на извршење јавне набавке, а који обавезно садржи:

- 1) податке о члану групе који ће бити носилац посла, односно који ће поднети понуду и који ће заступати групу понуђача пред Наручиоцем;
- 2) опис послова сваког од понуђача из групе понуђача у извршењу уговора.

Понуђачи који поднесу заједничку понуду одговарају неограничено солидарно према Наручиоцу и Кориснику.

Задруга може поднети понуду самостално, у своје име, а за рачун задругара или заједничку понуду у име задругара.

Ако задруга подноси понуду у своје име за обавезе из поступка јавне набавке и уговора о јавној набавци одговара задруга и задругари у складу са ЗЈН.

Ако задруга подноси заједничку понуду у име задругара за обавезе из поступка јавне набавке и уговора о јавној набавци неограничено солидарно одговарају задругари.

#### 4.9 НАЧИН И УСЛОВИ ПЛАЋАЊА, ГАРАНТНИ РОК, КАО И ДРУГЕ ОКОЛНОСТИ ОД КОЈИХ ЗАВИСИ ПРИХВАТЉИВОСТ ПОНУДЕ

##### Захтеви у погледу начина, рока и услова плаћања

Плаћање се врши уплатом на рачун понуђача.

Рок плаћања је до 45 дана од дана пријема оверене авансне, привремене односно окончане ситуације, уз важеће банкарске гаранције и полису осигурања.

Понуђачу је дозвољено да захтева аванс до 25% вредности понуде без ПДВ.

##### Захтеви у погледу гарантног рока

Минимални гарантни рок за изведене радове износи две године рачунајући од дана примопредаје радова. За уграђене материјале важи гарантни рок у складу са условима произвођача, који тече од дана извршене примопредаје радова Кориснику.

##### Захтев у погледу рока извођења радова

Рок за извођење радова **максимално 45 календарских дана.**

#### Захтев у погледу рока важења понуде

Рок важења понуде је 90 дана од дана отварања понуда.

У случају истека рока важења понуде, Наручилац ће у писаном облику тражити од понуђача продужење важења понуде. Понуђач који прихвати захтев за продужење рока важења понуде не може мењати понуду.

#### **4.10 ВАЛУТА И НАЧИН НА КОЈИ МОРА ДА БУДЕ НАВЕДЕНА И ИЗРАЖЕНА ЦЕНА У ПОНУДИ**

Цена мора бити исказана у динарима, са и без пореза на додатну вредност, са урачунатим свим трошковима које понуђач има у реализацији јавне набавке, с тим да ће се за оцену понуде узимати у обзир цена без пореза на додатну вредност.

Цена је фиксна и не може се мењати.

Ако је у понуди исказана неубичајено ниска цена, Наручилац ће поступити у складу са чланом 92. ЗЈН.

Цену је потребно изразити нумерички и текстуално, при чему текстуално изражена цена има предност у случају несагласности.

#### **4.11 ПОДАЦИ О ВРСТИ, САДРЖИНИ, НАЧИНУ ПОДНОШЕЊА, ВИСИНИ И РОКОВИМА ОБЕЗБЕЂЕЊА ИСПУЊЕЊА ОБАВЕЗА ПОНУЂАЧА**

Понуђач је у обавези да уз понуду достави банкарску гаранцију за озбиљност понуде и писма о намерама банке за издавање банкарских гаранција и то:

- 1. Банкарску гаранцију за озбиљност понуде** – оригинал, у износу од 2 % од укупне вредности понуде без ПДВ са роком важења 90 дана од дана јавног отварања понуда, која мора бити неопозива, без права на приговор, безусловна и платива на први позив – оригинал - у корист Министарства привреде, Београд, Кнеза Милоша бр. 20, ПИБ 108213421, матични број 17862154, број рачуна: 840-1620-21.  
Наручилац ће банкарску гаранцију за озбиљност понуде активирати у следећим случајевима:
  - а) ако понуђач чија је понуда изабрана као најповољнија одбије да закључи уговор о јавној набавци
  - б) ако изабрани понуђач у року од 15 дана од дана закључења уговора, Наручиоцу не достави банкарску гаранцију за повраћај аванса и банкарску гаранцију за добро извршење посла;
  - в) ако изабрани понуђач у року од 15 дана од дана закључења уговора, Наручиоцу не достави полису осигурања за објекат у изградњи и полису осигурања од одговорности за штету причињену трећим лицима и стварима трећих лица.

2. **Писма о намерама банке за издавање банкарских гаранција - оригинал**, које морају бити неопозиве, без права на приговор, безусловне и плативе на први позив и то:

а) Писмо о намерама банке за издавање банкарске гаранције за повраћај аванса у висини траженог аванса без ПДВ и са роком важења до коначног извршења посла

б) Писмо о намерама банке за издавање банкарске гаранције за добро извршење посла у износу од 10% од вредности уговора без ПДВ и са роком важења најмање 30 дана дуже од истека рока за коначно извршење посла.

в) Писмо о намерама банке за издавање банкарске гаранције за отклањање грешака у гарантном року у корист Корисника – Општина Мионица, Мионица, Ул. Војводе Мишића бр. 30, ПИБ 101391888, матични број 07137273, у износу од 5% од вредности уговора без ПДВ и са роком важења пет дана дужим од уговореног гарантног рока.

**Напомена:** износи наведени у писму о намерама банке могу бити изражени номинално или процентуално од вредности понуде.

#### **4.12 ЗАШТИТА ПОВЕРЉИВОСТИ ПОДАТАКА КОЈЕ НАРУЧИЛАЦ СТАВЉА ПОНУЂАЧИМА НА РАСПОЛАГАЊЕ, УКЉУЧУЈУЋИ И ЊИХОВЕ ПОДИЗВОЂАЧЕ**

Наручилац је дужан да:

1) чува као поверљиве све податке о понуђачима садржане у понуди које је као такве, у складу са ЗЈН, понуђач означио у понуди;

2) одбије давање информације која би значила повреду поверљивости података добијених у понуди;

3) чува као пословну тајну имена, заинтересованих лица, понуђача, као и податке о поднетим понудама, до отварања понуда.

Неће се сматрати поверљивим докази о испуњености обавезних услова, цена и други подаци из понуде који су од значаја за примену елемената критеријума и рангирање понуде.

#### **4.13 ДОДАТНЕ ИНФОРМАЦИЈЕ ИЛИ ПОЈАШЊЕЊА У ВЕЗИ СА ПРИПРЕМАЊЕМ ПОНУДА, ОБИЛАЗАК ЛОКАЦИЈЕ**

Заинтересовано лице може, у писаном облику (путем поште на адресу Наручиоца, електронске поште на имејл [miranda.vucenovic@privreda.gov.rs](mailto:miranda.vucenovic@privreda.gov.rs) или факсом на број 011-333-4157) тражити од Наручиоца додатне информације или појашњења у вези са припремањем понуде, при чему може да укаже Наручиоцу и на евентуално уочене недостатке и неправилности у Конкурсној документацији, најкасније пет дана пре истека рока за подношење понуде. Особа за контакт је Миранда Вученовић, сваког радног дана 07.30 – 15.30 часова.

Тражење додатних информација или појашњења телефоном није дозвољено.

Додатне информације или појашњења упућују се са напоменом „Захтев за додатним информацијама или појашњењима конкурсне документације, ЈН број 31/2016.

Наручилац ће у року од три дана од дана пријема захтева, објавити одговор на Порталу јавних набавки и на својој интернет страници.

Понуђач је дужан да се увери у све услове градње, техничку документацију, као и да стекне комплетан увид у све информације које су неопходне за припрему понуде, на локацији на којој ће се радови и изводити. Обилазак локације и увид у постојећу документацију биће организован у договору са особом задуженом за обилазак локације, а то је Дарко Јевтић, телефон 064/341-5708, у периоду од 8.00 до 15.00 часова.

#### **4.14 ИЗМЕНЕ И ДОПУНЕ КОНКУРСНЕ ДОКУМЕНТАЦИЈЕ**

Ако у року предвиђеном за подношење понуде измени или допуни Конкурсну документацију, Наручилац ће измене и допуне Конкурсне документације објавити на Порталу јавних набавки и интернет адреси Наручиоца [www.privreda.gov.rs](http://www.privreda.gov.rs)

Ако Наручилац измени или допуни Конкурсну документацију осам или мање дана пре истека рока за подношење понуда, дужан је да продужи рок за подношење понуда и објави обавештење о продужењу рока за подношење понуда.

Понуде се припремају у складу са Конкурсном документацијом и изменама и допунама Конкурсне документације.

Измене и допуне Конкурсне документације важиће само уколико су учињене у писаној форми. Усмене изјаве или изјаве дате на било који други начин од стране Наручиоца, неће ни у ком погледу обавезивати Наручиоца.

#### **4.15 КОМУНИКАЦИЈА**

Комуникација у поступку јавне набавке одвија се писаним путем, односно путем поште, електронске поште или факсом, као и објављивањем од стране Наручиоца на Порталу јавних набавки и интернет адреси Наручиоца [www.privreda.gov.rs](http://www.privreda.gov.rs)

Ако је документ из поступка јавне набавке достављен од стране Наручиоца или понуђача путем електронске поште или факсом, страна која је извршила достављање дужна је да од друге стране захтева да на исти начин потврди пријем тог документа, што је друга страна дужна и да учини када је то неопходно као доказ да је извршено достављање.

#### **4.16 ДОДАТНА ОБЈАШЊЕЊА, КОНТРОЛА И ДОПУШТЕНЕ ИСПРАВКЕ**

Наручилац може да захтева од понуђача додатна објашњења која ће му помоћи при прегледу, вредновању и упоређивању понуда, а може да врши и контролу (увид) код понуђача, односно његових подизвођача.

Наручилац може, уз сагласност понуђача, да изврши исправке рачунских грешака уочених приликом разматрања понуде по окончаном поступку отварања понуда, узимајући као релевантну цену по јединици мере.

Проверу рачунске тачности понуда и грешке, уколико их буде, Наручилац ће исправљати на следећи начин:

Уколико постоји разлика у износу израженом бројем и словима, износ изражен словима сматраће се тачним.

Уколико није тачан производ јединичне цене и количине, јединична цена ће се сматрати тачном, осим у износима који су дати паушално.

Уколико цена за неку позицију није дата сматраће се да је вредност радова на тој позицији укључена у вредност других радова.

Уколико понуђач начини грешку у попуњавању, потребно је да исту избели и правилно попуни, а место начињене грешке парафира и овери печатом.

Ако се понуђач не сагласи са исправком рачунских грешака, Наручилац ће његову понуду одбити као неприхватљиву.

#### **4.17 НЕУОБИЧАЈЕНО НИСКА ЦЕНА**

Наручилац може да одбије понуду због неуобичајено ниске цене.

Неуобичајено ниска цена у смислу ЗЈН је понуђена цена која значајно одступа у односу на тржишно упоредиву цену и изазива сумњу у могућност извршења јавне набавке у складу са понуђеним условима.

Ако Наручилац оцени да понуда садржи неуобичајено ниску цену, захтеваће од понуђача детаљно образложење свих њених саставних делова које сматра меродавним, а нарочито наводе у погледу економике начина градње, производње или изабраних техничких решења, у погледу изузетно повољних услова који понуђачу стоје на располагању за извршење уговора или у погледу оригиналности производа, услуга или радова које понуђач нуди.

#### **4.18 НЕГАТИВНЕ РЕФЕРЕНЦЕ**

Наручилац може одбити понуду уколико поседује доказ да је понуђач у претходне три године пре објављивања позива за подношење понуда у поступку јавне набавке:

- 1) поступао супротно забрани из чл. 23. и 25. ЗЈН;
- 2) учинио повреду конкуренције;
- 3) доставио неистините податке у понуди или без оправданих разлога одбио да закључи уговор о јавној набавци, након што му је уговор додељен;
- 4) одбио да достави доказе и средства обезбеђења на шта се у понуди обавезао.



Наручилац може одбити понуду уколико поседује доказ који потврђује да понуђач није испуњавао своје обавезе по раније закљученим уговорима о јавним набавкама који су се односили на исти предмет набавке, за период од претходне три године пре објављивања позива за подношење понуда.

Доказ може бити:

- 1) правоснажна судска одлука или коначна одлука другог надлежног органа;
- 2) исправа о реализованом средству обезбеђења испуњења обавеза у поступку јавне набавке или испуњења уговорних обавеза;
- 3) исправа о наплаћеној уговорној казни;
- 4) рекламације потрошача, односно корисника, ако нису отклоњене у уговореном року;
- 5) извештај надзорног органа о изведеним радовима који нису у складу са пројектом, односно уговором;
- 6) изјава о раскиду уговора због неиспуњења битних елемената уговора дата на начин и под условима предвиђеним законом којим се уређују облигациони односи;
- 7) доказ о ангажовању на извршењу уговора о јавној набавци лица која нису означена у понуди као подизвођачи, односно чланови групе понуђача;
- 8) други одговарајући доказ примерен предмету јавне набавке, који се односи на испуњење обавеза у ранијим поступцима јавне набавке или по раније закљученим уговорима о јавним набавкама.

Наручилац може одбити понуду ако поседује доказ - правоснажну судску одлуку или коначну одлуку другог надлежног органа који се односи на поступак који је спровео или уговор који је закључио и други наручилац ако је предмет јавне набавке истоврстан.

#### **4.19 ПОШТОВАЊЕ ОБАВЕЗА КОЈЕ ПРОИЗЛАЗЕ ИЗ ВАЖЕЋИХ ПРОПИСА**

Понуђач је дужан да поштује све обавезе које произлазе из важећих прописа о заштити на раду, запошљавању и условима рада, заштити животне средине-

Понуђач не сме имати забрану обављања делатности која је на снази у време подношења понуде.

#### **4.20 КОРИШЋЕЊЕ ПАТЕНТА И ОДГОВОРНОСТ ЗА ПОВРЕДУ ЗАШТИЋЕНИХ ПРАВА ИНТЕЛЕКТУАЛНЕ СВОЈИНЕ ТРЕЋИХ ЛИЦА**

Накнаду за коришћење патената, као и одговорност за повреду заштићених права интелектуалне својине трећих лица сноси понуђач.

#### **4.21 НАЧИН И РОК ЗА ПОДНОШЕЊЕ ЗАХТЕВА ЗА ЗАШТИТУ ПРАВА ПОНУЂАЧА**

Поступак заштите права понуђача регулисан је одредбама чл. 138. - 166. ЗЈН.

Захтев за заштиту права може да поднесе понуђач, односно заинтересовано лице, које има интерес за доделу уговора у поступку јавне набавке и који је претрпео или би могао да претрпи штету због поступања Наручиоца противно одредбама ЗЈН.

Захтев за заштиту права подноси се Наручиоцу, а копија се истовремено доставља Републичкој комисији.

Наручиоцу се захтев за заштиту права предаје непосредно или електронском поштом на имејл [miranda.vucenovic@privreda.gov.rs](mailto:miranda.vucenovic@privreda.gov.rs), факсом на број 011/333-4157 или препорученом пошиљком са повратницом на адресу Наручиоца.

Захтев за заштиту права се може поднети у току целог поступка јавне набавке, против сваке радње Наручиоца, осим уколико ЗЈН није другачије одређено.

О поднетом захтеву за заштиту права Наручилац ће обавестити све учеснике у поступку јавне набавке, односно објавити обавештење о поднетом захтеву на Порталу јавних набавки, најкасније у року од два дана од дана пријема захтева.

Уколико се захтевом за заштиту права оспорава врста поступка, садржина позива за подношење понуда или Конкурсне документације, захтев ће се сматрати благовременим уколико је примљен од стране Наручиоца најкасније седам дана пре истека рока за подношење понуда, без обзира на начин достављања и уколико је подносилац захтева у складу са чланом 63. став 2. ЗЈН указао Наручиоцу на евентуалне недостатке и неправилности, а Наручилац исте није отклонио.

Захтев за заштиту права којим се оспоравају радње које Наручилац предузме пре истека рока за подношење понуда, а након истека рока из претходног става, сматраће се благовременим уколико је поднет најкасније до истека рока за подношење понуда.

После доношења одлуке о додели уговора и одлуке о обустави поступка, рок за подношење захтева за заштиту права је десет дана од дана објављивања одлуке на Порталу јавних набавки.

Захтевом за заштиту права не могу се оспоравати радње Наручиоца предузете у поступку јавне набавке ако су подносиоцу захтева били или могли бити познати разлози за његово подношење пре истека рока за подношење захтева, а подносилац захтева га није поднео пре истека тог рока.

Ако је у истом поступку јавне набавке поново поднет захтев за заштиту права од стране истог подносиоца захтева, у том захтеву се не могу оспоравати радње Наручиоца за које је подносилац захтева знао или могао знати приликом подношења претходног захтева.

Захтев за заштиту права не задржава даље активности наручиоца у поступку јавне набавке у складу са одредбама члана 150. ЗЈН.

Наручилац ће објавити обавештење о поднетом захтеву за заштиту права на Порталу јавних набавки и на својој интернет страници најкасније у року од два дана од дана пријема захтева за заштиту права.

#### **4.22 САДРЖИНА ЗАХТЕВА ЗА ЗАШТИТУ ПРАВА**

Захтев за заштиту права садржи:

- 1) назив и адресу подносиоца захтева и лице за контакт;
- 2) назив и адресу Наручиоца;

- 3) податке о јавној набавци која је предмет захтева, односно о одлуци Наручиоца;
- 4) повреде прописа којима се уређује поступак јавне набавке;
- 5) чињенице и доказе којима се повреде доказују;
- 6) потврду о уплати таксе из члана 156. ЗЈН;
- 7) потпис подносиоца.

Ако поднети захтев за заштиту права не садржи све обавезне елементе, Наручилац ће такав захтев одбацити закључком.

Наручилац закључак доставља подносиоцу захтева и Републичкој комисији у року од три дана од дана доношења.

Против закључка Наручиоца подносилац захтева може у року од три дана од дана пријема закључка поднети жалбу Републичкој комисији, док копију жалбе истовремено доставља Наручиоцу.

Валидан доказ о извршеној уплати таксе, у складу са Упутством о уплати таксе за подношење захтева за заштиту права Републичке комисије, објављеном на сајту Републичке комисије, у смислу члана 151. став 1. тачка 6) ЗЈН, је :

**Потврда о извршеној уплати таксе** која мора да садржи следеће елементе:

- (1) да буде издата од стране банке и да садржи печат банке;
- (2) да представља доказ о извршеној уплати таксе, што значи да потврда мора да садржи податак да је налог за уплату таксе, односно налог за пренос средстава реализован, као и датум извршења налога;
- (3) износ таксе из члана 156. ЗЈН чија се уплата врши- 120.000,00 динара;
- (4) број рачуна: 840-30678845-06;
- (5) шифру плаћања: 153 или 253;
- (6) позив на број: подаци о броју или ознаци јавне набавке поводом које се подноси захтев за заштиту права;
- (7) сврха: ЗЗП; Министарство привреде; број или ознака јавне набавке поводом које се подноси захтев за заштиту права;
- (8) корисник: буџет Републике Србије;
- (9) назив уплатиоца, односно назив подносиоца захтева за заштиту права за којег је извршена уплата таксе;
- (10) потпис овлашћеног лица банке, **или**

**Налог за уплату**, први примерак, оверен потписом овлашћеног лица и печатом банке или поште, који садржи и све друге елементе из потврде о извршеној уплати таксе наведене под тачком 1 **или**

**Потврда издата од стране Републике Србије, Министарства финансија, Управе за трезор**, потписана и оверена печатом, која садржи све елементе из потврде о извршеној уплати таксе из тачке 1, осим оних наведених под (1) и (10), за подносиоце захтева за заштиту права који имају отворен рачун у оквиру припадајућег консолидованог рачуна трезора, а који се води у Управи за трезор (корисници буџетских средстава, корисници средстава организација за обавезно социјално осигурање и други корисници јавних средстава) **или**

**Потврда издата од стране Народне банке Србије**, која садржи све елементе из потврде о извршеној уплати таксе из тачке (1), за подносиоце захтева за заштиту права (банке и други субјекти) који имају отворен рачун код НБС.

Више информација о уплати таксе за подношење захтева за заштиту права може се добити на интернет страници Републичке комисије за заштиту права у поступцима јавних навакки <http://www.kjn.gov.rs/ci/uputstvo-o-uplati-republicke-administrativne-takse.html>

#### **4.23 РОК ЗА ДОНОШЕЊЕ ОДЛУКЕ О ДОДЕЛИ УГОВОРА**

Рок за доношење одлуке о додели уговора је 25 дана од дана отварања понуда.

#### **4.24 РОК У КОЈЕМ ЋЕ УГОВОР БИТИ ЗАКЉУЧЕН**

Уговор о јавној набавци ће бити закључен са понуђачем којем је додељен уговор у року од осам дана од дана протеча рока за подношење захтева за заштиту права из члана 149. ЗЈН.

У случају да је поднета само једна понуда Наручилац може закључити уговор пре истека рока за подношење захтева за заштиту права, у складу са чланом 112. став 2. тачка 5) ЗЈН.

#### **4.25 ОБУСТАВА ЈАВНЕ НАБАВКЕ**

Наручилац ће обуставити поступак јавне набавке уколико нису испуњени услови за доделу уговора из члана 107. ЗЈН.

Наручилац може да обустави поступак јавне набавке из објективних и доказивих разлога који се нису могли предвидети у време покретања поступка и који онемогућавају да се започети поступак оконча, или услед којих је престала потреба Наручиоца за предметном набавком због чега се неће понављати у току исте буџетске године односно у наредних шест месеци.

#### **4.26 УВИД У ДОКУМЕНТАЦИЈУ**

Понуђач има право да изврши увид у документацију о спроведеном поступку јавне набавке после доношења одлуке о додели уговора, односно одлуке о обустави поступка о чему може поднети писмени захтев наручиоцу путем електронске поште, поште и факсом.

Наручилац ће лицу из претходног става, омогућити увид у документацију и копирање документације из поступка о трошку подносиоца захтева, у року од два дана од дана пријема писаног захтева, уз обавезу да заштити податке у складу са чл. 14. и 15. ЗЈН.

#### 4.27 ТРОШКОВИ ПРИПРЕМАЊА ПОНУДЕ

Понуђач може да у оквиру понуде достави укупан износ и структуру трошкова припремања понуде. Трошкове припреме и подношења понуде сноси искључиво понуђач и не може тражити од Наручиоца накнаду трошкова.

Ако је поступак јавне набавке обустављен из разлога који су на страни Наручиоца, оба наручиоца су дужна да понуђачу надокнаде трошкове прибављања средства обезбеђења, под условом да је понуђач тражио накнаду тих трошкова у понуди.

**4.28 СПИСАК ОБРАЗАЦА КОЈИ ЧИНЕ САСТАВНИ ДЕО КОНКУРСНЕ ДОКУМЕНТАЦИЈЕ (ПОНУДЕ)**

	<b>НАЗИВ ОБРАСЦА</b>	<b>БРОЈ ОБРАСЦА</b>
<b>1.</b>	Образац понуде	<b>ОБРАЗАЦ БР. 1</b>
<b>2.</b>	Општи подаци о понуђачу	<b>ОБРАЗАЦ БР. 2</b>
<b>3.</b>	Општи подаци о члану групе понуђача	<b>ОБРАЗАЦ БР. 3</b>
<b>4.</b>	Изјава понуђача да не наступа са подизвођачима	<b>ОБРАЗАЦ БР. 4</b>
<b>5.</b>	Општи подаци о подизвођачу	<b>ОБРАЗАЦ БР. 5</b>
<b>6.</b>	Изјава о посети локације	<b>ОБРАЗАЦ БР. 6</b>
<b>7.</b>	Изјава о одговорном извођачу	<b>ОБРАЗАЦ БР. 7</b>
<b>8.</b>	Списак изведених радова	<b>ОБРАЗАЦ БР. 8</b>
<b>9.</b>	Потврда о реализацији уговора	<b>ОБРАЗАЦ БР. 9</b>
<b>10.</b>	Изјава о прибављању полисе осигурања	<b>ОБРАЗАЦ БР. 10</b>
<b>11.</b>	Изјава о расположивости техничке опреме	<b>ОБРАЗАЦ БР. 11</b>
<b>12.</b>	Модел уговора	<b>ОБРАЗАЦ БР. 12</b>
<b>13.</b>	Предмер и предрачун	<b>ОБРАЗАЦ БР. 13</b>
<b>14.</b>	Трошкови припреме понуде	<b>ОБРАЗАЦ БР. 14</b>
<b>15.</b>	Изјава о независној понуди	<b>ОБРАЗАЦ БР. 15</b>
<b>16.</b>	Изјава понуђача о поштовању важећих прописа о заштити на раду, запошљавању и условима рада, заштити животне средине, као и да нема забрану обављања делатности	<b>ОБРАЗАЦ БР. 16</b>

**Образац 1.**

**ОБРАЗАЦ ПОНУДЕ**

Понуда број \_\_\_\_\_ од \_\_\_\_\_.2016. године  
за јавну набавку 31/2016 – Изградња магистралног водовода од резервоара  
Разбојиште до прекидне коморе Пискавице-Бања Врујци у зони  
привређивања, општина Мионица

**1) Општи подаци о понуђачу:**

Скраћени назив: \_\_\_\_\_

Седиште и адреса: \_\_\_\_\_

Матични број: \_\_\_\_\_ ПИБ: \_\_\_\_\_

Мало, средње или велико предузеће: \_\_\_\_\_ (уписати)

а) понуђач који наступа самостално б) понуђач – носилац посла в) понуђач из  
групе понуђача г) подизвођач (заокружити)

Скраћени назив: \_\_\_\_\_

Седиште и адреса: \_\_\_\_\_

Матични број: \_\_\_\_\_ ПИБ: \_\_\_\_\_

Мало, средње или велико предузеће: \_\_\_\_\_ (уписати)

а) понуђач који наступа самостално б) понуђач – носилац посла в) понуђач из  
групе понуђача г) подизвођач (заокружити)

Скраћени назив: \_\_\_\_\_

Седиште и адреса: \_\_\_\_\_

Матични број: \_\_\_\_\_ ПИБ: \_\_\_\_\_

Мало, средње или велико предузеће: \_\_\_\_\_ (уписати)

а) понуђач који наступа самостално б) понуђач – носилац посла в) понуђач из  
групе понуђача г) подизвођач (заокружити)

**НАПОМЕНА:** Образац копирати у потребном броју примерака у случају већег  
броја понуђача из групе понуђача или подизвођача

2) Понуду број \_\_\_\_\_ од \_\_\_\_\_.\_\_\_\_\_.\_\_\_\_\_. године подносимо

а) самостално

б) као заједничку понуду

ц) са подизвођачем

<b>Укупна цена без ПДВ</b>	
Словима:	
<b>Укупна цена са ПДВ</b>	
Словима:	
<b>Рок</b> завршетка радова износи _____ календарских дана од дана увођења у посао (максимално 45 календарских дана)	
<b>Гарантни рок</b> за све радове је _____ године, од дана примопредаје радова (не краћи од 2 године)	
Важење понуде износи 90 дана од дана отварања понуда	
Тражени <b>аванс</b> (највише до 25%)	а) аванс _____% б) без аванса

3) Подаци о подизвођачу:

Назив подизвођача	Позиција радова које изводи	Вредност радова без ПДВ	Процент укупне вредности набавке који ће извршити подизвођач:

Датум: \_\_\_\_\_

Потпис овлашћеног лица

М.П.

Напомене: Образац понуде понуђач мора да попуни, овери печатом и потпише, чиме потврђује да су тачни подаци који су у обрасцу понуде наведени. Уколико понуђачи подносе заједничку понуду, група понуђача може да се определи да образац понуде потписују и печатом оверавају сви понуђачи из групе понуђача или група понуђача може да одреди једног понуђача из групе који ће попунити, потписати и печатом оверити образац понуде.



**Образац 2.**

**ОПШТИ ПОДАЦИ О ПОНУЂАЧУ**

Назив понуђача	
Седиште и адреса понуђача	
Одговорно лице – директор	
Особа за контакт	
Телефон	
Телефакс	
Имејл	
Текући рачун и банка	
Матични број	
Порески број – ПИБ	
ПДВ број	

Датум: \_\_\_\_\_

Потпис овлашћеног лица

\_\_\_\_\_

М.П.

Образац потписује и оверава овлашћено лице понуђача

**Образац 3.**

**ОПШТИ ПОДАЦИ О ЧЛАНУ ГРУПЕ ПОНУЂАЧА**

Назив члана групе понуђача	
Седиште и адреса члана групе понуђача	
Одговорно лице члана групе - директор	
Особа за контакт	
Телефон	
Телефакс	
Имејл	
Текући рачун и банка	
Матични број	
Порески број – ПИБ	
ПДВ број	

Датум: \_\_\_\_\_

Потпис овлашћеног лица

М.П. \_\_\_\_\_

Образац копирати у потребном броју примерака за сваког члана групе понуђача. Образац потписује и оверава овлашћено лице носиоца посла групе понуђача или овлашћено лице члана групе

**Образац 4.**

**ИЗЈАВА ПОНУЂАЧА  
ДА НЕ НАСТУПА СА ПОДИЗВОЂАЧИМА**

У понуди за јавну набавку број 31/2016 – Изградња магистралног водовода од резервоара Разбојиште до прекидне коморе Пискавице-Бања Врујци у зони привређивања, општина Мионица изјављујемо да не наступамо са подизвођачима.

Датум: \_\_\_\_\_

Потпис овлашћеног лица

М.П.

\_\_\_\_\_

Образац потписује и оверава овлашћено лице понуђача

**Образац 5.**

**ОПШТИ ПОДАЦИ О ПОДИЗВОЂАЧУ**

Назив подизвођача	
Седиште и адреса подизвођача	
Одговорно лице - директор	
Особа за контакт	
Телефон	
Телефакс	
Имејл	
Текући рачун подизвођача	
Матични број подизвођача	
Порески број подизвођача – ПИБ	
ПДВ број подизвођача	

Датум: \_\_\_\_\_

Потпис овлашћеног лица

М.П. \_\_\_\_\_

Образац копирати у потребном броју примерака за подизвођаче уколико понуђач наступа са подизвођачима.

Образац потписује и оверава овлашћено лице понуђача или овлашћено лице подизвођача.

**Образац 6.**

**ИЗЈАВА ПОНУЂАЧА О ПОСЕТИ ЛОКАЦИЈЕ**

Изјављујем да смо посетили локацију која је предмет јавне набавке број 31/2016 и стекли увид у техничку документацију и све информације које су неопходне за припрему понуде. Такође изјављујем да смо упознати са свим условима градње и да они, сада видљиви, не могу бити основ за било какве накнадне промене у цени.

Датум: \_\_\_\_\_

Потпис овлашћеног лица

\_\_\_\_\_  
М.П.

Образац потписује и оверава овлашћено лице понуђача уколико наступа самостално или са подизвођачима.

Уколико наступа у групи, образац потписује и оверава овлашћено лице носиоца посла групе понуђача или овлашћено лице члана групе.

**Образац 7.****ИЗЈАВА О ОДГОВОРНОМ ИЗВОЂАЧУ**

Изјављујем да ће доле наведени одговорни извођачи радова бити расположиви у периоду извршења уговора за изградњу магистралног водовода од резервоара Разбојиште до прекидне коморе Пискавице-Бања Врујци у зони привређивања, општина Мионица:

Бр.	Име и презиме	Број лиценце	Назив понуђача (члана групе понуђача) који ангажује одговорног извођача:	Основ ангажовања: 1. Запослен код понуђача 2. Ангажован уговором
1.				
2.				
3.				

Датум: \_\_\_\_\_

Потпис овлашћеног лица

\_\_\_\_\_  
М.П.

Образац копирати у потребном броју примерака.

Образац потписује и оверава овлашћено лице понуђача уколико наступа самостално или са подизвођачима. Уколико наступа у групи, образац потписује и оверава овлашћено лице носиоца посла групе понуђача или овлашћено лице члана групе.

Напомена: Последњу колону: Основ ангажовања попунити тако, што се за запослене уноси број - 1, а за ангажоване уговором број - 2.

**Образац 8.**

**СПИСАК ИЗВЕДЕНИХ РАДОВА**

Наручилац	Период извођења радова	Врста радова	Вредност изведених радова (без ПДВ)
<b>УКУПНО изведених радова без ПДВ:</b>			

Датум: \_\_\_\_\_

Потпис овлашћеног лица

\_\_\_\_\_

М.П.

Образац копирати у потребном броју примерака за сваког члана групе понуђача. Образац потписује и оверава овлашћено лице понуђача уколико наступа самостално или са подизвођачима. Образац потписује и оверава овлашћено лице носиоца посла групе понуђача или овлашћено лице члана групе.

**Образац 9.**

**ПОТВРДА О РЕАЛИЗАЦИЈИ УГОВОРА**

\_\_\_\_\_  
Назив наручиоца

\_\_\_\_\_  
Адреса

Овим потврђујемо да је понуђач

\_\_\_\_\_  
из

ул. \_\_\_\_\_

за потребе Наручиоца

\_\_\_\_\_  
а) самостално; б) као носилац посла; в) као члан групе; г) као подизвођач

*(заокружити одговарајући начин наступања)*

квалитетно и у уговореном року извео радове

\_\_\_\_\_  
*(навести врсту радова)*

у вредности од укупно \_\_\_\_\_ динара без ПДВ,

односно у вредности од укупно \_\_\_\_\_ динара са

ПДВ, а на основу уговора број \_\_\_\_\_ од

\_\_\_\_\_.

Ова потврда се издаје ради учешћа на тендеру и у друге сврхе се не може користити.

Контакт особа Наручиоца: \_\_\_\_\_,

Телефон: \_\_\_\_\_

Датум: \_\_\_\_\_

Потпис овлашћеног лица Наручиоца

\_\_\_\_\_  
М.П.

Образац копирати у потребном броју примерака.



**Образац 10.**

**ИЗЈАВА О ПРИБАВЉАЊУ ПОЛИСЕ ОСИГУРАЊА**

Изјављујемо да ћемо, уколико у поступку јавне набавке број 31/2016, наша понуда буде изабрана као најповољнија, те уколико приступимо закључењу уговора о извођењу радова на изградњи магистралног водовода од резервоара Разбојиште до прекидне коморе Пискавице-Бања Врујци у зони привређивања, општина Мионица у року од 15 дана од дана закључења уговора, доставити полису осигурања за објекат у изградњи и полису осигурања од одговорности за штету причињену трећим лицима и стварима трећих лица, оригинал или оверену копију, са важношћу за цео период извођења радова.

Датум: \_\_\_\_\_

Потпис овлашћеног лица

М.П.

Образац потписује и оверава овлашћено лице понуђача уколико наступа самостално или са подизвођачима.

Образац потписује и оверава овлашћено лице носиоца посла групе понуђача или овлашћено лице члана групе.

**Образац 11.****ИЗЈАВА О РАСПОЛОЖИВОСТИ ТЕХНИЧКЕ ОПРЕМЕ**

Изјављујемо да имамо у власништву, односно закупу или лизингу и у исправном стању захтевани технички капацитет за јавну набавку број 31/2016 – Изградња магистралног водовода од резервоара Разбојиште до прекидне коморе Пискавице-Бања Врујци у зони привређивања, општина Мионица и да ће наведена опрема бити на располагању за све време извођења радова који су предмет ове јавне набавке

Ред. бр.	Техничко средство	Ком.	Редни број и бр. стране са пописне листе	Број уговора о лизингу или закупу	Уписати у чијем је власништву техничко средство
1.	Багер	1			
2.	Мини багер или комбинована радна машина	2			
3.	Камион кипер	5			

Датум: \_\_\_\_\_

Потпис овлашћеног лица

М.П. \_\_\_\_\_

Образац копирати у потребном броју примерака за сваког члана групе понуђача. Образац потписује и оверава овлашћено лице овлашћеног члана групе понуђача или овлашћено лице члана групе.Образац потписује и оверава овлашћено лице понуђача уколико наступа самостално или са подизвођачима.

## Образац 12.

### МОДЕЛ УГОВОРА О ИЗВОЂЕЊУ РАДОВА

Уговорне стране :

- 1. Република Србија – Министарство привреде**, Београд, Ул. Кнеза Милоша бр. 20, ПИБ 108213421, матични број 17862154, жиро рачун 840-1620-21 (у даљем тексту: Наручилац), које заступа министар Жељко Сертић
- 2. Република Србија – Општина Мионица**, Мионица, Ул. Војводе Мишића бр. 30, ПИБ 101391888, матични број 07137273 (у даљем тексту: Корисник), коју заступа председник општине Бобан Јанковић
- 3. Привредно друштво / носилац посла**  
\_\_\_\_\_, Ул. \_\_\_\_\_,  
\_\_\_\_\_ бр. \_\_\_\_\_, ПИБ \_\_\_\_\_,  
матични број \_\_\_\_\_, рачун бр. \_\_\_\_\_ отворен  
код пословне банке \_\_\_\_\_;  
члан \_\_\_\_\_ групе \_\_\_\_\_,  
\_\_\_\_\_, Ул. \_\_\_\_\_ бр. \_\_\_\_\_, ПИБ \_\_\_\_\_,  
\_\_\_\_\_ матични број \_\_\_\_\_;  
члан \_\_\_\_\_ групе \_\_\_\_\_,  
\_\_\_\_\_, Ул. \_\_\_\_\_ бр. \_\_\_\_\_, ПИБ \_\_\_\_\_,  
\_\_\_\_\_ матични број \_\_\_\_\_;  
члан \_\_\_\_\_ групе \_\_\_\_\_,  
\_\_\_\_\_, Ул. \_\_\_\_\_ бр. \_\_\_\_\_, ПИБ \_\_\_\_\_,  
\_\_\_\_\_ матични број \_\_\_\_\_,  
(у даљем тексту: Извођач), које заступа директор \_\_\_\_\_

### УВОДНИ ДЕО

- На основу Уредбе о утврђивању Програма подршке развоју пословне инфраструктуре за 2016. годину („Службени гласник РС”, број 10/16) и Јавног позива за пријаву пројекта („Службени гласник РС”, број 10/16) Министарство привреде је донело Одлуку о распореду и коришћењу средстава за подршку унапређења пословне инфраструктуре за 2016. годину број: 401-00-1322/2016-11 од 31. маја 2016. године („Службени гласник РС”, број 50/16), којом су распоређена средства за реализацију пројекта - Изградња магистралног водовода од резервоара Разбојиште до прекидне коморе Пискавице-Бања Врујци;
- Наручилац је у отвореном поступку јавне набавке број 31/2016, донео Одлуку о додели уговора број \_\_\_\_\_ од \_\_\_\_\_ 2016. године (*понуђава Наручилац*) и изабрао Извођача као најповољнијег понуђача за извођење радова на изградњи магистралног водовода од резервоара Разбојиште до прекидне коморе Пискавице-Бања Врујци.

## ПРЕДМЕТ УГОВОРА

### Члан 1.

Предмет Уговора је изградња магистралног водовода од резервоара Разбојиште до прекидне коморе Пискавице-Бања Врујци, у свему према Понуди број \_\_\_\_\_ од \_\_\_\_\_.2016. године, која је саставни део овог уговора.

## ВРЕДНОСТ УГОВОРА

### Члан 2.

Цена за извођење радова из члана 1. Уговора износи \_\_\_\_\_ динара без ПДВ односно \_\_\_\_\_ динара са ПДВ.

Укупан износ средстава из става 1. овог члана обезбеђен је на следећи начин:

- износ од \_\_\_\_\_ динара без ПДВ (*попуњава Наручилац*) обезбеђен је Законом о буџету Републике Србије за 2016. годину („Службени гласник РС”, број 103/15), у члану 8, у оквиру Раздела 20 - Министарство привреде, Програм 1505 – Регионални развој, функција 411 – Општи економски и комерцијални послови, Пројекат 4004 - Подршка развоју пословне инфраструктуре, економска класификација 511 - Зграде и грађевински објекти;
- износ од \_\_\_\_\_ динара без ПДВ (*попуњава Наручилац*) обезбеђен је Одлуком о буџету општине Мионица за 2016. годину на позицији капитални пројекти ЈП „Дирекција за уређење и изградњу општине Мионица“, глава 4.07, програмска активност 0601-0001-Водоснабдевање на апропријацији 147, економска класификација 511-Зграде и грађевински објекти
- износ од \_\_\_\_\_ динара на име ПДВ на целокупну вредност Уговора (*попуњава Наручилац*) обезбеђен је Одлуком о буџету општине Мионица за 2016. годину у оквиру главе 4.07, програмска активност 0601-0001 водоснабдевање на апропријацији 147, економска класификација 511-Зграде и грађевински објекти

Обавезу обрачуна и плаћања ПДВ на целокупну вредност Уговора сноси Корисник као порески дужник.

Уговорена цена је фиксна по јединици мере и не може се мењати услед повећања цене елемената на основу којих је одређена односно због наступања промењених околности.

Осим вредности рада, добара и услуга неопходних за извршење Уговора, цена обухвата и све зависне трошкове Извођача до примопредаје радова а посебно трошкове извођења свих припремних и завршних радњи, организације, чувања и обезбеђења градилишта, помоћних материјала и опреме, мера за омогућавање безбедног и несметаног одвијања саобраћаја током извођења радова. Обезбеђење градилишта саобраћајном сигнализацијом у току извођења радова је у обавези Корисника и не урачунава се у цену.

## НАЧИН ПЛАЋАЊА

### Члан 3.

Наручилац се обавезује да, од износа без ПДВ из члана 2. став 1. Уговора, Извођачу исплати износ од \_\_\_\_\_ (*попуњава Наручилац*) динара а Корисник износ од \_\_\_\_\_ (*попуњава Наручилац*) динара.

Корисник се обавезује на плаћање ПДВ на целокупну вредност Уговора, а по основу сваке испостављене ситуације.

Уговорне стране су сагласне да се плаћање Извођачу врши на следећи начин:

-аванс у висини од \_\_\_ % од уговорене вредности без ПДВ што износи \_\_\_\_\_ динара, у року до 45 дана од дана пријема оверене авансне ситуације/авансног рачуна, уз услов да је Наручиоцу достављена банкарска гаранција за повраћај аванса, у складу са чланом 12. Уговора. Аванс се мора оправдати најкасније са последњом привременом ситуацијом;

- по испостављеним овереним привременим ситуацијама и окончаној ситуацији, уз важеће банкарске гаранције и полисе осигурања, у року до 45 дана од дана пријема оверене ситуације. Укупна вредност привремених ситуација не може бити већа од 90% вредности уговорених радова без ПДВ.

Комплетну документацију неопходну за оверу ситуације: листове грађевинског дневника, листове грађевинске књиге, одговарајуће атесте за уграђени материјал и набавку опреме, динамички план са пресеком стања радова и предлог мера за отклањање евентуалних кашњења у реализацији и другу документацију Извођач доставља стручном надзору, с тим да се у супротном неће извршити плаћање тих позиција, што Извођач признаје без права на приговор.

Уколико Извођач не достави ситуацију са свим прилозима из претходног става овог члана, Наручилац и/или Корисник неће извршити плаћање позиција за које није достављена комплетна документација.

## **РОК ЗА ИЗВОЂЕЊЕ РАДОВА**

### **Члан 4.**

Извођач се обавезује да радове који су предмет овог уговора изведе у року од \_\_\_ календарских дана, рачунајући од дана увођења у посао.

Увођење у посао се врши у присуству представника Наручиоца, Корисник, Извођача и стручног надзора, након испуњења следећих услова:

-да је Корисник предао Извођачу инвестиционо техничку документацију и грађевинску дозволу;

- да је Корисник обезбедио Извођачу несметан прилаз градилишту;
- да је Извођач Наручиоцу доставио банкарску гаранцију за добро извршење посла;
- да је Извођач Наручиоцу доставио полису осигурања за објекат у изградњи и полису осигурања од одговорности за штету причињену трећим лицима и стварима трећих лица.

Датум увођења у посао уписује се у грађевински дневник.

### **Члан 5.**

Извођач је дужан да одмах писмено обавести Наручиоца и Корисника о околностима које онемогућавају или отежавају извођење радова, о привременом обустављању радова, и о настављању радова по престанку сметњи због којих је извођење радова обустављено.

Извођач може привремено обуставити радове искључиво уз сагласност надзорног органа. Извођач је дужан да настави извођење радова по престанку сметње због које су радови обустављени.

Период обуставе радова мора бити уписан у грађевински дневник, потписан и оверен од стране одговорног лица Извођача и стручног надзора и једино у том случају не утиче на уговорени рок извођења радова.

На основу евидентиране обуставе радова кроз књигу инспекције и грађевински дневник, приликом коначног обрачуна утврдиће се да ли су радови изведени у уговореном року.

#### **Члан 6.**

Захтев за продужење уговореног рока са писаном сагласношћу стручног надзора и Корисника и пратећом документацијом, Извођач подноси Наручиоцу у року од три дана од сазнања за околност које онемогућавају завршетак радова у уговореном року, а најкасније пет дана пре истека коначног рока за завршетак радова. Уговорени рок се не може продужити без сагласности Наручиоца.

Уговорени рок је продужен када уговорне стране у форми анекса овог уговора о томе постигну писани споразум.

Извођач је дужан да, у уговореном року односно без права на продужење уговореног рока, изведе вишак радова до 10 % од уговорених количина.

У случају да Извођач не испуњава предвиђену динамику, обавезан је да уведе у рад више извршилаца, без права на захтевање повећаних трошкова или посебне накнаде.

### **УГОВОРНА КАЗНА**

#### **Члан 7.**

Уколико Извођач не заврши радове који су предмет овог уговора у уговореном року, Наручилац и Корисник могу наплатити уговорну казну умањењем износа који је исказан у окончаној ситуацији.

Висина уговорне казне износи 0,1% од уговорене вредности без ПДВ за сваки дан закашњења, с тим што укупан износ казне не може бити већи од 5 % од вредности уговорених радова без ПДВ.

Ако су Наручилац или Корисник због закашњења у извођењу или предаји изведених радова, претрпели штету која је већа од износа уговорне казне, могу захтевати накнаду штете, односно поред уговорне казне и разлику до пуног износа претрпљене штете. Постојање и износ штете Наручилац и Корисник морају да докажу.

### **ОБАВЕЗЕ ИЗВОЂАЧА**

#### **Члан 8.**

Осим обавеза које су утврђене другим одредбама овог уговора, Извођач има обавезу:

- да радове који су предмет овог уговора изведе у складу са Понудом из члана 1. Уговора, важећим техничким и другим прописима који регулишу предметну материју, грађевинском дозволом, инвестиционо-техничком документацијом и овим уговором;

-да обезбеди радну снагу, материјал, грађевинску и другу опрему, изврши припремно-завршне и остале радове и све друго неопходно за коначно извршење Уговора;

-да по пријему инвестиционо-техничке документације исту прегледа и у року од 7 (седам) дана достави примедбе у писаном облику Наручиоцу и Кориснику на разматрање и даље поступање. Неблаговремено уочене или достављене примедбе, које нису могле остати непознате да су на време сагледане, неће бити узете у обзир нити ће имати утицаја на рок за извођење радова;

-да пре почетка радова потпише главни пројекат/пројекат за извођење и Наручиоцу достави решење о именовању одговорног извођача радова;

-да о свом трошку обезбеди и истакне на видном месту градилишну таблу, са свим прописаним подацима која табла мора да садржи;

-да обезбеди услове за извођење радова, према усвојеном детаљном динамичком плану, по свим временским условима;

-да обезбеди безбедност свих лица на градилишту, као и одговарајуће чување и обезбеђење градилишта као и складишта материјала и слично, тако да се Наручилац и Корисник ослобађају свих одговорности према државним органима и трећим лицима, што се тиче безбедности, прописа о заштити животне средине и радно-правних прописа за време укупног трајања извођења радова до предаје радова Кориснику и Наручиоцу;

-да се строго придржава прописаних мера за заштиту здравља и безбедности на раду за све своје запослене и сва друга лица на градилишту или на другим местима на којима могу бити угрожена;

-да обезбеди услове за вршење стручног надзора на објекту;

-да уредно води сву документацију предвиђену законом и другим прописима, који регулишу ову област;

-да поступа по свим основаним примедбама и захтевима Наручиоца и Корисника датим на основу извршеног надзора и да у зависности од конкретне ситуације, о свом трошку, изврши поправку или рушење или поновно извођење радова, замену набављеног или уграђеног материјала, опреме, уређаја и постројења или убрзања извођења радова када је запао у доцњу у погледу уговорених рокова извођења радова;

-да гарантује квалитет изведених радова, употребљеног материјала и набављене опреме, с тим да отклањању недостатка у гарантном року за изведене радове Извођач мора да приступи у року од 5 дана по пријему писаног позива од стране Корисника ;

-да отклони сву штету коју учини за време извођења радова на објекту – локацији извођења радова и на суседним објектима;

-да по завршеним радовима одмах обавести Наручиоца и Корисника да је завршио радове и да је спреман за њихов пријем.

## **Члан 9.**

Извођач је у обавези да у року од 15 дана од дана закључења Уговора достави детаљан динамички план који мора садржати и следеће позиције, прва: припрема и формирање градилишта и последња: отклањање недостатака, у шест примерака, по два за Наручиоца, Корисника и стручни надзор.

Саставни део динамичког плана су: план ангажовања потребне радне снаге, план ангажовања потребне механизације и опреме на градилишту, план набавке потребног материјала, финансијски план реализације извођења радова, пројекат организације градилишта.

Извођач је у обавези да уведе у рад више смена, продужи смену или уведе у рад више извршилаца, без права на повећање трошкова или посебне накнаде за то, уколико не испуњава предвиђену динамику.

## **ОБАВЕЗЕ НАРУЧИОЦА И КОРИСНИКА**

### **Члан 10.**

Осим обавеза које су утврђене другим одредбама овог уговора, Наручилац има обавезу:

- да Извођачу плати уговорену цену под условима и на начин одређен чл. 2. и 3. овог уговора;
- да присуствује увођењу Извођача у посао;
- да учествује у раду комисије за примопредају радова и коначни обрачун са Корисником, стручним надзором и Извођачем.

Осим обавеза које су утврђене другим одредбама овог уговора, Корисник има обавезу:

- да приликом закључења Уговора, Извођачу преда инвестиционо-техничку документацију и грађевинску дозволу;
- да најкасније 15 дана од закључења Уговора достави надлежној инспекцији рада пријаву градилишта, а копију пријаве постави на видно место на градилишту;
- да Извођача уведе у посао као и да му обезбеди несметан прилаз градилишту;
- да пре почетка рада на градилишту писменим актом одреди координатора за безбедност и здравље на раду у фази извођења радова и да обезбеди израду Плана превентивних мера, уколико је то предвиђено важећим прописима;
- да Извођачу плати уговорену цену под условима и на начин одређен чл. 2. и 3. овог уговора;
- да врши обрачун ПДВ, подношење ПДВ пријаве као и плаћање ПДВ по свим испостављеним ситуацијама;
- да Наручиоца, писаним путем, обавештава о свакој извршеној уплати по основу испостављених ситуација као и по основу обавезе ПДВ;
- да обезбеди вршење стручног надзора над извршењем уговорних обавеза Извођача;
- да петнаестодневне извештаје стручног надзора доставља Наручиоцу, без одлагања;
- да учествује у раду комисије за примопредају радова и коначни обрачун са Наручиоцем, стручним надзором и Извођачем.

## **БАНКАРСКЕ ГАРАНЦИЈЕ**

### **Члан 11.**

Извођач се обавезује да у року од 15 дана од дана закључења овог уговора преда Наручиоцу банкарску гаранцију за повраћај аванса, са роком важења најмање до коначног извршења посла, која мора бити безусловна, неопозива, без права на приговор и платива на први позив, а у корист Наручиоца.

Извођач се обавезује да у року од 15 дана од дана закључења овог уговора преда Наручиоцу банкарску гаранцију за добро извршење посла у износу од 10% од вредности уговора без ПДВ и са роком важења најмање 30 дана дуже од истека рока за коначно извршење посла, која мора бити безусловна, неопозива, без права на приговор и платива на први позив, а у корист Наручиоца.



Наручилац има право да активира банкарску гаранцију за озбиљност понуде ако Извођач у року од 15 дана од дана закључења Уговора не достави банкарске гаранције из ст. 1 и 2 овог члана.

У случају наступања услова за продужење рока завршетка радова, Извођач је у обавези да продужи важење банкарских гаранција, с тим да се висина банкарске гаранције за повраћај аванса може смањити, уз писану сагласност Наручиоца, сразмерно изведеним радовима и износу којим је оправдан део примљеног аванса кроз привремене ситуације.

У случају истека рока важења банкарских гаранција док је извођење радова који су предмет овог уговора у току, Извођач је дужан да, о свом трошку, продужи рок важења банкарских гаранција.

Банкарска гаранција за добро извршење посла може бити послата на наплату пословној банци Извођача уколико Извођач, ни после упућене опомене, не продужи њено важење.

Извођач се обавезује да у року од 10 дана након примопредаје радова Кориснику преда банкарску гаранцију за отклањање грешака у гарантном року у износу од 5% од вредности уговора без ПДВ и са роком важења пет дана дужим од уговореног гарантног рока, која мора бити безусловна, неопозива, без права на приговор и платива на први позив, а у корист Корисника, што је услов за оверу окончане ситуације.

Гаранцију за отклањање грешака у гарантном року Корисник сме да наплати уколико Извођач не отпочне са отклањањем недостатака у року од 5 дана од дана пријема писаног захтева и не отклони их у року и у складу са достављеним захтевом.

## **ОСИГУРАЊЕ РАДОВА**

### **Члан 12.**

Извођач је дужан да у року од 15 дана од дана закључења овог уговора осигура радове, материјал и опрему од уобичајених ризика до њихове пуне вредности (осигурање објекта у изградњи) и достави Наручиоцу оригинал или оверену копију полисе осигурања са важношћу за цео период извођења радова, у свему према важећим законским прописима.

Извођач је дужан да у року од 15 дана од закључења овог уговора, достави Наручиоцу оригинал или оверену копију полисе осигурања од одговорности за штету причињену трећим лицима и стварима трећих лица, са важношћу за цео период извођења радова, у свему према важећим законским прописима.

Наручилац има право да активира банкарску гаранцију за озбиљност понуде ако Извођач у року од 15 дана од дана закључења Уговора не достави полисе осигурања из ст. 1 и 2 овог члана.

Уколико се рок за извођење радова продужи, Извођач је обавезан да достави, пре истека уговореног рока, полисе осигурања из ст. 1. и 2. овог члана, са новим периодом осигурања.

Извођач је обавезан да спроводи све потребне мере заштите на раду као и мере противпожарне заштите.

Уколико Извођач радова не поступи у складу са ст. 4. и 5. овог члана признаје своју искључиву прекршајну и кривичну одговорност и једини сноси накнаду за све настале материјалне и нематеријалне штете, при чему овај уговор признаје за извршну исправу без права приговора.

## **ГАРАНТНИ РОК**

### **Члан 13.**

Гарантни рок за изведене радове износи \_\_\_\_\_ године рачунајући од дана примопредаје радова. За уграђене материјале важи гарантни рок у складу са условима произвођача, који тече од дана извршене примопредаје радова Наручиоцу и Кориснику.

Извођач је обавезан да, на дан извршене примопредаје радова који су предмет овог уговора, записнички преда Кориснику све гарантне листове за уграђене материјале, као и упутства за руковање.

### **Члан 14.**

Извођач је дужан да у току гарантног рока, на први писани позив Корисника, отклони о свом трошку све недостатке који се односе на уговорени квалитет изведених радова, уграђених материјала и опреме, а који нису настали неправилном употребом, као и сва оштећења проузрокована овим недостацима.

Ако Извођач не приступи извршењу своје обавезе из претходног става у року од 5 дана по пријему писаног позива од стране Корисника, Корисник ће наплатити банкарску гаранцију за отклањање грешака у гарантном року.

Уколико гаранција за отклањање грешака у гарантном року не покрива у потпуности трошкове настале поводом отклањања недостатака из става 1. овог члана, Корисник има право да од Извођача тражи накнаду штете, до пуног износа стварне штете.

## **КВАЛИТЕТ МАТЕРИЈАЛА И РАДОВА**

### **Члан 15.**

За укупан уграђени материјал и опрему Извођач мора имати сертификате квалитета и атесте који се захтевају по важећим прописима и мерама за објекте те врсте у складу са пројектном документацијом.

Извођач је дужан да о свом трошку обави одговарајућа испитивања материјала и контролу квалитета опреме и одговоран је уколико употреби материјал који не одговара квалитету.

Уколико Наручилац и/или Корисник, на основу извештаја надзорног органа или на други начин, утврде да уграђени материјал или опрема не одговара стандардима и техничким прописима, забраниће његову употребу. У случају спора меродаван је налаз овлашћене организације за контролу квалитета.

У случају да је због употребе неквалитетног материјала угрожена безбедност објекта, Наручилац, уз сагласност Корисника, има право да тражи да Извођач поруши изведене радове и да их о свом трошку поново изведе у складу са техничком

документацијом и уговорним одредбама. Уколико Извођач у одређеном року то не учини, Наручилац има право на наплату банкарске гаранције за добро извршење посла.

## **АНГАЖОВАЊЕ ПОДИЗВОЂАЧА**

### **Члан 16.**

Извођач ће део радова који су предмет овог уговора извршити преко подизвођача \_\_\_\_\_, Ул. \_\_\_\_\_ бр. \_\_\_\_\_, ПИБ \_\_\_\_\_, матични број \_\_\_\_\_, у свему у складу са понудом број \_\_\_\_\_ од \_\_\_\_\_.

Извођач у потпуности одговара Наручиоцу и Кориснику за извршење уговорених обавеза, те и за радове изведене од стране подизвођача, као да их је сам извео.

Извођач не може ангажовати као подизвођача лице које није навео у понуди, у супротном Наручилац ће реализовати средство обезбеђења и раскинути уговор, осим ако би раскидом уговора Наручилац претрпео знатну штету.

Извођач може ангажовати као подизвођача лице које није навео у понуди, ако је на страни подизвођача након подношења понуде настала трајнија неспособност плаћања, ако то лице испуњава све услове одређене за подизвођача и уколико добије претходну сагласност Наручиоца.

## **МАЊАК И ВИШАК РАДОВА**

### **Члан 17.**

Уколико се током извођења уговорених радова појави потреба за извођењем вишка радова, Извођач је дужан да о томе одмах, писаним путем, обавести стручни надзор, Корисника и Наручиоца.

Извођач није овлашћен да мења обим уговорених радова односно да изведе вишак радова без писане сагласности стручног надзора и Корисника, односно коначне сагласности Наручиоца.

Цену извођења вишка радова која утиче на повећање уговорене вредности сноси Корисник.

Корисник неће платити цену вишка радова за чије извођење не постоји писана сагласност Наручиоца.

Утврђени мањкови и вишкови радова представљају основ за измену Уговора.

## **ХИТНИ НЕПРЕДВИЂЕНИ РАДОВИ**

### **Члан 18.**

Извођач може и без претходне сагласности Наручиоца и Корисника, а уз писану сагласност стручног надзора извести хитне непредвиђене радове, уколико је њихово извођење нужно за стабилност објекта или за спречавање штете, а изазвани су променом тла, појавом воде или другим ванредним и неочекиваним догађајима, који се нису могли предвидети у току израде пројектне документације.

Извођач је дужан да истог дана када наступе околности из става 1. овог члана, о томе обавести Наручиоца и Корисника и достави им писану сагласност стручног надзора о потреби за извођењем хитних непредвиђених радова.

Наручилац и Корисник могу раскинути Уговор уколико би услед ових радова цена морала бити знатно повећана, о чему су дужни да без одлагања обавесте Извођача.

Извођач има право на правичну накнаду за хитне непредвиђене радове, на терет Корисника.

У случају евентуалног спора везано за постојање односно плаћање хитних непредвиђених радова, Извођачу неће бити признато право на правичну накнаду уколико не поседује доказ да је истог дана обавестио Наручиоца и Корисника и доставио им писану сагласност стручног надзора о потреби за извођењем хитних непредвиђених радова, у складу са ставом 2. овог члана.

## **ДОДАТНИ РАДОВИ**

### **Члан 19.**

Додатни радови, у смислу овог уговора, су непредвиђени радови који Уговором нису обухваћени, а који се морају извести.

Извођач нема права на извођење накнадних радова као радова који нису уговорени и нису нужни за испуњење овог уговора.

Уколико се током извођења уговорених радова појави потреба за извођењем додатних радова, Извођач је дужан да о том одмах, писаним путем, обавести стручни надзор, Корисника и Наручиоца.

Додатни радови биће уговорени у складу са законом којим се уређују јавне набавке.

Извођач нема права на извођење додатних радова без претходно закљученог уговора о извођењу додатних радова.

Закључењем уговора о извођењу додатних радова из претходног става Извођач стиче право на наплату додатних радова, који нису уговорени овим уговором.

Изведени додатни радови, без закљученог уговора, су правно неважећи.

Цену извођења додатних радова сноси Корисник.

## **ПРИМОПРЕДАЈА РАДОВА, КОНАЧАН ОБРАЧУН И ТЕХНИЧКИ ПРЕГЛЕД ОБЈЕКТА**

### **Члан 20.**

Извођач о завршетку радова који су предмет овог уговора, писаним путем, обавештава стручни надзор, Корисника и Наручиоца, а дан завршетка радова уписује се у грађевински дневник.

Примопредаја радова врши се комисијски најкасније у року од 15 дана од дана пријема писаног обавештења о завршетку радова.

Комисију за примопредају радова чине по један представник Наручиоца, Корисника, стручног надзора и Извођача.

Комисија сачињава записник о примопредаји радова на дан примопредаје радова.

Извођач је дужан да приликом примопредаје радова преда Кориснику, попуњене одговарајуће табеле свих уграђених материјала у три извода са приложеним атестима, као и пројекте изведеног објекта у два примерка уколико је то потребно у складу са Законом о планирању и изградњи.

Наручилац ће у моменту примопредаје радова од стране Извођача, Кориснику предати радове који су предмет овог уговора.

Грешке, односно недостатке које утврди стручни надзор, Корисник или Наручилац, Извођач мора да отклони без одлагања. Уколико те недостатке Извођач не почне да отклања одмах и ако их не отклони у споразумно утврђеном року, Наручилац може извршити наплату банкарске гаранције за добро извршење посла и неће приступити примопредаји радова.

Коначна количина и вредност радова по овом уговору утврђује се на бази стварно изведених количина радова оверених у грађевинској књизи од стране стручног надзора и усвојених јединичних цена из Понуде, о чему Комисија сачињава записник о коначном финансијском обрачуну.

Технички преглед објекта и употребну дозволу обезбедиће Корисник.

## **РАСКИД УГОВОРА**

### **Члан 21.**

Уговор се може раскинути споразумно или једностраном изјавом, у свему према одредбама Закона о облигационим односима.

Изјава о једностраном раскиду Уговора се, у писаној форми, доставља другим уговорним странама и са отказним роком од 15 дана од дана пријема изјаве. Изјава мора да садржи разлог за раскид уговора.

У случају раскида уговора, Извођач је дужан да изведене радове обезбеди од пропадања и да Наручиоцу преда попуњене одговарајуће табеле свих уграђених материјала у три извода са приложеним атестима, као и пројекте изведеног објекта у два примерка уколико је то потребно у складу са Законом о планирању и изградњи, док су све уговорне стране дужне да сачине записник комисије о стварно изведеним радовима и записник комисије о коначном финансијском обрачуну по предметном уговору до дана раскида Уговора.

## **ЗАВРШНЕ ОДРЕДБЕ**

### **Члан 22.**

За све што овим уговором није посебно утврђено примењују се одредбе Закона о јавним набавкама, Закона о облигационим односима, Закона о планирању и изградњи, као и одредбе Посебних узанси о грађењу и других важећих прописа Републике Србије.

### **Члан 23.**

Све евентуалне спорове уговорне стране ће решавати споразумно.  
Уколико до споразума не дође, уговара се надлежност Привредног суда у Београду.

### **Члан 24.**

Овај уговор ступа на снагу даном потписивања а почиње да се примењује даном достављања банкарских гаранција из члана 11. и полиса осигурања из члана 12. Уговора.

### **Члан 25.**

Овај уговор је сачињен у девет једнаких примерака, по три за сваку уговорну страну.

#### **НАРУЧИЛАЦ**

Министарство привреде

---

Жељко Сертић, министар

#### **КОРИСНИК**

Општина Мионица

---

Бобан Јанковић, председник општине

#### **ИЗВОЂАЧ**

---

---

\_\_\_\_\_, директор

***Напомена:** овај модел уговора представља садржину уговора који ће бити закључен са изабраним понуђачем. Ако понуђач без оправданих разлога одбије да закључи уговор о јавној набавци, након што му је уговор додељен, Наручилац ће реализовати средство обезбеђења за озбиљност понуде.*

**ПРЕДМЕР И ПРЕДРАЧУН**

Прилажемо предмер и предрачун радова за јавну набавку број 31/2016 - Изградња магистралног водовода од резервоара Разбојиште до прекидне коморе Пискавице-Бања Врујци, потписан и оверен од стране овлашћеног лица.

**Напомена:** Уколико се у техничкој документацији у означавању добара или радова одређене производње, извора или градње наводи одређени робни знак, патент, тип или произвођач, Понуђач може понудити и другу врсту, истих или бољих техничких карактеристика. У случају да понуђач нуди одговарајућа добра или радове за одређене позиције из предмера и предрачуна у обавези је да достави списак позиција који ће садржати све елементе предмера и предрачуна и то: редни број позиције из основног предмера и предрачуна, опис понуђеног одговарајућег добра или врста радова, јединицу мере, количину, јединичну и укупну цену који се нуди, заједно са техничким спецификацијама (карактеристикама) за сваку позицију како би Комисија могла извршити оцену.

Датум: \_\_\_\_\_

Потпис овлашћеног лица

М.П.

**Образац 14.**

**ТРОШКОВИ ПРИПРЕМЕ ПОНУДЕ**

У складу са чланом 88. став 1. ЗЈН, достављамо укупан износ и структуру трошкова припремања понуде за јавну набавку број 31/2016 - Изградња магистралног водовода од резервоара Разбојиште до прекидне коморе Пискавице-Бања Врујци како следи у табели:

Врста трошка	Износ трошка у динарима
Укупан износ трошкова припремања понуде	

Датум: \_\_\_\_\_

Потпис овлашћеног лица

М.П.

**Напомена:** достављање овог обрасца није обавезно.



**Образац 15.**

**ИЗЈАВА О НЕЗАВИСНОЈ ПОНУДИ**

У складу са чланом 26. ЗЈН, понуђач \_\_\_\_\_ даје:  
(назив понуђача)

**ИЗЈАВУ  
О НЕЗАВИСНОЈ ПОНУДИ**

Под пуном материјалном и кривичном одговорношћу потврђујем да сам понуду у поступку јавне набавке број 31/2016 - Изградња магистралног водовода од резервоара Разбојиште до прекидне коморе Пискавице-Бања Врујци поднео независно, без договора са другим понуђачима или заинтересованим лицима.

Датум: \_\_\_\_\_

Потпис овлашћеног лица  
\_\_\_\_\_

М.П.

**Напомена:** У случају постојања основане сумње у истинитост изјаве о независној понуди, Наручулац ће одмах обавестити организацију надлежну за заштиту конкуренције. Организација надлежна за заштиту конкуренције, може понуђачу, односно заинтересованом лицу изрећи меру забране учешћа у поступку јавне набавке ако утврди да је понуђач, односно заинтересовано лице повредило конкуренцију у поступку јавне набавке у смислу закона којим се уређује заштита конкуренције. Мера забране учешћа у поступку јавне набавке може трајати до две године. Повреда конкуренције представља негативну референцу, у смислу члана 82. став 1. тачка 2. Закона.

Уколико понуду подноси група понуђача, Изјава мора бити потписана од стране овлашћеног лица сваког понуђача из групе понуђача и оверена печатом.

Образац 16.

**ИЗЈАВА О ПОШТОВАЊУ ВАЖЕЋИХ ПРОПИСА О ЗАШТИТИ НА РАДУ,  
ЗАПОШЉАВАЊУ И УСЛОВИМА РАДА, ЗАШТИТИ ЖИВОТНЕ СРЕДИНЕ И  
ДА НЕМА ЗАБРАНУ ОБАВЉАЊА ДЕЛАТНОСТИ**

У складу са чланом 75. став 2. ЗЈН, понуђач \_\_\_\_\_  
даје: (назив понуђача)

**ИЗЈАВУ  
О ПОШТОВАЊУ ВАЖЕЋИХ ПРОПИСА О ЗАШТИТИ НА РАДУ,  
ЗАПОШЉАВАЊУ И УСЛОВИМА РАДА, ЗАШТИТИ ЖИВОТНЕ СРЕДИНЕ И ДА  
НЕМА ЗАБРАНУ ОБАВЉАЊА ДЕЛАТНОСТИ**

Изјављујем да смо при састављању понуде у поступку јавне набавке 31/2016 - Изградња магистралног водовода од резервоара Разбојиште до прекидне коморе Пискавице-Бања Врујци, поштовали обавезе које произилазе из важећих прописа о заштити на раду, запошљавању и условима рада, заштити животне средине као и да немамо забрану обављања делатности која је на снази у време објаве позива за подношење понуда.

Такође изјављујем, да сносимо накнаду за коришћење патената, као и одговорност за повреду заштићених права интелектуалне својине трећих лица.

Датум \_\_\_\_\_

Потпис овлашћеног лица

М.П. \_\_\_\_\_

**Напомена:** Изјава мора да буде потписана од стране овлашћеног лица понуђача и оверена печатом. Уколико понуду подноси група понуђача, сваки члан групе мора посебно потписати и печатом оверити наведену Изјаву

## **УПУТСТВО О ИЗГЛЕДУ ТАБЛЕ СА ПОДАЦИМА О ПРОЈЕКТУ МИНИСТАРСТВА ПРИВРЕДЕ**

Упутство о изгледу табле са подацима о пројекту Министарства привреде представља смернице извођачима за израду табли у складу са дефинисаном уговорном обавезом и за правилну употребу лога Министарства привреде, на основу члана 201. тачка 16. Закона о планирању и изградњи и Правилника о изгледу, саджини и месту постављања градилишне табле.

### **ТЕХНИЧКЕ КАРАКТЕРИСТИКЕ:**

1. Градилишна табла је правоугаоног облика димензија 200 x 300 x 20cm, израђена од челичних кутијастих профила и поцинкованог лима, а поставља се на челичним носачима одговарајуће носивости фундираним у бетон.
2. Позадина табле мора бити светлонаранцасте боје отпорна на атмосферске утицаје.

### **ПРИКАЗ ОБАВЕЗНОГ САДРЖАЈА:**

1. **Лого Министарства привреде** позициониран је у горњем десном углу. Минималне димензије лога су 40 x 40cm.
2. На делу испод лога Министарства привреде, „болдовано“ су истакнути следећи подаци:
  - а) Назив, намена и величина објекта и
  - б) Број катастарске парцеле
3. Модел објекта је позициониран у горњем левом углу
4. На доњем делу табле наведено је следеће:
  - а) Назив привредног друштва, односно правног лица или предузетника који је израдио пројектну документацију (адреса, телефон и сајт)
  - б) Име одговорног пројектанта
  - в) Назив извођача радова, име одговорног извођача радова и име лица које врши надзор
  - г) Број и датум решења којим је издата грађевинска дозвола и назив органа који је издао грађевинску дозволу, односно број решења којим се одобрава извођење радова (за које се не издаје грађевинска дозвола)
  - д) Датум почетка грађења
  - ђ) Рок завршетка изградње објекта
  - е) Назив Наручиоца
  - ж) Назив Инвеститора
  - з) Назив Корисника

**ПРЕДМЕР И ПРЕДРАЧУН**

**Пројекат изградње магистралног водовода од резервоара Разбојиште до прекидне коморе Пискавице-Бања Врујци у зони привређивања**

НАПОМЕНА: У свакој позицији где је то потребно, а није другачије наглашено, подразумева се набавка, израда, транспорт, испорука и монтажа материјала и опреме са свим осталим неопходним радњама који су наведени у предмору радова и техничком извештају који је саставни део конкурсне документације, како би израда позиције била комплетна. Општина Мионица обезбеђује депонију: неизграђени део сточне пијаце корисника ЈКП "Водовод Мионица", налази се у селу Мионица, удаљеност од градилишта је мања од 10 км ( од стац. 0 удаљеност је 5,8км , а од ПК Пискавице удаљеност је 7,95км).

Извођач ценом треба обухватити комплетан утовар, транспорт, истовар и потребно планирање.

Сви радови морају бити изведени од стране стручних овлашћених лица, а у потпуности према прописима и важећим стандардима за ову врсту радова. Сав употребљени материјал мора бити првокласног квалитета. Ако је у некој од позиција наведен назив произвођача опреме или материјала подразумева се и опрема или материјал другог произвођача, истих или бољих карактеристика од предмером наведених.

Извођач је дужан да радове изврши у свему према приложеном техничком извештају, техничким условима, предмору и цртежима, да пре почетка радова добро проучи добијену документацију и да на време упозори на евентуална одступања од постојећих прописа.

Извођач се такође не ослобађа обавезе извођења појединих радова, који су предвиђени предмером, а евентуално нису напоменути у техничком опису или било ком другом прилогу овог пројекта, а што је обавезан да уради по важећим прописима за извођење радова за ову врсту објекта.

Не обрачунава се и не плаћа посебно обезбеђење и организација градилишта укључујући смештај и исхрану радника, формирање покретне радионице, депоније, саобраћајно обезбеђење градилишта сигнализацијом у току извођења радова и остало.

РБ	ОПИС ПОЗИЦИЈЕ	Ј.М.	КОЛ.	ЈЕД.ЦЕНА (ДИН)	УКУПНО (ДИН)
<b>А ЦЕВОВОД</b>					
<b>І ПРИПРЕМНИ РАДОВИ</b>					
1	Припрема градилишта. паушал	пауш.	1.00		
<b>УКУПНО ПРИПРЕМНИ РАДОВИ</b>					

<b>ІІ ЗЕМЉАНИ РАДОВИ</b>					
1	Обележаваље терена по траси цевовода. У јединичну цену урачунати рад на обележаваљу терена. Обрачун по м'.	м'	2,125.00		
2	Машински ископ рова за полагаље цевовода у земљишту ТРЕЋЕ и четврте категорије. Ров копати у свему према пројекту. Након ископа извршити грубо планираље дна ископа.( ширина ископа је 90 см, просечна дубина рова 149,5 см (142,5-264,6см) . Обрачун по м3.	м <sup>3</sup>	2,860.00		
3	Израда пешчаног слоја дебљине 10 см испод цевовода као слоја за полагаље цевовода, као и око и изнад цеви дебљине 10 см (у свему према пројекту). Обрачун по м3.	м <sup>3</sup>	730.00		
4	Израда заштитног слова од мршаваог бетона дебљине 10 см. Обрачун по м3.	м <sup>3</sup>	191.00		
5	Затрпавање рова шљунком висини од 50 см уз прописно набијање, до модула стишљивости минимално 1,5 Кн/ цм2 . Обрачун по м3.	м <sup>3</sup>	956.00		
6	Затрпавање рова земљом из ископа до коте терена (50 см висине) уз прописно набијање, до модула стишљивости минимално 1,5 Кн/ цм2 . Обрачун по м3.	м <sup>3</sup>	900.00		
7	Одвоз вишка материјала на депонију. Обрачун по м3 у самониклом стању.	м <sup>3</sup>	1,960.00		
<b>УКУПНО ЗЕМЉАНИ РАДОВИ</b>					

<b>III БЕТОНСКИ РАДОВИ</b>					
1	Бетонирање анкер блокова неармираним набијеним бетоном МБ20 на прелому трасе цевовода. Анкер блокови се бетонирају на основу угла промене трасе и табеле дате у пројекту. Уколико је дошло до измене трасе, димензије анкер блокова ускладити са наведеним. Обрачун по м <sup>3</sup> .				
		м <sup>3</sup>	7.00		
<b>УКУПНО БЕТОНСКИ РАДОВИ</b>					

<b>IV МОНТАЖНИ РАДОВИ</b>					
1	Набавка, транспорт и уграђивање ПЕ Ø225 водоводних цеви за називни притисак од 10 бара са гума дихтунгом и свим потребним фазонским комадима за трасирање цевовода. Јединична цена обухвата сав рад, транспорт и материјал. Обрачун по м'.				
	Ø225 mm унутрашњи пречник 200 mm	м'	2,125.00		
2	Испитивање цевовода на притисак 10 бара и дезинфекција готовог цевовода у складу са прописима. Обрачун по м'.	м'	2,125.00		
3	Завршни радови на чишћењу градилишта.	ком	1.00		
<b>УКУПНО МОНТАЖНИ РАДОВИ</b>					

<b>V ОСТАЛИ РАДОВИ</b>					
1	Поправка макадам путева и путних прилаза објектима (одвојци са регионалног пута) -уградња туцаника у слоју од 30 cm. Обрачун по м 3 уграђеног туцаника	м <sup>3</sup>	30.00		
2	Враћање у првобитно стање бетонских улаза у дворишта - уградња бетона МБ 20 . Обрачун по м3	м <sup>3</sup>	10.00		
3	Геодетско снимање изведеног цевовода са уношењем у катастар подземних инсталација	м'	2,125.00		
4	Израда пројекта изведеног објекта	ком	1.00		
<b>УКУПНО ОСТАЛИ РАДОВИ</b>					
<b>ЦЕВОВОД</b>					

<b>Б. ШАХТОВИ</b>					
<b>- ГРАЂЕВИНСКИ РАДОВИ ЗА ШАХТОВЕ</b>					
<b>I ГРАЂЕВИНСКИ РАДОВИ ЗА ШАХТ ТИПА А (ИСП1)</b>					
1	Ископ земље у земљишту ТРЕЋЕ и четврте категорије. Ископ се врши машински, у широком откопу, са ручном обрадом страница јаме, а према захтеваном нагибу и са планирањем дна јаме. Ископ за објекат мора бити довољан како би се несметано изводили радови на монтажи, бетонирању и постављању и скидању оплате. У јединичну цену урачунати сав рад, материјал и радну снагу, а у свему према техничким и општим условима датим у пројекту. Обрачун по м <sup>3</sup> .	m <sup>3</sup>	28.00		
2	Црпљење подземне воде приликом ископа темеља према пројектованом решењу. Систем црпљења према избору извођача (црпкама одређеног капацитета). Обрачун по м1 рова из ког се црпи вода.	m'	500.00		
3	Набавка, довоз, насипање, разастирање и набијање тампон слоја шљунка д=10 см испод доље плоче шахта. шљунак не сме имати органских примеса нити комаде велике гранулације. Сабијање материјала извршити вибро машином, до модула стишљивости минимално 1,5 Кн/ цм <sup>2</sup> . Обрачун по м <sup>3</sup>	m <sup>3</sup>	1.00		
4	Одвоз преостале земље са депоновањем. Обрачун по м <sup>3</sup> . у самониклом стању	m <sup>3</sup>	27.00		
5	Бетонирање доље плоче шахта д = 35 см армираним бетоном марке МБ 30. Обрачун по м <sup>3</sup> .	m <sup>3</sup>	3.00		
6	Бетонирање армиранобетонских зидова у оплати, армираним бетоном марке МБ30, дебљина зидова д = 25 см. У зидовима остављати отворе према позицијама из пројекта. Обрачун по м <sup>3</sup> .	m <sup>3</sup>	13.00		
7	Бетонирање армиранобетонске горље плоче у оплати, армираним бетоном марке МБ 30. Обрачун по м <sup>3</sup> .	m <sup>3</sup>	0.50		
8	Бетонирање бетонског постоља неармираним набијеним бетоном МБ20 у шахту. Обрачун по м <sup>3</sup> .	m <sup>3</sup>	0.05		
9	Набавка, транспорт и уграђивање ливеногвоздених пењалица за силазак у шахт. Пењалице су ДИН 1211 и уграђују се на растојаљу од 30 см висински. Јединична цена обухвата сав рад, транспорт и материјал. Обрачун по комаду.	kom	9.00		
10	Набавка, транспорт и уградња челичних поклопаца од ребрестог лима димензија 150x70 см д=5 mm. Јединична цена обухвата оков, монтажу шарки и ручки за отварање, антикорозиону заштиту са чишћењем и премазом на бази епокси смола. Обрачун по комаду.	kom	4.00		
11	Набавка и уградња катанаца за поклопце. Обрачун по комаду.	kom	2.00		
12	Набавка, транспорт и уградња мрежасте арматуре МА 500/560, све према плановима арматуре приложеним у пројекту. Обрачун по кг.	kg	546.00		
13	Набавка, транспорт и уградња ребресте арматуре РА 400/500, све према плановима арматуре приложеним у пројекту. Обрачун по кг.	kg	514.00		
14	Набавка, транспорт и уградња глатке арматуре ГА 240/360, све према плановима арматуре приложеним у пројекту. Обрачун по кг.	kg	17.00		
<b>УКУПНО ГРАЂЕВИНСКИ РАДОВИ ЗА ШАХТ ТИПА А (ИСП1)</b>					
Укупно има 1 шахт типа А (ИСП1)					

<b>II ГРАЂЕВИНСКИ РАДОВИ ЗА ШАХТ ТИПА Б</b>					
1	Ручни и машински ископ земље ТРЕЋЕ и четврте категорије и одбацивање ископаног материјала на удаљеност од 1 м од ивице ископа. Обрачун по м3.	m <sup>3</sup>	16.00		
2	Уградња тампон слоја шљунка испод доње плоче шахта у слоју од 10 см, уз прописно набијање до модула стишљивости минимално 1,5 Кн/цм2 . Обрачун по м3.	m <sup>3</sup>	0.90		
3	Бетонирање доње плоче и зидова шахта од армираног бетона МБ30, дебљине д=25 см. Обрачун по м2.	m <sup>3</sup>	7.00		
4	Бетонирање у оплати горње плоче шахта од армираног бетона МБ30, дебљине д=15 см. Позиција подразумева справљање, уграђивање и негу бетона. Обрачун по м3.	m <sup>3</sup>	1.00		
5	Израда и монтажа арматуре ГА 240/360, и МАГ500/560 Q221 у свему према важећим прописима. Обрачун по кг.	kg	332.00		
6	Израда и уградња поклопца за шахт светлог отвора 60 см x 60 см , 75 кг. Обрачун по комаду.	kom	1.00		
7	Набавка, транспорт и уграђивање ливеногвоздених пењалица за силазак у шахт. Пењалице су ДИН 1211 и уграђују се на растојаљу од 30 см висински. Јединична цена обухвата сав рад, транспорт и материјал. Обрачун по комаду.	kom	6.00		
8	Бетонирање блока неармираним набијеним бетоном МБ20 у шахту. Обрачун по м3.	m <sup>3</sup>	0.10		
<b>УКУПНО ГРАЂЕВИНСКИ РАДОВИ ЗА ШАХТ ТИПА Б</b>					
Укупно има 6 шахтова типа Б (3 испусна и 3 са ваздушним вентилом)		kom	6.00		
<b>УКУПНО ГРАЂЕВИНСКИ РАДОВИ ЗА ШАХТОВЕ (7 ШАХТОВА)</b>					

<b>- МОНТАЖНИ РАДОВИ ЗА ШАХТОВЕ</b>					
<b>I МОНТАЖНИ РАДОВИ ЗА ИСПУСНИ ШАХТ (ИСП0, ИСП1, ИСП2, ИСП3)</b>					
1	Набавка и уградња фазонских комада за водоводну мрежу за NP10 бара. Обрачун по ком.				
-	Огранак са прирубницама Т-EN DN200/200 mm	kom	1.00		
-	Монтажно демонтажни комад MDK А DN200 mm за 10 бара	kom	3.00		
-	Пљоснати затварач PZ Ø200 mm, 10 бара	kom	3.00		
-	жабљи поклопац ŽP DN200	kom	1.00		
-	насадна прирубница E KS DN225	kom	3.00		
<b>УКУПНО МОНТАЖНИ РАДОВИ ЗА ЈЕДАН ИСПУСНИ ШАХТ</b>					
Укупно има 4 испусна шахта		kom	4.00	-	

<b>II МОНТАЖНИ РАДОВИ ЗА ШАХТ СА ВАЗДУШНИМ ВЕНТИЛОМ (ВВ1, ВВ2, ВВ3)</b>					
1	Набавка и уградња фазонских комада за водоводну мрежу NP10 бара. Обрачун по ком.				
-	Огранак са прирубницама T-EN DN200/200 mm	kom	1.00		
-	Монтажно демонтажни комад MDK A DN200 mm за 10 бара	kom	3.00		
-	прелазна прирубница XR DN 200/80	kom	1.00		
-	Пљоснати затварач PZ Ø200 mm, 10 бара	kom	3.00		
-	Ваздушни вентил са једном куглом DN80 NP 10 бара	kom	1.00		
-	Насадна прирубница E KS DN225	kom	3.00		
<b>УКУПНО МОНТАЖНИ РАДОВИ ЗА ЈЕДАН ШАХТ СА ВАЗДУШНИМ ВЕНТИЛОМ</b>					
Укупно има 3 шахта са ваздушним вентилом		kom	3.00		
<b>УКУПНО МОНТАЖНИ РАДОВИ У ШАХТОВИМА И ЧВОРОВИМА</b>					

<b>- ПРИКЉУЧНИ ШАХТ</b>					
	Реконструкција прикључног шахта на ПК Пискавице са уградњом водоводних арматура и потребних фазонских комада, и извођењем грађевинских радова :				
-	Угаони вентил са пловком 200 mm ком 1	kom	1.00		
-	Пљоснати затварачи PZ Ø200 mm, 10 бара (довод, одвод, испуст)	kom	3.00		
-	Пљоснати затварачи PZ Ø 100 mm, 10 бара (за насеље)	kom	1.00		
-	Умањивач притиска 150 mm	kom	1.00		
-	Монтажно демонтажни комад DN200 mm за 10 бара	kom	1.00		
-	Ливено гвоздени фазонски комади (профила 200 и 100 mm) са спојним материјалом; обрачун по кг	kg	350.00		
-	Бетонирање армиранобетонских зидова, доње и горње плоче (са уградњом арматуре) армираним бетоном марке МБ 30. Обрачун по m <sup>3</sup> .	m	9.00		
-	Израда пролазака фазонских комада кроз зид прекидне коморе од полиестера. Обрачун по ком проласка	ком	4.00		
<b>УКУПНО ПРИКЉУЧНИ ШАХТ</b>					
<b>УКУПНО А.: ШАХТОВИ</b>					



<b>УКУПНА РЕКАПИТУЛАЦИЈА</b>	
<b>А. ЦЕВОВОД</b>	
I ПРИПРЕМНИ РАДОВИ	
II ЗЕМЉАНИ РАДОВИ	
III БЕТОНСКИ РАДОВИ	
IV МОНТАЖНИ РАДОВИ	
V ОСТАЛИ РАДОВИ	
	<b>А. ЦЕВОВОД</b>

<b>Б. ШАХТОВИ</b>	
I ГРАЂЕВИНСКИ РАДОВИ ЗА ШАХТ ТИПА А (ИСП1)	( 1 КОМ)
II ГРАЂЕВИНСКИ РАДОВИ ЗА ШАХТ ТИПА Б	(6 КОМ)
<b>УКУПНО ГРАЂЕВИНСКИ РАДОВИ ЗА ШАХТОВЕ :</b>	
I МОНТАЖНИ РАДОВИ ЗА ИСПУСНИ ШАХТ (ИСП0, ИСП1, ИСП2, ИСП3)	( 4 КОМ)
II МОНТАЖНИ РАДОВИ ЗА ШАХТ СА ВАЗДУШНИМ ВЕНТИЛОМ (ВВ1, ВВ2, ВВ3)	(3 КОМ)
<b>УКУПНО МОНТАЖНИ РАДОВИ У ШАХТОВИМА И ЧВОРОВИМА:</b>	
<b>ПРИКЉУЧНИ ШАХТ</b>	
	<b>Б. ШАХТОВИ</b>

<b>УКУПНО А. ЦЕВОВОД + Б. ШАХТОВИ (БЕЗ ПДВ-А)</b>	
<b>УКУПНО А. ЦЕВОВОД + Б. ШАХТОВИ ( ПДВ)</b>	
<b>УКУПНО А. ЦЕВОВОД + Б. ШАХТОВИ (СА ПДВ-ОМ)</b>	

---

ПОТПИС И ПЕЧАТ

## Сажети технички опис (у ИДП, ПГД и ПИО)

На основу уговора број 34/05 од 30.08. 2006. године, између Ј.К.П. - ВОДОВОД МИОНИЦА - МИОНИЦА и предузећа за инжењеринг, пројектовање и извођење "БАЛБУ ИНТЕРНАЦИОНАЛ" о изради Главног пројекта магистралног водовода од резервоара Разбојиште до прекидне коморе Пискавица - Мионица, урађена је ова техничка документација за 2125 m магистралног цевовода - .  
За пројектовање су коришћене геодетске подлоге добијене од инвеститора.

### МАГИСТРАЛНИ ЦЕВОВОД

Овим пројектом је предвиђена изградња трасе магистралног цевовода дужине 2124 m. Цевовод је од ПЕ цеви 225/200 mm за радни притисак од 10 бара. Цевовод је приказан на ситуацијама (прилози број од 1.1 до 1.14) и на подужним профилима који су приказани на прилозима од 2.1. до 2.7. као и на попречним профилима 2.8. до 2.12.

Цевовод се поставља у земљу са просечном дужином ископа 1.495 m. Ширина рова је 90 cm. Где год је то могуће, цевовод прати линију нагиба терена. Ископ рова је предвиђен ручним и машинским путем, са ручном обрадом страница. По ископу рова неопходно је извршити фино планирање рова, те полагање слоја песка  $d=10$  cm пре полагања цеви, односно урадити постељицу по упутству произвођача цеви. Затим поставити песак око и изнад цеви 10 cm.

На свим деловима трасе, приказаним у ситуацијама и карактеристичним профилима у графичком делу пројекта, није могуће испоштовати растојања од минимум 3.0 метра од крајње тачке профила, ров у који се полаже цев ПЕ $\varnothing$ 225 mm, трасира се тако да је оса цеви лоцирана 50 cm од границе парцеле путног земљишта, у парцели путног земљишту. Имајући у виду, потребу заштите путног објекта примењене су посебне мере заштите приликом полагања цевовода.

У овом случају предвиђен је ископ рова ширине максимално од 90 cm. Водоводна инсталација (цев ПЕ $\varnothing$ 225 mm) се поставља на повећаној дубини односно минимум 1.1 метра од горње ивице цеви до доње коте од нивелете одводног јарка (у сличају полагања испод путног јарка).

Као посебна мера заштите примењује се уградња заштитног слоја песковито-шљунковитог материјала стабилизованог цементом (цементна стабилизација са 80-100 kg цемента на кубни метар материјала) од 10-20 cm, и позор трака са ознаком "ВОДОВОД" на дубини од 30 cm од коте терена. Цементна стабилизација мора бити сабијена набијачем типа »жаба«, затрпавање рова изнад цементне стабилизације извршава се у слојевима уз сабијање набијачем типа »жаба« како би се постигла потребна збијеност и спречило накнадно слегање профила одводног јарка. По завршетку радова профил вратити у првобитно стање, а вишак материјала из ископа одвести на најближу депонију. По завршетку радова на траси потребно је извршити снимање трасе за катастар подземних инсталација.  
За пројектовани цевовод, у погледу транспорта, ускладиштења, спајања, монтаже, полагања, подупирања, испитивања и обраде у свему се мора придржавати техничких услова и упустава дефинисаних од стране произвођача цеви.

## ОБЈЕКТИ НА ЦЕВОВОДУ

### ИСПУСНИ ШАХТОВИ

На магистралном цевоводу предвиђена су 4 испусна шахта и то:

- испусни шахт ИСП0 (ШАХТ ТИПА А) у чвору 770 на стационажи 0.0 m,
  - испусни шахт ИСП1 (ШАХТ ТИПА Б) у чвору 542 на стационажи 605.72 m,
  - испусни шахт ИСП2 (ШАХТ ТИПА Б) у чвору 298 на стационажи 1361.05 m,
  - испусни шахт ИСП3 (ШАХТ ТИПА Б) у чвору 9 на стационажи 2121.34 m,
- Испусни шахтови предвиђени су пражњење цевовода. Испусна цев је пречника  $\varnothing 225$  mm и испушта воду на терен. На крају испусне цеви предвиђен је жабљи поклопац  $\varnothing 200$  mm са прелазним комадом са ПЕ цеви на сиви лив.

Испусни шахт типа А је укопани једнопросторни објекат. Спољне димензије шахта су  $3.10 \times 2.50$  m, унутрашње димензије су  $2.60 \times 2.00 \times 3.55$  m. За силазак у шахт предвиђене су пењалице код правоугаоног отвора димензија  $138 \times 260$  cm који се затвара металним поклопцем са катанцем. За силазак у шахт користиће се ливено гвоздене пењалице, које се налазе на вертикалном растојању од 30 cm.

Зидови су дебљине  $d_z = 25$  cm. Дебљина доње плоче је  $d_{дп} = 35$  cm а горње  $d_{гп} = 30$  cm. Обе плоче су армиранобетонске од бетона МБ30. Бетонирање се врши преко прописно набијеног тампон слоја шљунка  $d = 10$  cm. Бетон се справља машински а уграђује вибромашинама. Завршна обрада унутрашњих зидова је малтерисање продужним малтером. У испусном шахту је смештена хидромашинска опрема потребна за правилно функционисање испуста. Испусни шахтови су приказани на прилозима од 3.1. до 3.8.

#### Испусни шахт типа Б

Испусни шахт типа Б је исти објекат као и шахт са ваздушним вентилом (Видети опис шахта у поглављу 1.2.2. Шахт са ваздушним вентилом (шахт типа Б))

#### ШАХТОВИ СА ВАЗДУШНИМ ВЕНТИЛОМ (ШАХТ ТИПА Б)

На магистралном цевоводу предвиђена су 3 шахта са ваздушним вентилом и то:

- шахт ВВ1 у чвору 582 на стационажи 467.38 m,
- шахт ВВ2 у чвору 469 на стационажи 832.00 m,
- шахт ВВ3 у чвору 97 на стационажи 1945.33 m,

Шахт са ваздушним вентилом је укопани једнопросторни објекат. Спољне димензије шахта су  $3.10 \times 2.10$  m, унутрашње димензије су  $2.60 \times 1.60 \times 1.80$  m. За силазак у шахт предвиђене су пењалице, које се налазе на вертикалном растојању од 30 cm, код правоугаоног отвора димензија  $60 \times 60$  cm.

Конструктивни систем је масивни и састоји се од армиранобетонских плоча и зидова од водонепропусног бетона МБ30. Бетонирање се врши преко прописно набијеног тампон слоја шљунка  $d = 10$  cm.

Димензије конструктивних елемената су: доња плоча  $d_{дп} = 25$  cm и зидови  $d_z = 25$  cm. Завршна обрада унутрашњих зидова је премаз пенетратом или малтерисање продужним малтером.

У шахту је смештена ваздушни вентил  $\varnothing 80$  mm са једном куглом.

Хидромашинска опрема шахтова са ваздушним вентилом су приказани на прилозима 3.9. и 3.10.

## 0.9. ИЗЈАВА ОВЛАШЋЕНОГ ЛИЦА

Не прилаже се изјава овлашћеног лица јер у изради:

Пројекат за грађевинску дозволу ПГД Магистрални водовод од резервоара Разбојиште до прекидне коморе Пискавица, кп. бр. 1442, 1443 и 1444 КО Попадић, општина Мионица,

није ангажовано ни једно овлашћено лице.

Пројектант:	BALBY INTERNATIONAL д.о.о. Београд, 27 Марта 25а, 11000 Београд
Одговорно лице/заступник:	Др. Павле Бабац, дипл. инж. грађ.
Печат:	Потпис:



Број техничке документације:	19/02
Место и датум:	Београд, 19 фебруар 2015. године

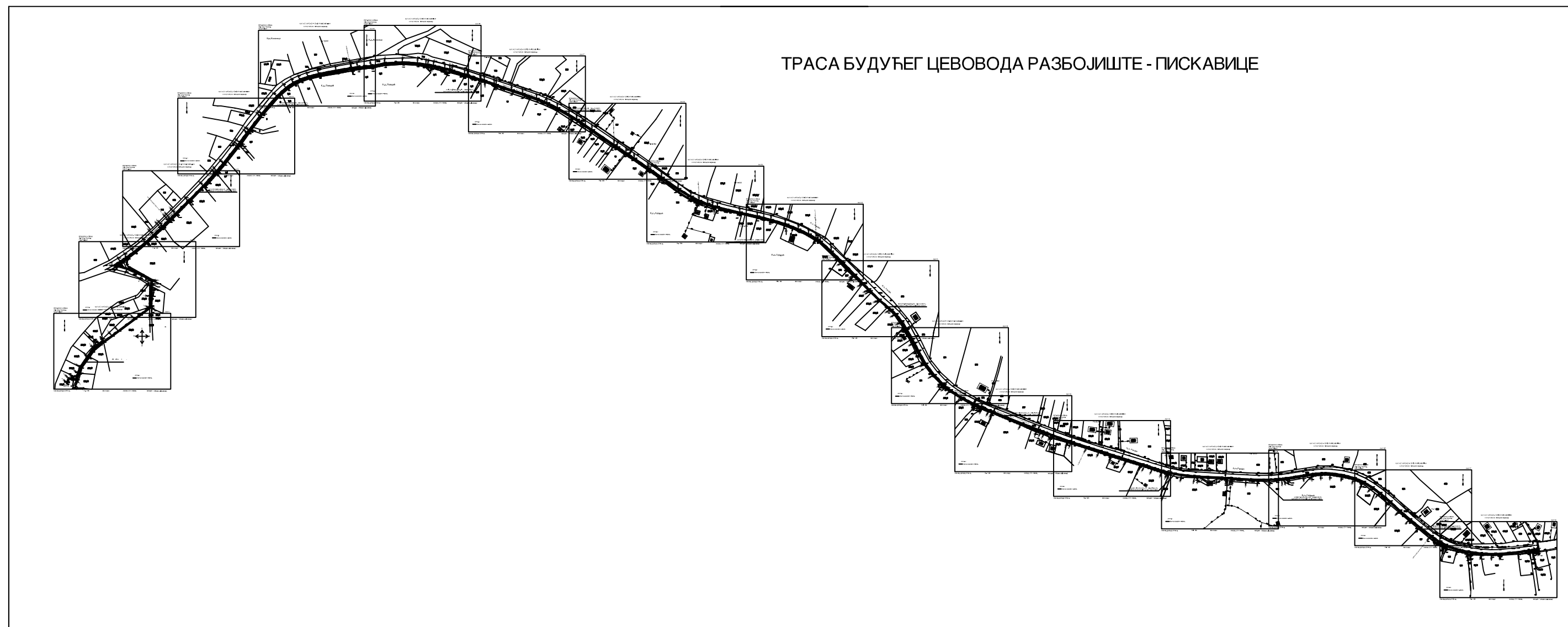

Мионица фебруар 2015.год.

P = 1 : 500

прегледао :

оверава : СКН Мионица

израдио : "ЈП Дирекција Мионица"

- 1) Назив инвеститора: ЈП "Дирекција за уређење и изградњу општине Мионица" ул. Мите Ракића бр. 3, 14242 Мионица
- 2) Назив објекта: Магистрални водовод од резервоара Разбојиште до прекидне коморе Пискавица кп. бр. 1442, 1443 и 1444 КО Попадић
- 3) Назив пројектног предузећа: BALBY INTERNATIONAL д.о.о. Београд, 27 Марта 25а, 11000 Београд
- 4) Ознака врсте техничке документације: Пројекат за грађевинску дозволу - ПГД
- 5) Ознака и назив дела пројекта: 1 - Пројекат за инжењерске објекте водовода
- 6) Назив цртежа или графичког приказа: Ситуација 00 - Карта карата
- 7) Размера: P = /
- 8) Име, презиме и број лиценце одговорног пројектанта: Др. Павле Бабац, дипл. инж. грађ. бр. лиц. ИКС 314 0214 03
- 9) Број цртежа: 1

ПОПРЕЧНИ ПРОФИЛ БР.1 ПУТА МИОНИЦА - Г. ТОПЛИЦА  
 НА СТАЦИОНАЖИ ПУТА 112 + 400.00 km  
 КП. БР. 1443

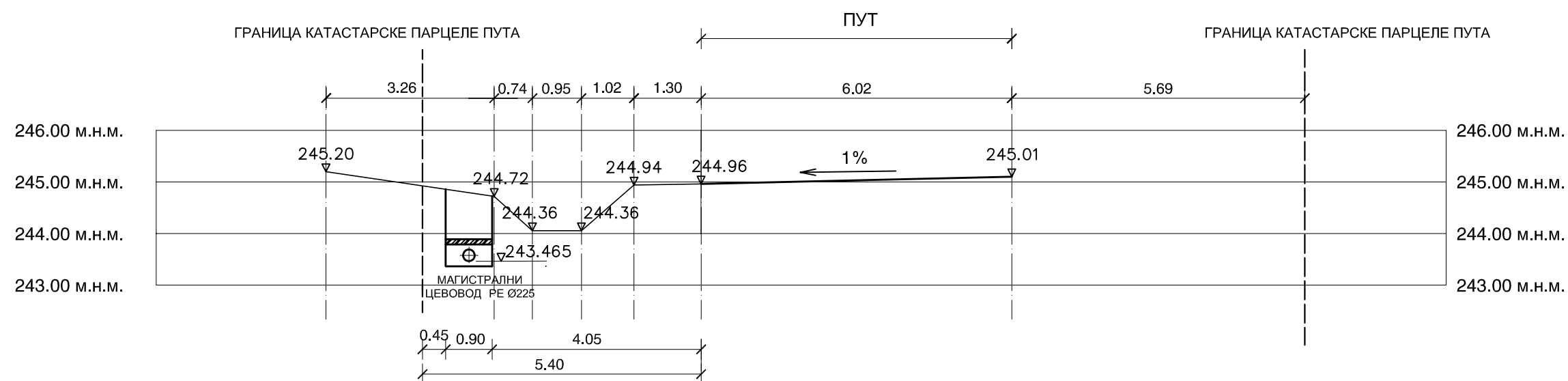

- 1) Назив инвеститора: ЈП "Дирекција за уређење и изградњу општине Мионица" ул. Мите Ракића бр. 3, 14242 Мионица
- 2) Назив објекта: Магистрални водовод од резервоара Разбојиште до прекидне коморе Пискавица кп. бр. 1442, 1443 и 1444 КО Попадић
- 3) Назив пројектног предузећа: BALBY INTERNATIONAL д.о.о. Београд, 27 Марта 25а, 11000 Београд
- 4) Ознака врсте техничке документације: Пројекат за грађевинску дозволу - ПГД
- 5) Ознака и назив дела пројекта: 1 - Пројекат за инжењерске објекте водовода
- 6) Назив цртежа или графичког приказа: Попречни профил пута Мионица - Г. Топлица, на стационажи пута 112 + 400.00 km
- 7) Размера: P = 1 : 100/100
- 8) Име, презиме и број лиценце одговорног пројектанта : Др. Павле Бабац, дипл. инж. грађ. бр. лиц. ИКС 314 0214 03
- 9) Број цртежа: 2.8

ПОПРЕЧНИ ПРОФИЛ БР.2 ПУТА МИОНИЦА - Г. ТОПЛИЦА  
 НА СТАЦИОНАЖИ ПУТА 112 + 614.00 km  
 КП. БР. 1443

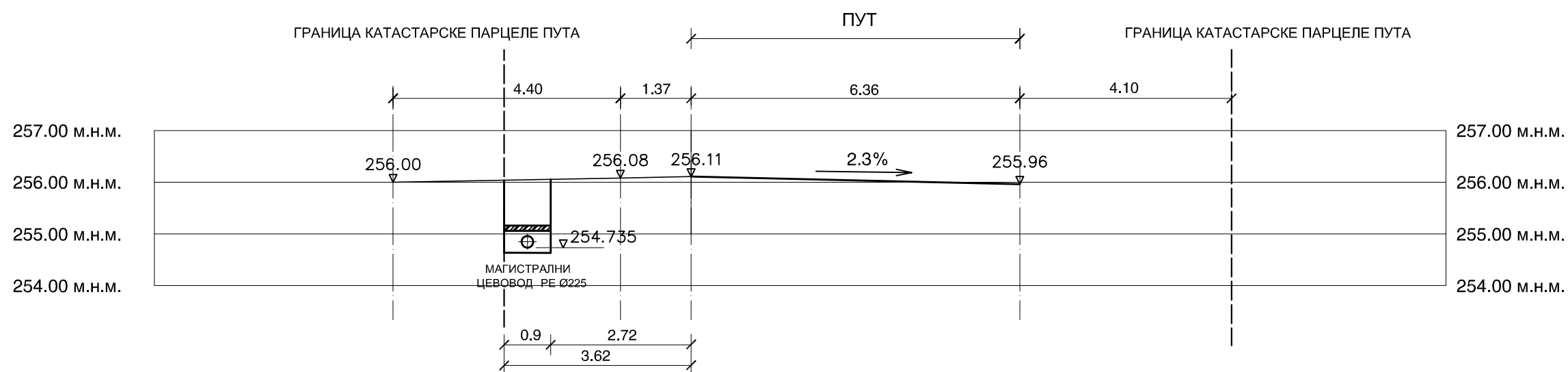

- 1) Назив инвеститора: ЈП "Дирекција за уређење и изградњу општине Мионица" ул. Мите Ракића бр. 3, 14242 Мионица
- 2) Назив објекта: Магистрални водовод од резервоара Разбојиште до прекидне коморе Пискавица кп. бр. 1442, 1443 и 1444 КО Попадић
- 3) Назив пројектног предузећа: BALBY INTERNATIONAL д.о.о. Београд, 27 Марта 25а, 11000 Београд
- 4) Ознака врсте техничке документације: Пројекат за грађевинску дозволу - ПГД
- 5) Ознака и назив дела пројекта: 1 - Пројекат за инжењерске објекте водовода
- 6) Назив цртежа или графичког приказа: Попречни профил пута Мионица - Г. Топлица, на стационажи пута 112 + 614.00 km
- 7) Размера: Р = 1 : 100/100
- 8) Име, презиме и број лиценце одговорног пројектанта: Др. Павле Бабац, дипл. инж. грађ. бр. лиц. ИКС 314 0214 03
- 9) Број цртежа: 2.9

ПОПРЕЧНИ ПРОФИЛ БР.3 ПУТА МИОНИЦА - Г. ТОПЛИЦА  
 НА СТАЦИОНАЖИ ПУТА 113 + 134.00 km  
 КП. БР. 1443

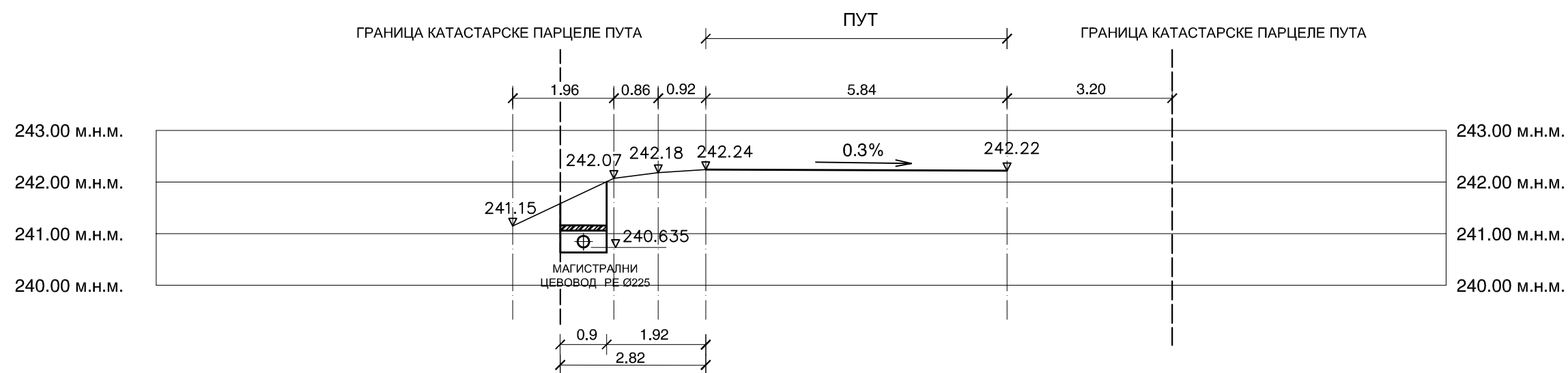

- 1) Назив инвеститора: ЈП "Дирекција за уређење и изградњу општине Мионица" ул. Мите Ракића бр. 3, 14242 Мионица
- 2) Назив објекта: Магистрални водовод од резервоара Разбојиште до прекидне коморе Пискавица кп. бр. 1442, 1443 и 1444 КО Попадић
- 3) Назив пројектног предузећа: BALBY INTERNATIONAL д.о.о. Београд, 27 Марта 25а, 11000 Београд
- 4) Ознака врсте техничке документације: Пројекат за грађевинску дозволу - ПГД
- 5) Ознака и назив дела пројекта: 1 - Пројекат за инжењерске објекте водовода
- 6) Назив цртежа или графичког приказа: Попречни профил пута Мионица - Г. Топлица, на стационажи пута 113 + 134.00 km
- 7) Размера: Р = 1 : 100/100
- 8) Име, презиме и број лиценце одговорног пројектанта: Др. Павле Бабац, дипл. инж. грађ. бр. лиц. ИКС 314 0214 03
- 9) Број цртежа: 2.10



ПОПРЕЧНИ ПРОФИЛ БР.4 ПУТА МИОНИЦА - Г. ТОПЛИЦА  
 НА СТАЦИОНАЖИ ПУТА 113 + 791.00 km  
 КП. БР. 1443

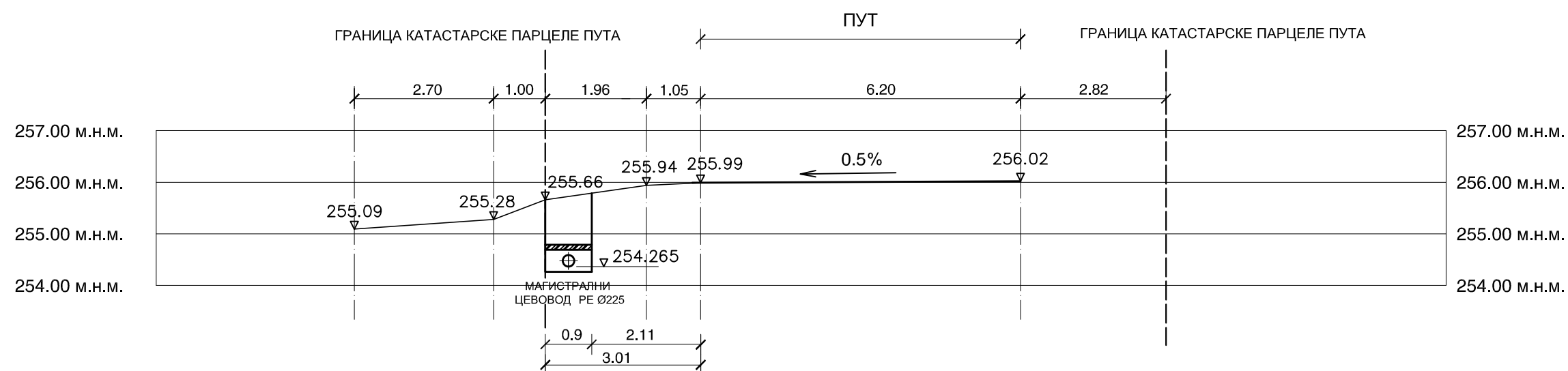

- 1) Назив инвеститора: ЈП "Дирекција за уређење и изградњу општине Мионица" ул. Мите Ракића бр. 3, 14242 Мионица
- 2) Назив објекта: Магистрални водовод од резервоара Разбојиште до прекидне коморе Пискавица кп. бр. 1442, 1443 и 1444 КО Попадић
- 3) Назив пројектног предузећа: BALBY INTERNATIONAL д.о.о. Београд, 27 Марта 25а, 11000 Београд
- 4) Ознака врсте техничке документације: Пројекат за грађевинску дозволу - ПГД
- 5) Ознака и назив дела пројекта: 1 - Пројекат за инжењерске објекте водовода
- 6) Назив цртежа или графичког приказа: Попречни профил пута Мионица - Г. Топлица, на стационажи пута 113 + 791.00 km
- 7) Размера: Р = 1 : 100/100
- 8) Име, презиме и број лиценце одговорног пројектанта : Др. Павле Бабац, дипл. инж. грађ. бр. лиц. ИКС 314 0214 03
- 9) Број цртежа: 2.11

ПОПРЕЧНИ ПРОФИЛ БР.5 ПУТА МИОНИЦА - Г. ТОПЛИЦА  
 НА СТАЦИОНАЖИ ПУТА 114 + 516.00 km  
 КП. БР. 1442

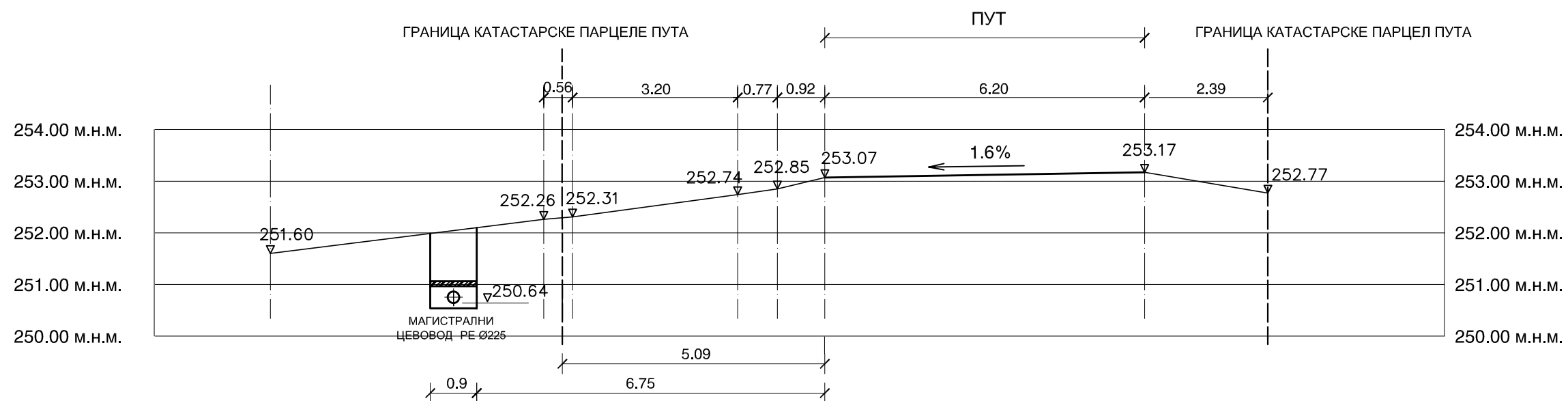

- 1) Назив инвеститора: ЈП "Дирекција за уређење и изградњу општине Мионица" ул. Мите Ракића бр. 3, 14242 Мионица
- 2) Назив објекта: Магистрални водовод од резервоара Разбојиште до прекидне коморе Пискавица кп. бр. 1442, 1443 и 1444 КО Попадић
- 3) Назив пројектног предузећа: BALBY INTERNATIONAL д.о.о. Београд, 27 Марта 25а, 11000 Београд
- 4) Ознака врсте техничке документације: Пројекат за грађевинску дозволу - ПГД
- 5) Ознака и назив дела пројекта: 1 - Пројекат за инжењерске објекте водовода
- 6) Назив цртежа или графичког приказа: Попречни профил пута Мионица - Г. Топлица, на стационажи пута 114 + 516.00 km
- 7) Размера: P = 1 : 100/100
- 8) Име, презиме и број лиценце одговорног пројектанта : Др. Павле Бабац, дипл. инж. грађ. бр. лиц. ИКС 314 0214 03
- 9) Број цртежа: 2.12

# ПОПРЕЧНИ ПРОФИЛ РОВА

R = 1:10

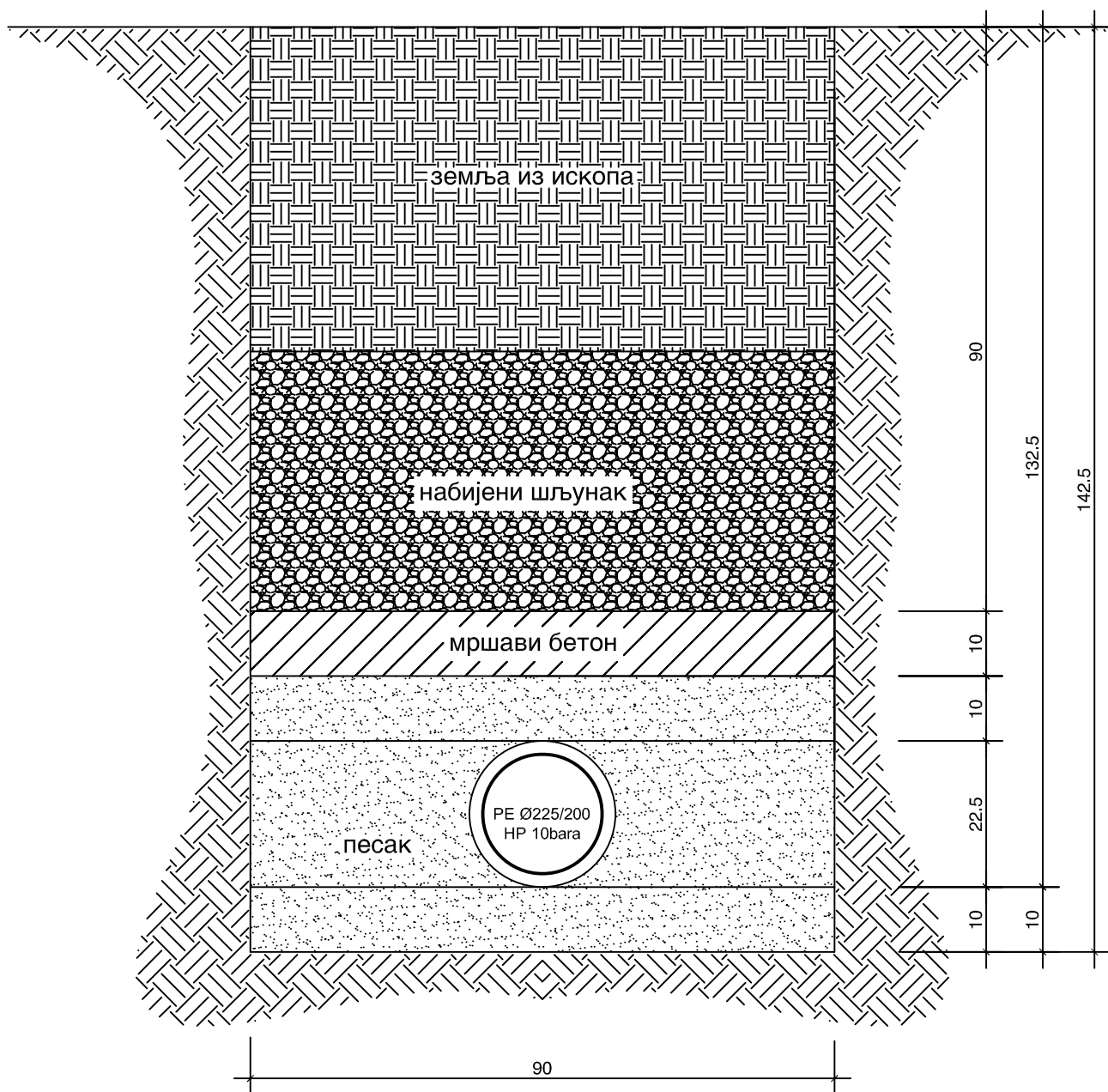

- 1) Назив инвеститора: ЈП "Дирекција за уређење и изградњу општине Мионица" ул. Мите Ракића бр. 3, 14242 Мионица
- 2) Назив објекта: Магистрални водовод од резервоара Разбојиште до прекидне коморе Пискавица кп. бр. 1442, 1443 и 1444 КО Попадић
- 3) Назив пројектног предузећа: BALBY INTERNATIONAL д.о.о. Београд, 27 Марта 25а, 11000 Београд
- 4) Ознака врсте техничке документације: Пројекат за грађевинску дозволу - ПГД
- 5) Ознака и назив дела пројекта: 1 - Пројекат за инжењерске објекте водовода
- 6) Назив цртежа или графичког приказа: Попречни профил рова
- 7) Размера: P = 1 : 10
- 8) Име, презиме и број лиценце одговорног пројектанта: Др. Павле Бабац, дипл. инж. грађ. бр. лиц. ИКС 314 0214 03
- 9) Број цртежа: 2.13

ИСПУСНИ ШАХТ ИСП1  
(У ШАХТУ ТИПА А)

ШЕМЕ ЧВОРОВА

ШАХТОВИ СА ВАЗДУШНИМ ВЕНТИЛОМ  
ВВ1, ВВ2, ВВ3, ВВ4 (У ШАХТУ ТИПА Б)

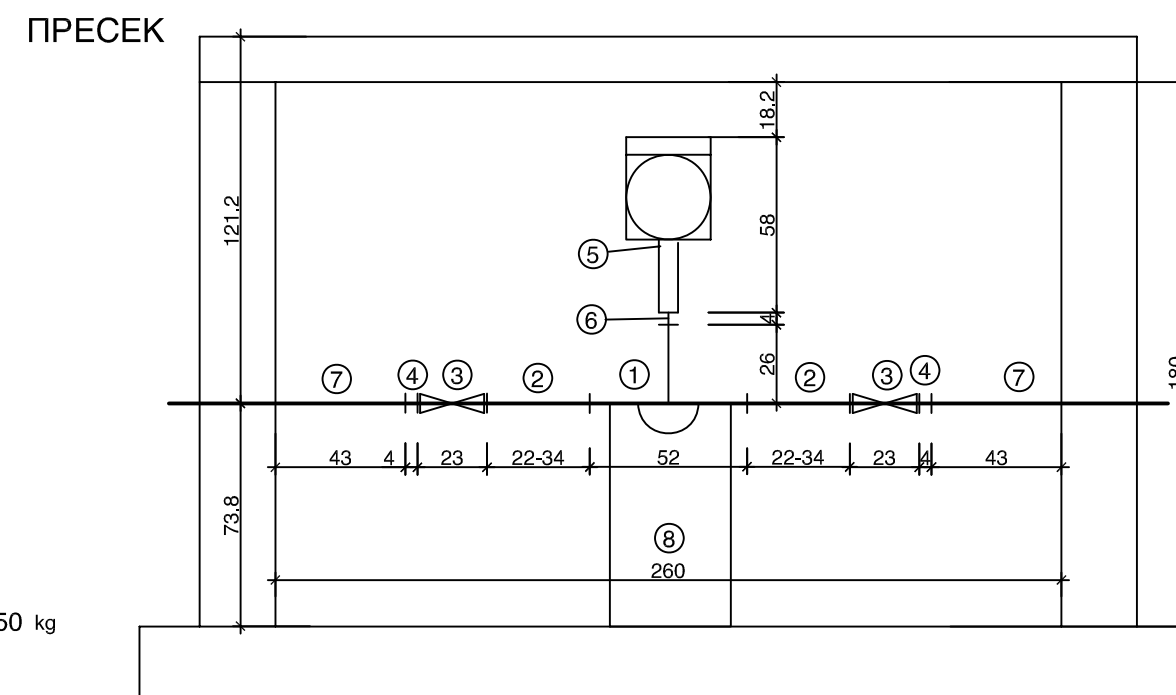
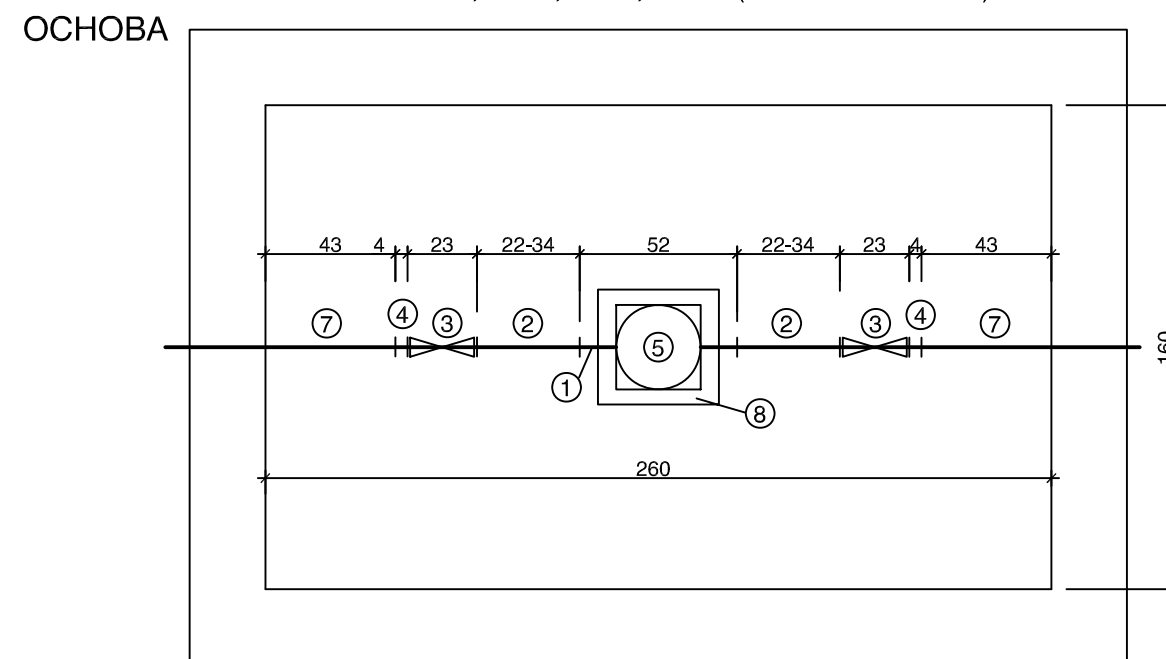
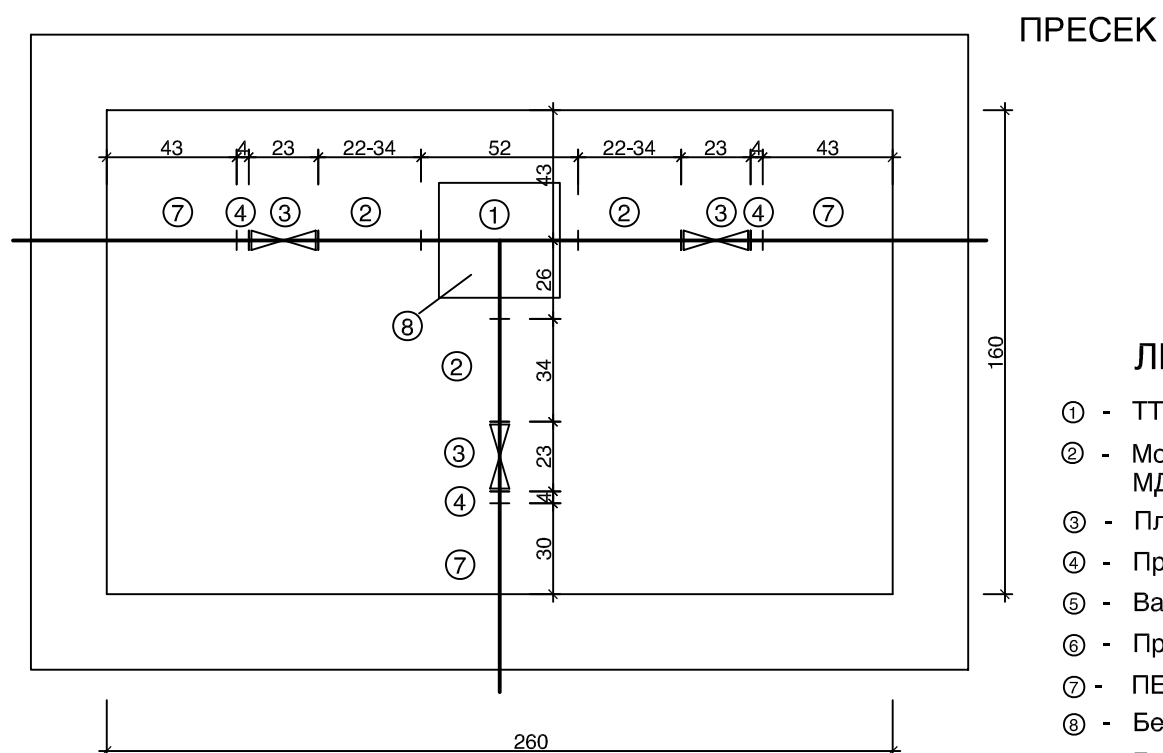
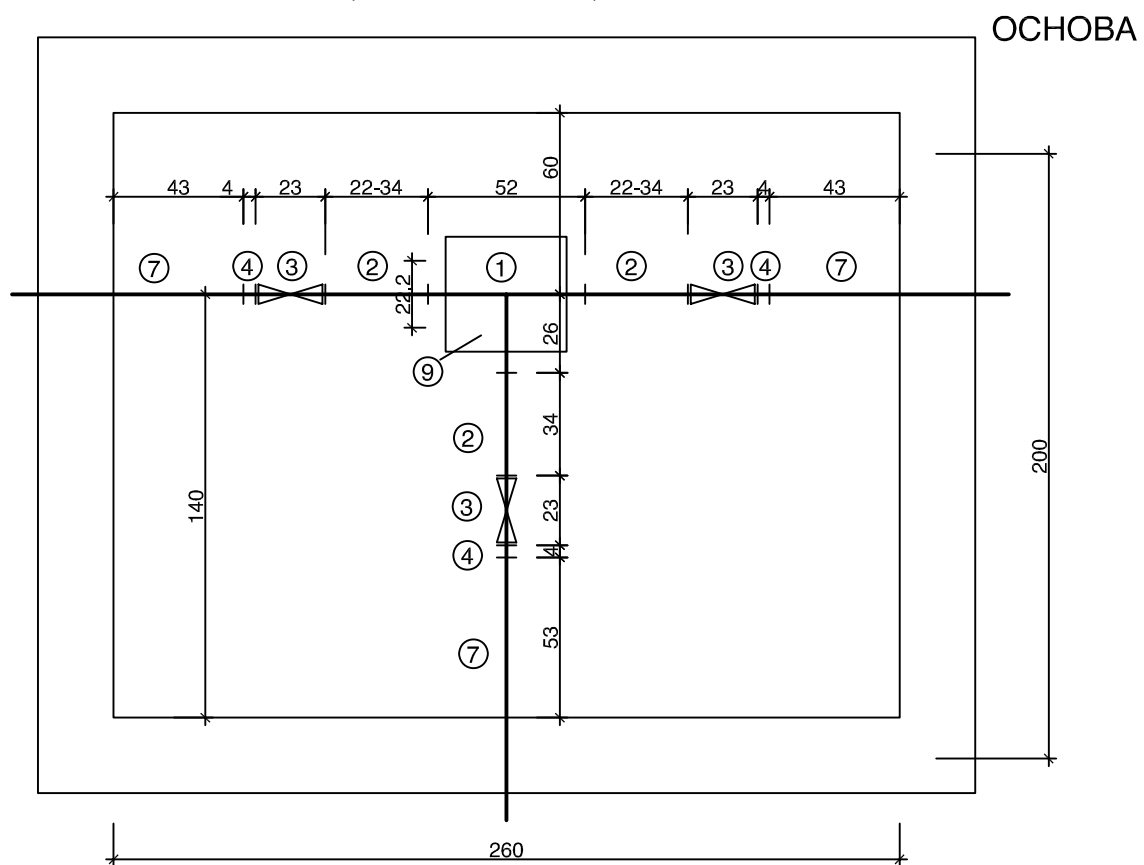

ЛЕГЕНДА:

- ① - ТТ комад са прирубницама Ø200/200 мм, 50 kg
- ② - Монтажно демонтажни комад МДК Ø200, 220-340 мм, 49 kg
- ③ - Пљоснати затварач Ø200, НП 10 бара, 85 kg
- ④ - Прелаз са ПЕ на лив-гвоз комаде
- ⑤ - Ваздушни вентил Ø80 мм са једном куглом
- ⑥ - Прелазна прирубница Ø200/80 мм
- ⑦ - ПЕ цев Ø225/200 мм НП 10 бара
- ⑧ - Бетонско постоље (40 x 40 x 74 цм)
- ⑨ - Бетонско постоље (40 x 40 x 30 цм)

НАПОМЕНА: У испусним шахтовима ИСП1 и ИСП4 анкер блокови АБ3 за угао 11.25° замењени су одговарајућим бетонским постољима који својим димензијама у потпуности задовољавају потребне услове за димензионисање анкер блокова

- 1) Назив инвеститора: ЈП "Дирекција за уређење и изградњу општине Мионица" ул. Мите Ракића бр. 3, 14242 Мионица
- 2) Назив објекта: Магистрални водовод од резервоара Разбојиште до прекидне коморе Пискавица кп. бр. 1442, 1443 и 1444 КО Попадић
- 3) Назив пројектног предузећа: BALBY INTERNATIONAL д.о.о. Београд, 27 Марта 25а, 11000 Београд
- 4) Ознака врсте техничке документације: Пројекат за грађевинску дозволу - ПГД
- 5) Ознака и назив дела пројекта: 1 - Пројекат за инжењерске објекте водовода
- 6) Назив цртежа или графичког приказа: Шеме чворова
- 7) Размера: Р = 1 : 25
- 8) Име, презиме и број лиценце одговорног пројектанта: Др. Павле Бабац, дипл. инж. грађ. бр. лиц. ИКС 314 0214 03
- 9) Број цртежа: 3.1

# ИСПУСНИ ШАХТ ( ИСП1) У ЧВОРУ 770

ПРЕСЕК 1-1

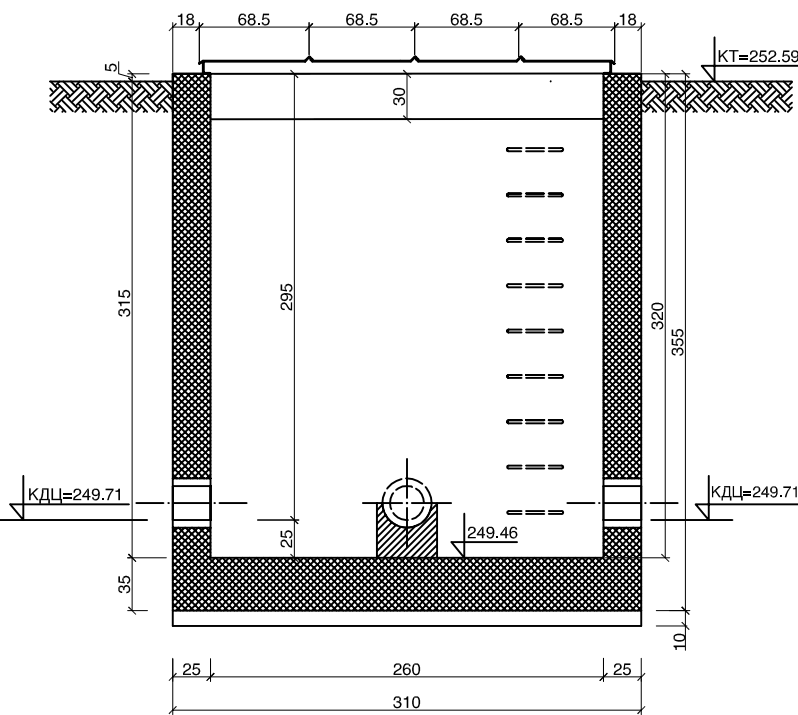

ПРЕСЕК 2-2

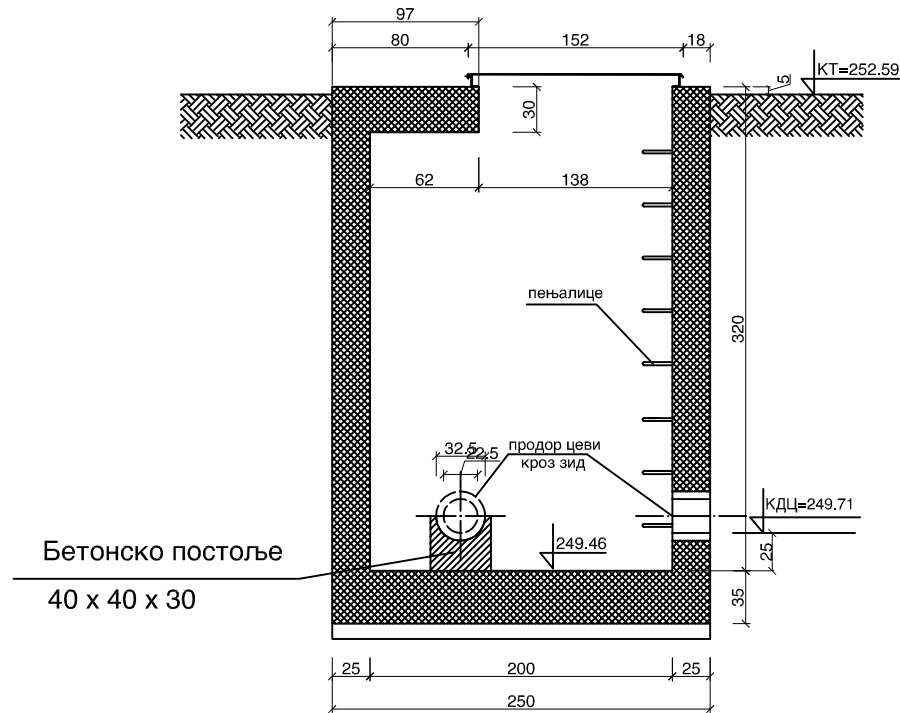

ДЕТАЉ ПРОДОРА ЦЕВИ КРОЗ АБ ЗИД

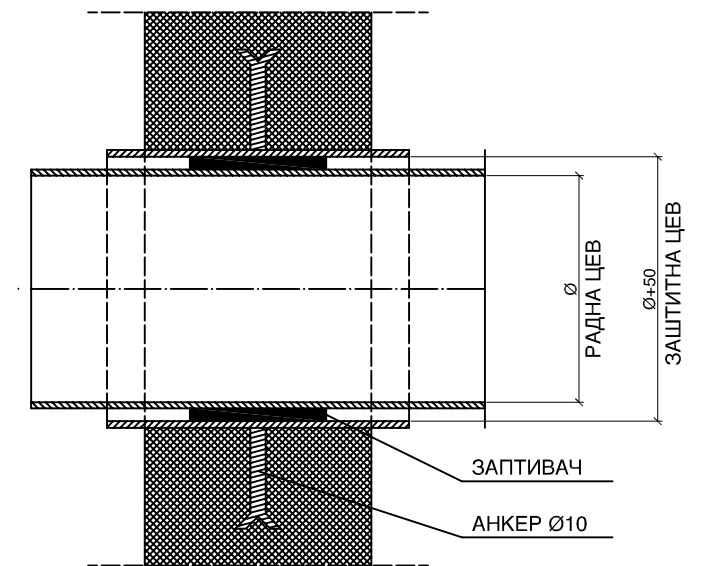

ОСНОВА

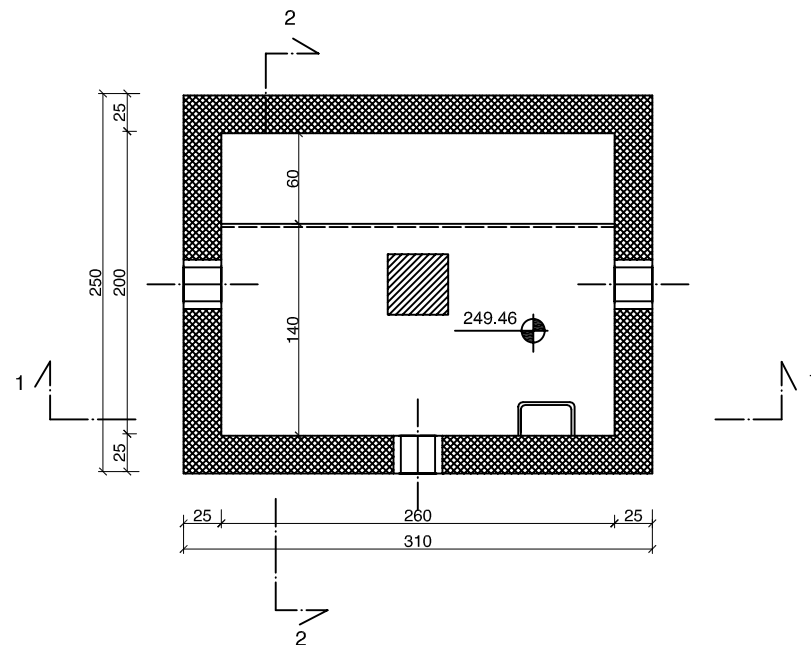

- 1) Назив инвеститора: ЈП "Дирекција за уређење и изградњу општине Мионица" ул. Мите Ракића бр. 3, 14242 Мионица
- 2) Назив објекта: Магистрални водовод од резервоара Разбојиште до прекидне коморе Писковица кп. бр. 1442, 1443 и 1444 КО Попадић
- 3) Назив пројектног предузећа: BALBY INTERNATIONAL д.о.о. Београд, 27 Марта 25а, 11000 Београд
- 4) Ознака врсте техничке документације: Пројекат за грађевинску дозволу - ПГД
- 5) Ознака и назив дела пројекта: 1 - Пројекат за инжењерске објекте водовода
- 6) Назив цртежа или графичког приказа: Шахт типа А (основа и пресеци)
- 7) Размера: Р = 1 : 50
- 8) Име, презиме и број лиценце одговорног пројектанта: Др. Павле Бабац, дипл. инж. грађ. бр. лиц. ИКС 314 0214 03
- 9) Број цртежа: 3.2

ПРЕСЕК 1-1

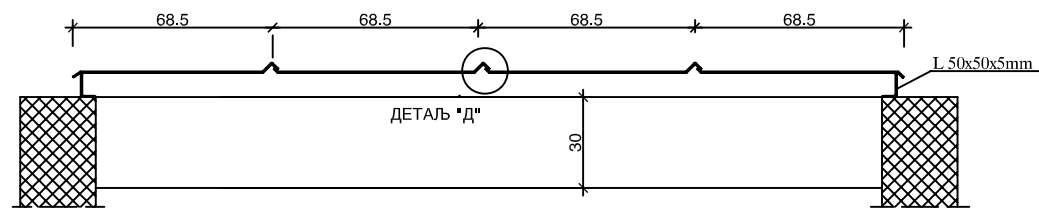

ОЗНАКА	ДИМЕНЗИЈЕ	P (m <sup>2</sup> )	g (kg/m <sup>2</sup> )	G (kg)
1	Ребрасти лим d=4/1 mm	4.16	54.00	224.64
4	∅30x6	1.20	1.44	1.73
				∑G=226.37 kg

ОЗНАКА	ДИМЕНЗИЈЕ	L (mm)	n (ком)	Lu (m)	g (kg/m)	G (kg)
2	∅12	400	4	1.60	0.89	1.42
3	∅16	100	8	0.8	1.58	1.26
5	L50x50x5	-	-	7.24	3.77	27.29
						∑G=29.97 kg

ОСНОВА ПОКЛОПЦА

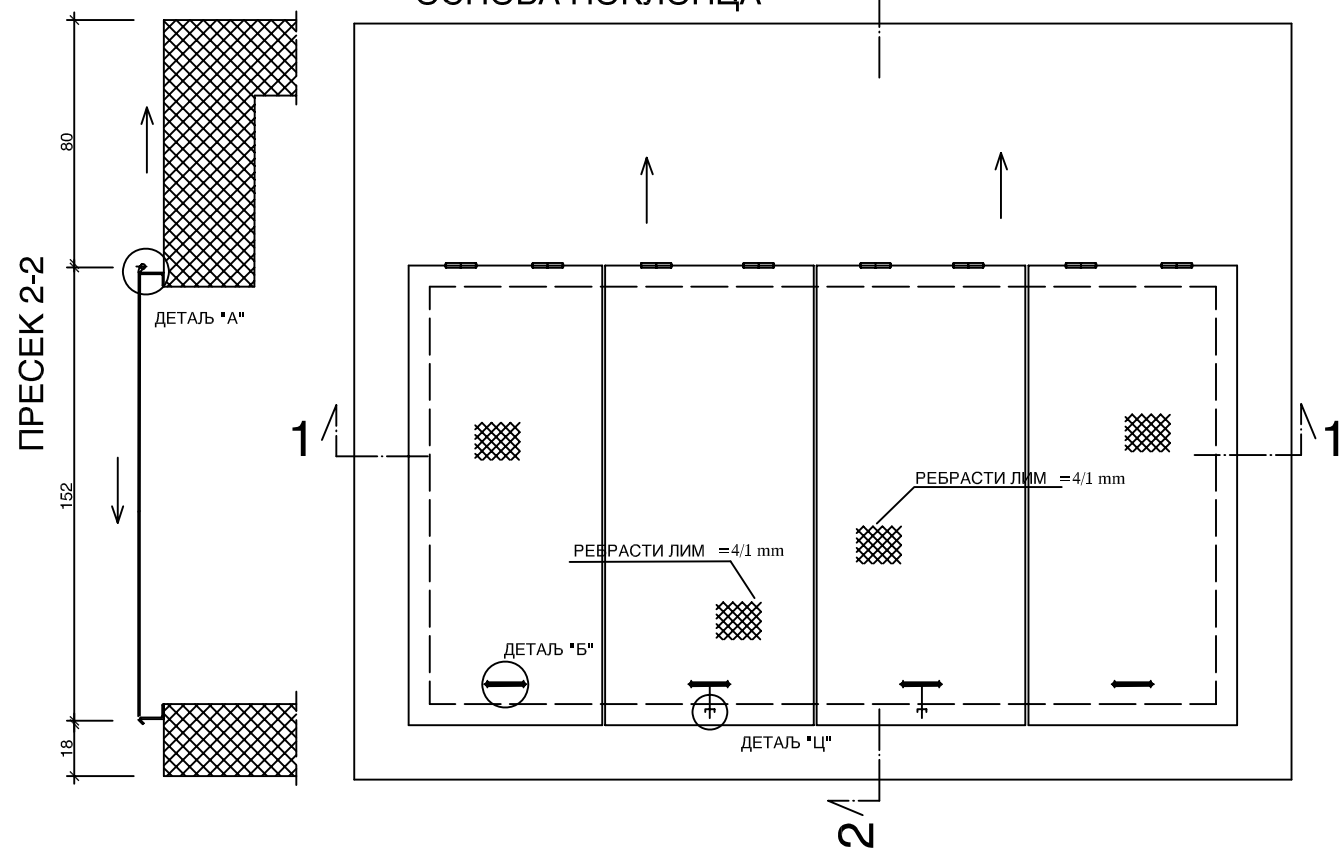

ДЕТАЉ "А"

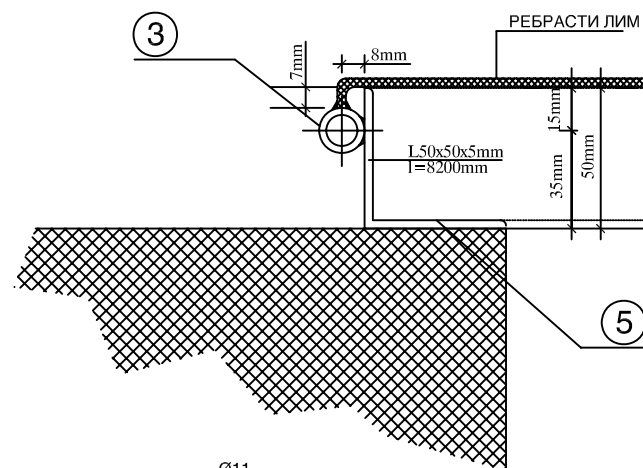

ДЕТАЉ "Б"

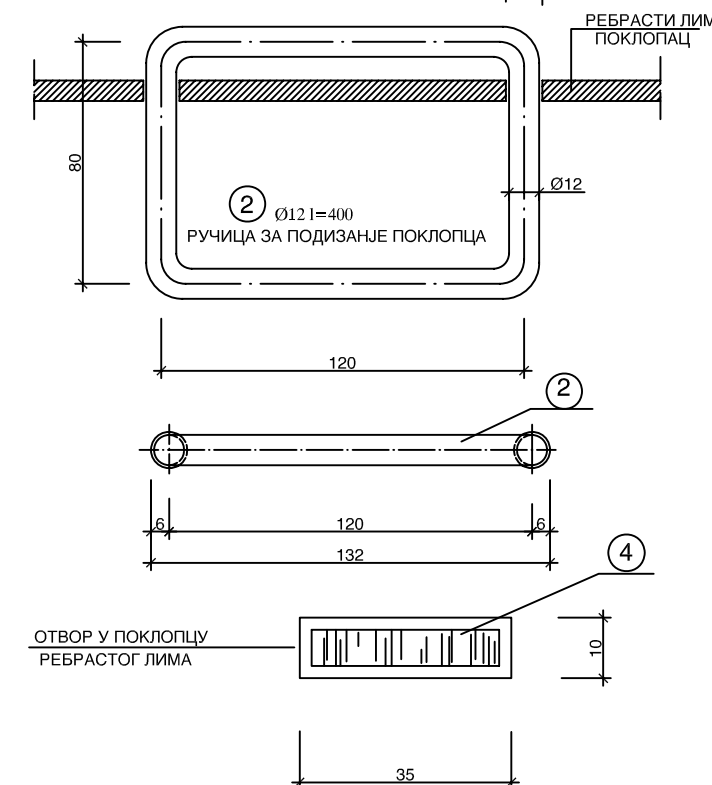

ДЕТАЉ "Ц"

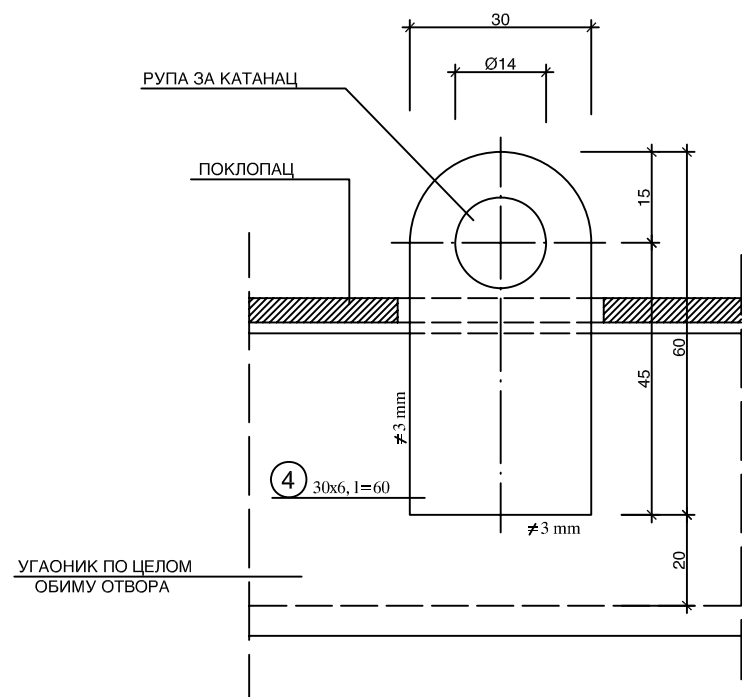

ДЕТАЉ "Д"

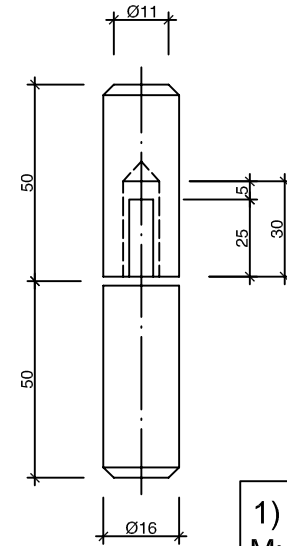
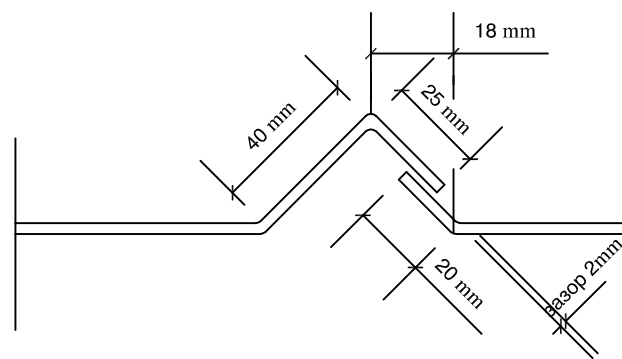

- 1) Назив инвеститора: ЈП "Дирекција за уређење и изградњу општине Мионица" ул. Мите Ракића бр. 3, 14242 Мионица
- 2) Назив објекта: Магистрални водовод од резервоара Разбојиште до прекидне коморе Пискавица кп. бр. 1442, 1443 и 1444 КО Попадић
- 3) Назив пројектног предузећа: BALBY INTERNATIONAL д.о.о. Београд, 27 Марта 25а, 11000 Београд
- 4) Ознака врсте техничке документације: Пројекат за грађевинску дозволу - ПГД
- 5) Ознака и назив дела пројекта: 1 - Пројекат за инжењерске објекте водовода
- 6) Назив цртежа или графичког приказа: Шахт типа А - шахт поклопац
- 7) Размера: Р = 1 : 25
- 8) Име, презиме и број лиценце одговорног пројектанта: Др. Павле Бабац, дипл. инж. грађ. бр. лиц. ИКС 314 0214 03
- 9) Број цртежа: 3.3

# ПЛАН АРМАТУРЕ ДОЊЕ ПЛОЧЕ

ГОРЊА ЗОНА

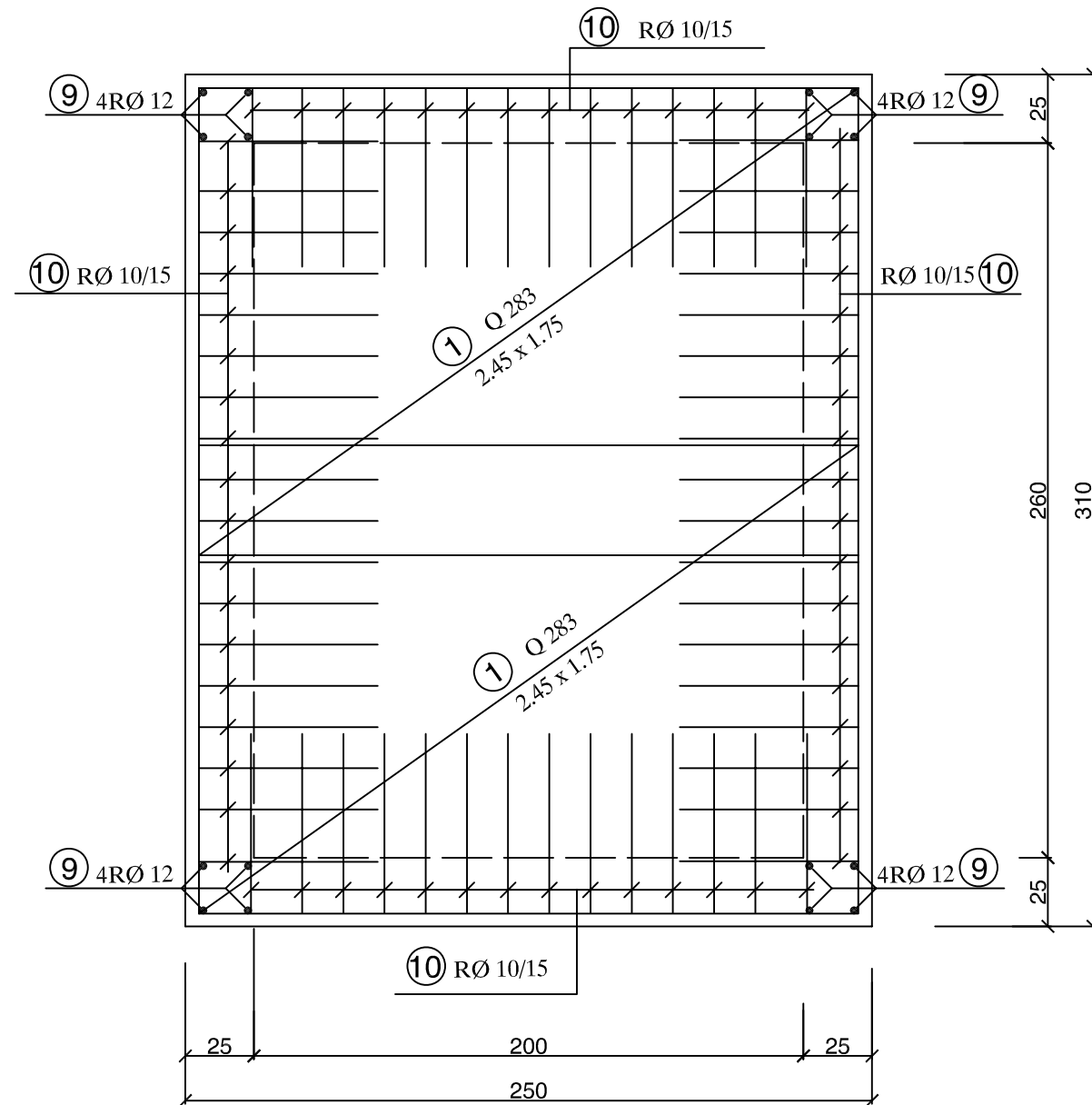

ДОЊА ЗОНА

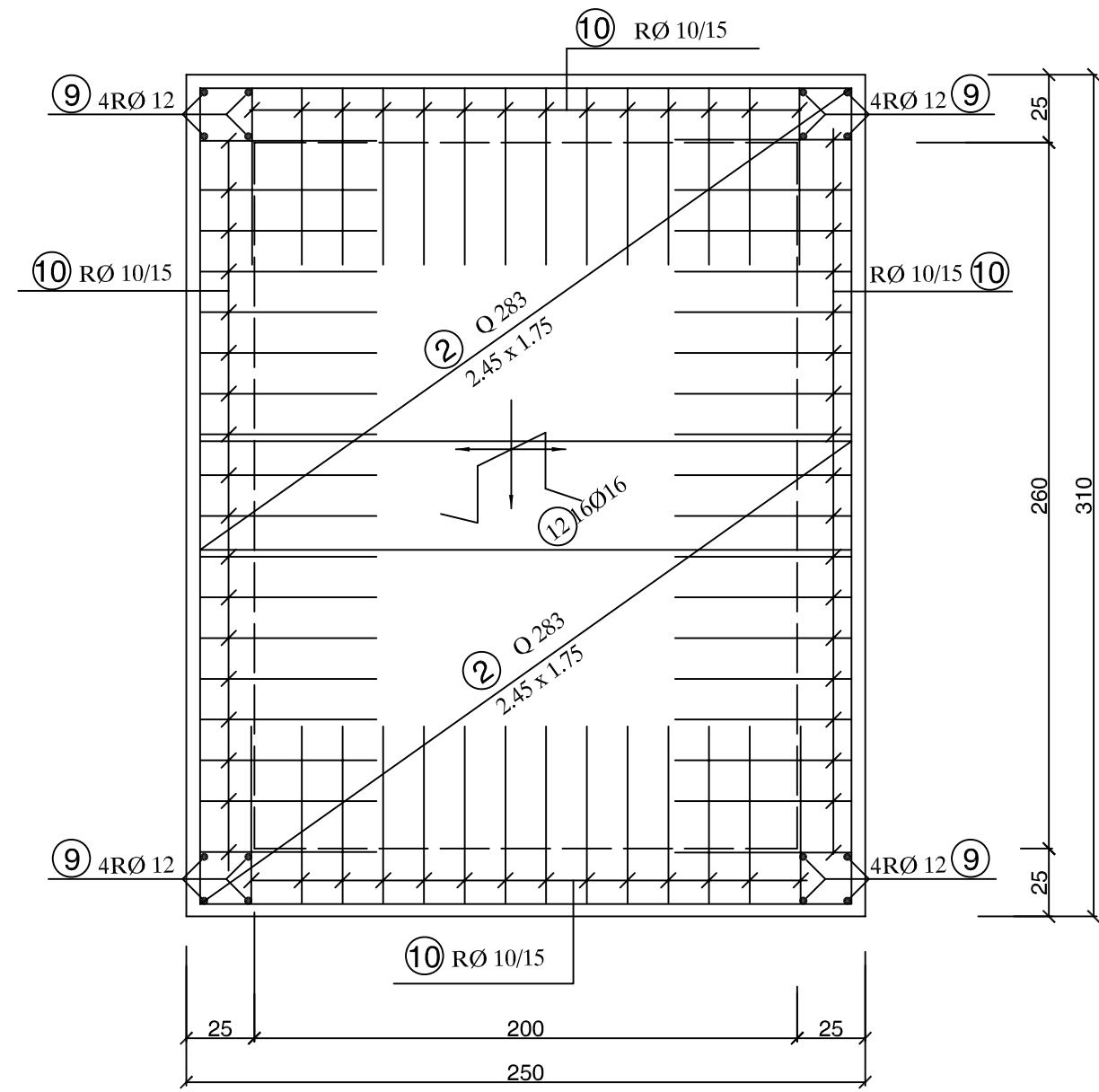

- 1) Назив инвеститора: ЈП "Дирекција за уређење и изградњу општине Мионица" ул. Мите Ракића бр. 3, 14242 Мионица
- 2) Назив објекта: Магистрални водовод од резервоара Разбојиште до прекидне коморе Пискавица кп. бр. 1442, 1443 и 1444 КО Попадић
- 3) Назив пројектног предузећа: BALBY INTERNATIONAL д.о.о. Београд, 27 Марта 25а, 11000 Београд
- 4) Ознака врсте техничке документације: Пројекат за грађевинску дозволу - ПГД
- 5) Ознака и назив дела пројекта: 1 - Пројекат за инжењерске објекте водовода
- 6) Назив цртежа или графичког приказа: Шахт типа А (план арматуре доње плоче)
- 7) Размера: Р = 1 : 25
- 8) Име, презиме и број лиценце одговорног пројектанта: Др. Павле Бабац, дипл. инж. грађ. бр. лиц. ИКС 314 0214 03
- 9) Број цртежа: 3.4

## ПЛАН АРМАТУРЕ ГОРЊЕ ПЛОЧЕ

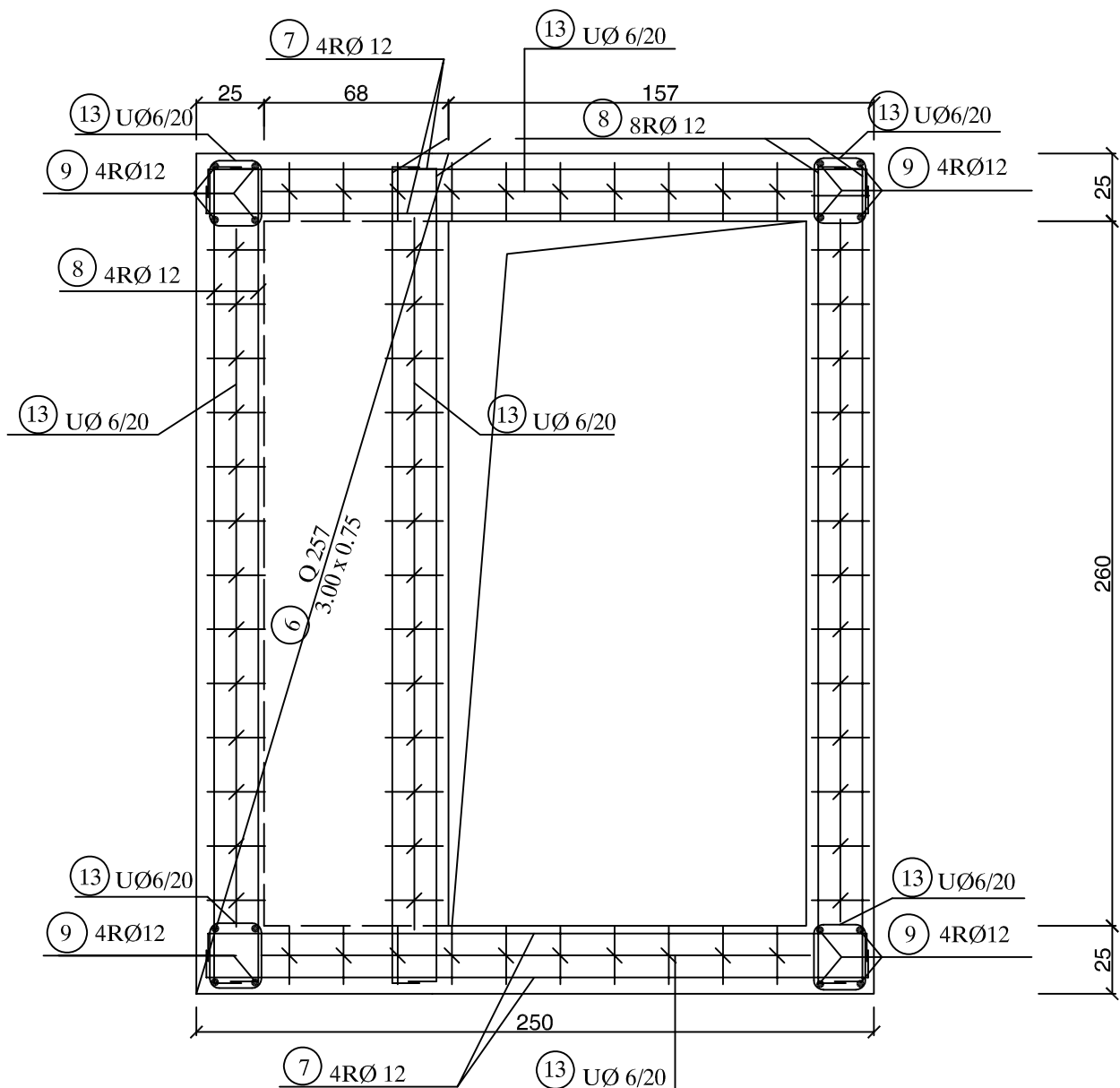

- 1) Назив инвеститора: ЈП "Дирекција за уређење и изградњу општине Мионица" ул. Мите Ракића бр. 3, 14242 Мионица
- 2) Назив објекта: Магистрални водовод од резервоара Разбојиште до прекидне коморе Пискавица кп. бр. 1442, 1443 и 1444 КО Попадић
- 3) Назив пројектног предузећа: BALBY INTERNATIONAL д.о.о. Београд, 27 Марта 25а, 11000 Београд
- 4) Ознака врсте техничке документације: Пројекат за грађевинску дозволу - ПГД
- 5) Ознака и назив дела пројекта: 1 - Пројекат за инжењерске објекте водовода
- 6) Назив цртежа или графичког приказа: Шахт типа А (план арматуре горње плоче)
- 7) Размера: Р = 1 : 25
- 8) Име, презиме и број лиценце одговорног пројектанта: Др. Павле Бабац, дипл. инж. грађ. бр. лиц. ИКС 314 0214 03
- 9) Број цртежа: 3.5



### ПРЕСЕК 1 - 1

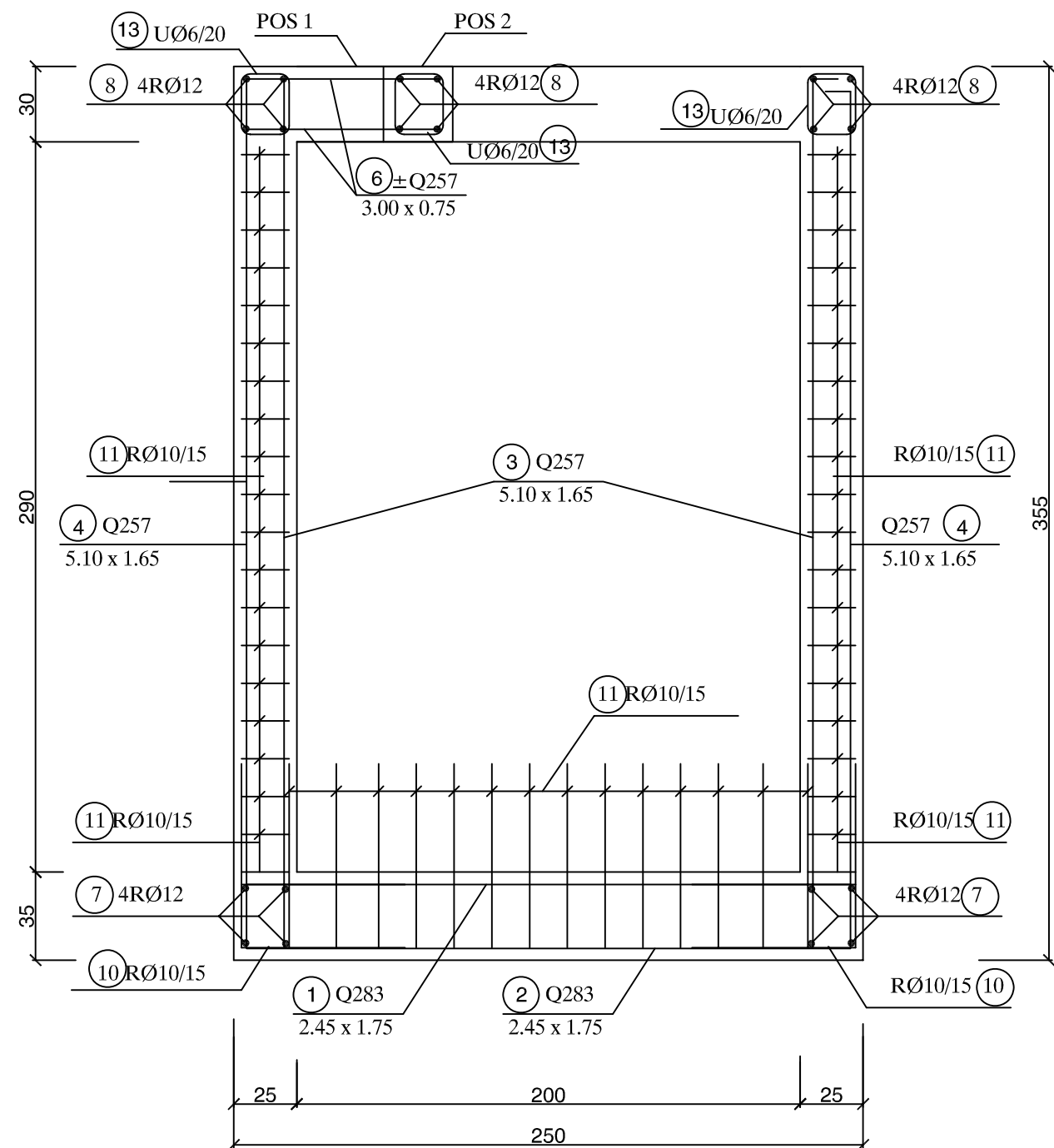

### ПРЕСЕК 2 - 2

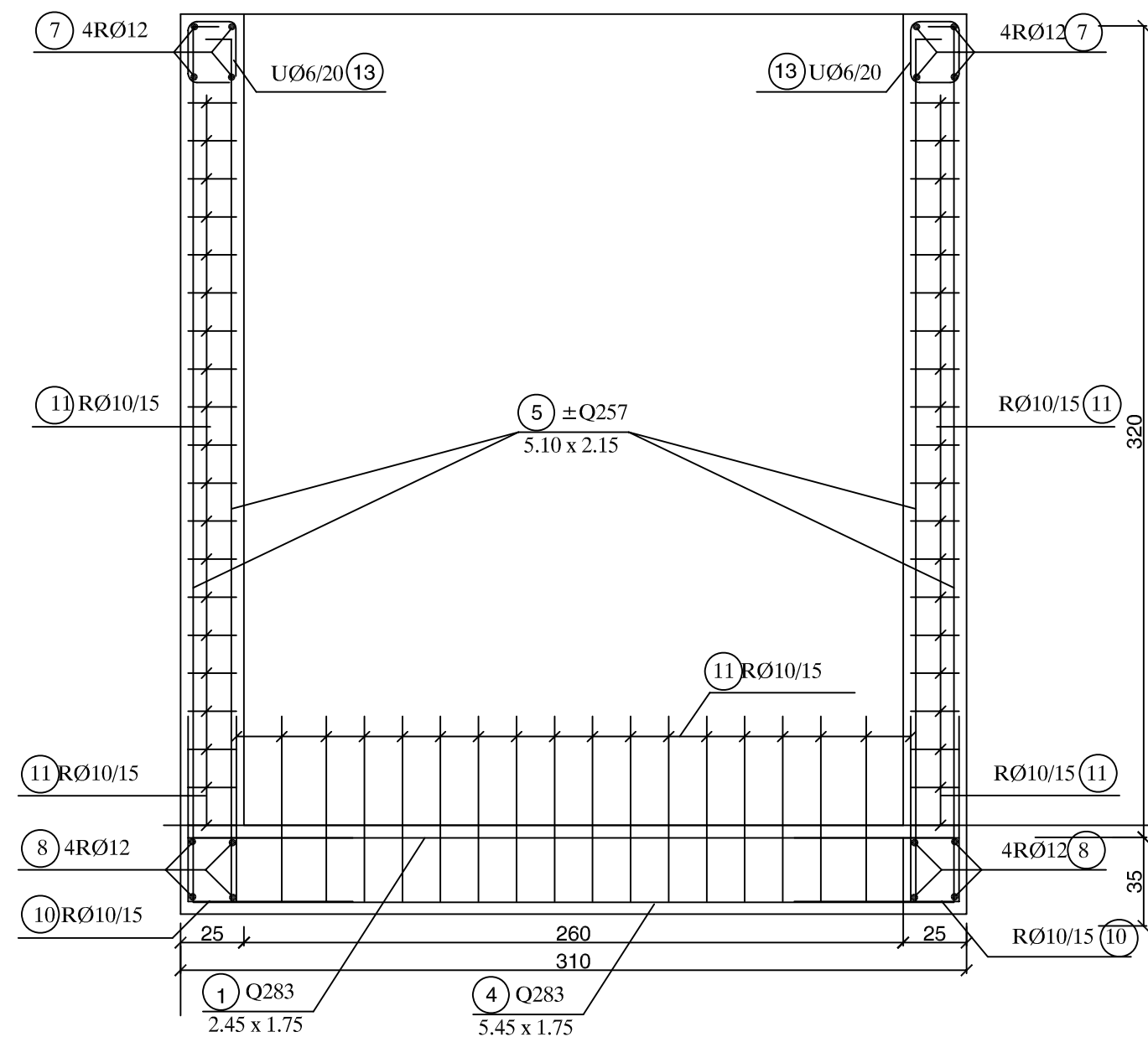

- 1) Назив инвеститора: ЈП "Дирекција за уређење и изградњу општине Мионица" ул. Мите Ракића бр. 3, 14242 Мионица
- 2) Назив објекта: Магистрални водовод од резервоара Разбојиште до прекидне коморе Пискавица кп. бр. 1442, 1443 и 1444 КО Попадић
- 3) Назив пројектног предузећа: BALBY INTERNATIONAL д.о.о. Београд, 27 Марта 25а, 11000 Београд
- 4) Ознака врсте техничке документације: Пројекат за грађевинску дозволу - ПГД
- 5) Ознака и назив дела пројекта: 1 - Пројекат за инжењерске објекте водовода
- 6) Назив цртежа или графичког приказа: Шахт типа А (план арматуре, пресек 1-1)
- 7) Размера: P = 1 : 25
- 8) Име, презиме и број лиценце одговорног пројектанта: Др. Павле Бабац, дипл. инж. грађ. бр. лиц. ИКС 314 0214 03
- 9) Број цртежа: 3.6

# POS Z

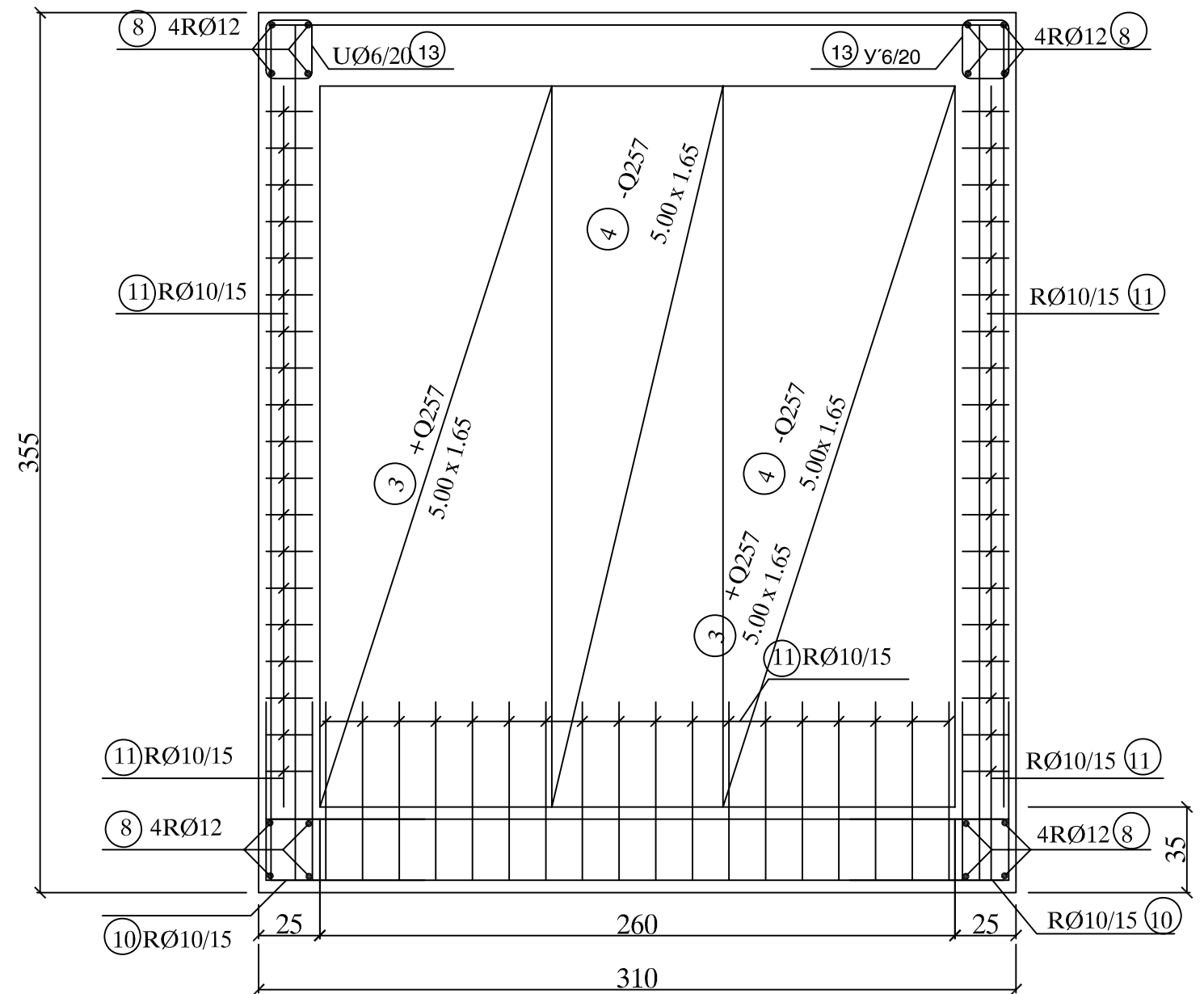
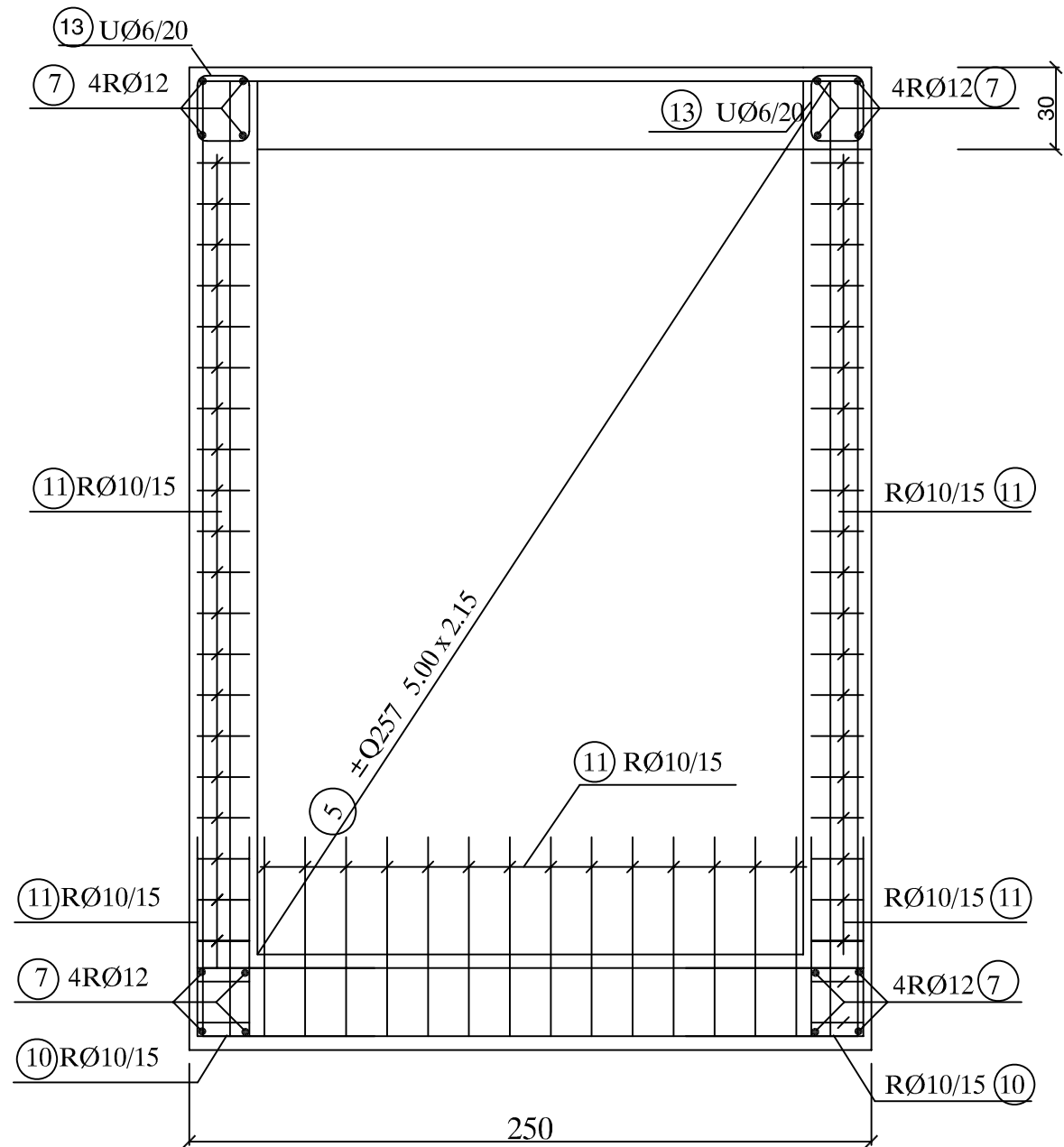

- 1) Назив инвеститора: ЈП "Дирекција за уређење и изградњу општине Мионица" ул. Мите Ракића бр. 3, 14242 Мионица
- 2) Назив објекта: Магистрални водовод од резервоара Разбојиште до прекидне коморе Пискавица кп. бр. 1442, 1443 и 1444 КО Попадић
- 3) Назив пројектног предузећа: BALBY INTERNATIONAL д.о.о. Београд, 27 Марта 25а, 11000 Београд
- 4) Ознака врсте техничке документације: Пројекат за грађевинску дозволу - ПГД
- 5) Ознака и назив дела пројекта: 1 - Пројекат за инжењерске објекте водовода
- 6) Назив цртежа или графичког приказа: Шахт типа А (план арматуре зидова)
- 7) Размера: P = 1 : 25
- 8) Име, презиме и број лиценце одговорног пројектанта: Др. Павле Бабац, дипл. инж. грађ. бр. лиц. ИКС 314 0214 03
- 9) Број цртежа: 3.7

## ИЗВОД АРМАТУРЕ

МА 500/560

	ОЗНАКА	ТИП	ДИМЕНЗИЈЕ	n (КОМ)	Σ m <sup>2</sup>	kg/m <sup>2</sup>	Σ kg
DP	1	Q283	2.45x1.75	2	8.575	4.44	38.07
DP	2	Q283	2.45x1.75	2	8.575	4.44	38.07
Pos z1	3	Q257	5.00x1.65	4	33.00	4.11	135.63
Pos z1	4	Q257	5.00x1.65	4	33.00	4.11	135.63
Pos z2	5	Q257	5.00x2.15	4	43.00	4.11	176.73
Pos 1	6	Q257	3.00x0.90	2	5.4	4.11	22.19

\* напомена:

z1- duzi zid, l=3.1m

z2- kraci zid, l=2.5m

Σ G = 545.78kg

**УКУПНО = 546 kg**

**RA 400/500**

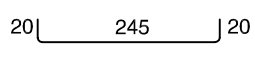
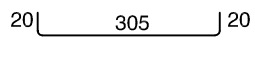
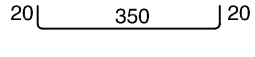
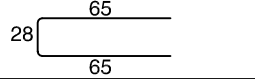
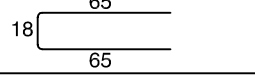
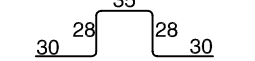
	ОЗНАКА	облик	Ø (mm)	l (cm)	n (КОМ)	Σ l (m)	kg/m	Σ kg
Pos z1	7	20  20	12	285	16	45.60	0.920	41.95
Pos z2	8	20  20	12	265	20	53.00	0.920	48.76
Pos z1 Pos z2	9	20  20	12	390	16	62.40	0.920	57.41
Pos TP	10	28  65	10	158	64	101.12	0.649	65.63
Pos z1 Pos z2	11	18  65	10	148	256	378.88	0.649	245.89
Pos TP	12	30  28 30	16	151	16	24.16	1.621	39.16

Σ = 498.80 kg

+3%=14.96 kg

**УКУПНО = 514 kg**

**GA 240/360**

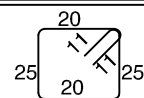
	ОЗНАКА	облик	Ø (mm)	l (cm)	n (КОМ)	Σ l (m)	kg/m	Σ kg
Pos 2 Pos z1 Pos z2	13	20  25	6	112	142	159.04	0.222	35.31

Σ = 15.91 kg

+3%= 1.06 kg

**УКУПНО = 17 kg**

**СВЕГА = 1077 kg**

- 1) Назив инвеститора: ЈП "Дирекција за уређење и изградњу општине Мионица" ул. Мите Ракића бр. 3, 14242 Мионица
- 2) Назив објекта: Магистрални водовод од резервоара Разбојиште до прекидне коморе Пискавица кп. бр. 1442, 1443 и 1444 КО Попадић
- 3) Назив пројектног предузећа: BALBY INTERNATIONAL д.о.о. Београд, 27 Марта 25а, 11000 Београд
- 4) Ознака врсте техничке документације: Пројекат за грађевинску дозволу - ПГД
- 5) Ознака и назив дела пројекта: 1 - Пројекат за инжењерске објекте водовода
- 6) Назив цртежа или графичког приказа: Шахт типа А (рекапитулација арматуре)
- 7) Размера: P = /
- 8) Име, презиме и број лиценце одговорног пројектанта: Др. Павле Бабац, дипл. инж. грађ. бр. лиц. ИКС 314 0214 03
- 9) Број цртежа: 3.8

# ОСНОВА

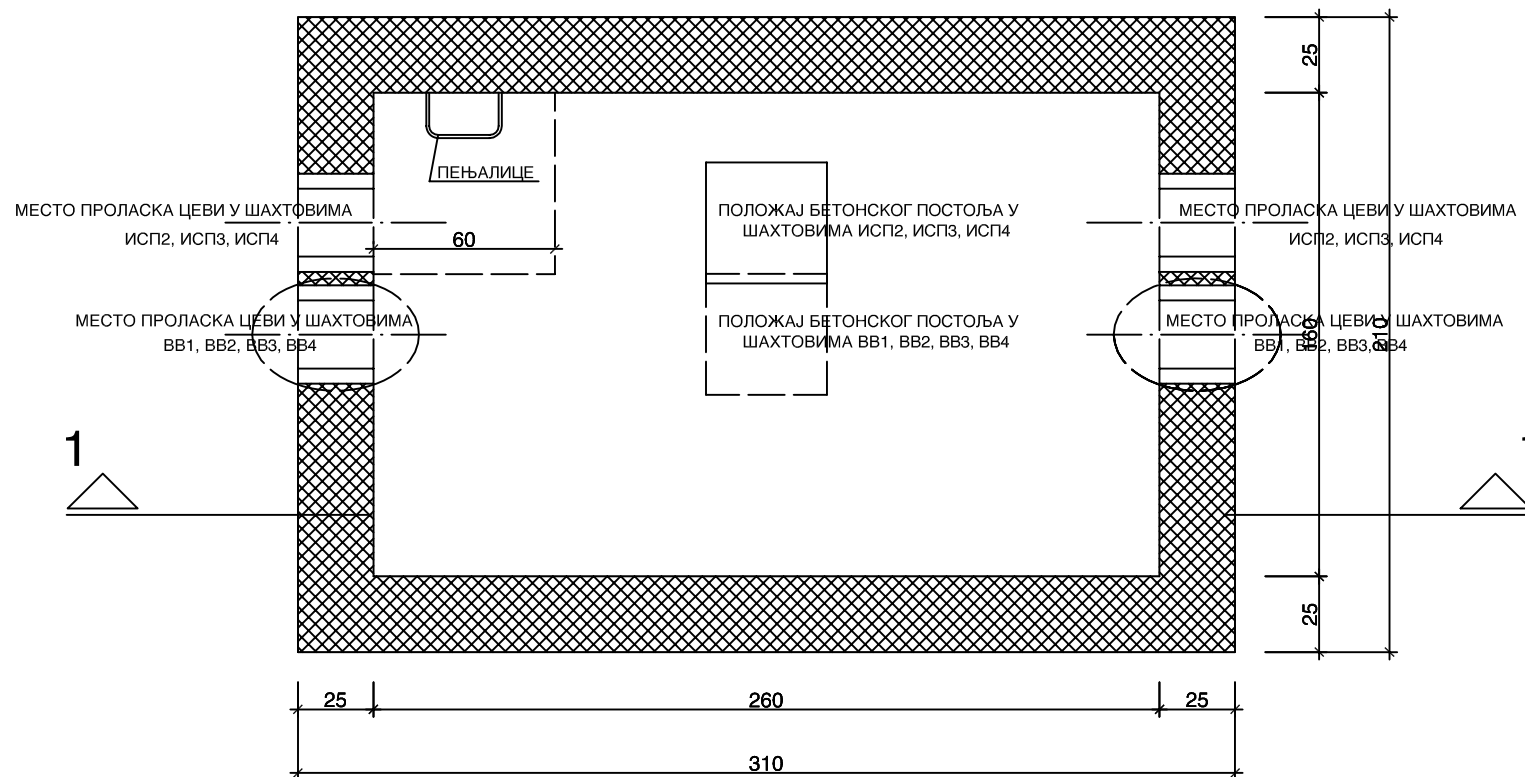

# ПРЕСЕК 1-1

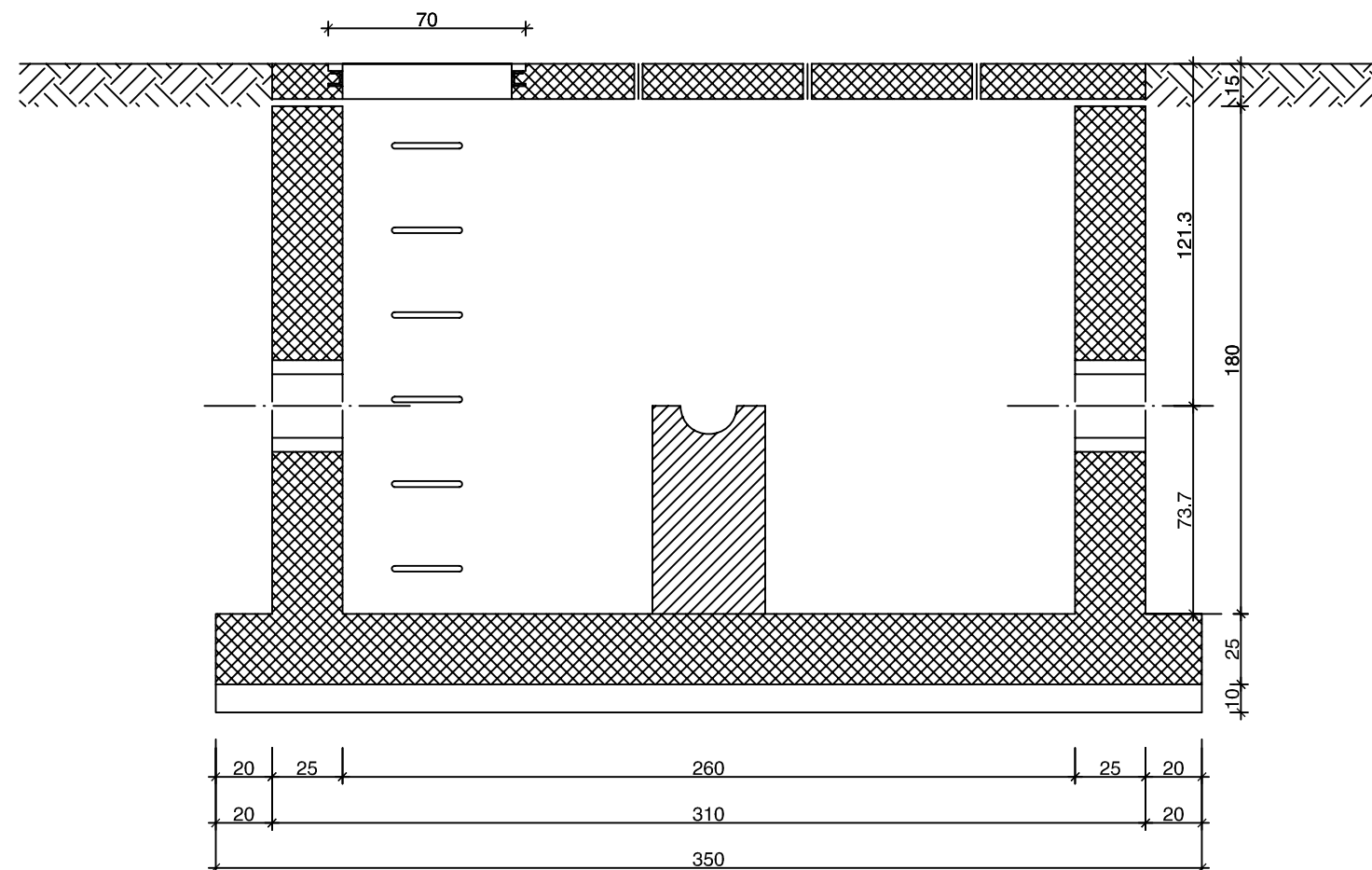

# ШАХТ ТИПА Б

P=1:25

ВРСТА ШАХТА	ШАХТ	ЧВОР
ИСПУСНИ ШАХТ	ИСП2	642
ИСПУСНИ ШАХТ	ИСП3	298
ИСПУСНИ ШАХТ	ИСП4	9
ШАХТ СА ВАЗДУШНИМ ВЕНТИЛОМ	ВВ1	938
ШАХТ СА ВАЗДУШНИМ ВЕНТИЛОМ	ВВ2	591
ШАХТ СА ВАЗДУШНИМ ВЕНТИЛОМ	ВВ3	480
ШАХТ СА ВАЗДУШНИМ ВЕНТИЛОМ	ВВ4	107

- 1) Назив инвеститора: ЈП "Дирекција за уређење и изградњу општине Мионица" ул. Мите Ракића бр. 3, 14242 Мионица
- 2) Назив објекта: Магистрални водовод од резервоара Разбојиште до прекидне коморе Пискавица кп. бр. 1442, 1443 и 1444 КО Попадић
- 3) Назив пројектног предузећа: BALBY INTERNATIONAL д.о.о. Београд, 27 Марта 25а, 11000 Београд
- 4) Ознака врсте техничке документације: Пројекат за грађевинску дозволу - ПГД
- 5) Ознака и назив дела пројекта: 1 - Пројекат за инжењерске објекте водовода
- 6) Назив цртежа или графичког приказа: Шахт типа Б (основа и пресек)
- 7) Размера: P = 1 : 25
- 8) Име, презиме и број лиценце одговорног пројектанта: Др. Павле Бабац, дипл. инж. грађ. бр. лиц. ИКС 314 0214 03
- 9) Број цртежа: 3.9

# ШАХТ ТИПА Б

ОСНОВА

ПРЕСЕК 1-1

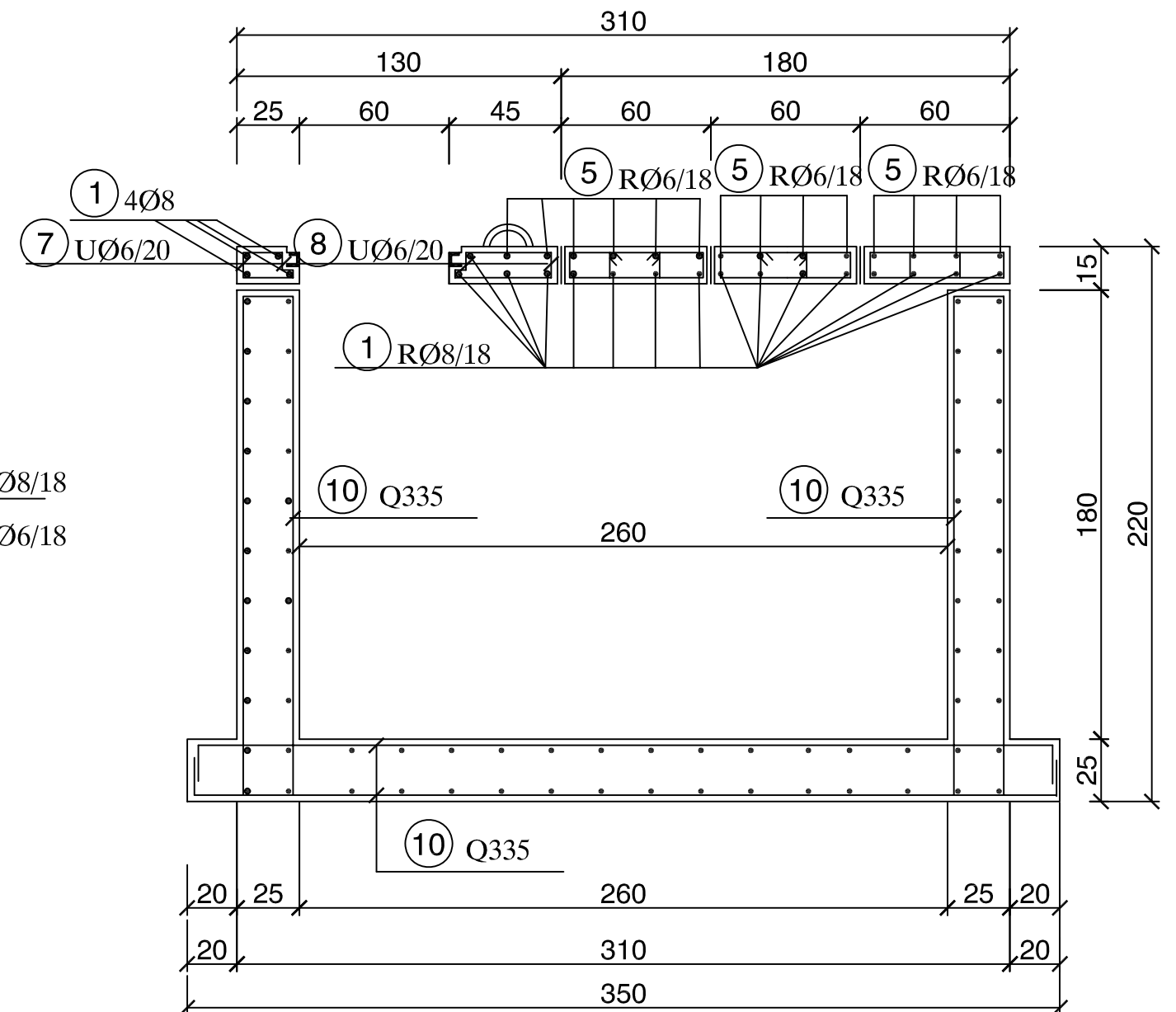
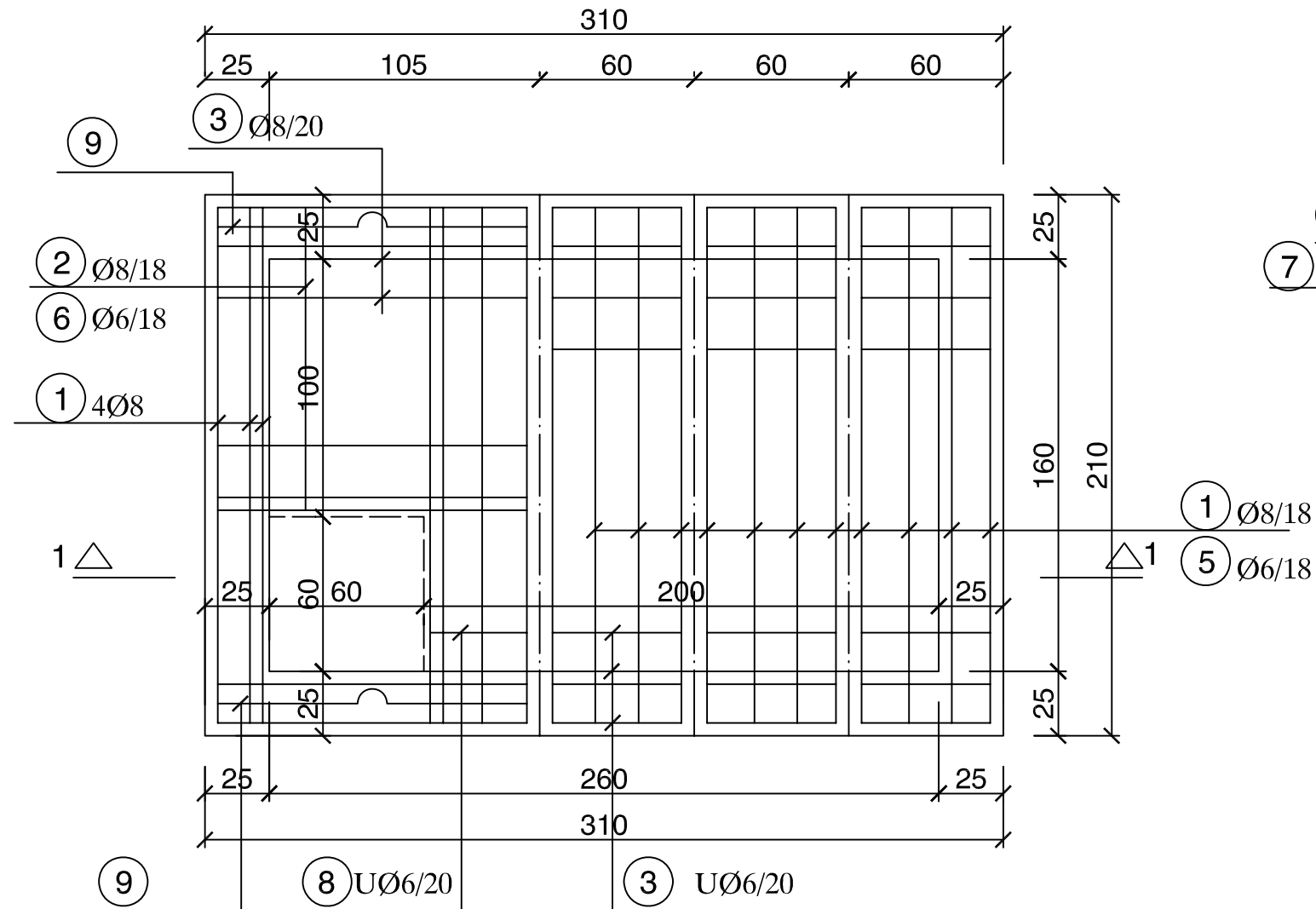

ИЗВОД АРМАТУРЕ ТИПСКОГ ШАХТА  
GA 240/360

бр. поз.	ОБЛИК	Ø (mm)	l (cm)	n (КОМ)	Σl (m)
1		8	206	20	41.2
2		8	120	4	4.80
3		6	106	60	63.6
4		6	146	14	20.5
5		6	290	14	40.6
6		6	170	4	6.80
7		6	78	6	4.68
8		6	106	3	3.20
9		6	179	2	3.60

MAG 500/560

ПОЗ	ОЗНАКА	Ø (mm)	укупна повр (m <sup>2</sup> )	јед.теж. g (kg/m)	ук.теж. G(kg)
10	Q335	8	50.73	5.50	279.2

СПЕЦИФИКАЦИЈА

ТИП	Ø (mm)	L(m)	G(kg/m)	G(kg)
GA 240/360	6	147.40	0.222	32.72
GA 240/360	8	46.00	0.395	18.20
			Σ	50.92
			+3%	1.53
				52.45
Q 355	8			279.2

77/78

Σ G ~ 332.00 kg

- 1) Назив инвеститора: ЈП "Дирекција за уређење и изградњу општине Мионица" ул. Мите Ракића бр. 3, 14242 Мионица
- 2) Назив објекта: Магистрални водовод од резервоара Разбојиште до прекидне коморе Пискавица кп. бр. 1442, 1443 и 1444 КО Попадић
- 3) Назив пројектног предузећа: BALBY INTERNATIONAL д.о.о. Београд, 27 Марта 25а, 11000 Београд
- 4) Ознака врсте техничке документације: Пројекат за грађевинску дозволу - ПГД
- 5) Ознака и назив дела пројекта: 1 - Пројекат за инжењерске објекте водовода
- 6) Назив цртежа или графичког приказа: Шахт типа Б (основа, пресек - план арматуре)
- 7) Размера: Р = 1 : 25
- 8) Име, презиме и број лиценце одговорног пројектанта: Др. Павле Бабац, дипл. инж. грађ. бр. лиц. ИКС 314 0214 03
- 9) Број цртежа: 3.10

### ХОРИЗОНТАЛНИ ПРЕЛОМ ТРАСЕ

(A x H)

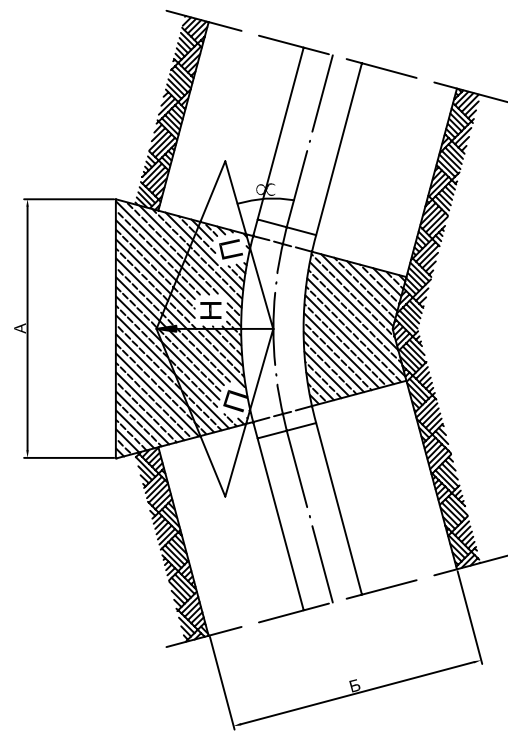
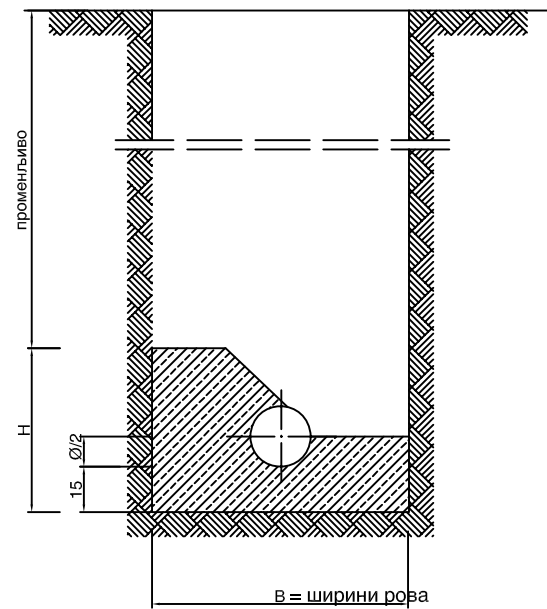

### ВЕРТИКАЛНИ ПРЕЛОМ ТРАСЕ СА РЕЗУЛТАНТОМ НА ГОРЕ

(A x B x H)

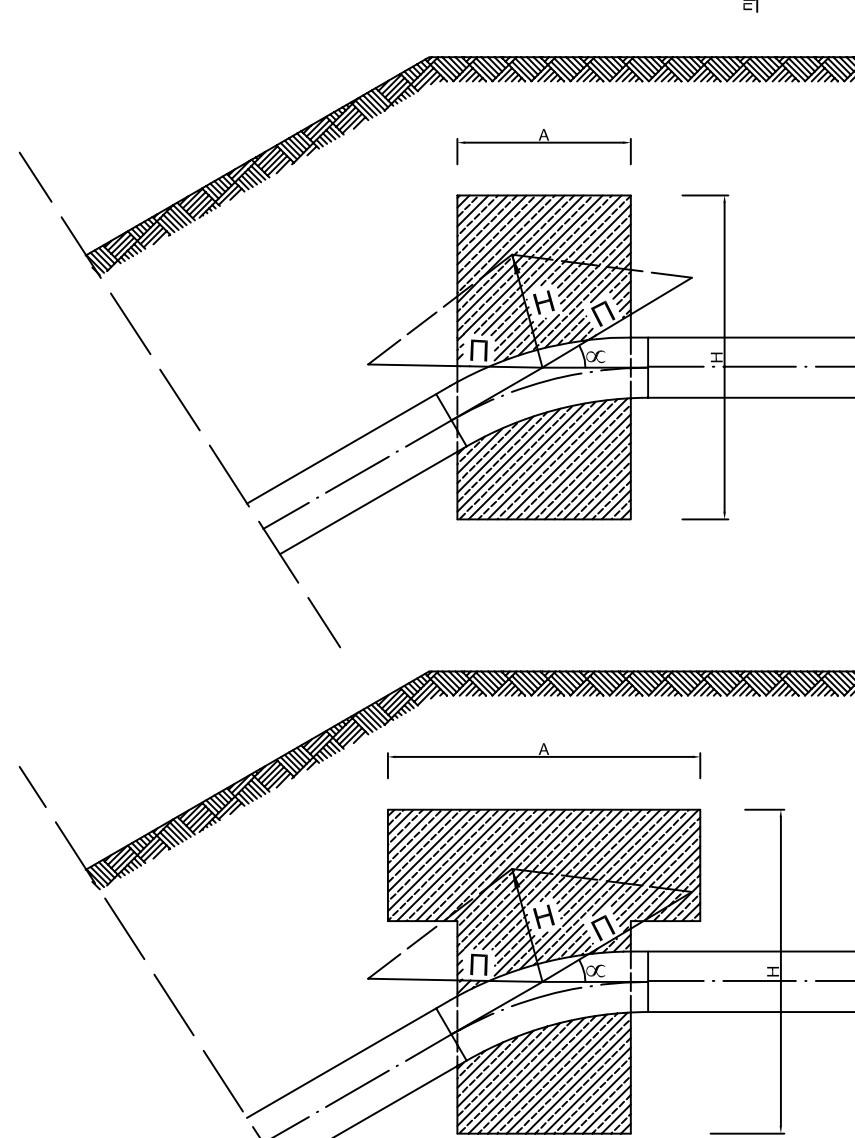
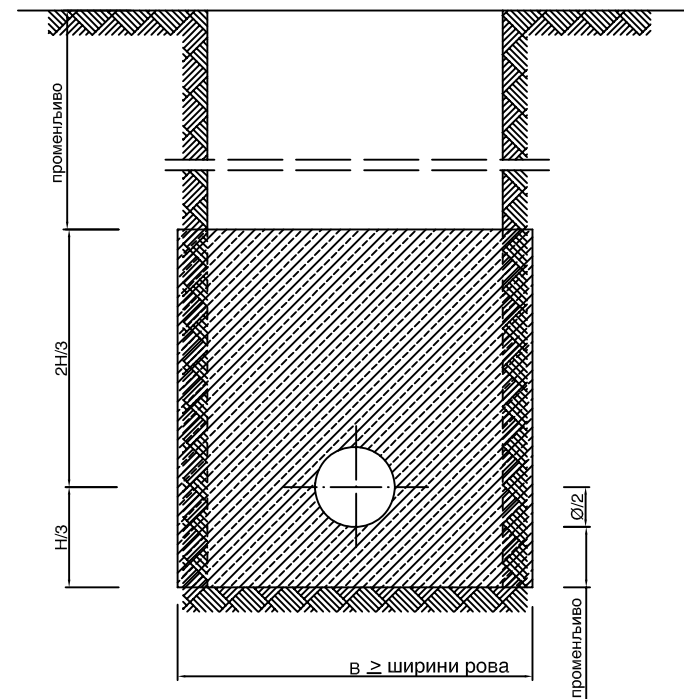

### ВЕРТИКАЛНИ ПРЕЛОМ ТРАСЕ СА РЕЗУЛТАНТОМ НА ДОЛЕ

(A x B)

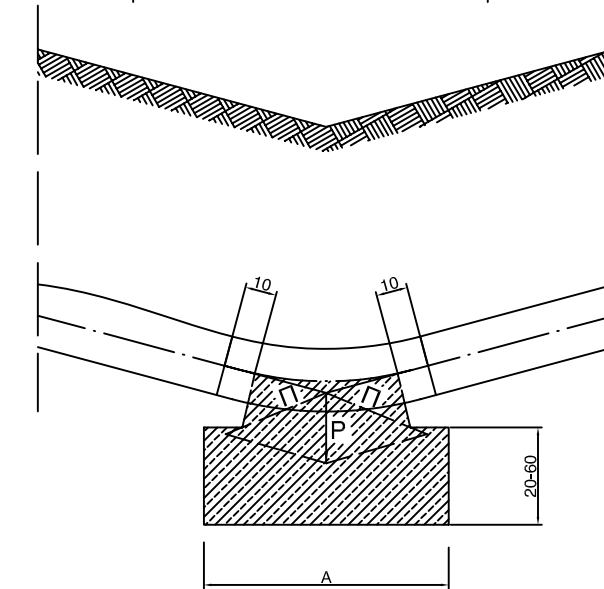
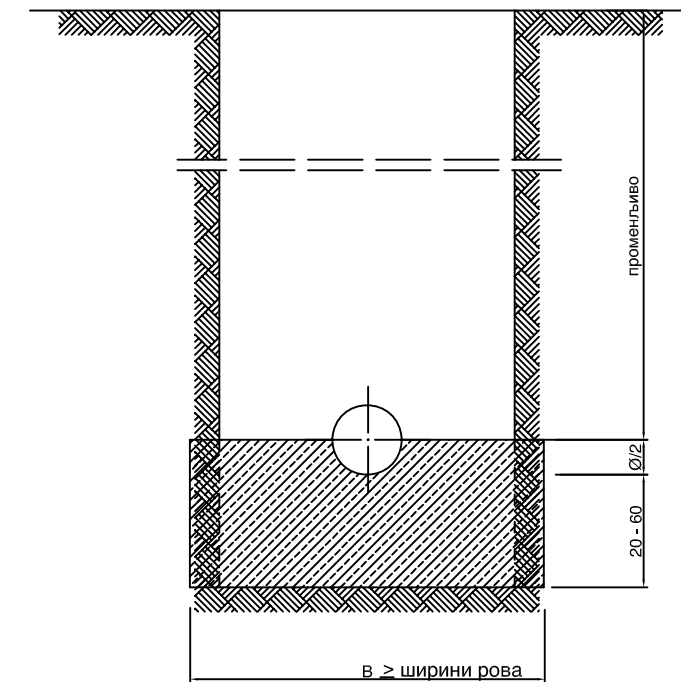

#### НАПОМЕНА:

За случајеве веће силе притиска,  
а због ограничења дужине лука,  
урадити ширу стопу анкер блока

- 1) Назив инвеститора: ЈП "Дирекција за уређење и изградњу општине Мионица" ул. Мите Ракића бр. 3, 14242 Мионица
- 2) Назив објекта: Магистрални водовод од резервоара Разбојиште до прекидне коморе Писковица кп. бр. 1442, 1443 и 1444 КО Попадић
- 3) Назив пројектног предузећа: BALBY INTERNATIONAL д.о.о. Београд, 27 Марта 25а, 11000 Београд
- 4) Ознака врсте техничке документације: Пројекат за грађевинску дозволу - ПГД
- 5) Ознака и назив дела пројекта: 1 - Пројекат за инжењерске објекте водовода
- 6) Назив цртежа или графичког приказа: Анкер блокови
- 7) Размера: P = /
- 8) Име, презиме и број лиценце одговорног пројектанта: Др. Павле Бабац, дипл. инж. грађ. бр. лиц. ИКС 314 0214 03
- 9) Број цртежа: 3.11