



МИНИСТАРСТВО ПРИВРЕДЕ
Београд, Ул. Кнеза Милоша бр. 20

КОНКУРСНА ДОКУМЕНТАЦИЈА
ЗА ОТВОРЕНИ ПОСТУПАК
ЈАВНЕ НАБАВКЕ БРОЈ 35/2018

Изградња улице Борисава Стефановића, општина Бабушница

април 2018. године

1 ОПШТИ ПОДАЦИ О ЈАВНОЈ НАБАВЦИ

1.1 ПОДАЦИ О НАРУЧИОЦУ

Наручилац је Република Србија – Министарство привреде, Београд, Ул. Кнеза Милоша бр. 20, ПИБ 108213421, матични број 17862154, рачун број 840-1620-21 (у даљем тексту: Наручилац).

Интернет адреса Наручиоца: www.privreda.gov.rs

1.2 ВРСТА ПОСТУПКА ЈАВНЕ НАБАВКЕ

Јавна набавка број 35/2018 спроводи се у отвореном поступку, у складу са Законом о јавним набавкама („Службени гласник РС”, бр. 124/12, 14/15 и 68/15) и подзаконским актима којима се уређују јавне набавке (у даљем тексту: ЗЈН).

1.3 ПРЕДМЕТ ЈАВНЕ НАБАВКЕ

Предмет јавне набавке број 35/2018 је изградња улице Борисава Стефановића, општина Бабушница.

Шифра ОРН: 45233120 - Радови на изградњи путева, 45231300 - Радови на изградњи цевовода за воду и канализацију

1.4 ЦИЉ ПОСТУПКА

Поступак јавне набавке број 35/2018 спроводи се ради закључења уговора о јавној набавци.

1.5 КОНТАКТ

Лице за контакт: Славица Живковић

Имејл и број факса: slavica.zivkovic@privreda.gov.rs, 011/333-4157

2 УСЛОВИ ЗА УЧЕШЋЕ У ПОСТУПКУ ЈАВНЕ НАБАВКЕ ИЗ ЧЛ. 75. И 76. ЗЈН И УПУТСТВО КАКО СЕ ДОКАЗУЈЕ ИСПУЊЕНОСТ ТИХ УСЛОВА

ОБАВЕЗНИ УСЛОВИ

У поступку јавне набавке број 35/2018 понуђач мора да докаже да испуњава обавезне услове за учешће, дефинисане чланом 75. ЗЈН, а испуњеност обавезних услова за учешће у поступку јавне набавке, доказује на начин дефинисан у следећој табели и то:

Р.бр	ОБАВЕЗНИ УСЛОВИ
1.	Да је регистрован код надлежног органа, односно уписан у одговарајући регистар (члан 75. став 1 тачка 1) ЗЈН)
Доказ	Извод из регистра Агенције за привредне регистре, односно извод из регистра надлежног Привредног суда
2.	Да он и његов законски заступник није осуђиван за неко од кривичних дела као члан организоване криминалне групе, да није осуђиван за кривична дела против привреде, кривична дела против животне средине, кривично дело примања или давања мита, кривично дело преваре (члан 75. став 1. тачка 2) ЗЈН)
Доказ	<p><u>Правна лица</u> достављају:</p> <ol style="list-style-type: none"> 1) Извод из казнене евиденције, односно уверење основног суда на чијем подручју се налази седиште домаћег правног лица, односно седиште представништва или огранка страног правног лица, којим се потврђује да правно лице није осуђивано за кривична дела против привреде, кривична дела против животне средине, кривично дело примања или давања мита, кривично дело преваре. Напомена: Уколико уверење Основног суда не обухвата податке из казнене евиденције за кривична дела која су у надлежности редовног кривичног одељења Вишег суда, потребно је поред уверења Основног суда доставити И УВЕРЕЊЕ ВИШЕГ СУДА на чијем подручју је седиште домаћег правног лица, односно седиште представништва или огранка страног правног лица, којом се потврђује да правно лице није осуђивано за кривична дела против привреде и кривично дело примања мита; 2) Извод из казнене евиденције Посебног одељења за организовани криминал Вишег суда у Београду, којим се потврђује да правно лице није осуђивано за неко од кривичних дела организованог криминала; 3) Извод из казнене евиденције, односно уверење надлежне полицијске управе МУП-а, којим се потврђује да законски заступник понуђача није осуђиван за кривична дела против привреде, кривична дела против животне средине, кривично дело примања или давања мита, кривично дело преваре и неко од кривичних дела организованог криминала (захтев се може поднети према месту рођења или према месту пребивалишта законског заступника). Уколико понуђач има више законских заступника дужан је да достави доказ за сваког од њих. <p><u>Предузетници и физичка лица</u> достављају:</p> <ol style="list-style-type: none"> 1) Извод из казнене евиденције, односно уверење надлежне полицијске управе МУП-а, којим се потврђује да није осуђиван за неко од кривичних дела као члан организоване криминалне групе, да није осуђиван за кривична дела против привреде, кривична дела против животне средине, кривично дело примања или давања мита, кривично дело преваре (захтев се може поднети према месту рођења или према месту пребивалишта). <p>Напомена: Овај доказ не може бити старији од два месеца пре отварања понуда</p>

3.	Да је измирио доспеле порезе, доприносе и друге јавне дажбине у складу са прописима Републике Србије или стране државе када има седиште на њеној територији (члан 75. став 1. тачка 4) ЗЈН
Доказ	Уверење Пореске управе Министарства финансија да је измирио доспеле порезе и доприносе и уверење надлежне управе локалне самоуправе да је измирио обавезе по основу изворних локалних јавних прихода или потврду Агенције за приватизацију да се понуђач налази у поступку приватизације. Напомена 1: Уколико понуђач има регистроване огранке или издвојена места чија се седишта разликују од седишта друштва, потребно је доставити потврду месно надлежног пореског органа локалне самоуправе да је понуђач измирио доспеле обавезе јавних прихода за огранак или издвојено место Напомена 2: Овај доказ не може бити старији од два месеца пре отварања понуда
Понуђачи који су регистровани у Регистру понуђача који води Агенција за привредне регистре не достављају доказе о испуњености услова из члана 75. ст. 1. тач. 1) до 4) ЗЈН, сходно чл. 78. ЗЈН. Понуђачи који су регистровани у Регистру понуђача могу доставити Решење о упису у регистар понуђача АПР.	
4.	Понуђач је дужан да при састављању понуде изричито наведе да је поштовао обавезе које произлазе из важећих прописа о заштити на раду, запошљавању и условима рада, заштити животне средине, као и да нема забрану обављања делатности која је на снази у време подношења понуде (члан 75. став 2. ЗЈН).
Доказ	Потписан о оверен Образац Изјаве понуђача о поштовању важећих прописа о заштити на раду, запошљавању и условима рада, заштити животне средине и да нема забрану обављања делатности. Изјава мора да буде потписана од стране овлашћеног лица понуђача и оверена печатом. <u>Уколико понуду подноси група понуђача</u> , сваки члан групе мора посебно потписати и печатом оверити наведену Изјаву
5.	Да има важећу дозволу надлежног органа за обављање делатности која је предмет јавне набавке
Доказ	Решење Републичког геодетског завода о издавању лиценце за рад геодетске организације и то за геодетске радове под тачком 3: Извођење геодетских радова у поступку одржавања катастра непокретности и одржавања катастра водова <u>или копија лиценце за рад геодетске организације</u> за геодетске радове под тачком 3: Извођење геодетских радова у поступку одржавања катастра непокретности и одржавања катастра водова <u>или навођење инетрнет стране</u> на којој су подаци јавно доступни.

ДОДАТНИ УСЛОВИ

У поступку јавне набавке број 35/2018 понуђач мора да докаже да испуњава додатне услове за учешће, дефинисане овом конкурсном документацијом, а испуњеност додатних услова понуђач доказује на начин дефинисан у наредној табели и то:

Р.бр.	ДОДАТНИ УСЛОВИ
1.	Да располаже неопходним финансијским капацитетом односно да је у претходне 3 обрачунске године (2015, 2016. и 2017.) остварио пословни приход у минималном износу од 55.000.000,00 динара
Доказ	Извештај о бонитету за јавне набавке (образац БОН-ЈН) који издаје Агенција за привредне регистре, који мора да садржи: статусне податке понуђача, сажети биланс стања и биланс успеха за претходне три обрачунске године (2015, 2016. и 2017). Уколико у образцу БОН-ЈН нису доступни подаци за 2017. годину, а приказани износ пословног прихода у 2015. и 2016. години не задовољава износ захтеван у конкурсној документацији, понуђач је у обавези да достави биланс стања и биланс успеха за 2017. годину
2.	<p>Да располаже неопходним пословним капацитетом односно да је у претходних 5 обрачунских година (2013-2017) :</p> <p>I извео радове на изградњи и/или реконструкцији и/или рехабилитацији и/или санацији саобраћајница у износу од минимум 55.000.000,00 динара без ПДВ, од чега је извео најмање један посао у минималном износу од 19.000.000,00 динара без ПДВ</p> <p>II извео радове на изградњи спољних инсталација водовода и/или канализације у износу од минимум 25.000.000,00 динара без ПДВ, од чега је извео најмање један посао у минималном износу од 9.000.000,00 динара без ПДВ</p>
Доказ	<p>Потврда, уговор и окончана ситуација (прва и последња страна окончане ситуације са рекапитулацијом радова) за све реализоване уговоре. Уколико је уговор анексиран, неопходно је доставити све анексе тог уговора уколико се њима мења првобитно уговорена цена.</p> <p>Потврде наручиоца не морају бити на Обрасцу из конкурсне документације.</p> <p>Потврде наручилаца о реализацији закључених уговора треба да садрже:</p> <ul style="list-style-type: none"> - назив и адреса наручиоца - назив и адреса понуђача - предмет уговора - вредност изведених радова - број и датум уговора - контакт особа наручиоца и телефон - потпис овлашћеног лица и печат наручиоца <p>Посебна напомена: Уколико је понуђач у реализацији уговора наступао у групи понуђача, као носилац посла или члан групе, биће му призната само вредност радова коју је самостално извео. Уколико се на Потврди наручиоца не налази тај издвојени износ, потребно је доставити о томе одговарајући доказ - уговоре и/или ситуације између чланова групе понуђача или друге доказе на основу којих се може утврдити тачан износ и врста изведених радова од стране понуђача.</p>

3.	<p>Да понуђач има у радном односу на неодређено или одређено време или ангажоване по основу уговора ван радног односа одговорне извођаче радова са личним лиценцама и то:</p> <table border="1" data-bbox="456 342 1240 415"> <tr> <td>410 или 412 или 415 или 418</td> <td>1 извршилац</td> </tr> <tr> <td>413 или 414</td> <td>1 извршилац</td> </tr> </table>	410 или 412 или 415 или 418	1 извршилац	413 или 414	1 извршилац																
410 или 412 или 415 или 418	1 извршилац																				
413 или 414	1 извршилац																				
Доказ	<p>Копија личне лиценце издате од Инжењерске коморе Србије, потврда о важењу лиценце и доказ о радном статусу (за носиоца лиценце који је запослен код понуђача: фотокопија МА или другог одговарајућег обрасца, односно за носиоца лиценце који није запослен код понуђача: фотокопија уговора ван радног односа)</p> <p>Ако у уговору ван радног односа није наведено да ће носилац лиценце бити ангажован за реализацију радова који су предмет ове јавне набавке потребно је приложити Анекс уговора којим се то дефинише.</p> <p>Наручилац ће прихватити следеће уговоре ван радног односа:</p> <ol style="list-style-type: none"> 1. Уговор о привременим и повременим пословима; 2. Уговор о делу (ради обављања послова који су ван делатности послодавца); 3. Уговор о допунском раду. 																				
4.	<p>Да располаже довољним техничким капацитетом односно да располаже следећом техничком опремом:</p> <table border="1" data-bbox="456 1024 1386 1388"> <tr> <td>грејдер</td> <td>комада 1</td> </tr> <tr> <td>финишер</td> <td>комада 1</td> </tr> <tr> <td>асфалтна база</td> <td>комада 1</td> </tr> <tr> <td>ваљак</td> <td>комада 2</td> </tr> <tr> <td>багер</td> <td>комада 2</td> </tr> <tr> <td>минибагер или комбинована машина</td> <td>комада 2</td> </tr> <tr> <td>камион кипер</td> <td>комада 4</td> </tr> <tr> <td>булдозер</td> <td>комада 2</td> </tr> <tr> <td>утоваривач</td> <td>комада 1</td> </tr> <tr> <td>вертикална платформа за рад на висини</td> <td>комада 1</td> </tr> </table>	грејдер	комада 1	финишер	комада 1	асфалтна база	комада 1	ваљак	комада 2	багер	комада 2	минибагер или комбинована машина	комада 2	камион кипер	комада 4	булдозер	комада 2	утоваривач	комада 1	вертикална платформа за рад на висини	комада 1
грејдер	комада 1																				
финишер	комада 1																				
асфалтна база	комада 1																				
ваљак	комада 2																				
багер	комада 2																				
минибагер или комбинована машина	комада 2																				
камион кипер	комада 4																				
булдозер	комада 2																				
утоваривач	комада 1																				
вертикална платформа за рад на висини	комада 1																				
Доказ	<ol style="list-style-type: none"> 1) пописна листа са датумом 31.12.2017. године, потписана од стране овлашћеног лица понуђача и оверена печатом понуђача или аналитичка картица основних средстава потписана од стране овлашћеног лица понуђача и оверена печатом понуђача; 2) рачун и отпремница за средства набављена од 1.1.2018. године; 3) уговор о закупу, који у прилогу мора имати пописну листу закуподавца или аналитичку картицу или рачун и отпремницу уколико је средство набављено од стране закуподавца након 1.1.2018. године; 4) уговор о лизингу <p>На наведеним доказима потребно је видно означити тражену техничку опрему.</p>																				
5.	<p>Да достави средства обезбеђења и то:</p>																				

Доказ	Банкарска гаранција за озбиљност понуде – оригинал, у износу од 2% од укупне вредности понуде без ПДВ
6.	Да, у случају заједничке понуде достави:
Доказ	Споразум којим се понуђачи из групе међусобно и према наручиоцу обавезују на извршење јавне набавке

Уколико понуду подноси група понуђача, сваки понуђач из групе понуђача мора да испуни обавезне услове из члана 75. став 1. тач. 1) до 4) ЗЈН, а додатне услове испуњавају заједно.

Услов из члана 75. став 1. тач. 5) дужан је да испуни понуђач из групе понуђача којем је поверено извршење дела набавке за који је неопходна испуњеност тог услова.

Уколико понуђач подноси понуду са подизвођачем, у складу са чланом 80. ЗЈН, подизвођач мора да испуњава обавезне услове из члана 75. став 1. тач. 1) до 4) ЗЈН.

У случају да наступа са подизвођачима, понуђач је дужан да за подизвођаче достави доказе о испуњености обавезних услова из члана 75. став 1. тач 1) до 4) ЗЈН.

Услов из члана 75. став 1. тач. 5) дужан је да испуни подизвођач којем је поверено извршење дела набавке за који је неопходна испуњеност тог услова.

Понуђач који је регистрован у Регистру понуђача који води Агенција за привредне регистре не доставља доказе о испуњености услова из члана 75. став 1. тач. 1) до 4) ЗЈН, сходно члану 78. ЗЈН.

Понуђач који је регистровани у регистру који води Агенција за привредне регистре не мора да достави доказ из члана 75. став 1. тачка 1) Извод из регистра Агенције за привредне регистре, који је јавно доступан на интернет страници Агенције за привредне регистре.

Понуђач који поседује Решење о издавању лиценце за рад геодетске организације коју издаје Републички геодетски завод и то за геодетске радове под тачком 3: Извођење геодетских радова у поступку одржавања катастра непокретности и одржавања катастра водова не мора да достави доказ о испуњености услова из члана 75. став 1. тач. 5) ЗЈН јер је тај податак јавно доступан на интернет страници Републичког геодетског завода.

Наручилац ће у сваком појединачном случају извршити увид у податке који су јавно доступни на интернет страни Републичког геодетског завода.

Уколико је доказ о испуњености услова електронски документ, понуђач доставља копију електронског документа у писаном облику, у складу са законом којим се уређује електронски документ.

Ако се у држави у којој понуђач има седиште не издају тражени докази, понуђач може, уместо доказа, приложити своју писану изјаву, дату под кривичном и материјалном одговорношћу оверену пред судским или управним органом, јавним бележником или другим надлежним органом те државе.

Ако понуђач има седиште у другој држави, наручилац може да провери да ли су документи којима понуђач доказује испуњеност тражених услова издати од стране надлежних органа те државе.

Докази о испуњености услова могу се доставити у неовереним копијама, а Наручилац може пре доношења одлуке о додели уговора, захтевати од понуђача, чија је понуда на основу извештаја комисије за јавну набавку оцењена као најповољнија, да достави на увид оригинал или оверену копију свих или појединих доказа. Изабрани понуђач ће, у року од најмање пет дана од дана пријема писаног позива Наручиоца, доставити на увид тражени оригинал или оверену копију доказа о испуњености услова из чл. 75. и 76. ЗЈН. Ако понуђач у остављеном року не достави на увид оригинал или оверену копију тражених доказа, Наручилац ће његову понуду одбити као неприхватљиву.

Наручилац задржава право провере достављених доказа од стране понуђача. Уколико се том приликом установи да копија траженог доказа не одговара у потпуности оригиналу тог доказа, понуда ће се одбити као неприхватљива.

Наручилац неће одбити понуду као неприхватљиву, уколико не садржи доказ одређен конкурсном документацијом, ако понуђач наведе у понуди интернет страницу на којој су подаци који су тражени у оквиру услова јавно доступни.

Понуда мора да садржи све доказе тражене Конкурсном документацијом као и попуњене, потписане и оверене обрасце из Конкурсне документације.

Обрасце који су у конкретном случају неприменљиви, понуђач није у обавези да потпише, овери и достави.

На сваком обрасцу Конкурсне документације је наведено ко је дужан да образац овери печатом и потпише и то:

- Уколико понуду подноси понуђач који наступа самостално, сваки образац мора бити оверен и потписан од стране овлашћеног лица понуђача;
- Уколико понуду подноси понуђач који наступа са подизвођачем, обрасци који се односе на подизвођаче могу бити оверени и потписани од стране овлашћеног лица понуђача или од стране овлашћеног лица подизвођача.
- Уколико понуду подноси група понуђача, обрасци који се односе на члана групе могу бити оверени и потписани од стране овлашћеног лица носиоца посла или овлашћеног лица члана групе понуђача.

Понуђач је дужан да без одлагања писмено обавести Наручиоца о било којој промени у вези са испуњеношћу услова из поступка јавне набавке, која наступи до доношења одлуке, односно закључења уговора, односно током важења уговора о јавној набавци и да је документује на прописани начин.

3 КРИТЕРИЈУМ ЗА ДОДЕЛУ УГОВОРА

Критеријум за доделу уговора је **најнижа понуђена цена.**

У ситуацији када постоје две или више понуда са истом понуђеном ценом избор најповољније понуде ће се извршити на тај начин што ће бити изабрана понуда понуђача који је понудио краћи рок извођења радова.

У ситуацији када два или више понуђача који су понудили исту цену и исти рок извођења радова, избор најповољније понуде ће се извршити на тај начин што ће бити изабрана понуда понуђача који је тражио мањи износ аванса.

4 УПУТСТВО ПОНУЂАЧИМА КАКО ДА САЧИНЕ ПОНУДУ

4.1 ПОДАЦИ О ЈЕЗИКУ НА КОМЕ ПОНУДА МОРА БИТИ САСТАВЉЕНА

Понуда и докази који се подносе уз понуду морају бити састављени на српском језику. Поступак се води на српском језику.

4.2 НАЧИН ПОДНОШЕЊА ПОНУДЕ

Понуде се припремају у складу са позивом за подношење понуда објављеним на Порталу јавних набавки, интернет сајту Наручиоца, Порталу службених гласила Републике Србије и база прописа и у складу са Конкурсном документацијом. Конкурсна документација се преузима преко Портала јавних набавки и интернет сајта Наручиоца www.privreda.gov.rs.

Понуде се подносе у затвореној коверти са назнаком - **Понуда за ЈАВНУ НАБАВКУ БРОЈ: 35/2018 – Изградња улице Борисава Стефановића, општина Бабушница (НЕ ОТВАРАТИ).**

Понуђач је дужан да на полеђини коверте или кутије наведе назив и адресу понуђача, телефон и контакт особу.

У случају да понуду подноси група понуђача, на коверти је потребно назначити да се ради о групи понуђача и навести називе и адресу свих учесника у заједничкој понуди.

Понуде се достављају путем поште или лично сваког радног дана 07.30-15.30 часова, на адресу Наручиоца – Министарство привреде, Београд, Кнеза Милоша бр.20.

Крајњи рок за достављање понуда је **16. мај 2018. године до 9.00 часова.**

Понуда која стигне после рока наведеног у претходном ставу сматраће се неблаговременом. Неблаговремена понуда неће се отворати и по окончању поступка отварања ће бити враћена понуђачу, са назнаком да је понуда поднета неблаговремено.

Јавно отварање понуда ће се обавити **16. маја 2018. године у 11.00 часова** у просторијама Наручиоца - Министарство привреде, Сектор за инвестиције у инфраструктурне пројекте, Београд, Влајковићева бр. 10, уз присуство овлашћених представника понуђача.

Представник понуђача је дужан да, пре почетка отварања понуда, Комисији за јавну набавку достави пуномоћје за учешће у поступку отварања понуда.

Пуномоћје се доставља у писаној форми и мора бити заведено код понуђача, оверено печатом и потписано од стране овлашћеног лица понуђача.

4.3 ПОДАЦИ О ОБАВЕЗНОЈ САДРЖИНИ ПОНУДЕ

Обавезну садржину понуде чине докази тражени Конкурсном документацијом као и попуњени, потписани и оверени обрасци из Конкурсне документације.

4.4 ПОНУДА СА ВАРИЈАНТАМА

Понуда са варијантама није дозвољена.

4.5 НАЧИН ИЗМЕНЕ, ДОПУНЕ И ОПОЗИВА ПОНУДЕ

У року за подношење понуде понуђач може да измени, допуни или опозове понуду на начин који је одређен за подношење понуде.

Понуђач је дужан да јасно назначи који део понуде мења односно која документа накнадно доставља.

Измену, допуну или опозив понуде треба доставити на адресу Наручиоца – Министарство привреде, Београд, Кнеза Милоша бр.20, са знаком:

Измена понуде за јавну набавку 35/2018– Изградња улице Борисава Стефановића, општина Бабушница- НЕ ОТВАРАТИ или

Допуна понуде за јавну набавку 35/2018– Изградња улице Борисава Стефановића, општина Бабушница - НЕ ОТВАРАТИ или

Опозив понуде за јавну набавку 35/2018– Изградња улице Борисава Стефановића, општина Бабушница -НЕ ОТВАРАТИ или

Измена и допуна понуде за јавну набавку 35/2018– Изградња улице Борисава Стефановића, општина Бабушница -НЕ ОТВАРАТИ.

На полеђини коверте или на кутији навести назив и адресу понуђача. У случају да понуду подноси група понуђача, на коверти је потребно назначити да се ради о групи понуђача и навести називе и адресу свих учесника у заједничкој понуди.

По истеку рока за подношење понуда понуђач не може да повуче нити да мења своју понуду.

Промена првобитно понуђене цене није дозвољена у форми одобравања попушта на понуђену цену већ искључиво у форми измене понуде за јавну набавку.

Уколико се измена понуде односи на понуђену цену, цена мора бити изражена у динарском износу, а не у процентима. Измењену цену доставити на обрасцу понуде уз приложени предмер и предрачун радова који је усклађен са изменом понуде.

4.6 САМОСТАЛНО ПОДНОШЕЊЕ ПОНУДЕ

Понуду може поднети понуђач који наступа самостално.

Понуђач је дужан да испуни обавезне и додатне услове, у свему на начин дефинисан у тачки 2. Услови за учешће у поступку јавне набавке из чл. 75. и 76. ЗЈН и упутство како се доказује испуњеност тих услова.

Понуђач који је самостално поднео понуду, не може истовремено да учествује у заједничкој понуди или као подизвођач, нити исто лице може учествовати у више заједничких понуда.

4.7 ПОНУДА СА ПОДИЗВОЂАЧЕМ

Уколико понуђач подноси понуду са подизвођачем дужан је да у Обрасцу понуде наведе да понуду подноси са подизвођачем, проценат укупне вредности набавке који ће поверити подизвођачу, а који не може бити већи од 50%, као и део предмета набавке који ће извршити преко подизвођача.

Подизвођач не може допунити доказе о испуњености додатних услова за понуђача.

Подизвођач је дужан да испуни обавезне услове, у свему на начин дефинисан у тачки 2. Услови за учешће у поступку јавне набавке из чл. 75. и 76. ЗЈН и упутство како се доказује испуњеност тих услова.

Понуђач у Обрасцу понуде наводи назив и седиште подизвођача, уколико ће делимично извршење набавке поверити подизвођачу.

Понуђач у потпуности одговара Наручиоцу и Инвеститору за извршење обавеза из поступка јавне набавке, односно извршење уговорних обавеза, без обзира на број подизвођача.

Понуђач је дужан да Наручиоцу, на његов захтев, омогући приступ код подизвођача, ради утврђивања испуњености тражених услова.

4.8 ЗАЈЕДНИЧКА ПОНУДА

Понуду може поднети група понуђача као заједничку понуду.

Сваки понуђач из групе понуђача је дужан да испуни обавезне услове, у свему на начин дефинисан у тачки 2. Услови за учешће у поступку јавне набавке из чл. 75. и 76. ЗЈН и упутство како се доказује испуњеност тих услова док додатне услове испуњавају и доказују заједно, на начин дефинисан истом тачком Конкурсне документације.

Саставни део заједничке понуде је **споразум** којим се понуђачи из групе међусобно и према Наручиоцу обавезују на извршење јавне набавке, а који **обавезно садржи**:

- 1) податке о члану групе који ће бити носилац посла, односно који ће поднети понуду и који ће заступати групу понуђача пред Наручиоцем;

2) опис послова сваког од понуђача из групе понуђача у извршењу уговора.
Понуђачи који поднесу заједничку понуду одговарају неограничено солидарно према Наручиоцу и Инвеститору.

Задруга може поднети понуду самостално, у своје име, а за рачун задругара или заједничку понуду у име задругара.

Ако задруга подноси понуду у своје име за обавезе из поступка јавне набавке и уговора о јавној набавци одговара задруга и задругари у складу са ЗЈН.

Ако задруга подноси заједничку понуду у име задругара за обавезе из поступка јавне набавке и уговора о јавној набавци неограничено солидарно одговарају задругари.

4.9 НАЧИН И УСЛОВИ ПЛАЋАЊА, ГАРАНТНИ РОК, КАО И ДРУГЕ ОКОЛНОСТИ ОД КОЈИХ ЗАВИСИ ПРИХВАТЉИВОСТ ПОНУДЕ

Захтеви у погледу начина, рока и услова плаћања

Рок плаћања је до 45 дана од дана пријема оверене авансне, привремене односно окончане ситуације, уз важеће банкарске гаранције и полису осигурања.

Понуђачу је дозвољено да захтева аванс до 25% вредности понуде без ПДВ.

Захтеви у погледу гарантног рока

Минимални гарантни рок за изведене радове износи две године рачунајући од дана примопредаје радова. За уграђене материјале важи гарантни рок у складу са условима произвођача, који тече од дана извршене примопредаје радова Инвеститору.

Захтев у погледу рока извођења радова

Рок за извођење радова **максимално 70 календарских дана.**

Захтев у погледу рока важења понуде

Рок важења понуде је 90 дана од дана отварања понуда.

У случају истека рока важења понуде, Наручилац ће у писаном облику тражити од понуђача продужење важења понуде. Понуђач који прихвати захтев за продужење рока важења понуде не може мењати понуду.

4.10 ВАЛУТА И НАЧИН НА КОЈИ МОРА ДА БУДЕ НАВЕДЕНА И ИЗРАЖЕНА ЦЕНА У ПОНУДИ

Цена мора бити исказана у динарима, са и без пореза на додату вредност, са урачунатим свим трошковима које понуђач има у реализацији јавне набавке, с тим да ће се за оцену понуде узимати у обзир цена без пореза на додату вредност.

Цена је фиксна и не може се мењати.

Ако је у понуди исказана неубичајено ниска цена, Наручилац ће поступити у складу са чланом 92. ЗЈН.

Цену је потребно изразити нумерички и текстуално, при чему текстуално изражена цена има предност у случају несагласности.

4.11 ПОДАЦИ О ВРСТИ, САДРЖИНИ, НАЧИНУ ПОДНОШЕЊА, ВИСИНИ И РОКОВИМА ОБЕЗБЕЂЕЊА ИСПУЊЕЊА ОБАВЕЗА ПОНУЂАЧА

Понуђач је у обавези да уз понуду достави

Банкарску гаранцију за озбиљност понуде – оригинал, у износу од 2 % од укупне вредности понуде без ПДВ са роком важења 90 дана од дана јавног отварања понуда, која мора бити неопозива, без права на приговор, безусловна и платива на први позив – оригинал - у корист Министарства привреде, Београд, Кнеза Милоша бр. 20, ПИБ 108213421, матични број 17862154, број рачуна: 840-1620-21.

Наручилац има право да банкарску гаранцију за озбиљност понуде активира у следећим случајевима:

а) ако понуђач коме је додељен уговор одбије да закључи уговор о јавној набавци

б) ако изабрани понуђач у року од 15 дана од дана закључења уговора, Наручиоцу не достави банкарску гаранцију за повраћај аванса и банкарску гаранцију за добро извршење посла;

в) ако изабрани понуђач у року од 15 дана од дана закључења уговора, Наручиоцу не достави полису осигурања за објекат у изградњи и полису осигурања од одговорности за штету причињену трећим лицима и стварима трећих лица.

4.12 ЗАШТИТА ПОВЕРЉИВОСТИ ПОДАТАКА КОЈЕ НАРУЧИЛАЦ СТАВЉА ПОНУЂАЧИМА НА РАСПОЛАГАЊЕ, УКЉУЧУЈУЋИ И ЊИХОВЕ ПОДИЗВОЂАЧЕ

Наручилац је дужан да:

1) чува као поверљиве све податке о понуђачима садржане у понуди које је као такве, у складу са ЗЈН, понуђач означио у понуди;

2) одбије давање информације која би значила повреду поверљивости података добијених у понуди;

3) чува као пословну тајну имена, заинтересованих лица, понуђача, као и податке о поднетим понудама, до отварања понуда.

Неће се сматрати поверљивим докази о испуњености обавезних услова, цена и други подаци из понуде који су од значаја за примену елемената критеријума и рангирање понуде.

4.13 ДОДАТНЕ ИНФОРМАЦИЈЕ ИЛИ ПОЈАШЊЕЊА У ВЕЗИ СА ПРИПРЕМАЊЕМ ПОНУДА,

Заинтересовано лице може, у писаном облику (путем поште на адресу Наручиоца, електронске поште на имејл slavica.zivkovic@privreda.gov.rs или факсом на број 011-333-4157) тражити од Наручиоца додатне информације или појашњења у вези са припремањем понуде, при чему може да укаже Наручиоцу и на евентуално уочене недостатке и неправилности у Конкурсној документацији, најкасније пет дана пре истека рока за подношење понуде. Особа за контакт је Славица Живковић, сваког радног дана 07.30 – 15.30 часова.

Тражење додатних информација или појашњења телефоном није дозвољено.

Додатне информације или појашњења упућују се са напоменом „Захтев за додатним информацијама или појашњењима конкурсне документације, ЈН број 35/2018-Изградња улице Борисава Стефановића, општина Бабушница.

Наручилац ће у року од три дана од дана пријема захтева, објавити одговор на Порталу јавних набавки и на својој интернет страници.

4.14 ОБИЛАЗАК ЛОКАЦИЈЕ

Понуђач је дужан да се увери у све услове градње, техничку документацију, као и да стекне комплетан увид у све информације које су неопходне за припрему понуде, на локацији на којој ће се радови и изводити.

Обилазак локације и увид у документацију биће организован у договору са особом задуженом за обилазак локације, а то је **Љубиша Павловић, телефон 010/385-112 локал 164, у периоду од 10 до 14 часова.**

Као доказ да је обишао локацију, понуђач у оквиру своје понуде доставља потписан и оверен Образац из конкурсне документације – Изјава о посети локације, који не мора бити оверен од стране лица задуженог за обилазак локације.

4.15 ИЗМЕНЕ И ДОПУНЕ КОНКУРСНЕ ДОКУМЕНТАЦИЈЕ

Ако у року предвиђеном за подношење понуде измени или допуни Конкурсну документацију, Наручилац ће измене и допуне Конкурсне документације објавити на Порталу јавних набавки и интернет адреси Наручиоца www.privreda.gov.rs

Ако Наручилац измени или допуни Конкурсну документацију осам или мање дана пре истека рока за подношење понуда, дужан је да продужи рок за подношење понуда и објави обавештење о продужењу рока за подношење понуда.

Понуде се припремају у складу са Конкурсном документацијом и изменама и допунама Конкурсне документације.

Измене и допуне Конкурсне документације важиће само уколико су учињене у писаној форми. Усмене изјаве или изјаве дате на било који други начин од стране Наручиоца, неће ни у ком погледу обавезивати Наручиоца.

4.16 КОМУНИКАЦИЈА

Комуникација у поступку јавне набавке одвија се писаним путем, односно путем поште, електронске поште или факсом, као и објављивањем од стране Наручиоца на Порталу јавних набавки и интернет адреси Наручиоца www.privreda.gov.rs

Ако је документ из поступка јавне набавке достављен од стране Наручиоца или понуђача путем електронске поште или факсом, страна која је извршила достављање дужна је да од друге стране захтева да на исти начин потврди пријем тог документа, што је друга страна дужна и да учини када је то неопходно као доказ да је извршено достављање.

4.17 ДОДАТНА ОБЈАШЊЕЊА, КОНТРОЛА И ДОПУШТЕНЕ ИСПРАВКЕ

Наручилац може да захтева од понуђача додатна објашњења која ће му помоћи при прегледу, вредновању и упоређивању понуда, а може да врши и контролу (увид) код понуђача, односно његових подизвођача.

Наручилац може, уз сагласност понуђача, да изврши исправке рачунских грешака уочених приликом разматрања понуде по окончаном поступку отварања понуда, узимајући као релевантну цену по јединици мере.

Проверу рачунске тачности понуда и грешке, уколико их буде, Наручилац ће исправљати на следећи начин:

Уколико није тачан производ јединичне цене и количине, јединична цена ће се сматрати тачном.

Уколико цена за неку позицију није дата сматраће се да је вредност радова на тој позицији укључена у вредност других радова.

Уколико понуђач начини грешку у попуњавању, потребно је да исту избели и правилно попуни, а место начињене грешке парафира и овери печатом.

Ако се понуђач не сагласи са исправком рачунских грешака, Наручилац ће његову понуду одбити као неприхватљиву.

4.18 НЕУОБИЧАЈЕНО НИСКА ЦЕНА

Наручилац може да одбије понуду због неуобичајено ниске цене.

Неуобичајено ниска цена у смислу ЗЈН је понуђена цена која значајно одступа у односу на тржишно упоредиву цену и изазива сумњу у могућност извршења јавне набавке у складу са понуђеним условима.

Ако Наручилац оцени да понуда садржи неуобичајено ниску цену, захтеваће од понуђача детаљно образложење свих њених саставних делова које сматра меродавним, а нарочито наводе у погледу економике начина градње, производње или изабраних техничких решења, у погледу изузетно повољних услова који понуђачу стоје на располагању за извршење уговора или у погледу оригиналности производа, услуга или радова које понуђач нуди.

4.19 НЕГАТИВНЕ РЕФЕРЕНЦЕ

Наручилац може одбити понуду уколико поседује доказ да је понуђач у претходне три године пре објављивања позива за подношење понуда у поступку јавне набавке:

- 1) поступао супротно забрани из чл. 23. и 25. ЗЈН;
- 2) учинио повреду конкуренције;
- 3) доставио неистините податке у понуди или без оправданих разлога одбио да закључи уговор о јавној набавци, након што му је уговор додељен;
- 4) одбио да достави доказе и средства обезбеђења на шта се у понуди обавезао.

Наручилац може одбити понуду уколико поседује доказ који потврђује да понуђач није испуњавао своје обавезе по раније закљученим уговорима о јавним набавкама који су се односили на исти предмет набавке, за период од претходне три године пре објављивања позива за подношење понуда.

Доказ може бити:

- 1) правоснажна судска одлука или коначна одлука другог надлежног органа;
- 2) исправа о реализованом средству обезбеђења испуњења обавеза у поступку јавне набавке или испуњења уговорних обавеза;
- 3) исправа о наплаћеној уговорној казни;
- 4) рекламације потрошача, односно Инвеститора, ако нису отклоњене у уговореном року;
- 5) извештај надзорног органа о изведеним радовима који нису у складу са пројектом, односно уговором;
- 6) изјава о раскиду уговора због неиспуњења битних елемената уговора дата на начин и под условима предвиђеним законом којим се уређују облигациони односи;
- 7) доказ о ангажовању на извршењу уговора о јавној набавци лица која нису означена у понуди као подизвођачи, односно чланови групе понуђача;
- 8) други одговарајући доказ примерен предмету јавне набавке, који се односи на испуњење обавеза у ранијим поступцима јавне набавке или по раније закљученим уговорима о јавним набавкама.

Наручилац може одбити понуду ако поседује доказ - правоснажну судску одлуку или коначну одлуку другог надлежног органа који се односи на поступак који је спровео или уговор који је закључио и други наручилац ако је предмет јавне набавке истоврстан.

4.20 ПОШТОВАЊЕ ОБАВЕЗА КОЈЕ ПРОИЗЛАЗЕ ИЗ ВАЖЕЋИХ ПРОПИСА

Понуђач је дужан да поштује све обавезе које произлазе из важећих прописа о заштити на раду, запошљавању и условима рада, заштити животне средине-

Понуђач не сме имати забрану обављања делатности која је на снази у време подношења понуде.

4.21 КОРИШЋЕЊЕ ПАТЕНТА И ОДГОВОРНОСТ ЗА ПОВРЕДУ ЗАШТИЋЕНИХ ПРАВА ИНТЕЛЕКТУАЛНЕ СВОЈИНЕ ТРЕЋИХ ЛИЦА

Накнаду за коришћење патената, као и одговорност за повреду заштићених права интелектуалне својине трећих лица сноси понуђач.

4.22 НАЧИН И РОК ЗА ПОДНОШЕЊЕ ЗАХТЕВА ЗА ЗАШТИТУ ПРАВА ПОНУЂАЧА

Поступак заштите права понуђача регулисан је одредбама чл. 138. - 166. ЗЈН.

Захтев за заштиту права може да поднесе понуђач, односно заинтересовано лице, које има интерес за доделу уговора у поступку јавне набавке и који је претрпео или би могао да претрпи штету због поступања Наручиоца противно одредбама ЗЈН.

Захтев за заштиту права подноси се Наручиоцу, а копија се истовремено доставља Републичкој комисији.

Наручиоцу се захтев за заштиту права предаје непосредно или електронском поштом на имејл slavica.zivkovic@privreda.gov.rs, факсом на број 011/333-4157 или препорученом пошиљком са повратницом на адресу Наручиоца.

Захтев за заштиту права се може поднети у току целог поступка јавне набавке, против сваке радње Наручиоца, осим уколико ЗЈН није другачије одређено.

О поднетом захтеву за заштиту права Наручилац ће обавестити све учеснике у поступку јавне набавке, односно објавити обавештење о поднетом захтеву на Порталу јавних набавки, најкасније у року од два дана од дана пријема захтева.

Уколико се захтевом за заштиту права оспорава врста поступка, садржина позива за подношење понуда или Конкурсне документације, захтев ће се сматрати благовременим уколико је примљен од стране Наручиоца најкасније седам дана пре истека рока за подношење понуда, без обзира на начин достављања и уколико је подносилац захтева у складу са чланом 63. став 2. ЗЈН указао Наручиоцу на евентуалне недостатке и неправилности, а Наручилац исте није отклонио.

Захтев за заштиту права којим се оспоравају радње које Наручилац предузме пре истека рока за подношење понуда, а након истека рока из претходног става, сматраће се благовременим уколико је поднет најкасније до истека рока за подношење понуда.

После доношења одлуке о додели уговора и одлуке о обустави поступка, рок за подношење захтева за заштиту права је десет дана од дана објављивања одлуке на Порталу јавних набавки.

Захтевом за заштиту права не могу се оспоравати радње Наручиоца предузете у поступку јавне набавке ако су подносиоцу захтева били или могли бити познати разлози

за његово подношење пре истека рока за подношење захтева, а подносилац захтева га није поднео пре истека тог рока.

Ако је у истом поступку јавне набавке поново поднет захтев за заштиту права од стране истог подносиоца захтева, у том захтеву се не могу оспоравати радње Наручиоца за које је подносилац захтева знао или могао знати приликом подношења претходног захтева.

Захтев за заштиту права не задржава даље активности наручиоца у поступку јавне набавке у складу са одредбама члана 150. ЗЈН.

Наручилац ће објавити обавештење о поднетом захтеву за заштиту права на Порталу јавних набавки и на својој интернет страници најкасније у року од два дана од дана пријема захтева за заштиту права.

4.23 САДРЖИНА ЗАХТЕВА ЗА ЗАШТИТУ ПРАВА

Захтев за заштиту права садржи:

- 1) назив и адресу подносиоца захтева и лице за контакт;
- 2) назив и адресу Наручиоца;
- 3) податке о јавној набавци која је предмет захтева, односно о одлуци Наручиоца;
- 4) повреде прописа којима се уређује поступак јавне набавке;
- 5) чињенице и доказе којима се повреде доказују;
- 6) потврду о уплати таксе из члана 156. ЗЈН;
- 7) потпис подносиоца.

Ако поднети захтев за заштиту права не садржи све обавезне елементе, Наручилац ће такав захтев одбацити закључком.

Наручилац закључак доставља подносиоцу захтева и Републичкој комисији у року од три дана од дана доношења.

Против закључка Наручиоца подносилац захтева може у року од три дана од дана пријема закључка поднети жалбу Републичкој комисији, док копију жалбе истовремено доставља Наручиоцу.

Валидан доказ о извршеној уплати таксе, у складу са Упутством о уплати таксе за подношење захтева за заштиту права Републичке комисије, објављеном на сајту Републичке комисије, у смислу члана 151. став 1. тачка б) ЗЈН, је :

Потврда о извршеној уплати таксе која мора да садржи следеће елементе:

- (1) да буде издата од стране банке и да садржи печат банке;
- (2) да представља доказ о извршеној уплати таксе, што значи да потврда мора да садржи податак да је налог за уплату таксе, односно налог за пренос средстава реализован, као и датум извршења налога;
- (3) износ таксе из члана 156. ЗЈН чија се уплата врши- 120.000,00 динара;
- (4) број рачуна: 840-30678845-06;
- (5) шифру плаћања: 153 или 253;

- (6) позив на број: подаци о броју или ознаци јавне набавке поводом које се подноси захтев за заштиту права;
- (7) сврха: ЗЗП; Министарство привреде; број или ознака јавне набавке поводом које се подноси захтев за заштиту права;
- (8) Корисник: буџет Републике Србије;
- (9) назив уплатиоца, односно назив подносиоца захтева за заштиту права за којег је извршена уплата таксе;
- (10) потпис овлашћеног лица банке, **или**

Налог за уплату, први примерак, оверен потписом овлашћеног лица и печатом банке или поште, који садржи и све друге елементе из потврде о извршеној уплати таксе наведене под тачком 1 **или**

Потврда издата од стране Републике Србије, Министарства финансија, Управе за трезор, потписана и оверена печатом, која садржи све елементе из потврде о извршеној уплати таксе из тачке 1, осим оних наведених под (1) и (10), за подносиоце захтева за заштиту права који имају отворен рачун у оквиру припадајућег консолидованог рачуна трезора, а који се води у Управи за трезор (корисници буџетских средстава, корисници средстава организација за обавезно социјално осигурање и други корисници јавних средстава) **или**

Потврда издата од стране Народне банке Србије, која садржи све елементе из потврде о извршеној уплати таксе из тачке (1), за подносиоце захтева за заштиту права (банке и други субјекти) који имају отворен рачун код НБС.

Више информација о уплати таксе за подношење захтева за заштиту права може се добити на интернет страници Републичке комисије за заштиту права у поступцима јавних навакки <http://www.kjn.gov.rs/ci/uputstvo-o-uplati-republicke-administrativne-takse.html>

4.24 РОК ЗА ДОНОШЕЊЕ ОДЛУКЕ О ДОДЕЛИ УГОВОРА

Рок за доношење одлуке о додели уговора је 25 дана од дана отварања понуда.

4.25 РОК У КОЈЕМ ЋЕ УГОВОР БИТИ ЗАКЉУЧЕН

Наручилац ће уговор о јавној набавци доставити понуђачу коме је уговор додељен у року од осам дана од дана протеча рока за подношење захтева за заштиту права из члана 149. ЗЈН.

У случају да је поднета само једна понуда Наручилац може закључити уговор пре истека рока за подношење захтева за заштиту права, у складу са чланом 112. став 2. тачка 5) ЗЈН.

4.26 ОБУСТАВА ЈАВНЕ НАБАВКЕ

Наручилац ће обуставити поступак јавне набавке уколико нису испуњени услови за доделу уговора из члана 107. ЗЈН.

Наручилац може да обустави поступак јавне набавке из објективних и доказивих разлога који се нису могли предвидети у време покретања поступка и који онемогућавају да се започети поступак оконча, или услед којих је престала потреба Наручиоца за предметном набавком због чега се неће понављати у току исте буџетске године односно у наредних шест месеци.

4.27 УВИД У ДОКУМЕНТАЦИЈУ

Понуђач има право да изврши увид у документацију о спроведеном поступку јавне набавке после доношења одлуке о додели уговора, односно одлуке о обустави поступка о чему може поднети писмени захтев наручиоцу путем електронске поште, поште и факсом.

Наручилац ће лицу из претходног става, омогућити увид у документацију и копирање документације из поступка о трошку подносиоца захтева, у року од два дана од дана пријема писаног захтева, уз обавезу да заштити податке у складу са чл. 14. и 15. ЗЈН.

4.28 ТРОШКОВИ ПРИПРЕМАЊА ПОНУДЕ

Понуђач може да у оквиру понуде достави укупан износ и структуру трошкова припремања понуде. Трошкове припреме и подношења понуде сноси искључиво понуђач и не може тражити од Наручиоца накнаду трошкова.

Ако је поступак јавне набавке обустављен из разлога који су на страни Наручиоца, оба наручиоца су дужна да понуђачу надокнаде трошкове прибављања средства обезбеђења, под условом да је понуђач тражио накнаду тих трошкова у понуди.

4.29 УПУТСТВО О ИЗГЛЕДУ ТАБЛЕ СА ПОДАЦИМА О ПРОЈЕКТУ МИНИСТАРСТВА ПРИВРЕДЕ

Упутство о изгледу табле са подацима о пројекту Министарства привреде представља смернице извођачима за израду табли у складу са дефинисаном уговорном обавезом и за правилну употребу лога Министарства привреде, на основу члана 201. тачка 16. Закона о планирању и изградњи и Правилника о изгледу, саджини и месту постављања градилишне табле.

ТЕХНИЧКЕ КАРАКТЕРИСТИКЕ:

1. Градилишна табла је правоугаоног облика димензија 200 x 300 x 20cm, израђена од челичних кутијастих профила и поцинкованог лима, а поставља се на челичним носачима одговарајуће носивости фундираним у бетон.
2. Позадина табле мора бити светлонаранцасте боје отпорна на атмосферске утицаје.

ПРИКАЗ ОБАВЕЗНОГ САДРЖАЈА:

1. **Лого Министарства привреде** позициониран је у горњем десном углу. Минималне димензије лога су 40 x 40cm.
2. **Лого Европске инвестиционе банке** позициониран је у горњем десном углу. Минималне димензије лога су 40 x 40cm.
3. На делу испод лога Министарства привреде, односно лога Европске инвестиционе банке „болдовано“ су истакнути следећи подаци:
 - а) Назив, намена и величина објекта и
 - б) Број катастарске парцеле
4. Модел објекта је позициониран у горњем левом углу
5. На доњем делу табле наведено је следеће:
 - а) Назив привредног друштва, односно правног лица или предузетника који је израдио пројектну документацију (адреса, телефон и сајт)
 - б) Име одговорног пројектанта
 - в) Назив извођача радова, име одговорног извођача радова и име лица које врши надзор
 - г) Број и датум решења којим је издата грађевинска дозвола и назив органа који је издао грађевинску дозволу, односно број решења којим се одобрава извођење радова (за које се не издаје грађевинска дозвола)
 - д) Датум почетка грађења
 - ђ) Рок завршетка изградње објекта
 - е) Назив Наручиоца
 - ж) Назив Инвеститора

4.30 СПИСАК ОБРАЗАЦА КОЈИ ЧИНЕ САСТАВНИ ДЕО КОНКУРСНЕ ДОКУМЕНТАЦИЈЕ (ПОНУДЕ)

	НАЗИВ ОБРАСЦА	БРОЈ ОБРАСЦА
1.	Образац понуде	ОБРАЗАЦ БР. 1
2.	Општи подаци о понуђачу	ОБРАЗАЦ БР. 2
3.	Општи подаци о члану групе понуђача	ОБРАЗАЦ БР. 3
4.	Изјава о посети локације	ОБРАЗАЦ БР. 4
5.	Изјава о одговорном извођачу	ОБРАЗАЦ БР. 5
6.	Списак изведених радова	ОБРАЗАЦ БР. 6
7.	Потврда о реализацији уговора	ОБРАЗАЦ БР. 7
8.	Изјава о расположивости техничке опреме	ОБРАЗАЦ БР. 8
9.	Модел уговора	ОБРАЗАЦ БР. 9
10.	Трошкови припреме понуде	ОБРАЗАЦ БР. 10
11.	Изјава о независној понуди	ОБРАЗАЦ БР. 11
12.	Изјава понуђача о поштовању важећих прописа о заштити на раду, запошљавању и условима рада, заштити животне средине, као и да нема забрану обављања делатности	ОБРАЗАЦ БР. 12
13.	Предмер и предрачун	ОБРАЗАЦ БР. 13

Образац 1.

ОБРАЗАЦ ПОНУДЕ

Понуда број _____ од ____.____. 2018. године
за јавну набавку 35/2018– Изградња улице Борисава Стефановића, општина
Бабушница

1) Општи подаци о понуђачу:

Скраћени назив: _____

Седиште и адреса: _____

Матични број: _____ ПИБ: _____

а) понуђач који наступа самостално б) понуђач – носилац посла в) понуђач из групе понуђача г) понуђач/члан групе, који наступа са подизвођачем д) подизвођач (заокружити)

Скраћени назив: _____

Седиште и адреса: _____

Матични број: _____ ПИБ: _____

а) понуђач који наступа самостално б) понуђач – носилац посла в) понуђач из групе понуђача г) понуђач/члан групе, који наступа са подизвођачем д) подизвођач (заокружити)

Скраћени назив: _____

Седиште и адреса: _____

Матични број: _____ ПИБ: _____

а) понуђач који наступа самостално б) понуђач – носилац посла в) понуђач из групе понуђача г) понуђач/члан групе, који наступа са подизвођачем д) подизвођач (заокружити)

НАПОМЕНА: Образац копирати у потребном броју примерака у случају већег броја понуђача из групе понуђача или подизвођача

2) Понуду број _____ од _____.2018. године подносимо

а) самостално б) заједничку понуду ц) са подизвођачем д) заједнички са подизвођачем

Укупна цена без ПДВ	
Укупна цена са ПДВ	
Рок завршетка радова износи _____ календарских дана од дана увођења у посао (максимално 70 календарских дана)	
Гарантни рок за све радове је _____ године, од дана примопредаје радова (не краћи од 2 године)	
Важење понуде износи 90 дана од дана отварања понуда	
Тражени аванс (највише до 25%)	а) аванс _____% б) без аванса

3) Подаци о подизвођачу:

Назив подизвођача	Позиција радова које изводи	Вредност радова без ПДВ	Процент укупне вредности набавке који ће извршити подизвођач:

Датум _____

Потпис овлашћеног лица

М.П.

Напомене: Образац понуде понуђач мора да попуни, овери печатом и потпише, чиме потврђује да су тачни подаци који су у обрасцу понуде наведени. Уколико понуђачи подносе заједничку понуду, група понуђача може да се определи да образац понуде потписују и печатом оверавају сви понуђачи из групе понуђача или група понуђача може да одреди једног понуђача из групе који ће попунити, потписати и печатом оверити образац понуде.

Образац 2.

ОПШТИ ПОДАЦИ О ПОНУЂАЧУ

Назив понуђача	
Седиште и адреса понуђача	
Одговорно лице – директор	
Особа за контакт	
Телефон	
Имејл	
Рачун и банка	
Матични број	
ПИБ	
Врста правног лица (микро, мало, средње, велико, ЈП или физичко лице)	

Датум _____

Потпис овлашћеног лица

М.П.

Образац попуњава понуђач који наступа самостално или понуђач-носилац посла.
Образац потписује и оверава овлашћено лице понуђача.

Образац 3.

ОПШТИ ПОДАЦИ О ЧЛАНУ ГРУПЕ ПОНУЂАЧА

Назив члана групе понуђача	
Седиште и адреса члана групе понуђача	
Одговорно лице члана групе - директор	
Особа за контакт	
Телефон	
Имејл	
Рачун и банка	
Матични број	
ПИБ	

Датум _____

Потпис овлашћеног лица

М.П.

Образац копирати у потребном броју примерака за сваког члана групе понуђача. Образац потписује и оверава овлашћено лице носиоца посла групе понуђача или овлашћено лице члана групе

Образац 4.

ИЗЈАВА ПОНУЂАЧА О ПОСЕТИ ЛОКАЦИЈЕ

Изјављујем да смо посетили локацију која је предмет јавне набавке број 35/2018 и стекли увид у техничку документацију и све информације које су неопходне за припрему понуде. Такође изјављујем да смо упознати са свим условима градње и да они, сада видљиви, не могу бити основ за било какве накнадне промене у цени.

Датум _____

Потпис овлашћеног лица

М.П.

Образац не мора бити потписан од стране локалне самоуправе односно лица задуженог за обилазак локације.

Образац потписује и оверава овлашћено лице понуђача уколико наступа самостално или са подизвођачима.

Уколико наступа у групи, образац потписује и оверава овлашћено лице носиоца посла групе понуђача или овлашћено лице члана групе.

Образац 5.**ИЗЈАВА О ОДГОВОРНОМ ИЗВОЂАЧУ**

Изјављујем да ће доле наведени одговорни извођачи радова бити расположиви у периоду извршења уговора за изградњу улице Борисава Стефановића, општина Бабушница:

Бр.	Име и презиме	Број лиценце	Назив понуђача (члана групе понуђача) који ангажује одговорног извођача:	Основ ангажовања: 1. Запослен код понуђача 2. Ангажован уговором
1.				
2.				
3.				

Датум _____

Потпис овлашћеног лица

М.П.

Образац копирати у потребном броју примерака.

Образац потписује и оверава овлашћено лице понуђача уколико наступа самостално или са подизвођачима. Уколико наступа у групи, образац потписује и оверава овлашћено лице носиоца посла групе понуђача или овлашћено лице члана групе.

Напомена: Последњу колону: Основ ангажовања попунити тако, што се за запослене уноси број - 1, а за ангажоване уговором број - 2.

Образац 6.**СПИСАК ИЗВЕДЕНИХ РАДОВА**

Наручилац	Период извођења радова	Врста радова	Вредност изведених радова (без ПДВ)
УКУПНО изведених радова без ПДВ:			

Датум _____

Потпис овлашћеног лица

М.П.

Образац копирати у потребном броју примерака за сваког члана групе понуђача. Образац потписује и оверава овлашћено лице понуђача уколико наступа самостално или са подизвођачима. Образац потписује и оверава овлашћено лице носиоца посла групе понуђача или овлашћено лице члана групе.

Образац 7.

ПОТВРДА О РЕАЛИЗАЦИЈИ УГОВОРА

Назив наручиоца

Адреса

Овим потврђујемо да је понуђач

из

ул. _____

за потребе Наручиоца

а) самостално; б) као носилац посла; в) као члан групе; г) као подизвођач

(заокружити одговарајући начин наступања)

квалитетно и у уговореном року извео радове

(навести предмет уговора односно врсту радова)

у вредности од укупно _____ динара без ПДВ,

односно у вредности од укупно _____ динара са

ПДВ, а на основу уговора број _____ од

_____.

Контакт особа Наручиоца: _____,

Телефон: _____

Датум: _____

Потпис овлашћеног лица Наручиоца

М.П.

Образац копирати у потребном броју примерака.

Образац 8.**ИЗЈАВА О РАСПОЛОЖИВОСТИ ТЕХНИЧКЕ ОПРЕМЕ**

Изјављујемо да имамо у власништву, односно закупу или лизингу и у исправном стању захтевани технички капацитет за јавну набавку број 35/2018 – Изградња улице Борисава Стефановића, општина Бабушница и да ће наведена опрема бити на располагању за све време извођења радова који су предмет ове јавне набавке

Ред. бр.	Техничко средство	Ком.	Редни број и бр. стране са пописне листе	Број уговора о лизингу или закупу	Уписати у чијем је власништву техничко средство
1.	грејдер	1			
2.	финишер	1			
3.	асфалтна база	1			
4.	ваљак	2			
5.	багер	2			
6.	минибагер или комбинована машина	2			
7.	камион кипер	4			
8.	булдозер	2			
9.	утоваривач	1			
10.	вертикална платформа за рад на висини	1			

Датум _____

Потпис овлашћеног лица

М.П. _____

Образац копирати у потребном броју примерака за сваког члана групе понуђача. Образац потписује и оверава овлашћено лице овлашћеног члана групе понуђача или овлашћено лице члана групе.Образац потписује и оверава овлашћено лице понуђача уколико наступа самостално или са подизвођачима.

Образац 9.

МОДЕЛ УГОВОРА О ИЗВОЂЕЊУ РАДОВА

Уговорне стране :

1. **Република Србија – Министарство привреде**, Београд, Ул. Кнеза Милоша бр. 20, ПИБ 108213421, матични број 17862154, рачун број 840-1620-21 (у даљем тексту: Наручилац) које, по овлашћењу број: 021-02-2/2017-02 од 17. јула 2017. године, заступа државни секретар Драган Стевановић

2. **Република Србија – Општина Бабушница**, Бабушница, Ул. Ратка Павловића бр. 1, ПИБ 102145694, матични број 07172788, рачун број 840-64640-14 (у даљем тексту: Инвеститор), коју заступа председник општине Слађана Николић

3. **Привредно друштво/носилац посла** _____,
_____, Ул. _____ бр. _____, ПИБ _____,
_____, матични број _____, рачун број _____
_____ код банке _____;

члан групе/подизвођач _____,
_____, Ул. _____ бр. _____, ПИБ _____,
_____, матични број _____;

члан групе/подизвођач _____,
_____, Ул. _____ бр. _____, ПИБ _____,
_____, матични број _____;

(у даљем тексту: Извођач), које заступа директор _____

УВОДНИ ДЕО

- На основу Уредбе о поступку по коме се бирају инфраструктурни пројекти и поступку по коме се спроводи подршка унапређења локалне и регионалне инфраструктуре – Градимо заједно („Службени гласник РС” број 5/17) и Јавним позивима за пријаву пројеката („Службени гласник РС” бр. 6/17 и 69/17) Наручилац је донео Одлуку о расподели и коришћењу средстава за подршку унапређења локалне и регионалне инфраструктуре - Градимо заједно („Службени гласник РС” број 18/18), којом су распоређена средства за реализацију пројекта – Изградња улице Борисава Стефановића, општина Бабушница.
- Наручилац је у отвореном поступку јавне набавке број 35/2018, Извођачу доделио уговор о извођењу радова на изградњи улице Борисава Стефановића, општина Бабушница.

ПРЕДМЕТ УГОВОРА

Члан 1.

Предмет Уговора је изградња улице Борисава Стефановића, општина Бабушница, у свему према Понуди број _____ од __. __. 2018. године, која је саставни део овог уговора.

ВРЕДНОСТ УГОВОРА

Члан 2.

Цена за извођење радова из члана 1. Уговора износи _____ динара без ПДВ односно _____ динара са ПДВ.

Укупан износ средстава из става 1. овог члана обезбеђен је на следећи начин:

- износ од _____ динара без ПДВ (*попуњава Наручилац*) обезбеђен је Законом о буџету Републике Србије за 2018. годину („Службени гласник РС”, број 113/17), у члану 8, Раздео 21 - Министарство привреде, Програм 1505 – Регионални развој, функција 411 – Општи економски и комерцијални послови, Пројекат 4001 - Подршка развоју локалне и регионалне инфраструктуре, економска класификација 511 - Зграде и грађевински објекти извор финансирања 11 – Примања од иностраних задуживања, која представљају средства зајма Европске инвестиционе банке намењена реализацији финансијског уговора „Зајам за општинску и регионалну инфраструктуру”.
- износ од _____ динара са ПДВ (*попуњава Наручилац*) обезбеђен је Одлуком о буџету општине Бабушница за 2018. годину (Скупштински преглед општине Бабушница бр. 17/2017 и 5/2018) на разделу 4, позиција 108/1, економска класификација 511, Програм 0701-Организација саобраћаја и саобраћајне инфраструктуре, Програмска активност 0002-Управљање и одржавање саобраћајне инфраструктуре.

Обавезу обрачуна и плаћања ПДВ на целокупну вредност Уговора сноси Инвеститор као порески дужник по основу сваке испостављене ситуације.

Уговорена цена је фиксна по јединици мере и не може се мењати услед повећања цене елемената на основу којих је одређена односно због наступања промењених околности.

Осим вредности рада, добара и услуга неопходних за извршење Уговора, цена обухвата и све зависне трошкове Извођача до примопредаје радова а посебно трошкове извођења свих припремних и завршних радњи, организације, чувања и обезбеђења градилишта, помоћних материјала и опреме, мера за омогућавање безбедног и несметаног одвијања саобраћаја током извођења радова. Обезбеђење градилишта саобраћајном сигнализацијом у току извођења радова је у обавези Инвеститора и не урачунава се у цену.

НАЧИН ПЛАЋАЊА

Члан 3.

Уговорне стране су сагласне да се плаћање Извођачу врши на следећи начин:

-аванс у висини од ____ % од уговорене вредности без ПДВ што износи _____ динара, у року до 45 дана од дана пријема оверене авансне ситуације/авансног рачуна, уз услов да је Наручиоцу достављена банкарска гаранција за

повраћај аванса, у складу са чланом 11. Уговора. Аванс се мора оправдати најкасније са последњом привременом ситуацијом;

- по испостављеним овереним привременим ситуацијама и окончаној ситуацији, уз важеће банкарске гаранције и полисе осигурања, у року до 45 дана од дана пријема оверене ситуације. Укупна вредност привремених ситуација не може бити већа од 90% вредности уговорених радова без ПДВ.

Авансна ситуација испоставља се Наручиоцу у шест примерака и мора бити оверена од стране Инвеститора пре доставе Наручиоцу.

Привремена и окончана ситуација испостављају се Наручиоцу у шест примерака и морају бити оверене од стране надзорног органа и Инвеститора пре доставе Наручиоцу.

Комплетну документацију неопходну за оверу ситуације: листове грађевинског дневника, листове грађевинске књиге, одговарајуће атесте за уграђени материјал и набавку опреме, динамички план са пресеком стања радова и предлог мера за отклањање евентуалних кашњења у реализацији и другу документацију Извођач доставља стручном надзору, с тим да се у супротном неће извршити плаћање тих позиција, што Извођач признаје без права на приговор.

Уколико Извођач не достави ситуацију са свим прилозима из претходног става овог члана, Наручилац и/или Инвеститор неће извршити плаћање позиција за које није достављена комплетна документација.

РОК ЗА ИЗВОЂЕЊЕ РАДОВА

Члан 4.

Извођач се обавезује да радове који су предмет овог уговора изведе у року од _____ календарских дана, рачунајући од дана увођења у посао.

Увођење у посао се врши у присуству представника Наручиоца, Инвеститора, Извођача и стручног надзора, након испуњења следећих услова:

- да је Инвеститор предао Извођачу инвестиционо техничку документацију и грађевинску дозволу;
- да је Инвеститор обезбедио Извођачу несметан прилаз градилишту;
- да је Извођач Наручиоцу доставио банкарску гаранцију за добро извршење посла;
- да је Извођач Наручиоцу доставио полису осигурања за објекат у изградњи и полису осигурања од одговорности за штету причињену трећим лицима и стварима трећих лица.

Датум увођења у посао уписује се у грађевински дневник.

Члан 5.

Извођач је дужан да одмах писмено обавести Наручиоца и Инвеститора о околностима које онемогућавају или отежавају извођење радова, о привременом обустављању радова, и о настављању радова по престанку сметњи због којих је извођење радова обустављено.

Извођач може привремено обуставити радове искључиво уз сагласност надзорног органа. Извођач је дужан да настави извођење радова по престанку сметње због које су радови обустављени.

Период обуставе радова мора бити уписан у грађевински дневник, потписан и оверен од стране одговорног лица Извођача и стручног надзора и једино у том случају не утиче на уговорени рок извођења радова.

На основу евидентиране обуставе радова кроз књигу инспекције и грађевински дневник, приликом коначног обрачуна утврдиће се да ли су радови изведени у уговореном року.

Члан 6.

Захтев за продужење уговореног рока са писаном сагласношћу стручног надзора и Инвеститора и пратећом документацијом, Извођач подноси Наручиоцу у року од три дана од сазнања за околност које онемогућавају завршетак радова у уговореном року, а најкасније пет дана пре истека коначног рока за завршетак радова. Уговорени рок се не може продужити без сагласности Наручиоца.

Уговорени рок је продужен када уговорне стране у форми анекса овог уговора о томе постигну писани споразум.

Извођач је дужан да, у уговореном року односно без права на продужење уговореног рока, изведе вишак радова до 10 % од уговорених количина.

У случају да Извођач не испуњава предвиђену динамику, обавезан је да уведе у рад више извршилаца, без права на захтевање повећаних трошкова или посебне накнаде.

УГОВОРНА КАЗНА

Члан 7.

Уколико Извођач не заврши радове који су предмет овог уговора у уговореном року, Наручилац и Инвеститор могу наплатити уговорну казну умањењем износа који је исказан у окончаној ситуацији.

Висина уговорне казне износи 0,1% од уговорене вредности без ПДВ за сваки дан закашњења, с тим што укупан износ казне не може бити већи од 5 % од вредности уговорених радова без ПДВ.

Ако су Наручилац или Инвеститор због закашњења у извођењу или предаји изведених радова, претрпели штету која је већа од износа уговорне казне, могу захтевати накнаду штете, односно поред уговорне казне и разлику до пуног износа претрпљене штете. Постојање и износ штете Наручилац и Инвеститор морају да докажу.

ОБАВЕЗЕ ИЗВОЂАЧА

Члан 8.

Осим обавеза које су утврђене другим одредбама овог уговора, Извођач има обавезу:

- да радове који су предмет овог уговора изведе у складу са Понудом из члана 1. Уговора, важећим техничким и другим прописима који регулишу предметну материју, грађевинском дозволом, инвестиционо-техничком документацијом и овим уговором;

-да обезбеди радну снагу, материјал, грађевинску и другу опрему, изврши припремно-завршне и остале радове и све друго неопходно за коначно извршење Уговора;

-да по пријему инвестиционо-техничке документације исту прегледа и у року од 7 (седам) дана достави примедбе у писаном облику Наручиоцу и Инвеститору на разматрање и даље поступање. Неблаговремено уочене или достављене примедбе, које нису могле остати непознате да су на време сагледане, неће бити узете у обзир нити ће имати утицаја на рок за извођење радова;

-да пре почетка радова потпише главни пројекат/пројекат за извођење и Наручиоцу достави решење о именовању одговорног извођача радова;

-да о свом трошку обезбеди и истакне на видном месту градилишну таблу, са свим прописаним подацима која табла мора да садржи;

-да обезбеди услове за извођење радова, према усвојеном детаљном динамичком плану, по свим временским условима;

-да обезбеди безбедност свих лица на градилишту, као и одговарајуће чување и обезбеђење градилишта као и складишта материјала и слично, тако да се Наручилац и Инвеститор ослобађају свих одговорности према државним органима и трећим лицима, што се тиче безбедности, прописа о заштити животне средине и радно-правних прописа за време укупног трајања извођења радова до предаје радова Инвеститору и Наручиоцу;

-да се строго придржава прописаних мера за заштиту здравља и безбедности на раду за све своје запослене и сва друга лица на градилишту или на другим местима на којима могу бити угрожена;

-да обезбеди услове за вршење стручног надзора на објекту;

-да уредно води сву документацију предвиђену законом и другим прописима, који регулишу ову област;

-да поступа по свим основаним примедбама и захтевима Наручиоца и Инвеститора датим на основу извршеног надзора и да у зависности од конкретне ситуације, о свом трошку, изврши поправку или рушење или поновно извођење радова, замену набављеног или уграђеног материјала, опреме, уређаја и постројења или убрзања извођења радова када је запао у доцњу у погледу уговорених рокова извођења радова;

-да гарантује квалитет изведених радова, употребљеног материјала и набављене опреме, с тим да отклањању недостатка у гарантном року за изведене радове Извођач мора да приступи у року од 5 дана по пријему писаног позива од стране Инвеститора ;

-да отклони сву штету коју учини за време извођења радова на објекту – локацији извођења радова и на суседним објектима;

-да по завршеним радовима одмах обавести Наручиоца и Инвеститора да је завршио радове и да је спреман за њихов пријем;

- да без одлагања писмено обавести Наручиоца и Инвеститора о упису потраживања по основу Уговора у Регистар заложног права, односно о било којој промени у вези са статусом предузећа, адресом и променом других важних података.

Члан 9.

Извођач је у обавези да у року од 15 дана од дана закључења Уговора достави детаљан динамички план који мора садржати и следеће позиције, прва: припрема и формирање градилишта и последња: отклањање недостатака, у шест примерака, по два за Наручиоца, Инвеститора и стручни надзор.

Саставни део динамичког плана су: план ангажовања потребне радне снаге, план ангажовања потребне механизације и опреме на градилишту, план набавке потребног материјала, финансијски план реализације извођења радова, пројекат организације градилишта.

Извођач је у обавези да уведе у рад више смена, продужи смену или уведе у рад више извршилаца, без права на повећање трошкова или посебне накнаде за то, уколико не испуњава предвиђену динамику.

ОБАВЕЗЕ НАРУЧИОЦА И ИНВЕСТИТОРА

Члан 10.

Осим обавеза које су утврђене другим одредбама овог уговора, Наручилац има обавезу:

- да Извођачу плати уговорену цену под условима и на начин одређен чл. 2. и 3. овог уговора;
- да присуствује увођењу Извођача у посао;
- да учествује у раду комисије за примопредају радова и коначни обрачун са Инвеститором, стручним надзором и Извођачем.

Осим обавеза које су утврђене другим одредбама овог уговора, Инвеститор има обавезу:

- да приликом закључења Уговора, Извођачу преда инвестиционо-техничку документацију и грађевинску дозволу;
- да најкасније 15 дана од закључења Уговора достави надлежној инспекцији рада пријаву градилишта, а копију пријаве постави на видно место на градилишту;
- да Извођача уведе у посао као и да му обезбеди несметан прилаз градилишту;
- да пре почетка рада на градилишту писменим актом одреди координатора за безбедност и здравље на раду у фази извођења радова и да обезбеди израду Плана превентивних мера, уколико је то предвиђено важећим прописима;
- да Извођачу плати уговорену цену под условима и на начин одређен чл. 2. и 3. овог уговора;
- да врши обрачун ПДВ, подношење ПДВ пријаве као и плаћање ПДВ по свим испостављеним ситуацијама;
- да Наручиоца, писаним путем, обавештава о свакој извршеној уплати по основу испостављених ситуација као и по основу обавезе ПДВ;
- да обезбеди вршење стручног надзора над извршењем уговорних обавеза Извођача;
- да петнаестодневне извештаје стручног надзора доставља Наручиоцу, без одлагања;
- да учествује у раду комисије за примопредају радова и коначни обрачун са Наручиоцем, стручним надзором и Извођачем.

БАНКАРСКЕ ГАРАНЦИЈЕ

Члан 11.

Извођач се обавезује да у року од 15 дана од дана закључења овог уговора преда Наручиоцу банкарску гаранцију за повраћај аванса, са роком важења најмање до коначног извршења посла, која мора бити безусловна, неопозива, без права на приговор и платива на први позив, а у корист Наручиоца.

Извођач се обавезује да у року од 15 дана од дана закључења овог уговора преда Наручиоцу банкарску гаранцију за добро извршење посла у износу од 10% од вредности уговора без ПДВ и са роком важења најмање 30 дана дужи од истека рока за коначно извршење посла, која мора бити безусловна, неопозива, без права на приговор и платива на први позив, а у корист Наручиоца.

Наручилац има право да активира банкарску гаранцију за озбиљност понуде ако Извођач у року од 15 дана од дана закључења Уговора не достави банкарске гаранције из ст. 1 и 2 овог члана.

У случају наступања услова за продужење рока завршетка радова, Извођач је у обавези да продужи важење банкарских гаранција, с тим да се висина банкарске гаранције за повраћај аванса може смањити, уз писану сагласност Наручиоца, сразмерно изведеним радовима и износу којим је оправдан део примљеног аванса кроз привремене ситуације.

У случају истека рока важења банкарских гаранција док је извођење радова који су предмет овог уговора у току, Извођач је дужан да, о свом трошку, продужи рок важења банкарских гаранција.

Банкарска гаранција за добро извршење посла може бити послата на наплату пословној банци Извођача уколико Извођач, ни после упућене опомене, не продужи њено важење.

Извођач се обавезује да у року од 10 дана након примопредаје радова Инвеститору преда банкарску гаранцију за отклањање грешака у гарантном року у износу од 5% од вредности уговора без ПДВ и са роком важења пет дана дужим од уговореног гарантног рока, која мора бити безусловна, неопозива, без права на приговор и платива на први позив, а у корист Инвеститора, што је услов за оверу окончане ситуације.

Гаранцију за отклањање грешака у гарантном року Инвеститор сме да наплати уколико Извођач не отпочне са отклањањем недостатака у року од 5 дана од дана пријема писаног захтева и не отклони их у року и у складу са достављеним захтевом.

ОСИГУРАЊЕ РАДОВА

Члан 12.

Извођач је дужан да у року од 15 дана од дана закључења овог уговора осигура радове, материјал и опрему од уобичајених ризика до њихове пуне вредности (осигурање објекта у изградњи) и достави Наручиоцу оригинал или оверену копију полисе осигурања са важношћу за цео период извођења радова, у свему према важећим законским прописима.

Извођач је дужан да у року од 15 дана од закључења овог уговора, достави Наручиоцу оригинал или оверену копију полисе осигурања од одговорности за штету причињену трећим лицима и стварима трећих лица, са важношћу за цео период извођења радова, у свему према важећим законским прописима.

Наручилац има право да активира банкарску гаранцију за озбиљност понуде ако Извођач у року од 15 дана од дана закључења Уговора не достави полисе осигурања из ст. 1 и 2 овог члана.

Уколико се рок за извођење радова продужи, Извођач је обавезан да достави, пре истека уговореног рока, полисе осигурања из ст. 1. и 2. овог члана, са новим периодом осигурања.

Извођач је обавезан да спроводи све потребне мере заштите на раду као и мере противпожарне заштите.

Уколико Извођач радова не поступи у складу са ст. 4. и 5. овог члана признаје своју искључиву прекршајну и кривичну одговорност и једини сноси накнаду за све настале материјалне и нематеријалне штете, при чему овај уговор признаје за извршну исправу без права приговора.

ГАРАНТНИ РОК

Члан 13.

Гарантни рок за изведене радове износи _____ године рачунајући од дана примопредаје радова. За уграђене материјале важи гарантни рок у складу са условима произвођача, који тече од дана извршене примопредаје радова Наручиоцу и Инвеститору.

Извођач је обавезан да, на дан извршене примопредаје радова који су предмет овог уговора, записнички преда Инвеститору све гарантне листове за уграђене материјале, као и упутства за руковање.

Члан 14.

Извођач је дужан да у току гарантног рока, на први писани позив Инвеститора, отклони о свом трошку све недостатке који се односе на уговорени квалитет изведених радова, уграђених материјала и опреме, а који нису настали неправилном употребом, као и сва оштећења проузрокована овим недостацима.

Ако Извођач не приступи извршењу своје обавезе из претходног става у року од 5 дана по пријему писаног позива од стране Инвеститора, Инвеститор ће наплатити банкарску гаранцију за отклањање грешака у гарантном року.

Уколико гаранција за отклањање грешака у гарантном року не покрива у потпуности трошкове настале поводом отклањања недостатака из става 1. овог члана, Инвеститор има право да од Извођача тражи накнаду штете, до пуног износа стварне штете.

КВАЛИТЕТ МАТЕРИЈАЛА И РАДОВА

Члан 15.

За укупан уграђени материјал и опрему Извођач мора имати сертификате квалитета и атесте који се захтевају по важећим прописима и мерама за објекте те врсте у складу са пројектном документацијом.

Извођач је дужан да о свом трошку обави одговарајућа испитивања материјала и контролу квалитета опреме и одговоран је уколико употреби материјал који не одговара квалитету.

Уколико Наручилац и/или Инвеститор, на основу извештаја надзорног органа или на други начин, утврде да уграђени материјал или опрема не одговара стандардима и техничким прописима, забраниће његову употребу. У случају спора меродаван је налаз овлашћене организације за контролу квалитета.

У случају да је због употребе некавалитетног материјала угрожена безбедност објекта, Наручилац, уз сагласност Инвеститора, има право да тражи да Извођач поруши

изведене радове и да их о свом трошку поново изведе у складу са техничком документацијом и уговорним одредбама. Уколико Извођач у одређеном року то не учини, Наручилац има право на наплату банкарске гаранције за добро извршење посла.

АНГАЖОВАЊЕ ПОДИЗВОЂАЧА

Члан 16.

Извођач у потпуности одговара Наручиоцу и Инвеститору за извршење уговорених обавеза, те и за радове изведене од стране подизвођача, као да их је сам извео.

Извођач не може ангажовати као подизвођача лице које није навео у понуди, у супротном Наручилац ће реализовати средство обезбеђења и раскинути уговор, осим ако би раскидом уговора Наручилац претрпео знатну штету.

Извођач може ангажовати као подизвођача лице које није навео у понуди, ако је на страни подизвођача након подношења понуде настала трајнија неспособност плаћања, ако то лице испуњава све услове одређене за подизвођача и уколико добије претходну сагласност Наручиоца.

МАЊАК И ВИШАК РАДОВА

Члан 17.

Уколико се током извођења уговорених радова појави потреба за извођењем вишка радова, Извођач је дужан да о томе одмах, писаним путем, обавести стручни надзор, Инвеститора и Наручиоца.

Извођач није овлашћен да мења обим уговорених радова односно да изведе вишак радова без писане сагласности стручног надзора и Инвеститора, односно коначне сагласности Наручиоца.

Цену извођења вишка радова која утиче на повећање уговорене вредности сноси Инвеститор.

Инвеститор неће платити цену вишка радова за чије извођење не постоји писана сагласност Наручиоца.

Утврђени мањкови и вишкови радова представљају основ за измену Уговора.

ХИТНИ НЕПРЕДВИЂЕНИ РАДОВИ

Члан 18.

Извођач може и без претходне сагласности Наручиоца и Инвеститора, а уз писану сагласност стручног надзора извести хитне непредвиђене радове, уколико је њихово извођење нужно за стабилност објекта или за спречавање штете, а изазвани су променом тла, појавом воде или другим ванредним и неочекиваним догађајима, који се нису могли предвидети у току израде пројектне документације.

Извођач је дужан да истог дана када наступе околности из става 1. овог члана, о томе обавести Наручиоца и Инвеститора и достави им писану сагласност стручног надзора о потреби за извођењем хитних непредвиђених радова.

Наручилац и Инвеститор могу раскинути Уговор уколико би услед ових радова цена морала бити знатно повећана, о чему су дужни да без одлагања обавесте Извођача.

Извођач има право на правичну накнаду за хитне непредвиђене радове, на терет Инвеститора.

У случају евентуалног спора везано за постојање односно плаћање хитних непредвиђених радова, Извођачу неће бити признато право на правичну накнаду уколико не поседује доказ да је истог дана обавестио Наручиоца и Инвеститора и доставио им писану сагласност стручног надзора о потреби за извођењем хитних непредвиђених радова, у складу са ставом 2. овог члана.

ДОДАТНИ РАДОВИ

Члан 19.

Додатни радови, у смислу овог уговора, су непредвиђени радови који Уговором нису обухваћени, а који се морају извести.

Извођач нема права на извођење накнадних радова као радова који нису уговорени и нису нужни за испуњење овог уговора.

Уколико се током извођења уговорених радова појави потреба за извођењем додатних радова, Извођач је дужан да о том одмах, писаним путем, обавести стручни надзор, Инвеститора и Наручиоца.

Додатни радови биће уговорени у складу са законом којим се уређују јавне набавке.

Извођач нема права на извођење додатних радова без претходно закљученог уговора о извођењу додатних радова.

Закључењем уговора о извођењу додатних радова из претходног става Извођач стиче право на наплату додатних радова, који нису уговорени овим уговором.

Изведени додатни радови, без закљученог уговора, су правно неважећи.

Цену извођења додатних радова сноси Инвеститор.

ПРИМОПРЕДАЈА РАДОВА, КОНАЧАН ОБРАЧУН И ТЕХНИЧКИ ПРЕГЛЕД ОБЈЕКТА

Члан 20.

Извођач о завршетку радова који су предмет овог уговора, писаним путем, обавештава стручни надзор, Инвеститора и Наручиоца, а дан завршетка радова уписује се у грађевински дневник.

Примопредаја радова врши се комисијски најкасније у року од 15 дана од дана пријема писаног обавештења о завршетку радова.

Комисију за примопредају радова чине по један представник Наручиоца, Инвеститора, стручног надзора и Извођача.

Комисија сачињава записник о примопредаји радова на дан примопредаје радова.

Извођач је дужан да приликом примопредаје радова преда Инвеститору, попуњене одговарајуће табеле свих уграђених материјала у три извода са приложеним атестима, као и пројекте изведеног објекта у два примерка уколико је то потребно у складу са Законом о планирању и изградњи.

Наручилац ће у моменту примопредаје радова од стране Извођача, Инвеститору предати радове који су предмет овог уговора.

Грешке, односно недостатке које утврди стручни надзор, Инвеститор или Наручилац, Извођач мора да отклони без одлагања. Уколико те недостатке Извођач не почне да отклања одмах и ако их не отклони у споразумно утврђеном року, Наручилац може извршити наплату банкарске гаранције за добро извршење посла и неће приступити примопредаји радова.

Коначна количина и вредност радова по овом уговору утврђује се на бази стварно изведених количина радова оверених у грађевинској књизи од стране стручног надзора и усвојених јединичних цена из Понуде, о чему Комисија сачињава записник о коначном финансијском обрачуну.

Технички преглед објекта и употребну дозволу обезбедиће Инвеститор.

РАСКИД УГОВОРА

Члан 21.

Уговор се може раскинути споразумно или једностраном изјавом, у свему према одредбама Закона о облигационим односима.

Изјава о једностраном раскиду Уговора се, у писаној форми, доставља другим уговорним странама и са отказним роком од 15 дана од дана пријема изјаве. Изјава мора да садржи разлог за раскид уговора.

У случају раскида уговора, Извођач је дужан да изведене радове обезбеди од пропадања и да Наручиоцу преда попуњене одговарајуће табеле свих уграђених материјала у три извода са приложеним атестима, као и пројекте изведеног објекта у два примерка уколико је то потребно у складу са Законом о планирању и изградњи, док су све уговорне стране дужне да сачине записник комисије о стварно изведеним радовима и записник комисије о коначном финансијском обрачуну по предметном уговору до дана раскида Уговора.

ЗАВРШНЕ ОДРЕДБЕ

Члан 22.

За све што овим уговором није посебно утврђено примењују се одредбе Закона о јавним набавкама, Закона о облигационим односима, Закона о планирању и изградњи, као и одредбе Посебних узанси о грађењу и других важећих прописа Републике Србије.

Члан 23.

Све евентуалне спорове уговорне стране ће решавати споразумно.

Уколико до споразума не дође, уговара се надлежност Привредног суда у Београду.

Члан 24.

Овај уговор се закључује под одложним условом а почиње да се примењује даном достављања банкарских гаранција из члана 11. и полиса осигурања из члана 12. Уговора.

Члан 25.

Овај уговор је сачињен у девет једнаких примерака, по три за сваку уговорну страну.

НАРУЧИЛАЦ

Министарство привреде

Драган Стевановић, државни секретар

ИНВЕСТИТОР

Општина Бабушница

Слађана Николић, председник општине

ИЗВОЂАЧ

_____, директор

Напомена: овај модел уговора представља садржину уговора који ће бити закључен са изабраним понуђачем. Ако понуђач без оправданих разлога одбије да закључи уговор о јавној набавци, након што му је уговор додељен, Наручилац ће реализовати средство обезбеђења за озбиљност понуде.

Образац 10.

ТРОШКОВИ ПРИПРЕМЕ ПОНУДЕ

У складу са чланом 88. став 1. ЗЈН, достављамо укупан износ и структуру трошкова припремања понуде за јавну набавку број 35/2018 – Изградња улице Борисава Стефановића, општина Бабушница како следи у табели:

Врста трошка	Износ трошка у динарима
Укупан износ трошкова припремања понуде	

Датум _____

Потпис овлашћеног лица

М.П.

Напомена: достављање овог обрасца није обавезно.

Образац 11.

ИЗЈАВА О НЕЗАВИСНОЈ ПОНУДИ

У складу са чланом 26. ЗЈН, понуђач _____
даје: (назив понуђача)

**ИЗЈАВУ
О НЕЗАВИСНОЈ ПОНУДИ**

Под пуном материјалном и кривичном одговорношћу потврђујем да сам понуду у поступку јавне набавке број 35/2018 – Изградња улице Борисава Стефановића, општина Бабушница поднео независно, без договора са другим понуђачима или заинтересованим лицима.

Датум _____

Потпис овлашћеног лица

М.П.

Напомена: У случају постојања основане сумње у истинитост изјаве о независној понуди, Наручулац ће одмах обавестити организацију надлежну за заштиту конкуренције. Организација надлежна за заштиту конкуренције, може понуђачу, односно заинтересованом лицу изрећи меру забране учешћа у поступку јавне набавке ако утврди да је понуђач, односно заинтересовано лице повредило конкуренцију у поступку јавне набавке у смислу закона којим се уређује заштита конкуренције. Мера забране учешћа у поступку јавне набавке може трајати до две године. Повреда конкуренције представља негативну референцу, у смислу члана 82. став 1. тачка 2. Закона.

Уколико понуду подноси група понуђача, Изјава мора бити потписана од стране овлашћеног лица сваког понуђача из групе понуђача и оверена печатом.

Образац 12.

**ИЗЈАВА О ПОШТОВАЊУ ВАЖЕЋИХ ПРОПИСА О ЗАШТИТИ НА РАДУ,
ЗАПОШЉАВАЊУ И УСЛОВИМА РАДА, ЗАШТИТИ ЖИВОТНЕ СРЕДИНЕ И
ДА НЕМА ЗАБРАНУ ОБАВЉАЊА ДЕЛАТНОСТИ**

У складу са чланом 75. став 2. ЗЈН, понуђач _____
даје: (назив понуђача)

**ИЗЈАВУ
О ПОШТОВАЊУ ВАЖЕЋИХ ПРОПИСА О ЗАШТИТИ НА РАДУ,
ЗАПОШЉАВАЊУ И УСЛОВИМА РАДА, ЗАШТИТИ ЖИВОТНЕ СРЕДИНЕ И ДА
НЕМА ЗАБРАНУ ОБАВЉАЊА ДЕЛАТНОСТИ**

Изјављујем да смо при састављању понуде у поступку јавне набавке 35/2018– Изградња улице Борисава Стефановића, општина Бабушница, поштовали обавезе које произилазе из важећих прописа о заштити на раду, запошљавању и условима рада, заштити животне средине као и да немамо забрану обављања делатности која је на снази у време објаве позива за подношење понуда.

Такође изјављујем, да сносимо накнаду за коришћење патената, као и одговорност за повреду заштићених права интелектуалне својине трећих лица.

Датум _____

Потпис овлашћеног лица

М.П.

Напомена: Изјава мора да буде потписана од стране овлашћеног лица понуђача и оверена печатом. Уколико понуду подноси група понуђача, сваки члан групе мора посебно потписати и печатом оверити наведену Изјаву

Образац 13.

ПРЕДМЕР И ПРЕДРАЧУН

Прилажемо предмер и предрачун радова за јавну набавку број 35/2018– Изградња улице Борисава Стефановића, општина Бабушница, потписан и оверен од стране овлашћеног лица.

Напомена: Уколико се у техничкој документацији у означавању добара или радова одређене производње, извора или градње наводи одређени робни знак, патент, тип или произвођач, Понуђач може понудити и другу врсту, истих или бољих техничких карактеристика. У случају да понуђач нуди одговарајућа добра или радове за одређене позиције из предмера и предрачуна у обавези је да достави списак позиција који ће садржати све елементе предмера и предрачуна и то: редни број позиције из основног предмера и предрачуна, опис понуђеног одговарајућег добра или врста радова, јединицу мере, количину, јединичну и укупну цену који се нуди, заједно са техничким спецификацијама (карактеристикама) за сваку позицију како би Комисија за јавну набавку могла извршити оцену.

ПРЕДМЕР И ПРЕДРАЧУН РАДОВА изградње улице Борисава Стефановића у Бабушници

L= 468,00 м, В=7 м+2*2м

ФАЗА I КОЛОВОЗ**НАПОМЕНА:**

У свакој позицији где је то потребно, а није другачије наглашено, подразумева се набавка, израда, транспорт, испорука и монтажа материјала и опреме са свим осталим неопходним радњама који су наведени у предмеру радова и техничком извештају који је саставни део конкурсне документације, како би израда позиције била комплетна.

У свакој позицији где је наведен транспорт материјала подразумева се следеће:

Локална самоуправа обезбеђује депонију

У свакој позицији где је наведен транспорт материјала подразумева се даљина транспорта од градилишта до депоније (локација Крушка на путном правцу Бабушница-Пирот, катастарска општина Горње Крњино, кат.парцеле број 1274 и 1275). Ценом обухватити комплетан утовар, транспорт, истовар, потребно планирање и трошкове депоније.

Сви радови морају бити изведени од стране стручних овлашћених лица, а у потпуности према прописима и важећим стандардима за ову врсту радова. Сав употребљени материјал мора бити првокласног квалитета.

Ако је у некој од позиција наведен назив произвођача опреме или материјала подразумева се и опрема или материјал другог произвођача, истих или бољих карактеристика од предмером наведених.

Извођач је дужан да радове изврши у свему према приложеном техничком извештају, техничким условима, предмеру и цртежима, да пре почетка радова добро проучи добијену документацију и да на време упозори на евентуална одступања од постојећих прописа.

Извођач се такође не ослобађа обавезе извођења појединих радова, који су предвиђени предмером, а евентуално нису напоменути у техничком опису или било ком другом прилогу овог пројекта, а што је обавезан да уради по важећим прописима за извођење радова за ову врсту објекта.

Не обрачунава се и не плаћа посебно обезбеђење и организација градилишта укључујући смештај и исхрану радника, формирање покретне радионице, депоније, и остало. Саобраћајно обезбеђење градилишта сигнализацијом у току извођења радова је у обавези инвеститора и не урачунава се у цену.

бр.	позиција	јед. мере	количина	цена	укупно
-----	----------	-----------	----------	------	--------

ПРИПРЕМНИ РАДОВИ

1	Геодетско снимање нултог стања терена са исколчавањем координате осовинских тачака, нивелманско снимање терена попречних профила и приказивање на пројектованим попречним профилима.Обрачун по м.	м	468.00		
2	Обележавање трасе пре почетка радова и одржавање током изградње. Обрачун по м.	м	468.00		
3	Машинско скидање постојећих ивичних бетонских трака са одлагањем на страну ,утоваром и одвозом на депонију. Обрачун по м.	м	300.00		
4	Сечење постојеће коловозне конструкције ради израде нове.Обрачун по м.	м	24.00		

УКУПНО ПРИПРЕМНИ РАДОВИ**ЗЕМЉАНИ РАДОВИ**

5	Машински ископ и утовар земље 3 и 4кат. са превозом на депонију.Обрачун по м ³	м ³	2,491.25		
6	Уређење постељице планума доњег строја коловоза.Цена обухвата грубо и фино планирање грејдером, сабијање ваљком и квашењем материјала 3 и 4 категорије.Тражи се збијености од $M_c = 50 \text{ kN/cm}^2$. Обрачун по м ² .	м ²	3,278.41		

УКУПНО ЗЕМЉАНИ РАДОВИ

КОЛОВОЗНА КОНСТРУКЦИЈА

7	Набавка и уграђивање тампона од речног шљунка агрегат 0-63 за израду доњег носећег слоја дебљине $d=25\text{cm}$ према техничком опису .Цена обухвата машинско разастирање, планирање и ваљање материјала уз потребно квашење. Тражи се збијености од $M_c= 60 \text{ kN / cm}^2$. Обрачун по m^3	m^3	818.94		
8	Набавка и уграђивање дробљеног каменог агрегата 0-31мм дебљине $d=15\text{cm}$ према техничком опису. Цена обухвата машинско разастирање планирање и ваљање материјала уз потребно квашење. Тражи се збијености од $M_c= 80 \text{ kN / cm}^2$. Обрачун по m^3	m^3	491.78		
9	Справљање и машинско уграђивање асфалтног слоја за израду коловозне конструкције од БНС 32 $d=8\text{cm}$. Цена обухвата справљање са набавком материјала уграђивање и збијање асфалтне мешавине. Обрачун по m^2 за слој дебљине 8cm.	m^2	3,278.40		
10	Справљање и машинско уграђивање асфалт бетона за израду коловоза АБ11с $d=4\text{cm}$.Цена обухвата справљање са набавком материјала уграђивање и збијање асфалтне мешавине. Обрачун по m^2 за слој дебљине 4cm.	m^2	3,278.40		
11	Израда радних спојева ради спајања новоасфалтиранх површина са старим.Обрачун по м	м	24.00		

УКУПНО КОЛОВОЗНА КОНСТРУКЦИЈА**ОБЈЕКТИ**

12	Скидање постојећих шахт поклопаца ,са доградњом од бетона МБ30 и дотеривање на пројектовану коту пута.Обрачун све комплет по ком.	ком	8.00		
13	Набавка,постављање монтажних ливених белих бетонских ивичњака за оивичење коловоза 20/24 на слоју бетона МБ 20 дебљине $d=10\text{cm}$. Обрачун по м	м	1,000.00		
14	Израда прикључних путева, у цену урачунати ископ земље 3 и 4 категорије у самониклом стању у дубини од 50cm.,са утоваром и одвозом на депонију, као и израду нове конструкције коловоза комплет са шљунком дебљине $d=25\text{cm}$ потребне збијености од $M_c= 60 \text{ kN / cm}^2$, дробљеног каменог агрегата 0-31мм дебљине $d=15\text{cm}$ потребне збијености од $M_c= 80 \text{ kN / cm}^2$ и асфалтом А.Б11с $d=4\text{cm}$ и Б.Н.С.32 $d=8\text{cm}$. Обрачун по m^2 .	m^2	152.62		

УКУПНО ОБЈЕКТИ**ОСТАЛИ РАДОВИ**

15	Израда геодетских снимка свих слојева током извођења радова и прављење потребне документације за потребе издавања употребне дозволе .Обрачун по м.	м	468.00		
----	--	---	--------	--	--

УКУПНО ОСТАЛИ РАДОВИ

РЕКАПИТУЛАЦИЈА КОЛОВОЗ

УКУПНО ПРИПРЕМНИ РАДОВИ

УКУПНО ЗЕМЉАНИ РАДОВИ

УКУПН КОЛОВОЗНА КОНСТРУКЦИЈА

УКУПНО ОБЈЕКТИ

УКУПНО ОСТАЛИ РАДОВИ

УКУПНО ФАЗА I:

ПРЕДМЕР И ПРЕДРАЧУН РАДОВА изградње улице Борисава Стефановића у Бабушници

ФАЗА 2 ТРОТОАР

бр.	позиција	ед.мере	количина	цена	укупно
-----	----------	---------	----------	------	--------

ПРИПРЕМНИ РАДОВИ

1	Обележавање трасе пре почетка радова и одржавање током изградње. Обрачун по м.	м	468.00		
---	--	---	--------	--	--

УКУПНО ПРИПРЕМНИ РАДОВИ

ЗЕМЉАНИ РАДОВИ

2	Уређење постелице планума доњег строја коловоза. Цена обухвата грубо и fino планирање грејдером, сабијање ваљком и квашењем материјала 3 и 4 категорије. Тражи се збијености од $M_c = 50 \text{ kN / cm}^2$. Обрачун по m^2	m^2	2,902.73		
---	--	--------------	----------	--	--

УКУПНО ЗЕМЉАНИ РАДОВИ

КОНСТРУКЦИЈА ТРОТОАРА

3	Набавка и уграђивање тампона од речног шљунка 0-63мм израду доњег носећег слоја дебљине $d=15\text{cm}$ према техничком опису. Цена обухвата машинско разастирање, планирање и ваљање материјала уз потребно квашење. Тражи се збијености од $M_c = 50 \text{ kN / cm}^2$. Обрачун по m^3	m^3	278.29		
4	Набавка и уградња тампона од дробљеног каменог агрегата 0-31,5мм дебљине $d=15\text{cm}$ на тротоару према техничком опису. Цена обухвата машинско разастирање планирање и ваљање материјала уз потребно квашење. Тражи се збијености од $M_c = 80 \text{ kN / cm}^2$. Обрачун по m^3	m^3	153.74		
5	Справљање и машинско уграђивање асфалтног слоја за израду конструкције тротоара од БНХС 16 $d=6\text{cm}$. Цена обухвата справљање са набавком материјала уграђивање и збијање асфалтне мешавине. Обрачун по m^2 за слој дебљине bcm .	m^2	1,535.09		

УКУПНО КОНСТРУКЦИЈА ТРОТОАРА

ОБЈЕКТИ

6	Набавка, постављање монтажних ливених белих бетонских ивичњака за оивичење коловоза 12/18 на слоју бетона МБ 20 дебљине $d=10\text{cm}$. Обрачун по м	м	1,250.00		
---	--	---	----------	--	--

РЕКАПИТУЛАЦИЈА ФАЗА 2 ТРОТОАР

УКУПНО ПРИПРЕМНИ РАДОВИ

УКУПНО ЗЕМЛЈАНИ РАДОВИ

УКУПН КОНСТРУКЦИЈА ТРОТОАРА

УКУПНО ОБЈЕКТИ

УКУПНО ФАЗА II :

РЕКАПИТУЛАЦИЈА

РЕКАПИТУЛАЦИЈА ФАЗА 1 КОЛОВОЗ

РЕКАПИТУЛАЦИЈА ФАЗА 2 ТРОТОАР

УКУПНО

ПОТПИС И ПЕЧАТ

ПРЕДМЕР И ПРЕДРАЧУН РАДОВА
изградње Атмосферске канализације у улици
Борисава Стефановића у Бабушници

L= 460,00 м

НАПОМЕНА:

У свакој позицији где је то потребно, а није другачије наглашено, подразумева се набавка, израда, транспорт, испорука и монтажа материјала и опреме са свим осталим неопходним радњама који су наведени у предмеру радова и техничком извештају који је саставни део конкурсне документације, како би израда позиције била комплетна.

У свакој позицији где је наведен транспорт материјала подразумева се следеће:

Локална самоуправа обезбеђује депонију

У свакој позицији где је наведен транспорт материјала подразумева се даљина транспорта од градилишта до депоније (локација Крушка на путном правцу Бабушница-Пирот, катастарска општина Горње Крњино, кат.парцеле број 1274 и 1275). Ценом обухватити комплетан утовар, транспорт, истовар, потребно планирање и трошкове депоније.

Сви радови морају бити изведени од стране стручних овлашћених лица, а у потпуности према прописима и важећим стандардима за ову врсту радова. Сав употребљени материјал мора бити првокласног квалитета.

Ако је у некој од позиција наведен назив произвођача опреме или материјала подразумева се и опрема или материјал другог произвођача, истих или бољих карактеристика од предмером наведених.

Извођач је дужан да радове изврши у свему према приложеном техничком извештају, техничким условима, предмеру и цртежима, да пре почетка радова добро проучи добијену документацију и да на време упозори на евентуална одступања од постојећих прописа.

Извођач се такође не ослобађа обавезе извођења појединих радова, који су предвиђени предмером, а евентуално нису напоменути у техничком опису или било ком другом прилогу овог пројекта, а што је обавезан да уради по важећим прописима за извођење радова за ову врсту објекта.

Не обрачунава се и не плаћа посебно обезбеђење и организација градилишта укључујући смештај и исхрану радника, формирање покретне радионице, депоније, и остало. Саобраћајно обезбеђење градилишта сигнализацијом у току извођења радова је у обавези инвеститора и не урачунава се у цену.

бр.	позиција	јед. мере	количина	цена	укупно
-----	----------	-----------	----------	------	--------

I ПРИПРЕМНИ РАДОВИ

1	Геодетско обележавање трасе канализационе мреже у складу са урбанистичко техничким условима и техничком документацијом са одређивањем фиксних тачака дуж трасе и израдом протокола обележавања истално одржавање за време извођења радова. Обрачун по м.	м	460.00		
2	Геодетско снимање канализационе мреже у складу са законом о премуру и катастарском снимању подземних инсталација са израдом одговарајуће документације за добијање потврде Р.Г.З. Обрачун по м.	м	460.00		
УКУПНО I ПРИПРЕМНИ РАДОВИ					

II ЗЕМЉАНИ РАДОВИ

3	Машински ископ земље III и IV категорије за полагање канализационих цеви. Ширине 0.80м, ручно 30% и машински 70% са утоваром ископаног материјала у возило и одвозом на депонију. Ископ извршити у свему према приложеним цртежима техничким прописима и упутствима надзорног органа. Ископ вршити машински осим на деоницама где се траса укршта са инсталацијама водова ПТТ и ЕБ где ће се ископ вршити ручно као и фино планирање. Бочне стране рова морају бити правилно отсечене, а дно рова фино испланирано са падом датим у пројекту. Приликом ископа земљу одбацити најмање 1,0 m од ивице рова. Позиција ископа обрачуната је табеларно. Евентуална оштећења, а затим и поправка подземних инсталација по том основу падају на терет извођача радова. У цену урачунати потребно разупирање рова и евентуално црпљење воде из канала. Плаћа се по m ³ ископаног самониклог земљишта у зависности од дубине рова.				
	ров дубине до 2,00	m ³	654.86		
	ров дубине до 2,00 -4.00	m ³	145.85		
-					

6	Набавка транспорт и уградња песка испод цеви 10цм. око цеви и преко цеви 10цм. главне колекторске атмосферске канализације са набијањем. После постављања цеви на постелицу и завршеног испитивања на водоиздржљивост, извршити затрпавање цеви до на 10см изнад темена цеви. Насипање вршити ручно, са истовременим подбијањем испод цеви и набијањем слојева ручним набијачима. Највећа величина зрна песка не сме прећи гранулацију од 10 mm. Плаћа се по м ³ уграђеног песка у ров.	м ³	250.10		
7	Набавка транспорт и уградња песковито шљунковитог материјала крупноће 0-31.5 за затрпавање цеви. После завршеног испитивања канализације на вододрживост извршити ручно затрпавање рова. Затрпавање вршити шљунком у слојевима од 30 цм уз потпуно набијање Највећа величина зрна (комада) материјала за затрпавање не сме прећи границу од 31.5 мм. Затрпавање рова почети тек по одобрењу надзорног органа. Набијање вршити до збијености од Ms=70KN/cm. Плаћа се по м ³ уграђеног материјала у ров.	м ³	495.51		
8	Набавка транспорт и уградња дробљеног каменог агрегата крупноће 0-31.5 за затрпавање рова. Затрпавање вршити у слоју од 15 цм уз потпуно набијање Највећа величина зрна (комада) материјала за затрпавање не сме прећи границу од 31.5 мм. Затрпавање рова почети тек по одобрењу надзорног органа. Набијање вршити до збијености од Ms=80KN/cm. Плаћа се по м ³ уграђеног материјала у ров.	м ³	55.20		
9	Машински ископ земље III и IV категорије за израду ревизионих отвора са утоваром и одвозом на депонију. Ископ извршити у свему према приложеним цртежима техничким прописима и упутствима надзорног органа. Бочне стране морају бити правилно отсечене, а дно фино испланирано. Приликом ископа земљу одбацити најмање 1,0 m од ивице рова. Позиција ископа обрачуната је табеларно. Плаћа се по м ² ископаног самониклог земљишта.	м ³	121.88		
10	Набавка и затрпавање шљунковито песковитим материјалом испод РЕВИЗИОНИХ ОТВОРА са набијањем, дебљине d=10 см. Обрачун по м ³ уграђеног материјала.	м ³	6.80		
11	Набавка и затрпавање шљунковито песковитим материјалом око РЕВИЗИОНИХ ОТВОРА са набијањем. Обрачун по м ³ уграђеног материјала.	м ³	80.64		
12	Машински ископ земље III и IV ,за постављање сливника са утоваром у возилом и одвозом на депонију. Обрачун по м ² .	м ³	13.50		
13	Машински ископ земље III и IV ,за постављање П.В.Ц. цеви Ø 160 за повезивање сливника са главним колектором, са утоваром и одвозом на депонију. Обрачун по м ³ .	м ³	77.34		
14	Планирање дна рова са падом датим у пројекту. Обрачун по м ² .	м ²	56.16		
15	Набавка и уградња песка испод сливника са набијањем, просечне дебљине d=10 см. Обрачун по м ³ уграђеног песка.	м ³	0.90		
16	Набавка и уградња песка испод и преко П.В.Ц. цеви Ø 160 са набијањем, дебљине d=10 см., испод и изнад цеви. Обрачун по м ³ уграђеног песка.	м ³	20.22		
17	Набавка и затрпавање шљунковито песковитим материјалом око сливника са набијањем. Обрачун по м ³ уграђеног материјала.	м ³	7.94		
18	Набавка и затрпавање шљунковито песковитим материјалом преко П.В.Ц. цеви Ø 160 са набијањем, просечне дебљине d=30 см. Обрачун по м ³ уграђеног материјала.	м ³	57.12		
УКУПНО П ЗЕМЉАНИ РАДОВИ					

III МОНТАЖЕРСКИ РАДОВИ

19	Набавка, транспорт, разношење дуж рова и монтажа у рову канализационих цеви. Цеви пажљиво положити на предходно припремљену постелицу од песка и дотерати по правцу и нивелети према пројекту. Радове извести у свему према техничким прописима за ову врсту цеви, приложеним цртежима и упутствима надзорног органа. У цену улази сав материјал са растуром, разношење цеви дуж рова, преглед сваке цеви и спојнице, спуштање у ров на слој песка и спајање цеви. Плаћа се по m' комплетно монтираних цеви у зависности од пречника.				
	П.В.Ц цеви- SN8, D315x9.2mm, SDR34	м	460.00		
	П.В.Ц цеви SN8, D160x4.7mm, SDR34	м	94.00		
20	Набавка и уградња А.Б. Ø1000/1000 и конусног прстена Ø1000/600 за израду шахти са дерсовањем спојева и отвора ,продора цеви кроз зид шахти. од готових монтажних елемената од армираног водонепропусног бетона МБ 40 . У цену се рачуна: набавка, транспорт и монтажа готових бетонских прстенова.Плаћа се по m' изведеног ревизионог окна са свим утрошцима материјала и радне снаге..	м	27.00		
21	Набавка, транспорт и монтажа у горњој плочи шахта ливено гвозденог шахтовсог поклопца са рамом пречника отвора Ø 600мм тип PURAPLAN-PLUS, класа D 400 према EN124art.nr.CEE-11400V-1D , производ фирме PURATOR,или другог произвођача истих карактеристика. Обрачун по комаду.	ком	18.00		
22	Набавка,транспорт и монтажа „гајгер,Ø 400мм сливника од бетона. У цену улази сам сливник ,елеменат за повећање висине сливника, оквир за подешавање висине сливника са површинском облогом и решетка од ливеног гвожђа дим. 400/400 ,носивости 400kN(D400) . Плаћа се по комаду комплетно монтираног	ком	20.00		
23	Испитивање изведене канализационе мреже на водо-непропусност спојева и контрола изведених падова цеви, и сачињавање записника са Надзорним органом.Обрачун по метру дужном контролисане канализационе мреже.	м	460.00		
УКУПНО III МОНТАЖЕРСКИ РАДОВИ					

IV БЕТОНСКИ РАДОВИ

24	Израда армирано бетонске доње плоче шахте од Хидротехничког водонепропусног бетона М.Б.30 д=20 см. Обрачун по м³ уграђеног бетона.	м³	8.10		
25	Израда армирано бетонске горње плоче шахте од бетона М.Б.30 д=20 см,са израдом прстена унутрашњег пречника 62,5см за поклопац ревизионог окна. Обрачун по м³ уграђеног бетона.	м³	3.60		
26	Пробијање отвора у постојећим и новопроектованим ревизионим силазима за пролаз канализационих цеви са крпљењем отвора око цеви.Обрачун пк ком.	ком	54.00		
27	Израда кинете у шахти од бетона М.Б.25.,са малтерисањем цементним малтером 1:2, у два слоја д=2.5цм. до црног сјаја. Обрачун по м² урађене кинете.	м²	14.13		
28	Набавка израда и постављање арматуре у горњој плочи шахте.Обрачун по кг уграђене арматуре.	кг	871.00		
29	Набавка и уградња ливено гвоздених пењалица СРПС.М.Ј6.285 за силазак ушахту од .Обрачун по ком постављених пењалица.	ком	111.00		
УКУПНО IV БЕТОНСКИ РАДОВИ					

РЕКАПИТУЛАЦИЈА

1	I ПРИПРЕМНИ РАДОВИ	
2	II ЗЕМЉАНИ РАДОВИ	
3	III МОНТАЖЕРСКИ РАДОВИ	
4	IV БЕТОНСКИ РАДОВИ	
УКУПНО		

ПОТПИС И ПЕЧАТ

ПРЕДМЕР И ПРЕДРАЧУН РАДОВА
изградње Фекалне канализације у улици
Борисаава Стефановића у Бабушници

L= 415,00 м

НАПОМЕНА:

У свакој позицији где је то потребно, а није другачије наглашено, подразумева се набавка, израда, транспорт, испорука и монтажа материјала и опреме са свим осталим неопходним радњама који су наведени у предмеру радова и техничком извештају који је саставни део конкурсне документације, како би израда позиције била комплетна.

У свакој позицији где је наведен транспорт материјала подразумева се следеће:

Локална самоуправа обезбеђује депонију

У свакој позицији где је наведен транспорт материјала подразумева се даљина транспорта од градилишта до депоније (локација Крушка на путном правцу Бабушница-Пирот, катастарска општина Горње Крњино, кат.парцеле број 1274 и 1275). Ценом обухватити комплетан утовар, транспорт, истовар, потребно планирање и трошкове депоније.

Сви радови морају бити изведени од стране стручних овлашћених лица, а у потпуности према прописима и важећим стандардима за ову врсту радова. Сав употребљени материјал мора бити првокласног квалитета.

Ако је у некој од позиција наведен назив произвођача опреме или материјала подразумева се и опрема или материјал другог произвођача, истих или бољих карактеристика од предмером наведених.

Извођач је дужан да радове изврши у свему према приложеном техничком извештају, техничким условима, предмеру и цртежима, да пре почетка радова добро проучи добијену документацију и да на време упозори на евентуална одступања од постојећих прописа. Извођач се такође не ослобађа обавезе извођења појединих радова, који су предвиђени предмером, а евентуално нису напоменути у техничком опису или било ком другом прилогу овог пројекта, а што је обавезан да уради по важећим прописима за извођење радова за ову врсту објекта.

Не обрачунава се и не плаћа посебно обезбеђење и организација градилишта укључујући смештај и исхрану радника, формирање покретне радионице, депоније, и остало. Саобраћајно обезбеђење градилишта сигнализацијом у току извођења радова је у обавези инвеститора и не урачунава се у цену.

бр.	позиција	јед. мере	количина	цена	укупно
-----	----------	-----------	----------	------	--------

I ПРИПРЕМНИ РАДОВИ

1	Геодетско обележавање трасе канализационе мреже у складу са урбанистичко техничким условима и техничком документацијом са одређивањем фиксних тачака дуж трасе и израдом протокола обележавања истално одржавање за време извођења радова. Обрачун по м.	м	415.00		
2	Геодетско снимање канализационе мреже у складу са законом о премеру и катастарском снимању подземних инсталација са израдом одговарајуће документације за добијања потврде Р.Г.З. Обрачун по м.	м	415.00		
УКУПНО I ПРИПРЕМНИ РАДОВИ					

II ЗЕМЉАНИ РАДОВИ

3	Машински ископ земље III и IV категорије за полагање канализационих цеви. Ширине 0.80м, ручно 30% и машински 70% са утоваром ископаног материјала у возило и одвозом на депонију. Ископ извршити у свему према приложеним цртежима техничким прописима и упутствима надзорног органа. Ископ вршити машински осим на деоницама где се траса укршта са инсталацијама водова ПТТ и ЕБ где ће се ископ вршити ручно као и фино планирање. Бочне стране рова морају бити правилно отсечене, а дно рова фино испланирано са падом датим у пројекту. Приликом ископа земљу одбацити најмање 1,0 m од ивице рова. Позиција ископа обрачуната је табеларно. Евентуална оштећења, а затим и поправка подземних инсталација по том основу падају на терет извођача радова. У цену урачунати потребно разупирање рова и евентуално црпљење воде из канала. Плаћа се по m ³ ископаног самониклог земљишта у зависности од дубине рова.				
	израду ровова дубине до 2,00 м	м ³	603.06		
	за израду ровова дубине 2,00-4.00 м.	м ³	111.52		
5	Планирање дна рова са падом датим у пројекту. Обрачун по м ² .	м ²	311.44		

6	Набавка транспорт и уградња песка испод цеви 10цм. око цеви и преко цеви 10цм. главне колекторске атмосферске канализације са набијањем. После постављања цеви на постељицу и завршеног испитивања на водоиздржљивост, извршити затрпавање цеви до на 10см изнад темена цеви. Насипање вршити ручно са истовременим подбијањем испод цеви и набијањем слојева ручним набијачима. Највећа величина зрна песка не сме прећи гранулацију од 10 mm. Плаћа се по м ³ уграђеног песка у ров.	м ³	211.78		
7	Набавка транспорт и уградња песковито шљунковитог материјала за затрпавање цеви. После завршеног испитивања канализације на вододрживост извршити ручно затрпавање рова. Затрпавање вршити шљунком у слојевима од 30 цм уз потпуно набијање. Затрпавање рова почети тек по одобрењу надзорног органа. Набијање вршити до збијености од Ms=60KN/cm. Плаћа се по м ³ уграђеног материјала у ров.	м ³	453.00		
8	Набавка транспорт и уградња дробљеног каменог агрегата крупноће 0-31.5 за затрпавање рова. Затрпавање вршити у слоју од 15 цм уз потпуно набијање. Највећа величина зрна (комада) материјала за затрпавање не сме прећи границу од 31.5 мм. Затрпавање рова почети тек по одобрењу надзорног органа. Набијање вршити до збијености од Ms=80KN/cm. Плаћа се по м ³ уграђеног материјала у ров.	м ³	49.08		
9	Машински ископ земље III и IV категорије за израду ревизионих отвора са утоваром и одвозом на депонију. Ископ извршити у свему према приложеним цртежима техничким прописима и упутствима надзорног органа. Бочне стране морају бити правилно отсечене, а дно фино испланирано. Приликом ископа земљу одбацивати најмање 1,0 m од ивице рова. Позиција ископа обрачуната је табеларно. Плаћа се по м ³ ископаног самониклог земљишта.	м ³	89.92		
10	Набавка и затрпавање шљунковито песковитим материјалом испод РЕВИЗИОНИХ ОТВОРА са набијањем, дебљине d=10 см. Обрачун по м ³ уграђеног материјала.	м ³	4.00		
11	Набавка и затрпавање шљунковито песковитим материјалом око РЕВИЗИОНИХ ОТВОРА са набијањем. Обрачун по м ³ уграђеног материјала.	м ³	65.01		
УКУПНО II ЗЕМЉАНИ РАДОВИ					

III МОНТАЖЕРСКИ РАДОВИ

12	Набавка, транспорт, разношење дуж рова и монтажа у рову канализационих цеви. Цеви пажљиво положити на предходно припремљену постељицу од песка и дотерати по правцу и нивелети према пројекту. Радове извести у свему према техничким прописима за ову врсту цеви, приложеним цртежима и упутствима надзорног органа. У цену улази сав материјал са растуром, разношење цеви дуж рова, преглед сваке цеви и спојнице, спуштање у ров на слој песка и спајање цеви. Плаћа се по м' комплетно монтираних цеви у зависности од пречника.				
	П.В.Ц цеви- SN8, D200x5.9mm, SDR34	м	415.00		
13	Набавка и уградња А.Б. Ø1000/1000 и конусног прстена Ø1000/600 за израду шахти са дерсовањем спојева и отвора ,продора цеви кроз зид шахти. од готових монтажних елемената од армираног водонепропусног бетона МБ 40 . У цену се рачуна: набавка, транспорт и монтажа готових бетонских прстенова. Плаћа се по м' изведеног ревизионог окна са свим утрошцима материјала и радне снаге..	м	20.00		
14	Набавка, транспорт и монтажа у горњој плочи шахта ливено гвозденог шахтовског поклопца са рамом пречника отвора Ø 600мм тип PURAPLAN-PLUS, класа D 400 према EN124art. nr. CEE-11400V-1D , производ фирме PURATOR, или другог произвођача истих карактеристика. Обрачун по комаду.	ком	10.00		

15	Испитивање изведене канализационемреже на водо-непропусност спојева и контрола изведених падова цеви, и сачињавање записника са Надзорним органом.Обрачун по метру дужном контролисане канализационе мреже.	м	460.00		
УКУПНО III МОНТАЖЕРСКИ РАДОВИ					

IV БЕТОНСКИ РАДОВИ

16	Израда армирано бетонске доње плоче шахте од Хидротехничког водонепропусног бетона М.Б.30 д=20 см. Обрачун по м ³ уграђеног бетона.	м ³	4.50		
17	Израда армирано бетонске горње плоче шахте од бетона М.Б.30 д=20 см,са израдом прстена унутрашњег пречника 62,5см за поклопац ревизионог окна. Обрачун по м ³ уграђеног бетона.	м ³	2.00		
18	Пробијање отвора у постојећим и новопроектованим ревизионим силазима за пролаз канализационих цеви са крпљењем отвора око цеви.Обрачун пк ком.	ком	22.00		
19	Израда кинете у шахти од бетона М.Б.25.,са малтерисањем цементним малтером 1:2, у два слоја д=2.5цм. до црног сјаја. Обрачун по м ² урађене кинете.	м ²	7.85		
20	Набавка израда и постављање арматуре у горњој плочи шахте.Обрачун по кг уграђене арматуре.	кг	483.90		
21	Набавка и уградња ливено гвоздених пењалица СРПС.М.Ј6.285 за силазак ушахту од .Обрачун по ком постављених пењалица.	ком	45.00		
УКУПНО IV БЕТОНСКИ РАДОВИ					

РЕКАПИТУЛАЦИЈА

1	I ПРИПРЕМНИ РАДОВИ	
2	II ЗЕМЉАНИ РАДОВИ	
3	III МОНТАЖЕРСКИ РАДОВИ	
4	IV БЕТОНСКИ РАДОВИ	
УКУПНО		

ПОТПИС И ПЕЧАТ

**Предмер и предрачун водоводне мреже
(замена азбесних-поцинкованих цеви)
у ул. Борисава Стефановића у Бабушници**

L= 360,00 м

НАПОМЕНА:

У свакој позицији где је то потребно, а није другачије наглашено, подразумева се набавка, израда, транспорт, испорука и монтажа материјала и опреме са свим осталим неопходним радњама који су наведени у предмеру радова и техничком извештају који је саставни део конкурсне документације, како би израда позиције била комплетна.

У свакој позицији где је наведен транспорт материјала подразумева се следеће:

Локална самоуправа обезбеђује депонију

У свакој позицији где је наведен транспорт материјала подразумева се даљина транспорта од градилишта до депоније (локација Крушка на путном правцу Бабушница-Пирот, катастарска општина Горње Крњино, кат.парцеле број 1274 и 1275). Ценом обухватити комплетан утовар, транспорт, истовар, потребно планирање и трошкове депоније.

Сви радови морају бити изведени од стране стручних овлашћених лица, а у потпуности према прописима и важећим стандардима за ову врсту радова. Сав употребљени материјал мора бити првокласног квалитета.

Ако је у некој од позиција наведен назив произвођача опреме или материјала подразумева се и опрема или материјал другог произвођача, истих или бољих карактеристика од предмером наведених.

Извођач је дужан да радове изврши у свему према приложеном техничком извештају, техничким условима, предмеру и цртежима, да пре почетка радова добро проучи добијену документацију и да на време упозори на евентуална одступања од постојећих прописа.

Извођач се такође не ослобађа обавезе извођења појединих радова, који су предвиђени предмером, а евентуално нису напоменути у техничком опису или било ком другом прилогу овог пројекта, а што је обавезан да уради по важећим прописима за извођење радова за ову врсту објекта.

Не обрачунава се и не плаћа посебно обезбеђење и организација градилишта укључујући смештај и исхрану радника, формирање покретне радионице, депоније, и остало. Саобраћајно обезбеђење градилишта сигнализацијом у току извођења радова је у обавези инвеститора и не урачунава се у цену.

бр.	позиција	јед. мере	количина	цена	укупно
А	Претходни и припремни радови				
А.1	Извршити геодетско мерење и обележавање трасе цевовода	м'	360.00		
УКУПНО :					
Б	Земљани радови				
Б.1	Машинско сечење асфалта на коловозу и тротоару. Обрачун по м исеченог асфалта.	м'	25.00		
Б.2	Машинско разбијање асфалта са машинским утоваром у одвозом на депонију. Обрачун по м ² .	м ²	20.00		
Б.3	Извршити ручни ископ за ров ширине 0.80м по траси водовода у земљи III и IV категорије са утоваром и одвозом на депонију у свему према пројекту. Дно мора бити поравнато у одговарајућем паду цеви. Обрачун по м ³ .				
	0 - 2 m	м ³	374.40		

Б.4	Обележавање, проналажење и пажљиви ручни ископ рова у земљи III и IV категорије на местима укрштања са постојећим инсталацијама (птт, електро, водовод, фекална и атмосферска и индивидуалн прикључци), и заштита. С обзиром да се незна њихов положај.				
Б.4.1	У цену урачунати пажљиви ручни ископ уз присуство власника инсталација, ров ширине 1.0м, дубине 1.30м и дужине 1.0м са заштитом ПТТ и електро инсталација П.В.Ц цевима Ø110 дужине 1.0м., са утоваром и одвозом на депонију. Обрачун по м.	m	6.00		
Б.4.2	У цену урачунати пажљиви ручни ископ уз присуство власника инсталација, ров ширине 1.0м, дубине 1.30м и дужине 1.0м за водовод, фекалну, атмосферску канализацију и индивидуалним прикључцима са утоваром и одвозом на депонију. Обрачун по м.	m	4.00		
В.5	Извршити фино планирање рова са тачношћу ± 2 цм. Обрачун по м ² .	m ²	288.00		
Б.6	Набавка и затрпавање рова природним шљунком у слојевима дебљине 30цм са потребним набијањем до потребне збијености од Мс=60КН/цм ² . Дебљина насипања шљунка до 25цм испод завршног слоја. Обрачун по м ³ .	m ³	302.40		
Б.7	Набавк и затрпавање рова дробљеним каменим агрегатом дебљине 15цм са потребним набијањем до потребне збијености од Мс=80КН/цм ² . Обрачун по м ³ .	m ³	43.20		
Б.8	Одвоз ископаног материјала по завршеном ископу на депонију. Обрачун по м ³ у самониклом стању.	m ³	374.40		
Б.9	Набавка, транспорт и убацивање песка у ров за постелицу цеви . Песак изравнати у слоју дебљине 10 цм а пре полагања цеви. По извршеном полагању извршити насипење песком преко цеви у слоју дебљине 10цм. Песак распоредити по целој ширини рова. Обрачун по м ³ .	m ³	28.80		
УКУПНО :					
Ц	Монтажни радови				
Ц.1	Набавка, транспорт и монтажа поли-етиленских цеви ХДПЕ називног притиска НП 10 бар-а густине 100 са сучеоним заваривањем ЦНЦ контролом на местима назначеним у пројекту. Обрачун по м'.				
	ХДПЕ Д225(спољни пречник), дебљине зида 13.4мм НП 10	m'	360.00		
Ц.3	Набавка и монтажа цоинг спојница АЦ/ПЕ 225мм. Обрачун по ком.	kom.	2.00		
УКУПНО :					

Д	Остали радови				
Д.1	Празњење мреже, сечење постојећег АЦ цевовода и преспајање са новоположеним цевима од ПЕ и пуштање мреже у пробни рад.	раушално			
Д.2	Испитивање мреже на пробни притисак. Обрачун	м'	360.00		
Д.3	Испирање, дезинфекција и давање атеста о хигијенској и хемијско-бактериолошкој исправности цевовода и воде у њему.	м'	360.00		
Д.4	Снимање изведеног стања са добијањем потврде од Републичког геодетског завода.	м'	67.42		
Д.7	Набавка дрвене грађе греде 12/12 и дасака дебљине 48мм за израду и постављању пешачког прелаза преко рова. Количина грађе је 0.32м ³ по ком. Обрачун по ком. Израђеног и постављеног прелаза.	ком.	5.00		
УКУПНО :					

ЗБИРНА РЕКАПИТУЛАЦИЈА

	А. Претходни и припремни радови				
	Б. Земљани радови				
	Ц. Монтажни радови				
	Д. Остали радови				
УКУПНО ДИН. :					

ПОТПИС И ПЕЧАТ

ЗБИРНА РЕКАПИТУЛАЦИЈА
изградње улице Борисава Стефановића у Бабушници

1. РАДОВИ НА ИЗГРАДЊИ САОБРАЋАЈНИЦЕ СА ТРОТОАРОМ
2. РАДОВИ НА ИЗГРАДЊИ АТМОСФЕРСКЕ КАНАЛИЗАЦИЈЕ
3. РАДОВИ НА ИЗГРАДЊИ ФЕКАЛНЕ КАНАЛИЗАЦИЈЕ
4. РАДОВИ НА ИЗГРАДЊИ ВОДОВОДА

УКУПНО без пдв-а:

пдв:

УКУПНО са пдв-ом:

ПОТПИС И ПЕЧАТ

0.8. САЖЕТИ ТЕХНИЧКИ ОПИС

Пројекат за грађевинско дозволу изградње улице Борисава Стефановића општина Бабушница

На захтев инвеститора урађен је Пројекат за грађевинско дозволу изградње улице Борисава Стефановића општина Бабушница. Улица Борисав Стефановића се налази на к.п.бр. 416/2 К.О. Бабушница, како је то приказано у графичком прилогу у дужини од 468 м. Коловоза је у ширини од 7.00м. са пешачким стазама у променљивој ширини у зависности од степена заузетости парцела. Постојеће стање улице је да је иста насипана дробљеним каменим агрегатом а део улице је под асфалтом на коме су се појавиле пукотине и оштећења.

ПОТРЕБНИ РАДОВИ

Предвиђена је изградња целокупне коловозне конструкције улице. Коловозна конструкција је димензионисана за средње саобраћајно оптерећење и CBR=5%.

Пре почетка радова потребно је извршити Геомеханичка испитивања и по њима поступити. Коловозна конструкција је састављена од:

АБ 11	д=4цм
БНС 32	д=8цм
Камени дробљени агрегат туцаник од 0-31,5мм	д=15цм
Речни шљунак	д=25цм
Пешачка стаза је састављена од:	
БНХС 16	д=6цм
Камени дробљени агрегат туцаник од 0-31,5мм	д=10цм
Речни шљунак	д=15цм

ПРОЈЕКТОВАНО СТАЊЕ

Приликом израде Пројекат за грађевинско дозволу изградње улице ,улица се налази на равничарском терену, а одводњавање се врши уздужним и попречним падовима до пројектованих сливника а из њих до ревизионих отвора односно шахти које су предвиђене посебним пројектом Атмосферске канализације. Целокупна дужина коловозне конструкције је оивичена ивичњацима 20/24., а тротоари су оивичени ивичњацима 12/18. Попречни нагиб коловозаизноси од 2,5% до 4,0% у кривинама.

За потребе одводњавања атмосферских вода предвиђена је изградња Атмосферске канализације у улици Борисава Стефановића у Бабушници. Канализационе цеви поставити у складу котама датим у графичким прилозима овог пројекта. Почетна кота у РШ пос детерминисана је котом дна исте а која је геодетски утврђена на лицу места. Међусобно спајање ПВЦ цеви и делова извести помоћу гумених прстенова. ПВЦ канализационе цеви у рову ширине 80 цм поставити на слоју песка од 10 цм испод, око и изнад цеви. Након затрпавања песком остатак ископа попунити пробраним материјалом из ископа а након испитивања водонепропусности канализационе мреже.

Посебно напомињем да се за канализационе цеви које се полажу у земљи, а приликом ископа рова НЕИЗОСТАВНО МОРА ИЗВРШИТИ РАЗУПИРАЊЕ РОВА А ПРЕМА ДЕТАЉУ РАЗУПИРАЊА ДАТОМ У ГРАФИЧКОМ ДЕЛУ ОВОГ ПРОЈЕКТА.

НАПОМЕНА

Обавеза инвеститора и извођача радова је да пре почетка радова обавести све комуналне организације о почетку радова како би исте на терену извршиле тачно обележавање трасе као и дубину њихових инсталација да не би дошло до оштећења њихових водова.

**ОДГОВОРНИ ПРОЈЕКТАНТ:
Павлов Славко дипл.инж.грађ.**



SPECIFIKACIJA
 ARMATURE ZA GORNJU PLOCU
 SAHTE DIMENZIJA 1,00 X 1,00m

OZN.	Ø mm	lg m'	n kom	Σlg m'	g kg/m'	G kg
①	10	2.62	2	5.24	0.617	3.23
②	10	1.96	3	5.88	0.617	3.62
③	10	1.56	16	24.96	0.617	15.40
④	10	0.96	2	1.92	0.617	1.18
⑤	10	1.28	1	1.28	0.617	0.79
⑥	10	2.68	2	5.36	0.617	3.30
⑦	10	2.00	3	6.00	0.617	3.70
⑧	10	0.98	2	1.96	0.617	1.20
⑨	10	1.31	1	1.31	0.617	0.80
⑩	6	0.84	24	20.16	0.617	4.47
⑪	10	1.20	4	4.80	0.617	2.96
⑫	10	1.05	2	2.10	0.617	1.29
⑬	10	1.40	2	2.80	0.617	1.72
⑭	10	0.96	8	7.68	0.617	4.73
					Σ = 48.39 kg	

2/2.6 ГРАФИЧКА **ДОКУМЕНТАЦИЈА**

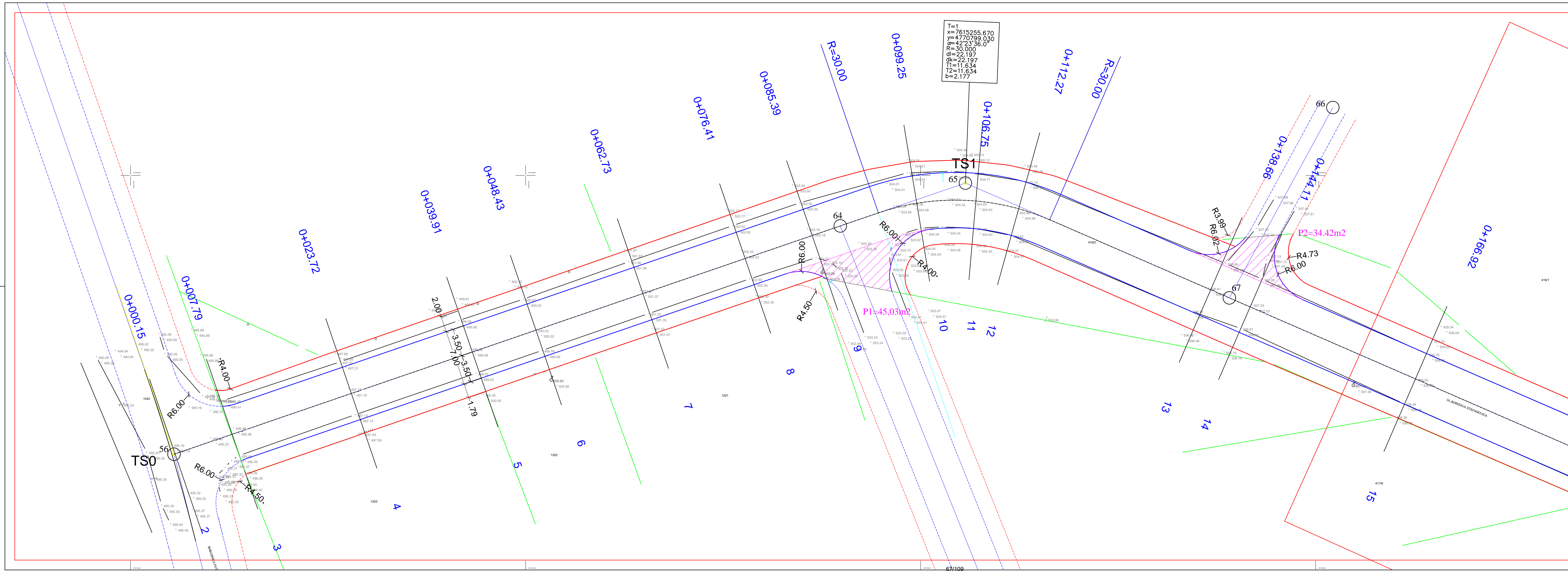

инвеститор
Општина Бабушница

**Идејно решење изградње улице
 Борисава Стефановића у Бабушници**



	назив пројекта Идејно решење изградње улице Борисава Стефановића у Бабушници	одговорни пројектант дипл. грађ. инж. Славко Павлов	размера 1:250
	инвеститор: Општина Бабушница		датум VIII.2017 бр. прегледа 2/2.6.1.1

инвеститор
Општина Бабушница

Идејно решење изградње улице
Борисава Стефановића у Бабушници



	назив пројекта	Идејно решење изградње улице	одговорни пројектант	размера
	назив прегледа	Борислава Стефановића у Бабушници	инвеститор: Општина Бабушница	дипл. грађ. инж. Славко Павлов
				датум
				VIII.2017
				бр. прегледа
				2/2.6.1.2

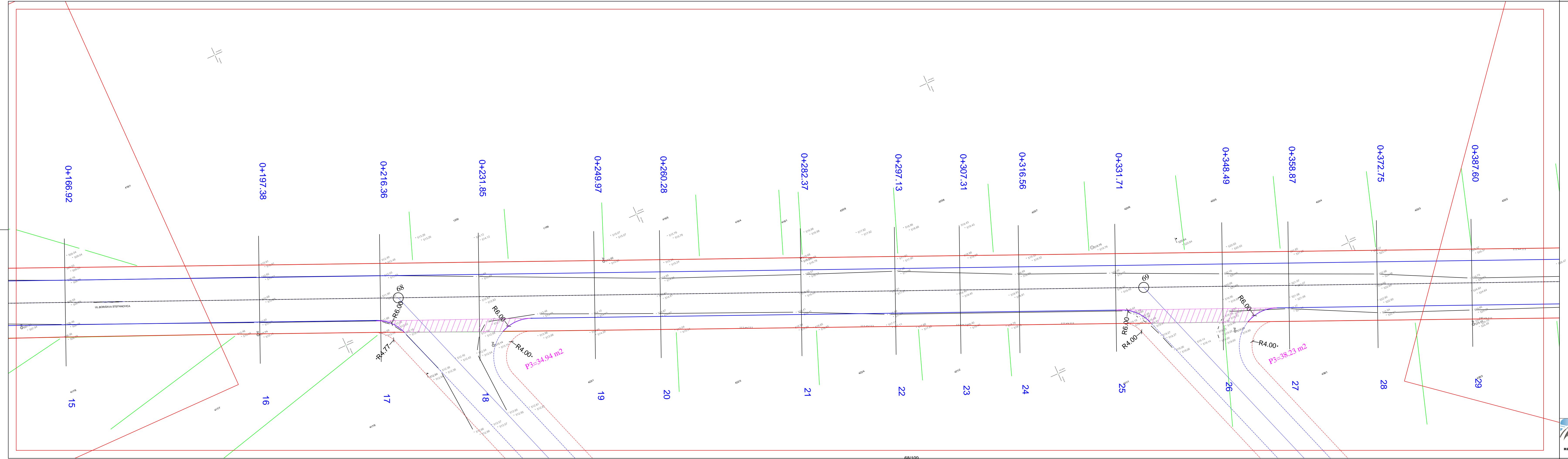

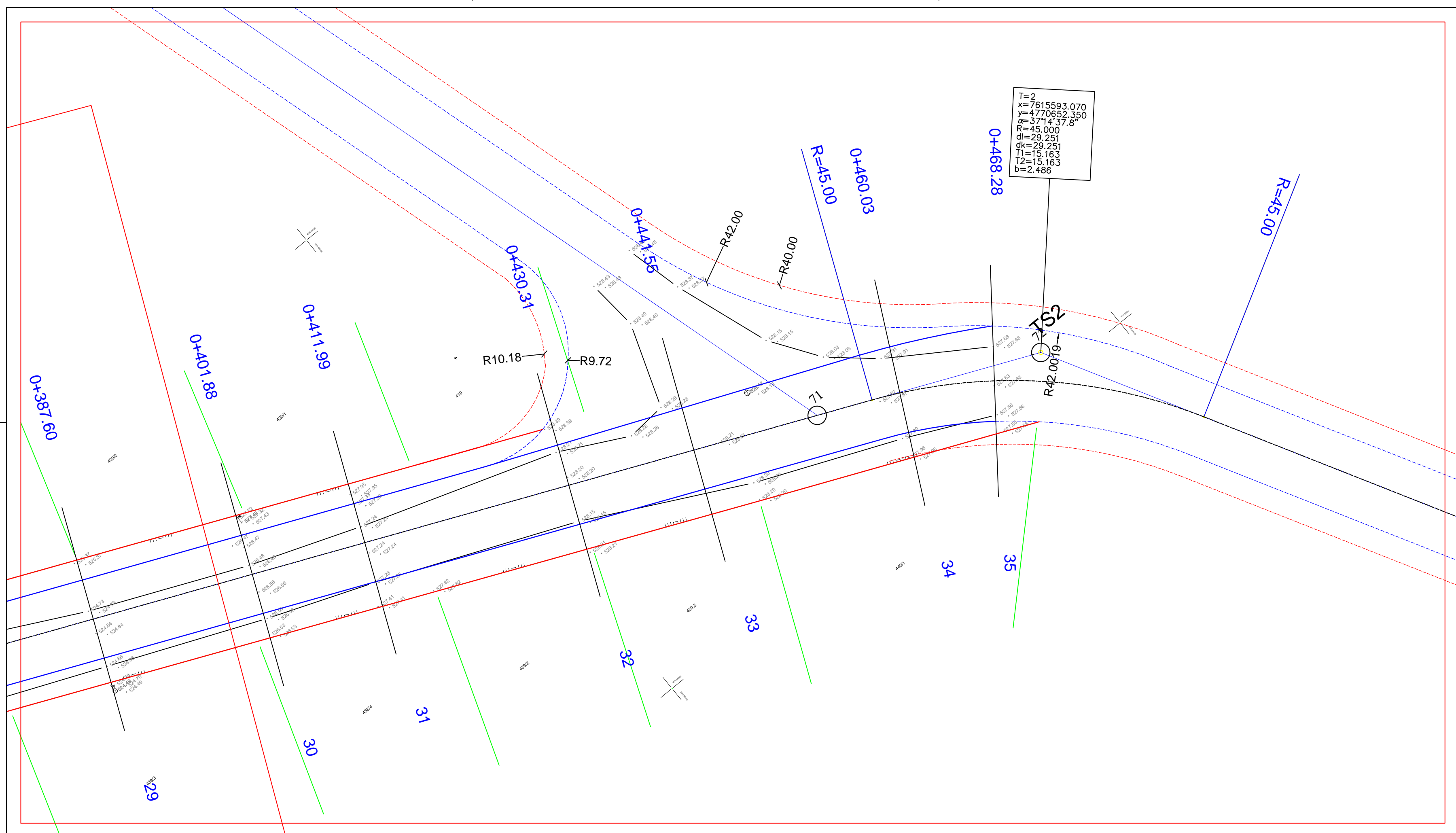

инвеститор
Општина Бабушница

**Идејно решење изградње улице
 Борисава Стефановића у Бабушници**



назив пројекта Идејно решење изградње улице Борисава Стефановића у Бабушници	одговорни пројектант дипл. грађ. инж. Славко Павлов	размера 1:250
	инвеститор: Општина Бабушница	датум VIII. 2017
назив цртежа : СИТУАЦИЈА		бр. цртежа 2/2.6.1.3

PROFIL-1: OSA_0
 RAZMERA 1:1000/100

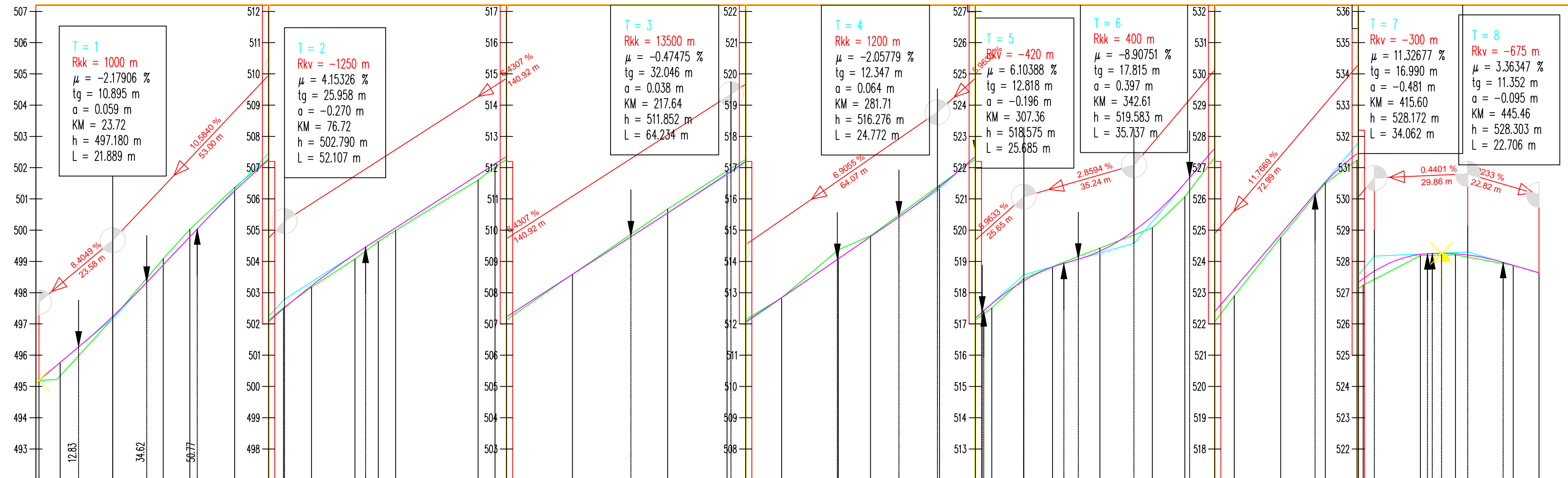

OZNAKE PROFILA	5.685	17.892	4	16.190	8.513	14.306	7	13.669	8.975	13.867	7.505	5.515	26.391	55.488	22.817	15	30.460	16	18.977	17	15.488	18	18.119	110.309	22.089	21	14.764	210.174	25.14	15.151	25	16.778	240.388	13.875	28	14.852	29	14.284	340.005	18.324	34	1.239	3	18.481	8.250
STACIONAŽE	0.15	7.79		23.72	39.91	48.43		62.73	76.41	85.39	99.25	12.27		38.66	44.11		66.92	97.38		16.36	31.85	49.97	60.28		82.37	97.33	7.31	16.56	31.71	48.49	58.87	72.75	87.60	0.188	11.99	30.31	41.55	60.03	68.28						
KOTE TERENA	495.198	495.220		497.180	499.090	500.030		501.370	502.519	503.178	504.080	504.638	504.995		506.607	507.018		508.590	510.554	511.899		512.839	514.371	514.825		516.441	517.512	518.450	518.841	519.429	520.078	521.069	522.900	524.772	526.507	527.240	528.191	528.210	527.878	527.636					
KOTE NIVELETE	495.198	495.676		497.239	498.894	499.795		501.251	502.493	503.227	504.234	504.721	505.075		506.772	507.123		508.590	510.554	511.804		512.845	514.084	514.796		516.392	517.650	518.376	518.822	519.331	520.453	521.500	523.130	524.877	526.540	527.449	528.228	528.245	527.878	527.636					
PRAVCI I KRIVINE	Pravac d=94.24		R=+30.00 lk=22.20																Pravac d=334.111		R=+45.00 lk=29.25																								
POPREČNI NAGIBI	Leva ivica Desna ivica		I. ivica d. ivica		2.50% -2.50%																2.50% -2.50%		4.00% -4.00%																						

инвеститор
Општина Бабушница

Идејно решење изградње улице
 Борисава Стефановића у Бабушници



ПССМ ИНЖЕЊЕРИНГ Д.О.О. НИШ

назив пројекта: **Идејно решење изградње улице Борисава Стефановића у Бабушници**

одговорни пројектант: **дипл. грађ. инж. Славко Павлов**

инвеститор: **Општина Бабушница**

размера: 1:1000/100

датум: VIII.2017

бр. цртежа: 2/2.6.2

инвеститор
Општина Бабушница

**Идејно решење изградње улице
Борисава Стефановића у Бабушници**



<p>ИНЖЕЊЕРИНГ Д.О.О. НИШ</p> <p>назив цртежа : КАРАКТЕРИСТИЧНИ ПОПРЕЧНИ ПРОФИЛИ</p>	<p>назив пројекта</p> <p>Идејно решење изградње улице Борисава Стефановића у Бабушници</p> <p>инвеститор Општина Бабушница</p>	<p>одговорни пројектант</p> <p>дипл. грађ. инж. Славко Павлов</p>	<p>размера 1:50</p> <p>датум VIII.2017</p> <p>бр. цртежа 2/2.6.3</p>

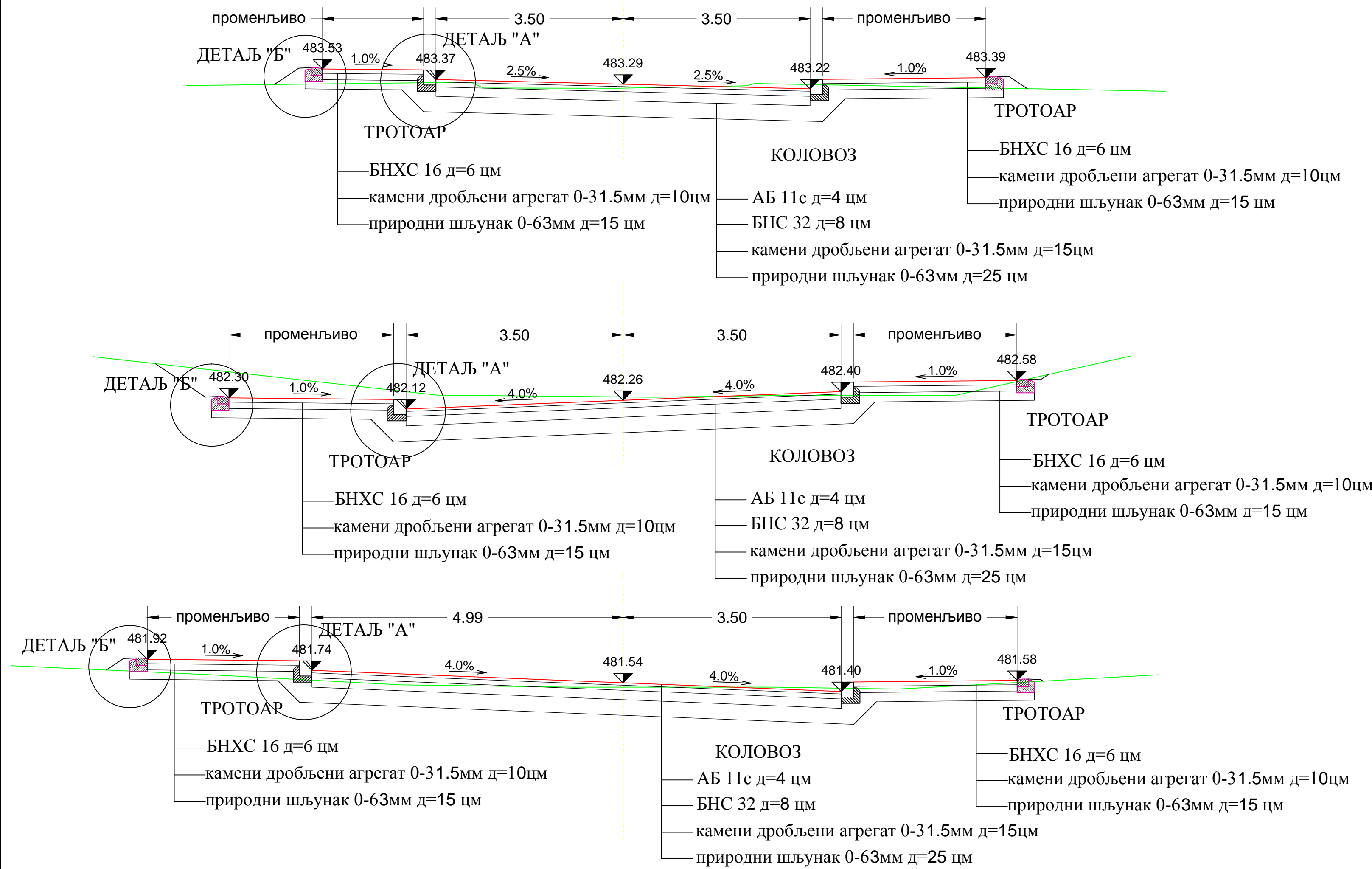

3.6.1 ТЕХНИЧКИ ИЗВЕШТАЈ

За потребе одводњавања атмосферских вода предвиђена је изградња Атмосферске канализације у улици Борисава Стефановића у Бабушници. Канализационе цеви поставити у складу котама датим у графичким прилозима овог пројекта. Почетна кота у РШ пос детерминисана је котом дна исте а која је геодетски утврђена на лицу места. Међусобно спајање ПВЦ цеви и делова извести помоћу гумених прстенова. ПВЦ канализационе цеви у рову ширине 80 цм поставити на слоју песка од 10 цм испод, око и изнад цеви. Након затрпавања песком остатак ископа попунити пробраним материјалом из ископа а након испитивања водонепропусности канализационе мреже.

Посебно напомињем да се за канализационе цеви које се полажу у земљи, а приликом ископа рова НЕИЗОСТАВНО МОРА ИЗВРШИТИ РАЗУПИРАЊЕ РОВА А ПРЕМА ДЕТАЉУ РАЗУПИРАЊА ДАТОМ У ГРАФИЧКОМ ДЕЛУ ОВОГ ПРОЈЕКТА.



Саставио:

Горан Барац дипл.инг.грађ.

инвеститор
Општина Бабушница

Пројекат изградње улице
Борислава Стефановића у Бабушници



ПССМ ИНЖЕЊЕРИНГ Д.О.О. НИШ назив цртежа : СИТУАЦИОНИ ПЛАН АТМ КАНАЛИЗАЦИЈЕ	назив пројекта Пројекат изградње улице Борислава Стефановића у Бабушници	одговорни пројектант дипл.грађ.инж. Баран Горан	размера 1:250
	инвеститор: Општина Бабушница	датум УП.2017 бр. цртежа 3/1.6.1.1	(Signature)

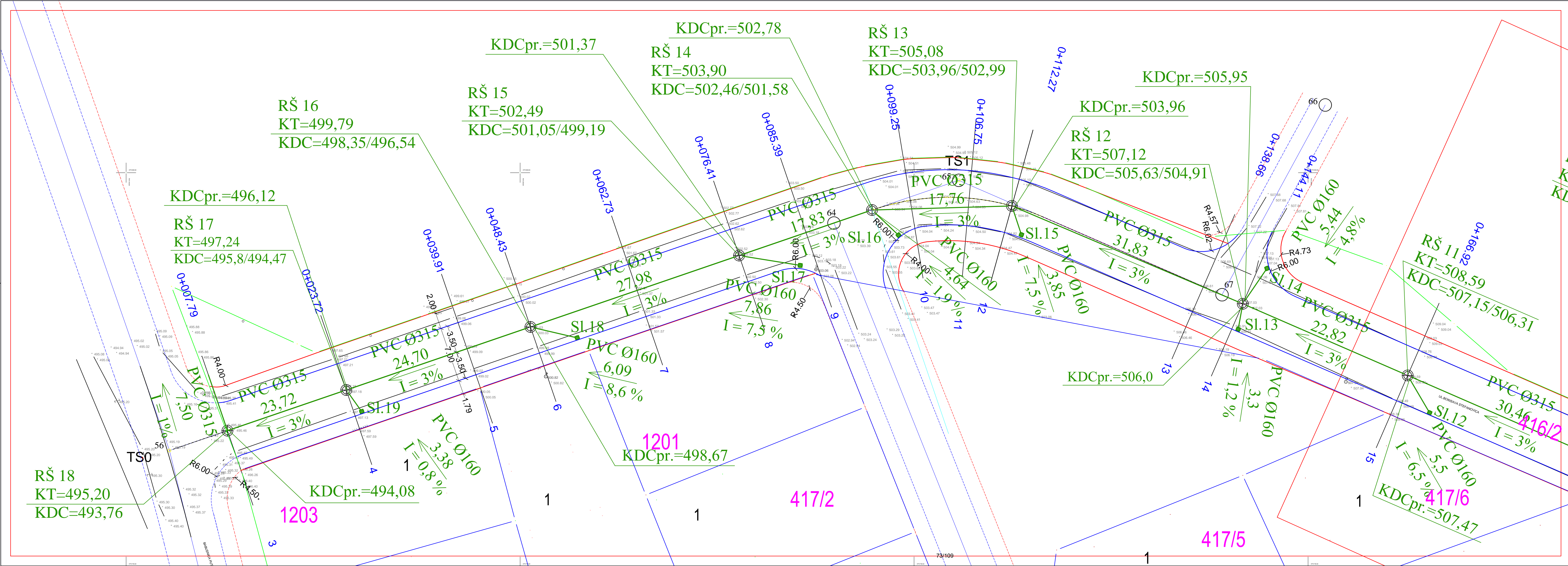

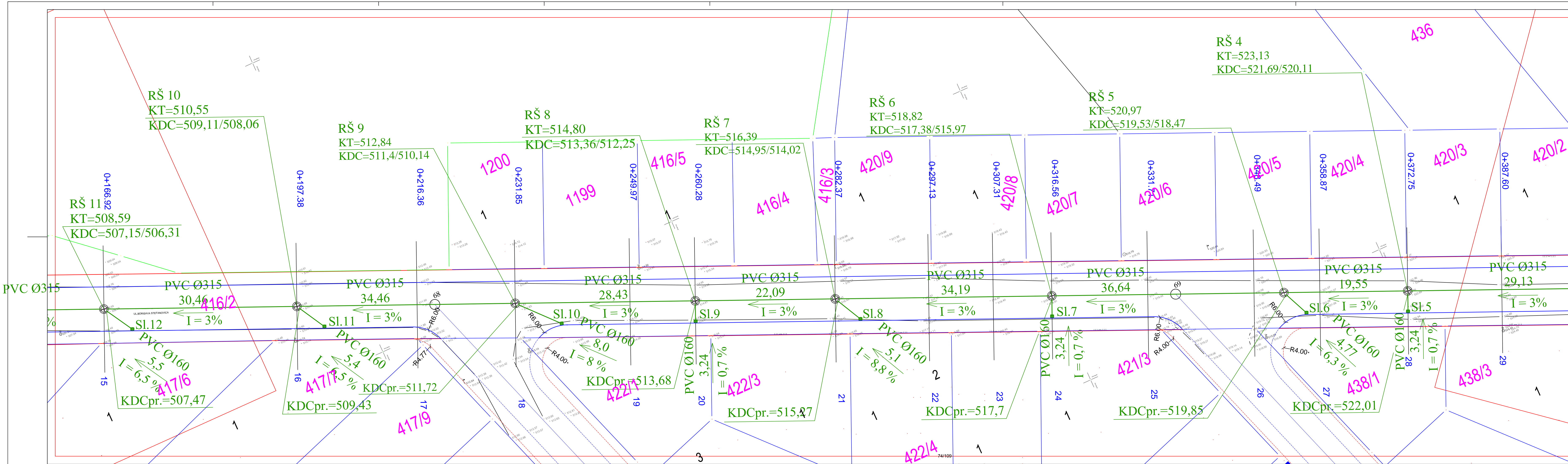

инвеститор
Општина Бабушница

**Пројекат изградње улице
Борислава Стефановића у Бабушници**



Горан
З. Барић
инж. град. инж.
3142089 03

 ИНЖЕНЕРИНГ Д.О.О. НИШ НАЗИВ ЦРТЕЖА : СИТУАЦИОНИ ПЛАН АТМ КАНАЛИЗАЦИЈЕ	назив пројекта Пројекат изградње улице Борислава Стефановића у Бабушници	одговорни пројектант дипл.грађ.инж. Барић Горан	размера 1:250
	инвеститор: Општина Бабушница	датум VIII.2017	бр. цртежа 3/1.6.1.2

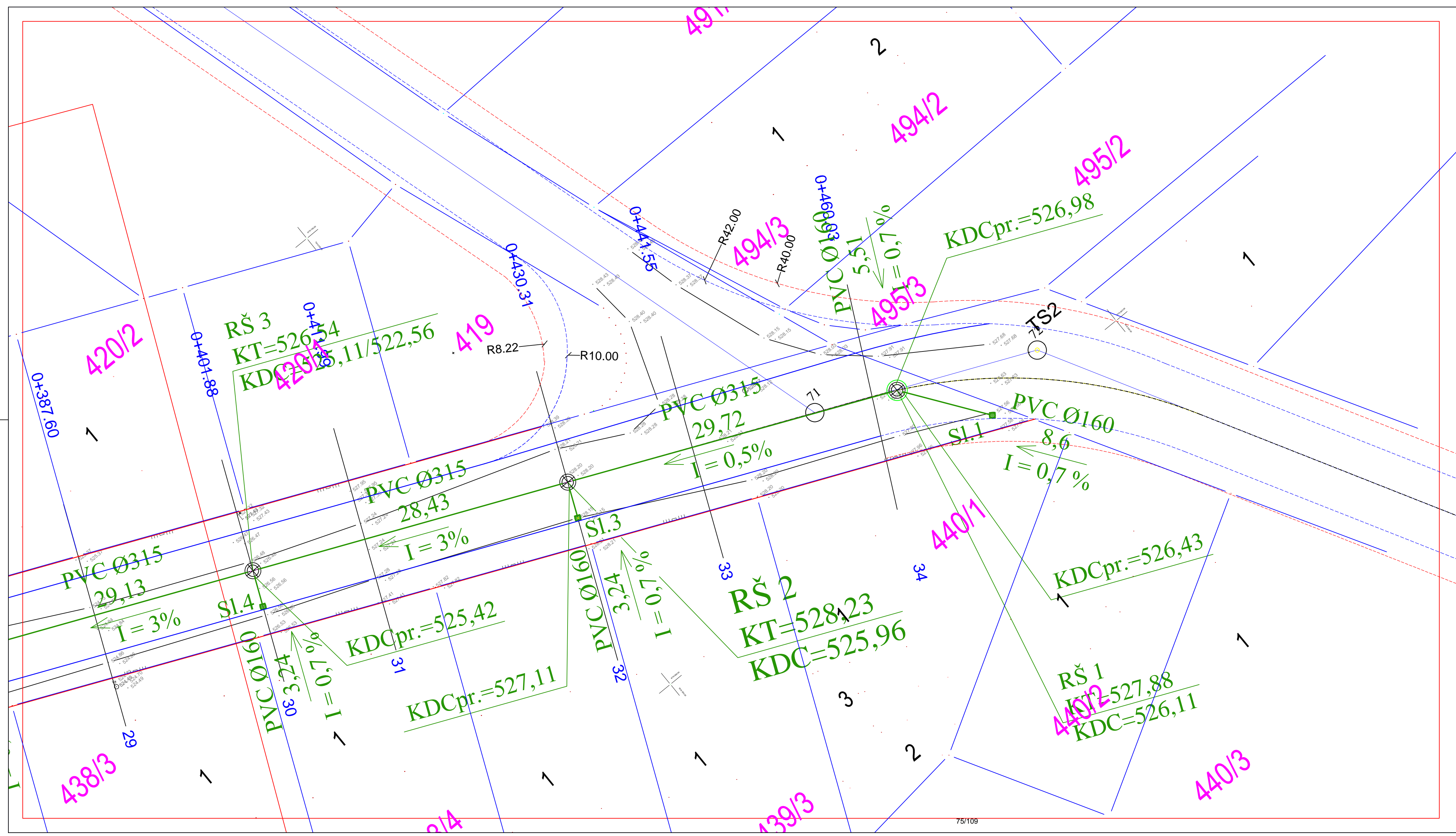

инвеститор
Општина Бабушница

Пројекат изградње улице
Борислава Стефановића у Бабушници



ПССМ ИНЖЕЊЕРИНГ Д.О.О. НИШ назив цртежа : СИТУАЦИОНИ ПЛАН АТМ КАНАЛИЗАЦИЈЕ	назив пројекта Пројекат изградње улице Борислава Стефановића у Бабушници	одговорни пројектант дипл.грађ.инж. Барац Горан	размера 1:250
	инвеститор: Општина Бабушница		датум VIII.2017 бр. цртежа 3/1.6.1.3

инвеститор

Општина Бабушница

**Пројекат изградње улице
Борисава Стефановића у Бабушници**



	назив пројекта Пројекат изградње улице Борисава Стефановића у Бабушници	одговорни пројектант дипл.грађ.инж.Горан Барач	размера 1:100/100
	назив цртежа : УЗДЖНИ ПРОФИЛАТМ КАНАЛИЗАЦИЈЕ	инвеститор Општина Бабушница	датум VIII. 2015 бр. цртежа 3/1.6.2.1

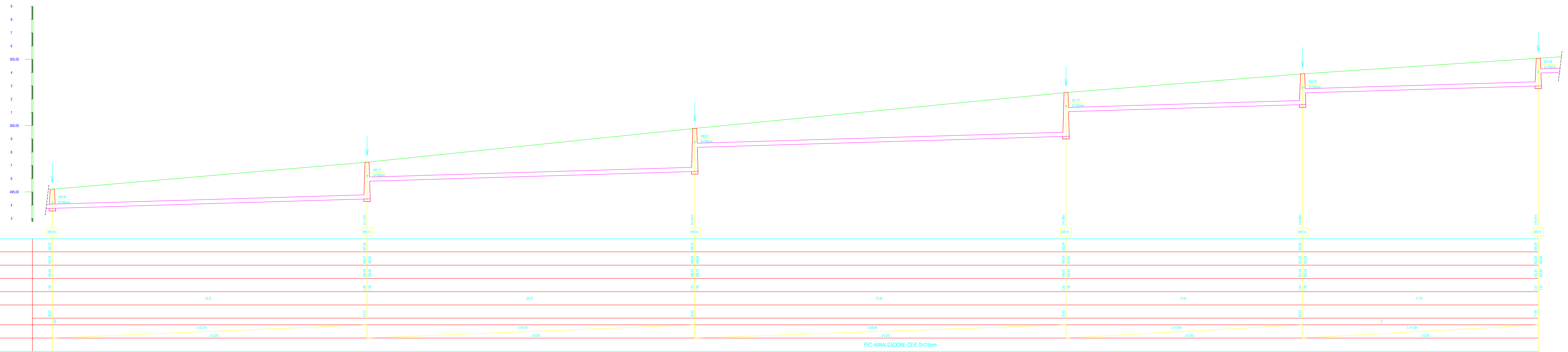

BROJ OKNA	RS16	RS17	RS18	RS19	RS14	RS15
TERENA	495.00	497.24	498.79	502.49	502.50	505.08
DNA CEVI	494.08	496.54	498.33	501.05	501.58	504.46
DNA ROVA	493.84	496.30	498.09	500.80	501.34	504.22
DUBINA ROVA	1.92	2.88	3.27	3.42	2.44	2.21
RASTOJANJA		23.72	24.70	27.88	17.83	17.76
STACIONA@A	0.00	23.72	68.42	78.40	94.23	111.99
DU@INA I PAD CEVI		L=23.7m J=3.0%	L=24.7m J=3.0%	L=28.0m J=3.0%	L=17.8m J=3.0%	L=17.8m J=3.0%
VRSTA I PRE'NIK CEVI	PVC KANALIZACIONE CEVI D=315mm					

инвеститор

Општина Бабушница

**Пројекат изградње улице
Борисава Стефановића у Бабушници**



ПССМ ИНЖЕНЈЕРИНГ Д.О.О. НИШ назив пројекта : УЛИЦА ПРОФИЛАТМ КАНАЛИЗАЦИЈЕ	назив пројекта Пројекат изградње улице Борисава Стефановића у Бабушници	одговорни пројектант инж. грађ. инж. Горан Баран	датум VIII. 2015
	инвеститор Општина Бабушница	[Signature]	бр. пројекта 31.6.2.2

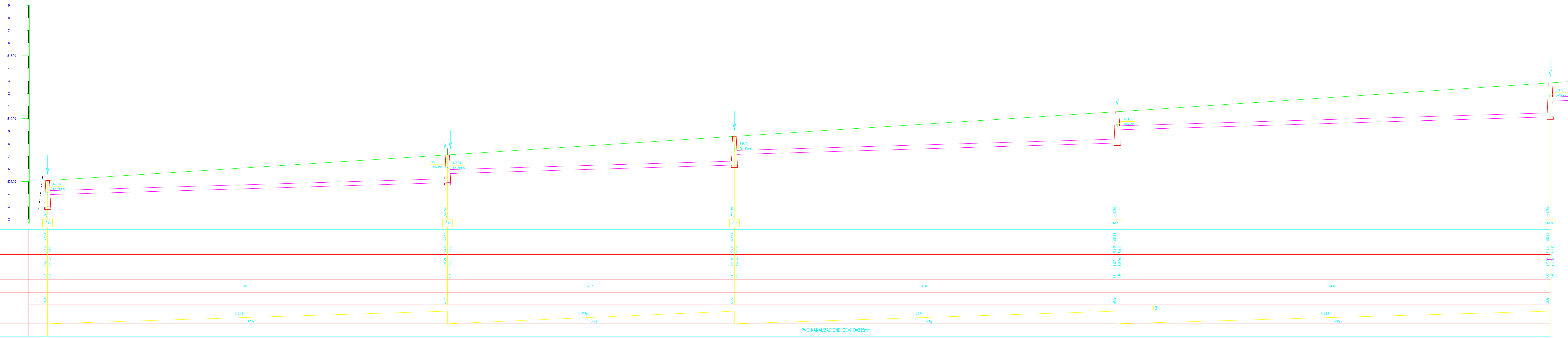

БРОЈ ОКНА	1	2	3	4
TERENA	505.00	505.00	505.00	505.00
DNA CEVI	503.96	503.96	503.96	503.96
DNA ROVA	502.76	502.76	502.76	502.76
DUBINA ROVA	1.24	1.24	1.24	1.24
RASTOJANJA	31.83	22.82	33.46	34.46
STACIONAŽA	11.96	13.82	16.04	17.35
DUŽINA I PAD CEVI	L=31.8m J=3%	L=22.8m J=3%	L=33.5m J=3%	L=34.5m J=3%
VRSTA I PREČNIK CEVI	PVC KANALIZACIONE CEVI D=315mm			

инвеститор

Општина Бабушница

Пројекат изградње улице
Борислава Стефановића у Бабушници



ПССМ ИНЖЕНЈЕРИНГ Д.О.О. ИЛИ ДИДИЧЕВИЋИ ПРОЈЕКТИРАЊЕ КАНАЛИЗАЦИЈЕ	назив пројекта Пројекат изградње улице Борислава Стефановића у Бабушници	одговорни пројектант инж. грађ. инж. Горан Баран	размера 1:100/100
	назив цртежа : УЗДУЖНИ ПРОЈЕКАТ КАНАЛИЗАЦИЈЕ	инвеститор Општина Бабушница	датум VI.11.2015

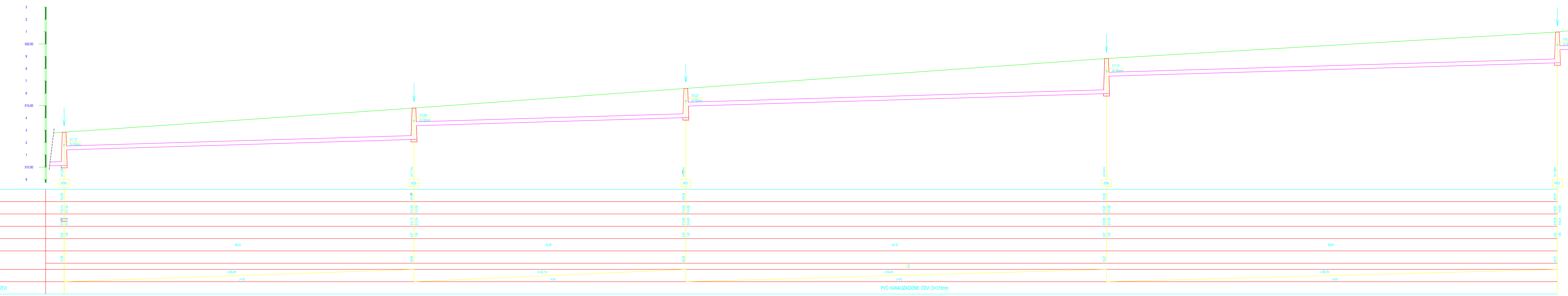

BROJ OKNA										
TERENA										
DNA CEVI	510.34	512.34	514.34	516.34	518.34	520.34	522.34	524.34	526.34	528.34
DNA ROVA	511.72	513.68	515.27	516.86	518.45	520.04	521.63	523.22	524.81	526.40
DUBINA ROVA	2.38	1.56	1.56	1.56	1.56	1.56	1.56	1.56	1.56	1.56
RASTOJANJA	28.43	22.09	34.19	38.64						
STACIONAŽA	511.96	513.96	515.96	517.96	519.96					
DUŽINA I PAD CEVI	L=28.4m i=3% L=22.1m i=3% L=34.2m i=2% L=38.7m i=3%									
VRSTA I PREČNIK CEVI	PVC KANALIZACIONE CEVI D=315mm									

инвеститор

Општина Бабушница

**Пројекат изградње улице
Борисава Стефановића у Бабушници**



	назив пројекта	одговорни пројектант	размера
	Пројекат изградње улице Борисава Стефановића у Бабушници	дипл. грађ. инж. Горан Барач	1:100/100
назив цртежа : УЗДЖНИ ПРОФИЛ АТМ КАНАЛИЗАЦИЈЕ	инвеститор Општина Бабушница	бр. цртежа	датум VIII. 2015 3/1.6.2.4

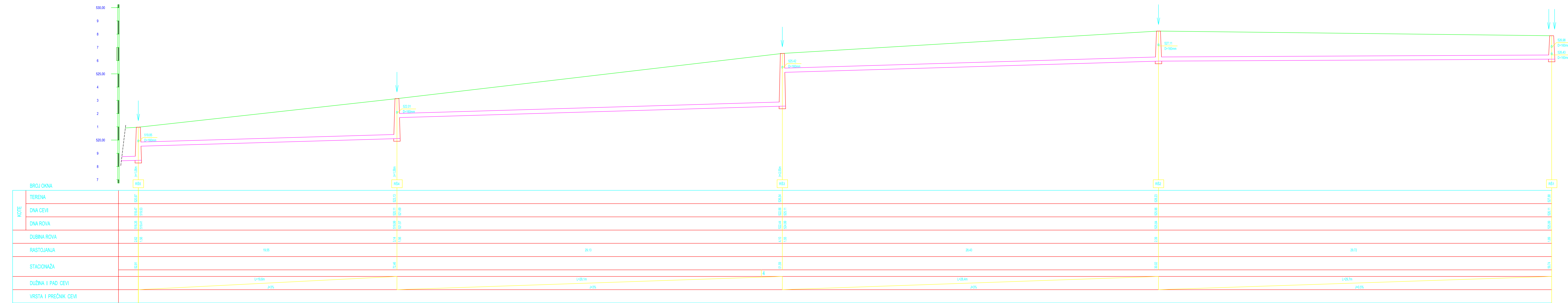

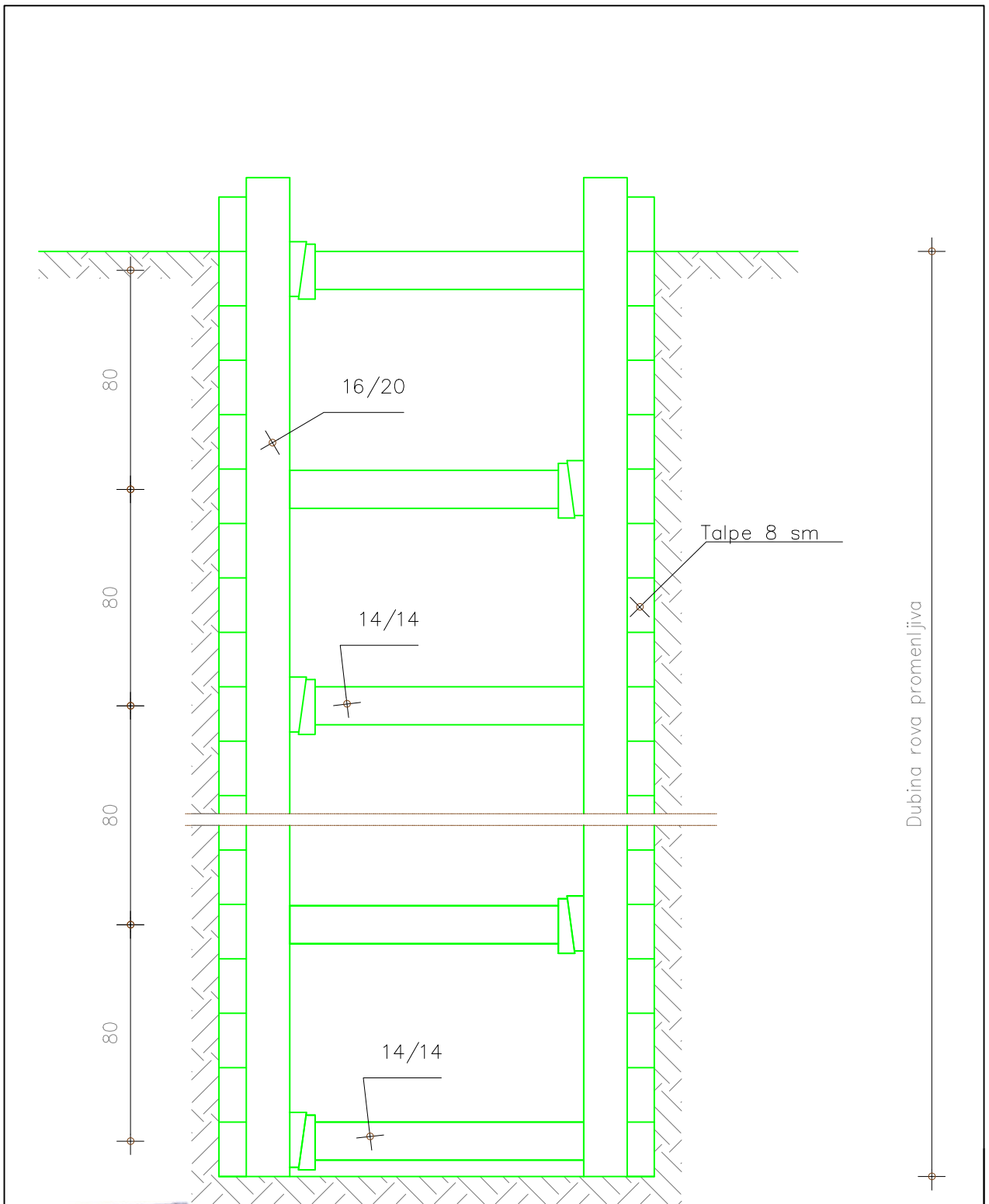

Detalj razupiranja rova R = 1:10

Goran Z. Barac

3.7.3

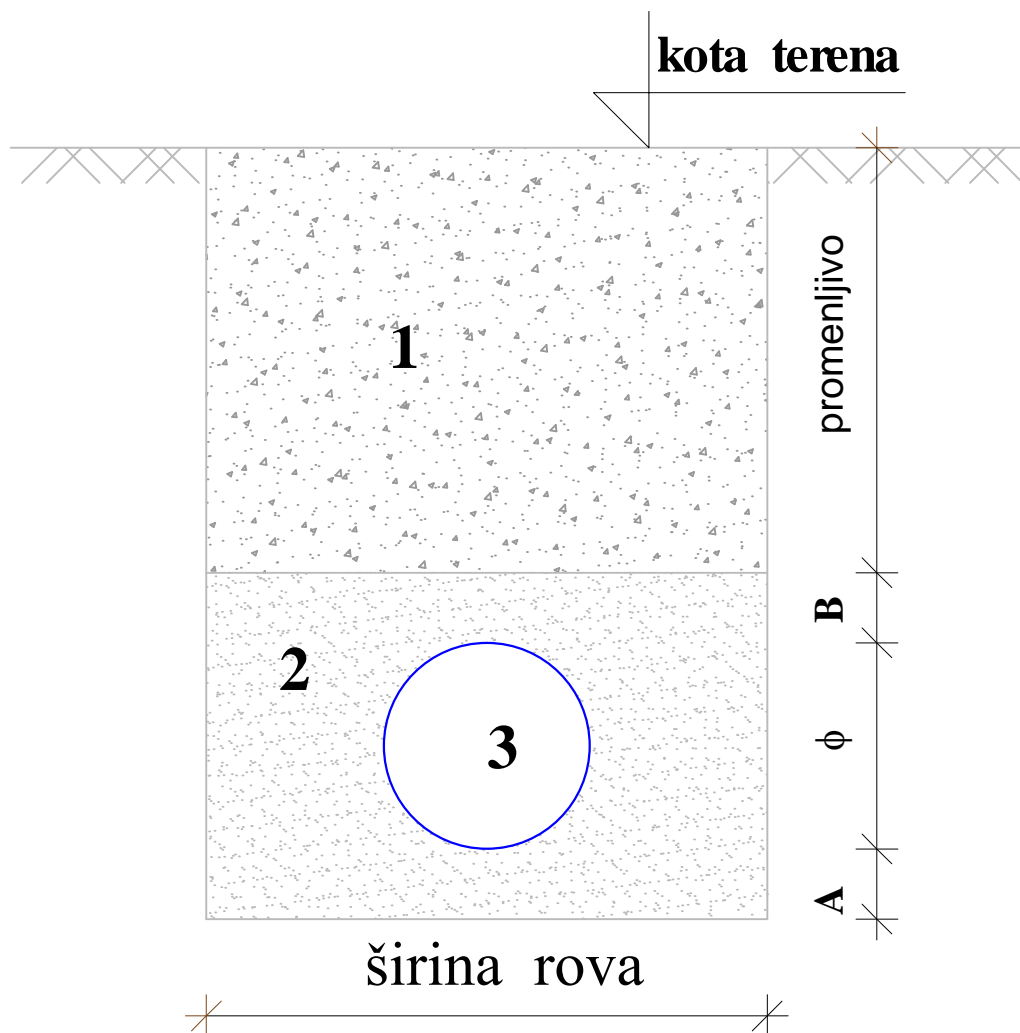

Legenda :

- 1. Zemlja iz iskopa**
- 2. Pesak**
- 3. Kanalizaciona cev**
- A,B 10-12 cm**

**Tipski poprečni presek
rova**



Goran Z. Barac

3.7.4

DETALJ PROTOČNE ŠAHE R=1:20

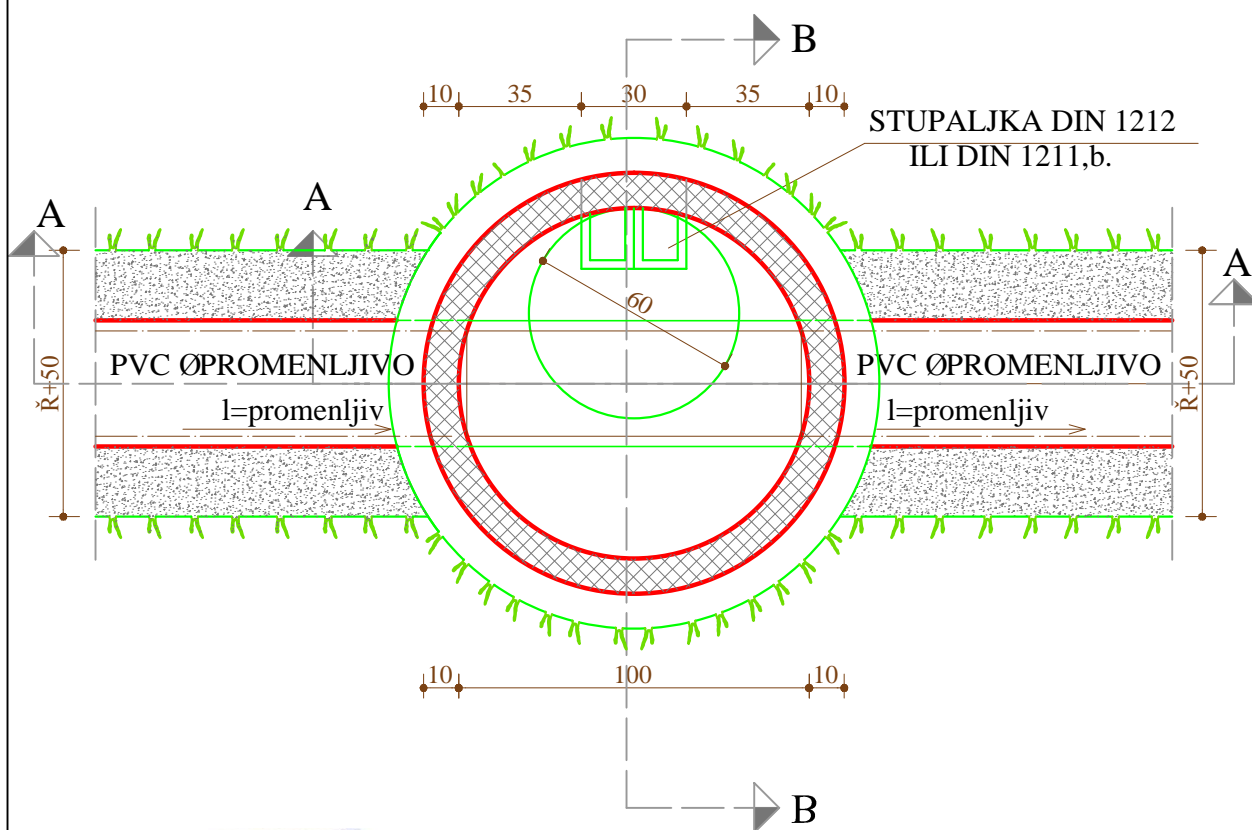

Goran Z. Barac

3.7.6.3

VERTIKALNI PRESEK SLIVNIKA ATMOSFERSKE KANALIZACIJE

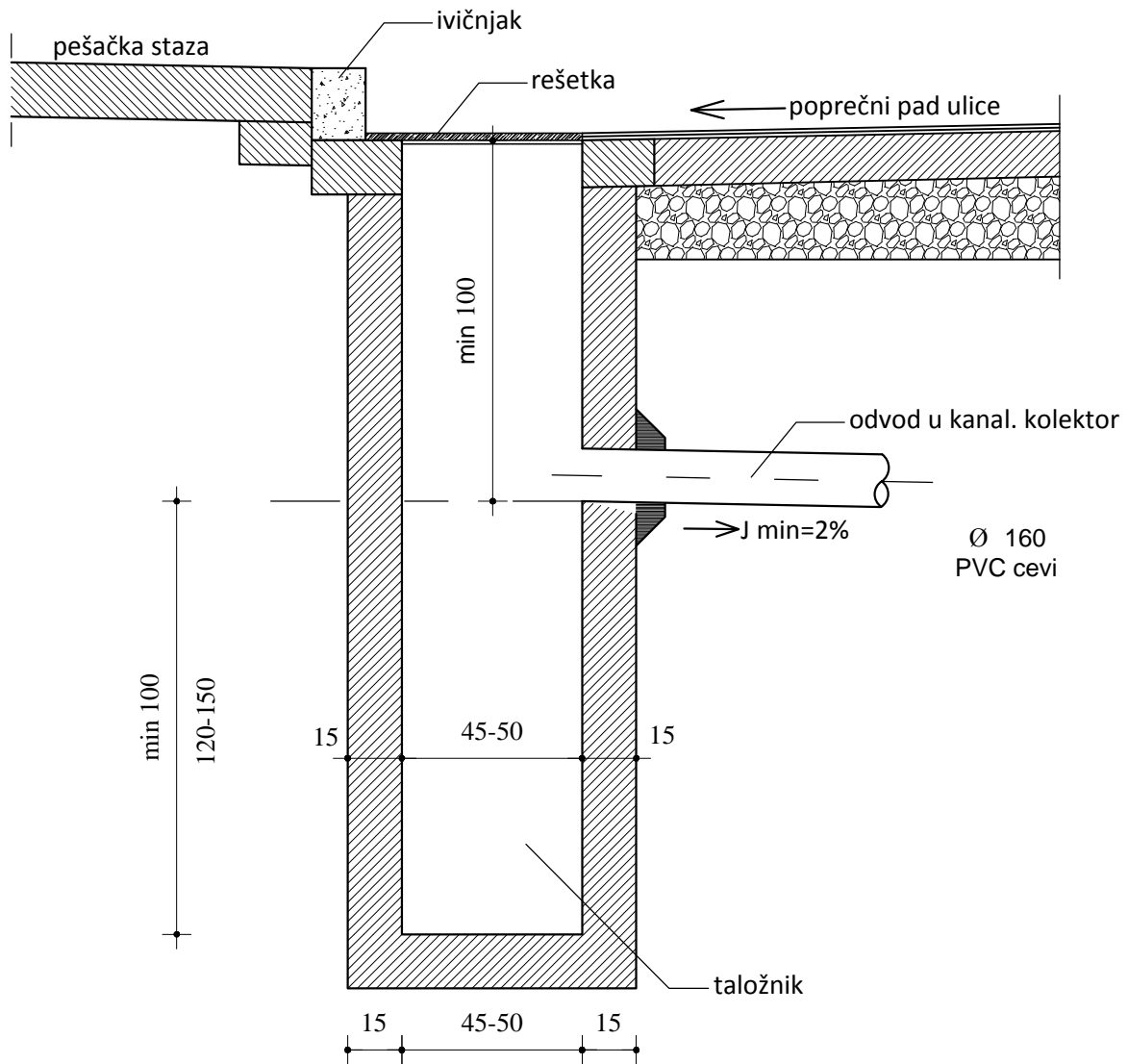

OSNOVA

beton izveden na licu mesta

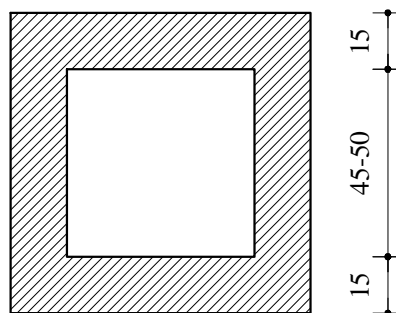

DETALJ SLIVNIKA ATMOSFERSKE KANALIZACIJE

R = 1:20

Betonske cevi - montažne

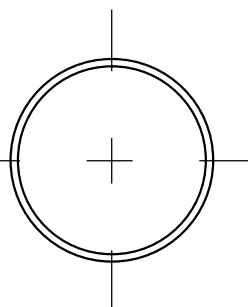

Горан З. Барац 3.7.5

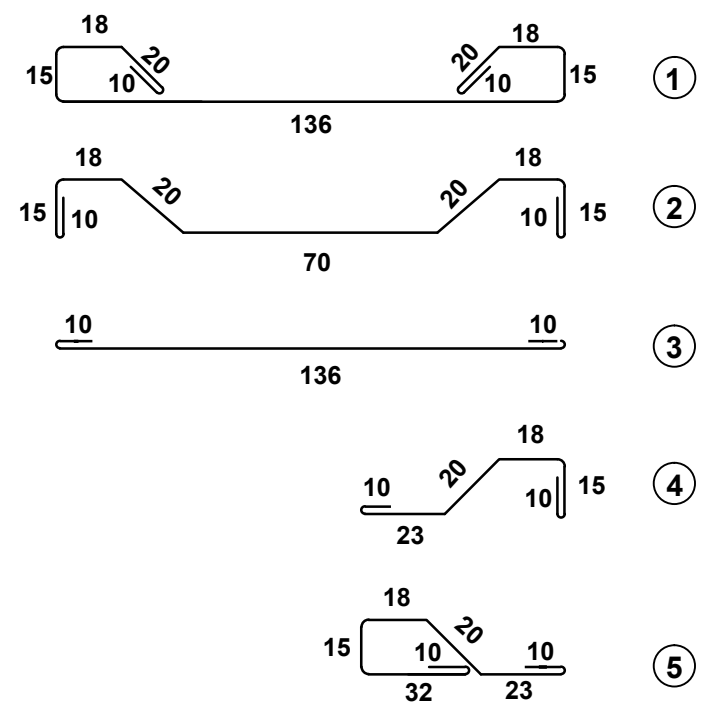
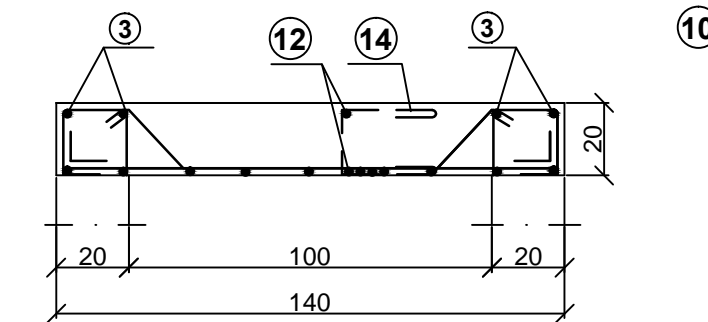
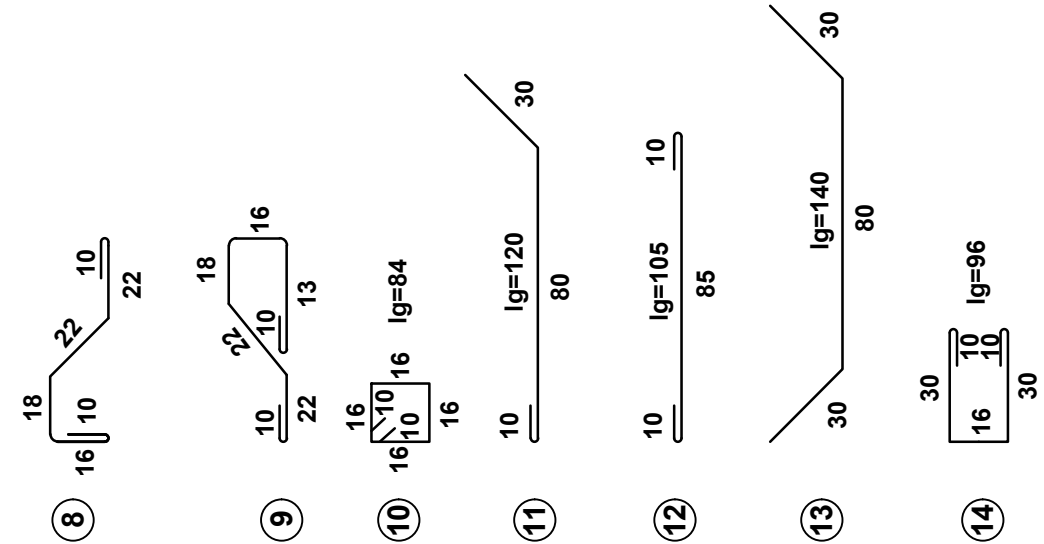
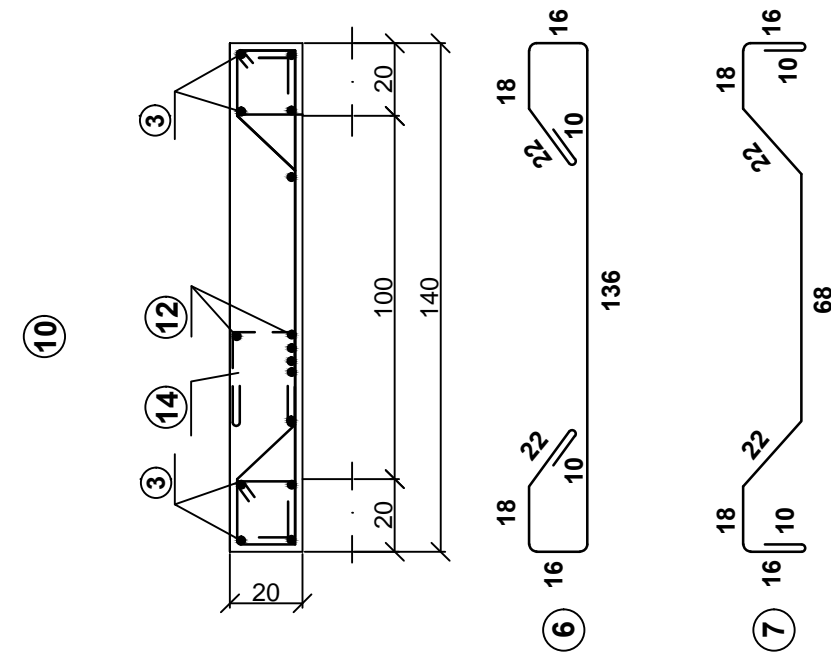
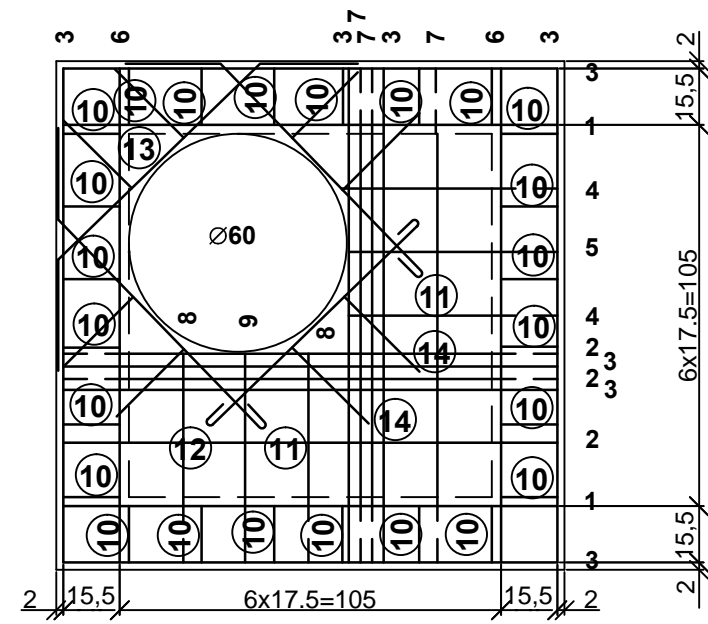

OZN.	∅ mm	lg m'	n kom	Σlg m'	g kg/m'	G kg
1	10	2.62	2	5.24	0.617	3.23
2	10	1.96	3	5.88	0.617	3.62
3	10	1.56	16	24.96	0.617	15.40
4	10	0.96	2	1.92	0.617	1.18
5	10	1.28	1	1.28	0.617	0.79
6	10	2.68	2	5.36	0.617	3.30
7	10	2.00	3	6.00	0.617	3.70
8	10	0.98	2	1.96	0.617	1.20
9	10	1.31	1	1.31	0.617	0.80
10	6	0.84	24	20.16	0.617	4.47
11	10	1.20	4	4.80	0.617	2.96
12	10	1.05	2	2.10	0.617	1.29
13	10	1.40	2	2.80	0.617	1.72
14	10	0.96	8	7.68	0.617	4.73
					Σ = 48.39 kg	

RASPORED I SPECIFIKACIJA
ARMATURE ZA GORNJU PLOCU
SAHTE DIMENZIJA 1,00 X 1,00m

ИНВЕСТИТОР
Општина Бабушница

Улица Борисава Стефановића у Општини
Бабушница



	назив пројекта	одговорни пројектант	размера
	улица Борисава Стефановића у Општини Бабушница	дипл.грађ.инж. Баран Горан	1:20
назив цртежа : ДЕТЕЉ АРМИРАЊА	инвеститор: Општина Бабушница	<i>Горан Баран</i>	датум XL2017
			бр. цртежа 3/1.7.8.1.1

Šaht poklopac sa cetvrtastim okvirom

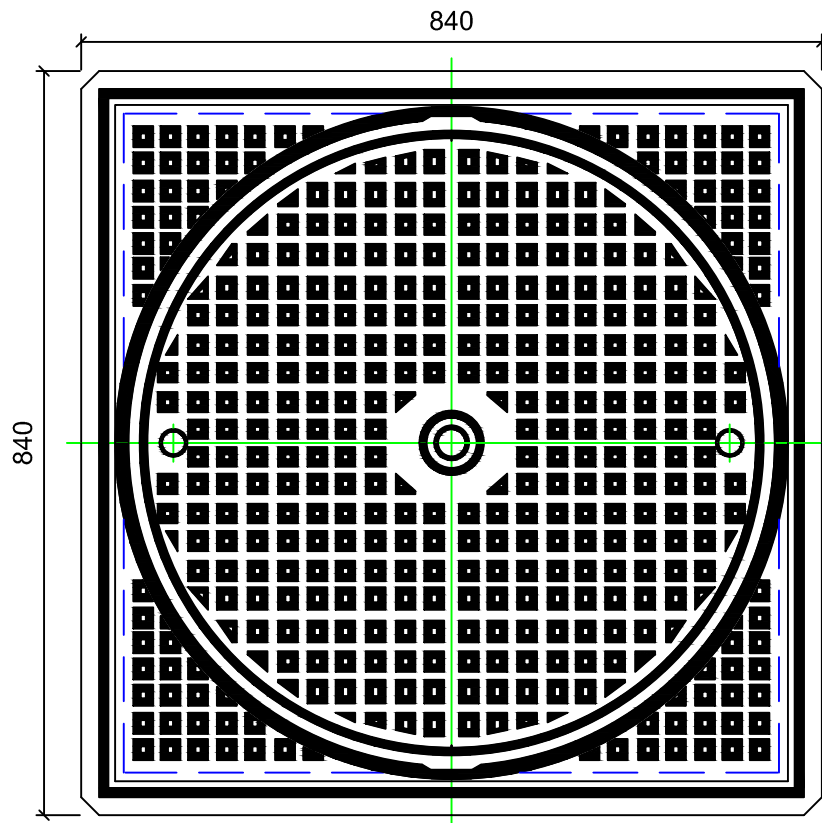
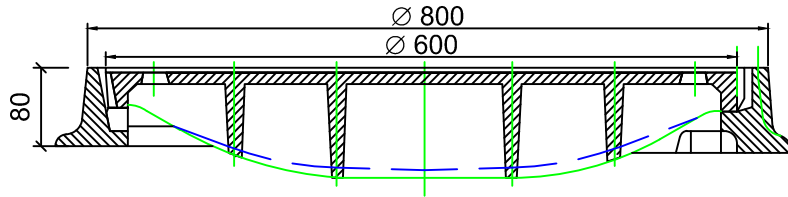

DN 400 (EN 124)



Goran Z. Barac

3/1.7.8.5

ТЕХНИЧКИ ИЗВЕШТАЈ

Планом ЈКП “Ко,уналац“ из Бабушнице предвиђена је изградња канализационе мреже улице Борисава Стефановића у Бабушници на катастарској парцели бр. 416/2 КО Бабушница у оквиру постојеће регулације у Бабушници.

Пројектним задатаком, добијеним од стране ЈКП “Комуналац“ из Бабушнице, захтева се израда пројектне документације под називом: **ГЛАВНИ ПРОЈЕКТ ИЗГРАДЊЕ КАНАЛИЗАЦИОНЕ МРЕЖЕ У УЛИЦИ БОРИСАВА СТЕФАНОВИЋА У БАБУШНИЦИ**. Пројекат урадити на основу локацијске дозволе Број 350-24/2013-02 од 26.06.2013. године..

У В О Д

Бабушница је данас општински центар дела југоисточне Србије и лоцирана је на око 500 м.н.м. док су припадајућа насеља углавном на још вишим котима, што ову општину сврстава у групу брдско-планинских подручја. Општина Бабушница се простире на 529 км² а чине је 50 насеља са 15.799 становника по попису из 2002.год. са густином насељености 30 ст/км². Миграција становништва је знатно изражена, наталитет у опадању, а прираст становништва негативан. Према информацији добијеној од представника инвеститора, Бабушница у 2013-ој години, има око 4500 становника и да је њихов број у сталном опадању. По просеку личног доходака је на рубу најнижих а и сама Општина је на ниском степену развоја.

Концепција техничког решења

Према локацијској дозволи новопројектовану канализациону мрежу треба извести на катастарској парцели бр. 416/2 КО Бабушница. Намена објекта: цевовод пречника Ø200мм за засебно одвођење отпадних вода - сепаратног типа. Како локацијском дозволом није наведено место повезивања новопројектоване канализационе мреже и постојећих канализационих мрежа овог дела Бабушнице пројектом је дато решење повезивања мрежа. У нивелацијском смислу, новопројектована канализациона мрежа треба испоштовати коте терена и коте изведених и планираних објеката. Пројектом је дато решење по коме се сви објекти са северне стране улице Борисава Стефановића (19 објеката индивидуалне изградње као и трафостаница и пумпна станица „Бабушница“) могу прикључити на новопројектовану канализациону мрежу гравитационим путем. При усвајању праваца канализационе мреже водило се рачуна да траса новопројектоване мреже иде средином улице и да се што мање укршта са постојећим потисним цевоводом ПС „Бабушница“ – резервоар „Беле воде“.

Због свега горе наведеног, овај пројекат биће подељен на три целине:

1. **Новопројектована канализациона мрежа улице Борисава Стефановића;**
2. **Планирана веза новопројектоване канализационе мреже улице Борисава Стефановића на постојеће канализационе мреже у улицама: Бабушница пут Пирот и 1. Маја**
3. **Планирана веза канализационе мреже пумпне станице „Бабушница“ на новопројектовану канализациону мрежу улице Борисава Стефановића.**

1. **Новопројектована канализациона мрежа улице Борисава Стефановића;**

Укупна дужина новопројектоване канализационе мреже износи L= 436m. Мрежу монтирати PVC цевима унутрашњег пречника Ø200мм. Осовина трасе је пројектована по средини саобраћајнице улице Борисава Стефановића. Траса новопројектоване канализационе мреже улице Борисава Стефановића почиње од ревизионе шате РШ 1 лоцираној на раскрсници ове улице са улицом Бабушница пут Пирот, а завршава испред улице 9. Мај у ревизионој шахти РШ 11 (кота нивелете 528,12 мнм и кота дна 526,21 мнм). У шахти РШ 1 (кота нивелете 495,46 мнм и кота дна 494,41 мнм), се предвиђа монтажа таложника (кота дна таложника 493,61 мнм), у свему према приложеној ситуацији. Таложник се користи за прихватање крупнијег и тежег материјала, а локација таложника је тако одабрана да омогући лак и брз прилаз камиона за чишћење таложника.

На делу трасе од РШ 5 до РШ 11 пројектом је предвиђена најмања дубина дна цевовода од 2,0м због постојећег потисног цевовода АС Ø300мм. од пумпне станице „Бабушница“ до резервоара Беле

воде. Постојећа водоводна мрежа се налази уз северни ивичњак улице Борисава Стефановића. Пројектована кота дна у РШ 5 (кота нивелете 506,61 мнм и кота дна 504,60 мнм) омогућује прикључење канализационе мреже прилазне улице за пумпну станицу „Бабушница“.

Укупан број шаhti, предвиђен пројектом за ову улицу, износи 11. Пројектовани падови трасе новопроектване канализационе мреже углавном прате нивелету саобраћајнице и износе од 39 % до 105 %. Дубина рова на траси канализационе мрежи варира од 1,15 м до 2,43 м, у односу на нивелету саобраћајнице.

Усвојени пречник Ø200мм новопроектване канализационе мреже ове улице задовољава техничке услове за прикупљање и транспорт фекалних вода свих објеката (19 објеката индивидуалне градње и за трафо станицу и пумпну станицу „Бабушница“) са северне стране ове улице. Објекти са јужне стране ове улице су већ прикључени на постојеће канализационе мреже овог дела Бабушнице и неће бити обхваћени овим пројектом.

2. Планирана веза новопроектване канализационе мреже улице Борисава Стефановића на постојеће канализационе мреже у улицама: Бабушница пут Пирот и 1. Маја

Да би новопроектвана канализациона мрежа обављала функцију прикупљања и транспорта фекалних отпадних вода корисника у улици Борисава Стефановића у Бабушници ову мрежу треба обавезно повезати на већ постојеће канализационе мреже овог дела Бабушнице. У локацијској дозволи није наведено место повезивања новопроектване канализационе мреже са постојећим канализационим мрежама. Пројектом се предвиђа повезивање новопроектване мреже на две постојеће канализационе мреже пречника Ø200мм улица: Бабушница пут Пирот и 1. Маја.

Веза са улицом Бабушница пут Пирот

У улици Бабушница пут Пирот постоји изведена канализациона мрежа пречника Ø200мм. Прва шахта постојеће канализационе мреже је РШ А (кота нивелете 495,78 мнм и кота дна 494,28 мнм). Услови на терену диктирају и минимални пад од 3‰, везне новопроектване канализационе мреже (од РШ 1 до РШ А). Везну канализациону мрежу монтирати од PVC цеви пречника Ø200мм, дужине 44м. Предвиђа се монтажа нове шахте РШ 1А (кота нивелете 495,19 мнм и кота дна 494,39 мнм) на растојању 7м од шахте РШ 1 због повезивања новопроектване канализационе мреже са постојећом у улици.

Како је улица Бабушница пут Пирот (магистрални пут) предвиђена за тежак камионски саобраћај, а новопроектвани везни цевовод је на малим дубинама (од РШ 1 - кота дна је на дубини 1,05м, преко РШ 1А - кота дна је на дубини 0,8м до РШ А кота дна је на дубини 1,5м) пројектом се предвиђа обавезна монтажа везног цевовода PVC Ø200мм у заштитној челичној цеви СС Ø400мм (дебљине зида 6,3мм), на дужини L=26м (приказано подужним профилом улице Бабушница пут Пирот - од новопроектване шахте РШ 1 према постојећој шахти РШ А).

Веза са улицом 1. Маја

У улици 1. Маја постоји изведена канализациона мрежа пречника Ø200мм. Прва шахта постојеће канализационе мреже је РШ Б (кота нивелете 502,78 мнм и кота дна 501,57 мнм). Услови на терену диктирају и минимални пад од 3‰, везне новопроектване канализационе мреже (од РШ 3 до РШ Б). Везну канализациону мрежу монтирати од PVC цеви пречника Ø200мм, дужине 65м (приказано подужним профилом улице 1. Маја). Предвиђа се монтажа нове шахте РШ 3Б (кота нивелете 502,92 мнм и кота дна 501,64 мнм) на растојању 40м од шахте РШ 3, због повезивања новопроектване канализационе мреже са постојећом у улици. Новопроектвани везни цевовод је на малим дубинама (од РШ 3-кота дна је на дубини 1,79м, преко РШ 3Б-кота дна је на дубини 1,28м до РШ Б кота дна је на дубини 1,21м).

3. Планирана веза канализационе мреже пумпне станице „Бабушница“ на новопроектвану канализациону мрежу улице Борисава Стефановића

За нормално одвођење отпадних вода са поседа пумпне станице „Бабушница“ у новопроектвану канализацију улице Борисава Стефановића неопходно је изградити канализациону мрежу у улици Прилаз за П С „ Бабушница“ од цеви PVC Ø200мм. Овом канализационим мрежом биће обухваћено одвођење отпадних вода са поседа трафостанице која је поред пумпне станице.

Укупна дужина ове новопроектване канализационе мреже од PVC цеви унутрашњег пречника 200мм износи 125м (приказано подужним профилом улице Прилаз за пумпну станицу

„Бабушница“). Осовина трасе је пројектована једним делом (100м), на 0,5м јужно од постојећег асфалта у пумпној станици (од РШ В3 до РШ В1) а другим делом (25м), по средини улице Прилаз за пумпну станицу „Бабушница“.

Траса новопроектване канализационе мреже у улици Прилаз за пумпну станицу „Бабушница“ почиње каскадно у постојећој ревизионој шахти РШ. 5 (кота терена 506,61 мнм и кота дна 504,80 мнм), лоцираној на раскрсници ове улице са улицом Борисава Стефановића (кота дна 504,60 мнм). Крај трасе је у шахти РШ В3 (кота терена 510,60 мнм и кота дна 509,10 мнм), лоцираној у зеленом појасу на постојећем цевоводу за одвођење отпадних вода из објекта ПС до постојеће септичке јаме. Дубину шахте одређује постојећи цевовод из П С пречника Ø600мм (кота терена 510,67 мнм и кота дна 508,37 мнм).

Укупан број шахти, предвиђен пројектом за ову улицу, износи 3. Пројектовани падови трасе новопроектване канализационе мреже углавном прате нивелету терена и износе од 6 ‰ (двориште ПС) до 80 ‰ (прилазна улица за ПС). Дубина рова на траси канализационе мрежи варира од 1,50 м до 1.81 м, у односу на терен.

Новопроектвану фекалну канализациону мрежу од цеви PVC Ø200мм урадити у свему према приложеној ситуацији, уздужном профилу и датом предемеру и предрачуна радова.

Начин изградње канализационе мреже

Инвеститор и Извођач у присуству Надзора, мора да изврши обележавање саобраћајнице и тротоара. Након тога потребно је извршити обележавање трасе новопроектване канализационе мреже и ревизионих шахти и о томе сачинити записник.

Пре напред завршеним описаним радовима приступиће се ископу. Ископ ће извођач вршити машинским путем и ручно, а у складу са усвојеном организацијом градње и динамичко оперативним планом. Након ископа извршити обавезно планирање дна рова. Предвиђена ширина рова је 0,80т, а дубина рова, је приказана подужним профилем.

На завршеном ископу, потребно је извршити обавезно разупирање ровова, као у прилогу, а извазану земљу одвести на депонију која се налази на растојању 5 км од места ископа. На карактеристичним местима израдити пешачки прелаз преко рова. У тако припремљен ров уградити постељницу од песка дебљине 10цм, са потребним атестом о квалитету уграђеног материјала, извршити потребна збијања материјала и на тако припремљену подлогу монтирати канализационе цеви и ревизионе шахте. Монтажу канализационих цеви извршити према упутству за ове врсту цеви. Цеви спојати на наглавак са гуменим прстеном уз употребу мазива (обезбеђује произвођач цеви) за раван крај и наглавак Монтажу цеви кроз бетонске зидове шахти осигурати гуменим прстеновима. Уграђени материјал мора бити стандардног квалитета, да има атесте о квалитету материјала..

Пре монтаже канализационог цевовода извршити подбијање и затрпавање цеви песком до 10цм изнад темена цеви (цевна зона). Песак за постељницу, подбијање око монтираних цеви и надслој изнад темена цеви набијати “жабом”. По завршетку монтаже, приступити испитивању цевовода на издржљивост уз надгледање извођача, надзорног органа и представника инвеститора који на крају испитивања сасачињавају записник. Пре затрпавања рова обавезно обавити геодетску контролу вертикалне мреже и визуелну контролу покривености песком. Након завршеног испитивања приступити затрпавању рова изнад цевне зоне шљунком (за асфалтиране улице) или земљом (за неасфалтиране улице). Затрпавање извршити у слојевима од 30цм уз обавезно механичко набијање материјала до тражене збијености. Целокупну канализациону мрежу монтирати у свему према пројектованим профилима уз строго придржавање датих падова.

Положај и број шахти је приказан у ситуацији и подужном профилу. Број шахти је одређен у складу са условима на терену (прикључни цевоводи, скретања трасе и падови терена). Ревизионе шахте монтирати тачно на местима која су назначена у ситуацији и према детаљима датим у прилогу. Шахте урадити од готових армиранобетонских прстенова пречника 1,0м (прав део висине 0,5м и 1,0м) и пречника 1,0м и 0,6м (кос део висине 0,9м). Спојеве готових бетонских прстенова са спољне стране залити цементним малтером. Доње делове шахти израдити од непропусног неармираног бетона МБ30 уз обавезно обрађивање кинета. Доње плоче шахти израдити на слоју песка од 10цм. По завршеном бетонирању извршити малтерисање унутрашњих

површина шахти цементним малтером и углачати до црног сјаја. На шахтама се уграђују шахт поклопци са четвртастим оквиром носивости 40 т. без рупа (К-1007) чистог отвора \varnothing 60цм. . Након монтаже канализационих цеви, инвеститор врши снимање изведеног стања и тако добијене податке предаје Републичком геодетском органу на провођење. На основу тих података Инвеститор добија потврду о снимљеној траси и увођењу у катастар подземних инсталација.

Приликом изградње обавезно се треба придржавати општих техничких услова (датих у пројекту) и прописаних мера заштите предвиђених елаборатом о мерама заштите.

Забрањује се упуштање атмосферских вода у новоизграђену канализациону мрежу.

Остале напомене:

Сви радови морају бити потпуно готови како је предвиђено пројектом и цртежима, изведени правилно по техничким прописима и стандардима, са квалитетним материјалом и стручном радном снагом. За све материјале, полуфабрикате и готове делове, који ће се употребити на овим пројектованим радовима, извођач је дужан да поднесе надзорном органу узорке на одобрење и атесте, односно да изврши систематско испитивање и да о том испитивању поднесе надзорном органу или наручиоцу меродавне доказе. Ова испитивања падају на терет извођача радова.

Извођач је дужан да обезбеди све потребне атесте и лиценце о доказивању квалитета уграђеног материјала, цеви и арматуре. Материјал који не одговара техничким условима, прописима и стандардима не сме се употребити, а извођач је дужан да га уклони са градилишта без икакве надокнаде.

Извођач је дужан да на градилишту затрпа и набије све рупе и јаме око објекта које је у току радова морао отворити, да земљиште расчисти од отпадака грађевинског материјала, да у току рада и све до предаје објекта, одржава ред и чистоћу на градилишту. Извођач је дужан да, по завршеној изградњи водоводне мреже са градилишта уклони сав вишак материјала и да околни терен врати у првобитно стање.

Извођач је дужан да чува и да сачува све извршене радове до примопредаје објекта и у ту сврху мора да изврши потребно обезбеђење по упутству надзорног органа, што је урачунато у јединичне цене и неће се посебно плаћати.

Ако извођач радова, без сагласности инвеститора, приликом извођења радова одступи од димензија предвиђених пројектом, све последице у вези са овим падају на терет извођача радова.

Извођач је дужан да у току израде цевовода прикупља, ажурира, сачува и преда Инвеститору све податке о изради цевовода у циљу израде техничке документације изведеног стања.

По завршетку свих радова извођач је дужан да уради пројект изведеног стања објекта уз обавезно исписивање координате детаљних тачака (снимају се x, y и z подаци), коте шахти, прегледна скица градилишта и скица одражавања премера.

При извођењу свих врста радова предвиђених овим пројектом придржавати се општих техничких услова и елабората о мерама заштите.



Goran Barac

ГРАФИЧКА
ДОКУМЕНТАЦИЈА

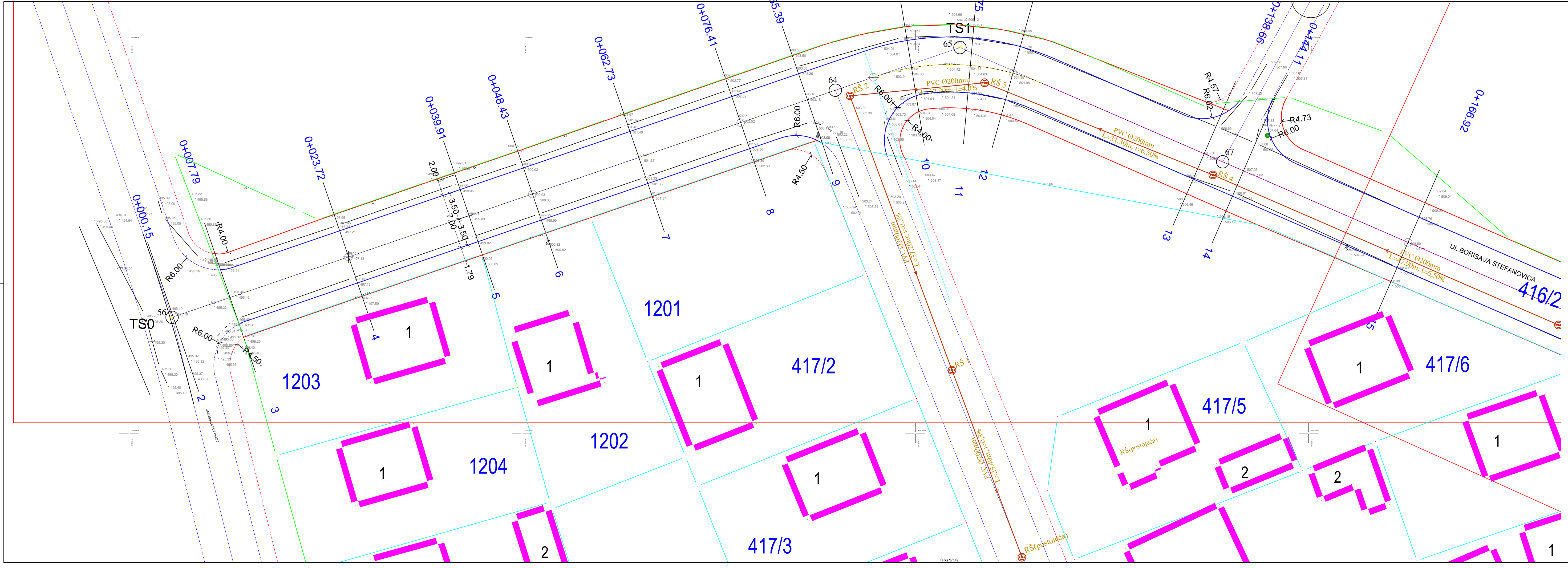

инвеститор
Општина Бабушница

Пројекат изградње улице
Борисава Стефановића у Бабушници



<p>ПССМ ИНЖЕНЈЕРИНГ Д.О.О. НИШ</p>	<p>назив пројекта Пројекат изградње улице Борисава Стефановића у Бабушници</p>	<p>одговорни пројектант дипл.грађ.инж.Славо Павлов</p>	<p>размера 1:250</p>
	<p>назив цртежа : СИТУАЦИОНИ ПЛАН ФЕКАЛНЕ КАНАЛИЗАЦИОНЕ МРЕЖЕ</p>	<p>инвеститор: Општина Бабушница</p>	<p>датум VIII.2017</p> <p>бр. цртежа 3/2.6.1.1</p>

инвеститор
Општина Бабушница

Пројекат изградње улице
Борисава Стефановића у Бабушници



ПССМ
ИНЖЕЊЕРИНГ Д.О.О. НИШ

назив пројекта
Пројекат изградње улице
Борисава Стефановића у Бабушници

одговорни пројектант
дипл.грађ.инж.Славко Павлов
инвеститор: Општина Бабушница

размера
1:250
датум
VIII.2017
бр. цртежа
3/2.6.1.2

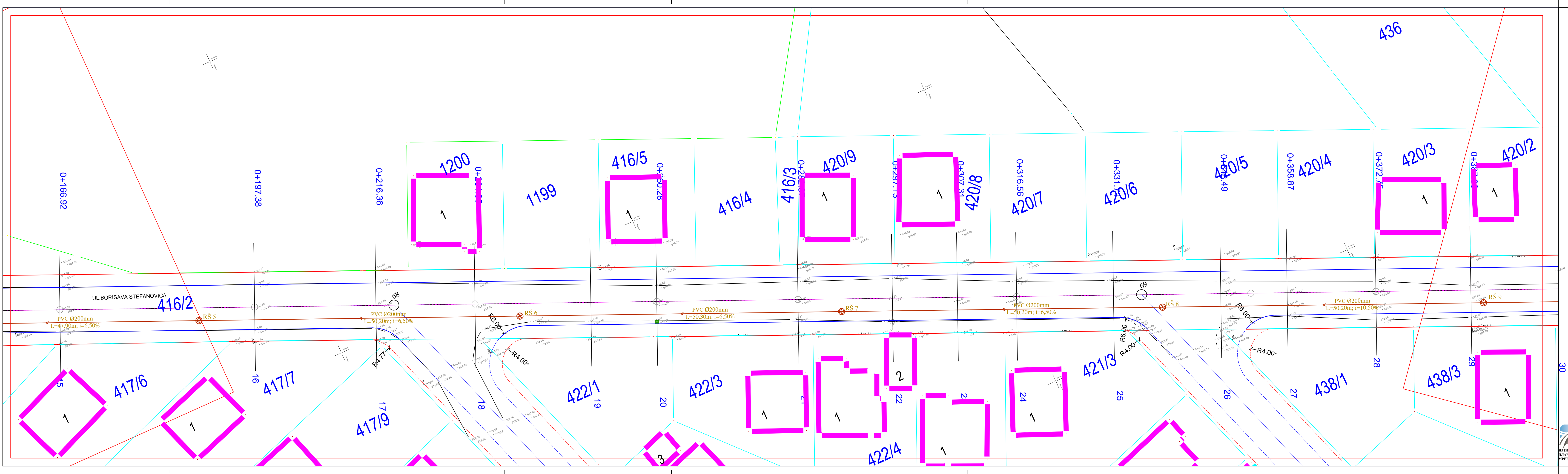

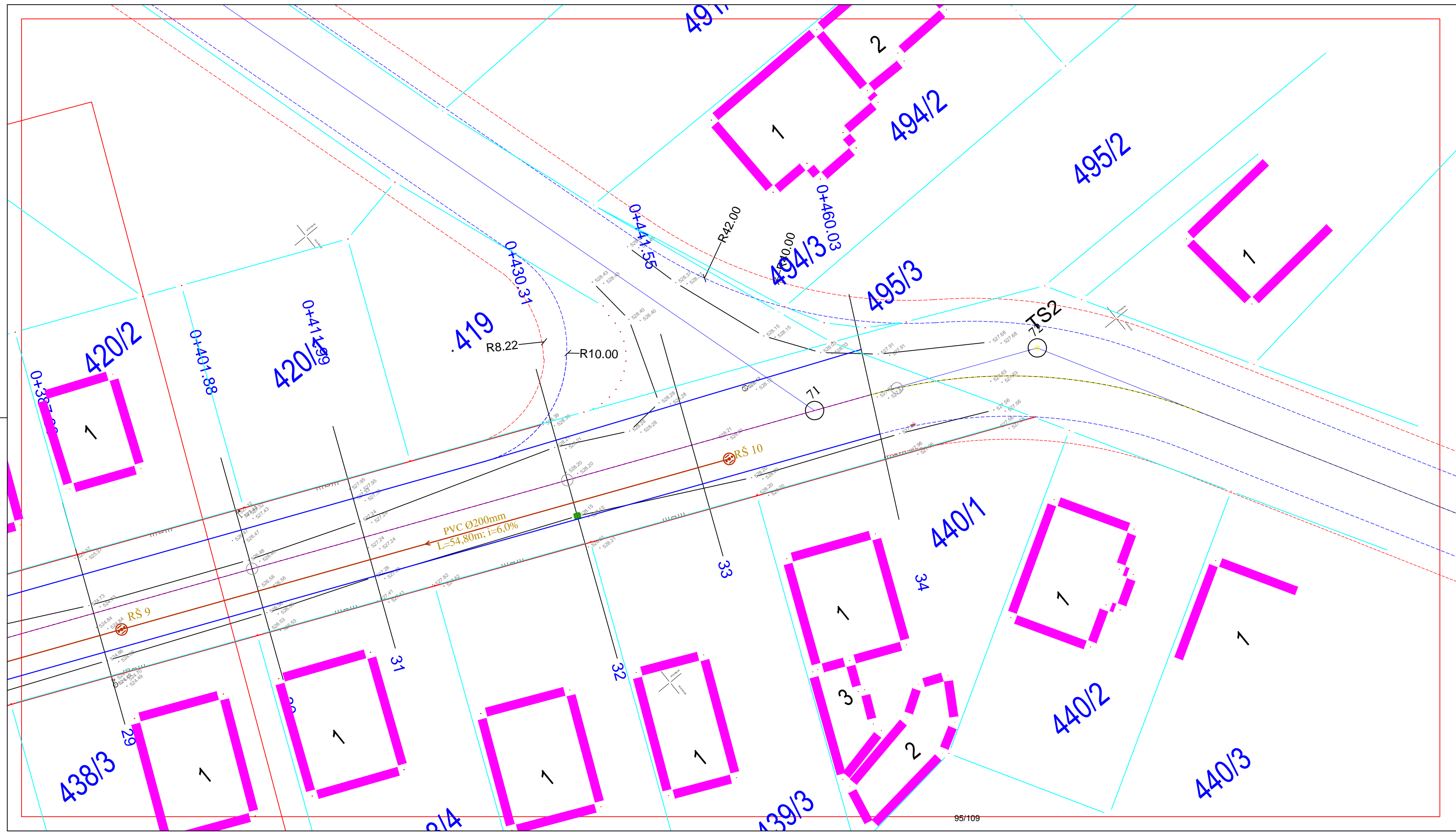

инвеститор
Општина Бабушница

**Пројекат изградње улице
 Борисава Стефановића у Бабушници**

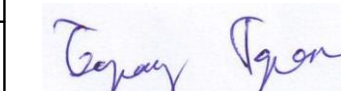

 ИНЖЕЊЕРИНГ Д.О.О. НИШ НАЗИВ ЦРТЕЖА : СИТУАЦИОНИ ПЛАН ФЕКАЛНЕ КАНАЛИЗАЦИОНЕ МРЕЖЕ	назив пројекта Пројекат изградње улице Борисава Стефановића у Бабушници	одговорни пројектант дипл.грађ.инж.Славко Павлов	размера 1:250
	инвеститор: Општина Бабушница		датум VIII.2017 бр. цртежа 3/2.6.1.3

PROFIL-1: OSA_0
 RAZMERA 1:1000/100

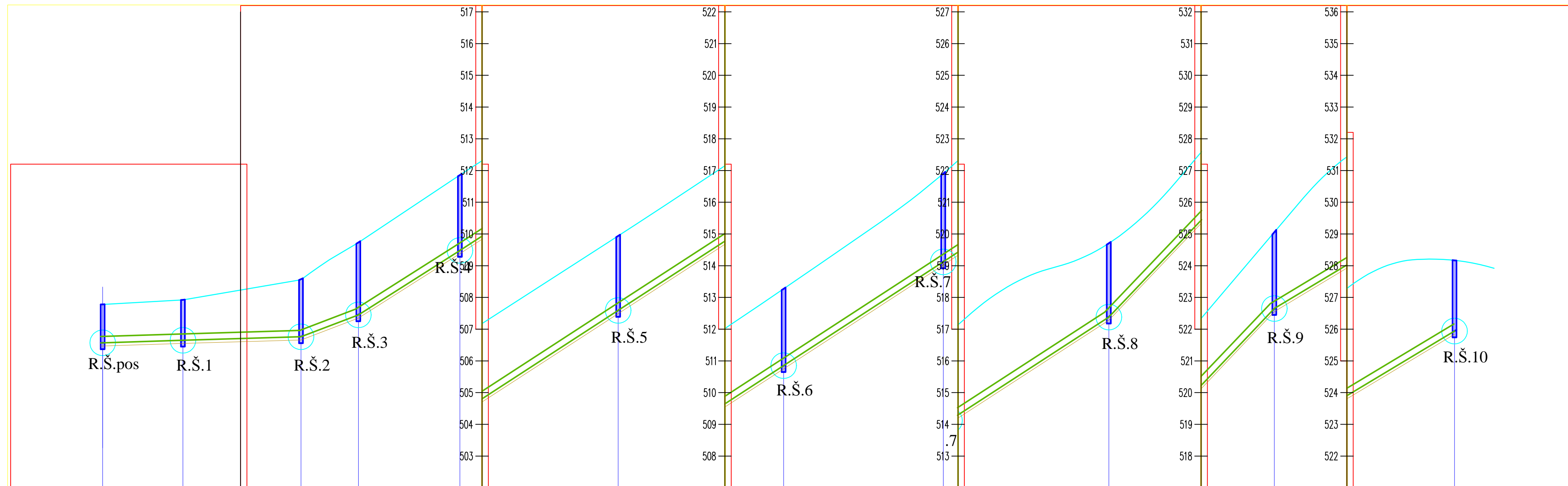

ОЗНАКЕ ПРОФИЛА	R.Š.pos	5	6	R.Š.1	7	8	9	R.Š.2	10	11	12	R.Š.3	13	14	15	16	R.Š.5	17	18	R.Š.6	19	20	21	R.Š.7	22	23	24	25	R.Š.8	26	27	28	29	R.Š.9	30	31	32	33	R.Š.10		
СТАЦИОНАЖА (ОДСТОЈАЊЕ)	0.00	25.40	25.40	37.20	62.60	17.20	79.80	31.30	0.1	11.10	47.90	59.00	50.20	0.2	09.20	50.30	59.50	50.20	0.3	09.70	50.20	59.90	54.80	0.4	14.70																
КОТЕ ТЕРЕНА	502.78		502.92		503.178		504.638		506.607		510.680		512.839		516.441		519.429		516.392		519.331		524.772		528.210																
КОТЕ ПОКЛОПЦА ШАХТЕ	497.239		499.795		503.227		504.721		506.772		510.554		512.845		516.392		519.331		516.392		519.331		524.877		528.245																
КОТЕ ДНА ЦЕВИ / ПАД	501.57	$i=0.3\%$ $L=25.40$	501.65	$i=0.3\%$ $L=37.20$	501.76	$i=4.0\%$ $L=17.20$	502.45	$i=6.5\%$ $L=31.30$	504.48		507.59	$i=6.5\%$ $L=50.20$	510.85	$i=6.5\%$ $L=30.30$	514.12		517.38	$i=6.5\%$ $L=50.20$	517.38	$i=6.5\%$ $L=50.20$	517.38	$i=6.5\%$ $L=50.20$	522.65	$i=6.0\%$ $L=54.80$	525.94																
КОТЕ ДНА ИСКОПА	501.47		501.55		501.66		502.35		504.38		507.49		510.75		514.02		517.08		514.02		517.08		522.55		525.84																
ДУБИНА ИСКОПА	1.31		1.37		1.52		2.29		2.23		3.19		2.09		2.42		2.35		2.42		2.35		2.22		2.37																
ПРЕЧНИК ЦЕВИ / ТИП																																									

PNWC/CPW Ø200

инвеститор
Општина Бабушница

Пројекат изградње улице
 Борисава Стефановића у Бабушници



	назив пројекта	одговорни пројектант	размера
	Пројекат изградње улице Борисава Стефановића у Бабушници инвеститор: Општина Бабушница	дипл. грађ. инж. Баран Горан	1:1000/100
назив цртежа : УЗДУЖНИ ПРОФИЛ ФЕКАЛНЕ КАНАЛИЗАЦИЈЕ		датум VIII.2017	бр. цртежа 3/2.6.2

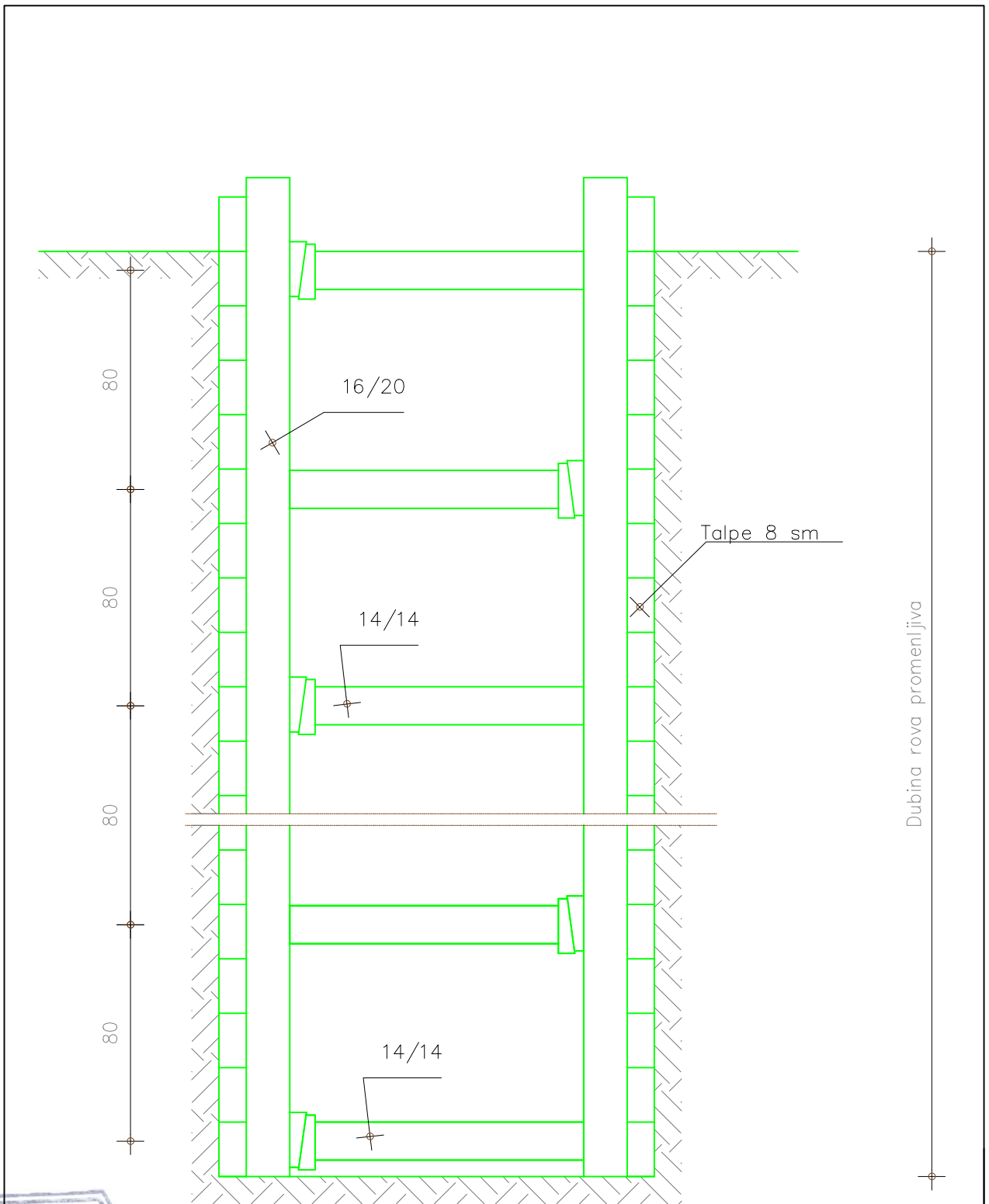

Detalj razupiranja rova R = 1:10

Горан Барац

3.7.3

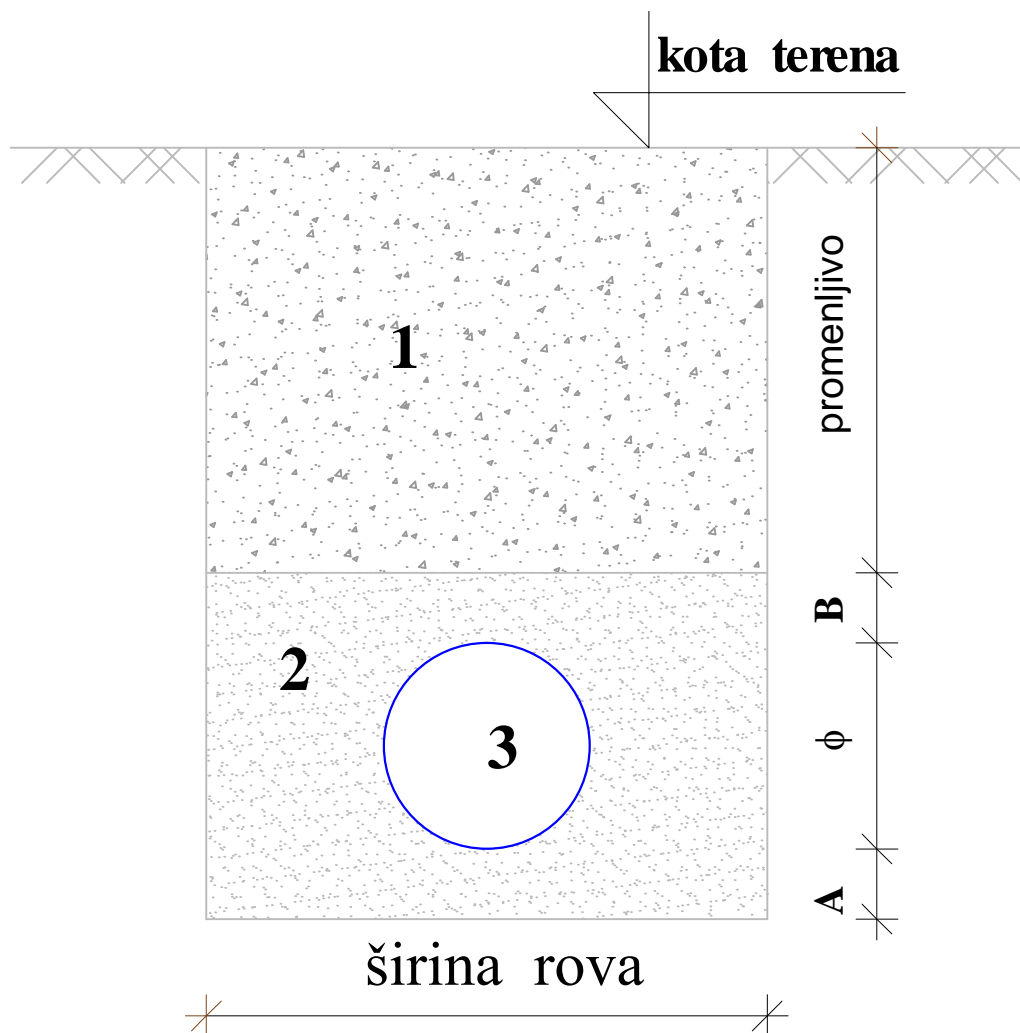

Legenda :

- 1. Zemlja iz iskopa**
- 2. Pesak**
- 3. Kanalizaciona cev**
- A,B 10-12 cm**



Goran Z. Barac

**Tipski poprečni presek
rova**

3.7.4

PRESEK A-A

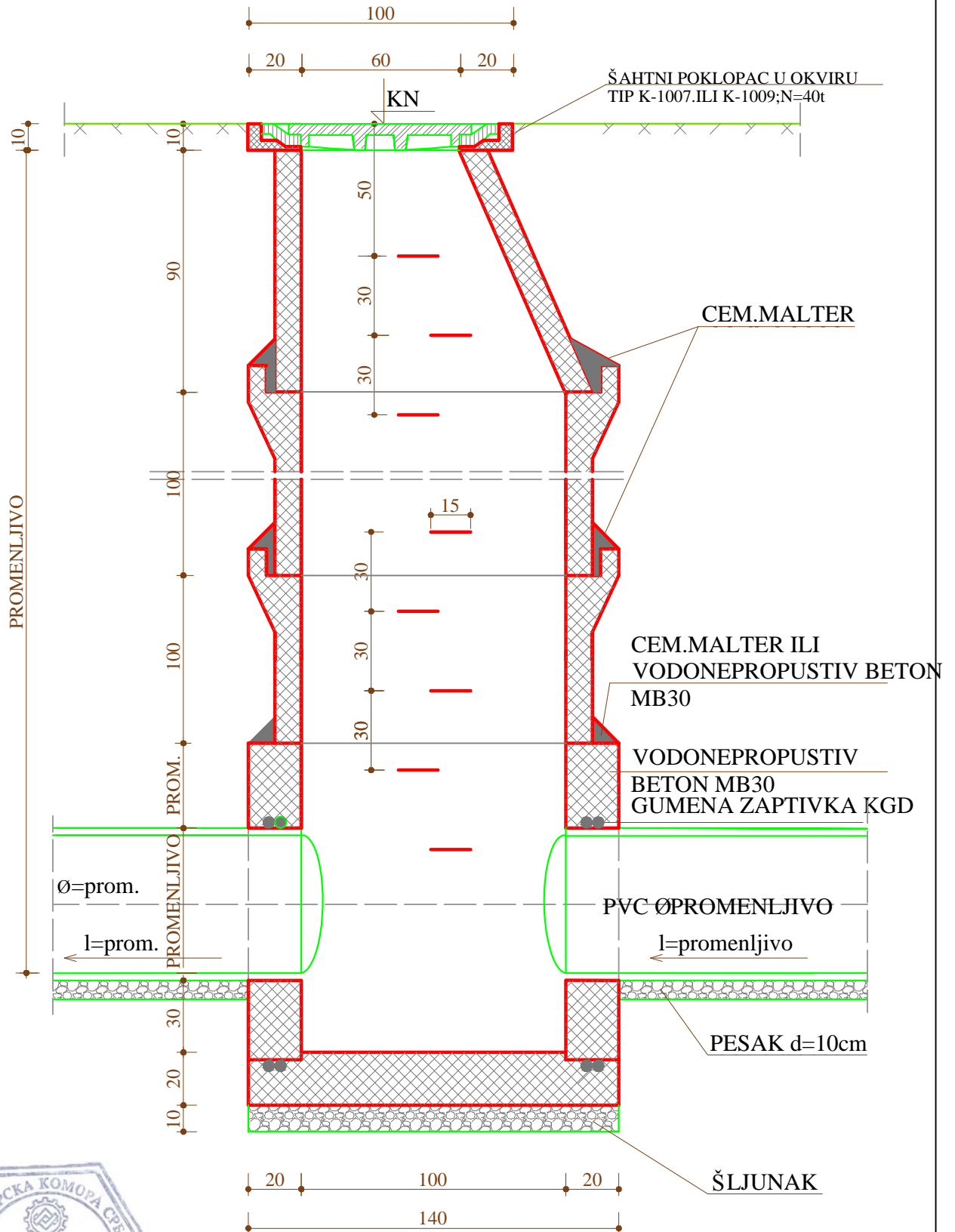

DETAILJ PROTOČNE ŠAHTE

Goran Barac R=1:20

3.7.6.1

PRESEK B-B

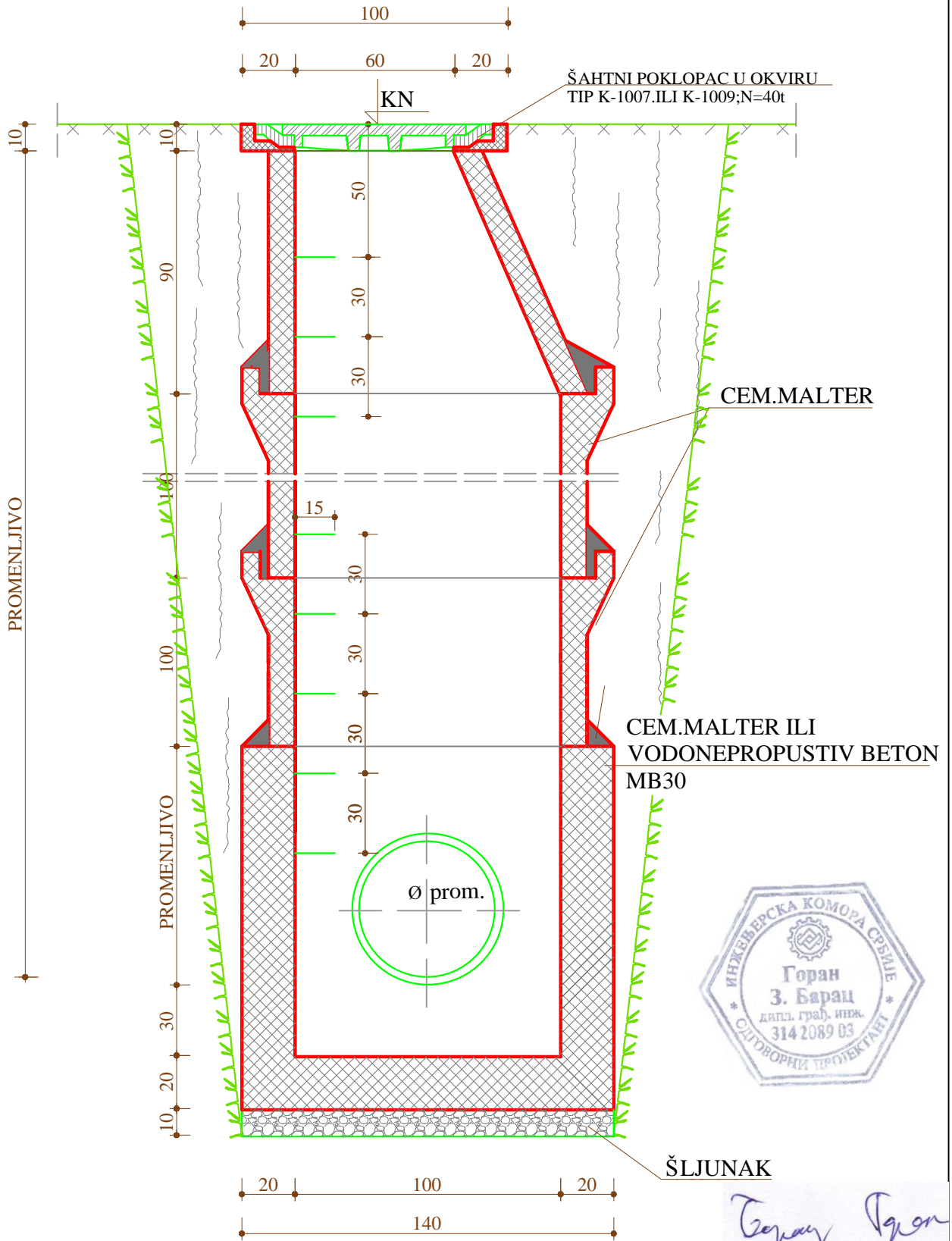

DETAILJ PROTOČNE ŠAHTE
R=1:20

3.7.6.2

DETALJ PROTOČNE ŠAHE R=1:20

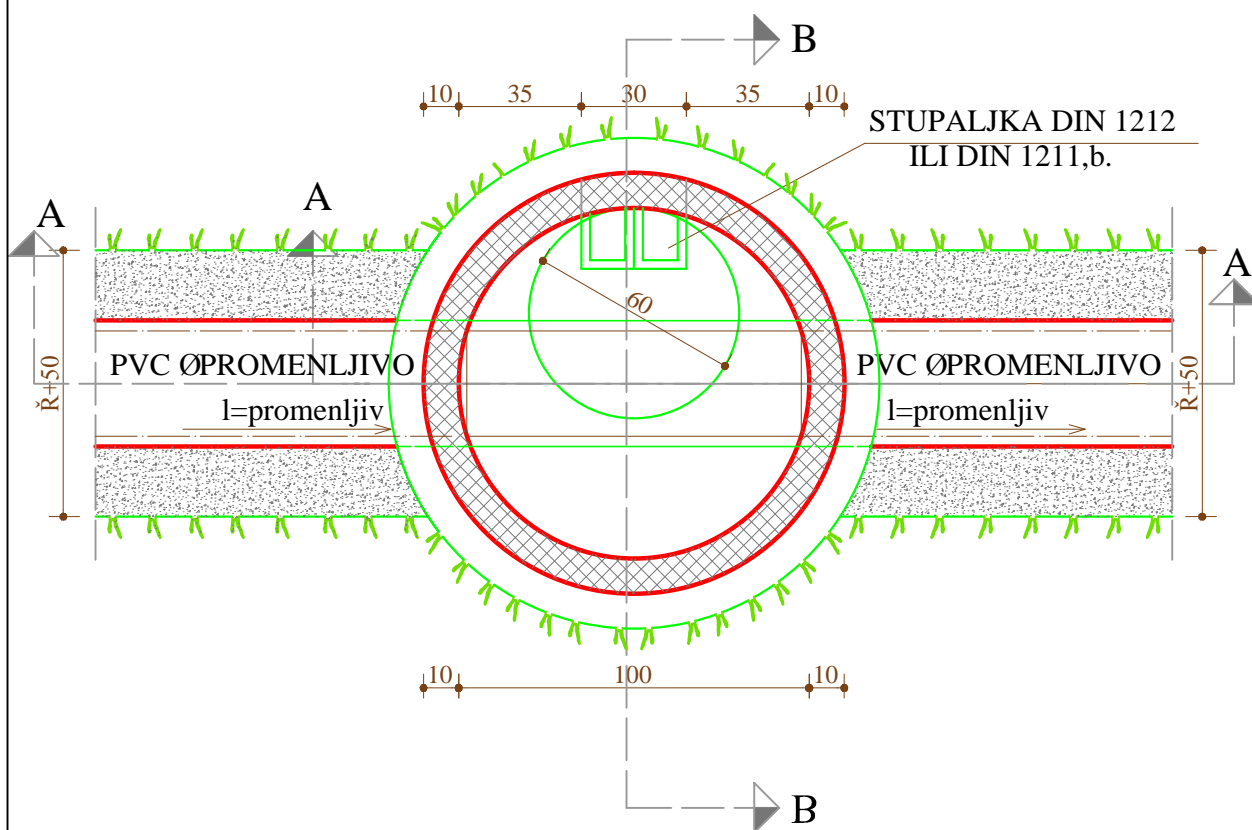

Goran Z. Barac

3.7.6.3

3.6.1 ТЕХНИЧКИ ИЗВЕШТАЈ

Пројекат изградње Водоводне мреже у улици Борисава Стефановића општина Бабушница

За потребе водоснабдевања дела Општине Бабушница потребно је извршити замену постојећих азбесних цеви у улици Борисава Стефановића у Бабушници. Улица Борислав Стефановића се налази на к.п.бр.416/2 К.О. Бабушница, како је то приказано у графичком прилогу у дужини од 468м .

Водоводна мрежа у улици Борисава Стефановића почиње из од на профилу бр.35 и иде до почетка улице на профилу бр.3 где је и предвиђена замена цеви.

Н апоменутој траси непостоје прикључци нити ревизиона окна на постојећој мрежи. Цемент азбесне цеви мењају се са цевима које носе ознаку HDPE PE-100 D225

НАПОМЕНА

Обавеза инвеститора и извођача радова је да пре почетка радова обавести све комуналне организације о почетку радова како би исте на терену извршиле тачно обележавање трасе као и дубину њихових инсталација да неби дошло до оштећења њихових водова.

ПРОЈЕКТАНТ :

Барац Горан дипл.инж.грађ



3.7. ГРАФИЧКА ДОКУМЕНТАЦИЈА

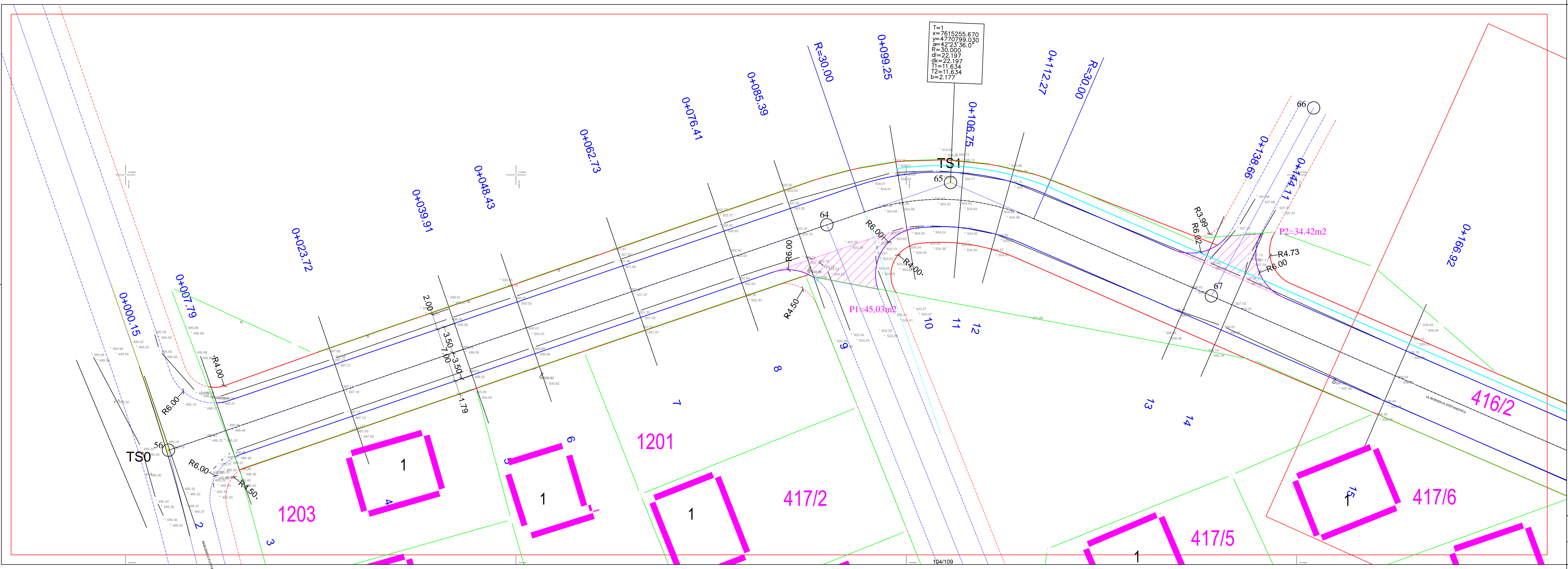

инвеститор
Општина Бабушница

**Пројект изградње улице
 Борисава Стефановића у Бабушници**



ПССМ
 ИНЖЕЊЕРИНГ Д.О.О. НИШ
 назив цртежа : СИТУАЦИЈА
 ВОДОВОДНА МРЕЖА

назив пројекта Пројект изградње улице Борисава Стефановића у Бабушници инвеститор: Општина Бабушница	одговорни пројектант дипл.грађ.инж.Барац Горан <i>Горан Барац</i>	размера 1:250 датум VIII.2017 бр. цртежа 2/2.8.1.1
---	---	---

инвеститор
Општина Бабушница

Пројект изградње улице
Борисава Стефановића у Бабушници



ПССМ
ИНЖЕЊЕРИНГ Д.О.О. НИШ
назив цртежа: СИТУАЦИЈА
ВОДОВОДНА МРЕЖА

назив пројекта
Пројект изградње улице
Борисава Стефановића у Бабушници
инвеститор: Општина Бабушница

одговорни пројектант
дипл.грађ.инж.Барац Горан
Горан
размера
1:250
датум
VIII.2017
бр. цртежа
2/2.8.1.2

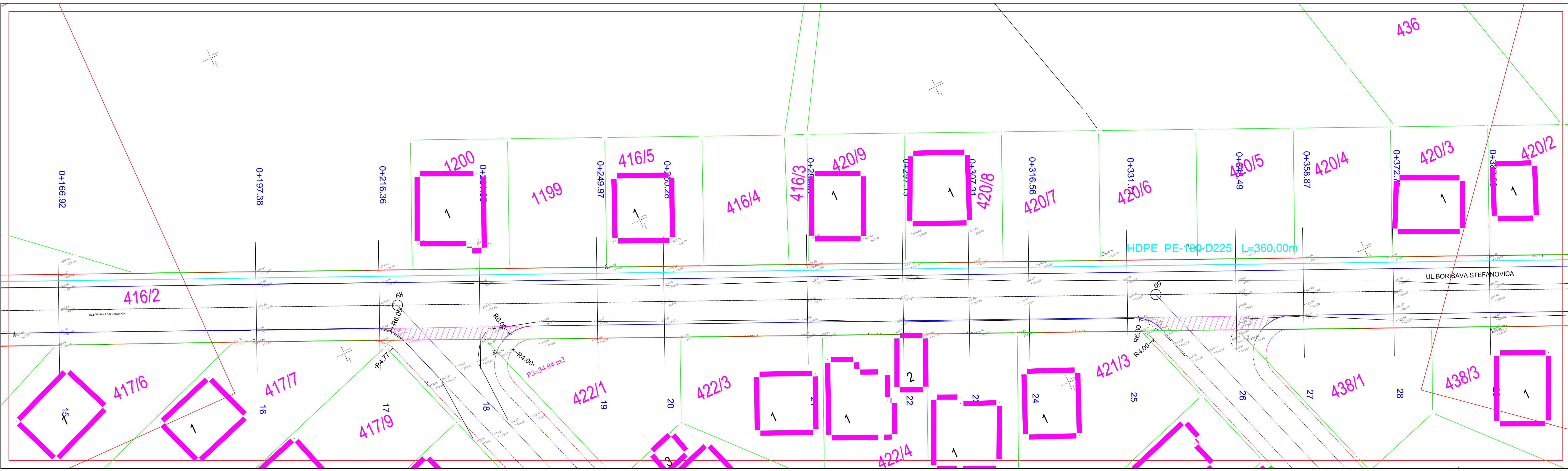

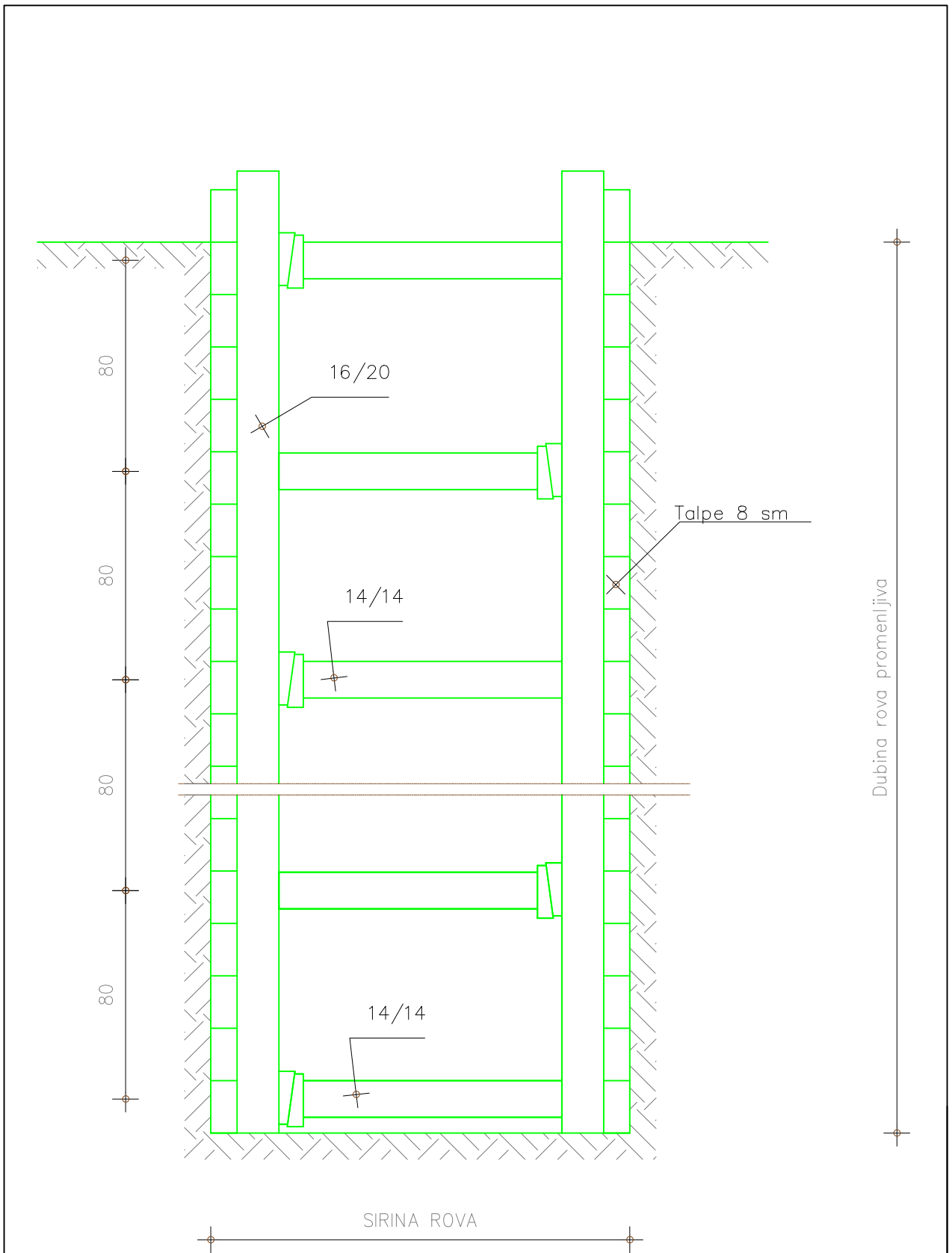

Detalj razupiranja rova

R = 1:10

Goran Barac

3.7.3

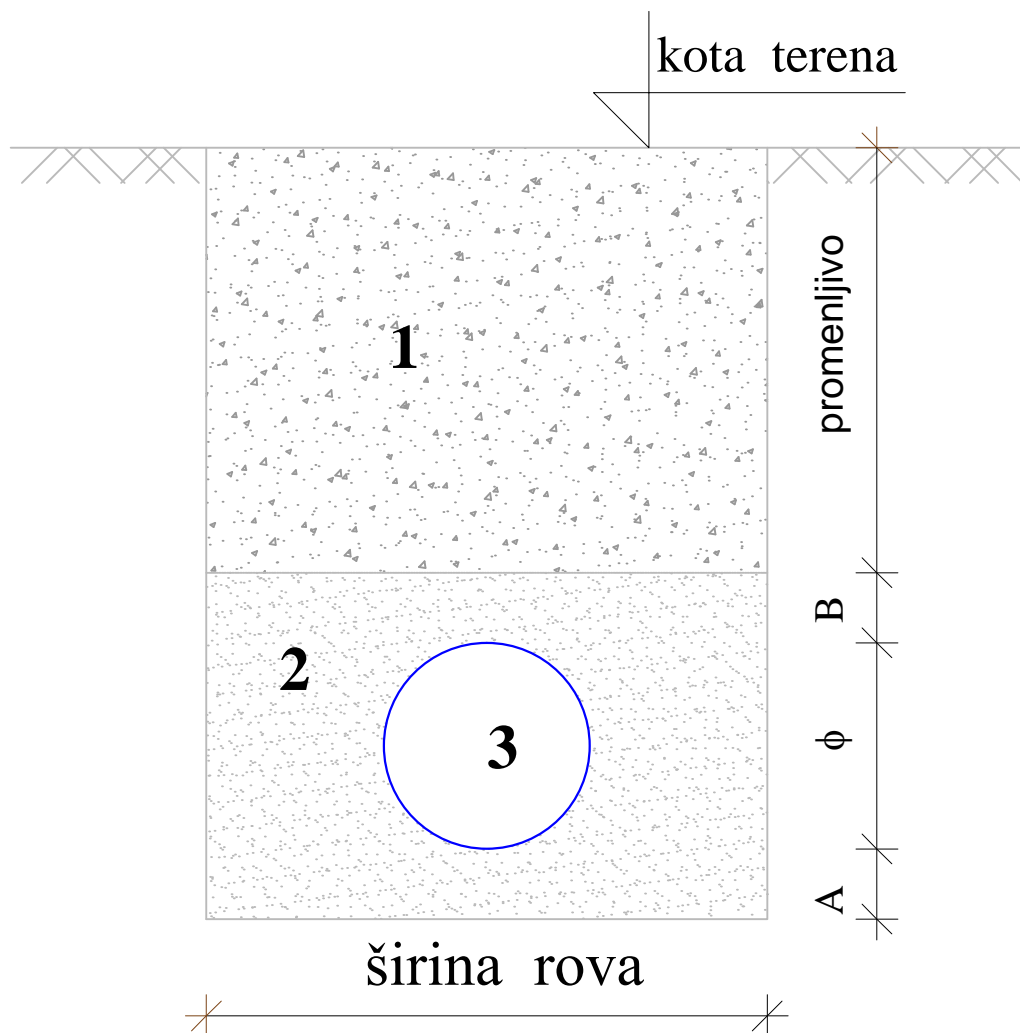

Legenda :

- 1. Zemlja iz iskopa
- 2. Pesak
- 3. Kanalizaciona cev
- A,B 10-12 cm



Tipski poprečni presek
rova

Goran Goran

3.7.4