



**МИНИСТАРСТВО ПРИВРЕДЕ**  
**Београд, Ул. Кнеза Милоша бр. 20**

**КОНКУРСНА ДОКУМЕНТАЦИЈА**  
**ЗА ОТВОРЕНИ ПОСТУПАК**  
**ЈАВНЕ НАБАВКЕ БРОЈ 39/2018**

**Реконструкција дела улице Кнеза Милоша, општина Осечина**

Април 2018. године

## **1 ОПШТИ ПОДАЦИ О ЈАВНОЈ НАБАВЦИ**

### **1.1 ПОДАЦИ О НАРУЧИОЦУ**

Наручилац је Република Србија – Министарство привреде, Београд, Ул. Кнеза Милоша бр. 20, ПИБ 108213421, матични број 17862154, рачун број 840-1620-21 (у даљем тексту: Наручилац).

Интернет адреса Наручиоца: [www.privreda.gov.rs](http://www.privreda.gov.rs)

### **1.2 ВРСТА ПОСТУПКА ЈАВНЕ НАБАВКЕ**

Јавна набавка број 39/2018 спроводи се у отвореном поступку, у складу са Законом о јавним набавкама („Службени гласник РС”, бр. 124/12, 14/15 и 68/15) и подзаконским актима којима се уређују јавне набавке (у даљем тексту: ЗЈН).

### **1.3 ПРЕДМЕТ ЈАВНЕ НАБАВКЕ**

Предмет јавне набавке број 39/2018 је реконструкција дела улице Кнеза Милоша, општина Осечина.

Шифра ОРН: 45233140 - Радови на путевима.

### **1.4 ЦИЉ ПОСТУПКА**

Поступак јавне набавке број 39/2018 спроводи се ради закључења уговора о јавној набавци.

### **1.5 КОНТАКТ**

Лице за контакт: Тамара Ђуричић

Имејл и број факса: [tamara.djuricic@privreda.gov.rs](mailto:tamara.djuricic@privreda.gov.rs), 011/333-4157

## **2 УСЛОВИ ЗА УЧЕШЋЕ У ПОСТУПКУ ЈАВНЕ НАБАВКЕ ИЗ ЧЛ. 75. И 76. ЗЈН И УПУТСТВО КАКО СЕ ДОКАЗУЈЕ ИСПУЊЕНОСТ ТИХ УСЛОВА**

### **ОБАВЕЗНИ УСЛОВИ**

У поступку јавне набавке број 39/2018 понуђач мора да докаже да испуњава обавезне услове за учешће, дефинисане чланом 75. ЗЈН, а испуњеност обавезних услова за учешће у поступку јавне набавке, доказује на начин дефинисан у следећој табели и то:

Р.бр	ОБАВЕЗНИ УСЛОВИ
1.	<b>Да је регистрован код надлежног органа, односно уписан у одговарајући регистар (члан 75. став 1 тачка 1) ЗЈН)</b>
Доказ	Извод из регистра Агенције за привредне регистре, односно извод из регистра надлежног Привредног суда
2.	<b>Да он и његов законски заступник није осуђиван за неко од кривичних дела као члан организоване криминалне групе, да није осуђиван за кривична дела против привреде, кривична дела против животне средине, кривично дело примања или давања мита, кривично дело преваре (члан 75. став 1. тачка 2) ЗЈН)</b>
Доказ	<p><u>Правна лица</u> достављају:</p> <ol style="list-style-type: none"> <li>1) Извод из казнене евиденције, односно уверење основног суда на чијем подручју се налази седиште домаћег правног лица, односно седиште представништва или огранка страног правног лица, којим се потврђује да правно лице није осуђивано за кривична дела против привреде, кривична дела против животне средине, кривично дело примања или давања мита, кривично дело преваре. Напомена: Уколико уверење Основног суда не обухвата податке из казнене евиденције за кривична дела која су у надлежности редовног кривичног одељења Вишег суда, потребно је поред уверења Основног суда доставити И УВЕРЕЊЕ ВИШЕГ СУДА на чијем подручју је седиште домаћег правног лица, односно седиште представништва или огранка страног правног лица, којом се потврђује да правно лице није осуђивано за кривична дела против привреде и кривично дело примања мита;</li> <li>2) Извод из казнене евиденције Посебног одељења за организовани криминал Вишег суда у Београду, којим се потврђује да правно лице није осуђивано за неко од кривичних дела организованог криминала;</li> <li>3) Извод из казнене евиденције, односно уверење надлежне полицијске управе МУП-а, којим се потврђује да законски заступник понуђача није осуђиван за кривична дела против привреде, кривична дела против животне средине, кривично дело примања или давања мита, кривично дело преваре и неко од кривичних дела организованог криминала (захтев се може поднети према месту рођења или према месту пребивалишта законског заступника). Уколико понуђач има више законских заступника дужан је да достави доказ за сваког од њих.</li> </ol> <p><u>Предузетници и физичка лица</u> достављају:</p> <ol style="list-style-type: none"> <li>1) Извод из казнене евиденције, односно уверење надлежне полицијске управе МУП-а, којим се потврђује да није осуђиван за неко од кривичних дела као члан организоване криминалне групе, да није осуђиван за кривична дела против привреде, кривична дела против животне средине, кривично дело примања или давања мита, кривично дело преваре (захтев се може поднети према месту рођења или према месту пребивалишта).</li> </ol> <p><b>Напомена:</b> Овај доказ не може бити старији од <b>два месеца</b> пре отварања понуда</p>

3.	<b>Да је измирио доспеле порезе, доприносе и друге јавне дажбине у складу са прописима Републике Србије или стране државе када има седиште на њеној територији (члан 75. став 1. тачка 4) ЗЈН</b>
Доказ	Уверење Пореске управе Министарства финансија да је измирио доспеле порезе и доприносе и уверење надлежне управе локалне самоуправе да је измирио обавезе по основу изворних локалних јавних прихода или потврду Агенције за приватизацију да се понуђач налази у поступку приватизације. <b>Напомена 1:</b> Уколико понуђач има регистроване огранке или издвојена места чија се седишта разликују од седишта друштва, потребно је доставити потврду месно надлежног пореског органа локалне самоуправе да је понуђач измирио доспеле обавезе јавних прихода за огранак или издвојено место <b>Напомена 2:</b> Овај доказ не може бити старији од два месеца пре отварања понуда
<b>Понуђачи који су регистровани у Регистру понуђача који води Агенција за привредне регистре не достављају доказе о испуњености услова из члана 75. ст. 1. тач. 1) до 4) ЗЈН, сходно чл. 78. ЗЈН. Понуђачи који су регистровани у Регистру понуђача могу доставити Решење о упису у регистар понуђача АПР.</b>	
4.	<b>Понуђач је дужан да при састављању понуде изричито наведе да је поштовао обавезе које произлазе из важећих прописа о заштити на раду, запошљавању и условима рада, заштити животне средине, као и да нема забрану обављања делатности која је на снази у време подношења понуде (члан 75. став 2. ЗЈН).</b>
Доказ	Потписан о оверен Образац Изјаве понуђача о поштовању важећих прописа о заштити на раду, запошљавању и условима рада, заштити животне средине и да нема забрану обављања делатности. Изјава мора да буде потписана од стране овлашћеног лица понуђача и оверена печатом. <u>Уколико понуду подноси група понуђача</u> , сваки члан групе мора посебно потписати и печатом оверити наведену Изјаву
5.	<b>Да има важећу дозволу надлежног органа за обављање делатности која је предмет јавне набавке</b>
Доказ	<b>Решење Републичког геодетског завода о издавању лиценце за рад геодетске организације</b> и то за геодетске радове под тачком 3: Извођење геодетских радова у поступку одржавања катастра непокретности и одржавања катастра водова <u>или копија лиценце за рад геодетске организације</u> за геодетске радове под тачком 3: Извођење геодетских радова у поступку одржавања катастра непокретности и одржавања катастра водова <u>или навођење инетрнет стране</u> на којој су подаци јавно доступни.

## ДОДАТНИ УСЛОВИ

У поступку јавне набавке број 39/2018 понуђач мора да докаже да испуњава додатне услове за учешће, дефинисане овом конкурсном документацијом, а испуњеност додатних услова понуђач доказује на начин дефинисан у наредној табели и то:

Р.бр.	ДОДАТНИ УСЛОВИ
1.	Да располаже неопходним финансијским капацитетом односно да је у претходне 3 обрачунске године (2015, 2016. и 2017.) остварио пословни приход у минималном износу од <b>18.000.000,00 динара</b>
Доказ	Извештај о бонитету за јавне набавке (образац БОН-ЈН) који издаје Агенција за привредне регистре, који мора да садржи: статусне податке понуђача, сажети биланс стања и биланс успеха за претходне три обрачунске године (2015, 2016. и 2017). Уколико у образцу БОН-ЈН нису доступни подаци за 2017. годину, а приказани износ пословног прихода у 2015. и 2016. години не задовољава износ захтеван у конкурсној документацији, понуђач је у обавези да достави биланс стања и биланс успеха за 2017. годину
2.	<p><b>I</b> Да располаже неопходним пословним капацитетом односно да је у претходних 5 обрачунских година (2013-2017) извео радове на изградњи и/или реконструкцији и/или рехабилитацији и/или санацији саобраћајница у износу од минимум <b>18.000.000,00</b> динара без ПДВ, од чега је извео најмање један посао у минималном износу од <b>6.000.000,00</b> динара без ПДВ</p> <p><b>И</b></p> <p><b>II</b> Да располаже неопходним пословним капацитетом односно да је у претходних 5 обрачунских година (2013-2017) извео радове на изградњи спољних инсталација канализације у износу од минимум <b>4.000.000,00</b> динара без ПДВ, од чега је извео најмање један посао у минималном износу од <b>1.500.000,00</b> динара без ПДВ</p> <p><b>И</b></p> <p><b>III</b> Да располаже неопходним пословним капацитетом односно да је у претходних 5 обрачунских година (2013-2017) извео радове на постављању инсталације јавног осветљења и радове на постављању спољних електро енергетских каблова у износу од минимум <b>4.000.000,00</b> динара без ПДВ, од чега је извео најмање један посао у минималном износу од <b>1.500.000,00</b> динара без ПДВ</p>
Доказ	<p><b>Потврда, уговор и окончана ситуација</b> (прва и последња страна окончане ситуације са рекапитулацијом радова) за све реализоване уговоре под <b>редним бројем I</b> у укупном износу од минимум 18.000.000,00 динара без ПДВ и за најмање један посао у минималном износу од 6.000.000,00 динара без ПДВ, за све реализоване уговоре под <b>редним бројем II</b> у укупном износу од минимум 4.000.000,00 динара без ПДВ и за најмање један посао у минималном износу од 1.500.000,00 динара без ПДВ и за све реализоване уговоре под <b>редним бројем III</b> у укупном износу од минимум 4.000.000,00 динара без ПДВ и за најмање један посао у минималном износу од 1.500.000,00 динара без ПДВ</p> <p>Уколико је уговор анексиран, неопходно је доставити све анексе тог уговора уколико се њима мења првобитно уговорена цена</p> <p>Потврде наручиоца не морају бити на Обрасцу из конкурсне документације.</p> <p>Потврде наручилаца о реализацији закључених уговора треба да садрже:</p> <ul style="list-style-type: none"> <li>- назив и адреса наручиоца</li> <li>- назив и адреса понуђача</li> </ul>

	<ul style="list-style-type: none"> <li>- предмет уговора</li> <li>- вредност изведених радова</li> <li>- број и датум уговора</li> <li>- контакт особа наручиоца и телефон</li> <li>- потпис овлашћеног лица и печат наручиоца</li> </ul> <p><b>Посебна напомена:</b>  <b>Уколико је понуђач у реализацији уговора наступао у групи понуђача, као носилац посла или члан групе, биће му призната само вредност радова коју је самостално извео. Уколико се на Потврди наручиоца не налази тај издвојени износ, потребно је доставити о томе одговарајући доказ - уговоре и/или ситуације између чланова групе понуђача или друге доказе на основу којих се може утврдити тачан износ и врста изведених радова од стране понуђача</b></p>																				
3.	<p>Да понуђач има у радном односу на неодређено или одређено време или ангажоване по основу уговора ван радног односа одговорне извођаче радова са личним лиценцама и то:</p> <table style="width: 100%; border: none;"> <tr> <td style="width: 60%;"><b>410 или 412 или 415 или 418</b></td> <td style="width: 40%;"><b>1 извршилац</b></td> </tr> <tr> <td><b>413 или 414</b></td> <td><b>1 извршилац</b></td> </tr> <tr> <td><b>450 или 850</b></td> <td><b>1 извршилац</b></td> </tr> </table>	<b>410 или 412 или 415 или 418</b>	<b>1 извршилац</b>	<b>413 или 414</b>	<b>1 извршилац</b>	<b>450 или 850</b>	<b>1 извршилац</b>														
<b>410 или 412 или 415 или 418</b>	<b>1 извршилац</b>																				
<b>413 или 414</b>	<b>1 извршилац</b>																				
<b>450 или 850</b>	<b>1 извршилац</b>																				
Доказ	<p>Копија личне лиценце издате од Инжењерске коморе Србије, потврда о важећу лиценце и доказ о радном статусу (за носиоца лиценце који је запослен код понуђача: фотокопија МА или другог одговарајућег обрасца, односно за носиоца лиценце који није запослен код понуђача: фотокопија уговора ван радног односа)</p> <p>Ако у уговору ван радног односа није наведено да ће носилац лиценце бити ангажован за реализацију радова који су предмет ове јавне набавке потребно је приложити Анекс уговора којим се то дефинише.</p> <p>Наручилац ће прихватити следеће уговоре ван радног односа:</p> <ol style="list-style-type: none"> <li>1. Уговор о привременим и повременим пословима;</li> <li>2. Уговор о делу (ради обављања послова који су ван делатности послодавца);</li> <li>3. Уговор о допунском раду</li> </ol>																				
4.	<p>Да располаже довољним техничким капацитетом односно да располаже следећом техничком опремом:</p> <table border="1" style="width: 100%; border-collapse: collapse;"> <tr> <td style="width: 70%;">грејдер</td> <td style="width: 30%;">комада 1</td> </tr> <tr> <td>финишер</td> <td>комада 1</td> </tr> <tr> <td>асфалтна база</td> <td>комада 1</td> </tr> <tr> <td>ваљак</td> <td>комада 2</td> </tr> <tr> <td>багер</td> <td>комада 2</td> </tr> <tr> <td>минибагер или комбинована машина</td> <td>комада 2</td> </tr> <tr> <td>камион кипер</td> <td>комада 4</td> </tr> <tr> <td>булдозер</td> <td>комада 1</td> </tr> <tr> <td>утоваривач</td> <td>комада 1</td> </tr> <tr> <td>вертикална платформа за рад на висини</td> <td>комада 1</td> </tr> </table>	грејдер	комада 1	финишер	комада 1	асфалтна база	комада 1	ваљак	комада 2	багер	комада 2	минибагер или комбинована машина	комада 2	камион кипер	комада 4	булдозер	комада 1	утоваривач	комада 1	вертикална платформа за рад на висини	комада 1
грејдер	комада 1																				
финишер	комада 1																				
асфалтна база	комада 1																				
ваљак	комада 2																				
багер	комада 2																				
минибагер или комбинована машина	комада 2																				
камион кипер	комада 4																				
булдозер	комада 1																				
утоваривач	комада 1																				
вертикална платформа за рад на висини	комада 1																				
Доказ	<p>1) <b>пописна листа са датумом 31.12.2017. године</b>, потписана од стране овлашћеног лица понуђача и оверена печатом понуђача <b>или аналитичка картица</b> основних средстава потписана од стране овлашћеног лица понуђача и оверена печатом понуђача;</p>																				

	<p>2) <b>рачун и отпремница</b> за средства набављена од 1.1.2018. године;</p> <p>3) <b>уговор о закупу</b>, који у прилогу мора имати пописну листу закупаоца или аналитичку картицу или рачун и отпремницу уколико је средство набављено од стране закупаоца након 1.1.2018. године;</p> <p>4) <b>уговор о лизингу</b></p> <p>На наведеним доказима потребно је видно означити тражену техничку опрему</p>
5.	Да достави средства обезбеђења и то:
Доказ	<b>Банкарска гаранција за озбиљност понуде – оригинал</b> , у износу од 2% од укупне вредности понуде без ПДВ
6.	Да, у случају заједничке понуде достави:
Доказ	<b>Споразум</b> којим се понуђачи из групе међусобно и према наручиоцу обавезују на извршење јавне набавке

**Уколико понуду подноси група понуђача**, сваки понуђач из групе понуђача мора да испуни обавезне услове из члана 75. став 1. тач. 1) до 4) ЗЈН, а додатне услове испуњавају заједно.

Услов из члана 75. став 1. тач. 5) дужан је да испуни понуђач из групе понуђача којем је поверено извршење дела набавке за који је неопходна испуњеност тог услова.

**Уколико понуђач подноси понуду са подизвођачем**, у складу са чланом 80. ЗЈН, подизвођач мора да испуњава обавезне услове из члана 75. став 1. тач. 1) до 4) ЗЈН.

У случају да наступа са подизвођачима, понуђач је дужан да за подизвођаче достави доказе о испуњености обавезних услова из члана 75. став 1. тач 1) до 4) ЗЈН.

Услов из члана 75. став 1. тач. 5) дужан је да испуни подизвођач којем је поверено извршење дела набавке за који је неопходна испуњеност тог услова.

Понуђач који је регистрован у Регистру понуђача који води Агенција за привредне регистре не доставља доказе о испуњености услова из члана 75. став 1. тач. 1) до 4) ЗЈН, сходно члану 78. ЗЈН.

Понуђач који је регистровани у регистру који води Агенција за привредне регистре не мора да достави доказ из члана 75. став 1. тачка 1) Извод из регистра Агенције за привредне регистре, који је јавно доступан на интернет страници Агенције за привредне регистре.

Понуђач који поседује Решење о издавању лиценце за рад геодетске организације коју издаје Републички геодетски завод и то за геодетске радове под тачком 3: Извођење геодетских радова у поступку одржавања катастра непокретности и одржавања катастра водова не мора да достави доказ о испуњености услова из члана 75. став 1. тач. 5) ЗЈН јер је тај податак јавно доступан на интернет страници Републичког геодетског завода.

Наручилац ће у сваком појединачном случају извршити увид у податке који су јавно доступни на интернет страни Републичког геодетског завода.

Уколико је доказ о испуњености услова електронски документ, понуђач доставља копију електронског документа у писаном облику, у складу са законом којим се уређује електронски документ.

Ако се у држави у којој понуђач има седиште не издају тражени докази, понуђач може, уместо доказа, приложити своју писану изјаву, дату под кривичном и материјалном одговорношћу оверену пред судским или управним органом, јавним бележником или другим надлежним органом те државе.

Ако понуђач има седиште у другој држави, наручилац може да провери да ли су документи којима понуђач доказује испуњеност тражених услова издати од стране надлежних органа те државе.

Докази о испуњености услова могу се доставити у неовереним копијама, а Наручилац може пре доношења одлуке о додели уговора, захтевати од понуђача, чија је понуда на основу извештаја комисије за јавну набавку оцењена као најповољнија, да достави на увид оригинал или оверену копију свих или појединих доказа. Изабрани понуђач ће, у року од најмање пет дана од дана пријема писаног позива Наручиоца, доставити на увид тражени оригинал или оверену копију доказа о испуњености услова из чл. 75. и 76. ЗЈН. Ако понуђач у остављеном року не достави на увид оригинал или оверену копију тражених доказа, Наручилац ће његову понуду одбити као неприхватљиву.

Наручилац задржава право провере достављених доказа од стране понуђача. Уколико се том приликом установи да копија траженог доказа не одговара у потпуности оригиналу тог доказа, понуда ће се одбити као неприхватљива.

Наручилац неће одбити понуду као неприхватљиву, уколико не садржи доказ одређен конкурсном документацијом, ако понуђач наведе у понуди интернет страницу на којој су подаци који су тражени у оквиру услова јавно доступни.

Понуда мора да садржи све доказе тражене Конкурсном документацијом као и попуњене, потписане и оверене обрасце из Конкурсне документације.

Обрасце који су у конкретном случају неприменљиви, понуђач није у обавези да потпише, овери и достави.

На сваком обрасцу Конкурсне документације је наведено ко је дужан да образац овери печатом и потпише и то:

- Уколико понуду подноси понуђач који наступа самостално, сваки образац мора бити оверен и потписан од стране овлашћеног лица понуђача;

- Уколико понуду подноси понуђач који наступа са подизвођачем, обрасци који се односе на подизвођаче могу бити оверени и потписани од стране овлашћеног лица понуђача или од стране овлашћеног лица подизвођача.

- Уколико понуду подноси група понуђача, обрасци који се односе на члана групе могу бити оверени и потписани од стране овлашћеног лица носиоца посла или овлашћеног лица члана групе понуђача.



Понуђач је дужан да без одлагања писмено обавести Наручиоца о било којој промени у вези са испуњеношћу услова из поступка јавне набавке, која наступи до доношења одлуке, односно закључења уговора, односно током важења уговора о јавној набавци и да је документује на прописани начин.

### **3 КРИТЕРИЈУМ ЗА ДОДЕЛУ УГОВОРА**

Критеријум за доделу уговора је **најнижа понуђена цена**.

У ситуацији када постоје две или више понуда са истом понуђеном ценом избор најповољније понуде ће се извршити на тај начин што ће бити изабрана понуда понуђача који је понудио краћи рок извођења радова.

У ситуацији када два или више понуђача који су понудили исту цену и исти рок извођења радова, избор најповољније понуде ће се извршити на тај начин што ће бити изабрана понуда понуђача који је тражио мањи износ аванса.

### **4 УПУТСТВО ПОНУЂАЧИМА КАКО ДА САЧИНЕ ПОНУДУ**

#### **4.1 ПОДАЦИ О ЈЕЗИКУ НА КОМЕ ПОНУДА МОРА БИТИ САСТАВЉЕНА**

Понуда и докази који се подnose уз понуду морају бити састављени на српском језику. Поступак се води на српском језику.

#### **4.2 НАЧИН ПОДНОШЕЊА ПОНУДЕ**

Понуде се припремају у складу са позивом за подношење понуда објављеним на Порталу јавних набавки, интернет сајту Наручиоца, Порталу службених гласила Републике Србије и база прописа и у складу са Конкурсном документацијом. Конкурсна документација се преузима преко Портала јавних набавки и интернет сајта Наручиоца [www.privreda.gov.rs](http://www.privreda.gov.rs).

Понуде се подnose у затвореној коверти са назнаком - **Понуда за ЈАВНУ НАБАВКУ БРОЈ: 39/2018 – Реконструкција дела улице Кнеза Милоша, општина Осечина (НЕ ОТВАРАТИ)**.

Понуђач је дужан да на полеђини коверте или кутије наведе назив и адресу понуђача, телефон и контакт особу.

У случају да понуду подноси група понуђача, на коверти је потребно назначити да се ради о групи понуђача и навести називе и адресу свих учесника у заједничкој понуди.

Понуде се достављају путем поште или лично сваког радног дана 07.30-15.30 часова, на адресу Наручиоца – Министарство привреде, Београд, Кнеза Милоша бр.20.

Крајњи рок за достављање понуда је **24. мај 2018. године до 9.00 часова**.

Понуда која стигне после рока наведеног у претходном ставу сматраће се неблагоприятном. Неблаговремена понуда неће се отворати и по окончању поступка отварања ће бити враћена понуђачу, са назнаком да је понуда поднета неблагоприятно.

Јавно отварање понуда ће се обавити **24. маја 2018. године у 11.00 часова** у просторијама Наручиоца - Министарство привреде, Сектор за инвестиције у инфраструктурне пројекте, Београд, Влајковићева бр. 10, уз присуство овлашћених представника понуђача.

Представник понуђача је дужан да, пре почетка отварања понуда, Комисији за јавну набавку достави пуномоћје за учешће у поступку отварања понуда.

Пуномоћје се доставља у писаној форми и мора бити заведено код понуђача, оверено печатом и потписано од стране овлашћеног лица понуђача.

#### **4.3 ПОДАЦИ О ОБАВЕЗНОЈ САДРЖИНИ ПОНУДЕ**

Обавезну садржину понуде чине докази тражени Конкурсном документацијом као и попуњени, потписани и оверени обрасци из Конкурсне документације.

#### **4.4 ПОНУДА СА ВАРИЈАНТАМА**

Понуда са варијантама није дозвољена.

#### **4.5 НАЧИН ИЗМЕНЕ, ДОПУНЕ И ОПОЗИВА ПОНУДЕ**

У року за подношење понуде понуђач може да измени, допуни или опозове понуду на начин који је одређен за подношење понуде.

Понуђач је дужан да јасно назначи који део понуде мења односно која документа накнадно доставља.

Измену, допуну или опозив понуде треба доставити на адресу Наручиоца – Министарство привреде, Београд, Кнеза Милоша бр.20, са назнаком:

Измена понуде за јавну набавку 39/2018 – Реконструкција дела улице Кнеза Милоша, општина Осечина - НЕ ОТВАРАТИ или

Допуна понуде за јавну набавку 39/2018 – Реконструкција дела улице Кнеза Милоша, општина Осечина - НЕ ОТВАРАТИ или

Опозив понуде за јавну набавку 39/2018 – Реконструкција дела улице Кнеза Милоша, општина Осечина -НЕ ОТВАРАТИ или

Измена и допуна понуде за јавну набавку 39/2018 – Реконструкција дела улице Кнеза Милоша, општина Осечина -НЕ ОТВАРАТИ.

На полеђини коверте или на кутији навести назив и адресу понуђача. У случају да понуду подноси група понуђача, на коверти је потребно назначити да се ради о групи понуђача и навести називе и адресу свих учесника у заједничкој понуди.

По истеку рока за подношење понуда понуђач не може да повуче нити да мења своју понуду.

Промена првобитно понуђене цене није дозвољена у форми одобравања попушта на понуђену цену већ искључиво у форми измене понуде за јавну набавку.

Уколико се измена понуде односи на понуђену цену, цена мора бити изражена у динарском износу, а не у процентима. Измењену цену доставити на обрасцу понуде уз приложени предмер и прерачун радова који је усклађен са изменом понуде.

#### **4.6 САМОСТАЛНО ПОДНОШЕЊЕ ПОНУДЕ**

Понуду може поднети понуђач који наступа самостално.

Понуђач је дужан да испуни обавезне и додатне услове, у свему на начин дефинисан у тачки 2. Услови за учешће у поступку јавне набавке из чл. 75. и 76. ЗЈН и упутство како се доказује испуњеност тих услова.

Понуђач који је самостално поднео понуду, не може истовремено да учествује у заједничкој понуди или као подизвођач, нити исто лице може учествовати у више заједничких понуда.

#### **4.7 ПОНУДА СА ПОДИЗВОЂАЧЕМ**

Уколико понуђач подноси понуду са подизвођачем дужан је да у Обрасцу понуде наведе да понуду подноси са подизвођачем, проценат укупне вредности набавке који ће поверити подизвођачу, а који не може бити већи од 50%, као и део предмета набавке који ће извршити преко подизвођача.

Подизвођач не може допунити доказе о испуњености додатних услова за понуђача.

Подизвођач је дужан да испуни обавезне услове, у свему на начин дефинисан у тачки 2. Услови за учешће у поступку јавне набавке из чл. 75. и 76. ЗЈН и упутство како се доказује испуњеност тих услова.

Понуђач у Обрасцу понуде наводи назив и седиште подизвођача, уколико ће делимично извршење набавке поверити подизвођачу.

Понуђач у потпуности одговара Наручиоцу и Инвеститору за извршење обавеза из поступка јавне набавке, односно извршење уговорних обавеза, без обзира на број подизвођача.

Понуђач је дужан да Наручиоцу, на његов захтев, омогући приступ код подизвођача, ради утврђивања испуњености тражених услова.

#### **4.8 ЗАЈЕДНИЧКА ПОНУДА**

Понуду може поднети група понуђача као заједничку понуду.

Сваки понуђач из групе понуђача је дужан да испуни обавезне услове, у свему на начин дефинисан у тачки 2. Услови за учешће у поступку јавне набавке из чл. 75. и 76. ЗЈН и упутство како се доказује испуњеност тих услова док додатне услове испуњавају и доказују заједно, на начин дефинисан истом тачком Конкурсне документације.

Саставни део заједничке понуде је **споразум** којим се понуђачи из групе међусобно и према Наручиоцу обавезују на извршење јавне набавке, а који **обавезно садржи**:

- 1) податке о члану групе који ће бити носилац посла, односно који ће поднети понуду и који ће заступати групу понуђача пред Наручиоцем;
- 2) опис послова сваког од понуђача из групе понуђача у извршењу уговора.

Понуђачи који поднесу заједничку понуду одговарају неограничено солидарно према Наручиоцу и Инвеститору.

Задруга може поднети понуду самостално, у своје име, а за рачун задругара или заједничку понуду у име задругара.

Ако задруга подноси понуду у своје име за обавезе из поступка јавне набавке и уговора о јавној набавци одговара задруга и задругари у складу са ЗЈН.

Ако задруга подноси заједничку понуду у име задругара за обавезе из поступка јавне набавке и уговора о јавној набавци неограничено солидарно одговарају задругари.

#### **4.9 НАЧИН И УСЛОВИ ПЛАЋАЊА, ГАРАНТНИ РОК, КАО И ДРУГЕ ОКОЛНОСТИ ОД КОЈИХ ЗАВИСИ ПРИХВАТЉИВОСТ ПОНУДЕ**

##### Захтеви у погледу начина, рока и услова плаћања

Рок плаћања је до 45 дана од дана пријема оверене авансне, привремене односно окончане ситуације, уз важеће банкарске гаранције и полису осигурања.

Понуђачу је дозвољено да захтева аванс до 25% вредности понуде без ПДВ.

##### Захтеви у погледу гарантног рока

Минимални гарантни рок за изведене радове износи две године рачунајући од дана примопредаје радова. За уграђене материјале важи гарантни рок у складу са условима произвођача, који тече од дана извршене примопредаје радова Инвеститору.

##### Захтев у погледу рока извођења радова

Рок за извођење радова **максимално 60 календарских дана**.

##### Захтев у погледу рока важења понуде

Рок важења понуде је 90 дана од дана отварања понуда.

У случају истека рока важења понуде, Наручилац ће у писаном облику тражити од понуђача продужење важења понуде. Понуђач који прихвати захтев за продужење рока важења понуде не може мењати понуду.

#### **4.10 ВАЛУТА И НАЧИН НА КОЈИ МОРА ДА БУДЕ НАВЕДЕНА И ИЗРАЖЕНА ЦЕНА У ПОНУДИ**

Цена мора бити исказана у динарима, са и без пореза на додатну вредност, са урачунатим свим трошковима које понуђач има у реализацији јавне набавке, с тим да ће се за оцену понуде узимати у обзир цена без пореза на додатну вредност.

Цена је фиксна и не може се мењати.

Ако је у понуди исказана неувобичајено ниска цена, Наручилац ће поступити у складу са чланом 92. ЗЈН.

Цену је потребно изразити нумерички и текстуално, при чему текстуално изражена цена има предност у случају несагласности.

#### **4.11 ПОДАЦИ О ВРСТИ, САДРЖИНИ, НАЧИНУ ПОДНОШЕЊА, ВИСИНИ И РОКОВИМА ОБЕЗБЕЂЕЊА ИСПУЊЕЊА ОБАВЕЗА ПОНУЂАЧА**

Понуђач је у обавези да уз понуду достави

**Банкарску гаранцију за озбиљност понуде** – оригинал, у износу од 2 % од укупне вредности понуде без ПДВ са роком важења 90 дана од дана јавног отварања понуда, која мора бити неопозива, без права на приговор, безусловна и платива на први позив – оригинал - у корист Министарства привреде, Београд, Кнеза Милоша бр. 20, ПИБ 108213421, матични број 17862154, број рачуна: 840-1620-21.

Наручилац има право да банкарску гаранцију за озбиљност понуде активира у следећим случајевима:

а) ако понуђач коме је додељен уговор одбије да закључи уговор о јавној набавци

б) ако изабрани понуђач у року од 15 дана од дана закључења уговора, Наручиоцу не достави банкарску гаранцију за повраћај аванса и банкарску гаранцију за добро извршење посла;

в) ако изабрани понуђач у року од 15 дана од дана закључења уговора, Наручиоцу не достави полису осигурања за објекат у изградњи и полису осигурања од одговорности за штету причињену трећим лицима и стварима трећих лица.

#### **4.12 ЗАШТИТА ПОВЕРЉИВОСТИ ПОДАТАКА КОЈЕ НАРУЧИЛАЦ СТАВЉА ПОНУЂАЧИМА НА РАСПОЛАГАЊЕ, УКЉУЧУЈУЋИ И ЊИХОВЕ ПОДИЗВОЂАЧЕ**

Наручилац је дужан да:

1) чува као поверљиве све податке о понуђачима садржане у понуди које је као такве, у складу са ЗЈН, понуђач означио у понуди;

2) одбије давање информације која би значила повреду поверљивости података добијених у понуди;

3) чува као пословну тајну имена, заинтересованих лица, понуђача, као и податке о поднетим понудама, до отварања понуда.

Неће се сматрати поверљивим докази о испуњености обавезних услова, цена и други подаци из понуде који су од значаја за примену елемената критеријума и рангирање понуде.

#### **4.13 ДОДАТНЕ ИНФОРМАЦИЈЕ ИЛИ ПОЈАШЊЕЊА У ВЕЗИ СА ПРИПРЕМАЊЕМ ПОНУДА,**

Заинтересовано лице може, у писаном облику (путем поште на адресу Наручиоца, електронске поште на имејл [tamara.djuricic@privreda.gov.rs](mailto:tamara.djuricic@privreda.gov.rs) или факсом на број 011-333-4157) тражити од Наручиоца додатне информације или појашњења у вези са припремањем понуде, при чему може да укаже Наручиоцу и на евентуално уочене недостатке и неправилности у Конкурсној документацији, најкасније пет дана пре истека рока за подношење понуде. Особа за контакт је Тамара Ђуричић, сваког радног дана 07.30 – 15.30 часова.

Тражење додатних информација или појашњења телефоном није дозвољено.

Додатне информације или појашњења упућују се са напоменом „Захтев за додатним информацијама или појашњењима конкурсне документације, ЈН број 39/2018 – Реконструкција дела улице Кнеза Милоша, општина Осечина.

Наручилац ће у року од три дана од дана пријема захтева, објавити одговор на Порталу јавних набавки и на својој интернет страници.

#### **4.14 ОБИЛАЗАК ЛОКАЦИЈЕ**

Понуђач је дужан да се увери у све услове градње, техничку документацију, као и да стекне комплетан увид у све информације које су неопходне за припрему понуде, на локацији на којој ће се радови и изводити.

Обилазак локације и увид у документацију биће организован у договору са особом задуженом за обилазак локације, а то је **Марија Марковић, дипл. инж. грађевине, телефон 014/451-311, 062/ 846 96 50.**

Као доказ да је обишао локацију, понуђач у оквиру своје понуде доставља потписан и оверен Образац из конкурсне документације – Изјава о посети локације, који не мора бити оверен од стране лица задуженог за обилазак локације.

#### **4.15 ИЗМЕНЕ И ДОПУНЕ КОНКУРСНЕ ДОКУМЕНТАЦИЈЕ**

Ако у року предвиђеном за подношење понуде измени или допуни Конкурсну документацију, Наручилац ће измене и допуне Конкурсне документације објавити на Порталу јавних набавки и интернет адреси Наручиоца [www.privreda.gov.rs](http://www.privreda.gov.rs)

Ако Наручилац измени или допуни Конкурсну документацију осам или мање дана пре истека рока за подношење понуда, дужан је да продужи рок за подношење понуда и објави обавештење о продужењу рока за подношење понуда.

Понуде се припремају у складу са Конкурсном документацијом и изменама и допунама Конкурсне документације.

Измене и допуне Конкурсне документације важиће само уколико су учињене у писаној форми. Усмене изјаве или изјаве дате на било који други начин од стране Наручиоца, неће ни у ком погледу обавезивати Наручиоца.

#### **4.16 КОМУНИКАЦИЈА**

Комуникација у поступку јавне набавке одвија се писаним путем, односно путем поште, електронске поште или факсом, као и објављивањем од стране Наручиоца на Порталу јавних набавки и интернет адреси Наручиоца [www.privreda.gov.rs](http://www.privreda.gov.rs)

Ако је документ из поступка јавне набавке достављен од стране Наручиоца или понуђача путем електронске поште или факсом, страна која је извршила достављање дужна је да од друге стране захтева да на исти начин потврди пријем тог документа, што је друга страна дужна и да учини када је то неопходно као доказ да је извршено достављање.

#### **4.17 ДОДАТНА ОБЈАШЊЕЊА, КОНТРОЛА И ДОПУШТЕНЕ ИСПРАВКЕ**

Наручилац може да захтева од понуђача додатна објашњења која ће му помоћи при прегледу, вредновању и упоређивању понуда, а може да врши и контролу (увид) код понуђача, односно његових подизвођача.

Наручилац може, уз сагласност понуђача, да изврши исправке рачунских грешака уочених приликом разматрања понуде по окончаном поступку отварања понуда, узимајући као релевантну цену по јединици мере.

Проверу рачунске тачности понуда и грешке, уколико их буде, Наручилац ће исправљати на следећи начин:

Уколико није тачан производ јединичне цене и количине, јединична цена ће се сматрати тачном.

Уколико цена за неку позицију није дата сматраће се да је вредност радова на тој позицији укључена у вредност других радова.

Уколико понуђач начини грешку у попуњавању, потребно је да исту избели и правилно попуни, а место начињене грешке парафира и овери печатом.

Ако се понуђач не сагласи са исправком рачунских грешака, Наручилац ће његову понуду одбити као неприхватљиву.

#### **4.18 НЕУОБИЧАЈЕНО НИСКА ЦЕНА**

Наручилац може да одбије понуду због неубичајено ниске цене.

Неубичајено ниска цена у смислу ЗЈН је понуђена цена која значајно одступа у односу на тржишно упоредиву цену и изазива сумњу у могућност извршења јавне набавке у складу са понуђеним условима.

Ако Наручилац оцени да понуда садржи неубичајено ниску цену, захтеваће од понуђача детаљно образложење свих њених саставних делова које сматра меродавним,

а нарочито наводе у погледу економике начина градње, производње или изабраних техничких решења, у погледу изузетно повољних услова који понуђачу стоје на располагању за извршење уговора или у погледу оригиналности производа, услуга или радова које понуђач нуди.

#### 4.19 НЕГАТИВНЕ РЕФЕРЕНЦЕ

Наручилац може одбити понуду уколико поседује доказ да је понуђач у претходне три године пре објављивања позива за подношење понуда у поступку јавне набавке:

- 1) поступао супротно забрани из чл. 23. и 25. ЗЈН;
- 2) учинио повреду конкуренције;
- 3) доставио неистините податке у понуди или без оправданих разлога одбио да закључи уговор о јавној набавци, након што му је уговор додељен;
- 4) одбио да достави доказе и средства обезбеђења на шта се у понуди обавезао.

Наручилац може одбити понуду уколико поседује доказ који потврђује да понуђач није испуњавао своје обавезе по раније закљученим уговорима о јавним набавкама који су се односили на исти предмет набавке, за период од претходне три године пре објављивања позива за подношење понуда.

Доказ може бити:

- 1) правоснажна судска одлука или коначна одлука другог надлежног органа;
- 2) исправа о реализованом средству обезбеђења испуњења обавеза у поступку јавне набавке или испуњења уговорних обавеза;
- 3) исправа о наплаћеној уговорној казни;
- 4) рекламације потрошача, односно Инвеститора, ако нису отклоњене у уговореном року;
- 5) извештај надзорног органа о изведеним радовима који нису у складу са пројектом, односно уговором;
- 6) изјава о раскиду уговора због неиспуњења битних елемената уговора дата на начин и под условима предвиђеним законом којим се уређују облигациони односи;
- 7) доказ о ангажовању на извршењу уговора о јавној набавци лица која нису означена у понуди као подизвођачи, односно чланови групе понуђача;
- 8) други одговарајући доказ примерен предмету јавне набавке, који се односи на испуњење обавеза у ранијим поступцима јавне набавке или по раније закљученим уговорима о јавним набавкама.

Наручилац може одбити понуду ако поседује доказ - правоснажну судску одлуку или коначну одлуку другог надлежног органа који се односи на поступак који је спровео или уговор који је закључио и други наручилац ако је предмет јавне набавке истоврстан.

#### 4.20 ПОШТОВАЊЕ ОБАВЕЗА КОЈЕ ПРОИЗЛАЗЕ ИЗ ВАЖЕЋИХ ПРОПИСА

Понуђач је дужан да поштује све обавезе које произлазе из важећих прописа о заштити на раду, запошљавању и условима рада, заштити животне средине-

Понуђач не сме имати забрану обављања делатности која је на снази у време подношења понуде.



#### **4.21 КОРИШЋЕЊЕ ПАТЕНТА И ОДГОВОРНОСТ ЗА ПОВРЕДУ ЗАШТИЋЕНИХ ПРАВА ИНТЕЛЕКТУАЛНЕ СВОЈИНЕ ТРЕЋИХ ЛИЦА**

Накнаду за коришћење патената, као и одговорност за повреду заштићених права интелектуалне својине трећих лица сноси понуђач.

#### **4.22 НАЧИН И РОК ЗА ПОДНОШЕЊЕ ЗАХТЕВА ЗА ЗАШТИТУ ПРАВА ПОНУЂАЧА**

Поступак заштите права понуђача регулисан је одредбама чл. 138. - 166. ЗЈН.

Захтев за заштиту права може да поднесе понуђач, односно заинтересовано лице, које има интерес за доделу уговора у поступку јавне набавке и који је претрпео или би могао да претрпи штету због поступања Наручиоца противно одредбама ЗЈН.

Захтев за заштиту права подноси се Наручиоцу, а копија се истовремено доставља Републичкој комисији.

Наручиоцу се захтев за заштиту права предаје непосредно или електронском поштом на имејл [tamara.djuricic@privreda.gov.rs](mailto:tamara.djuricic@privreda.gov.rs), факсом на број 011/333-4157 или препорученом пошиљком са повратницом на адресу Наручиоца.

Захтев за заштиту права се може поднети у току целог поступка јавне набавке, против сваке радње Наручиоца, осим уколико ЗЈН није другачије одређено.

О поднетом захтеву за заштиту права Наручилац ће обавестити све учеснике у поступку јавне набавке, односно објавити обавештење о поднетом захтеву на Порталу јавних набавки, најкасније у року од два дана од дана пријема захтева.

Уколико се захтевом за заштиту права оспорава врста поступка, садржина позива за подношење понуда или Конкурсне документације, захтев ће се сматрати благовременим уколико је примљен од стране Наручиоца најкасније седам дана пре истека рока за подношење понуда, без обзира на начин достављања и уколико је подносилац захтева у складу са чланом 63. став 2. ЗЈН указао Наручиоцу на евентуалне недостатке и неправилности, а Наручилац исте није отклонио.

Захтев за заштиту права којим се оспоравају радње које Наручилац предузме пре истека рока за подношење понуда, а након истека рока из претходног става, сматраће се благовременим уколико је поднет најкасније до истека рока за подношење понуда.

После доношења одлуке о додели уговора и одлуке о обустави поступка, рок за подношење захтева за заштиту права је десет дана од дана објављивања одлуке на Порталу јавних набавки.

Захтевом за заштиту права не могу се оспоравати радње Наручиоца предузете у поступку јавне набавке ако су подносиоцу захтева били или могли бити познати разлози за његово подношење пре истека рока за подношење захтева, а подносилац захтева га није поднео пре истека тог рока.

Ако је у истом поступку јавне набавке поново поднет захтев за заштиту права од стране истог подносиоца захтева, у том захтеву се не могу оспоравати радње Наручиоца за које је подносилац захтева знао или могао знати приликом подношења претходног захтева.

Захтев за заштиту права не задржава даље активности наручиоца у поступку јавне набавке у складу са одредбама члана 150. ЗЈН.

Наручилац ће објавити обавештење о поднетом захтеву за заштиту права на Порталу јавних набавки и на својој интернет страници најкасније у року од два дана од дана пријема захтева за заштиту права.

#### **4.23 САДРЖИНА ЗАХТЕВА ЗА ЗАШТИТУ ПРАВА**

Захтев за заштиту права садржи:

- 1) назив и адресу подносиоца захтева и лице за контакт;
- 2) назив и адресу Наручиоца;
- 3) податке о јавној набавци која је предмет захтева, односно о одлуци Наручиоца;
- 4) повреде прописа којима се уређује поступак јавне набавке;
- 5) чињенице и доказе којима се повреде доказују;
- 6) потврду о уплати таксе из члана 156. ЗЈН;
- 7) потпис подносиоца.

Ако поднети захтев за заштиту права не садржи све обавезне елементе, Наручилац ће такав захтев одбацити закључком.

Наручилац закључак доставља подносиоцу захтева и Републичкој комисији у року од три дана од дана доношења.

Против закључка Наручиоца подносилац захтева може у року од три дана од дана пријема закључка поднети жалбу Републичкој комисији, док копију жалбе истовремено доставља Наручиоцу.

Валидан доказ о извршеној уплати таксе, у складу са Упутством о уплати таксе за подношење захтева за заштиту права Републичке комисије, објављеном на сајту Републичке комисије, у смислу члана 151. став 1. тачка 6) ЗЈН, је :

**Потврда о извршеној уплати таксе која мора да садржи следеће елементе:**

- (1) да буде издата од стране банке и да садржи печат банке;
- (2) да представља доказ о извршеној уплати таксе, што значи да потврда мора да садржи податак да је налог за уплату таксе, односно налог за пренос средстава реализован, као и датум извршења налога;
- (3) износ таксе из члана 156. ЗЈН чија се уплата врши- 120.000,00 динара;
- (4) број рачуна: 840-30678845-06;
- (5) шифру плаћања: 153 или 253;
- (6) позив на број: подаци о броју или ознаци јавне набавке поводом које се подноси захтев за заштиту права;
- (7) сврха: ЗЗП; Министарство привреде; број или ознака јавне набавке поводом које се подноси захтев за заштиту права;

- (8) Корисник: буџет Републике Србије;
- (9) назив уплатиоца, односно назив подносиоца захтева за заштиту права за којег је извршена уплата таксе;
- (10) потпис овлашћеног лица банке, **или**

**Налог за уплату**, први примерак, оверен потписом овлашћеног лица и печатом банке или поште, који садржи и све друге елементе из потврде о извршеној уплати таксе наведене под тачком 1 **или**

**Потврда издата од стране Републике Србије, Министарства финансија, Управе за трезор**, потписана и оверена печатом, која садржи све елементе из потврде о извршеној уплати таксе из тачке 1, осим оних наведених под (1) и (10), за подносиоце захтева за заштиту права који имају отворен рачун у оквиру припадајућег консолидованог рачуна трезора, а који се води у Управи за трезор (корисници буџетских средстава, корисници средстава организација за обавезно социјално осигурање и други корисници јавних средстава) **или**

**Потврда издата од стране Народне банке Србије**, која садржи све елементе из потврде о извршеној уплати таксе из тачке (1), за подносиоце захтева за заштиту права (банке и други субјекти) који имају отворен рачун код НБС.

Више информација о уплати таксе за подношење захтева за заштиту права може се добити на интернет страници Републичке комисије за заштиту права у поступцима јавних навакки <http://www.kjn.gov.rs/ci/uputstvo-o-uplati-republicke-administrativne-takse.html>

#### 4.24 РОК ЗА ДОНОШЕЊЕ ОДЛУКЕ О ДОДЕЛИ УГОВОРА

Рок за доношење одлуке о додели уговора је 25 дана од дана отварања понуда.

#### 4.25 РОК У КОЈЕМ ЋЕ УГОВОР БИТИ ЗАКЉУЧЕН

Наручилац ће уговор о јавној набавкци доставити понуђачу коме је уговор додељен у року од осам дана од дана протека рока за подношење захтева за заштиту права из члана 149. ЗЈН.

У случају да је поднета само једна понуда Наручилац може закључити уговор пре истека рока за подношење захтева за заштиту права, у складу са чланом 112. став 2. тачка 5) ЗЈН.

#### 4.26 ОБУСТАВА ЈАВНЕ НАБАВКЕ

Наручилац ће обуставити поступак јавне набавке уколико нису испуњени услови за доделу уговора из члана 107. ЗЈН.

Наручилац може да обустави поступак јавне набавке из објективних и доказивих разлога који се нису могли предвидети у време покретања поступка и који онемогућавају да се започети поступак оконча, или услед којих је престала потреба Наручиоца за предметном набавком због чега се неће понављати у току исте буџетске године односно у наредних шест месеци.

#### 4.27 УВИД У ДОКУМЕНТАЦИЈУ

Понуђач има право да изврши увид у документацију о спроведеном поступку јавне набавке после доношења одлуке о додели уговора, односно одлуке о обустави поступка о чему може поднети писмени захтев наручиоцу путем електронске поште, поште и факсом.

Наручилац ће лицу из претходног става, омогућити увид у документацију и копирање документације из поступка о трошку подносиоца захтева, у року од два дана од дана пријема писаног захтева, уз обавезу да заштити податке у складу са чл. 14. и 15. ЗЈН.

#### 4.28 ТРОШКОВИ ПРИПРЕМАЊА ПОНУДЕ

Понуђач може да у оквиру понуде достави укупан износ и структуру трошкова припремања понуде. Трошкове припреме и подношења понуде сноси искључиво понуђач и не може тражити од Наручиоца накнаду трошкова.

Ако је поступак јавне набавке обустављен из разлога који су на страни Наручиоца, оба наручиоца су дужна да понуђачу надокнаде трошкове прибављања средства обезбеђења, под условом да је понуђач тражио накнаду тих трошкова у понуди.

#### 4.29 УПУТСТВО О ИЗГЛЕДУ ТАБЛЕ СА ПОДАЦИМА О ПРОЈЕКТУ МИНИСТАРСТВА ПРИВРЕДЕ

Упутство о изгледу табле са подацима о пројекту Министарства привреде представља смернице извођачима за израду табли у складу са дефинисаном уговорном обавезом и за правилну употребу лога Министарства привреде, на основу члана 201. тачка 16. Закона о планирању и изградњи и Правилника о изгледу, саджини и месту постављања градилишне табле.

#### ТЕХНИЧКЕ КАРАКТЕРИСТИКЕ:

1. Градилишна табла је правоугаоног облика димензија 200 x 300 x 20cm, израђена од челичних кутијастих профила и поцинкованог лима, а поставља се на челичним носачима одговарајуће носивости фундираним у бетон.
2. Позадина табле мора бити светлоранцасте боје отпорна на атмосферске утицаје.

#### ПРИКАЗ ОБАВЕЗНОГ САДРЖАЈА:

1. **Лого Министарства привреде** позициониран је у горњем десном углу. Минималне димензије лога су 40 x 40cm.
2. **Лого Европске инвестиционе банке** позициониран је у горњем десном углу. Минималне димензије лога су 40 x 40cm.
3. На делу испод лога Министарства привреде, односно лога Европске инвестиционе банке „болдовано“ су истакнути следећи подаци:
  - а) Назив, намена и величина објекта и
  - б) Број катастарске парцеле
4. Модел објекта је позициониран у горњем левом углу

5. На доњем делу табле наведено је следеће:
- а) Назив привредног друштва, односно правног лица или предузетника који је израдио пројектну документацију (адреса, телефон и сајт)
  - б) Име одговорног пројектанта
  - в) Назив извођача радова, име одговорног извођача радова и име лица које врши надзор
  - г) Број и датум решења којим је издата грађевинска дозвола и назив органа који је издао грађевинску дозволу, односно број решења којим се одобрава извођење радова (за које се не издаје грађевинска дозвола)
  - д) Датум почетка грађења
  - ђ) Рок завршетка изградње објекта
  - е) Назив Наручиоца
  - ж) Назив Инвеститора

**4.30 СПИСАК ОБРАЗАЦА КОЈИ ЧИНЕ САСТАВНИ ДЕО КОНКУРСНЕ ДОКУМЕНТАЦИЈЕ (ПОНУДЕ)**

	<b>НАЗИВ ОБРАСЦА</b>	<b>БРОЈ ОБРАСЦА</b>
<b>1.</b>	Образац понуде	<b>ОБРАЗАЦ БР. 1</b>
<b>2.</b>	Општи подаци о понуђачу	<b>ОБРАЗАЦ БР. 2</b>
<b>3.</b>	Општи подаци о члану групе понуђача	<b>ОБРАЗАЦ БР. 3</b>
<b>4.</b>	Изјава о посети локације	<b>ОБРАЗАЦ БР. 4</b>
<b>5.</b>	Изјава о одговорном извођачу	<b>ОБРАЗАЦ БР. 5</b>
<b>6.</b>	Списак изведених радова	<b>ОБРАЗАЦ БР. 6</b>
<b>7.</b>	Потврда о реализацији уговора	<b>ОБРАЗАЦ БР. 7</b>
<b>8.</b>	Изјава о расположивости техничке опреме	<b>ОБРАЗАЦ БР. 8</b>
<b>9.</b>	Модел уговора	<b>ОБРАЗАЦ БР. 9</b>
<b>10.</b>	Трошкови припреме понуде	<b>ОБРАЗАЦ БР. 10</b>
<b>11.</b>	Изјава о независној понуди	<b>ОБРАЗАЦ БР. 11</b>
<b>12.</b>	Изјава понуђача о поштовању важећих прописа о заштити на раду, запошљавању и условима рада, заштити животне средине, као и да нема забрану обављања делатности	<b>ОБРАЗАЦ БР. 12</b>
<b>13.</b>	Предмер и предрачун	<b>ОБРАЗАЦ БР. 13</b>

**Образац 1.**

**ОБРАЗАЦ ПОНУДЕ**

**Понуда број \_\_\_\_\_ од \_\_\_\_. \_\_\_\_. 2018. године  
за јавну набавку 39/2018 – Реконструкција дела улице Кнеза  
Милоша, општина Осечина**

**1) Општи подаци о понуђачу:**

Скраћени назив: \_\_\_\_\_

Седиште и адреса: \_\_\_\_\_

Матични број: \_\_\_\_\_ ПИБ: \_\_\_\_\_

а) понуђач који наступа самостално б) понуђач – носилац посла в) понуђач из групе понуђача г) понуђач/члан групе, који наступа са подизвођачем д) подизвођач (заокружити)

Скраћени назив: \_\_\_\_\_

Седиште и адреса: \_\_\_\_\_

Матични број: \_\_\_\_\_ ПИБ: \_\_\_\_\_

а) понуђач који наступа самостално б) понуђач – носилац посла в) понуђач из групе понуђача г) понуђач/члан групе, који наступа са подизвођачем д) подизвођач (заокружити)

Скраћени назив: \_\_\_\_\_

Седиште и адреса: \_\_\_\_\_

Матични број: \_\_\_\_\_ ПИБ: \_\_\_\_\_

а) понуђач који наступа самостално б) понуђач – носилац посла в) понуђач из групе понуђача г) понуђач/члан групе, који наступа са подизвођачем д) подизвођач (заокружити)

**НАПОМЕНА:** Образац копирати у потребном броју примерака у случају већег броја понуђача из групе понуђача или подизвођача

2) Понуду број \_\_\_\_\_ од \_\_\_\_\_.2018. године подносимо

а) самостално б) заједничку понуду ц) са подизвођачем д) заједнички са подизвођачем

<b>Укупна цена без ПДВ</b>	
<b>Укупна цена са ПДВ</b>	
<b>Рок</b> завршетка радова износи _____ календарских дана од дана увођења у посао (максимално 60 календарских дана)	
<b>Гарантни рок</b> за све радове је _____ године, од дана примопредаје радова (не краћи од 2 године)	
Важење понуде износи 90 дана од дана отварања понуда	
Тражени <b>аванс</b> (највише до 25%)	а) аванс _____% б) без аванса

3) Подаци о подизвођачу:

Назив подизвођача	Позиција радова које изводи	Вредност радова без ПДВ	Процент укупне вредности набавке који ће извршити подизвођач:

Датум \_\_\_\_\_

Потпис овлашћеног лица

М.П.

**Напомене:** Образац понуде понуђач мора да попуни, овери печатом и потпише, чиме потврђује да су тачни подаци који су у обрасцу понуде наведени. Уколико понуђачи подносе заједничку понуду, група понуђача може да се определи да образац понуде потписују и печатом оверавају сви понуђачи из групе понуђача или група понуђача може да одреди једног понуђача из групе који ће попунити, потписати и печатом оверити образац понуде.



**Образац 2.**

**ОПШТИ ПОДАЦИ О ПОНУЂАЧУ**

Назив понуђача	
Седиште и адреса понуђача	
Одговорно лице – директор	
Особа за контакт	
Телефон	
Имејл	
Рачун и банка	
Матични број	
ПИБ	
Врста правног лица (микро, мало, средње, велико, ЈП или физичко лице)	

Датум \_\_\_\_\_

Потпис овлашћеног лица

М.П.

Образац попуњава понуђач који наступа самостално или понуђач-носилац посла.  
Образац потписује и оверава овлашћено лице понуђача.

**Образац 3.**

**ОПШТИ ПОДАЦИ О ЧЛАНУ ГРУПЕ ПОНУЂАЧА**

Назив члана групе понуђача	
Седиште и адреса члана групе понуђача	
Одговорно лице члана групе - директор	
Особа за контакт	
Телефон	
Имејл	
Рачун и банка	
Матични број	
ПИБ	

Датум \_\_\_\_\_

Потпис овлашћеног лица

М.П.

\_\_\_\_\_

Образац копирати у потребном броју примерака за сваког члана групе понуђача. Образац потписује и оверава овлашћено лице носиоца посла групе понуђача или овлашћено лице члана групе

**Образац 4.**

**ИЗЈАВА ПОНУЂАЧА О ПОСЕТИ ЛОКАЦИЈЕ**

Изјављујем да смо посетили локацију која је предмет јавне набавке број 39/2018 и стекли увид у техничку документацију и све информације које су неопходне за припрему понуде. Такође изјављујем да смо упознати са свим условима градње и да они, сада видљиви, не могу бити основ за било какве накнадне промене у цени.

Датум \_\_\_\_\_

Потпис овлашћеног лица

М.П.

Образац не мора бити потписан од стране локалне самоуправе односно лица задуженог за обилазак локације.

Образац потписује и оверава овлашћено лице понуђача уколико наступа самостално или са подизвођачима.

Уколико наступа у групи, образац потписује и оверава овлашћено лице носиоца посла групе понуђача или овлашћено лице члана групе.

**Образац 5.****ИЗЈАВА О ОДГОВОРНОМ ИЗВОЂАЧУ**

Изјављујем да ће доле наведени одговорни извођачи радова бити расположиви у периоду извршења уговора за реконструкцију дела улице Кнеза Милоша, општина Осечина:

Бр.	Име и презиме	Број лиценце	Назив понуђача (члана групе понуђача) који ангажује одговорног извођача:	Основ ангажовања: 1. Запослен код понуђача 2. Ангажован уговором
1.				
2.				
3.				

Датум \_\_\_\_\_

Потпис овлашћеног лица

\_\_\_\_\_  
М.П.

Образац копирати у потребном броју примерака.

Образац потписује и оверава овлашћено лице понуђача уколико наступа самостално или са подизвођачима. Уколико наступа у групи, образац потписује и оверава овлашћено лице носиоца посла групе понуђача или овлашћено лице члана групе.

Напомена: Последњу колону: Основ ангажовања попунити тако, што се за запослене уноси број - 1, а за ангажоване уговором број - 2.

**Образац 6.**

**СПИСАК ИЗВЕДЕНИХ РАДОВА**

Наручилац	Период извођења радова	Врста радова	Вредност изведених радова (без ПДВ)
<b>УКУПНО изведених радова без ПДВ:</b>			

Датум \_\_\_\_\_

Потпис овлашћеног лица

\_\_\_\_\_

М.П.

Образац копирати у потребном броју примерака за сваког члана групе понуђача. Образац потписује и оверава овлашћено лице понуђача уколико наступа самостално или са подизвођачима. Образац потписује и оверава овлашћено лице носиоца посла групе понуђача или овлашћено лице члана групе.

**Образац 7.**

**ПОТВРДА О РЕАЛИЗАЦИЈИ УГОВОРА**

\_\_\_\_\_  
Назив наручиоца

\_\_\_\_\_  
Адреса

Овим потврђујемо да је понуђач

\_\_\_\_\_  
из

ул. \_\_\_\_\_

за потребе Наручиоца

\_\_\_\_\_  
а) самостално; б) као носилац посла; в) као члан групе; г) као подизвођач

*(заокружити одговарајући начин наступања)*

квалитетно и у уговореном року извео радове

\_\_\_\_\_  
*(навести предмет уговора односно врсту радова)*

у вредности од укупно \_\_\_\_\_ динара без ПДВ,

односно у вредности од укупно \_\_\_\_\_ динара са

ПДВ, а на основу уговора број \_\_\_\_\_ од

\_\_\_\_\_.

Контакт особа Наручиоца: \_\_\_\_\_,

Телефон: \_\_\_\_\_

Датум: \_\_\_\_\_

Потпис овлашћеног лица Наручиоца

\_\_\_\_\_  
М.П.

Образац копирати у потребном броју примерака.

**Образац 8.****ИЗЈАВА О РАСПОЛОЖИВОСТИ ТЕХНИЧКЕ ОПРЕМЕ**

Изјављујемо да имамо у власништву, односно закупу или лизингу и у исправном стању захтевани технички капацитет за јавну набавку број 39/2018 – Реконструкција дела улице Кнеза Милоша, општина Осечина и да ће наведена опрема бити на располагању за све време извођења радова који су предмет ове јавне набавке:

Ред. бр.	Техничко средство	Ком.	Редни број и бр. стране са пописне листе	Број уговора о лизингу или закупу	Уписати у чијем је власништву техничко средство
1.	грејдер	1			
2.	финишер	1			
3.	асфалтна база	1			
4.	ваљак	2			
5.	багер	2			
6.	минибагер или комбинована машина	2			
7.	камион кипер	4			
8.	булдозер	1			
9.	утоваривач	1			
10.	вертикална платформа за рад на висини	1			

Датум \_\_\_\_\_

Потпис овлашћеног лица

М.П. \_\_\_\_\_

Образац копирати у потребном броју примерака за сваког члана групе понуђача.

Образац потписује и оверава овлашћено лице овлашћеног члана групе понуђача или овлашћено лице члана групе. Образац потписује и оверава овлашћено лице понуђача уколико наступа самостално или са подизвођачима.

## Образац 9.

### МОДЕЛ УГОВОРА О ИЗВОЂЕЊУ РАДОВА

Уговорне стране :

1. **Република Србија – Министарство привреде**, Београд, Ул. Кнеза Милоша бр. 20, ПИБ 108213421, матични број 17862154, рачун број 840-1620-21 (у даљем тексту: Наручилац) које, по овлашћењу број: 021-02-2/2017-02 од 17. јула 2017. године, заступа државни секретар Драган Стевановић
  2. **Република Србија – општина Осечина, Осечина**, Ул. Карађорђева бр. 78, ПИБ ПИБ 101598037, матични број 07256230, рачун број 840-78640-15 (у даљем тексту: Инвеститор), кога заступа председник Драган Алексић
  3. **Привредно друштво/носилац посла** \_\_\_\_\_,  
\_\_\_\_\_, Ул. \_\_\_\_\_ бр. \_\_\_\_\_, ПИБ \_\_\_\_\_,  
\_\_\_\_\_, матични број \_\_\_\_\_, рачун број \_\_\_\_\_  
код банке \_\_\_\_\_;
  - члан групе/подизвођач** \_\_\_\_\_,  
\_\_\_\_\_, Ул. \_\_\_\_\_ бр. \_\_\_\_\_, ПИБ \_\_\_\_\_,  
\_\_\_\_\_, матични број \_\_\_\_\_;
  - члан групе/подизвођач** \_\_\_\_\_,  
\_\_\_\_\_, Ул. \_\_\_\_\_ бр. \_\_\_\_\_, ПИБ \_\_\_\_\_,  
\_\_\_\_\_, матични број \_\_\_\_\_;
- (у даљем тексту: Извођач), које заступа директор \_\_\_\_\_

### УВОДНИ ДЕО

- На основу Уредбе о поступку по коме се бирају инфраструктурни пројекти и поступку по коме се спроводи подршка унапређења локалне и регионалне инфраструктуре – Градимо заједно („Службени гласник РС” број 5/17) и Јавним позивима за пријаву пројеката („Службени гласник РС” бр. 6/17 и 69/17) Наручилац је донео Одлуку о расподели и коришћењу средстава за подршку унапређења локалне и регионалне инфраструктуре - Градимо заједно („Службени гласник РС” број 18/18), којом су распоређена средства за реализацију пројекта – Реконструкција дела улице Кнеза Милоша, општина Осечина
- Наручилац је у отвореном поступку јавне набавке број 39/2018, Извођачу доделио уговор о извођењу радова на реконструкцији дела улице Кнеза Милоша, општина Осечина.



## ПРЕДМЕТ УГОВОРА

### Члан 1.

Предмет Уговора је реконструкција дела улице Кнеза Милоша, општина Осечина, у свему према Понуди број \_\_\_\_\_ од \_\_. \_\_. 2018. године, која је саставни део овог уговора.

## ВРЕДНОСТ УГОВОРА

### Члан 2.

Цена за извођење радова из члана 1. Уговора износи \_\_\_\_\_ динара без ПДВ односно \_\_\_\_\_ динара са ПДВ.

Укупан износ средстава из става 1. овог члана обезбеђен је на следећи начин:

- износ од \_\_\_\_\_ динара без ПДВ (*попуњава Наручилац*) обезбеђен је Законом о буџету Републике Србије за 2018. годину („Службени гласник РС”, број 113/17), у члану 8, Раздео 21 - Министарство привреде, Програм 1505 – Регионални развој, функција 411 – Општи економски и комерцијални послови, Пројекат 4001 - Подршка развоју локалне и регионалне инфраструктуре, економска класификација 511 - Зграде и грађевински објекти, извор финансирања 11 – Примања од иностраних задуживања, која представљају средства зајма Европске инвестиционе банке намењена реализацији финансијског уговора „Зајам за општинску и регионалну инфраструктуру”;
- износ од \_\_\_\_\_ динара са ПДВ (*попуњава Наручилац*) обезбеђен је Одлуком о буџету општине Осечина за 2018. годину, на позицији 97, економска класификација 511 – зграде и грађевински објекти.

Обавезу обрачуна и плаћања ПДВ на целокупну вредност Уговора сноси Инвеститор као порески дужник по основу сваке испостављене ситуације.

Уговорена цена је фиксна по јединици мере и не може се мењати услед повећања цене елемената на основу којих је одређена односно због наступања промењених околности.

Осим вредности рада, добара и услуга неопходних за извршење Уговора, цена обухвата и све зависне трошкове Извођача до примопредаје радова а посебно трошкове извођења свих припремних и завршних радњи, организације, чувања и обезбеђења градилишта, помоћних материјала и опреме, мера за омогућавање безбедног и несметаног одвијања саобраћаја током извођења радова. Обезбеђење градилишта саобраћајном сигнализацијом у току извођења радова је у обавези Инвеститора и не урачунава се у цену.

## НАЧИН ПЛАЋАЊА

### Члан 3.

Уговорне стране су сагласне да се плаћање Извођачу врши на следећи начин:

-аванс у висини од \_\_\_\_ % од уговорене вредности без ПДВ што износи \_\_\_\_\_ динара, у року до 45 дана од дана пријема оверене авансне ситуације/авансног рачуна, уз услов да је Наручиоцу достављена банкарска гаранција за повраћај аванса, у складу са чланом 11. Уговора. Аванс се мора оправдати најкасније са последњом привременом ситуацијом;

- по испостављеним овереним привременим ситуацијама и окончаној ситуацији, уз важеће банкарске гаранције и полисе осигурања, у року до 45 дана од дана пријема оверене ситуације. Укупна вредност привремених ситуација не може бити већа од 90% вредности уговорених радова без ПДВ.

Авансна ситуација испоставља се Наручиоцу у шест примерака и мора бити оверена од стране Инвеститора пре доставе Наручиоцу.

Привремена и окончана ситуација испостављају се Наручиоцу у шест примерака и морају бити оверене од стране надзорног органа и Инвеститора пре доставе Наручиоцу.

Комплетну документацију неопходну за оверу ситуације: листове грађевинског дневника, листове грађевинске књиге, одговарајуће атесте за уграђени материјал и набавку опреме, динамички план са пресеком стања радова и предлог мера за отклањање евентуалних кашњења у реализацији и другу документацију Извођач доставља стручном надзору, с тим да се у супротном неће извршити плаћање тих позиција, што Извођач признаје без права на приговор.

Уколико Извођач не достави ситуацију са свим прилозима из претходног става овог члана, Наручилац и/или Инвеститор неће извршити плаћање позиција за које није достављена комплетна документација.

## **РОК ЗА ИЗВОЂЕЊЕ РАДОВА**

### **Члан 4.**

Извођач се обавезује да радове који су предмет овог уговора изведе у року од \_\_\_\_ календарских дана, рачунајући од дана увођења у посао.

Увођење у посао се врши у присуству представника Наручиоца, Инвеститора, Извођача и стручног надзора, након испуњења следећих услова:

- да је Инвеститор предао Извођачу инвестиционо техничку документацију и грађевинску дозволу;
- да је Инвеститор обезбедио Извођачу несметан прилаз градилишту;
- да је Извођач Наручиоцу доставио банкарску гаранцију за добро извршење посла;
- да је Извођач Наручиоцу доставио полису осигурања за објекат у изградњи и полису осигурања од одговорности за штету причињену трећим лицима и стварима трећих лица.

Датум увођења у посао уписује се у грађевински дневник.

### **Члан 5.**

Извођач је дужан да одмах писмено обавести Наручиоца и Инвеститора о околностима које онемогућавају или отежавају извођење радова, о привременом обустављању радова, и о настављању радова по престанку сметњи због којих је извођење радова обустављено.

Извођач може привремено обуставити радове искључиво уз сагласност надзорног органа. Извођач је дужан да настави извођење радова по престанку сметње због које су радови обустављени.

Период обуставе радова мора бити уписан у грађевински дневник, потписан и оверен од стране одговорног лица Извођача и стручног надзора и једино у том случају не утиче на уговорени рок извођења радова.

На основу евидентиране обуставе радова кроз књигу инспекције и грађевински дневник, приликом коначног обрачуна утврдиће се да ли су радови изведени у уговореном року.

#### **Члан 6.**

Захтев за продужење уговореног рока са писаном сагласношћу стручног надзора и Инвеститора и пратећом документацијом, Извођач подноси Наручиоцу у року од три дана од сазнања за околност које онемогућавају завршетак радова у уговореном року, а најкасније пет дана пре истека коначног рока за завршетак радова. Уговорени рок се не може продужити без сагласности Наручиоца.

Уговорени рок је продужен када уговорне стране у форми анекса овог уговора о томе постигну писани споразум.

Извођач је дужан да, у уговореном року односно без права на продужење уговореног рока, изведе вишак радова до 10 % од уговорених количина.

У случају да Извођач не испуњава предвиђену динамику, обавезан је да уведе у рад више извршилаца, без права на захтевање повећаних трошкова или посебне накнаде.

### **УГОВОРНА КАЗНА**

#### **Члан 7.**

Уколико Извођач не заврши радове који су предмет овог уговора у уговореном року, Наручилац и Инвеститор могу наплатити уговорну казну умањењем износа који је исказан у окончаној ситуацији.

Висина уговорне казне износи 0,1% од уговорене вредности без ПДВ за сваки дан закашњења, с тим што укупан износ казне не може бити већи од 5 % од вредности уговорених радова без ПДВ.

Ако су Наручилац или Инвеститор због закашњења у извођењу или предаји изведених радова, претрпели штету која је већа од износа уговорне казне, могу захтевати накнаду штете, односно поред уговорне казне и разлику до пуног износа претрпљене штете. Постојање и износ штете Наручилац и Инвеститор морају да докажу.

### **ОБАВЕЗЕ ИЗВОЂАЧА**

#### **Члан 8.**

Осим обавеза које су утврђене другим одредбама овог уговора, Извођач има обавезу:

- да радове који су предмет овог уговора изведе у складу са Понудом из члана 1. Уговора, важећим техничким и другим прописима који регулишу предметну материју, грађевинском дозволом, инвестиционо-техничком документацијом и овим уговором;

- да обезбеди радну снагу, материјал, грађевинску и другу опрему, изврши припремно-завршне и остале радове и све друго неопходно за коначно извршење Уговора;

- да по пријему инвестиционо-техничке документације исту прегледа и у року од 7 (седам) дана достави примедбе у писаном облику Наручиоцу и Инвеститору на разматрање и даље поступање. Неблаговремено уочене или достављене примедбе, које нису могле остати непознате да су на време сагледане, неће бити узете у обзир нити ће имати утицаја на рок за извођење радова;

-да пре почетка радова потпише главни пројекат/пројекат за извођење и Наручиоцу достави решење о именовању одговорног извођача радова;

-да о свом трошку обезбеди и истакне на видном месту градилишну таблу, са свим прописаним подацима која табла мора да садржи;

-да обезбеди услове за извођење радова, према усвојеном детаљном динамичком плану, по свим временским условима;

-да обезбеди безбедност свих лица на градилишту, као и одговарајуће чување и обезбеђење градилишта као и складишта материјала и слично, тако да се Наручилац и Инвеститор ослобађају свих одговорности према државним органима и трећим лицима, што се тиче безбедности, прописа о заштити животне средине и радно-правних прописа за време укупног трајања извођења радова до предаје радова Инвеститору и Наручиоцу;

-да се строго придржава прописаних мера за заштиту здравља и безбедности на раду за све своје запослене и сва друга лица на градилишту или на другим местима на којима могу бити угрожена;

-да обезбеди услове за вршење стручног надзора на објекту;

-да уредно води сву документацију предвиђену законом и другим прописима, који регулишу ову област;

-да поступа по свим основаним примедбама и захтевима Наручиоца и Инвеститора датим на основу извршеног надзора и да у зависности од конкретне ситуације, о свом трошку, изврши поправку или рушење или поновно извођење радова, замену набављеног или уграђеног материјала, опреме, уређаја и постројења или убрзања извођења радова када је запао у доцњу у погледу уговорених рокова извођења радова;

-да гарантује квалитет изведених радова, употребљеног материјала и набављене опреме, с тим да отклањању недостатка у гарантном року за изведене радове Извођач мора да приступи у року од 5 дана по пријему писаног позива од стране Инвеститора ;

-да отклони сву штету коју учини за време извођења радова на објекту – локацији извођења радова и на суседним објектима;

-да по завршеним радовима одмах обавести Наручиоца и Инвеститора да је завршио радове и да је спреман за њихов пријем;

- да без одлагања писмено обавести Наручиоца и Инвеститора о упису потраживања по основу Уговора у Регистар заложног права, односно о било којој промени у вези са статусом предузећа, адресом и променом других важних података.

#### **Члан 9.**

Извођач је у обавези да у року од 15 дана од дана закључења Уговора достави детаљан динамички план који мора садржати и следеће позиције, прва: припрема и формирање градилишта и последња: отклањање недостатака, у шест примерака, по два за Наручиоца, Инвеститора и стручни надзор.

Саставни део динамичког плана су: план ангажовања потребне радне снаге, план ангажовања потребне механизације и опреме на градилишту, план набавке потребног материјала, финансијски план реализације извођења радова, пројекат организације градилишта.

Извођач је у обавези да уведе у рад више смена, продужи смену или уведе у рад више извршилаца, без права на повећање трошкова или посебне накнаде за то, уколико не испуњава предвиђену динамику.

## **ОБАВЕЗЕ НАРУЧИОЦА И ИНВЕСТИТОРА**

### **Члан 10.**

Осим обавеза које су утврђене другим одредбама овог уговора, Наручилац има обавезу:

- да Извођачу плати уговорену цену под условима и на начин одређен чл. 2. и 3. овог уговора;
- да присуствује увођењу Извођача у посао;
- да учествује у раду комисије за примопредају радова и коначни обрачун са Инвеститором, стручним надзором и Извођачем.

Осим обавеза које су утврђене другим одредбама овог уговора, Инвеститор има обавезу:

- да приликом закључења Уговора, Извођачу преда инвестиционо-техничку документацију и грађевинску дозволу;
- да најкасније 15 дана од закључења Уговора достави надлежној инспекцији рада пријаву градилишта, а копију пријаве постави на видно место на градилишту;
- да Извођача уведе у посао као и да му обезбеди несметан прилаз градилишту;
- да пре почетка рада на градилишту писменим актом одреди координатора за безбедност и здравље на раду у фази извођења радова и да обезбеди израду Плана превентивних мера, уколико је то предвиђено важећим прописима;
- да Извођачу плати уговорену цену под условима и на начин одређен чл. 2. и 3. овог уговора;
- да врши обрачун ПДВ, подношење ПДВ пријаве као и плаћање ПДВ по свим испостављеним ситуацијама;
- да Наручиоца, писаним путем, обавештава о свакој извршеној уплати по основу испостављених ситуација као и по основу обавезе ПДВ;
- да обезбеди вршење стручног надзора над извршењем уговорних обавеза Извођача;
- да петнаестодневне извештаје стручног надзора доставља Наручиоцу, без одлагања;
- да учествује у раду комисије за примопредају радова и коначни обрачун са Наручиоцем, стручним надзором и Извођачем.

## **БАНКАРСКЕ ГАРАНЦИЈЕ**

### **Члан 11.**

Извођач се обавезује да у року од 15 дана од дана закључења овог уговора преда Наручиоцу банкарску гаранцију за повраћај аванса, са роком важења најмање до коначног извршења посла, која мора бити безусловна, неопозива, без права на приговор и платива на први позив, а у корист Наручиоца.

Извођач се обавезује да у року од 15 дана од дана закључења овог уговора преда Наручиоцу банкарску гаранцију за добро извршење посла у износу од 10% од вредности уговора без ПДВ и са роком важења најмање 30 дана дужи од истека рока за коначно извршење посла, која мора бити безусловна, неопозива, без права на приговор и платива на први позив, а у корист Наручиоца.

Наручилац има право да активира банкарску гаранцију за озбиљност понуде ако Извођач у року од 15 дана од дана закључења Уговора не достави банкарске гаранције из ст. 1 и 2 овог члана.

У случају наступања услова за продужење рока завршетка радова, Извођач је у обавези да продужи важење банкарских гаранција, с тим да се висина банкарске

гаранције за повраћај аванса може смањити, уз писану сагласност Наручиоца, сразмерно изведеним радовима и износу којим је оправдан део примљеног аванса кроз привремене ситуације.

У случају истека рока важења банкарских гаранција док је извођење радова који су предмет овог уговора у току, Извођач је дужан да, о свом трошку, продужи рок важења банкарских гаранција.

Банкарска гаранција за добро извршење посла може бити послата на наплату пословној банци Извођача уколико Извођач, ни после упућене опомене, не продужи њено важење.

Извођач се обавезује да у року од 10 дана након примопредаје радова Инвеститору преда банкарску гаранцију за отклањање грешака у гарантном року у износу од 5% од вредности уговора без ПДВ и са роком важења пет дана дужим од уговореног гарантног рока, која мора бити безусловна, неопозива, без права на приговор и платива на први позив, а у корист Инвеститора, што је услов за оверу окончане ситуације.

Гаранцију за отклањање грешака у гарантном року Инвеститор сме да наплати уколико Извођач не отпочне са отклањањем недостатака у року од 5 дана од дана пријема писаног захтева и не отклони их у року и у складу са достављеним захтевом.

## **ОСИГУРАЊЕ РАДОВА**

### **Члан 12.**

Извођач је дужан да у року од 15 дана од дана закључења овог уговора осигура радове, материјал и опрему од уобичајених ризика до њихове пуне вредности (осигурање објекта у изградњи) и достави Наручиоцу оригинал или оверену копију полисе осигурања са важношћу за цео период извођења радова, у свему према важећим законским прописима.

Извођач је дужан да у року од 15 дана од закључења овог уговора, достави Наручиоцу оригинал или оверену копију полисе осигурања од одговорности за штету причињену трећим лицима и стварима трећих лица, са важношћу за цео период извођења радова, у свему према важећим законским прописима.

Наручилац има право да активира банкарску гаранцију за озбиљност понуде ако Извођач у року од 15 дана од дана закључења Уговора не достави полисе осигурања из ст. 1 и 2 овог члана.

Уколико се рок за извођење радова продужи, Извођач је обавезан да достави, пре истека уговореног рока, полисе осигурања из ст. 1. и 2. овог члана, са новим периодом осигурања.

Извођач је обавезан да спроводи све потребне мере заштите на раду као и мере противпожарне заштите.

Уколико Извођач радова не поступи у складу са ст. 4. и 5. овог члана признаје своју искључиву прекршајну и кривичну одговорност и једини сноси накнаду за све настале материјалне и нематеријалне штете, при чему овај уговор признаје за извршну исправу без права приговора.

## **ГАРАНТНИ РОК**

### **Члан 13.**

Гарантни рок за изведене радове износи \_\_\_\_\_ године рачунајући од дана примопредаје радова. За уграђене материјале важи гарантни рок у складу са условима произвођача, који тече од дана извршене примопредаје радова Наручиоцу и Инвеститору.

Извођач је обавезан да, на дан извршене примопредаје радова који су предмет овог уговора, записнички преда Инвеститору све гарантне листове за уграђене материјале, као и упутства за руковање.

### **Члан 14.**

Извођач је дужан да у току гарантног рока, на први писани позив Инвеститора , отклони о свом трошку све недостатке који се односе на уговорени квалитет изведених радова, уграђених материјала и опреме, а који нису настали неправилном употребом, као и сва оштећења проузрокована овим недостацима.

Ако Извођач не приступи извршењу своје обавезе из претходног става у року од 5 дана по пријему писаног позива од стране Инвеститора, Инвеститор ће наплатити банкарску гаранцију за отклањање грешака у гарантном року.

Уколико гаранција за отклањање грешака у гарантном року не покрива у потпуности трошкове настале поводом отклањања недостатака из става 1. овог члана, Инвеститор има право да од Извођача тражи накнаду штете, до пуног износа стварне штете.

## **КВАЛИТЕТ МАТЕРИЈАЛА И РАДОВА**

### **Члан 15.**

За укупан уграђени материјал и опрему Извођач мора имати сертификате квалитета и атесте који се захтевају по важећим прописима и мерама за објекте те врсте у складу са пројектном документацијом.

Извођач је дужан да о свом трошку обави одговарајућа испитивања материјала и контролу квалитета опреме и одговоран је уколико употреби материјал који не одговара квалитету.

Уколико Наручилац и/или Инвеститор, на основу извештаја надзорног органа или на други начин, утврде да уграђени материјал или опрема не одговара стандардима и техничким прописима, забраниће његову употребу. У случају спора меродаван је налаз овлашћене организације за контролу квалитета.

У случају да је због употребе некавалитетног материјала угрожена безбедност објекта, Наручилац, уз сагласност Инвеститора , има право да тражи да Извођач поруши изведене радове и да их о свом трошку поново изведе у складу са техничком документацијом и уговорним одредбама. Уколико Извођач у одређеном року то не учини, Наручилац има право на наплату банкарске гаранције за добро извршење посла.

## **АНГАЖОВАЊЕ ПОДИЗВОЂАЧА**

### **Члан 16.**

Извођач у потпуности одговара Наручиоцу и Инвеститору за извршење уговорених обавеза, те и за радове изведене од стране подизвођача, као да их је сам извео.

Извођач не може ангажовати као подизвођача лице које није навео у понуди, у супротном Наручилац ће реализовати средство обезбеђења и раскинути уговор, осим ако би раскидом уговора Наручилац претрпео знатну штету.

Извођач може ангажовати као подизвођача лице које није навео у понуди, ако је на страни подизвођача након подношења понуде настала трајнија неспособност плаћања, ако то лице испуњава све услове одређене за подизвођача и уколико добије претходну сагласност Наручиоца.

## **МАЊАК И ВИШАК РАДОВА**

### **Члан 17.**

Уколико се током извођења уговорених радова појави потреба за извођењем вишка радова, Извођач је дужан да о томе одмах, писаним путем, обавести стручни надзор, Инвеститора и Наручиоца.

Извођач није овлашћен да мења обим уговорених радова односно да изведе вишак радова без писане сагласности стручног надзора и Инвеститора, односно коначне сагласности Наручиоца.

Цену извођења вишка радова која утиче на повећање уговорене вредности сноси Инвеститор.

Инвеститор неће платити цену вишка радова за чије извођење не постоји писана сагласност Наручиоца.

Утврђени мањкови и вишкови радова представљају основ за измену Уговора.

## **ХИТНИ НЕПРЕДВИЂЕНИ РАДОВИ**

### **Члан 18.**

Извођач може и без претходне сагласности Наручиоца и Инвеститора, а уз писану сагласност стручног надзора извести хитне непредвиђене радове, уколико је њихово извођење нужно за стабилност објекта или за спречавање штете, а изазвани су променом тла, појавом воде или другим ванредним и неочекиваним догађајима, који се нису могли предвидети у току израде пројектне документације.

Извођач је дужан да истог дана када наступе околности из става 1. овог члана, о томе обавести Наручиоца и Инвеститора и достави им писану сагласност стручног надзора о потреби за извођењем хитних непредвиђених радова.

Наручилац и Инвеститор могу раскинути Уговор уколико би услед ових радова цена морала бити знатно повећана, о чему су дужни да без одлагања обавесте Извођача.

Извођач има право на правичну накнаду за хитне непредвиђене радове, на терет Инвеститора.



У случају евентуалног спора везано за постојање односно плаћање хитних непредвиђених радова, Извођачу неће бити признато право на правичну накнаду уколико не поседује доказ да је истог дана обавестио Наручиоца и Инвеститора и доставио им писану сагласност стручног надзора о потреби за извођењем хитних непредвиђених радова, у складу са ставом 2. овог члана.

## **ДОДАТНИ РАДОВИ**

### **Члан 19.**

Додатни радови, у смислу овог уговора, су непредвиђени радови који Уговором нису обухваћени, а који се морају извести.

Извођач нема права на извођење накнадних радова као радова који нису уговорени и нису нужни за испуњење овог уговора.

Уколико се током извођења уговорених радова појави потреба за извођењем додатних радова, Извођач је дужан да о том одмах, писаним путем, обавести стручни надзор, Инвеститора и Наручиоца.

Додатни радови биће уговорени у складу са законом којим се уређују јавне набавке.

Извођач нема права на извођење додатних радова без претходно закљученог уговора о извођењу додатних радова.

Закључењем уговора о извођењу додатних радова из претходног става Извођач стиче право на наплату додатних радова, који нису уговорени овим уговором.

Изведени додатни радови, без закљученог уговора, су правно неважећи.

Цену извођења додатних радова сноси Инвеститор.

## **ПРИМОПРЕДАЈА РАДОВА, КОНАЧАН ОБРАЧУН И ТЕХНИЧКИ ПРЕГЛЕД ОБЈЕКТА**

### **Члан 20.**

Извођач о завршетку радова који су предмет овог уговора, писаним путем, обавештава стручни надзор, Инвеститора и Наручиоца, а дан завршетка радова уписује се у грађевински дневник.

Примопредаја радова врши се комисијски најкасније у року од 15 дана од дана пријема писаног обавештења о завршетку радова.

Комисију за примопредају радова чине по један представник Наручиоца, Инвеститора, стручног надзора и Извођача.

Комисија сачињава записник о примопредаји радова на дан примопредаје радова.

Извођач је дужан да приликом примопредаје радова преда Инвеститору, попуњене одговарајуће табеле свих уграђених материјала у три извода са приложеним атестима, као и пројекте изведеног објекта у два примерка уколико је то потребно у складу са Законом о планирању и изградњи.

Наручилац ће у моменту примопредаје радова од стране Извођача, Инвеститору предати радове који су предмет овог уговора.

Грешке, односно недостатке које утврди стручни надзор, Инвеститор или Наручилац, Извођач мора да отклони без одлагања. Уколико те недостатке Извођач не почне да отклања одмах и ако их не отклони у споразумно утврђеном року, Наручилац може извршити наплату банкарске гаранције за добро извршење посла и неће приступити примопредаји радова.

Коначна количина и вредност радова по овом уговору утврђује се на бази стварно изведених количина радова оверених у грађевинској књизи од стране стручног надзора и усвојених јединичних цена из Понуде, о чему Комисија сачињава записник о коначном финансијском обрачуну.

Технички преглед објекта и употребну дозволу обезбедиће Инвеститор.

## **РАСКИД УГОВОРА**

### **Члан 21.**

Уговор се може раскинути споразумно или једностраном изјавом, у свему према одредбама Закона о облигационим односима.

Изјава о једностраном раскиду Уговора се, у писаној форми, доставља другим уговорним странама и са отказним роком од 15 дана од дана пријема изјаве. Изјава мора да садржи разлог за раскид уговора.

У случају раскида уговора, Извођач је дужан да изведене радове обезбеди од пропадања и да Наручиоцу преда попуњене одговарајуће табеле свих уграђених материјала у три извода са приложеним атестима, као и пројекте изведеног објекта у два примерка уколико је то потребно у складу са Законом о планирању и изградњи, док су све уговорне стране дужне да сачине записник комисије о стварно изведеним радовима и записник комисије о коначном финансијском обрачуну по предметном уговору до дана раскида Уговора.

## **ЗАВРШНЕ ОДРЕДБЕ**

### **Члан 22.**

За све што овим уговором није посебно утврђено примењују се одредбе Закона о јавним набавкама, Закона о облигационим односима, Закона о планирању и изградњи, као и одредбе Посебних узанси о грађењу и других важећих прописа Републике Србије.

### **Члан 23.**

Све евентуалне спорове уговорне стране ће решавати споразумно.

Уколико до споразума не дође, уговара се надлежност Привредног суда у Београду.

### **Члан 24.**

Овај уговор се закључује под одложним условом а почиње да се примењује даном достављања банкарских гаранција из члана 11. и полиса осигурања из члана 12. Уговора.

### **Члан 25.**

Овај уговор је сачињен у девет једнаких примерака, по три за сваку уговорну страну.

#### **НАРУЧИЛАЦ**

Министарство привреде

\_\_\_\_\_  
Драган Стевановић, државни секретар

#### **ИНВЕСТИТОР**

Општина Осечина

\_\_\_\_\_  
Драган Алексић, председник општине

#### **ИЗВОЂАЧ**

\_\_\_\_\_

\_\_\_\_\_

\_\_\_\_\_, директор

**Напомена:** овај модел уговора представља садржину уговора који ће бити закључен са изабраним понуђачем. Ако понуђач без оправданих разлога одбије да закључи уговор о јавној набавци, након што му је уговор додељен, Наручилац ће реализовати средство обезбеђења за озбиљност понуде.

**Образац 10.**

**ТРОШКОВИ ПРИПРЕМЕ ПОНУДЕ**

У складу са чланом 88. став 1. ЗЈН, достављамо укупан износ и структуру трошкова припремања понуде за јавну набавку број 39/2018 – Реконструкција дела улице Кнеза Милоша, општина Осечина како следи у табели:

Врста трошка	Износ трошка у динарима
Укупан износ трошкова припремања понуде	

Датум \_\_\_\_\_

Потпис овлашћеног лица

М.П.

**Напомена:** достављање овог обрасца није обавезно.

## Образац 11.

### ИЗЈАВА О НЕЗАВИСНОЈ ПОНУДИ

У складу са чланом 26. ЗЈН, понуђач \_\_\_\_\_  
даје: (назив понуђача)

#### ИЗЈАВУ О НЕЗАВИСНОЈ ПОНУДИ

Под пуном материјалном и кривичном одговорношћу потврђујем да сам понуду у поступку јавне набавке број 39/2018 – Реконструкција дела улице Кнеза Милоша, општина Осечина поднео независно, без договора са другим понуђачима или заинтересованим лицима.

Датум \_\_\_\_\_

Потпис овлашћеног лица

М.П.

**Напомена:** У случају постојања основане сумње у истинитост изјаве о независној понуди, Наручулац ће одмах обавестити организацију надлежну за заштиту конкуренције. Организација надлежна за заштиту конкуренције, може понуђачу, односно заинтересованом лицу изрећи меру забране учешћа у поступку јавне набавке ако утврди да је понуђач, односно заинтересовано лице повредило конкуренцију у поступку јавне набавке у смислу закона којим се уређује заштита конкуренције. Мера забране учешћа у поступку јавне набавке може трајати до две године. Повреда конкуренције представља негативну референцу, у смислу члана 82. став 1. тачка 2. Закона.

Уколико понуду подноси група понуђача, Изјава мора бити потписана од стране овлашћеног лица сваког понуђача из групе понуђача и оверена печатом.

**Образац 12.**

**ИЗЈАВА О ПОШТОВАЊУ ВАЖЕЋИХ ПРОПИСА О ЗАШТИТИ НА РАДУ,  
ЗАПОШЉАВАЊУ И УСЛОВИМА РАДА, ЗАШТИТИ ЖИВОТНЕ СРЕДИНЕ И  
ДА НЕМА ЗАБРАНУ ОБАВЉАЊА ДЕЛАТНОСТИ**

У складу са чланом 75. став 2. ЗЈН, понуђач \_\_\_\_\_  
даје: (назив понуђача)

**ИЗЈАВУ  
О ПОШТОВАЊУ ВАЖЕЋИХ ПРОПИСА О ЗАШТИТИ НА РАДУ,  
ЗАПОШЉАВАЊУ И УСЛОВИМА РАДА, ЗАШТИТИ ЖИВОТНЕ СРЕДИНЕ И ДА  
НЕМА ЗАБРАНУ ОБАВЉАЊА ДЕЛАТНОСТИ**

Изјављујем да смо при састављању понуде у поступку јавне набавке 39/2018 – Реконструкција дела улице Кнеза Милоша, општина Осечина поштовали обавезе које произилазе из важећих прописа о заштити на раду, запошљавању и условима рада, заштити животне средине као и да немамо забрану обављања делатности која је на снази у време објаве позива за подношење понуда.

Такође изјављујем, да сносимо накнаду за коришћење патената, као и одговорност за повреду заштићених права интелектуалне својине трећих лица.

Датум \_\_\_\_\_

Потпис овлашћеног лица

М.П. \_\_\_\_\_

**Напомена:** Изјава мора да буде потписана од стране овлашћеног лица понуђача и оверена печатом. Уколико понуду подноси група понуђача, сваки члан групе мора посебно потписати и печатом оверити наведену Изјаву

### Образац 13.

#### ПРЕДМЕР И ПРЕДРАЧУН

Прилажемо предмер и предрачун радова за јавну набавку број 39/2018 – Реконструкција дела улице Кнеза Милоша, општина Осечина потписан и оверен од стране овлашћеног лица.

**Напомена:** Уколико се у техничкој документацији у означавању добара или радова одређене производње, извора или градње наводи одређени робни знак, патент, тип или произвођач, Понуђач може понудити и другу врсту, истих или бољих техничких карактеристика. У случају да понуђач нуди одговарајућа добра или радове за одређене позиције из предмера и предрачуна у обавези је да достави списак позиција који ће садржати све елементе предмера и предрачуна и то: редни број позиције из основног предмера и предрачуна, опис понуђеног одговарајућег добра или врста радова, јединицу мере, количину, јединичну и укупну цену који се нуди, заједно са техничким спецификацијама (карактеристикама) за сваку позицију како би Комисија за јавну набавку могла извршити оцену.

**ПРЕДМЕР И ПРЕДРАЧУН РАДОВА**  
за ул. Кнеза Милоша у Осечини

Л=222,39 m , Б=2\*2.5m+2\*1m

**НАПОМЕНА:**

У свакој позицији где је то потребно, а није другачије наглашено, подразумева се набавка, израда, транспорт, испорука и монтажа материјала и опреме са свим осталим неопходним радњама који су наведени у предмеру радова и техничком извештају који је саставни део конкурсне документације, како би израда позиције била комплетна.

У свакој позицији где је наведен транспорт материјала подразумева се следеће:

Локална самоуправа обезбеђује депонију. У свакој позицији где је наведен транспорт материјала подразумева се даљина транспорта од градилишта до депоније (ул. Вука Караџића бб). Ценом обухватити комплетан утовар, транспорт, истовар, потребно планирање и трошкове депоније

Сви радови морају бити изведени од стране стручних овлашћених лица, а у потпуности према прописима и важећим стандардима за ову врсту радова. Сав употребљени материјал мора бити првокласног квалитета. Ако је у некој од позиција наведен назив произвођача опреме или материјала подразумева се и опрема или материјал другог произвођача, истих или бољих карактеристика од предмером наведених. Извођач је дужан да радове изврши у свему према приложеном техничком извештају, техничким условима, предмеру и цртежима, да пре почетка радова добро проучи добијену документацију и да на време упозори на евентуална одступања од постојећих прописа.

Извођач се такође не ослобађа обавезе извођења појединих радова, који су предвиђени предмером, а евентуално нису напоменути у техничком опису или било ком другом прилогу овог пројекта, а што је обавезан да уради по важећим прописима за извођење радова за ову врсту објекта.

Не обрачунава се и не плаћа посебно обезбеђење и организација градилишта укључујући смештај и исхрану радника, формирање покретне радионице, депоније, и остало. Саобраћајно обезбеђење градилишта сигнализацијом у току извођења радова је у обавези инвеститора и не урачунава се у цену.

Р.бр. поз	врста радова	јед. мере	колич.	јед. цена	укупно (дин)
--------------	--------------	--------------	--------	-----------	--------------

**1.Претходни радови**

1.1.	Геодетско обележавање и обнављање трасе	m'	222,39		
1.2.	Ручно сечење густог шибља са утоваром и одвозом на депонију.	m <sup>2</sup>	50,00		
1.3.	Сечење дрвећа моторном тестером са кресањем грана, утоваром и одвозом на депонију.	ком.	5,00		
1.6.	Издизање постојећих шахт поклопаца на потребну висину. Ценом обухваћен сав материјал и транспорт.	ком.	2,00		
1.7.	Рушење, чишћење, утовар и одвоз ивичњака на депонију.	m'	15,00		
1.8.	Рушење неармираног бетонског сокла пикамером, са утоваром и одвозом шута на депонију.	m <sup>3</sup>	0,65		
1.9.	Демонтажа постојеће жичане ограде и поновна монтажа. Ценом обухватити осим демонтаже и поновне монтаже старе ограде и набавку, транспорт и уградњу нове ограде на местима где је то неопходно ( мах до 50% површине старе ограде).	m <sup>2</sup>	74,10		
1.10.	Демонтажа постојеће дрвене ограде и поновна монтажа. Ценом обухватити осим демонтаже и поновне монтаже старе ограде и набавку, транспорт и уградњу нове ограде на местима где је то неопходно ( мах до 50% површине старе ограде).	m <sup>2</sup>	35,10		
1.11.	Машинско рушење асфалтног застора са утоваром и одвозом шута на депонију.	m <sup>2</sup>	24,48		
1.12.	Ручни ископ земље 3. и 4. категорије за одређивање тачног положаја подземне инсталације са одбацивањем на страну	m <sup>3</sup>	5,00		
1.13.	Исецање ивица асфалтног коловоза д=6см.	m'	17,00		



свега 1:

**2. Доњи строј**

2.1.	Машински ископ постојеће коловозне конструкције и земље III и IV категорије са утоваром и превозом на депонију.	m <sup>3</sup>	754,41		
2.2.	Уређење постелице (M <sub>c</sub> =30MPa) или (100% по стандардном Прокторовом опиту)	m <sup>2</sup>	1.421,08		
2.3.	Замена постелице ломљеним каменом 60-100mm, д=30cm, M <sub>c</sub> =30MPa. Цена обухвата све ископе, испитивања, транспорте и уградњу.	m <sup>3</sup>	100,00		
2.4.	Набавка, транспорт и полагање бетонске одводне цеви унутрашњег пречника Ø600mm на бетонској подлози МБ15. Дебљина бетонске подлоге је 15 cm.	m'	9,00		
2.5.	Израда уливно-изливне главе пропуста од МБ30 за новопроектовани пропуст - Ø600mm - 1,52m <sup>3</sup> x 1ком	m <sup>3</sup>	1,52		

свега 2:

**3. Горњи строј**

3.1.	Уграђивање тампона од дробљеног каменог агрегата 0-63mm; са набавком и превозом:				
а)	на саобраћајници (машински) д=20,0cm, M <sub>c</sub> =50MPa	m <sup>3</sup>	288,73		
б)	на тротоару (ручно) д=15,0cm, M <sub>c</sub> =40MPa	m <sup>3</sup>	35,32		
3.2.	Уграђивање тампона од дробљеног каменог агрегата 0-31,5mm; са набавком и превозом:				
а)	на саобраћајници (машински) д=15,0cm, M <sub>c</sub> =70MPa	m <sup>3</sup>	197,76		
б)	на тротоару (ручно) д=10,0cm, M <sub>c</sub> =60MPa	m <sup>3</sup>	26,49		
3.3.	Набавка, транспорт и уградња белих бетонских вибропресованих ивичњака на бетонској подлози МБ20.				
а)	- оборени ивичњак 12/18	m'	450,00		
б)	- ивичњак 8/20	m'	450,00		
3.4.	Израда банкина од песковито-шљунковитог материјала.	m <sup>3</sup>	12,35		

свега 3:

**4. Асфалтни и бехатон радови**

4.1.	Справљање, транспорт и уградња асфалта за саобраћајницу:				
а)	Битуминизирајући носеће-хабајући слој од кречњачког агрегата БНХС 16, д=6,0cm	m <sup>2</sup>	1.200,32		
б)	Асфалт-бетон од кречњачког агрегата АБ11, д=4,0cm	m <sup>2</sup>	1.200,32		
4.2.	Набавка, транспорт и уградња бехатон плоча типа "ЈОТА" боје теракот са завршним слојем од кварца, чврстоће на притисак 40МПа. Цена обухвата набавку и планирање песка фракције (2-4mm) у збијеном стању д=5cm.				
а)	- бехатон плоче д=8cm на улазима	m <sup>2</sup>	42,18		
б)	- бехатон плоче д=6cm на тротоару	m <sup>2</sup>	284,54		

свега 4:

**Рекапитулација :**

1. Претходни радови-----	
2. Доњи строј-----	
3. Горњи строј-----	
4. Асфалтни радови-----	

**укупно динара без ПДВ-а:**

\_\_\_\_\_  
потпис и печат

## ПРЕДМЕР И ПРЕДРАЧУН РАДОВА

за ул. Кнеза Милоша

атмосферска канализација

### НАПОМЕНА:

У свакој позицији где је то потребно, а није другачије наглашено, подразумева се набавка, израда, транспорт, испорука и монтажа материјала и опреме са свим осталим неопходним радњама који су наведени у предмеру радова и техничком извештају који је саставни део конкурсне документације, како би израда позиције била комплетна.

У свакој позицији где је наведен транспорт материјала подразумева се следеће:

Локална самоуправа обезбеђује депонију. У свакој позицији где је наведен транспорт материјала подразумева се даљина транспорта од градилишта до депоније (ул. Вука Караџића бб). Ценом обухватити комплетан утовар, транспорт, истовар, потребно планирање и трошкове депоније

Сви радови морају бити изведени од стране стручних овлашћених лица, а у потпуности према прописима и важећим стандардима за ову врсту радова. Сав употребљени материјал мора бити првокласног квалитета.

Ако је у некој од позиција наведен назив произвођача опреме или материјала подразумева се и опрема или материјал другог произвођача, истих или бољих карактеристика од предмером наведених. Извођач је дужан да радове изврши у свему према приложеном техничком извештају, техничким условима, предмеру и цртежима, да пре почетка радова добро проучи добијену документацију и да на време упозори на евентуална одступања од постојећих прописа.

Извођач се такође не ослобађа обавезе извођења појединих радова, који су предвиђени предмером, а евентуално нису напоменути у техничком опису или било ком другом прилогу овог пројекта, а што је обавезан да уради по важећим прописима за извођење радова за ову врсту објекта.

Не обрачунава се и не плаћа посебно обезбеђење и организација градилишта укључујући смештај и исхрану радника, формирање покретне радионице, депоније, и остало. Саобраћајно обезбеђење градилишта сигнализацијом у току извођења радова је у обавези инвеститора и не урачунава се у цену.

Р.бр. поз	врста радова	јед. мере	колич.	јед. цена	укупно (дин)
-----------	--------------	-----------	--------	-----------	--------------

### 1. Претходни радови

1.1.	Геодетско обележавање и праћење радова на изградњи канализације	m'	180,00		
1.2.	Ручни ископ - шлицовање - земље 3. и 4. категорије за одређивање тачног положаја подземне инсталације са одбацивањем на страну.	m <sup>3</sup>	10,00		

свега 1:

### 2. Земљани радови

2.1.	Машински и ручни ископ рова у земљишту III и IV категорије са транспортом на депонију, за полагање канализационих цеви ПВЦ Ø200mm и Ø250mm према kotaма, дубинама и ширинама у пројекту. Посебну пажњу обратити на постојеће инсталације и укрштање са њима.	m <sup>3</sup>	144,90		
2.2.	Разупирање рова по читавој дужини и висини. Грађа за разупирање мора бити квалитетна, а уградња према пропису. Цена обухвата материјал, монтажу, демонтажу, чишћење и слагање подграде по завршеним радовима.	m <sup>2</sup>	132,00		

2.3.	Ручно планирање дна рова, према подужном профилу.Збијање и контрола носивости, мин Мс=20МРа	m <sup>2</sup>	188,10		
2.4.	Набавка, транспорт, разастирање и планирање песка изнад, испод и око цеви. Дебљина слоја песка испод и изнад цеви мин. 10cm.	m <sup>3</sup>	72,57		
2.5.	Набавка, транспорт и уградња шљунка за затрпавање рова у слојевима од по 30cm , Мс=40МРа	m <sup>3</sup>	41,13		
2.6.	Чишћење и ископ постојећег канала до потребне коте, за одвод воде до реке Јадар. Вишак земље транспортовати на депонију.	m <sup>3</sup>	45,00		

**свега 2:**

### 3. Бетонски радови

3.1.	Израда ревизионог шахта од монтажних бетонских елемената Ø1000mm. Цена обухвата: набавку, превоз и насипање песка у слоју д=10cm испод бетонског дна шахта, справљање и уграђивање бетона МБ20 у дно шахта са превозом и монтажу прстенастих елемената са набавком и уградњом пењалица. Набавка и превоз бетонских елемената са завршним комадом Ø670/1000m. Унутрашње површине ревизионог шахта малтерисати на спојевима.	m'	8,50		
3.2.	Израда уличних (бубањ) сливника од АВ цеви Ø 450mm са таложником дубине 20cm	ком	8,00		
3.3.	Израда АВ плоче 1,4m x 1,4m око поклопца Ø 70 ревизионог шахта. Цена обухвата: набавку, израду и уграђивање једностране оплате, мрежасте арматуре Q377 и бетона МБ25 са превозом.	ком	8,00		
3.4.	Обрада пролаза кроз шахтове. При изради ревизионих силаза посебну пажњу обратити на проласке цеви кроз шахтове. На споју између цеви и ревизионог силаза поставити гумени прстен и заптити водонепропусном смесом (Аqua стоп или слично). Обрачун је по комаду продора.	ком	13,00		
3.5.	Глетовање оштећених унутрашњих површина и слојева армирано-бетонских прстенова масом која се прави од лепка за плочице и цемента у сразмери 3:1, адитива за водонепропусан бетон и воде. Премазивање полицомом у два слоја различитих боја.	m <sup>2</sup>	8,00		

**свега 3:**

### 4. Монтерски радови

4.1.	Полагање пластичних одводних цеви у слоју песка д=10cm. Цена обухвата: набавку, превоз и постављање ПВЦ цеви СДР34 ;СН8 κN/m2 са називним/унутрашњим пречником:				
а.	ПВЦ Ø250mm / 235,4mm СН8 κN/m2	m'	180,00		

б.	ПВЦ Ø200mm /188,2mm за сливничке везе	m'	29,00		
4.2.	Монтажа сливничке решетке са рамом (носивост 250KN) у равни хабајућег слоја. Цена обухвата:набавку, превоз и уградњу сливничке решетке.	ком	8,00		
4.3.	Монтажа гвозденог поклопца на ревизионом шахту (носивост 250KN). Цена обухвата: справљање цементног малтера 1:3 и уграђивање поклопца,набавку и превоз поклопца.	ком	7,00		

**свега 4:**

**5. Завршни радови**

5.1.	Чишћење мреже:Извршити чишћење урађене мреже у свему према техничким прописима и након тога извршити испирање цевовода.	m'	180,00		
5.2.	Испитивање мреже:Извршити хидрауличко испитивање мреже на начин дат у пројекту. Испитивање се врши ради увида у квалитет извршених радова. Ценом испитивања је обухваћена цена воде за испитивање.	m'	180,00		
5.3.	Геодетско снимање :Извршити геодетско снимање изграђене мреже за подземни катастар и предати Инвеститору	m'	180,00		

**свега 5:**

**Рекапитулација:**

1.	Претходни радови	_____
2.	Земљани радови	_____
3.	Бетонски радови	_____
4.	Монтерски радови	_____
5.	Завршни радови	_____

**укупно динара без ПДВ-а:**

\_\_\_\_\_  
ПОТПИС И ПЕЧАТ

**ПРЕДМЕР И ПРЕДРАЧУН РАДОВА САОБРАЋАЈНЕ СИГНАЛИЗАЦИЈЕ И ОПРЕМЕ**  
Ул. Кнеза Милоша, Осечина

**НАПОМЕНА:**

У свакој позицији где је то потребно, а није другачије наглашено, подразумева се набавка, израда, транспорт, испорука и монтажа материјала и опреме са свим осталим неопходним радњама који су наведени у предмеру радова и техничком извештају који је саставни део конкурсне документације, како би израда позиције била комплетна.

У свакој позицији где је наведен транспорт материјала подразумева се следеће:

Локална самоуправа обезбеђује депонију. У свакој позицији где је наведен транспорт материјала подразумева се даљина транспорта од градилишта до депоније (ул. Вука Караџића бб). Ценом обухватити комплетан утовар, транспорт, истовар, потребно планирање и трошкове депоније. Сви радови морају бити изведени од стране стручних овлашћених лица, а у потпуности према прописима и важећим стандардима за ову врсту радова. Сав употребљени материјал мора бити првокласног квалитета. Ако је у некој од позиција наведен назив произвођача опреме или материјала подразумева се и опрема или материјал другог произвођача, истих или бољих карактеристика од предмером наведених. Извођач је дужан да радове изврши у свему према приложеном техничком извештају, техничким условима, предмеру и цртежима, да пре почетка радова добро проучи добијену документацију и да на време упозори на евентуална одступања од постојећих прописа.

Извођач се такође не ослобађа обавезе извођења појединих радова, који су предвиђени предмером, а евентуално нису напоменути у техничком опису или било ком другом прилогу овог пројекта, а што је обавезан да уради по важећим прописима за извођење радова за ову врсту објекта.

Не обрачунава се и не плаћа посебно обезбеђење и организација градилишта укључујући смештај и исхрану радника, формирање покретне радионице, депоније, и остало. Саобраћајно обезбеђење градилишта сигнализацијом у току извођења радова је у обавези инвеститора и не урачунава се у цену.

Р.бр.	врста радова	јед.	колич.	јед. цена	укупно (дин)
<b>1. Саобраћајни знакови</b>					
1,1	Набавка и превоз до места постављања носача саобраћајног знака од челичне цеви Ø 60 mm са ПВЦ чепом, заштићена од корозије поступком топлог цинковања, дебљине цинка 60µ				
а)	Једностубни цевни носач висине 3300 mm	КОМ	1		
б)	Једностубни цевни носач висине 4000 mm	КОМ	1		
1,2	Постављање стуба стандардног саобраћајног знака у претходно израђену стопу од бетона МБ15. Димензије темеља: 0,50,/0,50/0,50.	КОМ	2		
1,3	Набавка, превоз до места постављања и постављање на стуб саобраћајних знакова класе 1 рефлектујућих особина са свим елементима за причвршћивање за носач са антиграфит фолијом (појачање, обујмице, завртњи, манжетне и др. )				
	округли - Ø=600 mm	КОМ	1		

1,4	Набавка,превоз до места постављања и постављање на стуб саобраћајних знакова класе 2 рефлектујућих особина са свим елементима за причвршћивање за носач са антиграфит фолијом (појачање, обујмице, завртњи, манжетне и др. )				
а)	осмоугаони- Ø=600 mm	КОМ	1		
б)	квадратни - а=600 mm	КОМ	1		

**свега 1.**

## **2. Ознаке на путу**

2,1	Обележавање коловоза бојом ретрорефлектујућих особина са предходним чишћењем и одмашћивањем коловоза, мерења бојених површина и фарбање коловоза. Цена обухвата и набавку и допрему боје и перле до места обележавања.				
а)	уздужне ознаке беле боје	m´	215,00		
б)	попечне ознаке беле боје	m <sup>2</sup>	13,25		

**свега 2.**

### **РЕКАПИТУКАЦИЈА:**

1. Саобраћајни знакови
2. Ознаке на коловозу

Приликом извођења радова извођач је обавезан да за све уграђене материјале и саобраћајну сигнализацију, благовремено достави инвеститору одговарајућу атестну документацију

---

**укупно без ПДВ-а:**

---

ПОТПИС И ПЕЧАТ

**ПРЕДМЕР И ПРЕДРАЧУН РАДОВА**  
**за електроенергетску инсталацију јавне расвете**  
**за ул. Кнеза Милоша у Осечини**  
**деоница од ул. Цара Лазара до прекида улице кнеза Милоша**

**НАПОМЕНА:**

У свакој позицији где је то потребно, а није другачије наглашено, подразумева се набавка, израда, транспорт, испорука и монтажа материјала и опреме са свим осталим неопходним радњама који су наведени у предмеру радова и техничком извештају који је саставни део конкурсне документације, како би израда позиције била комплетна.

У свакој позицији где је наведен транспорт материјала подразумева се следеће:

Локална самоуправа обезбеђује депонију. У свакој позицији где је наведен транспорт материјала подразумева се даљина транспорта од градилишта до депоније (ул. Вука Караџића бб). Ценом обухватити комплетан утовар, транспорт, истовар, потребно планирање и трошкове депоније

Сви радови морају бити изведени од стране стручних овлашћених лица, а у потпуности према прописима и важећим стандардима за ову врсту радова. Сав употребљени материјал мора бити првокласног квалитета. Ако је у некој од позиција наведен назив произвођача опреме или материјала подразумева се и опрема или материјал другог произвођача, истих или бољих карактеристика од предмером наведених. Извођач је дужан да радове изврши у свему према приложеном техничком извештају, техничким условима, предмеру и цртежима, да пре почетка радова добро проучи добијену документацију и да на време упозори на евентуална одступања од постојећих прописа.

Извођач се такође не ослобађа обавезе извођења појединих радова, који су предвиђени предмером, а евентуално нису напоменути у техничком опису или било ком другом прилогу овог пројекта, а што је обавезан да уради по важећим прописима за извођење радова за ову врсту објекта.

Не обрачунава се и не плаћа посебно обезбеђење и организација градилишта укључујући смештај и исхрану радника, формирање покретне радионице, депоније, и остало. Саобраћајно обезбеђење градилишта сигнализацијом у току извођења радова је у обавези инвеститора и не урачунава се у цену.

Р.бр. поз	врста радова	јед. мере	колич.	јед. цена	укупно (дин)
-----------	--------------	-----------	--------	-----------	--------------

**А. Напојни каблови**

1	Ископ и уређење земљаног рова дим. 0,5x0,8м, у земљишту 2,3 и 4 категорије са постављањем опоменске траке и гал штитника и са затрпавањем након полагања каблова јавне расвете и слабе струје	м'	210,00		
2	Испорука и полагање тврдог "Окитен" црева пречника 50мм у земљани ров	м'	240,00		
3	Испорука и полагање у земљани ров увлачењем у тврдо "Окитен" црево кабла јавне расвете типа РР00-А 4x16 mm <sup>2</sup>	м'	265,00		
4	Испорука и полагање у земљани ров траке за уземљење типа Fe/Zn 25x4mm <sup>2</sup>	м'	230,00		

**свега А:**

**Б. Расвета**

1	Стуб јавне расвете сл. Типу KRS-A-8m/60-O1 "Amiga" израђен од конусне шавне цеви из једног комада, са анкером и анкер плочом, дужине 8м, заштићен основним и заштитним премазом. Стуб је са завршетком за монтажу светиљке са прибором 60мм, опремљен прикључном плочом типа PPR 4 са два FRA осигурача 10А и урађеним унутрашњим ожичењем са челичним поклопцем код прикључне плоче и завртњем за уземљивач. Комплетно монтирани на постављене анкере и повезани на мрежу.	ком	8,00		
---	---	-----	------	--	--



2	Израда темеља са постављањем анкера за стуб јавне расвете. Темељ је димензија 1x1x1м. Поставити ПВЦ цеви (Окитен) 50мм за увод каблова у стуб (димензије темеља усагласити према препоруци произвођача стубова)	ком	8,00		
3	Испорука и монтажа на стуб светиљке уличне расвете сл. Типу VOLTANA 5/5137/64 LED/500mA/102W/NW "Shreder" са могућношћу управљања спољним напоном 1-10V , DALI систем. Светиљка се монтира на стуб преко носача за монтажу на врх стуба, комплет са носачем. Фабрички подешена на штедни режим!	ком	8,00		

**свега Б:**

**Рекапитулација :**

**А. Напојни каблови**-----

**Б. Расвета**-----

**укупно динара без ПДВ-а:**

\_\_\_\_\_  
потпис и печат

**ЗБИРНА РЕКАПИТУЛАЦИЈА**  
за ул. Кнеза Милоша у Осечини  
Л=222,39 m

Збирна рекапитулација :

1. Саобраћајница-----

2. Атмосферска канализација-----

3. Саобраћајна сигнализација-----

4. Јавна расвета-----

укупно динара без ПДВ-а:

\_\_\_\_\_  
ПОТПИС И ПЕЧАТ

# **ТЕХНИЧКИ ИЗВЕШТАЈ ЗА САОБРАЋАЈНИЦУ**

## 4. ТЕХНИЧКИ ИЗВЕШТАЈ

**Објекат:** ул. Кнеза Милоша

**Деоница:** од ул. Пере Комирићанца до ул. Цара Лазара, L=222,39m

**Инвеститор:** Општина Осечина

**Пројекат:** пројекат реконструкције

### **Подлоге и основ за израду пројекта:**

- Пројектни задатак,
- Геодетска подлога - обезбедио инвеститор
- Закон о планирању и изградњи, Сл.Гл.Р Србије 72/09 са свим изменама и допунама по чл.145 у постојећој регулацији
- Закон о путевима, Сл.гл. Р Србије 101/05, чл. 59 и 60
- Важећи прописи, нормативи и стандарди за предметну врсту посла,
- Идејни пројекат
- Усаглашавање са инвеститором

### **Постојеће стање и концепција пројектовања:**

Већ дужи временски период постоји оправдана потреба за реконструкцијом ул. Кнеза Милоша, којом се повезује државни пут Ваљево - Лозница са ул. Пере Комирићанца и ул. Цара Лазара. Такође, овим пројектом се решава преусмерење и растерећење главне улице (државног пута Ваљево - Лозница), као и значајан помак ка урбанизацији целог краја. Саобраћајница се налази у зони породичног становања ужег градског подручја.

Постојећи коловоз је променљиве ширине (3,0-4,0m) и застора (туцаник цца 20cm). Нивелата је у висини дворишта са минималним преломима.

Одводњавање није решено. Саобраћајне сигнализације и опреме нема.

Због неповољних геометријских, нивелационих и квалитативних карактеристика трасе и постојећег коловоза, пројектовано је машинско уклањање постојеће коловозне конструкције и изградња нове коловозне конструкције за добијени ЦБР 5% у потребним ширинама.

Саставни део путарског дела Пројекта је:

- Хидро део
- Саобраћајна сигнализација и опрема

### **Намена објекта:**

- повезивање улица
- одвијање колског саобраћаја
- пешачка комуникација је одвојена од колског саобраћаја денивелисаном површином – тротоаром

### **Елементи за пројектовање саобраћајног прикључка:**

- Ширина коловоза:
  - 2x2,5m
- Ширина тротоара
  - обострано б=1,0m(II- деоница)
  - ширина банкина б=0,30m
- Саобраћајно оптерећење: лако
- Рачунска брзина 50km/h
- Попречни нагиб коловоза једностран, у правцу 2,50%
- Попречни нагиб тротоара је константан и износи 2,00% ка коловозу
- Меродавно возило: комунално возило

### ➤ **Ситуација**

Ситуациони положај саобраћајница пружа податке о елементима хоризонталних кривина и праваца са стационажама профила и битних тачака у осовини. На ситуацији су приказани прикључци на предметну саобраћајницу и системи за одводњавање површинске воде. Предмет пројекта је оивичен црвеном линијом. Прикључци на саобраћајнице решени су уклапањем у постојеће стање лепезама.

### ➤ **Подужни профил**

Нивелета прати нагиб постојеће конструкције због лакшег уклапања у дворишта. Витоперење коловозне конструкције вршено је око осе, са нагибом рампе витоперења макс. 1,5%. Минимални подужни нагиб је 0,30%, а максимални 12,23%. Минимални радијус вертикалне кривине је 100m.

### ➤ **Попречни профили пута**

Попречни нагиб у правцу је усвојен као основни и износи 2,50%, На попречним профилима приказано је и витоперење коловоза са уписаним нагибом и потребним kotaма.

Нормални попречни профил приложен је у графичком делу пројекта у размери 1:50 са свим подацима потребним за извођење радова.

### ➤ **Коловозна конструкција**

На основу димензионисања за лако саобраћајно оптерећење и очекивани ЦБР 5% одређена је и усвојена коловозна конструкција саобраћајнице и паркинга:

- 20,0cm дробљеног каменог агрегата 0-63mm,  $M_c=50MPa$
- 15,0cm дробљеног каменог агрегата 0-31,5mm,  $M_c=70MPa$
- 6,0cm БНХС 16 од кречњачког агрегата
- 4,0cm АБ 11 од кречњачког агрегата

На тротоарима је пројектована конструкција од:

- 15,0cm дробљеног каменог агрегата 0-63mm,  $M_c=40MPa$
- 10,0cm дробљеног каменог агрегата 0-31,5mm,  $M_c=60MPa$
- 5,0cm песак фракције 2-4mm
- 6,0cm бехатон плоче типа "JOTA"
- 8,0cm бехатон плоче типа "JOTA" на местима улаза у дворишта

Носивост постелице, модул стишљивости мора бити мин $M_c=30MPa$ , односно 100% по стандардном Проктору. У случају недовољне носивости постелице вршити замену ломљеним каменом. У току извођења радова обавезно геотехничко праћење радова. У случају одступања од очекиваног ЦБР-а извршити замену постелице пробним деоницама уз сагласност надзора.

### ➤ **Геолошка подлога**

Саобраћајница пролази кроз стабилно земљиште. Терен је са благим попречним нагибом, оцедит је и стабилан без појаве клизишта. Већих депресија и деформација нема. Радове изводити при повољним временским условима уз обавезно геомеханичко праћење радова.

### ➤ **Комунална инфраструктура**

Од инсталација у појасу радова налазе се надземни електро кабал на бетонским бандерама и кућне инсталација, зато Извођач мора пажљиво изводити радове. Ако се током ископа наиђе на подземну инсталацију, обавезно позивање званичног представника ЈП које је надлежно за експлоатацију и одржавање инсталација.

### ➤ **Предмер и предрачун радова**

су урађени на основу снимљеног терена и новопроекттованих решења, у смислу што мањих земљаних радова и оптималне висине насипа због већ изграђеног.

**➤ Израда пројекта**

Геодетску и катастарску подлогу је обезбедио инвеститор преко СЗР Геометар- Сретен Максимовић, на основу које је добијен дигитални модел терена. Обрада података урађена је софтверским пакетом "Профили" аутора М.Трифковића и В.Скоковића.

Идејни пројекат предат у 2 примерка, а Пројекат за извођење у 3 примерка. У дигиталном облику на ЦД-у предати цртежи, фотографије и предрачун радова.

Ваљево  
октобар 2015. год.

одговорни пројектант:  
Светозар Клајић, дипл.инж. грађ.



# **СИТУАЦИОНИ ПЛАН СА ГЕОДЕТСКОМ ПОДЛОГОМ ЗА САОБРАЋАЈНИЦУ**

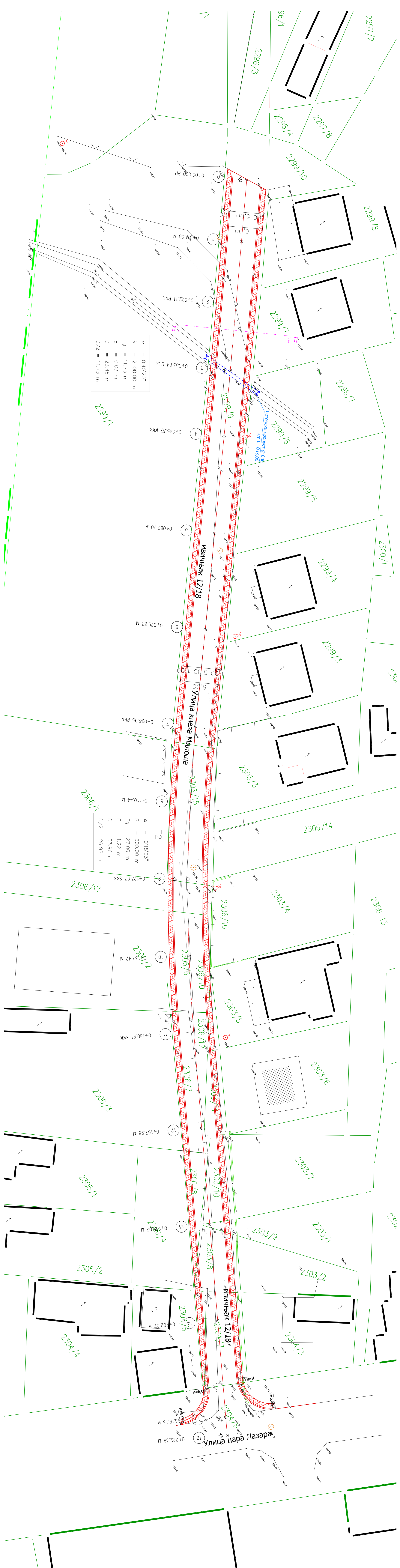

T1

$\alpha = 0^{\circ}40'20''$
$R = 2000.00 \text{ m}$
$Tg = 11.73 \text{ m}$
$B = 0.03 \text{ m}$
$D = 23.46 \text{ m}$
$D/2 = 11.73 \text{ m}$

T2

$\alpha = 10^{\circ}18'23''$
$R = 300.00 \text{ m}$
$Tg = 27.06 \text{ m}$
$B = 1.22 \text{ m}$
$D = 53.96 \text{ m}$
$D/2 = 26.98 \text{ m}$

**Легенда постројења:**

	Снимљено стање
	постојећи објект
	1:368.838
	дегљана танка са котом
	граница катастарске парцеле
	2299/3 број катастарске парцеле
	електроводови
	каналizacionija

**Легенда пројектованог:**

	пројектована саобраћајница
	осовина
	Ивичњак 12/18
	Бекатон
	Бекатонски пропуст



**СИТУАЦИЈА СА ГЕОДЕТСКОМ ПОДЛОГОМ**  
ОД П0 0+000,00 ДО П16 0+222,39

Објект:	Улица кнеза Милоша	Наручилац:	Општина Осечина Каподрбушка бр. 78 Осечина
Датум:	1.2.2015	Датум:	октобар 2015. године
Пројектант:	ДОО "Холдинг Пројектовање" Мишића 13/6, Вукачево	Бр. примерака:	3 (тпм)
Објект:	Н. Синић, грађ.тех.	Страна:	1/1
Н. Марковић, грађ. тех.			



# **ПОДУЖНИ, ПОПРЕЧНИ И НОРМАЛНИ ПРОФИЛ САОБРАЋАЈНИЦЕ**

# ПОДУЖНИ ПРОФИЛ

## ОД ПО 0+000,00 ДО П16 0+222,39

Објект:	Улица кнеза Милоша , Осечина L=222,39m		Наручилац:	Општина Осечина Карађорђева бр. 78 Осечина
Договорни пројектант:	С. Крајић, дипл. инж. грађ.		ДОО "Хармонија пројект" Ул. војводе Мишића 13/6, Ваљево	Размера:
Пројектант:	Н. Симић, грађ.тех.	Пројектовање, надзор и вештачење градњениских објеката нискоградње	Датум:	октобар 2015. године
Обрада текста и цртежа:	Н. Марковић, грађ. техн.		Бр. примљетка:	3 (три)
			Страна:	1/1

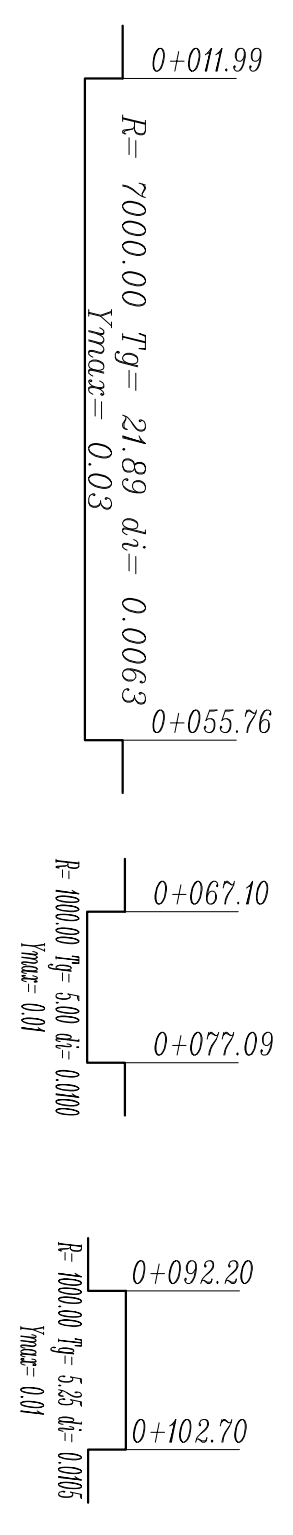
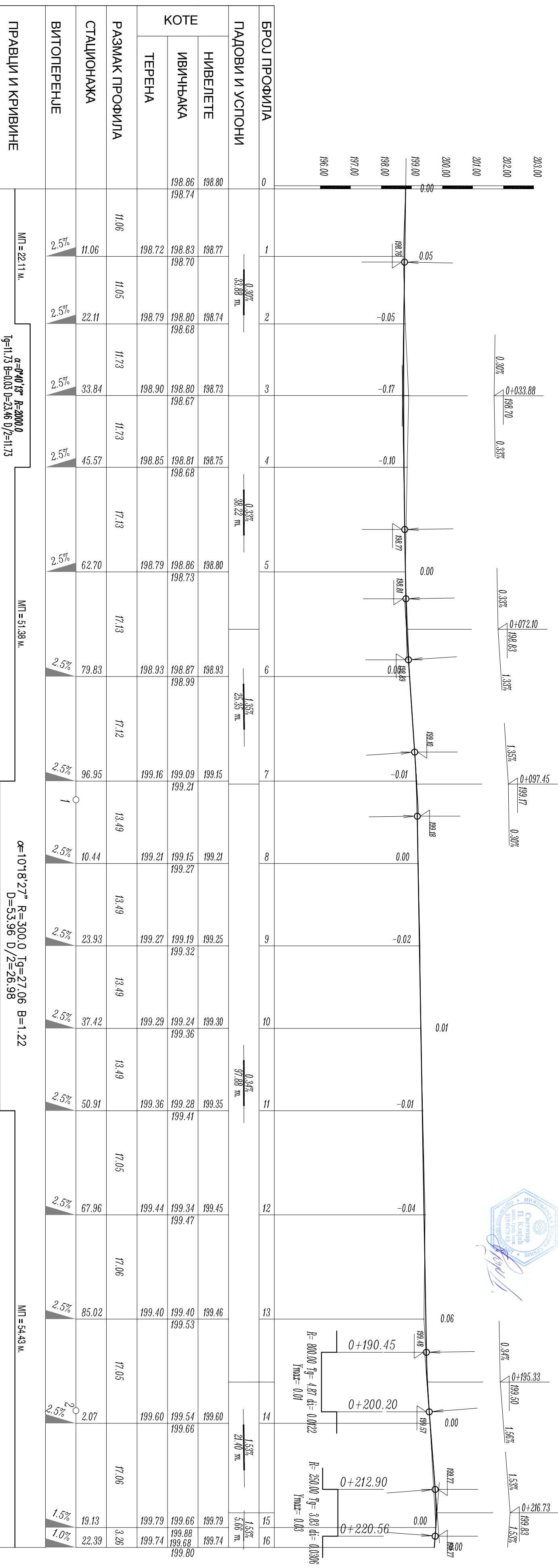

БРОЈ ПРОФИЛА	ПАОВИ И УСЛОНИ	КОТЕ		
		ТЕРЕНА	ИВЧЊАКА	НИВЕЛЕТЕ
0		198.86	198.74	198.80
1		198.72	198.83	198.77
2	0.30% 33.88 m	198.70	198.80	198.74
3		198.79	198.80	198.73
4		198.85	198.81	198.75
5	0.33% 38.22 m	198.79	198.86	198.80
6		198.79	198.86	198.73
7	1.35% 25.35 m	198.93	198.87	198.93
8		199.16	199.09	199.15
9		199.21	199.15	199.21
10		199.21	199.15	199.21
11	0.34% 97.88 m	199.27	199.19	199.25
12		199.27	199.32	199.32
13		199.29	199.24	199.30
14	1.53% 21.40 m	199.29	199.24	199.30
15		199.36	199.28	199.35
16	1.53% 5.66 m	199.41	199.34	199.45
		199.44	199.34	199.47
		199.40	199.40	199.46
		199.40	199.53	199.53
		199.60	199.54	199.60
		199.60	199.66	199.66
		199.79	199.66	199.79
		199.74	199.88	199.74
		199.80	199.68	199.80

ПРАВЦИ И КРИВИНЕ

MT = 22.11 m

$\alpha = 0^\circ 40' 13''$  R=2000.0  
Tg=11.73 B=0.03 D=23.46 D/2=11.73

MT = 51.38 m

$\alpha = 10^\circ 18' 27''$  R=300.0 Tg=27.06 B=1.22  
D=53.96 D/2=26.98

MT = 54.43 m

$\alpha = 10^\circ 18' 27''$  R=300.0 Tg=27.06 B=1.22  
D=53.96 D/2=26.98



# НОРМАЛНИ ПОПРЕЧНИ ПРОФИЛ

## Улица кнеза Милоша, Осечина

### PRESEK I - I

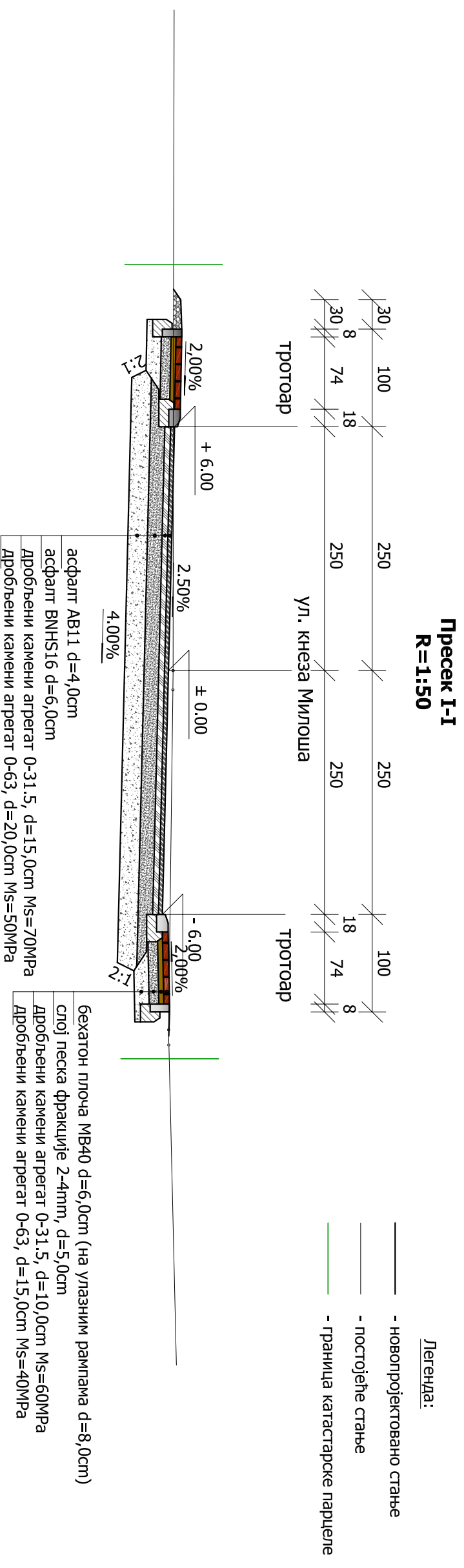

**Детал**  
**ивичњака 8/20**  
**R=1:25**

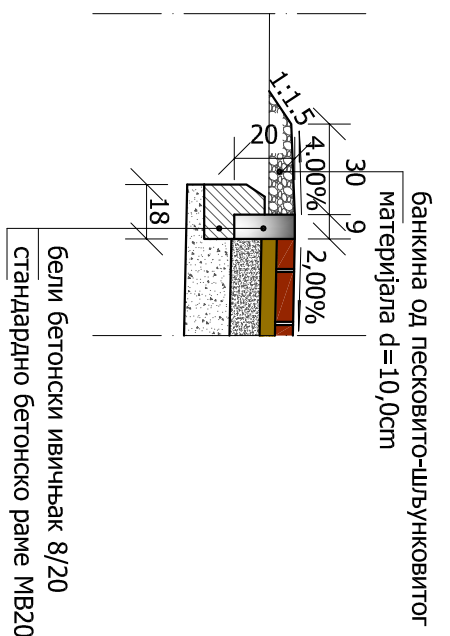

**Детал**  
**ивичњака 12/18 "оборени"**  
**R=1:25**

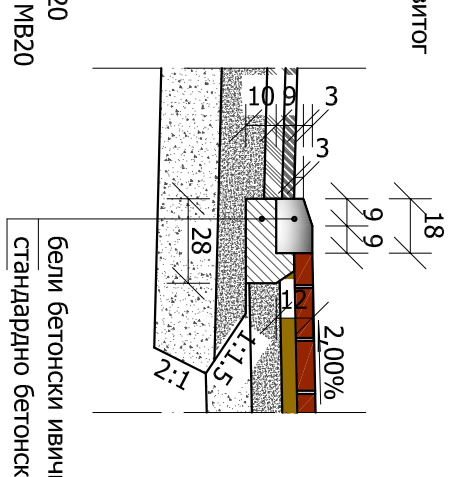

бехатон плоче теракот боје на улазним рампама типа "Јота"

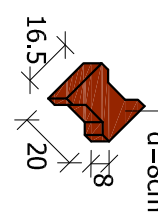

бехатон плоче теракот боје на тротоару типа "Јота"

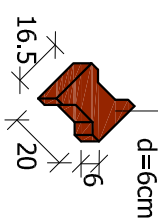

Одговорни пројектант:  
светозар Клајић, дипл.инж.грађ.



# ДЕТАЉИ САОБРАЋАЈНИЦЕ

# ОБЕЛЕЖАВАЊЕ ТРАСЕ

а) на ивичњаку

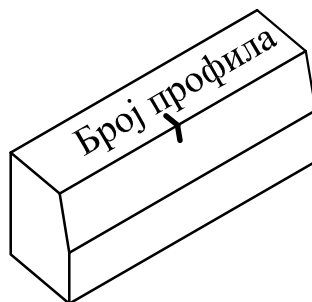

б) на потпорном зиду

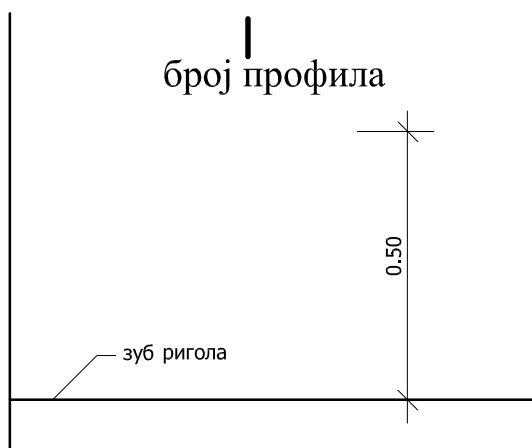

с) на таблици

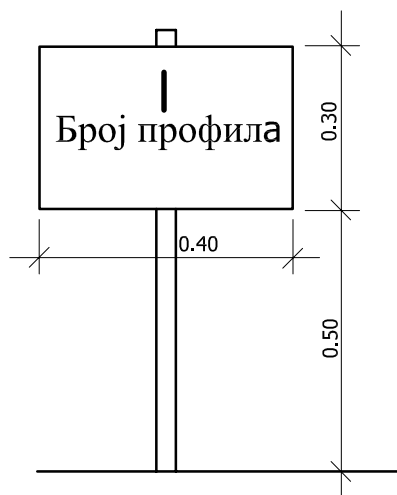

напомена: \* сва слова и бројеви се исписују црвеном, водоотпорном бојом  
\* висина слова и бројева је 10 см



одговорни пројектант:  
Светозар Клајић, дипл.инж.грађ.

**ДЕТАЉ РАМШЕ**  
**на пешачким прелазима**  
**R=1:25**

**ПОДУЖНИ ПРЕСЕК**

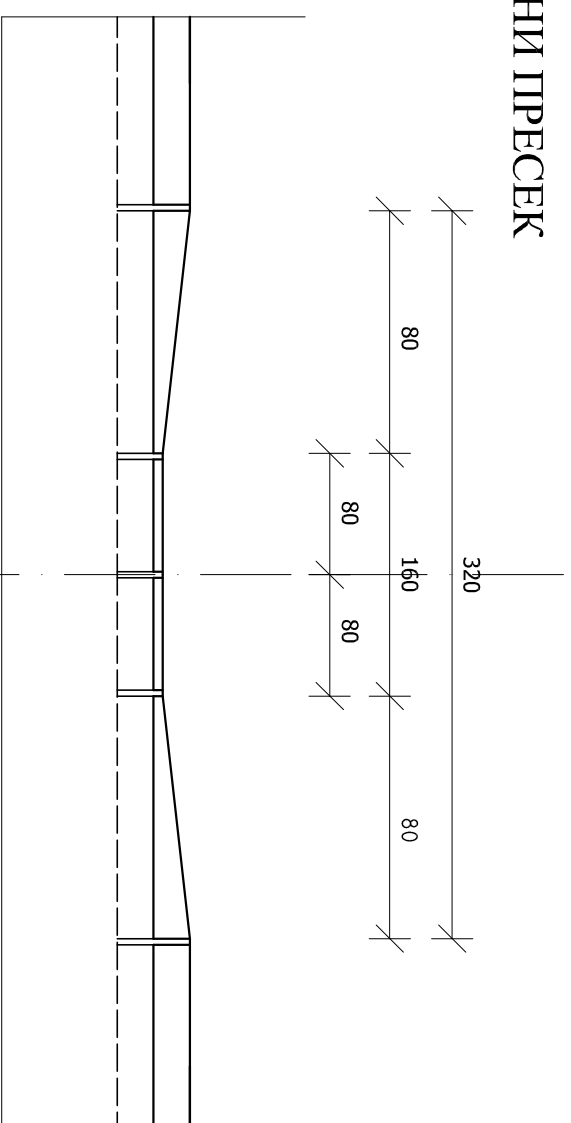

**ОСОВИНА**

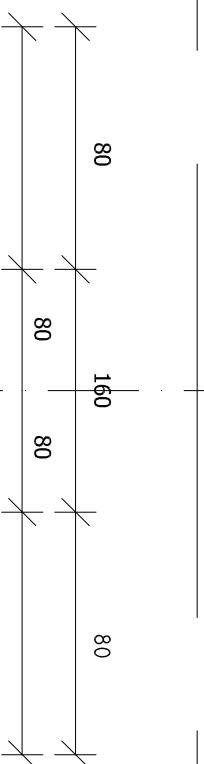

**ТРОТОАР**

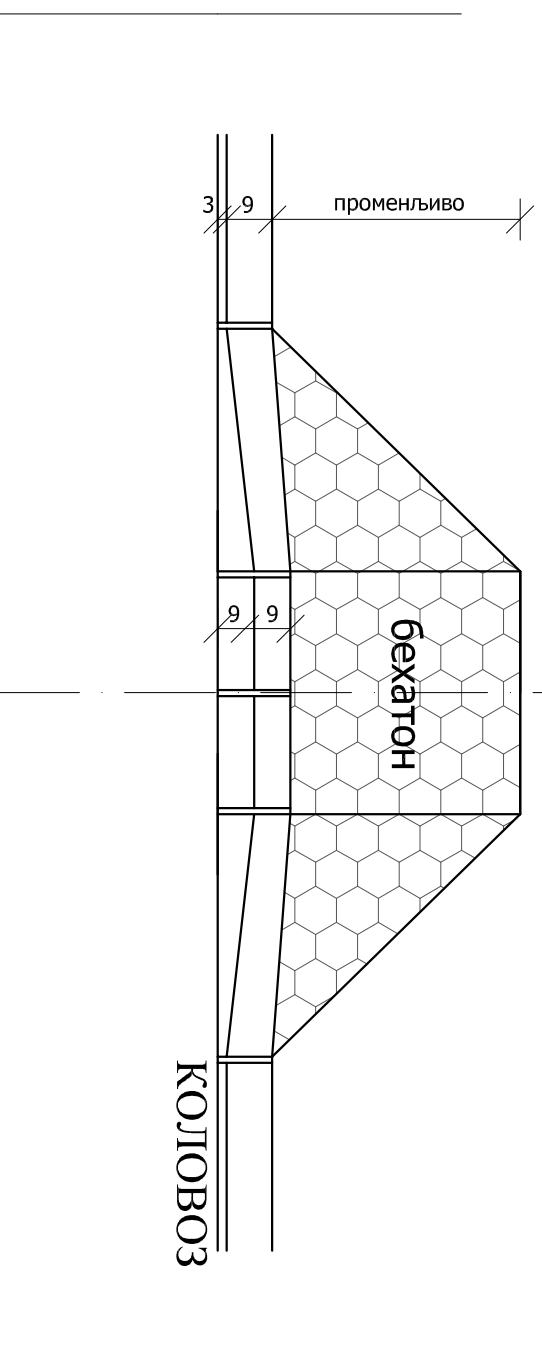

**ПОПРЕЧНИ ПРЕСЕК**

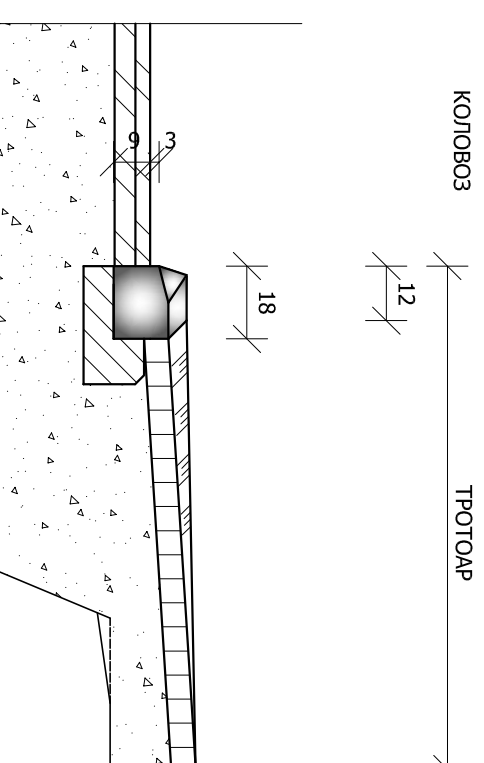

**БЕТОНСКИ ПРЕЛАЗНИ ИВИЧЊАК 18/24/80**

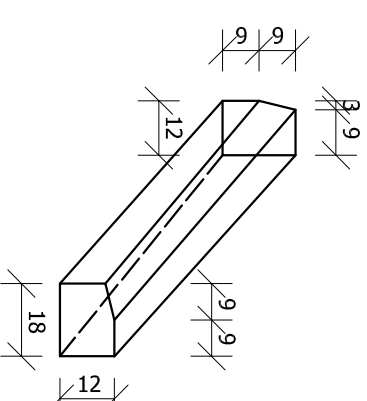

Одговорни пројектант:  
 Светозар Клајић, дипл.инж.грађ.



# АКСОНОМЕТРИЈА ПОЛАГАЊА БЕХАТОН ПЛОЧА

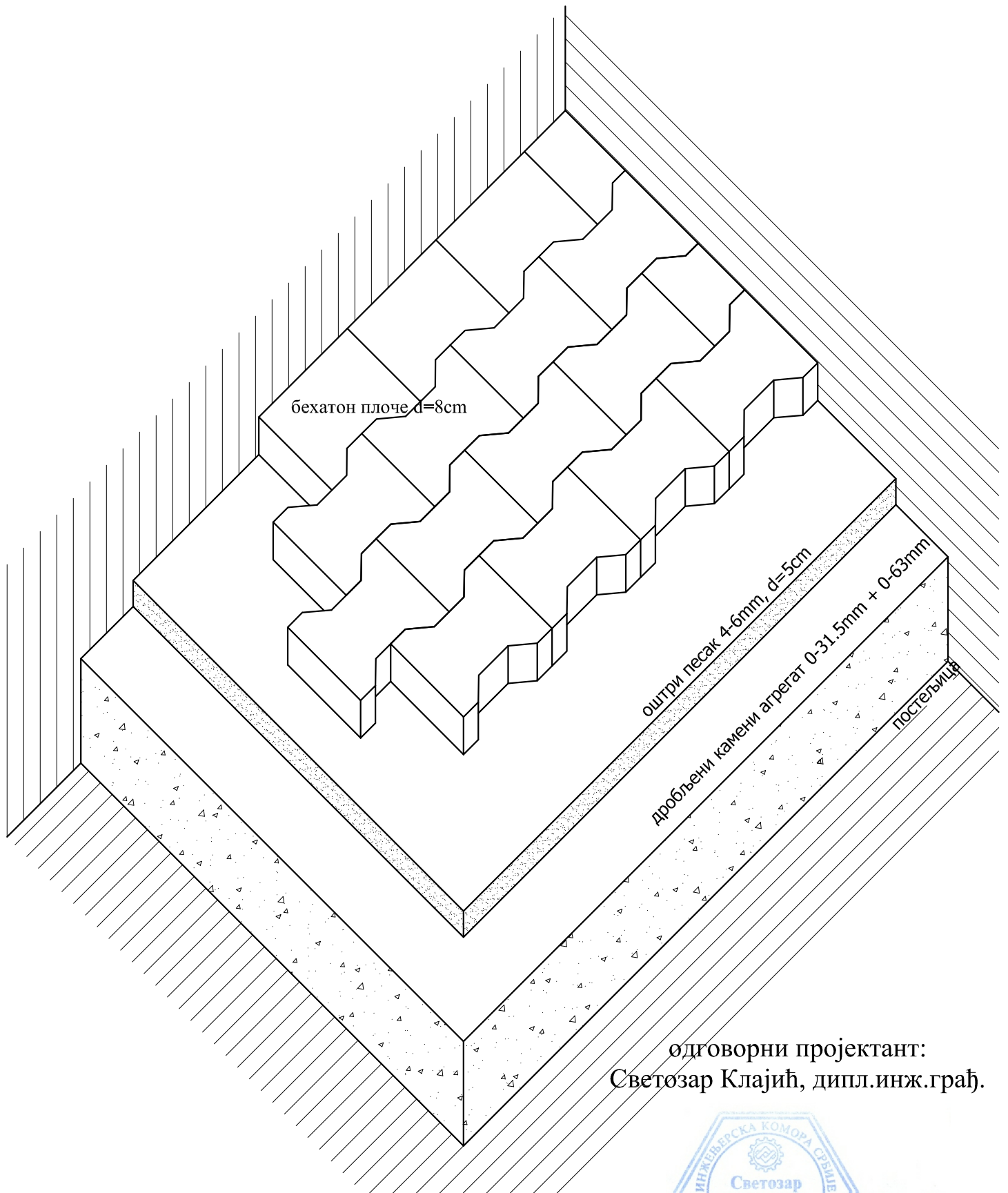

одговорни пројектант:  
Светозар Клајић, дипл.инж.грађ.





# **ТЕХНИЧКИ ИЗВЕШТАЈ АТОМСФЕРСКЕ КАНАЛИЗАЦИЈЕ**

## ТЕХНИЧКИ ИЗВЕШТАЈ

### атмосферске канализације

**Објект:** ул. Кнеза Милоша

**Деоница:** од ул. Пере Комирићанца до ул. Цара Лазара, L=222,39m

**Врста пројекта:** Хидротехничке инсталације (атмосферска канализација)

**Инвеститор:** Општина Осечина

Овим пројектом дато је решење прихватања атмосферске воде са саобраћајница и површина које гравитирају ка предметној улици.

#### Подлоге и основ за пројектовање:

- Пројектни задатак,
- Геодетска подлога - обезбедио инвеститор
- Закон о планирању и изградњи, Сл.Гл.Р Србије 72/09 са свим изменама и допунама по чл.145 у постојећој регулацији
- Закон о путевима, Сл.гл. Р Србије 101/05, чл. 59 и 60
- Важећи прописи, нормативи и стандарди за предметну врсту посла,
- Идејни пројекат
- Усаглашавање са инвеститором

#### Предмет пројекта:

У предметној улици не постоји атмосферска канализација, површинске воде се сливају у зеленило и постојећи канал који води до реке Јадар.

Пројектом је предвиђена израда атмосферског колектора. На основу хидрауличног прорачуна колектор је димензионисан да сву воду прихвати са предметне улице, пречник усвојеног колектора је ПВЦ Ø250mm као оптималан да прихвати укупну сливну површину.

- ПВЦ Ø250mm, L=180,00m (Ш1-Ш5 и од Ш1 до корита реке Јадар)

Шахта Ш1 прихвата сву воду и испушта у новопроектовани бетонски пропуст Ø600mm који даље наставља испуст у канал, који води до природног реципијента (реке Јадар). На самом пропусту се ради улазно-излазна глава, а постојећи канал се чисти и копа до потребне коте за одвод воде до реке Јадар.

Површинска вода се са сливних површина прихвата армиранобетонским сливницима МБ40 и одводи преко ревизионих силаза-шахти у колектор. Сви наведени елементи дати су у детаљу.

Сливници су кружног пресека Ø450mm, дебљине зидова d=6,0cm са таложником дубине 20,0cm. На сливнику у равни ивице асфалта монтирати сливничку решетку. За везу између сливника и ревизионих силаза предвиђене ПВЦ Ø200mm које се постављају у паду до 2,0%.

Дно каналског рова мора бити равно и у паду како је пројектом предвиђено. Стране рова морају бити правилно одсечене, а ископана земља се товари и одвози. Цеви се постављају у слоју песка дебљине d=10,0cm. Цевовод делимично затрпати песком, а затим извршити испитивање канализације на пробни рад. Остали део рова затрпати песковито-шљунковитим материјалом у слојевима од 30,0cm са набијањем вибрационим средствима или квашењем до потребне стишљивости од 40MPa.

Обавезна текућа геотехничка контрола при извођењу радова.

На местима предвиђеним пројектом урадити ревизионе силазе од једноструко армираних прстенова Ø1000/1000, са сужењем на врху - завршним шахтом Ø1000/670/60, дебљине зидова 16,0cm и дна 20,0cm. Унутрашње површине силаза омалтерисати цементним малтером у два слоја, први у размери 1:2, дебљине 1,5cm, а други слој у размери 1:1, дебљине 0,5cm, са глачањем до црног сјаја. У ревизионим шахтама уградити пењалице од ливеног гвожђа на размаку 30cm цик-цак према детаљу.

Обавезно геодетско снимање и овера у катастру за новоизграђену подземну инсталацију

**Рачунски подаци**

За обележавање положаја сливничких решетки и шахти дате су координате, а за висине из нивелационог плана који је у склопу Ситуације атмосферске канализације. Положај ревизионих силаза је дат са две коте. Димензионисање колектора је саставни део пројекта.

Предмер и предрачун радова није обухватио претходне радове и ископ на саобраћајници.

**Цртежи**

Пројектно решење је представљено ситуацијом са нивелационим планом, подужним профилем и детаљима.

Подужни нагиб колектора 0,50% до 0,70%.

Извођач радова писмено обавештава представнике ЈКП о почетку радова.

Због непрецизног положаја подземних инсталација предвиђен, паушално ручни ископ за тачну идентификацију инсталација.

Ваљево,  
октобар 2015. год

одговорни пројектант:  
Весна Клајић, дипл.инж.грађ.



# **СИТУАЦИЈА АТМОСФЕРСКЕ КАНАЛИЗАЦИЈЕ СА НИВЕЛЕТОМ**

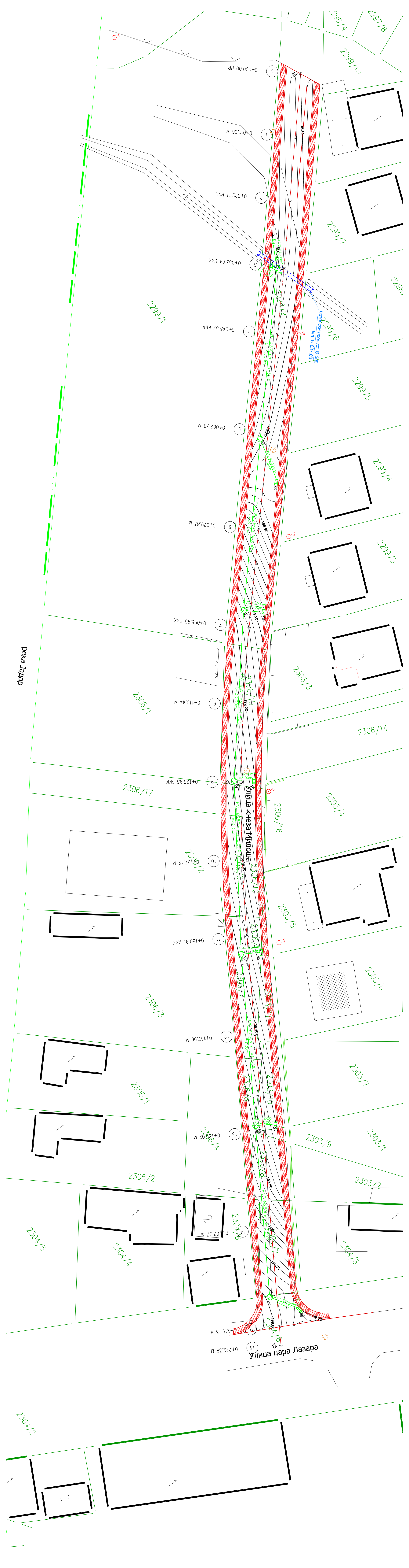

**Легенда постројења:**

	снимљено стање постројења
	постројење објекти
	детална тачка са котом
	граница катастарске парцеле
	број катастарске парцеле
	електроводови
	канализација

**Координате шахова атмосферске канализације**

ТАЧКА	Y	X
1	7388516.01	4915254.22
2	7388528.76	4915242.67
3	7388534.82	4915196.62
4	7388594.82	4915196.62
5	7388510.24	4915180.23
6	7388536.11	4915165.83
7	7388561.98	4915149.84

**Легенда пројектованог:**

	пројектована саобраћаница
	осовина
	вишњачк 12/18
	Беоћон
	Беоћонски пројект
	атмосферске канализација
	атмосферско око
	ревизионо око
	сплавник
	мазалце
	главне изохипте

**СИТУАЦИЈА АТМОСФЕРСКЕ КАНАЛИЗАЦИЈЕ СА НИВЕЛАЦИОНИМ ПЛАНОМ**

ОД ПО 0+000,00 ДО П16 0+222,39

Објект: Улица кнеза Милоша, Улица цара Лазара, Л=222,39м

Наручилац: Општина Осечина, Карађорђева бр. 78, Осечина

Главни пројектант: С. Ковачић, дипл. инж. грађ.

Датум: октобар 2015. године

Пројектованог: Вазево, Пројектованог, изабор и изградња, Бр. примјерка: 3 (трн)

Страна: 1/1

ДОО "ХТИ" Жаргонска пројект Милоша 13/6, Вазево, Пројектованог, изабор и изградња, Бр. примјерка: 3 (трн)



# **ПОДУЖНИ ПРОФИЛ АТМОСФЕРСКЕ КАНАЛИЗАЦИЈЕ**

# ПОДУЖНИ ПРОФИЛ

## атмосферске канализације

Објекат: Улица кнеза Милоша , Осечина L=222,39m		Наручилац: Општина Осечина Карађорђева бр. 78 Осечина
Главни пројектант: С. Крајић, дипл. инж. грађ.	ДОО „Хармонија пројект“ Ул. војводе Мишића 13/6, Ваљево	Размера: 1:500/100
Одговорни пројектант: В. Крајић, дипл. инж. грађ.	Пројектовање, надзор и вештачење грађевинских објеката нискоградње	Датум: октобар 2015. године
Пројектант: Н. Симић, грађ.тех.		Бр. привремена: 3 (три)
Обрада текста и цртежа: Н. Марковић, грађ. техн.		Страна: 1/1

### ЛЕГЕНДА:

	атмосферска канализација
	нивелета
	постељница

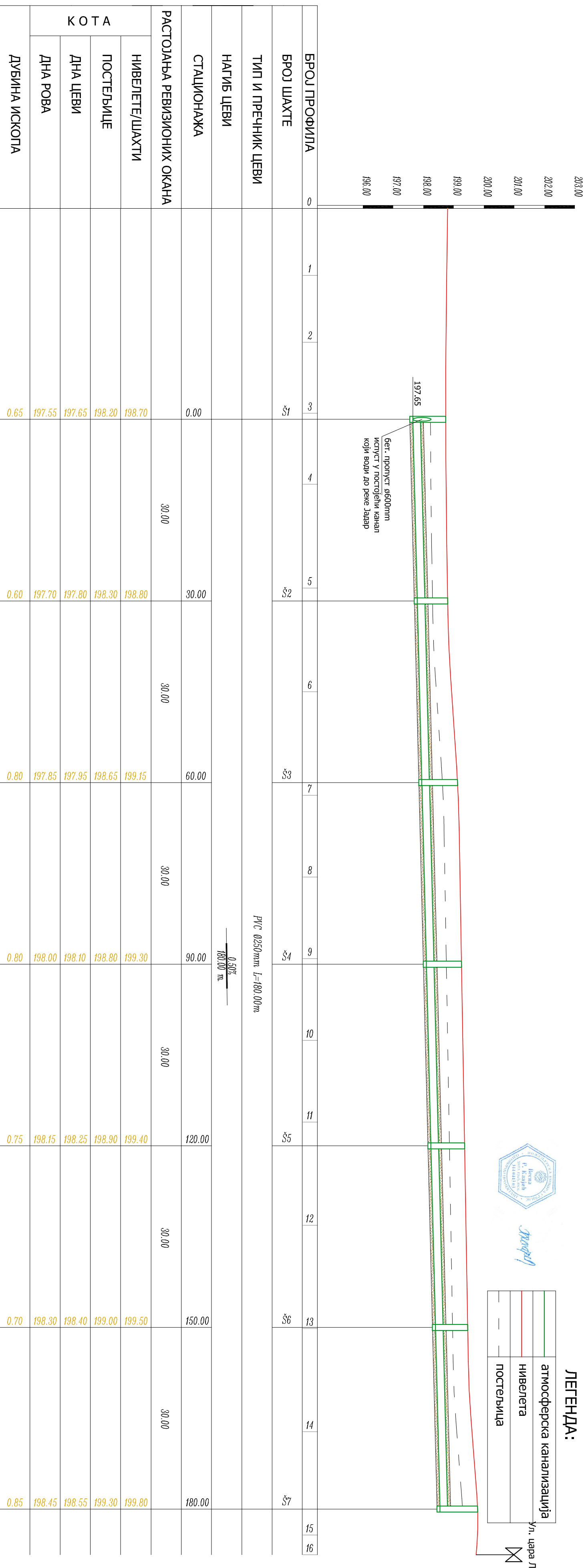

# **ДЕТАЉИ АТМОСФЕРСКЕ КАНАЛИЗАЦИЈЕ**



# ДЕТАЉ СЛИВНИКА

R=1:10

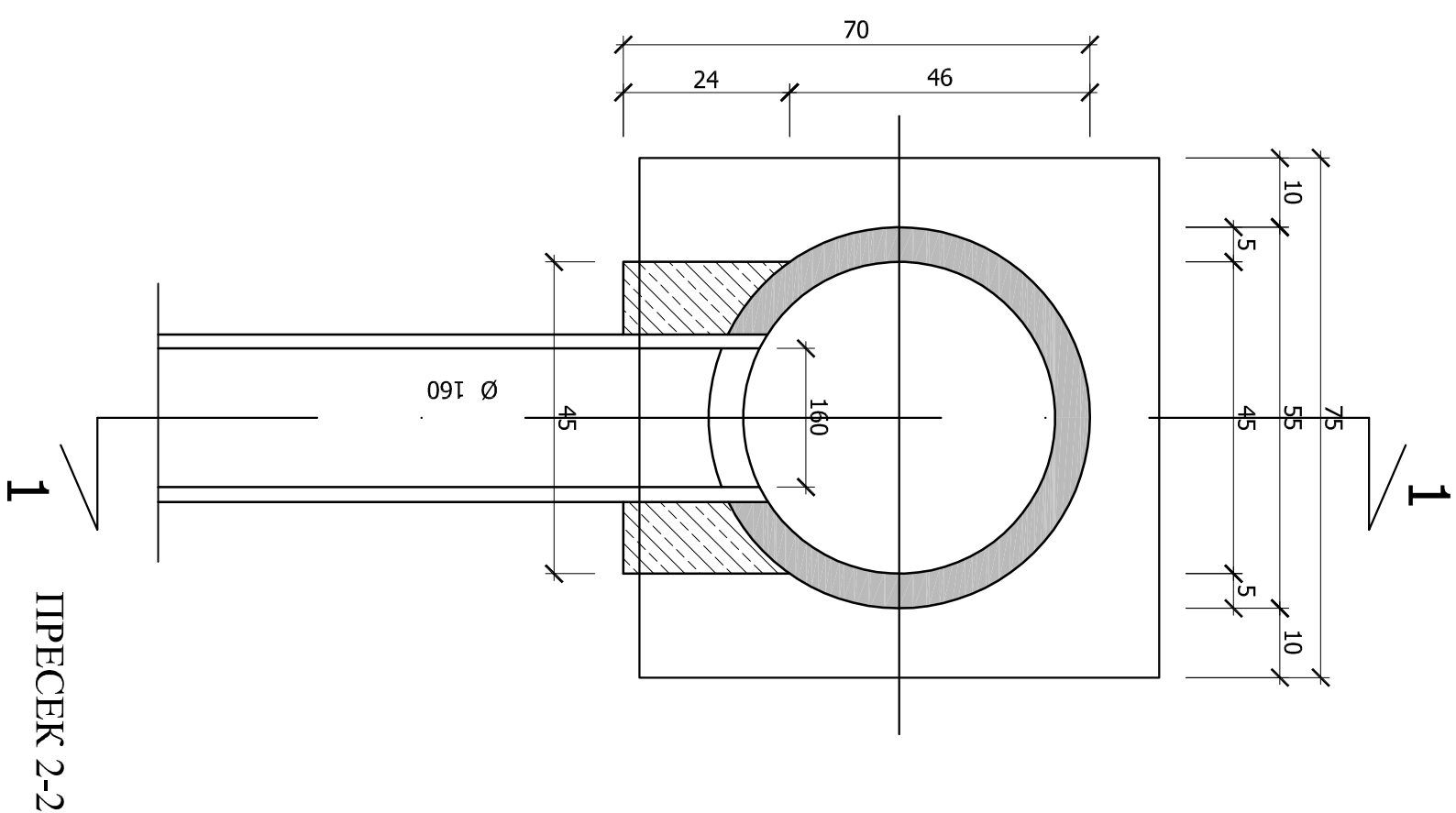
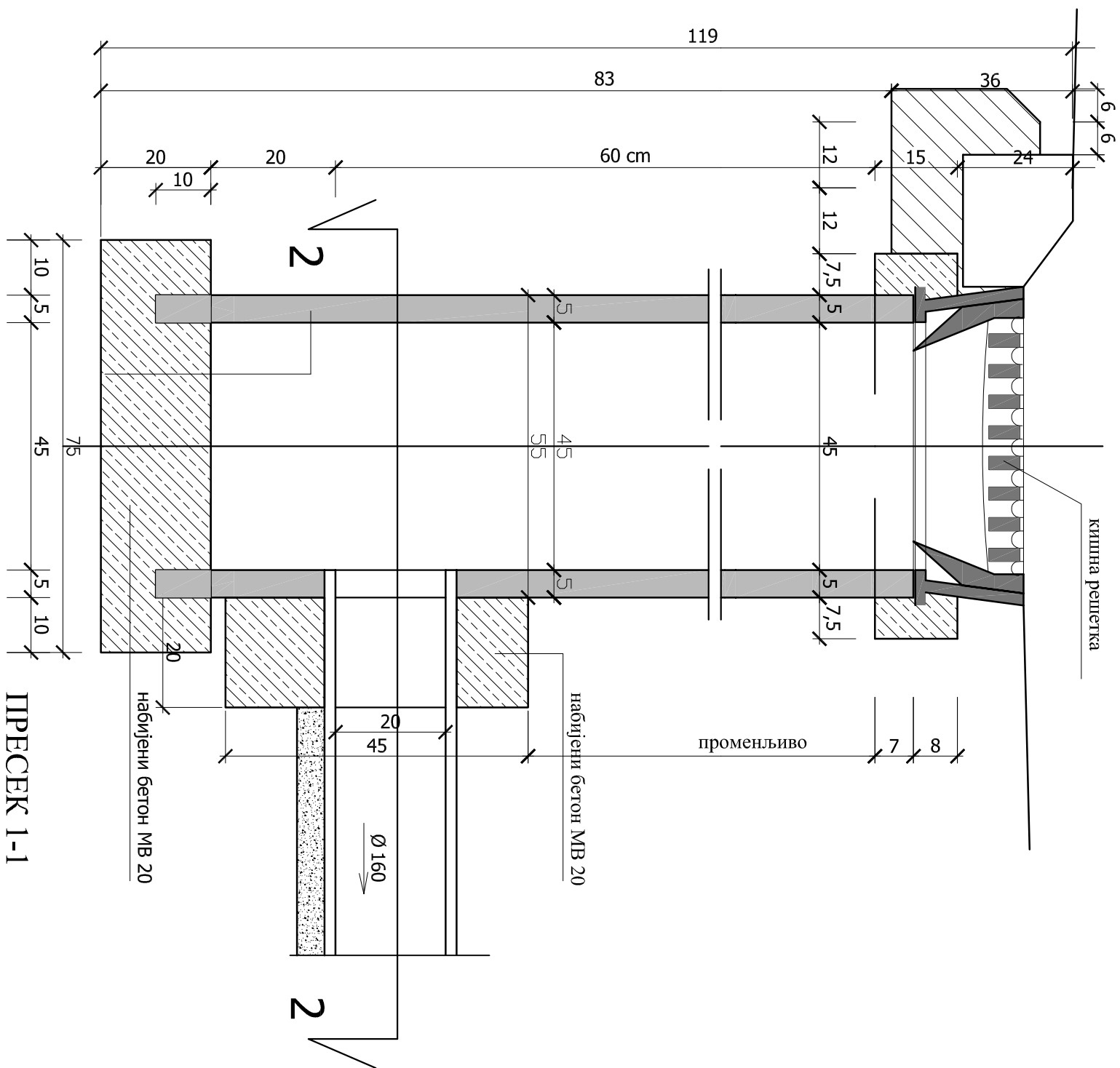

*Vesna Klajić*

одговорни пројектант:  
Весна Клајић, дипл. инж. грађ.

# ДЕТАЉ РОВА ЗА ПОЛАГАЊЕ ЦЕВИ СА ПОДГРАДОМ R=1:25

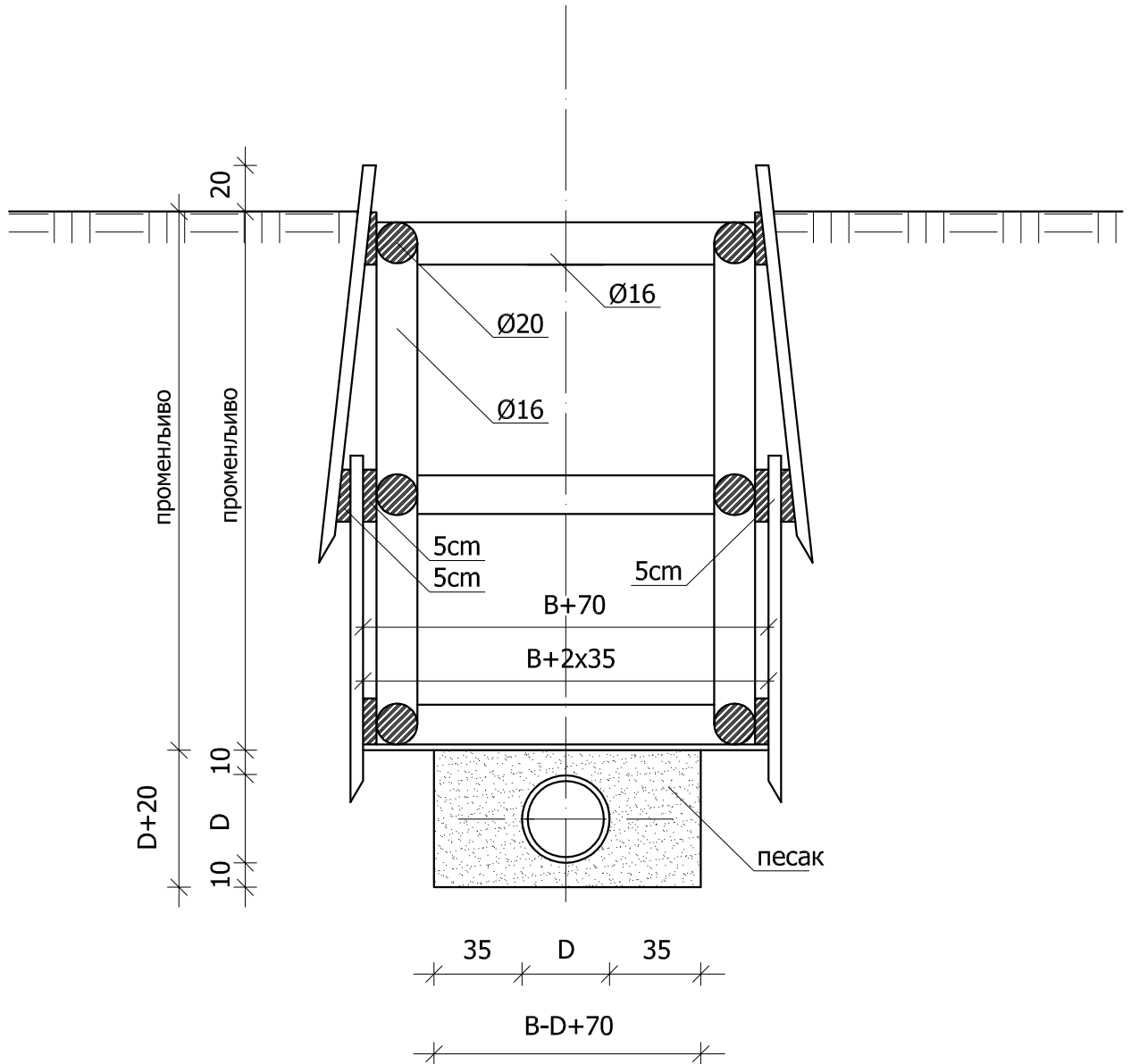

одговорни пројектант:  
Весна Клајић, дипл.инж.грађ.



*Весна*



## КИШНА РЕШЕТКА И ОКВИР

400 x 400

art.	302	303
nos/kg	250	400
tež/kg	71.0	135.0
h		65

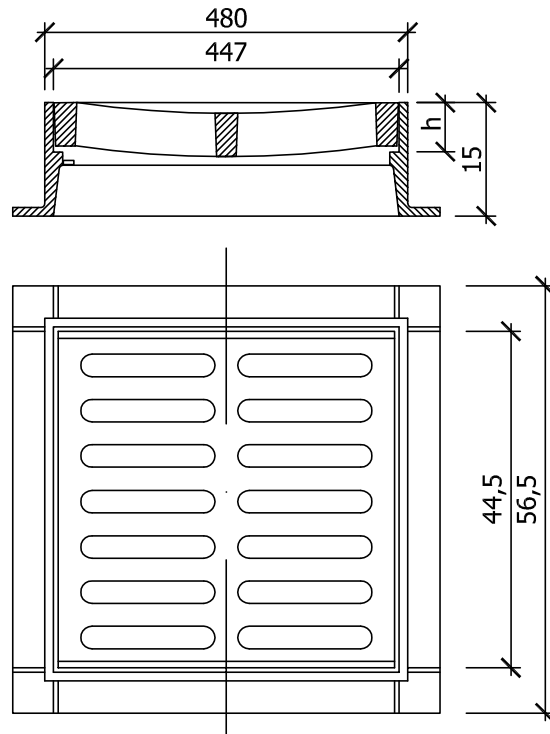

## ЛИНИЈСКА РЕШЕТКА БЕЗ ОКВИРА

art.	nos/KN	a	b	c	d	e	tež/kg
305	15	265	205	235	500	30	13.9
306	15	310	250	280	500	28.5	14.7

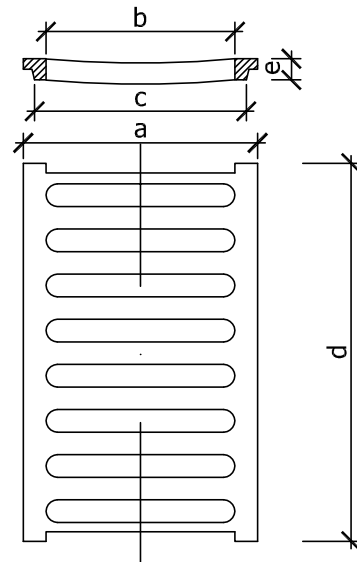

### УПОТРЕБА :

- 400 kN за изузетно оптерећење саобраћајнице и фабричке кругове
- 50 kN за затворене и мало оптерећене путеве и пешачке стазе затворених путева
- 15 kN за вртове, гараже и пешачке стазе

одговорни пројектант:  
Весна Клајић, дипл.инж.грађ.



*Vesna Klajić*

# **ТЕХНИЧКИ ИЗВЕШТАЈ ЗА САОБРАЋАЈНУ СИГНАЛИЗАЦИЈУ**

## ТЕХНИЧКИ ИЗВЕШТАЈ САОБРАЋАЈНА СИГНАЛИЗАЦИЈА

- **Објекат:** Улица Кнеза Милоша, Осечина
- **Локација:** Деоница од ул. Пере Јовановића Комирићанца до ул. Цара Лазара, Л=222,39m
- **Општина:** Осечина
- **Наручилац:** Општина Осечина, Карађорђева бр: 78, Осечина

Правни основ и подлоге:

- Закон о безбедности саобраћаја на путевима (Сл. гласник РС бр. 41/2009, 53/2010,101/2013 - одлука УС и 55/2014)
- Закон о планирању и изградњи (Сл. гласник РС бр. 72/09, 81/09, 64/10 и 24/11)
- Закон о јавним путевима (Сл. гласник РС бр. 101/05)
- Правилник о саобраћајној сигнализацији (Сл. гласник РС бр. 134/14)
- Правилник о начину регулисања саобраћаја на путевима у зони радова (Сл. гласник РС бр. 134/14)
- Геодетска подлога
- Идејни пројекат – саставни део пројектне документације

У постојећем стању саобраћајница није изграђена. Не постоји коловозни застор и нема изграђених пешачких комуникација. Саобраћајница има значаја јер повезује два државна пута Ib27 (Лозница - Осечина - Ваљево) односно ул.Карађорђева и IIА141 (Гуњаци - Осечина - Доње Црниљево) односно ул. Пере Јовановића Комерићанца.

Постојећи планум пута има 7 до 8 метара што омогућава пројектовану довољну ширину коловоза за двосмерни саобраћај и довољну ширину тротоара за кретање пешака.

У постојећем стању нема саобраћајних знакова као нити ознака на коловозу.

У пројектованом стању саобраћајница је предвиђена за двосмерни саобраћај са ширином коловоза од по 2,5m обострано, пешачким комуникацијама прилагођеним лицима са инвалидитетом.

Саобраћајницу карактерише повољан подужни нагиб као и повољни елементи хоризонталних кривина са благим радијусима

Саобраћајни знакови су пројектовани по димензијама и класи за ниво уличне саобраћајнице, са димензијама истих 600/900mm и класи 1 и више за лица саобраћајних знакова. Саобраћајни знакови који су на заједничком стубу са саоб. знаком који су класе 2 су такође класе 2 као и тај саобраћајни знак.

### Саобраћајни знакови:

Пројектовање саобраћајних знакова обухвата постављање знакова:

- II-2 (обавезно заустављање), постављањем стуба саобраћајног знака са знаком класе 2 са десне стране у смеру кретања возила, испред раскрснице са ул. Цара Лазара непосредно код зауставне линије заједно са знаком III-6 (пешачки прелаз) који је исте класе саобраћајног знака као и знак II-2.
- II-34 (забрана заустављања и паркирања), постављањем стуба саобраћајног знака са знаком класе 1 са десне стране у смеру кретања возила, на 5m иза раскрснице ул. Цара Лазара.

стр.1/2

Испрекидане и неиспрекидане линије су пројектоване за ширину коловоза од 5m, беле су боје са ширином линија од 0,12m. На коловозу након неиспрекидане линије пројектована је испрекидана разделна линија растера пуних и празних поља 3+3m.

На крају трасе пројектован је пешачки прелази ширине 3m за 2 саобраћајне траке који је удаљен 1m од улице са којима се укршта предметна саобраћајница.

Одговорни пројектант:  
Душан Бесара, дипл.инж.саоб.



стр.2/2

# **СИТУАЦИЈА СА САОБРАЋАЈНОМ СИГНАЛИЗАЦИЈОМ**



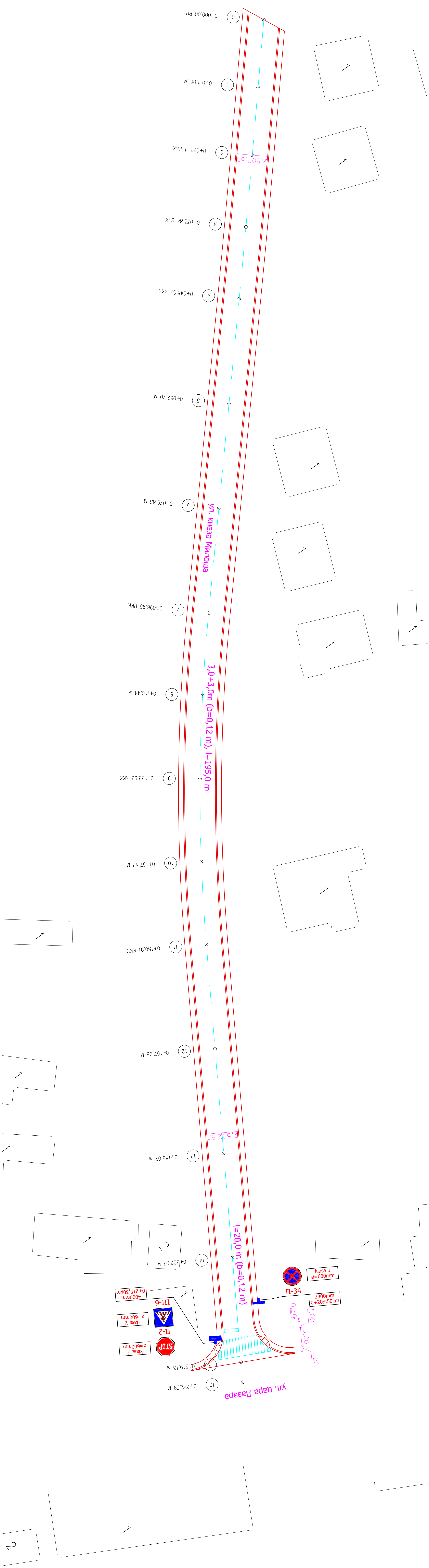

ЛЕГЕНДА:

II-2	ознака пројектованог саобраћајног знака
●	пројектовани стуб саобраћајног знака
■	пројектовани саобраћајни знак
□	класа и димензија пројектованог саобраћајног знака
□	висина и стацционажа пројектованог саобраћајног знака

**СИТУАЦИЈА СА  
САОБРАЋАЈНОМ СИГНАЛИЗАЦИЈОМ**  
ОД ПО 0+000,00 ДО П16 0+222,39





Објекат: Улица кнеза Милоша, Осечина Бр.222,39м	Наручилац: Општина Осечина Калдружева бр. 78 Осечина
Главни пројектант: С. Крајић, дипл. инж. грађ.	ДОО "ХП" Државна пројектна установа за пројектовање, назор и вештачење градњених објеката и инфраструктуре
Одговорни пројектант: Др. Веселин, дипл. инж. соф.	Датум: октобар 2015. године
Пројектант: Н. Симић, грађ.тех.	Бр. примјера: 3 (прм)
Обрада текста и цртежа: Н. Нарковић, грађ. тех.	Страна: 1/1

# ДЕТАЉИ САОБРАЋАЈНЕ СИГНАЛИЗАЦИЈЕ

# ПОЛОЖАЈ СТАНДАРДНОГ САОБРАЋАЈНОГ ЗНАКА У ПОПРЕЧНОМ ПРОФИЛУ

Димензије знакова на:

- аутопуту и мотопуту (1);
- државним путевима I и II реда, општинским путевима и главним градским саобраћајницама (2);
- осталим градским саобраћајницама у насељу (3).

Величина	1	2	3
	900	600	400
	1200	900	600
	$\frac{900}{1350}$	$\frac{600}{900}$	$\frac{400}{600}$
	600	600	600
	900	600	400



## Саобраћајни знакови у насељу ван пешачких површина

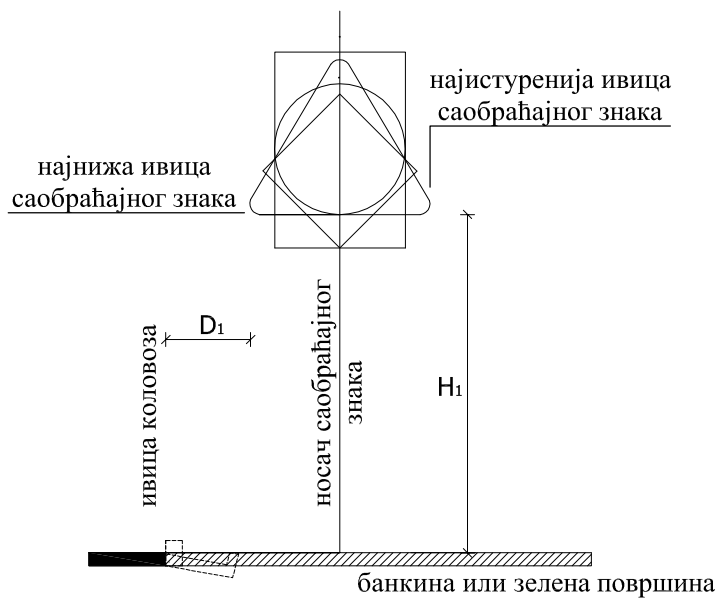

		Величина (mm)
$D_1$	минимално	750
	максимално	1500
	изузетно*	500
$H_1$	минимално	1400
	максимално	1800

(\*) - изузетно ако постоји заштитна ограда и ако саобраћајни профил садржи зауставне траке

## Саобраћајни знакови у насељу на пешачким површинама

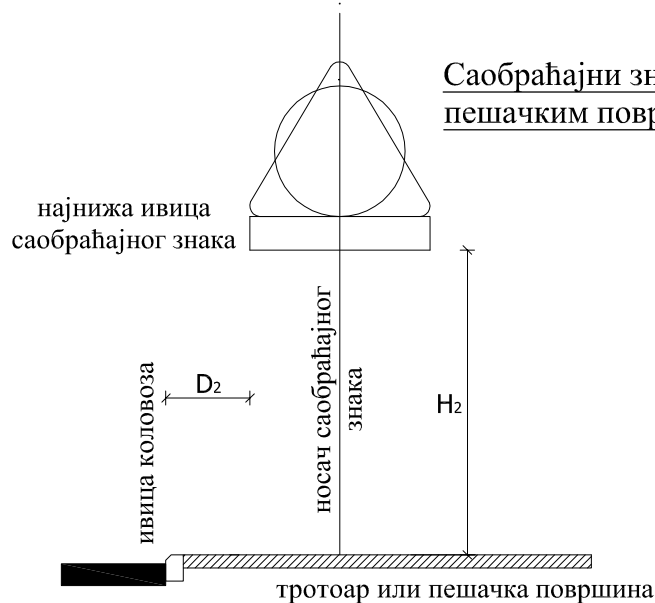

		Величина (mm)
$D_2$	минимално	300
	максимално	1500
$H_2$	минимално	2200
	максимално	2400

Одговорни пројектант:  
Душан Бесара, дипл. инж. саобр.

## ОСНОВНЕ МЕРЕ СТУБА ЗА САОБРАЋАЈНИ ЗНАК

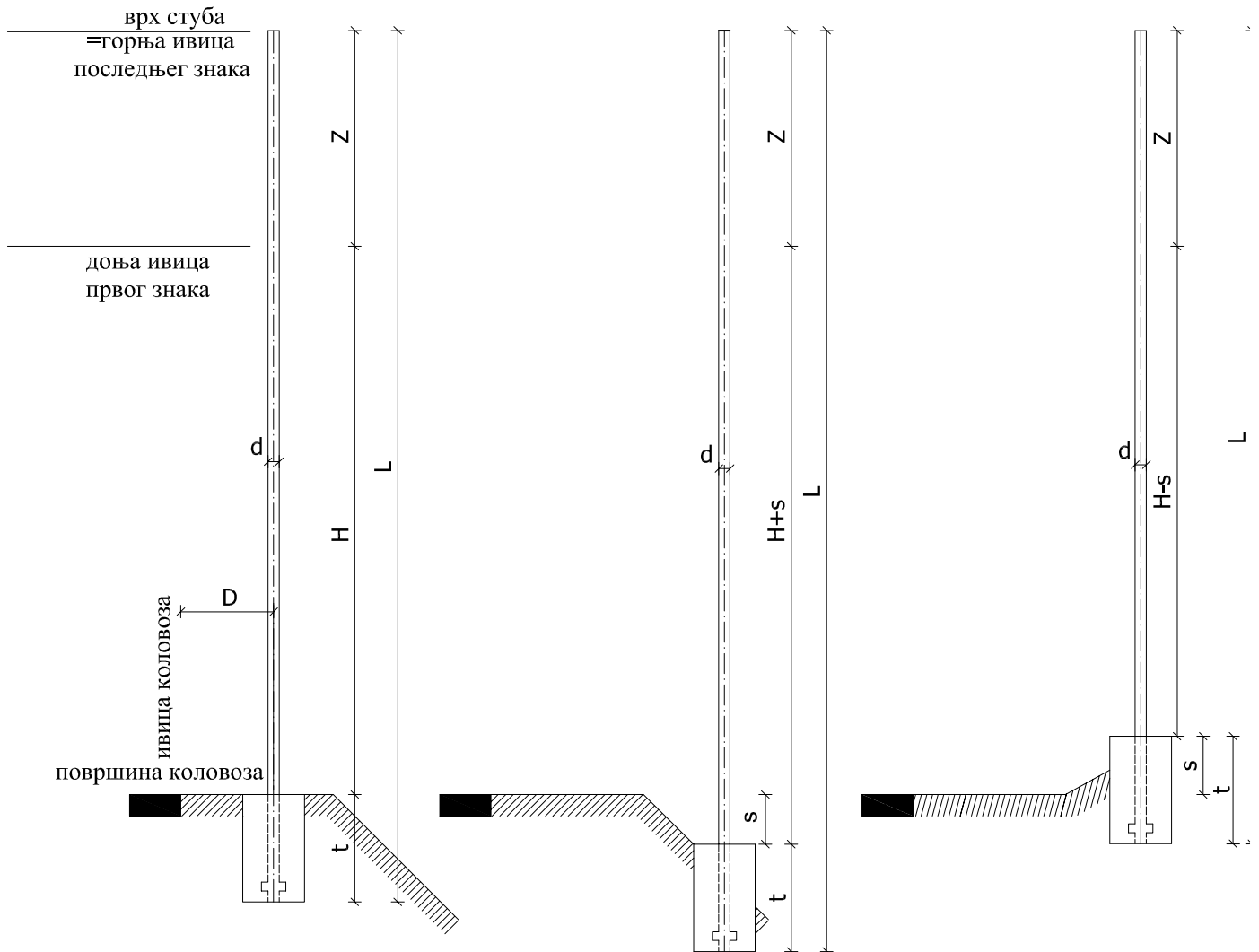

$$L = z + t + H + s$$

- D - бочно одстојање знака
- L - укупна дужина стуба
- H+s - слободна дужина стуба
- z - висина блока знакова
- t - дужина стуба у темељу
- s - дужина стуба у пределу косине
- d - пречник стуба



*Dušan Besara*

Одговорни пројектант:  
Душан Бесара, дипл. инж. саобр.

# ДЕТАЉ ЛИНИЈЕ ЗАУСТАВЉАЊА

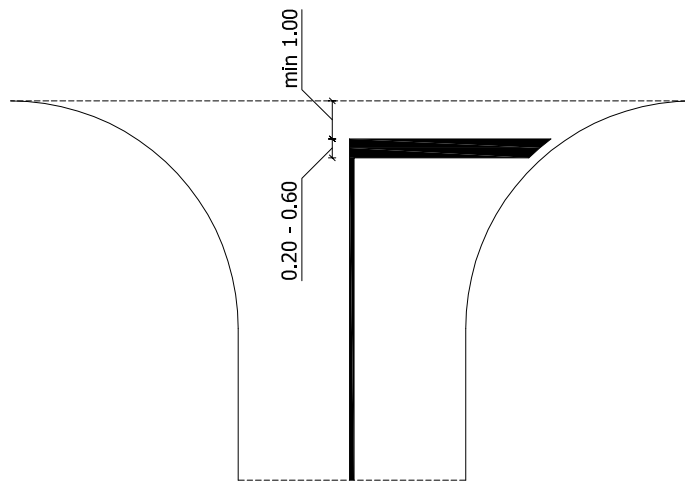

*Мере су изражене у метрима*



Одговорни пројектант:  
Душан Бесара, дипл. инж. саобр.

## ДЕТАЉ ПОСТАВЉАЊА СТАНДАРДНИХ САОБРАЋАЈНИХ ЗНАКОВА ПРИВРЕМЕНЕ САОБРАЋАЈНЕ СИГНАЛИЗАЦИЈЕ НА ГУМЕНО ПОСТОЉЕ

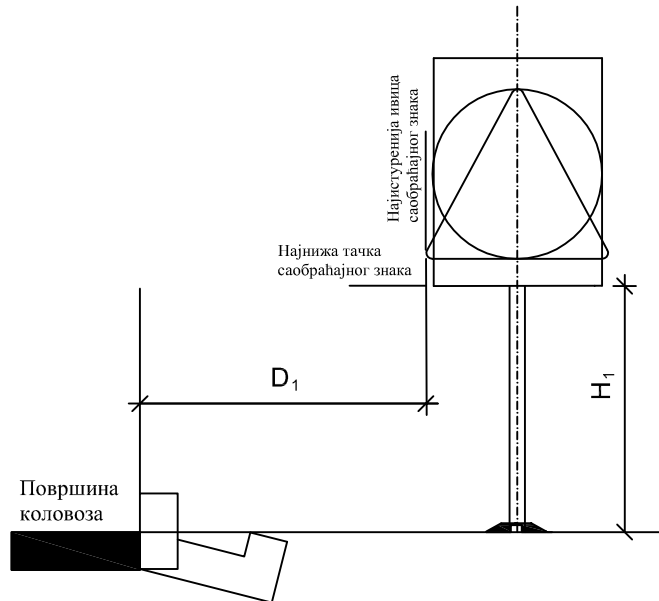

1. На отвореном путу, и на раскрсницама у насељеним местима ван пешачких површина



*B. Besara*

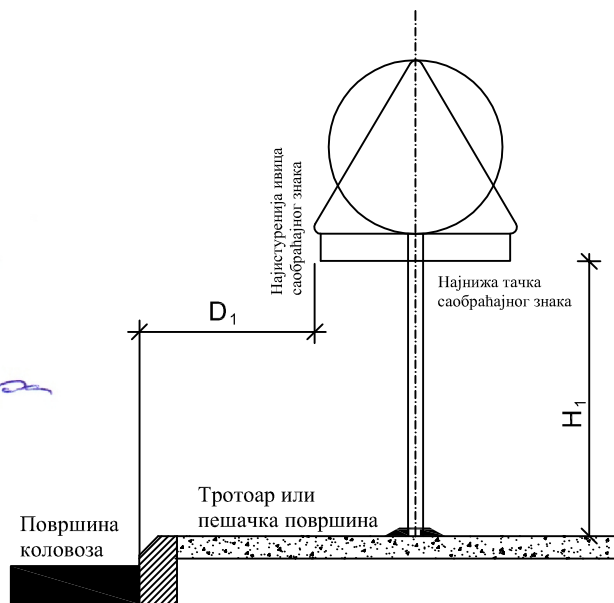

2. На пешачким површинама

Растојање и висина при постављању саобраћајних знакова		
	$D_1$	$H_1$
Постављање саобраћајних знакова ван насеља	од 0,75 m до 1,50 m (изузетно 0,5 m)	на висини од 1,2 до 1,4 m
Постављање саобраћајних знакова у насељу ван пешачких површина	од 0,75 m до 1,50 m (оптимално 0,75 m)	на висини од 1,4 до 1,8 m
Постављање саобраћајних знакова у насељу на пешачким површинама	од 0,30 m до 1,5 m	на висини од 2,2 до 2,4 m

Одговорни пројектант:  
Душан Бесара, дипл. инж. саобр.

# ЧЕОНА ЗАПРЕКА

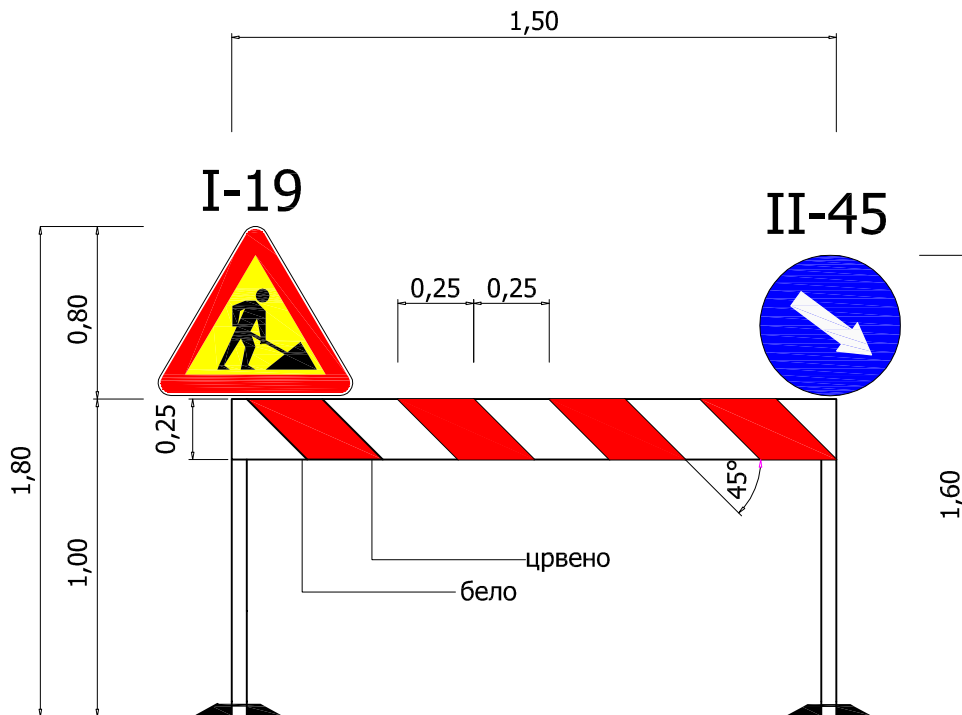
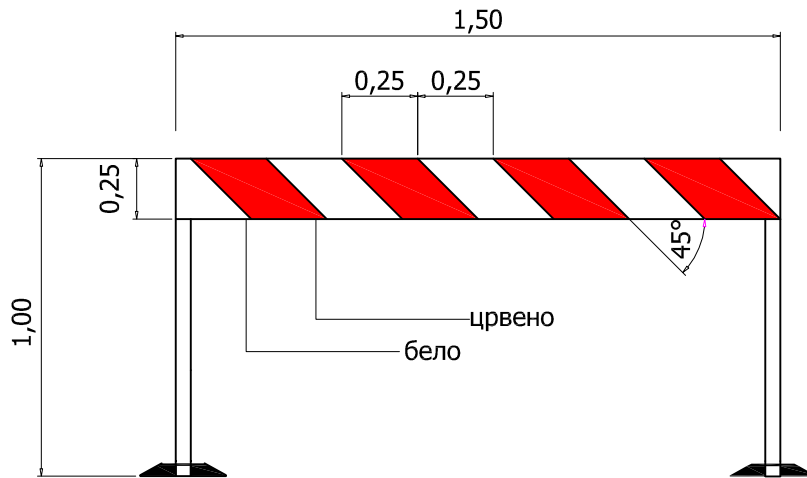

Са саобраћајним знаковима



Одговорни пројектант:  
Душан Бесара, дипл. инж. саобр.

**НАЧИН ПОСТАВЉАЊА ЗАПРЕКА У ОДНОСУ НА ИВИЦУ ГРАДИЛИШТА  
И САОБРАЋАЈНУ ТРАКУ У ЗОНИ РАДОВА**

Удаљеност ивице запреке	Минимално растојање (cm)
Удаљеност ивице запреке у односу на ивицу саобраћајне траке у зони радова	25
Удаљеност ивице запреке до зоне радова (бочног заштитног појаса) у насељу	30
Удаљеност ивице запреке до ивице градилишта (бочног заштитног подручја) ван насеља	50
Удаљеност ивице заштитне ограде до ивице саобраћајне траке у зони радова	25

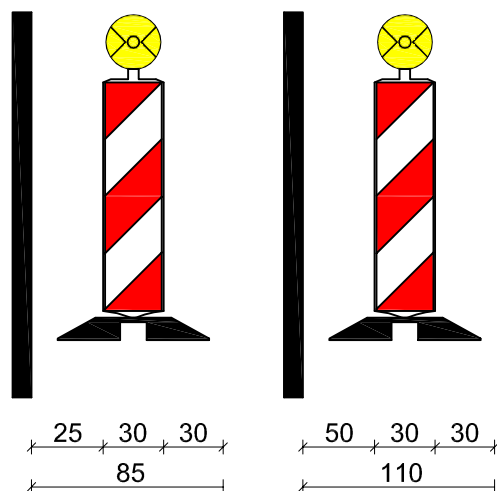

**ВЕРТИКАЛНЕ ЗАПРЕКЕ**

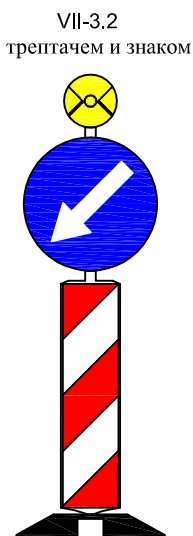
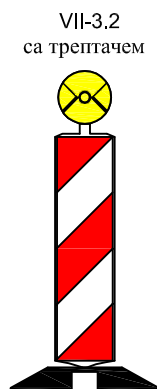
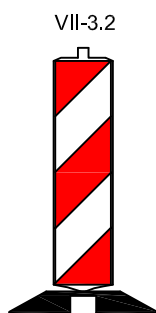
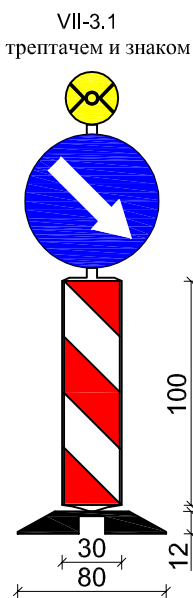
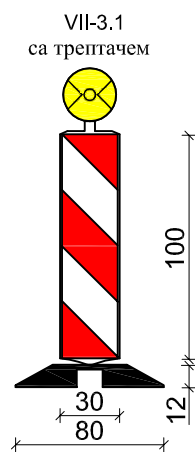
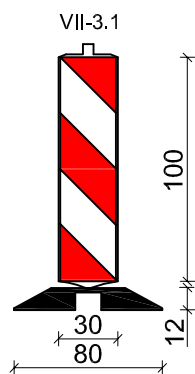

Одговорни пројектант:  
Душан Бесара, дипл. инж. саобр.



## **2. TEKSTUALNA DOKUMENTACIJA**

### **2.1. TEHNIČKI OPIS**

### **2.2. PREDMER I PREDRAČUN**

#### **EL. ENERGETSKIH INSTALACIJA**

## TEHNIČKI OPIS

Predmet projekta je javna rasveta ulice Kneza Miloša kroz Osečinu, deonica od raskrsnice sa ul. Cara Lazara do prekida ulice Kneza Miloša u dužini od 222,3m

U skladu sa Pravilnikom o klasifikaciji objekata ( " Službeni glasnik RS 22/2015) objekti koji su predmet projektovanja spadaju u kategoriju G za čije je izvođenje dovoljan idejni projekat. Postojeća javna rasveta je delimično rešena svetiljkama sa natrijumovim sijalicama snage 150W na stubovima visine 6m. Stubovi na novopjektovanom delu su visine 8m, sa svetiljkama sl. tipu VOLTANA 5/5137/64 LED/500mA/102W/NW/12.800lm "Schreder". Svetiljke se montiraju na stubove preko nosača za montažu na vrhu stubova. Stubovi su sa anker pločom, a ankeri se betoniraju i nivelišu pre postavljanja stuba. Stubovi su slični tipu Amiga CRD-A-8, konusni. Raspon stubova ulične rasvete je 30m.

Proračun je urađen za kolovoz svetlotehničke klase M2 po preporukama CIE 115. LED svetiljke osim svojih dobrih svetlotehničkih karakteristika i male potrošnje omogućavaju komandovanje sa naponom od 1-10V, (DALI sistem) kojim se može postići da u noćnim satima rasveta radi sa smanjenim procentom (recimo od 24 do 5h sa 50% snage) čime se mogu ostvariti značajne uštede u energiji i održavanju. Navedene svetiljke se mogu i fabrički fiksno podesiti sa štednim režimom rada (recimo od 24 do 5h sa 50% snage) i u tom slučaju nije potrebna dodatna elektronika i komandni kabl za DALI!

Napajanje svetiljki javne rasvete el. energijom na deonici izvesti sa stuba NN mreže sa voda ulične rasvete na raskrsnici sa ul. Cara Lazara.

Napajanje stubova javne rasvete predviđeno je podzemnim kablom tipa PP00-A 4x16mm<sup>2</sup> uvučenim u tvrdo "Okiten" crevo Ø50mm. Uzemljenje stubova javne rasvete se izvodi trakom Fe/Zn 25x4mm položenom u zemljani rov dubine 0,8m.

U stubovima se nalaze priključne aralditske ploče sa osiguračima.

Svetiljka Voltana ima svoj pribor za montažu na stub.

Zaštita od previsokog napona dodira je izvedena u okviru TN-C-S sistema a kao uzemljivač se koristi traka Fe/Zn 25x4mm položena duž trase.

ODGOVORNI PROJEKTANT



-----  
/Vladan Ristivojević, dipl.el.inž./

## **GRAFIČKA DOKUMENTACIJA**

- 1.Situacioni plan javne rasvete,
- 2.Prilozi



CRTEŽ: SITUACIONI PLAN JAVNE RASVETE	
"EHG-TEHNIKA" DOO LOZNICA	PROJEKAT ZA IZVODENJE (PZI)
INVESTITOR	OPŠTINA OSEČINA
OBJEKAT I MESTO GRADNJE	JAVNA RASVETA DELA ULICE KNEZA MILOŠA OD UL. CARA LAZARA DO PREKIDA UL. KNEZA MILOŠA
ODGOVORNI PROJEKTANT	VLADAN RISTIĆ/VEVIĆ, dipl.el.ing. LICENCA br.350 1065 03
MESTO I DATUM	LOZNICA, MAJ 2016
PROJEKAT/CRTEŽ BR.	12/2016-1/1

R 1:500

### Situacioni plan KO Osečina R=1:500

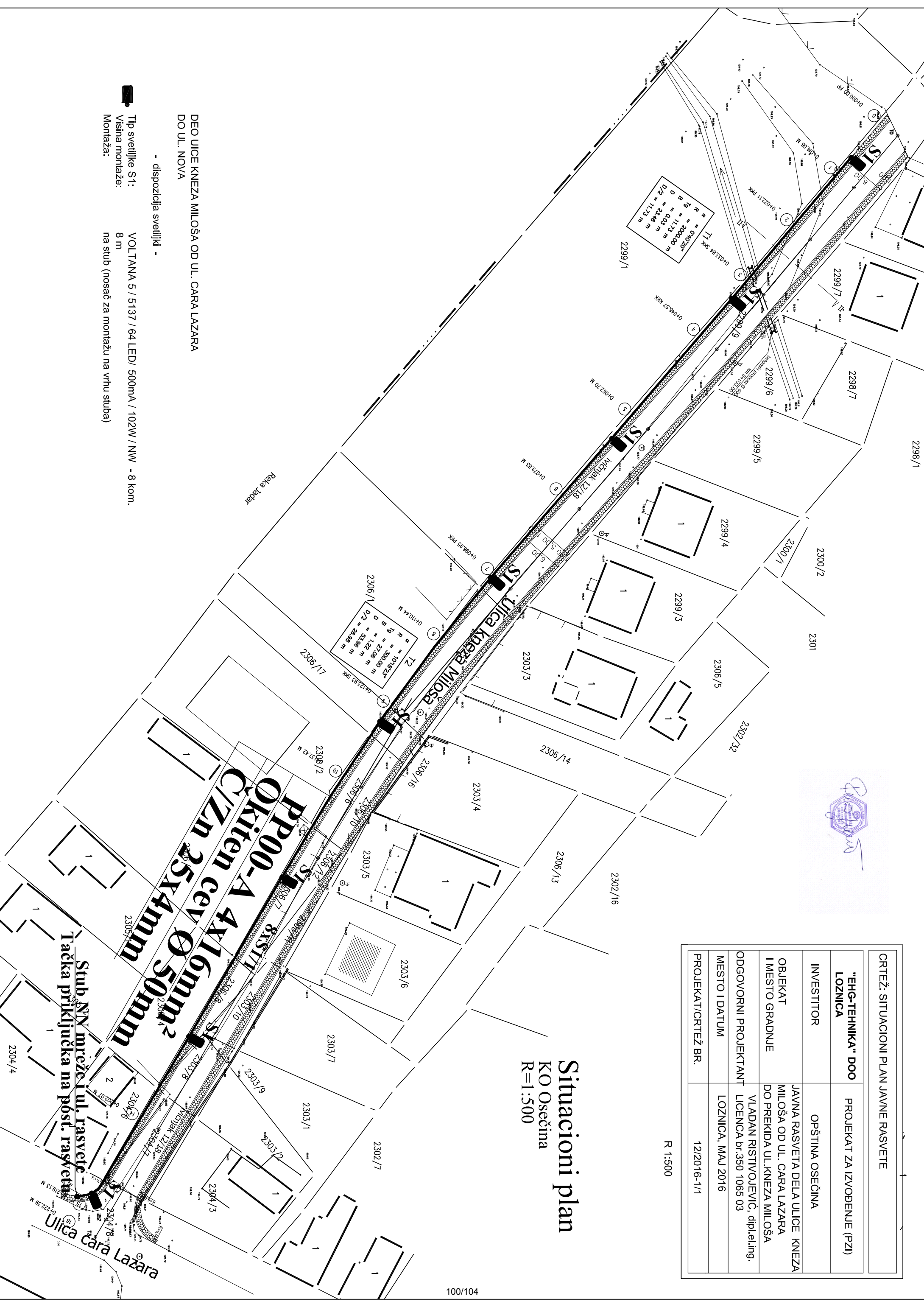

DEO ULICE KNEZA MILOŠA OD UL. CARA LAZARA  
DO UL. NOVA

- dispozicija svetiljki -

Tip svetiljke S1: VOLTANA 5 / 5137 / 64 LED/ 500mA / 102W / NW - 8 kom.  
Visina montaže: 8 m  
Montaža: na stub (nosac za montažu na vrhu stuba)

T <sub>2</sub>	R = 101633*
B	= 27,06 m
D	= 1,42 m
O/2	= 53,96 m
D	= 26,98 m

T <sub>2</sub>	R = 200400*
B	= 11,73 m
D	= 0,03 m
O/2	= 11,73 m

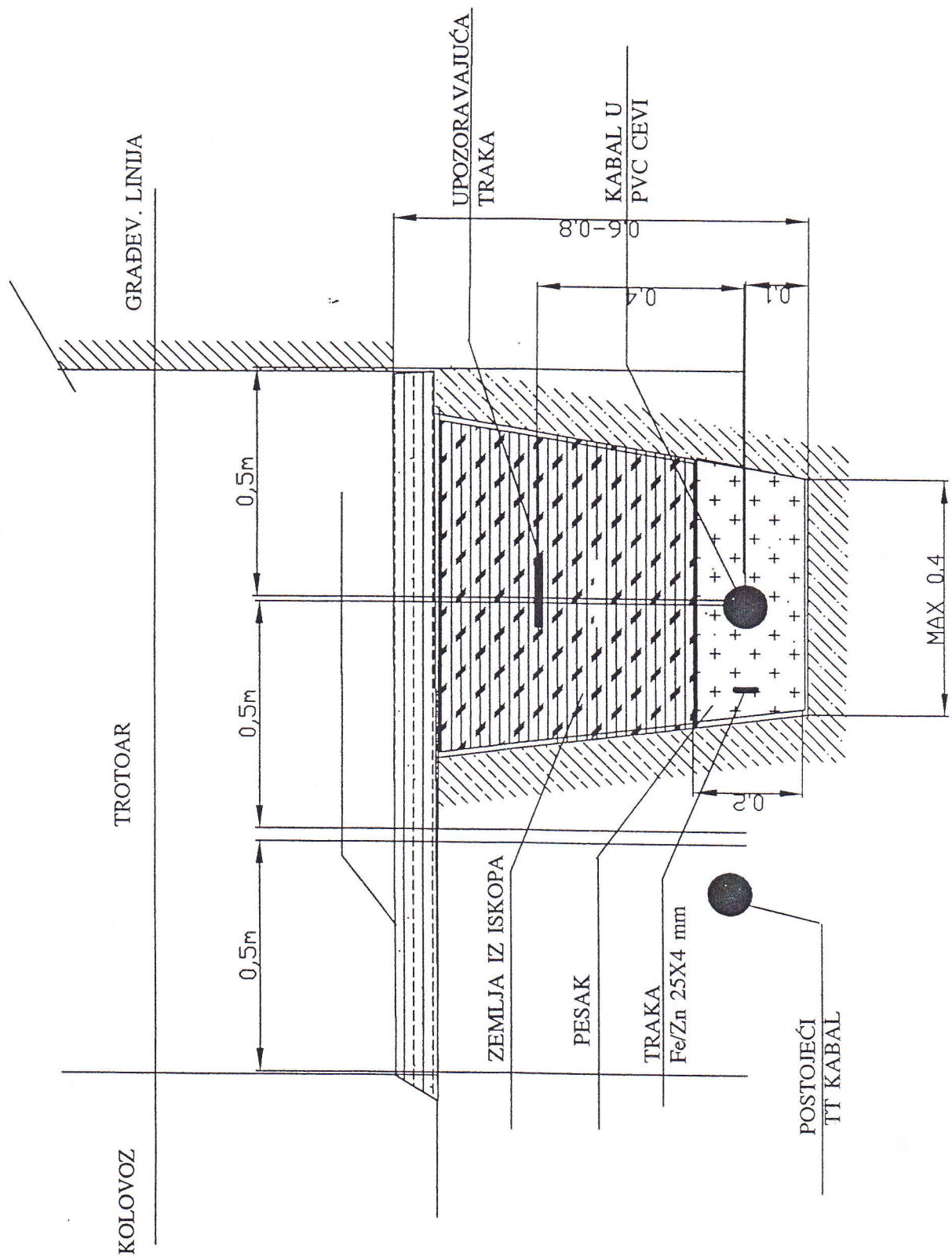

## PRESEK KABLOVSKOG ROVA K. KNALIZACIJE ZA JEDAN KABAL

CTREŽ BR. 2

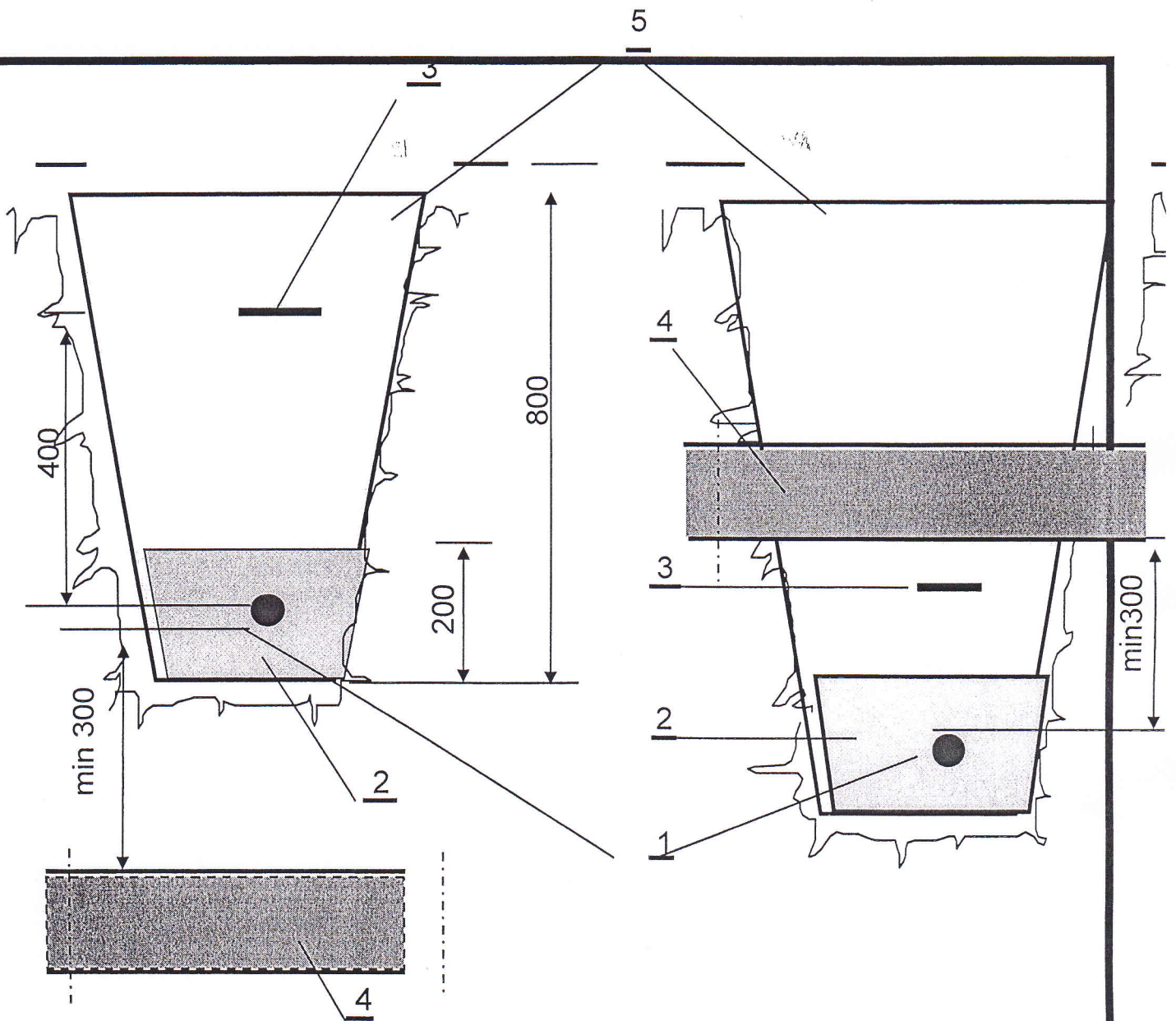

LEGENDA:

- |                        |                                       |
|------------------------|---------------------------------------|
| 1. Energetski kabl     | 4. Vodovodna ili<br>kanalizaciona cev |
| 2. Posteljica kabla    | 5. Ispuna                             |
| 3. Upozoravajuća traka |                                       |

UKRŠTANJE ENERGETSKOG KABLA SA CEVIMA VODOVOA I KANALIZACIJE

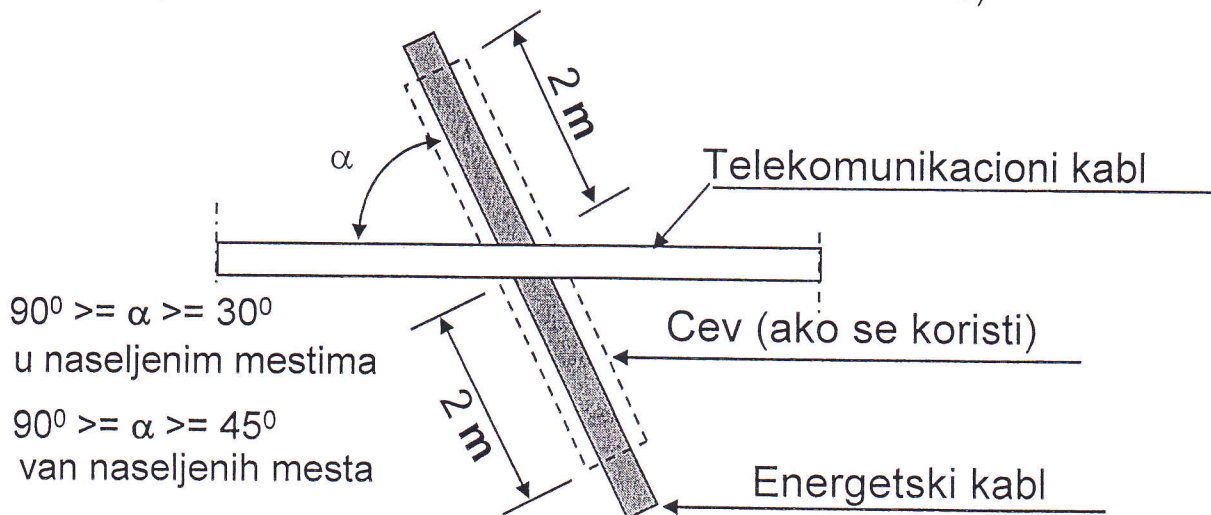
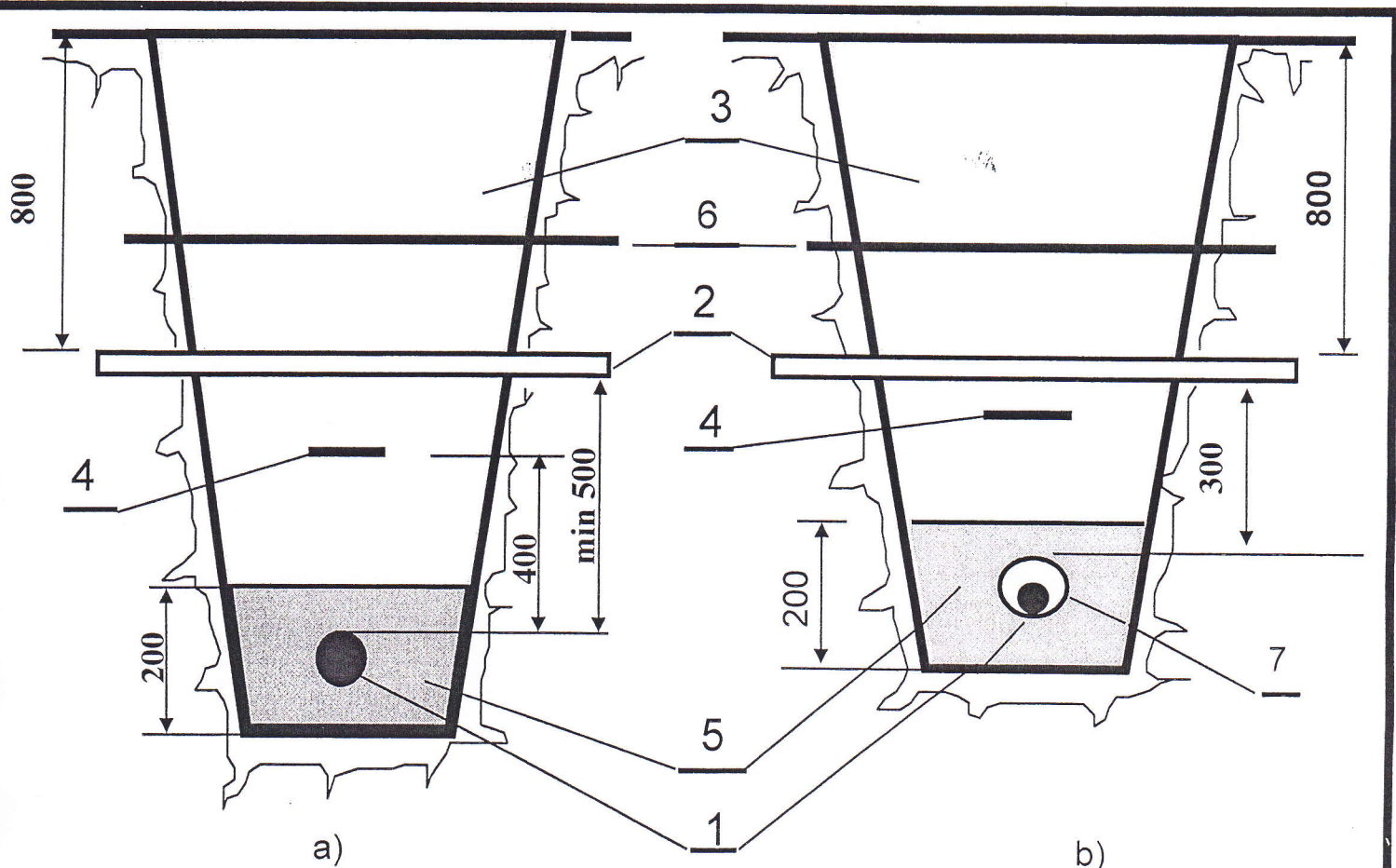

### UKRŠTANJE ENERGETSKOG KABLA SA TELEKOMUNIKACIONIM

- a) bez upotrebe cevi  
 b) sa upotrebom cevi (samo u izuzetnim situacijama)

#### LEGENDA:

- |                                  |                                       |
|----------------------------------|---------------------------------------|
| 1. ENERGETSKI KABL               | 5. POSTELJICA KABLA                   |
| 2. TELEKOMUNIKACIONI KABL        | 6. UPOZORAVAJUĆE TRAKE TELEKOM. KABLA |
| 3. NABIJENA ZEMLJA               | 7. CEV                                |
| 4. UPOZ. TRAKE ENERGETSKOG KABLA |                                       |

### UKRŠTANJE ENERGETSKOG I TELEKOMUNIKACIONOG KABLA

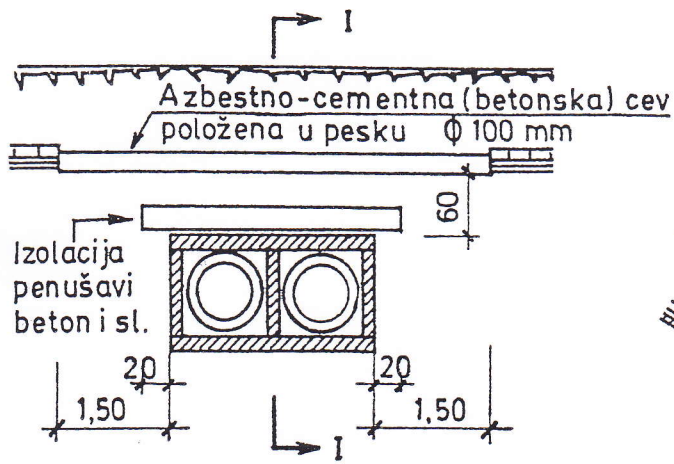

PRESEK I-I

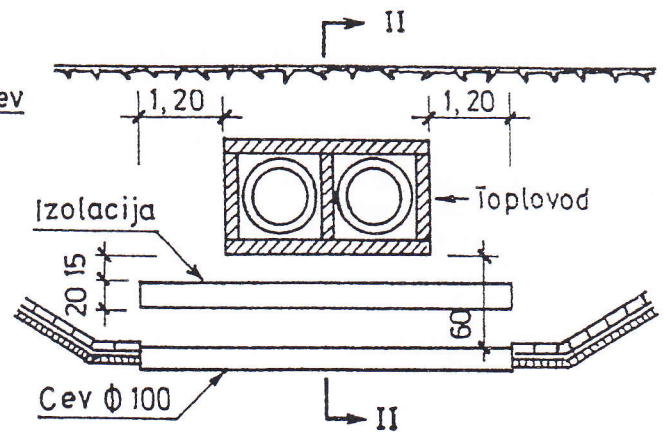
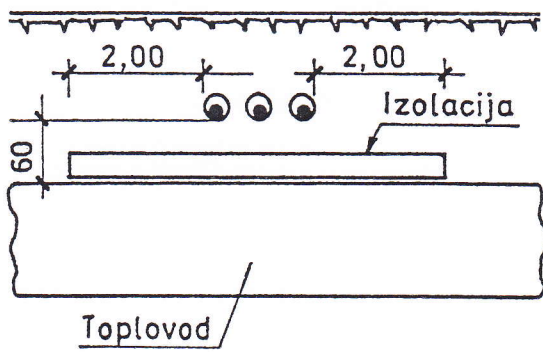

PRESEK II-II

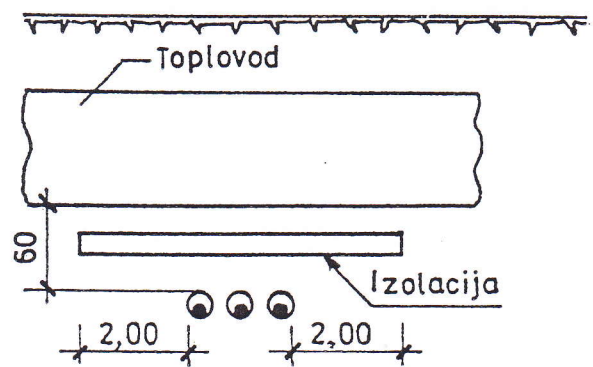

Ukřtanje kablovskog voda sa kanalom toplovoda

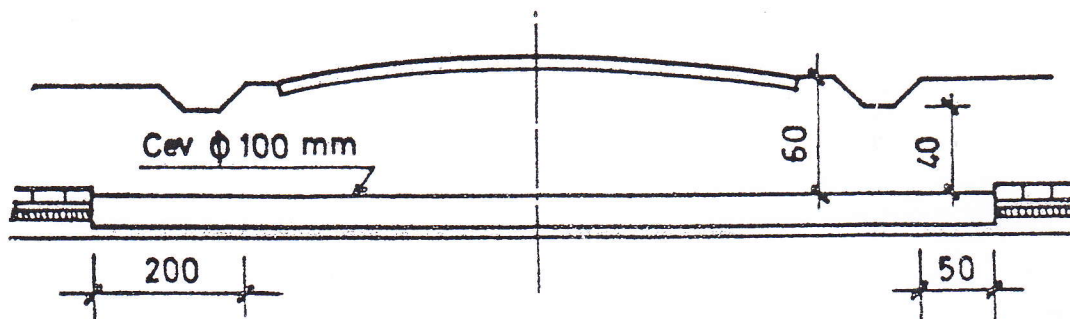

Ukřtanje kablovskog voda sa putevima