



МИНИСТАРСТВО ПРИВРЕДЕ
Београд, Ул. Кнеза Милоша бр. 20

КОНКУРСНА ДОКУМЕНТАЦИЈА

ЗА ОТВОРЕНИ ПОСТУПАК

ЈАВНЕ НАБАВКЕ БРОЈ 43/2019

**Реконструкција саобраћајнице Димитрија Туцовића - крак (од улице
Черкез Махала до Царске Ћуприје) у пословној зони „Исток“, град
Нови Пазар**

април 2019. године

1 ОПШТИ ПОДАЦИ О ЈАВНОЈ НАБАВЦИ

1.1 ПОДАЦИ О НАРУЧИОЦУ

Наручилац је Република Србија – Министарство привреде, Београд, Ул. Кнеза Милоша бр. 20, ПИБ 108213421, матични број 17862154, рачун број 840-1620-21 (у даљем тексту: Наручилац).

Интернет адреса Наручиоца: www.privreda.gov.rs

1.2 ВРСТА ПОСТУПКА ЈАВНЕ НАБАВКЕ

Јавна набавка број 43/2019 спроводи се у отвореном поступку, у складу са Законом о јавним набавкама („Службени гласник РС”, бр. 124/12, 14/15 и 68/15) и подзаконским актима којима се уређују јавне набавке (у даљем тексту: ЗЈН).

1.3 ПРЕДМЕТ ЈАВНЕ НАБАВКЕ

Предмет јавне набавке број 43/2019 је реконструкција саобраћајнице Димитрија Туцовића - крак (од улице Черкез Махала до Царске Ћуприје) у пословној зони „Исток“, град Нови Пазар.

Шифра ОРН: 45454000 - Радови на реконструкцији

1.4 ЦИЉ ПОСТУПКА

Поступак јавне набавке број 43/2019 спроводи се ради закључења уговора о јавној набавци.

1.5 КОНТАКТ

Лице за контакт: Снежана Костић

Имејл и број факса: snezana.kostic@privreda.gov.rs, 011/333-4157

2 УСЛОВИ ЗА УЧЕШЋЕ У ПОСТУПКУ ЈАВНЕ НАБАВКЕ ИЗ ЧЛ. 75. И 76. ЗЈН И УПУТСТВО КАКО СЕ ДОКАЗУЈЕ ИСПУЊЕНОСТ ТИХ УСЛОВА

ОБАВЕЗНИ УСЛОВИ

У поступку јавне набавке број 43/2019 понуђач мора да докаже да испуњава обавезне услове за учешће, дефинисане чланом 75. ЗЈН, а испуњеност обавезних услова за учешће у поступку јавне набавке, доказује на начин дефинисан у следећој табели и то:

Р.бр	ОБАВЕЗНИ УСЛОВИ
1.	Да је регистрован код надлежног органа, односно уписан у одговарајући регистар (члан 75. став 1 тачка 1) ЗЈН)
Доказ	Извод из регистра Агенције за привредне регистре, односно извод из регистра надлежног Привредног суда
2.	Да он и његов законски заступник није осуђиван за неко од кривичних дела као члан организоване криминалне групе, да није осуђиван за кривична дела против привреде, кривична дела против животне средине, кривично дело примања или давања мита, кривично дело преваре (члан 75. став 1. тачка 2) ЗЈН)
Доказ	<p><u>Правна лица</u> достављају:</p> <ol style="list-style-type: none"> 1) Извод из казнене евиденције, односно уверење основног суда на чијем подручју се налази седиште домаћег правног лица, односно седиште представништва или огранка страног правног лица, којим се потврђује да правно лице није осуђивано за кривична дела против привреде, кривична дела против животне средине, кривично дело примања или давања мита, кривично дело преваре. Напомена: Уколико уверење Основног суда не обухвата податке из казнене евиденције за кривична дела која су у надлежности редовног кривичног одељења Вишег суда, потребно је поред уверења Основног суда доставити И УВЕРЕЊЕ ВИШЕГ СУДА на чијем подручју је седиште домаћег правног лица, односно седиште представништва или огранка страног правног лица, којом се потврђује да правно лице није осуђивано за кривична дела против привреде и кривично дело примања мита; 2) Извод из казнене евиденције Посебног одељења за организовани криминал Вишег суда у Београду, којим се потврђује да правно лице није осуђивано за неко од кривичних дела организованог криминала; 3) Извод из казнене евиденције, односно уверење надлежне полицијске управе МУП-а, којим се потврђује да законски заступник понуђача није осуђиван за кривична дела против привреде, кривична дела против животне средине, кривично дело примања или давања мита, кривично дело преваре и неко од кривичних дела организованог криминала (захтев се може поднети према месту рођења или према месту пребивалишта законског заступника). Уколико понуђач има више законских заступника дужан је да достави доказ за сваког од њих. <p><u>Предузетници и физичка лица</u> достављају:</p> <ol style="list-style-type: none"> 1) Извод из казнене евиденције, односно уверење надлежне полицијске управе МУП-а, којим се потврђује да није осуђиван за неко од кривичних дела као члан организоване криминалне групе, да није осуђиван за кривична дела против привреде, кривична дела против животне средине, кривично дело примања или давања мита, кривично дело преваре (захтев се може поднети према месту рођења или према месту пребивалишта). <p>Напомена: Овај доказ не може бити старији од два месеца пре отварања</p>

	понуда
3.	Да је измирио доспеле порезе, доприносе и друге јавне дажбине у складу са прописима Републике Србије или стране државе када има седиште на њеној територији (члан 75. став 1. тачка 4) ЗЈН
Доказ	Уверење Пореске управе Министарства финансија да је измирио доспеле порезе и доприносе и уверење надлежне управе локалне самоуправе да је измирио обавезе по основу изворних локалних јавних прихода или потврду Агенције за приватизацију да се понуђач налази у поступку приватизације. Напомена 1: Уколико понуђач има регистроване огранке или издвојена места чија се седишта разликују од седишта друштва, потребно је доставити потврду месно надлежног пореског органа локалне самоуправе да је понуђач измирио доспеле обавезе јавних прихода за огранак или издвојено место Напомена 2: Овај доказ не може бити старији од два месеца пре отварања понуда
Понуђачи који су регистровани у Регистру понуђача који води Агенција за привредне регистре не достављају доказе о испуњености услова из члана 75. ст. 1. тач. 1) до 4) ЗЈН, сходно чл. 78. ЗЈН. Понуђачи који су регистровани у Регистру понуђача могу доставити Решење о упису у регистар понуђача АПР.	
4.	Понуђач је дужан да при састављању понуде изричито наведе да је поштовао обавезе које произлазе из важећих прописа о заштити на раду, запошљавању и условима рада, заштити животне средине, као и да нема забрану обављања делатности која је на снази у време подношења понуде (члан 75. став 2. ЗЈН).
Доказ	Потписан о оверен Образац Изјаве понуђача о поштовању важећих прописа о заштити на раду, запошљавању и условима рада, заштити животне средине и да нема забрану обављања делатности. Изјава мора да буде потписана од стране овлашћеног лица понуђача и оверена печатом. <u>Уколико понуду подноси група понуђача, сваки члан групе мора посебно потписати и печатом оверити наведену Изјаву</u>
5.	Да има важећу дозволу надлежног органа за обављање делатности која је предмет јавне набавке
Доказ	Решење Републичког геодетског завода о издавању лиценце за рад геодетске организације и то за геодетске радове под тачком 3: Извођење геодетских радова у поступку одржавања катастра непокретности и одржавања катастра водова <u>или копија лиценце за рад геодетске организације</u> за геодетске радове под тачком 3: Извођење геодетских радова у поступку одржавања катастра непокретности и одржавања катастра водова <u>или навођење инетрнет стране</u> на којој су подаци јавно доступни.

ДОДАТНИ УСЛОВИ

У поступку јавне набавке број 43/2019 понуђач мора да докаже да испуњава додатне услове за учешће, дефинисане овом конкурсном документацијом, а испуњеност додатних услова понуђач доказује на начин дефинисан у наредној табели и то:

Р.бр.	ДОДАТНИ УСЛОВИ
1.	Да располаже неопходним финансијским капацитетом односно да је у претходне 3 обрачунске године (2016, 2017. и 2018.) остварио пословни приход у минималном износу од 85.000.000,00 динара
Доказ	Извештај о бонитету за јавне набавке (образац БОН-ЈН) који издаје Агенција за привредне регистре, који мора да садржи: статусне податке понуђача, сажети биланс стања и биланс успеха за претходне три обрачунске године (2016, 2017. и 2018). Уколико у образцу БОН-ЈН нису доступни подаци за 2018. годину, а приказани износ пословног прихода у 2016. и 2017. години не задовољава износ захтеван у конкурсној документацији, понуђач је у обавези да достави биланс стања и биланс успеха за 2018. годину
2.	Да располаже неопходним пословним капацитетом односно да је у периоду од 2014. године до дана објављивања позива за подношење понуда на Порталу јавних набавки извео радове на изградњи и/или реконструкцији и/или санацији саобраћајница у износу од минимум 120.000.000,00 динара без ПДВ, од чега је извео најмање један посао у минималном износу од 40.000.000,00 динара без ПДВ
Доказ	<p>Потврда, уговор и окончана ситуација (прва и последња страна окончане ситуације са рекапитулацијом радова) за све реализоване уговоре. Уколико је уговор анексиран, неопходно је доставити све анексе тог уговора уколико се њима мења првобитно уговорена цена.</p> <p>Потврде наручиоца не морају бити на Обрасцу из конкурсне документације.</p> <p>Потврде наручилаца о реализацији закључених уговора треба да садрже:</p> <ul style="list-style-type: none"> - назив и адреса наручиоца - назив и адреса понуђача - предмет уговора - вредност изведених радова - број и датум уговора - контакт особа наручиоца и телефон - потпис овлашћеног лица и печат наручиоца <p>Посебна напомена: Уколико је понуђач у реализацији уговора наступао у групи понуђача, као носилац посла или члан групе, биће му призната само вредност радова коју је самостално извео. Уколико се на Потврди наручиоца не налази тај издвојени износ, потребно је доставити о томе одговарајући доказ - уговоре и/или ситуације између чланова групе понуђача или друге доказе на основу којих се може утврдити тачан износ и врста изведених радова од стране понуђача.</p>

3.	<p>Да понуђач има у радном односу на неодређено или одређено време или ангажоване по основу уговора ван радног односа одговорне извођаче радова са личним лиценцама и то:</p> <table border="1" data-bbox="444 342 1401 453"> <tr> <td>410 или 412 или 415 или 418 или 712 или 812</td> <td>1 извршилац</td> </tr> <tr> <td>413 или 414</td> <td>1 извршилац</td> </tr> <tr> <td>450 или 850</td> <td>1 извршилац</td> </tr> </table>	410 или 412 или 415 или 418 или 712 или 812	1 извршилац	413 или 414	1 извршилац	450 или 850	1 извршилац												
410 или 412 или 415 или 418 или 712 или 812	1 извршилац																		
413 или 414	1 извршилац																		
450 или 850	1 извршилац																		
Доказ	<p>Копија личне лиценце издате од Инжењерске коморе Србије, потврда о важењу лиценце и доказ о радном статусу (за носиоца лиценце који је запослен код понуђача: фотокопија МА или другог одговарајућег обрасца, односно за носиоца лиценце који није запослен код понуђача: фотокопија уговора ван радног односа)</p> <p>Ако у уговору ван радног односа није наведено да ће носилац лиценце бити ангажован за реализацију радова који су предмет ове јавне набавке потребно је приложити Анекс уговора којим се то дефинише.</p> <p>Наручилац ће прихватити следеће уговоре ван радног односа:</p> <ol style="list-style-type: none"> 1. Уговор о привременим и повременим пословима; 2. Уговор о делу (ради обављања послова који су ван делатности послодавца); 3. Уговор о допунском раду. 																		
4.	<p>Да располаже довољним техничким капацитетом односно да располаже следећом техничком опремом:</p> <table border="1" data-bbox="444 1087 1370 1409"> <tr> <td>камион кипер</td> <td>комада 6</td> </tr> <tr> <td>финишер</td> <td>комада 1</td> </tr> <tr> <td>багер</td> <td>комада 2</td> </tr> <tr> <td>грејдер</td> <td>комада 1</td> </tr> <tr> <td>булдозер</td> <td>комада 1</td> </tr> <tr> <td>уговаривач</td> <td>комада 2</td> </tr> <tr> <td>асфалтна база</td> <td>комада 1</td> </tr> <tr> <td>ваљак</td> <td>комада 2</td> </tr> <tr> <td>мини багер или комбинована радна машина</td> <td>комада 1</td> </tr> </table>	камион кипер	комада 6	финишер	комада 1	багер	комада 2	грејдер	комада 1	булдозер	комада 1	уговаривач	комада 2	асфалтна база	комада 1	ваљак	комада 2	мини багер или комбинована радна машина	комада 1
камион кипер	комада 6																		
финишер	комада 1																		
багер	комада 2																		
грејдер	комада 1																		
булдозер	комада 1																		
уговаривач	комада 2																		
асфалтна база	комада 1																		
ваљак	комада 2																		
мини багер или комбинована радна машина	комада 1																		
Доказ	<ol style="list-style-type: none"> 1) пописна листа са датумом 31.12.2018. године, потписана од стране овлашћеног лица понуђача и оверена печатом понуђача или аналитичка картица основних средстава потписана од стране овлашћеног лица понуђача и оверена печатом понуђача; 2) рачун и отпремница за средства набављена од 1.1.2019. године; 3) уговор о закупу, који у прилогу мора имати пописну листу закуподавца или аналитичку картицу или рачун и отпремницу уколико је средство набављено од стране закуподавца након 1.1.2019. године; 4) уговор о лизингу <p>На наведеним доказима потребно је видно означити тражену техничку опрему.</p>																		

5.	Да достави средства обезбеђења и то:
Доказ	Банкарска гаранција за озбиљност понуде – оригинал, у износу од 2% од укупне вредности понуде без ПДВ
6.	Да, у случају заједничке понуде достави:
Доказ	Споразум којим се понуђачи из групе међусобно и према наручиоцу обавезују на извршење јавне набавке

Уколико понуду подноси група понуђача, сваки понуђач из групе понуђача мора да испуни обавезне услове из члана 75. став 1. тач. 1) до 4) ЗЈН, а додатне услове испуњавају заједно.

Услов из члана 75. став 1. тач. 5) дужан је да испуни понуђач из групе понуђача којем је поверено извршење дела набавке за који је неопходна испуњеност тог услова.

Уколико понуђач подноси понуду са подизвођачем, у складу са чланом 80. ЗЈН, подизвођач мора да испуњава обавезне услове из члана 75. став 1. тач. 1) до 4) ЗЈН.

У случају да наступа са подизвођачима, понуђач је дужан да за подизвођаче достави доказе о испуњености обавезних услова из члана 75. став 1. тач 1) до 4) ЗЈН.

Услов из члана 75. став 1. тач. 5) дужан је да испуни подизвођач којем је поверено извршење дела набавке за који је неопходна испуњеност тог услова.

Понуђач који је регистрован у Регистру понуђача који води Агенција за привредне регистре не доставља доказе о испуњености услова из члана 75. став 1. тач. 1) до 4) ЗЈН, сходно члану 78. ЗЈН.

Понуђач који је регистровани у регистру који води Агенција за привредне регистре не мора да достави доказ из члана 75. став 1. тачка 1) Извод из регистра Агенције за привредне регистре, који је јавно доступан на интернет страници Агенције за привредне регистре.

Понуђач који поседује Решење о издавању лиценце за рад геодетске организације коју издаје Републички геодетски завод и то за геодетске радове под тачком 3: Извођење геодетских радова у поступку одржавања катастра непокретности и одржавања катастра водова не мора да достави доказ о испуњености услова из члана 75. став 1. тач. 5) ЗЈН јер је тај податак јавно доступан на интернет страници Републичког геодетског завода.

Наручилац ће у сваком појединачном случају извршити увид у податке који су јавно доступни на интернет страници Републичког геодетског завода.

Уколико је доказ о испуњености услова електронски документ, понуђач доставља копију електронског документа у писаном облику, у складу са законом којим се уређује електронски документ.

Ако се у држави у којој понуђач има седиште не издају тражени докази, понуђач може, уместо доказа, приложити своју писану изјаву, дату под кривичном и

материјалном одговорношћу оверену пред судским или управним органом, јавним бележником или другим надлежним органом те државе.

Ако понуђач има седиште у другој држави, наручилац може да провери да ли су документи којима понуђач доказује испуњеност тражених услова издати од стране надлежних органа те државе.

Докази о испуњености услова могу се доставити у неоввереним копијама, а Наручилац може пре доношења одлуке о додели уговора, захтевати од понуђача, чија је понуда на основу извештаја комисије за јавну набавку оцењена као најповољнија, да достави на увид оригинал или оверену копију свих или појединих доказа. Изабрани понуђач ће, у року од најмање пет дана од дана пријема писаног позива Наручиоца, доставити на увид тражени оригинал или оверену копију доказа о испуњености услова из чл. 75. и 76. ЗЈН. Ако понуђач у остављеном року не достави на увид оригинал или оверену копију тражених доказа, Наручилац ће његову понуду одбити као неприхватљиву.

Наручилац задржава право провере достављених доказа од стране понуђача. Уколико се том приликом установи да копија траженог доказа не одговара у потпуности оригиналу тог доказа, понуда ће се одбити као неприхватљива.

Наручилац неће одбити понуду као неприхватљиву, уколико не садржи доказ одређен конкурсном документацијом, ако понуђач наведе у понуди интернет страницу на којој су подаци који су тражени у оквиру услова јавно доступни.

Понуда мора да садржи све доказе тражене Конкурсном документацијом као и попуњене, потписане и оверене обрасце из Конкурсне документације.

Обрасце који су у конкретном случају неприменљиви, понуђач није у обавези да потпише, овери и достави.

На сваком обрасцу Конкурсне документације је наведено ко је дужан да образац овери печатом и потпише и то:

- Уколико понуду подноси понуђач који наступа самостално, сваки образац мора бити оверен и потписан од стране овлашћеног лица понуђача;

- Уколико понуду подноси понуђач који наступа са подизвођачем, обрасци који се односе на подизвођаче могу бити оверени и потписани од стране овлашћеног лица понуђача или од стране овлашћеног лица подизвођача.

- Уколико понуду подноси група понуђача, обрасци који се односе на члана групе могу бити оверени и потписани од стране овлашћеног лица носиоца посла или овлашћеног лица члана групе понуђача.

Понуђач је дужан да без одлагања писмено обавести Наручиоца о било којој промени у вези са испуњеношћу услова из поступка јавне набавке, која наступи до доношења одлуке, односно закључења уговора, односно током важења уговора о јавној набавци и да је документује на прописани начин.

3 КРИТЕРИЈУМ ЗА ДОДЕЛУ УГОВОРА

Критеријум за доделу уговора је **најнижа понуђена цена**.

У ситуацији када постоје две или више понуда са истом понуђеном ценом избор најповољније понуде ће се извршити на тај начин што ће бити изабрана понуда понуђача који је понудио краћи рок извођења радова.

У ситуацији када два или више понуђача који су понудили исту цену и исти рок извођења радова, избор најповољније понуде ће се извршити на тај начин што ће бити изабрана понуда понуђача који је тражио мањи износ аванса.

4 УПУТСТВО ПОНУЂАЧИМА КАКО ДА САЧИНЕ ПОНУДУ

4.1 ПОДАЦИ О ЈЕЗИКУ НА КОМЕ ПОНУДА МОРА БИТИ САСТАВЉЕНА

Понуда и докази који се подносе уз понуду морају бити састављени на српском језику. Поступак се води на српском језику.

4.2 НАЧИН ПОДНОШЕЊА ПОНУДЕ

Понуде се припремају у складу са позивом за подношење понуда објављеним на Порталу јавних набавки, интернет сајту Наручиоца, Порталу службених гласила Републике Србије и база прописа и у складу са Конкурсном документацијом. Конкурсна документација се преузима преко Портала јавних набавки и интернет сајта Наручиоца www.privreda.gov.rs.

Понуде се подносе у затвореној коверти са назнаком - **Понуда за ЈАВНУ НАБАВКУ БРОЈ: 43/2019 – Реконструкција саобраћајнице Димитрија Туцовића - крак (од улице Черкез Махала до Царске Ћуприје) у пословној зони „Исток“, град Нови Пазар (НЕ ОТВАРАТИ)**.

Понуђач је дужан да на полеђини коверте или кутије наведе назив и адресу понуђача, телефон и контакт особу.

У случају да понуду подноси група понуђача, на коверти је потребно назначити да се ради о групи понуђача и навести називе и адресу свих учесника у заједничкој понуди.

Понуде се достављају путем поште или лично сваког радног дана 07.30-15.30 часова, на адресу Наручиоца – Министарство привреде, Београд, Кнеза Милоша бр.20.

Крајњи рок за достављање понуда је **20. мај 2019. године до 9.00 часова**.

Понуда која стигне после рока наведеног у претходном ставу сматраће се неблагоприятном. Неблаговремена понуда неће се отворати и по окончању поступка отварања ће бити враћена понуђачу, саознаком да је понуда поднета неблагоприятно.

Јавно отварање понуда ће се обавити **20. маја 2019. године у 11.00 часова** у просторијама Наручиоца - Министарство привреде, Сектор за инвестиције у инфраструктурне пројекте, Београд, Влајковићева бр. 10, уз присуство овлашћених представника понуђача.

Представник понуђача је дужан да, пре почетка отварања понуда, Комисији за јавну набавку достави пуномоћје за учешће у поступку отварања понуда.

Пуномоћје се доставља у писаној форми и мора бити заведено код понуђача, оверено печатом и потписано од стране овлашћеног лица понуђача.

4.3 ПОДАЦИ О ОБАВЕЗНОЈ САДРЖИНИ ПОНУДЕ

Обавезну садржину понуде чине докази тражени Конкурсном документацијом као и попуњени, потписани и оверени обрасци из Конкурсне документације.

4.4 ПОНУДА СА ВАРИЈАНТАМА

Понуда са варијантама није дозвољена.

4.5 НАЧИН ИЗМЕНЕ, ДОПУНЕ И ОПОЗИВА ПОНУДЕ

У року за подношење понуде понуђач може да измени, допуни или опозове понуду на начин који је одређен за подношење понуде.

Понуђач је дужан да јасно назначи који део понуде мења односно која документа накнадно доставља.

Измену, допуну или опозив понуде треба доставити на адресу Наручиоца – Министарство привреде, Београд, Кнеза Милоша бр.20, са знаком:

Измена понуде за јавну набавку 43/2019 – Реконструкција саобраћајнице Димитрија Туцовића - крак (од улице Черкез Махала до Царске Ћуприје) у пословној зони „Исток“, град Нови Пазар- НЕ ОТВАРАТИ или

Допуна понуде за јавну набавку 43/2019 – Реконструкција саобраћајнице Димитрија Туцовића - крак (од улице Черкез Махала до Царске Ћуприје) у пословној зони „Исток“, град Нови Пазар - НЕ ОТВАРАТИ или

Опозив понуде за јавну набавку 43/2019 – Реконструкција саобраћајнице Димитрија Туцовића - крак (од улице Черкез Махала до Царске Ћуприје) у пословној зони „Исток“, град Нови Пазар - НЕ ОТВАРАТИ или

Измена и допуна понуде за јавну набавку 43/2019 – Реконструкција саобраћајнице Димитрија Туцовића - крак (од улице Черкез Махала до Царске Ћуприје) у пословној зони „Исток“, град Нови Пазар - НЕ ОТВАРАТИ.

На полеђини коверте или на кутији навести назив и адресу понуђача. У случају да понуду подноси група понуђача, на коверти је потребно назначити да се ради о групи понуђача и навести називе и адресу свих учесника у заједничкој понуди.

По истеку рока за подношење понуда понуђач не може да повуче нити да мења своју понуду.

Промена првобитно понуђене цене није дозвољена у форми одобравања попушта на понуђену цену већ искључиво у форми измене понуде за јавну набавку.

Уколико се измена понуде односи на понуђену цену, цена мора бити изражена у динарском износу, а не у процентима. Измењену цену доставити на обрасцу понуде уз приложени предмер и прерачун радова који је усклађен са изменом понуде.

4.6 САМОСТАЛНО ПОДНОШЕЊЕ ПОНУДЕ

Понуду може поднети понуђач који наступа самостално.

Понуђач је дужан да испуни обавезне и додатне услове, у свему на начин дефинисан у тачки 2. Услови за учешће у поступку јавне набавке из чл. 75. и 76. ЗЈН и упутство како се доказује испуњеност тих услова.

Понуђач који је самостално поднео понуду, не може истовремено да учествује у заједничкој понуди или као подизвођач, нити исто лице може учествовати у више заједничких понуда.

4.7 ПОНУДА СА ПОДИЗВОЂАЧЕМ

Уколико понуђач подноси понуду са подизвођачем дужан је да у Обрасцу понуде наведе да понуду подноси са подизвођачем, проценат укупне вредности набавке који ће поверити подизвођачу, а који не може бити већи од 50%, као и део предмета набавке који ће извршити преко подизвођача.

Подизвођач не може допунити доказе о испуњености додатних услова за понуђача.

Подизвођач је дужан да испуни обавезне услове, у свему на начин дефинисан у тачки 2. Услови за учешће у поступку јавне набавке из чл. 75. и 76. ЗЈН и упутство како се доказује испуњеност тих услова.

Понуђач у Обрасцу понуде наводи назив и седиште подизвођача, уколико ће делимично извршење набавке поверити подизвођачу.

Понуђач у потпуности одговара Наручиоцу и Инвеститору за извршење обавеза из поступка јавне набавке, односно извршење уговорних обавеза, без обзира на број подизвођача.

Понуђач је дужан да Наручиоцу, на његов захтев, омогући приступ код подизвођача, ради утврђивања испуњености тражених услова.

4.8 ЗАЈЕДНИЧКА ПОНУДА

Понуду може поднети група понуђача као заједничку понуду.

Сваки понуђач из групе понуђача је дужан да испуни обавезне услове, у свему на начин дефинисан у тачки 2. Услови за учешће у поступку јавне набавке из чл. 75. и 76. ЗЈН и упутство како се доказује испуњеност тих услова док додатне услове испуњавају и доказују заједно, на начин дефинисан истом тачком Конкурсне документације.

Саставни део заједничке понуде је **споразум** којим се понуђачи из групе међусобно и према Наручиоцу обавезују на извршење јавне набавке, а који **обавезно садржи**:

- 1) податке о члану групе који ће бити носилац посла, односно који ће поднети понуду и који ће заступати групу понуђача пред Наручиоцем;
- 2) опис послова сваког од понуђача из групе понуђача у извршењу уговора.

Понуђачи који поднесу заједничку понуду одговарају неограничено солидарно према Наручиоцу и Инвеститору.

Задруга може поднети понуду самостално, у своје име, а за рачун задругара или заједничку понуду у име задругара.

Ако задруга подноси понуду у своје име за обавезе из поступка јавне набавке и уговора о јавној набавци одговара задруга и задругари у складу са ЗЈН.

Ако задруга подноси заједничку понуду у име задругара за обавезе из поступка јавне набавке и уговора о јавној набавци неограничено солидарно одговарају задругари.

4.9 НАЧИН И УСЛОВИ ПЛАЋАЊА, ГАРАНТНИ РОК, КАО И ДРУГЕ ОКОЛНОСТИ ОД КОЈИХ ЗАВИСИ ПРИХВАТЉИВОСТ ПОНУДЕ

Захтеви у погледу начина, рока и услова плаћања

Рок плаћања је до 45 дана од дана пријема оверене авансне, привремене односно окончане ситуације, уз важеће банкарске гаранције и полису осигурања.

Понуђачу је дозвољено да захтева аванс до 25% вредности понуде без ПДВ.

Захтеви у погледу гарантног рока

Минимални гарантни рок за изведене радове износи две године рачунајући од дана примопредаје радова. За уграђене материјале важи гарантни рок у складу са условима произвођача, који тече од дана извршене примопредаје радова Инвеститору.

Захтев у погледу рока извођења радова

Рок за извођење радова **максимално 75 календарских дана**.

Захтев у погледу рока важења понуде

Рок важења понуде је 90 дана од дана отварања понуда.

У случају истека рока важења понуде, Наручилац ће у писаном облику тражити од понуђача продужење важења понуде. Понуђач који прихвати захтев за продужење рока важења понуде не може мењати понуду.

4.10 ВАЛУТА И НАЧИН НА КОЈИ МОРА ДА БУДЕ НАВЕДЕНА И ИЗРАЖЕНА ЦЕНА У ПОНУДИ

Цена мора бити исказана у динарима, са и без пореза на додатну вредност, са урачунатим свим трошковима које понуђач има у реализацији јавне набавке, с тим да ће се за оцену понуде узимати у обзир цена без пореза на додатну вредност.

Цена је фиксна и не може се мењати.

Ако је у понуди исказана неубичајено ниска цена, Наручилац ће поступити у складу са чланом 92. ЗЈН.

Цену је потребно изразити нумерички и текстуално, при чему текстуално изражена цена има предност у случају несагласности.

4.11 ПОДАЦИ О ВРСТИ, САДРЖИНИ, НАЧИНУ ПОДНОШЕЊА, ВИСИНИ И РОКОВИМА ОБЕЗБЕЂЕЊА ИСПУЊЕЊА ОБАВЕЗА ПОНУЂАЧА

Понуђач је у обавези да уз понуду достави

Банкарску гаранцију за озбиљност понуде – оригинал, у износу од 2 % од укупне вредности понуде без ПДВ са роком важења 90 дана од дана јавног отварања понуда, која мора бити неопозива, без права на приговор, безусловна и платива на први позив – оригинал - у корист Министарства привреде, Београд, Кнеза Милоша бр. 20, ПИБ 108213421, матични број 17862154, број рачуна: 840-1620-21.

Наручилац има право да банкарску гаранцију за озбиљност понуде активира у следећим случајевима:

а) ако понуђач коме је додељен уговор одбије да закључи уговор о јавној набавци

б) ако изабрани понуђач у року од 15 дана од дана закључења уговора, Наручиоцу не достави банкарску гаранцију за повраћај аванса и банкарску гаранцију за добро извршење посла;

в) ако изабрани понуђач у року од 15 дана од дана закључења уговора, Наручиоцу не достави полису осигурања за објекат у изградњи и полису осигурања од одговорности за штету причињену трећим лицима и стварима трећих лица.

4.12 ЗАШТИТА ПОВЕРЉИВОСТИ ПОДАТАКА КОЈЕ НАРУЧИЛАЦ СТАВЉА ПОНУЂАЧИМА НА РАСПОЛАГАЊЕ, УКЉУЧУЈУЋИ И ЊИХОВЕ ПОДИЗВОЂАЧЕ

Наручилац је дужан да:

- 1) чува као поверљиве све податке о понуђачима садржане у понуди које је као такве, у складу са ЗЈН, понуђач означио у понуди;
- 2) одбије давање информације која би значила повреду поверљивости података добијених у понуди;
- 3) чува као пословну тајну имена, заинтересованих лица, понуђача, као и податке о поднетим понудама, до отварања понуда.

Неће се сматрати поверљивим докази о испуњености обавезних услова, цена и други подаци из понуде који су од значаја за примену елемената критеријума и рангирање понуде.

4.13 ДОДАТНЕ ИНФОРМАЦИЈЕ ИЛИ ПОЈАШЊЕЊА У ВЕЗИ СА ПРИПРЕМАЊЕМ ПОНУДА,

Заинтересовано лице може, у писаном облику (путем поште на адресу Наручиоца, електронске поште на имејл snezana.kostic@privreda.gov.rs или факсом на број 011-333-4157) тражити од Наручиоца додатне информације или појашњења у вези са припремањем понуде, при чему може да укаже Наручиоцу и на евентуално уочене недостатке и неправилности у Конкурсној документацији, најкасније пет дана пре истека рока за подношење понуде. Особа за контакт је Снежана Костић, сваког радног дана 07.30 – 15.30 часова.

Тражење додатних информација или појашњења телефоном није дозвољено.

Додатне информације или појашњења упућују се са напоменом „Захтев за додатним информацијама или појашњењима конкурсне документације, ЈН број 43/2019- Реконструкција саобраћајнице Димитрија Туцовића - крак (од улице Черкез Махала до Царске Туприје) у пословној зони „Исток“, град Нови Пазар” .

Наручилац ће у року од три дана од дана пријема захтева, објавити одговор на Порталу јавних набавки и на својој интернет страници.

4.14 ОБИЛАЗАК ЛОКАЦИЈЕ

Понуђачима се препоручује да се увере у све услове градње, техничку документацију, као и да стекне комплетан увид у све информације које су неопходне за припрему понуде, на локацији на којој ће се радови и изводити.

Обилазак локације и увид у документацију биће организован у договору са особом задуженом за обилазак локације, а то је **Мујо Шаћировић, телефон 065/3800-801, у периоду од 10 до 14 часова.**

4.15 ИЗМЕНЕ И ДОПУНЕ КОНКУРСНЕ ДОКУМЕНТАЦИЈЕ

Ако у року предвиђеном за подношење понуде измени или допуни Конкурсну документацију, Наручилац ће измене и допуне Конкурсне документације објавити на Порталу јавних набавки и интернет адреси Наручиоца www.privreda.gov.rs

Ако Наручилац измени или допуни Конкурсну документацију осам или мање дана пре истека рока за подношење понуда, дужан је да продужи рок за подношење понуда и објави обавештење о продужењу рока за подношење понуда.

Понуде се припремају у складу са Конкурсном документацијом и изменама и допунама Конкурсне документације.

Измене и допуне Конкурсне документације важиће само уколико су учињене у писаној форми. Усмене изјаве или изјаве дате на било који други начин од стране Наручиоца, неће ни у ком погледу обавезивати Наручиоца.

4.16 КОМУНИКАЦИЈА

Комуникација у поступку јавне набавке одвија се писаним путем, односно путем поште, електронске поште или факсом, као и објављивањем од стране Наручиоца на Порталу јавних набавки и интернет адреси Наручиоца www.privreda.gov.rs

Ако је документ из поступка јавне набавке достављен од стране Наручиоца или понуђача путем електронске поште или факсом, страна која је извршила достављање дужна је да од друге стране захтева да на исти начин потврди пријем тог документа, што је друга страна дужна и да учини када је то неопходно као доказ да је извршено достављање.

4.17 ДОДАТНА ОБЈАШЊЕЊА, КОНТРОЛА И ДОПУШТЕНЕ ИСПРАВКЕ

Наручилац може да захтева од понуђача додатна објашњења која ће му помоћи при прегледу, вредновању и упоређивању понуда, а може да врши и контролу (увид) код понуђача, односно његових подизвођача.

Наручилац може, уз сагласност понуђача, да изврши исправке рачунских грешака уочених приликом разматрања понуде по окончаном поступку отварања понуда, узимајући као релевантну цену по јединици мере.

Проверу рачунске тачности понуда и грешке, уколико их буде, Наручилац ће исправљати на следећи начин:

Уколико није тачан производ јединичне цене и количине, јединична цена ће се сматрати тачном.

Уколико цена за неку позицију није дата сматраће се да је вредност радова на тој позицији укључена у вредност других радова.

Уколико понуђач начини грешку у попуњавању, потребно је да исту избели и правилно попуни, а место начињене грешке парафира и овери печатом.

Ако се понуђач не сагласи са исправком рачунских грешака, Наручилац ће његову понуду одбити као неприхватљиву.

4.18 НЕУОБИЧАЈЕНО НИСКА ЦЕНА

Наручилац може да одбије понуду због неуобичајено ниске цене.

Неуобичајено ниска цена у смислу ЗЈН је понуђена цена која значајно одступа у односу на тржишно упоредиву цену и изазива сумњу у могућност извршења јавне набавке у складу са понуђеним условима.

Ако Наручилац оцени да понуда садржи неуобичајено ниску цену, захтеваће од понуђача детаљно образложење свих њених саставних делова које сматра меродавним, а нарочито наводе у погледу економике начина градње, производње или изабраних техничких решења, у погледу изузетно повољних услова који понуђачу стоје на располагању за извршење уговора или у погледу оригиналности производа, услуга или радова које понуђач нуди.

4.19 НЕГАТИВНЕ РЕФЕРЕНЦЕ

Наручилац може одбити понуду уколико поседује доказ да је понуђач у претходне три године пре објављивања позива за подношење понуда у поступку јавне набавке:

- 1) поступао супротно забрани из чл. 23. и 25. ЗЈН;
- 2) учинио повреду конкуренције;
- 3) доставио неистините податке у понуди или без оправданих разлога одбио да закључи уговор о јавној набавци, након што му је уговор додељен;
- 4) одбио да достави доказе и средства обезбеђења на шта се у понуди обавезао.

Наручилац може одбити понуду уколико поседује доказ који потврђује да понуђач није испуњавао своје обавезе по раније закљученим уговорима о јавним набавкама који су се односили на исти предмет набавке, за период од претходне три године пре објављивања позива за подношење понуда.

Доказ може бити:

- 1) правоснажна судска одлука или коначна одлука другог надлежног органа;
- 2) исправа о реализованом средству обезбеђења испуњења обавеза у поступку јавне набавке или испуњења уговорних обавеза;
- 3) исправа о наплаћеној уговорној казни;
- 4) рекламације потрошача, односно Инвеститора, ако нису отклоњене у уговореном року;
- 5) извештај надзорног органа о изведеним радовима који нису у складу са пројектом, односно уговором;
- 6) изјава о раскиду уговора због неиспуњења битних елемената уговора дата на начин и под условима предвиђеним законом којим се уређују облигациони односи;
- 7) доказ о ангажовању на извршењу уговора о јавној набавци лица која нису означена у понуди као подизвођачи, односно чланови групе понуђача;
- 8) други одговарајући доказ примерен предмету јавне набавке, који се односи на испуњење обавеза у ранијим поступцима јавне набавке или по раније закљученим уговорима о јавним набавкама.

Наручилац може одбити понуду ако поседује доказ - правоснажну судску одлуку или коначну одлуку другог надлежног органа који се односи на поступак који је спровео или уговор који је закључио и други наручилац ако је предмет јавне набавке истоврстан.

4.20 ПОШТОВАЊЕ ОБАВЕЗА КОЈЕ ПРОИЗЛАЗЕ ИЗ ВАЖЕЋИХ ПРОПИСА

Понуђач је дужан да поштује све обавезе које произлазе из важећих прописа о заштити на раду, запошљавању и условима рада, заштити животне средине-

Понуђач не сме имати забрану обављања делатности која је на снази у време подношења понуде.

4.21 КОРИШЋЕЊЕ ПАТЕНТА И ОДГОВОРНОСТ ЗА ПОВРЕДУ ЗАШТИЋЕНИХ ПРАВА ИНТЕЛЕКТУАЛНЕ СВОЈИНЕ ТРЕЋИХ ЛИЦА

Накнаду за коришћење патената, као и одговорност за повреду заштићених права интелектуалне својине трећих лица сноси понуђач.

4.22 НАЧИН И РОК ЗА ПОДНОШЕЊЕ ЗАХТЕВА ЗА ЗАШТИТУ ПРАВА ПОНУЂАЧА

Поступак заштите права понуђача регулисан је одредбама чл. 138. - 166. ЗЈН.

Захтев за заштиту права може да поднесе понуђач, односно заинтересовано лице, које има интерес за доделу уговора у поступку јавне набавке и који је претрпео или би могао да претрпи штету због поступања Наручиоца противно одредбама ЗЈН.

Захтев за заштиту права подноси се Наручиоцу, а копија се истовремено доставља Републичкој комисији.

Наручиоцу се захтев за заштиту права предаје непосредно или електронском поштом на имејл snezana.kostic@privreda.gov.rs, факсом на број 011/333-4157 или препорученом поштом са повратницом на адресу Наручиоца.

Захтев за заштиту права се може поднети у току целог поступка јавне набавке, против сваке радње Наручиоца, осим уколико ЗЈН није другачије одређено.

О поднетом захтеву за заштиту права Наручилац ће обавестити све учеснике у поступку јавне набавке, односно објавити обавештење о поднетом захтеву на Порталу јавних набавки, најкасније у року од два дана од дана пријема захтева.

Уколико се захтевом за заштиту права оспорава врста поступка, садржина позива за подношење понуда или Конкурсне документације, захтев ће се сматрати благовременим уколико је примљен од стране Наручиоца најкасније седам дана пре истека рока за подношење понуда, без обзира на начин достављања и уколико је подносилац захтева у складу са чланом 63. став 2. ЗЈН указао Наручиоцу на евентуалне недостатке и неправилности, а Наручилац исте није отклонио.

Захтев за заштиту права којим се оспоравају радње које Наручилац предузме пре истека рока за подношење понуда, а након истека рока из претходног става, сматраће се благовременим уколико је поднет најкасније до истека рока за подношење понуда.

После доношења одлуке о додели уговора и одлуке о обустави поступка, рок за подношење захтева за заштиту права је десет дана од дана објављивања одлуке на Порталу јавних набавки.

Захтевом за заштиту права не могу се оспоравати радње Наручиоца предузете у поступку јавне набавке ако су подносиоцу захтева били или могли бити познати разлози за његово подношење пре истека рока за подношење захтева, а подносилац захтева га није поднео пре истека тог рока.

Ако је у истом поступку јавне набавке поново поднет захтев за заштиту права од стране истог подносиоца захтева, у том захтеву се не могу оспоравати радње Наручиоца за које је подносилац захтева знао или могао знати приликом подношења претходног захтева.

Захтев за заштиту права не задржава даље активности наручиоца у поступку јавне набавке у складу са одредбама члана 150. ЗЈН.

Наручилац ће објавити обавештење о поднетом захтеву за заштиту права на Порталу јавних набавки и на својој интернет страници најкасније у року од два дана од дана пријема захтева за заштиту права.

4.23 САДРЖИНА ЗАХТЕВА ЗА ЗАШТИТУ ПРАВА

Захтев за заштиту права садржи:

- 1) назив и адресу подносиоца захтева и лице за контакт;
- 2) назив и адресу Наручиоца;
- 3) податке о јавној набавци која је предмет захтева, односно о одлуци Наручиоца;
- 4) повреде прописа којима се уређује поступак јавне набавке;
- 5) чињенице и доказе којима се повреде доказују;
- 6) потврду о уплати таксе из члана 156. ЗЈН;
- 7) потпис подносиоца.

Ако поднети захтев за заштиту права не садржи све обавезне елементе, Наручилац ће такав захтев одбацити закључком.

Наручилац закључак доставља подносиоцу захтева и Републичкој комисији у року од три дана од дана доношења.

Против закључка Наручиоца подносилац захтева може у року од три дана од дана пријема закључка поднети жалбу Републичкој комисији, док копију жалбе истовремено доставља Наручиоцу.

Валидан доказ о извршеној уплати таксе, у складу са Упутством о уплати таксе за подношење захтева за заштиту права Републичке комисије, објављеном на сајту Републичке комисије, у смислу члана 151. став 1. тачка б) ЗЈН, је :

Потврда о извршеној уплати таксе која мора да садржи следеће елементе:

- (1) да буде издата од стране банке и да садржи печат банке;
- (2) да представља доказ о извршеној уплати таксе, што значи да потврда мора да садржи податак да је налог за уплату таксе, односно налог за пренос средстава реализован, као и датум извршења налога;
- (3) износ таксе из члана 156. ЗЈН чија се уплата врши- 120.000,00 динара;
- (4) број рачуна: 840-30678845-06;
- (5) шифру плаћања: 153 или 253;
- (6) позив на број: подаци о броју или ознаци јавне набавке поводом које се подноси захтев за заштиту права;
- (7) сврха: ЗЗП; Министарство привреде; број или ознака јавне набавке поводом које се подноси захтев за заштиту права;
- (8) Корисник: буџет Републике Србије;
- (9) назив уплатиоца, односно назив подносиоца захтева за заштиту права за којег је извршена уплата таксе;
- (10) потпис овлашћеног лица банке, **или**

Налог за уплату, први примерак, оверен потписом овлашћеног лица и печатом банке или поште, који садржи и све друге елементе из потврде о извршеној уплати таксе наведене под тачком 1 **или**

Потврда издата од стране Републике Србије, Министарства финансија, Управе за трезор, потписана и оверена печатом, која садржи све елементе из потврде о извршеној уплати таксе из тачке 1, осим оних наведених под (1) и (10), за подносиоце захтева за заштиту права који имају отворен рачун у оквиру припадајућег консолидованог рачуна трезора, а који се води у Управи за трезор (корисници буџетских средстава, корисници средстава организација за обавезно социјално осигурање и други корисници јавних средстава) **или**

Потврда издата од стране Народне банке Србије, која садржи све елементе из потврде о извршеној уплати таксе из тачке (1), за подносиоце захтева за заштиту права (банке и други субјекти) који имају отворен рачун код НБС.

Више информација о уплати таксе за подношење захтева за заштиту права може се добити на интернет страници Републичке комисије за заштиту права у поступцима јавних навакки <http://www.kjn.gov.rs/ci/uputstvo-o-uplati-republicke-administrativne-takse.html>

4.24 РОК ЗА ДОНОШЕЊЕ ОДЛУКЕ О ДОДЕЛИ УГОВОРА

Рок за доношење одлуке о додели уговора је 25 дана од дана отварања понуда.

4.25 РОК У КОЈЕМ ЋЕ УГОВОР БИТИ ЗАКЉУЧЕН

Наручилац ће уговор о јавној набавкци доставити понуђачу коме је уговор додељен у року од осам дана од дана протеча рока за подношење захтева за заштиту права из члана 149. ЗЈН.

У случају да је поднета само једна понуда Наручилац може закључити уговор пре истека рока за подношење захтева за заштиту права, у складу са чланом 112. став 2. тачка 5) ЗЈН.

4.26 ОБУСТАВА ЈАВНЕ НАБАВКЕ

Наручилац ће обуставити поступак јавне набавке уколико нису испуњени услови за доделу уговора из члана 107. ЗЈН.

Наручилац може да обустави поступак јавне набавке из објективних и доказивих разлога који се нису могли предвидети у време покретања поступка и који онемогућавају да се започети поступак оконча, или услед којих је престала потреба Наручиоца за предметном набавком због чега се неће понављати у току исте буџетске године односно у наредних шест месеци.

4.27 УВИД У ДОКУМЕНТАЦИЈУ

Понуђач има право да изврши увид у документацију о спроведеном поступку јавне набавке после доношења одлуке о додели уговора, односно одлуке о обустави поступка о чему може поднети писмени захтев наручиоцу путем електронске поште, поште и факсом.

Наручилац ће лицу из претходног става, омогућити увид у документацију и копирање документације из поступка о трошку подносиоца захтева, у року од два дана од дана пријема писаног захтева, уз обавезу да заштити податке у складу са чл. 14. и 15. ЗЈН.

4.28 ТРОШКОВИ ПРИПРЕМАЊА ПОНУДЕ

Понуђач може да у оквиру понуде достави укупан износ и структуру трошкова припремања понуде. Трошкове припреме и подношења понуде сноси искључиво понуђач и не може тражити од Наручиоца накнаду трошкова.

Ако је поступак јавне набавке обустављен из разлога који су на страни Наручиоца, оба наручиоца су дужна да понуђачу надокнаде трошкове прибављања средства обезбеђења, под условом да је понуђач тражио накнаду тих трошкова у понуди.

4.29 УПУТСТВО О ИЗГЛЕДУ ТАБЛЕ СА ПОДАЦИМА О ПРОЈЕКТУ МИНИСТАРСТВА ПРИВРЕДЕ

Упутство о изгледу табле са подацима о пројекту Министарства привреде представља смернице извођачима за израду табли у складу са дефинисаном уговорном обавезом и за правилну употребу лога Министарства привреде, на основу члана 201. тачка 16. Закона о планирању и изградњи и Правилника о изгледу, саджини и месту постављања градилишне табле.

ТЕХНИЧКЕ КАРАКТЕРИСТИКЕ:

1. Градилишна табла је правоугаоног облика димензија 200 x 300 x 20cm, израђена од челичних кутијастих профила и поцинкованог лима, а поставља се на челичним носачима одговарајуће носивости фундираним у бетон.
2. Позадина табле мора бити светлонаранцасте боје отпорна на атмосферске утицаје.

ПРИКАЗ ОБАВЕЗНОГ САДРЖАЈА:

1. **Лого Министарства привреде** позициониран је у горњем десном углу. Минималне димензије лога су 40 x 40cm.
2. На делу испод лога Министарства привреде „болдовано“ су истакнути следећи подаци:
 - а) Назив, намена и величина објекта и
 - б) Број катастарске парцеле
3. Модел објекта је позициониран у горњем левом углу
4. На доњем делу табле наведено је следеће:
 - а) Назив привредног друштва, односно правног лица или предузетника који је израдио пројектну документацију (адреса, телефон и сајт)
 - б) Име одговорног пројектанта
 - в) Назив извођача радова, име одговорног извођача радова и име лица које врши надзор
 - г) Број и датум решења којим је издата грађевинска дозвола и назив органа који је издао грађевинску дозволу, односно број решења којим се одобрава извођење радова (за које се не издаје грађевинска дозвола)
 - д) Датум почетка грађења
 - ђ) Рок завршетка изградње објекта
 - е) Назив Наручиоца
 - ж) Назив Инвеститора

4.30 СПИСАК ОБРАЗАЦА КОЈИ ЧИНЕ САСТАВНИ ДЕО КОНКУРСНЕ ДОКУМЕНТАЦИЈЕ (ПОНУДЕ)

	НАЗИВ ОБРАСЦА	БРОЈ ОБРАСЦА
1.	Образац понуде	ОБРАЗАЦ БР. 1
2.	Општи подаци о понуђачу	ОБРАЗАЦ БР. 2
3.	Општи подаци о члану групе понуђача	ОБРАЗАЦ БР. 3
4.	Изјава о одговорном извођачу	ОБРАЗАЦ БР. 4
5.	Списак изведених радова	ОБРАЗАЦ БР. 5
6.	Потврда о реализацији уговора	ОБРАЗАЦ БР. 6
7.	Изјава о расположивости техничке опреме	ОБРАЗАЦ БР. 7
8.	Модел уговора	ОБРАЗАЦ БР. 8
9.	Трошкови припреме понуде	ОБРАЗАЦ БР. 9
10.	Изјава о независној понуди	ОБРАЗАЦ БР. 10
11.	Изјава понуђача о поштовању важећих прописа о заштити на раду, запошљавању и условима рада, заштити животне	ОБРАЗАЦ БР. 11
12.	Предмер и предрачун	ОБРАЗАЦ БР. 12

Образац 1.

ОБРАЗАЦ ПОНУДЕ

Понуда број _____ од ____.____. 2019. године
за јавну набавку 43/2019 – Реконструкција саобраћајнице Димитрија
Туцовића - крак (од улице Черкез Махала до Царске Ћуприје) у пословној
зони „Исток“, град Нови Пазар

1) Општи подаци о понуђачу:

Скраћени назив: _____

Седиште и адреса: _____

Матични број: _____ ПИБ: _____

а) понуђач који наступа самостално б) понуђач – носилац посла в) понуђач из
групе понуђача г) понуђач/члан групе, који наступа са подизвођачем д) подизвођач
(заокружити)

Скраћени назив: _____

Седиште и адреса: _____

Матични број: _____ ПИБ: _____

а) понуђач који наступа самостално б) понуђач – носилац посла в) понуђач из
групе понуђача г) понуђач/члан групе, који наступа са подизвођачем д) подизвођач
(заокружити)

Скраћени назив: _____

Седиште и адреса: _____

Матични број: _____ ПИБ: _____

а) понуђач који наступа самостално б) понуђач – носилац посла в) понуђач из
групе понуђача г) понуђач/члан групе, који наступа са подизвођачем д) подизвођач
(заокружити)

НАПОМЕНА: Образац копирати у потребном броју примерака у случају већег
броја понуђача из групе понуђача или подизвођача

2) Понуду број _____ од _____.2019. године подносимо

а) самостално б) заједничку понуду ц) са подизвођачем д) заједнички са подизвођачем

Укупна цена без ПДВ	
Укупна цена са ПДВ	
Рок завршетка радова износи _____ календарских дана од дана увођења у посао (максимално 75 календарских дана)	
Гарантни рок за све радове је _____ године, од дана примопредаје радова (не краћи од 2 године)	
Важење понуде износи 90 дана од дана отварања понуда	
Тражени аванс (највише до 25%)	а) аванс _____% б) без аванса

3) Подаци о подизвођачу:

Назив подизвођача	Позиција радова које изводи	Вредност радова без ПДВ	Процент укупне вредности набавке који ће извршити подизвођач:

Датум _____

Потпис овлашћеног лица

М.П.

Напомене: Образац понуде понуђач мора да попуни, овери печатом и потпише, чиме потврђује да су тачни подаци који су у обрасцу понуде наведени. Уколико понуђачи подnose заједничку понуду, група понуђача може да се определи да образац понуде потписују и печатом оверавају сви понуђачи из групе понуђача или група понуђача може да одреди једног понуђача из групе који ће попунити, потписати и печатом оверити образац понуде.

Образац 2.

ОПШТИ ПОДАЦИ О ПОНУЂАЧУ

Назив понуђача	
Седиште и адреса понуђача	
Одговорно лице – директор	
Особа за контакт	
Телефон	
Имејл	
Рачун и банка	
Матични број	
ПИБ	
Врста правног лица (микро, мало, средње, велико, ЈП или физичко лице)	

Датум _____

Потпис овлашћеног лица

М.П.

Образац попуњава понуђач који наступа самостално или понуђач-носилац посла.
Образац потписује и оверава овлашћено лице понуђача.

Образац 3.

ОПШТИ ПОДАЦИ О ЧЛАНУ ГРУПЕ ПОНУЂАЧА

Назив члана групе понуђача	
Седиште и адреса члана групе понуђача	
Одговорно лице члана групе - директор	
Особа за контакт	
Телефон	
Имејл	
Рачун и банка	
Матични број	
ПИБ	

Датум _____

Потпис овлашћеног лица

М.П.

Образац копирати у потребном броју примерака за сваког члана групе понуђача. Образац потписује и оверава овлашћено лице носиоца посла групе понуђача или овлашћено лице члана групе

Образац 4.**ИЗЈАВА О ОДГОВОРНОМ ИЗВОЂАЧУ**

Изјављујем да ће доле наведени одговорни извођачи радова бити расположиви у периоду извршења уговора за реконструкцију саобраћајнице Димитрија Туцовића - крак (од улице Черкез Махала до Царске Туприје) у пословној зони „Исток“, град Нови Пазар:

Бр.	Име и презиме	Број лиценце	Назив понуђача (члана групе понуђача) који ангажује одговорног извођача:	Основ ангажовања: 1. Запослен код понуђача 2. Ангажован уговором
1.				
2.				
3.				

Датум _____

Потпис овлашћеног лица

М.П.

Образац копирати у потребном броју примерака.

Образац потписује и оверава овлашћено лице понуђача уколико наступа самостално или са подизвођачима.

Образац потписује и оверава овлашћено лице носиоца посла групе понуђача или овлашћено лице члана групе.

Напомена: Последњу колону: Основ ангажовања попунити тако, што се за запослене уноси број - 1, а за ангажоване уговором број - 2.

Образац 5.

СПИСАК ИЗВЕДЕНИХ РАДОВА

Наручилац	Период извођења радова	Врста радова	Вредност изведених радова (без ПДВ)
УКУПНО изведених радова без ПДВ:			

Датум _____

Потпис овлашћеног лица

М.П.

Образац копирати у потребном броју примерака.

Образац потписује и оверава овлашћено лице понуђача уколико наступа самостално или са подизвођачима.

Образац потписује и оверава овлашћено лице носиоца посла групе понуђача или овлашћено лице члана групе.

Образац 6.

ПОТВРДА О РЕАЛИЗАЦИЈИ УГОВОРА

Назив наручиоца

Адреса

Овим потврђујемо да је понуђач

из

ул. _____

за потребе Наручиоца

а) самостално; б) као носилац посла; в) као члан групе; г) као подизвођач

(заокружити одговарајући начин наступања)

квалитетно и у уговореном року извео радове

(навести предмет уговора односно врсту радова)

у вредности од укупно _____ динара без ПДВ,

односно у вредности од укупно _____ динара са

ПДВ, а на основу уговора број _____ од

_____.

Контакт особа Наручиоца: _____,

Телефон: _____

Датум: _____

Потпис овлашћеног лица Наручиоца

М.П.

Образац копирати у потребном броју примерака.

Образац 7.**ИЗЈАВА О РАСПОЛОЖИВОСТИ ТЕХНИЧКЕ ОПРЕМЕ**

Изјављујемо да имамо у власништву, односно закупу или лизингу и у исправном стању захтевани технички капацитет за јавну набавку број 43/2019 – Реконструкција саобраћајнице Димитрија Туцовића - крак (од улице Черкез Махала до Царске Туприје) у пословној зони „Исток“, град Нови Пазар и да ће наведена опрема бити на располагању за све време извођења радова који су предмет ове јавне набавке

Ред. бр.	Техничко средство	Ком.	Редни број и бр. стране са пописне листе	Број уговора о лизингу или закупу	Уписати у чијем је власништву техничко средство
1.	камион кипер	6			
2.	финишер	1			
3.	багер	2			
4.	грејдер	1			
5.	булдозер	1			
6.	утоваривач	2			
7.	асфалтна база	1			
8.	ваљак	2			
9.	мини багер или комбинована радна машина	1			

Датум _____

Потпис овлашћеног лица

М.П. _____

Образац потписује и оверава овлашћено лице понуђача уколико наступа самостално или са подизвођачима.

Образац потписује и оверава овлашћено лице носиоца посла групе понуђача или овлашћено лице члана групе.

Образац 8.

МОДЕЛ УГОВОРА О ИЗВОЂЕЊУ РАДОВА

Уговорне стране :

1. **Република Србија – Министарство привреде**, Београд, Ул. Кнеза Милоша бр. 20, ПИБ 108213421, матични број 17862154, рачун број 840-1620-21 (у даљем тексту: Наручилац) које по овлашћењу број: 021-02-96/2017-02 од 17. јула 2017. године, заступа државни секретар Драган Стевановић

1. **Република Србија – Град Нови Пазар**, Нови Пазар, Ул. Стевана Немање бр. 2, ПИБ 104004496 (у даљем тексту: Инвеститор), кога заступа градоначелник Нихат Бишевац

2. **Привредно друштво/носилац посла** _____,
_____, Ул. _____ бр. _____, ПИБ
_____, матични број _____, рачун број
_____ код банке _____;

члан групе/подизвођач _____,
_____, Ул. _____ бр. _____, ПИБ
_____, матични број _____;

члан групе/подизвођач _____,
_____, Ул. _____ бр. _____, ПИБ
_____, матични број _____;

(у даљем тексту: Извођач), које заступа директор

УВОДНИ ДЕО

- На основу Уредбе о утврђивању Програма подршке развоју пословне инфраструктуре за 2019. годину („Службени гласник РС” број 3/2019) и Јавним позивом за пријаву пројеката („Службени гласник РС” број 4/2019) Министарство привреде је донело Одлуку о распореду и коришћењу средстава за подршку унапређења пословне инфраструктуре за 2019. годину („Службени гласник РС” број 20/2019), којом су распоређена средства за реализацију пројекта – Реконструкција саобраћајнице Димитрија Туцовића - крак (од улице Черкез Махала до Царске Ћуприје) у пословној зони „Исток“, град Нови Пазар;
- Наручилац је у отвореном поступку јавне набавке број 43/2019, Извођачу доделио уговор о извођењу радова на реконструкцији саобраћајнице Димитрија Туцовића - крак (од улице Черкез Махала до Царске Ћуприје) у пословној зони „Исток“, град Нови Пазар.

ПРЕДМЕТ УГОВОРА

Члан 1.

Предмет Уговора је реконструкција саобраћајнице Димитрија Туцовића - крак (од улице Черкез Махала до Царске Ћуприје) у пословној зони „Исток“, град Нови Пазар, у свему према Понуди број _____ од __.__.2019. године, која је саставни део овог уговора.

ВРЕДНОСТ УГОВОРА

Члан 2.

Цена за извођење радова из члана 1. Уговора износи _____ динара без ПДВ односно _____ динара са ПДВ.

Укупан износ средстава из става 1. овог члана обезбеђен је на следећи начин:

- износ од _____ динара без ПДВ (*попуњава Наручилац*) обезбеђен је Законом о буџету Републике Србије за 2019. годину („Службени гласник РС”, број 95/2018) у члану 8, Раздео 21 - Министарство привреде, Програм 1505 – Регионални развој, Функција 411 – Општи економски и комерцијални послови, Пројекат 4004 - Подршка развоју пословне инфраструктуре, Економска класификација 511 - Зграде и грађевински објекти.
- износ од _____ динара са ПДВ (*попуњава Наручилац*) обезбеђен је Одлуком о буџету града Новог Пазара за 2019. годину, одлука број 400-52/18 (Цл. лист Града Новог Пазара број 7/2018), планирана средства за ову намену у износу од 300.000.000,00РСД у Разделу 3, Глава 3.1, Функција 451, Програмска класификација 0701-П1, Пројекат 1- Изградња комуналне инфраструктуре, Позиција 56.“

Обавезу обрачуна и плаћања ПДВ на целокупну вредност Уговора сноси Инвеститор као порески дужник по основу сваке испостављене ситуације.

Уговорена цена је фиксна по јединици мере и не може се мењати услед повећања цене елемената на основу којих је одређена односно због наступања промењених околности.

Осим вредности рада, добара и услуга неопходних за извршење Уговора, цена обухвата и све зависне трошкове Извођача до примопредаје радова а посебно трошкове извођења свих припремних и завршних радњи, организације, чувања и обезбеђења градилишта, помоћних материјала и опреме, мера за омогућавање безбедног и несметаног одвијања саобраћаја током извођења радова. Обезбеђење градилишта саобраћајном сигнализацијом у току извођења радова је у обавези Инвеститора и не урачунава се у цену.

НАЧИН ПЛАЋАЊА

Члан 3.

Уговорне стране су сагласне да се плаћање Извођачу врши на следећи начин:

-аванс у висини од ____ % од уговорене вредности без ПДВ што износи _____ динара, у року до 45 дана од дана пријема оверене авансне ситуације/авансног рачуна, уз услов да је Наручиоцу достављена банкарска гаранција

за повраћај аванса, у складу са чланом 11. Уговора. Аванс се мора оправдати најкасније са последњом привременом ситуацијом;

- по испостављеним овереним привременим ситуацијама и окончаној ситуацији, уз важеће банкарске гаранције и полисе осигурања, у року до 45 дана од дана пријема оверене ситуације. Укупна вредност привремених ситуација не може бити већа од 90% вредности уговорених радова без ПДВ.

Авансна ситуација испоставља се Наручиоцу у шест примерака и мора бити оверена од стране Инвеститора пре доставе Наручиоцу.

Привремена и окончана ситуација испостављају се Наручиоцу у шест примерака и морају бити оверене од стране надзорног органа и Инвеститора пре доставе Наручиоцу.

Комплетну документацију неопходну за оверу ситуације: листове грађевинског дневника, листове грађевинске књиге, одговарајуће атесте за уграђени материјал и набавку опреме, динамички план са пресеком стања радова и предлог мера за отклањање евентуалних кашњења у реализацији и другу документацију Извођач доставља стручном надзору, с тим да се у супротном неће извршити плаћање тих позиција, што Извођач признаје без права на приговор.

Уколико Извођач не достави ситуацију са свим прилозима из претходног става овог члана, Наручилац и/или Инвеститор неће извршити плаћање позиција за које није достављена комплетна документација.

РОК ЗА ИЗВОЂЕЊЕ РАДОВА

Члан 4.

Извођач се обавезује да радове који су предмет овог уговора изведе у року од _____ календарских дана, рачунајући од дана увођења у посао.

Увођење у посао се врши у присуству представника Наручиоца, Инвеститора, Извођача и стручног надзора, након испуњења следећих услова:

- да је Инвеститор предао Извођачу инвестиционо техничку документацију и грађевинску дозволу;
- да је Инвеститор обезбедио Извођачу несметан прилаз градилишту;
- да је Извођач Наручиоцу доставио банкарску гаранцију за добро извршење посла;
- да је Извођач Наручиоцу доставио полису осигурања за објекат у изградњи и полису осигурања од одговорности за штету причињену трећим лицима и стварима трећих лица.

Датум увођења у посао уписује се у грађевински дневник.

Члан 5.

Извођач је дужан да одмах писмено обавести Наручиоца и Инвеститора о околностима које онемогућавају или отежавају извођење радова, о привременом обустављању радова, и о настављању радова по престанку сметњи због којих је извођење радова обустављено.

Извођач може привремено обуставити радове искључиво уз сагласност надзорног органа. Извођач је дужан да настави извођење радова по престанку сметње због које су радови обустављени.

Период обуставе радова мора бити уписан у грађевински дневник, потписан и оверен од стране одговорног лица Извођача и стручног надзора и једино у том случају не утиче на уговорени рок извођења радова.

На основу евидентиране обуставе радова кроз књигу инспекције и грађевински дневник, приликом коначног обрачуна утврдиће се да ли су радови изведени у уговореном року.

Члан 6.

Захтев за продужење уговореног рока са писаном сагласношћу стручног надзора и Инвеститора и пратећом документацијом, Извођач подноси Наручиоцу у року од три дана од сазнања за околност које онемогућавају завршетак радова у уговореном року, а најкасније пет дана пре истека коначног рока за завршетак радова. Уговорени рок се не може продужити без сагласности Наручиоца.

Уговорени рок је продужен када уговорне стране у форми анекса овог уговора о томе постигну писани споразум.

Извођач је дужан да, у уговореном року односно без права на продужење уговореног рока, изведе вишак радова до 10 % од уговорених количина.

У случају да Извођач не испуњава предвиђену динамику, обавезан је да уведе у рад више извршилаца, без права на захтевање повећаних трошкова или посебне накнаде.

УГОВОРНА КАЗНА

Члан 7.

Уколико Извођач не заврши радове који су предмет овог уговора у уговореном року, Наручилац и Инвеститор могу наплатити уговорну казну умањењем износа који је исказан у окончаној ситуацији.

Висина уговорне казне износи 0,1% од уговорене вредности без ПДВ за сваки дан закашњења, с тим што укупан износ казне не може бити већи од 5 % од вредности уговорених радова без ПДВ.

Ако су Наручилац или Инвеститор због закашњења у извођењу или предаји изведених радова, претрпели штету која је већа од износа уговорне казне, могу захтевати накнаду штете, односно поред уговорне казне и разлику до пуног износа претрпљене штете. Постојање и износ штете Наручилац и Инвеститор морају да докажу.

ОБАВЕЗЕ ИЗВОЂАЧА

Члан 8.

Осим обавеза које су утврђене другим одредбама овог уговора, Извођач има обавезу:

- да радове који су предмет овог уговора изведе у складу са Понудом из члана 1. Уговора, важећим техничким и другим прописима који регулишу предметну материју, грађевинском дозволом, инвестиционо-техничком документацијом и овим уговором;

-да обезбеди радну снагу, материјал, грађевинску и другу опрему, изврши припремно-завршне и остале радове и све друго неопходно за коначно извршење Уговора;

-да по пријему инвестиционо-техничке документације исту прегледа и у року од 7 (седам) дана достави примедбе у писаном облику Наручиоцу и Инвеститору на разматрање и даље поступање. Неблаговремено уочене или достављене примедбе, које нису могле остати непознате да су на време сагледане, неће бити узете у обзир нити ће имати утицаја на рок за извођење радова;

-да пре почетка радова потпише главни пројекат/пројекат за извођење и Наручиоцу достави решење о именовању одговорног извођача радова;

-да о свом трошку обезбеди и истакне на видном месту градилишну таблу, са свим прописаним подацима која табла мора да садржи;

-да обезбеди услове за извођење радова, према усвојеном детаљном динамичком плану, по свим временским условима;

-да обезбеди безбедност свих лица на градилишту, као и одговарајуће чување и обезбеђење градилишта као и складишта материјала и слично, тако да се Наручилац и Инвеститор ослобађају свих одговорности према државним органима и трећим лицима, што се тиче безбедности, прописа о заштити животне средине и радно-правних прописа за време укупног трајања извођења радова до предаје радова Инвеститору и Наручиоцу;

-да се строго придржава прописаних мера за заштиту здравља и безбедности на раду за све своје запослене и сва друга лица на градилишту или на другим местима на којима могу бити угрожена;

-да обезбеди услове за вршење стручног надзора на објекту;

-да уредно води сву документацију предвиђену законом и другим прописима, који регулишу ову област;

-да поступа по свим основаним примедбама и захтевима Наручиоца и Инвеститора датим на основу извршеног надзора и да у зависности од конкретне ситуације, о свом трошку, изврши поправку или рушење или поновно извођење радова, замену набављеног или уграђеног материјала, опреме, уређаја и постројења или убрзања извођења радова када је запао у доцњу у погледу уговорених рокова извођења радова;

-да гарантује квалитет изведених радова, употребљеног материјала и набављене опреме, с тим да отклањању недостатка у гарантном року за изведене радове Извођач мора да приступи у року од 5 дана по пријему писаног позива од стране Инвеститора ;

-да отклони сву штету коју учини за време извођења радова на објекту – локацији извођења радова и на суседним објектима;

-да по завршеним радовима одмах обавести Наручиоца и Инвеститора да је завршио радове и да је спреман за њихов пријем;

- да без одлагања писмено обавести Наручиоца и Инвеститора о упису потраживања по основу Уговора у Регистар заложног права, односно о било којој промени у вези са статусом предузећа, адресом и променом других важних података.

Члан 9.

Извођач је у обавези да у року од 15 дана од дана закључења Уговора достави детаљан динамички план који мора садржати и следеће позиције, прва: припрема и формирање градилишта и последња: отклањање недостатака, у шест примерака, по два за Наручиоца, Инвеститора и стручни надзор.

Саставни део динамичког плана су: план ангажовања потребне радне снаге, план ангажовања потребне механизације и опреме на градилишту, план набавке

потребног материјала, финансијски план реализације извођења радова, пројекат организације градилишта.

Извођач је у обавези да уведе у рад више смена, продужи смену или уведе у рад више извршилаца, без права на повећање трошкова или посебне накнаде за то, уколико не испуњава предвиђену динамику.

ОБАВЕЗЕ НАРУЧИОЦА И ИНВЕСТИТОРА

Члан 10.

Осим обавеза које су утврђене другим одредбама овог уговора, Наручилац има обавезу:

- да Извођачу плати уговорену цену под условима и на начин одређен чл. 2. и 3. овог уговора;
- да присуствује увођењу Извођача у посао;
- да учествује у раду комисије за примопредају радова и коначни обрачун са Инвеститором, стручним надзором и Извођачем.

Осим обавеза које су утврђене другим одредбама овог уговора, Инвеститор има обавезу:

- да приликом закључења Уговора, Извођачу преда инвестиционо-техничку документацију и грађевинску дозволу;
- да најкасније 15 дана од закључења Уговора достави надлежној инспекцији рада пријаву градилишта, а копију пријаве постави на видно место на градилишту;
- да Извођача уведе у посао као и да му обезбеди несметан прилаз градилишту;
- да пре почетка рада на градилишту писменим актом одреди координатора за безбедност и здравље на раду у фази извођења радова и да обезбеди израду Плана превентивних мера, уколико је то предвиђено важећим прописима;
- да Извођачу плати уговорену цену под условима и на начин одређен чл. 2. и 3. овог уговора;
- да врши обрачун ПДВ, подношење ПДВ пријаве као и плаћање ПДВ по свим испостављеним ситуацијама;
- да Наручиоца, писаним путем, обавештава о свакој извршеној уплати по основу испостављених ситуација као и по основу обавезе ПДВ;
- да обезбеди вршење стручног надзора над извршењем уговорних обавеза Извођача;
- да петнаестодневне извештаје стручног надзора доставља Наручиоцу, без одлагања;
- да учествује у раду комисије за примопредају радова и коначни обрачун са Наручиоцем, стручним надзором и Извођачем.

БАНКАРСКЕ ГАРАНЦИЈЕ

Члан 11.

Извођач се обавезује да у року од 15 дана од дана закључења овог уговора преда Наручиоцу банкарску гаранцију за повраћај аванса, са роком важења најмање до коначног извршења посла, која мора бити безусловна, неопозива, без права на приговор и платива на први позив, а у корист Наручиоца.

Извођач се обавезује да у року од 15 дана од дана закључења овог уговора преда Наручиоцу банкарску гаранцију за добро извршење посла у износу од 10% од вредности уговора без ПДВ и са роком важења најмање 30 дана дужи од истека рока за

коначно извршење посла, која мора бити безусловна, неопозива, без права на приговор и платива на први позив, а у корист Наручиоца.

Наручилац има право да активира банкарску гаранцију за озбиљност понуде ако Извођач у року од 15 дана од дана закључења Уговора не достави банкарске гаранције из ст. 1 и 2 овог члана.

У случају наступања услова за продужење рока завршетка радова, Извођач је у обавези да продужи важење банкарских гаранција, с тим да се висина банкарске гаранције за повраћај аванса може смањити, уз писану сагласност Наручиоца, сразмерно изведеним радовима и износу којим је оправдан део примљеног аванса кроз привремене ситуације.

У случају истека рока важења банкарских гаранција док је извођење радова који су предмет овог уговора у току, Извођач је дужан да, о свом трошку, продужи рок важења банкарских гаранција.

Банкарска гаранција за добро извршење посла може бити послата на наплату пословној банци Извођача уколико Извођач, ни после упућене опомене, не продужи њено важење.

Извођач се обавезује да у року од 10 дана након примопредаје радова Инвеститору преда банкарску гаранцију за отклањање грешака у гарантном року у износу од 5% од вредности уговора без ПДВ и са роком важења пет дана дужим од уговореног гарантног рока, која мора бити безусловна, неопозива, без права на приговор и платива на први позив, а у корист Инвеститора, што је услов за оверу окончане ситуације.

Гаранцију за отклањање грешака у гарантном року Инвеститор сме да наплати уколико Извођач не отпочне са отклањањем недостатака у року од 5 дана од дана пријема писаног захтева и не отклони их у року и у складу са достављеним захтевом.

ОСИГУРАЊЕ РАДОВА

Члан 12.

Извођач је дужан да у року од 15 дана од дана закључења овог уговора осигура радове, материјал и опрему од уобичајених ризика до њихове пуне вредности (осигурање објекта у изградњи) и достави Наручиоцу оригинал или оверену копију полисе осигурања са важношћу за цео период извођења радова, у свему према важећим законским прописима.

Извођач је дужан да у року од 15 дана од закључења овог уговора, достави Наручиоцу оригинал или оверену копију полисе осигурања од одговорности за штету причињену трећим лицима и стварима трећих лица, са важношћу за цео период извођења радова, у свему према важећим законским прописима.

Наручилац има право да активира банкарску гаранцију за озбиљност понуде ако Извођач у року од 15 дана од дана закључења Уговора не достави полисе осигурања из ст. 1 и 2 овог члана.

Уколико се рок за извођење радова продужи, Извођач је обавезан да достави, пре истека уговореног рока, полисе осигурања из ст. 1. и 2. овог члана, са новим периодом осигурања.

Извођач је обавезан да спроводи све потребне мере заштите на раду као и мере противпожарне заштите.

Уколико Извођач радова не поступи у складу са ст. 4. и 5. овог члана признаје своју искључиву прекршајну и кривичну одговорност и једини сноси накнаду за све настале материјалне и нематеријалне штете, при чему овај уговор признаје за извршну исправу без права приговора.

ГАРАНТНИ РОК

Члан 13.

Гарантни рок за изведене радове износи _____ године рачунајући од дана примопредаје радова. За уграђене материјале важи гарантни рок у складу са условима произвођача, који тече од дана извршене примопредаје радова Наручиоцу и Инвеститору.

Извођач је обавезан да, на дан извршене примопредаје радова који су предмет овог уговора, записнички преда Инвеститору све гарантне листове за уграђене материјале, као и упутства за руковање.

Члан 14.

Извођач је дужан да у току гарантног рока, на први писани позив Инвеститора, отклони о свом трошку све недостатке који се односе на уговорени квалитет изведених радова, уграђених материјала и опреме, а који нису настали неправилном употребом, као и сва оштећења проузрокована овим недостацима.

Ако Извођач не приступи извршењу своје обавезе из претходног става у року од 5 дана по пријему писаног позива од стране Инвеститора, Инвеститор ће наплатити банкарску гаранцију за отклањање грешака у гарантном року.

Уколико гаранција за отклањање грешака у гарантном року не покрива у потпуности трошкове настале поводом отклањања недостатака из става 1. овог члана, Инвеститор има право да од Извођача тражи накнаду штете, до пуног износа стварне штете.

КВАЛИТЕТ МАТЕРИЈАЛА И РАДОВА

Члан 15.

За укупан уграђени материјал и опрему Извођач мора имати сертификате квалитета и атесте који се захтевају по важећим прописима и мерама за објекте те врсте у складу са пројектном документацијом.

Извођач је дужан да о свом трошку обави одговарајућа испитивања материјала и контролу квалитета опреме и одговоран је уколико употреби материјал који не одговара квалитету.

Уколико Наручилац и/или Инвеститор, на основу извештаја надзорног органа или на други начин, утврде да уграђени материјал или опрема не одговара стандардима и техничким прописима, забраниће његову употребу. У случају спора меродаван је налаз овлашћене организације за контролу квалитета.

У случају да је због употребе некавалитетног материјала угрожена безбедност објекта, Наручилац, уз сагласност Инвеститора, има право да тражи да Извођач поруши изведене радове и да их о свом трошку поново изведе у складу са техничком документацијом и уговорним одредбама. Уколико Извођач у одређеном року то не учини, Наручилац има право на наплату банкарске гаранције за добро извршење посла.

АНГАЖОВАЊЕ ПОДИЗВОЂАЧА

Члан 16.

Извођач у потпуности одговара Наручиоцу и Инвеститору за извршење уговорених обавеза, те и за радове изведене од стране подизвођача, као да их је сам извео.

Извођач не може ангажовати као подизвођача лице које није навео у понуди, у супротном Наручилац ће реализовати средство обезбеђења и раскинути уговор, осим ако би раскидом уговора Наручилац претрпео знатну штету.

Извођач може ангажовати као подизвођача лице које није навео у понуди, ако је на страни подизвођача након подношења понуде настала трајнија неспособност плаћања, ако то лице испуњава све услове одређене за подизвођача и уколико добије претходну сагласност Наручиоца.

МАЊАК И ВИШАК РАДОВА

Члан 17.

Уколико се током извођења уговорених радова појави потреба за извођењем вишка радова, Извођач је дужан да о томе одмах, писаним путем, обавести стручни надзор, Инвеститора и Наручиоца.

Извођач није овлашћен да мења обим уговорених радова односно да изведе вишак радова без писане сагласности стручног надзора и Инвеститора, односно коначне сагласности Наручиоца.

Цену извођења вишка радова која утиче на повећање уговорене вредности сноси Инвеститор.

Инвеститор неће платити цену вишка радова за чије извођење не постоји писана сагласност Наручиоца.

Утврђени мањкови и вишкови радова представљају основ за измену Уговора.

ХИТНИ НЕПРЕДВИЂЕНИ РАДОВИ

Члан 18.

Извођач може и без претходне сагласности Наручиоца и Инвеститора, а уз писану сагласност стручног надзора извести хитне непредвиђене радове, уколико је њихово извођење нужно за стабилност објекта или за спречавање штете, а изазвани су променом тла, појавом воде или другим ванредним и неочекиваним догађајима, који се нису могли предвидети у току израде пројектне документације.

Извођач је дужан да истог дана када наступе околности из става 1. овог члана, о томе обавести Наручиоца и Инвеститора и достави им писану сагласност стручног надзора о потреби за извођењем хитних непредвиђених радова.

Наручилац и Инвеститор могу раскинути Уговор уколико би услед ових радова цена морала бити знатно повећана, о чему су дужни да без одлагања обавесте Извођача.

Извођач има право на правичну накнаду за хитне непредвиђене радове, на терет Инвеститора.

У случају евентуалног спора везано за постојање односно плаћање хитних непредвиђених радова, Извођачу неће бити признато право на правичну накнаду уколико не поседује доказ да је истог дана обавестио Наручиоца и Инвеститора и доставио им писану сагласност стручног надзора о потреби за извођењем хитних непредвиђених радова, у складу са ставом 2. овог члана.

ДОДАТНИ РАДОВИ

Члан 19.

Додатни радови, у смислу овог уговора, су непредвиђени радови који Уговором нису обухваћени, а који се морају извести.

Извођач нема права на извођење накнадних радова као радова који нису уговорени и нису нужни за испуњење овог уговора.

Уколико се током извођења уговорених радова појави потреба за извођењем додатних радова, Извођач је дужан да о том одмах, писаним путем, обавести стручни надзор, Инвеститора и Наручиоца.

Додатни радови биће уговорени у складу са законом којим се уређују јавне набавке.

Извођач нема права на извођење додатних радова без претходно закљученог уговора о извођењу додатних радова.

Закључењем уговора о извођењу додатних радова из претходног става Извођач стиче право на наплату додатних радова, који нису уговорени овим уговором.

Изведени додатни радови, без закљученог уговора, су правно неважећи.

Цену извођења додатних радова сноси Инвеститор.

ПРИМОПРЕДАЈА РАДОВА, КОНАЧАН ОБРАЧУН И ТЕХНИЧКИ ПРЕГЛЕД ОБЈЕКТА

Члан 20.

Извођач о завршетку радова који су предмет овог уговора, писаним путем, обавештава стручни надзор, Инвеститора и Наручиоца, а дан завршетка радова уписује се у грађевински дневник.

Примопредаја радова врши се комисијски најкасније у року од 15 дана од дана пријема писаног обавештења о завршетку радова.

Комисију за примопредају радова чине по један представник Наручиоца, Инвеститора, стручног надзора и Извођача.

Комисија сачињава записник о примопредаји радова на дан примопредаје радова.

Извођач је дужан да приликом примопредаје радова преда Инвеститору, попуњене одговарајуће табеле свих уграђених материјала у три извода са приложеним атестима, као и пројекте изведеног објекта у два примерка уколико је то потребно у складу са Законом о планирању и изградњи.

Наручилац ће у моменту примопредаје радова од стране Извођача, Инвеститору предати радове који су предмет овог уговора.

Грешке, односно недостатке које утврди стручни надзор, Инвеститор или Наручилац, Извођач мора да отклони без одлагања. Уколико те недостатке Извођач не почне да отклања одмах и ако их не отклони у споразумно утврђеном року, Наручилац може извршити наплату банкарске гаранције за добро извршење посла и неће приступити примопредаји радова.

Коначна количина и вредност радова по овом уговору утврђује се на бази стварно изведених количина радова оверених у грађевинској књизи од стране стручног надзора и усвојених јединичних цена из Понуде, о чему Комисија сачињава записник о коначном финансијском обрачуну.

Технички преглед објекта и употребну дозволу обезбедиће Инвеститор.

РАСКИД УГОВОРА

Члан 21.

Уговор се може раскинути споразумно или једностраном изјавом, у свему према одредбама Закона о облигационим односима.

Изјава о једностраном раскиду Уговора се, у писаној форми, доставља другим уговорним странама и са отказним роком од 15 дана од дана пријема изјаве. Изјава мора да садржи разлог за раскид уговора.

У случају раскида уговора, Извођач је дужан да изведене радове обезбеди од пропадања и да Наручиоцу преда попуњене одговарајуће табеле свих уграђених материјала у три извода са приложеним атестима, као и пројекте изведеног објекта у два примерка уколико је то потребно у складу са Законом о планирању и изградњи, док су све уговорне стране дужне да сачине записник комисије о стварно изведеним радовима и записник комисије о коначном финансијском обрачуну по предметном уговору до дана раскида Уговора.

ЗАВРШНЕ ОДРЕДБЕ

Члан 22.

За све што овим уговором није посебно утврђено примењују се одредбе Закона о јавним набавкама, Закона о облигационим односима, Закона о планирању и изградњи, као и одредбе Посебних узанси о грађењу и других важећих прописа Републике Србије.

Члан 23.

Све евентуалне спорове уговорне стране ће решавати споразумно.

Уколико до споразума не дође, уговара се надлежност Привредног суда у Београду.

Члан 24.

Овај уговор се закључује под одложним условом а почиње да се примењује даном достављања банкарских гаранција из члана 11. и полиса осигурања из члана 12. Уговора.

Члан 25.

Овај уговор је сачињен у девет једнаких примерака, по три за сваку уговорну страну.

НАРУЧИЛАЦ

Министарство привреде

Драган Стевановић, државни секретар

ИНВЕСТИТОР

Град Нови Пазар

Нихат Бишевац, градоначелник

ИЗВОЂАЧ

_____, директор

Напомена: овај модел уговора представља садржину уговора који ће бити закључен са изабраним понуђачем. Ако понуђач без оправданих разлога одбије да закључи уговор о јавној набавци, након што му је уговор додељен, Наручилац ће реализовати средство обезбеђења за озбиљност понуде.

Образац 9.**ТРОШКОВИ ПРИПРЕМЕ ПОНУДЕ**

У складу са чланом 88. став 1. ЗЈН, достављамо укупан износ и структуру трошкова припремања понуде за јавну набавку број 43/2019 – Реконструкција саобраћајнице Димитрија Туцовића - крак (од улице Черкез Махала до Царске Ћуприје) у пословној зони „Исток“, град Нови Пазар како следи у табели:

Врста трошка	Износ трошка у динарима
Укупан износ трошкова припремања понуде	

Датум _____

Потпис овлашћеног лица

М.П.

Напомена: достављање овог обрасца није обавезно.

Образац 10.

ИЗЈАВА О НЕЗАВИСНОЈ ПОНУДИ

У складу са чланом 26. ЗЈН, понуђач _____
даје: (назив понуђача)

**ИЗЈАВУ
О НЕЗАВИСНОЈ ПОНУДИ**

Под пуном материјалном и кривичном одговорношћу потврђујем да сам понуду у поступку јавне набавке број 43/2019 – Реконструкција саобраћајнице Димитрија Туцовића - крак (од улице Черкез Махала до Царске Ћуприје) у пословној зони „Исток“, град Нови Пазар поднео независно, без договора са другим понуђачима или заинтересованим лицима.

Датум _____

Потпис овлашћеног лица

М.П.

Напомена: У случају постојања основане сумње у истинитост изјаве о независној понуди, Наручулац ће одмах обавестити организацију надлежну за заштиту конкуренције. Организација надлежна за заштиту конкуренције, може понуђачу, односно заинтересованом лицу изрећи меру забране учешћа у поступку јавне набавке ако утврди да је понуђач, односно заинтересовано лице повредило конкуренцију у поступку јавне набавке у смислу закона којим се уређује заштита конкуренције. Мера забране учешћа у поступку јавне набавке може трајати до две године. Повреда конкуренције представља негативну референцу, у смислу члана 82. став 1. тачка 2. Закона.

Уколико понуду подноси група понуђача, Изјава мора бити потписана од стране овлашћеног лица сваког понуђача из групе понуђача и оверена печатом.

Образац 11.

**ИЗЈАВА О ПОШТОВАЊУ ВАЖЕЋИХ ПРОПИСА О ЗАШТИТИ НА РАДУ,
ЗАПОШЉАВАЊУ И УСЛОВИМА РАДА, ЗАШТИТИ ЖИВОТНЕ СРЕДИНЕ И
ДА НЕМА ЗАБРАНУ ОБАВЉАЊА ДЕЛАТНОСТИ**

У складу са чланом 75. став 2. ЗЈН, понуђач _____
даје: (назив понуђача)

**ИЗЈАВУ
О ПОШТОВАЊУ ВАЖЕЋИХ ПРОПИСА О ЗАШТИТИ НА РАДУ,
ЗАПОШЉАВАЊУ И УСЛОВИМА РАДА, ЗАШТИТИ ЖИВОТНЕ СРЕДИНЕ И ДА
НЕМА ЗАБРАНУ ОБАВЉАЊА ДЕЛАТНОСТИ**

Изјављујем да смо при састављању понуде у поступку јавне набавке 43/2019–Реконструкција саобраћајнице Димитрија Туцовића - крак (од улице Черкез Махала до Царске Ћуприје) у пословној зони „Исток“, град Нови Пазар, поштовали обавезе које произилазе из важећих прописа о заштити на раду, запошљавању и условима рада, заштити животне средине као и да немамо забрану обављања делатности која је на снази у време објаве позива за подношење понуда.
Такође изјављујем, да сносимо накнаду за коришћење патената, као и одговорност за повреду заштићених права интелектуалне својине трећих лица.

Датум _____

Потпис овлашћеног лица

М.П. _____

Напомена: Изјава мора да буде потписана од стране овлашћеног лица понуђача и оверена печатом. Уколико понуду подноси група понуђача, сваки члан групе мора посебно потписати и печатом оверити наведену Изјаву

Образац 12.

ПРЕДМЕР И ПРЕДРАЧУН

Прилажемо предмер и предрачун радова за јавну набавку број 43/2019– Реконструкција саобраћајнице Димитрија Туцовића - крак (од улице Черкез Махала до Царске Туприје) у пословној зони „Исток“, град Нови Пазар, потписан и оверен од стране овлашћеног лица.

Напомена: Уколико се у техничкој документацији у означавању добара или радова одређене производње, извора или градње наводи одређени робни знак, патент, тип или произвођач, Понуђач може понудити и другу врсту, истих или бољих техничких карактеристика. У случају да понуђач нуди одговарајућа добра или радове за одређене позиције из предмера и предрачуна у обавези је да достави списак позиција који ће садржати све елементе предмера и предрачуна и то: редни број позиције из основног предмера и предрачуна, опис понуђеног одговарајућег добра или врста радова, јединицу мере, количину, јединичну и укупну цену који се нуди, заједно са техничким спецификацијама (карактеристикама) за сваку позицију како би Комисија за јавну набавку могла извршити оцену.

Реконструкција саобраћајнице Димитрија Туцовића-крак (од улице Черкез Махала до Царске Туприје) у пословној зони „Исток“, град Нови Пазар

НАПОМЕНА:

У свакој позицији где је то потребно, а није другачије наглашено, подразумева се набавка, израда, транспорт, испорука и монтажа материјала и опреме са свим осталим неопходним радњама који су наведени у предмеру радова и техничком извештају који је саставни део конкурсне документације, како би израда позиције била комплетна.

У свакој позицији где је наведен транспорт материјала подразумева се следеће:

Нема података о депонији од локалне самоуправе

У свакој позицији где је наведен транспорт материјала подразумева се даљина транспорта од градилишта до депоније коју обезбеђује сам понуђач-извођач. Ценом обухватити комплетан утовар, транспорт истовар, потребно планирање и трошкове депоније.

Сви радови морају бити изведени од стране стручних овлашћених лица, а у потпуности према прописима и важећим стандардима за ову врсту радова. Сав употребљени материјал мора бити првокласног квалитета. Ако је у некој од позиција наведен назив произвођача опреме или материјала подразумева се и опрема или материјал другог произвођача, истих или бољих карактеристика од предмером наведених.

Извођач је дужан да радове изврши у свему према приложеном техничком извештају, техничким условима, предмеру и цртежима, да пре почетка радова добро проучи добијену документацију и да на време упозори на евентуална одступања од постојећих прописа.

Извођач се такође не ослобађа обавезе извођења појединих радова, који су предвиђени предмером, а евентуално нису напоменути у техничком опису или било ком другом прилогу овог пројекта, а што је обавезан да уради по важећим прописима за извођење радова за ову врсту објекта.

Не обрачунава се и не плаћа посебно обезбеђење и организација градилишта укључујући смештај и исхрану радника, формирање покретне радионице, депоније, и остало. Саобраћајно обезбеђење градилишта сигнализацијом у току извођења радова је у обавези инвеститора и не урачунава се у цену.

1. ИЗГРАДЊА УЛИЦЕ

1.1 ПРИПРЕМНИ РАДОВИ

1.1.1 Обележавање темена, потребна снимања на терену и други геодетски радови. km 0,54

СВЕГА ПРИПРЕМНИ РАДОВИ

1.2 ДОЊИ СТРОЈ - ЗЕМЉАНИ РАДОВИ

Широки ископ машинским путем постојећег материјала испод
1.2.1 коловозне конструкције за нивелисање терена до пројектоване м³ 2.438,66
коте - са утоваром и одвозом на депонију
Фино планирање постелице, са тачношћу +/-1cm до
1.2.2 пројектованих кота и са потребним набијањем минимум м² 3.131,46
Me=25MPa

СВЕГА ДОЊИ СТРОЈ - ЗЕМЉАНИ РАДОВИ

1.3 ГОРЊИ СТРОЈ

Набавка материјала, утовар, транспорт, истовар и уградња
1.3.1 тампонског слоја од шљунковитог материјала гранулације 0- м³ 965,01
63mm, са потребним набијањем минимум Me=40MPa, d=25cm
1.3.2 Набавка материјала и израда слоја од дробљеног агрегата 0- м³ 770,96
31,5mm са потребним набијањем минимум Me=50MPa, d=15cm
1.3.3 Набавка материјала и израда горњег носећег слоја од м² 3.218,04
битуменизираног дробљеног агрегата BNS 22 (BIT 60), d=7cm

1.3.4	Набавка материјала и израда хабајућег слоја од асфалт бетона АВ11, d=4cm	m ²	3.218,04
1.3.5	Набавка, транспорт и уградња ливених сивих бетонских фабрикованих ивичњака, на подлози од неармираног бетона МВ15 са фуговањем спојница - према детаљу. Димензије ивичњака 18/24/80cm.	m	960,00
1.3.6	Поправка подлоге испод порушеног ивичњака заменом и израдом новог слоја d=10cm од бетона МВ20.	m ³	159,39
1.3.7	Пресвлачење постојећег бетонског тротоара ручном израдом новог слоја од асфалт бетона АВ11s дебљине 3cm. Квалитет и израда мора одговарати условима из општег описа радова.	m ²	1.611,66
1.3.8	Набавка материјала и уградња бубањ сливника са решетком за средње саобраћајно оптерећење. У цену урачунати ископ, бетонирање дна, монтирање и затрпавање тампоном.	ком.	10,00
1.3.9	Набавка и уградња PVC цеви ø160 за везу сливника са кишном канализацијом. У цијену урачунати ископ, монтирање цијеви, затрпавање песком и затрпавање дробљеним каменом величине зрна од 0-31,5mm.	m	50,00

СВЕГА ГОРЊИ СТРОЈ

РЕКАПИТУЛАЦИЈА - ИЗГРАДЊА УЛИЦЕ

- 1.1 ПРИПРЕМНИ РАДОВИ
- 1.2 ДОЊИ СТРОЈ - ЗЕМЉАНИ РАДОВИ
- 1.3 ГОРЊИ СТРОЈ

УКУПНО (1)

2. УРЕЂЕЊЕ ПИЈАЦЕ КАБАСТЕ РОБЕ

2.1 ГОРЊИ СТРОЈ

2.1.1	Набавка материјала, утовар, транспорт, истовар и уградња тампонског слоја од шљунковитог песковитог материјала гранулације 0-63mm, са потребним набијањем минимум Me=40MPa, d=25cm.	m ³	674,75
2.1.2	Набавка материјала и израда слоја од дробљеног агрегата 0-31,5mm са потребним набијањем од минимум Me=50MPa, d=15cm.	m ³	404,85
2.1.3	Набавка материјала и израда горњег носећег слоја од битуменизираног дробљеног агрегата BNS 22 (BIT 60), d=7cm	m ²	2.699,00
2.1.4	Набавка материјала и израда горњег носећег слоја од асфалт-бетона АВ11, d=4cm	m ²	2.699,00

СВЕГА ГОРЊИ СТРОЈ

РЕКАПИТУЛАЦИЈА - УРЕЂЕЊЕ ПИЈАЦЕ КАБАСТЕ РОБЕ

2.1 ГОРЊИ СТРОЈ

УКУПНО (2)

3. УКЛАПАЊЕ САОБРАЋАЈНИЦЕ И МОСТА

3.1 ПРЕДХОДНИ РАДОВИ

3.1.1	Геодетско обележавање	km	0,30
3.1.2	Стругање постојећих асфалтних слојева	m ³	18,64
3.1.3	Одвоз шута и отпада на депонију	m ³	297,05
3.1.4	Рушење постојећег коловоза	m ³	192,74
3.1.5	Рушење постојећих тротоара	m ³	104,31

СВЕГА ПРЕДХОДНИ РАДОВИ

3.2 РАДОВИ НА ДОЊЕМ СТРОЈУ САОБРАЋАЈНИЦЕ

3.2.1	Широки откоп у материјалу III и IV категорије	m ³	471,94
3.2.2	Насипање банкина струганим асфалтом	m ³	72,23
3.2.3	Ископ темеља за објекте	m ³	8,15
3.2.4	Одвоз вишка ископаног материјала на депонију	m ³	480,09

СВЕГА РАДОВИ НА ДОЊЕМ СТРОЈУ

3.3 ОДВОДЊАВАЊЕ

3.3.1	Висинско регулисање шахтова	ком	2,00
3.3.2	Израда сливника	ком	5,00
3.3.3	Ископ ровова за дренажне цеви	m ³	82,18
3.3.4	Дренажне цеви	m ³	228,28
3.3.5	Дренажни слојеви	ком	6,00
3.3.6	Испуна дренажних ровова	m ³	82,18

СВЕГА ОДВОДЊАВАЊЕ

3.4 РАДОВИ НА ГОРЊЕМ СТРОЈУ САОБРАЋАЈНИЦЕ

3.4.1	Доњи носећи слој од невезаног каменог материјала - 0/63mm	m ³	455,83
3.4.2	Горњи носећи слој од невезаног каменог материјала - 0/31mm	m ³	369,22

Асфалтни радови

3.4.3	Хабајући слој од асфалт бетона, АВ 11, d=4cm	m ²	2.634,25
3.4.4	Битуменизирани носећи слој BNS 22A, d=7cm	m ²	1.866,86
3.4.5	Издигнути ивичњаци 18/24	m	349,16
3.4.6	Издигнути ивичњаци 8/20	m	334,39
3.4.7	Прскање битуменском емулзијом	m ²	2.634,25

СВЕГА РАДОВИ НА ГОРЊЕМ СТРОЈУ

3.5 ОСТАЛИ РАДОВИ

3.5.1	Арматура	m ³	154,03
3.5.2	Бетонски радови	m ³	89,88

СВЕГА ОСТАЛИ РАДОВИ

РЕКАПИТУЛАЦИЈА - УКЛАПАЊЕ САОБРАЋАЈНИЦЕ И МОСТА

- 3.1 ПРЕДХОДНИ РАДОВИ
- 3.2 РАДОВИ НА ДОЊЕМ СТРОЈУ САОБРАЋАЈНИЦЕ
- 3.3 ОДВОДЊАВАЊЕ
- 3.4 РАДОВИ НА ГОРЊЕМ СТРОЈУ САОБРАЋАЈНИЦЕ
- 3.5 ОСТАЛИ РАДОВИ

УКУПНО (3)

4. КИШНА КАНАЛИЗАЦИЈА

4.1 ЗЕМЉАНИ РАДОВИ

- | | | | | |
|-------|---|----------------|--------|--|
| 4.1.1 | Ископ каналског рова у материјалу III и IV категорије, ширина рова 0,80m, дубина од 0 - 2m | m ³ | 576,00 | |
| 4.1.2 | Ископ каналског рова у материјалу III и IV категорије, за сливничке везе на просечној дубини од 1,5m и просечној дужини од 3m са избацавањем ископане земље најмање 1m од спољне ивице рова | m ³ | 27,00 | |
| 4.1.3 | Набавка, транспорт, разношење, убацивање у ров и разасирање песка по дну рова 10cm, окол и изнад цеви. Након монтаже цеви насипање песка извршити до висине од 10cm | m ³ | 117,00 | |
| 4.1.5 | Затрпавање преосталог дела рова материјалом из ископа, иберлауфом, тампоном | m ³ | 515,00 | |
| 4.1.6 | Одвоз вишка материјала на депонију. Јединичном ценом су обухваћену утовар, одвоз, истовар и разасирање на терену. У обзир узет коефицијент растреситости од 1,25 | m ³ | 720,00 | |

СВЕГА ЗЕМЉАНИ РАДОВИ

4.2 БЕТОНСКИ РАДОВИ

- | | | | | |
|--|---|---|-------|--|
| | Израда ревизионих силаза од готових бетонских елемената. Силази су кружног облика, унутрашњег пречника 1 метар. Завршни део је конусно засведен на унутрашњи пречник \varnothing 625mm на висини од 0,90m | m | 16,20 | |
|--|---|---|-------|--|

СВЕГА БЕТОНСКИ РАДОВИ

4.3 МОНТАЖНИ РАДОВИ

- | | | | | |
|-------|--|-----|--------|--|
| | Набавка, транспорт до градилишта, разношење дуж рова, спуштање у ров, центрирање по правцу и висини са монтажом | | | |
| 4.3.1 | PVC цеви, са спојевима гумених прстенова. Пре монтаже цеви треба добро прегледати да нису оштећене и да одговарају траженом типу цеви. | | | |
| | \varnothing 150 | m | 60,00 | |
| | \varnothing 300 | m | 124,00 | |
| | \varnothing 400 | m | 124,00 | |
| | \varnothing 500 | m | 202,00 | |
| 4.3.2 | Набавка, транспорт до градилишта и уграђивање ливено гвоздених канализационих поклопаца на ревизионим силазима за осовинско оптерећење од 40 тона. | ком | 9,00 | |

4.3.3	Набавка, транспорт до градилишта и уграђивање ливено гвоздених канализационих решетки са округлим отвором и широким правоугаоним рамом димензија 460/450mm RP511. Ова ставка обухваћена је пројектом асфалтирања улице.	kom	10,00
4.3.4	Набавка, транспорт до градилишта и монтажа армирано-бетонских сливника типа "бубањ" \varnothing 450 у свему према детаљима из пројекта.	kom	10,00
4.3.6	Набавка, транспорт до градилишта и монтажа ливено гвоздених пењалица у два реда наизменично на 30cm по висини	kom	20,00

СВЕГА МОНТАЖНИ РАДОВИ

4.4 ОСТАЛИ РАДОВИ

4.4.1	Штемовање зидова постојећих шахтова ради спајања са новопроектваном мрежом. После завршене монтаже, око цеви извршити заптивање бетоном и цементним малтером	kom	1,00
4.4.2	Обележавање канализационе мреже пре почетка радова	km	0,45
4.4.3	Снимање изведене мреже према Правилнику за катастер подземних инсталација, са израдом подужних профила у размери 1:500.	km	0,45

СВЕГА ОСТАЛИ РАДОВИ

РЕКАПИТУЛАЦИЈА - КИШНА КАНАЛИЗАЦИЈА

- 4.1 ЗЕМЉАНИ РАДОВИ
- 4.2 БЕТОНСКИ РАДОВИ
- 4.3 МОНТАЖНИ РАДОВИ
- 4.4 ОСТАЛИ РАДОВИ

УКУПНО (4)

5. ЈАВНА РАСВЕТА

5.1 ЗЕМЉАНИ РАДОВИ

5.1.1	Ископ рова према приложеном цртежу у материјалу III и IV категорије, са избацавањем ископане земље ван рова као и поновним затрпавањем (затрпавање рова земљом из матичног ископа у слојевима од 0,2m, ручним набијачем максималне тежине 10kg, до врха терена), за полагање PVC цеви \varnothing 100 у којима ће се полагати каблови за напајање стубова јавне расветле споменуте деонице. Бочне стране рова треба вертикално засећи а дно испланирати. У ров ће се положити и трака за уземљење.	m ³	256,00
5.1.2	Набавка и транспорт до градилишта ситног речног песка са уграђивањем у ров, за покривање каблова према приложеном цртежу - дебљине 0,2m	m ³	160,00
5.1.3	Ископ рупа за анкере за стубове висине х=6m, димензија 0,8x0,8x0,8 према приложеном цртежу, у материјалу III и IV категорије, са избацавањем ископане земље ван рупе као и поновним затрпавањем и одвозом вишка земље	m ³	22,00

СВЕГА ЗЕМЉАНИ РАДОВИ

5.2 БЕТОНСКИ РАДОВИ

5.2.1	Бетонирање темеља стуба за светилке која осветљавају приступне улице и паркинг а према приложеном цртежу бетоном марке МВ20. У цену улази допремање песка, цемента и потребних шалунга	m ³	22,00
-------	--	----------------	-------

СВЕГА БЕТОНСКИ РАДОВИ

5.3 ЕЛЕКТРО-МОНТАЖНИ РАДОВИ

5.3.1	Испорука и полагање кабла РРОО-А 4x16mm ² у PVC цеви у већ ископаном рову. Извод из PVC цеви у челичне стубове вршити помоћу бетонског темеља.	m	800,00
5.3.2	Испорука и полагање у поистојећи ров траке за уземљење FeZn 25x4mm ² са остављањем потребног броја комада за везивање на металне стубове	m	800,00
5.3.2	Светилка KEATON M KEATON M (R01) LED 10400lm/740 1x88W, DALI, RAL 9006 или одговарајућа. Под одговарајућим се подразумева следеће: монтажа на врху/страници стуба, тип светла LED, сочиво R01, директна дистрибуција светла, ожичење флексибилним каблом, кућиште од ојачаног алуминијума, ојачано провидно стакло, боја сива RAL 9006, 220-240 V, 50-60 Hz, минимално 10400lm, 88W, ефикасност 118lm/W, температура боје 4000K, степен ефикасности A++/A+/A, заштитна класа II, минимални рок трајања светилке 50.000 сати, рад на температурама од -30°C до +40°C, IP66, IK09, димензија 617x352x115mm (или приближно), тежине до 9,5kg.	kom	22,00
5.3.3	Испорука и монтажа челичних цевних сегментних стубова са једностраном лиром - Амига Краљево или одговарајућих. Под одговарајућим се подразумевају стубови висине 8m, поцинковани, фарбани и ожичени комплет). У ову позицију спада и испорука анкерта	kom	22,00
5.3.4	Испорука и монтажа PVC цеви ø100 према приложеном цртежу	m	800,00
5.3.5	Испорука и уградња упозорне траке		800,00
5.3.6	Испорука и уградња укрских комада - трака		50,00
5.3.8	Испитивање, пуштање у рад и издавање атеста о уземљењу		1,00

СВЕГА ЕЛЕКТРО-МОНТАЖНИ РАДОВИ

РЕКАПИТУЛАЦИЈА - ЈАВНА РАСВЕТА

- 5.1 ЗЕМЉАНИ РАДОВИ
- 5.2 БЕТОНСКИ РАДОВИ
- 5.3 ЕЛЕКТРО-МОНТАЖНИ РАДОВИ

УКУПНО (5)

6. САОБРАЋАЈНА СИГНАЛИЗАЦИЈА

6.1 ВЕРТИКАЛНА САОБРАЋАЈНА СИГНАЛИЗАЦИЈА

6.1.1 СТАНДАРДНИ САОБРАЋАЈНИ ЗНАКОВИ КЛАСЕ 2

Округли $\varnothing 60\text{cm}$

II - 34 kom 1,00

Правоугаони (100 x 90cm)

III - 61 (река Рашка) kom 2,00

6.1.2 СТАНДАРДНИ САОБРАЋАЈНИ ЗНАКОВИ КЛАСЕ 3

Троугао $a=90\text{cm}$

II - 1 kom 3,00

Осмоугаони $\varnothing 60\text{cm}$

II - 2 kom 1,00

Квадратни $a=60\text{cm}$

III - 6 kom 6,00

СВЕГА СТАНДАРДНИ САОБРАЋАЈНИ ЗНАЦИ

6.2 НОСАЧИ САОБРАЋАЈНИХ ЗНАКОВА

6.2.1 Једностубни цевни

3.4m kom 4,00

3.6m kom 1,00

3.8m kom 2,00

4.2m kom 1,00

4.4m kom 3,00

СВЕГА НОСАЧИ САОБРАЋАЈНИХ ЗНАКОВА

6.3 ОЗНАКЕ НА ПУТУ

6.3.1 Бела линија ширине 0,12m m^2 34,00

6.3.2 Пешачки прелаз m^2 80,00

m^2 6,00

СВЕГА ОЗНАКЕ НА ПУТУ

РЕКАПИТУЛАЦИЈА - САОБРАЋАЈНА СИГНАЛИЗАЦИЈА

6.1 ВЕРТИКАЛНА САОБРАЋАЈНА СИГНАЛИЗАЦИЈА

6.2 НОСАЧИ САОБРАЋАЈНИХ ЗНАКОВА

6.3 ОЗНАКЕ НА ПУТУ

УКУПНО (6)

РЕКАПИТУЛАЦИЈА ПРОЈЕКТА 1+2+3+4+5+6

1. ИЗГРАДЊА УЛИЦЕ
2. УРЕЂЕЊЕ ПИЈАЦЕ КАБАСТЕ РОБЕ
3. УКЛАПАЊЕ САОБРАЋАЈНИЦЕ И МОСТА
4. КИШНА КАНАЛИЗАЦИЈА
5. ЈАВНА РАСВЕТА
6. САОБРАЋАЈНА СИГНАЛИЗАЦИЈА

УКУПНО ПРОЈЕКАТ (1+2+3+4+5+6)

ПДВ

УКУПНО ПРОЈЕКАТ СА ПДВ-ом

ПОТПИС И ПЕЧАТ

1.5.1

TEHNIČKI OPIS

ul.Dimitrija Tucovića -krak (potes od ul.Čerkez mahala do Carske ćuprije) KP.br. 10892,11378, 10788, 10783 KO Novi Pazar,

Na postojećem potesu koji obuhvata kat.parcele KP.br. 10892, 11378, 10788, 10783 KO.Novi Pazar planiran je nastavak ulice na delu od kraja ul.Kejska (krak ul D. Tucovića) do uključenja na Državni put IB reda br .29 (ulica Dimitrija Tucovića). Pomenuta saobraćajnica je izuzetno važna s obzirom da prema Planu generalne regulacije za taj deo grada Novog Pazara ona predstavlja kejsku gradsku saobraćajnicu koja prati uredjeno korito reke Raške. Prema Planu generalne regulacije za taj deo grada širina ulice je konstantana. Širina kolovoza je 7,00m, a trotoari su planirani da budu postavljeni obostrano po 2.00 m.. Konfiguracija terena na predmetnom potesu je pretežno ravničarska.

Novoprojektovana ulica ima dužiu od 637.43m. Za konstruisanje ulice korisćeni su poluprećnici horizontalnih krivina u rasponu od 150m do 700m, bez prelaznih krivina. Poluprećnik vertikalne krivine je 2600m, a podužnipadovi ulica od 0.52% do 3,68%.Podužni padovi ulica prate konfiguraciju terena i zato se javljaju relativno mali padovi.Poprećni padovi ulica su jednostrani i to do 2.5%. Šina kolovoza ulice je B=7.00m a šina trotoara je 2.00m sa mogućnošću proširenja na mestima gde je to izvodljivo.

Predvidjena je kolovozna konstrukcija za srednje težu saobraćaj i to u slojevima:

1. AB 11 d=4cm
2. BNS 22 d=7cm
3. Tucanik 0/31 d=15 cm
4. Tucanik 0/63 d=25 cm

Na mestima gde se javila potreba za izradom nasipa, nasip će se izvesti od materijala iz iskopa koji zadovoljava kriterijume za izradu nasipa.

Projektom je predviđeno i uredjenje (asfaltiranje) prostora za pijacu kabaste robe i parking.

Grafički deo Tehničke dokumentacije sadrži :

- | | | |
|----|--------------------------|---------------|
| 1. | Situaciju | R= 1:500 |
| 2. | Podužni profil | R= 1:100/1000 |
| 3. | Poprečni profili | R=1:100 |
| 4. | Normalni poprečni profil | R= 1:100 |

Jul. 2018. god.

Odgovorni projektant:



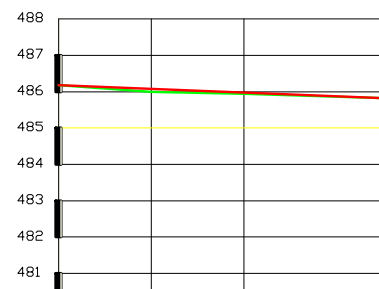

BROJ PROFILA	0	1	2	3
NAGIBI NIVELETE	89,06		0,40%	
KOTE TERENA	486,18	486,00	485,94	485,85
KOTE NIVELETE	486,18	486,00	485,94	485,85
RAZMAK PROFILA	25,32	25,32	25,32	25,32
STACIONAZA	0+00	0+25,32	0+51,04	0+89,06
ZAKRIVLJENOST	25,52			
POPREČNI NAGIB				



BROJ PROFILA	7	8	9	10	11	12	13	14	15	16	17	18	19	20	21	22	23	24	25	26	27	28		
NAGIBI NIVELETE	54,51		0,22%						379,24							0,52%						4,92%		
KOTE TERENA	485,14	485,00	484,92	484,85	484,77	484,69	484,62	484,54	484,46	484,38	484,31	484,23	484,15	484,07	483,99	483,92	483,84	483,76	483,68	483,60	483,52	483,44	483,36	
KOTE NIVELETE	485,14	485,00	484,92	484,85	484,77	484,69	484,62	484,54	484,46	484,38	484,31	484,23	484,15	484,07	483,99	483,92	483,84	483,76	483,68	483,60	483,52	483,44	483,36	
RAZMAK PROFILA	14,46	14,46	14,46	14,46	14,46	14,46	14,46	14,46	14,46	14,46	14,46	14,46	14,46	14,46	14,46	14,46	14,46	14,46	14,46	14,46	14,46	14,46	14,46	
STACIONAZA	0+175,14	0+189,60	0+204,06	0+218,52	0+232,98	0+247,44	0+261,90	0+276,36	0+290,82	0+305,28	0+319,74	0+334,20	0+348,66	0+363,12	0+377,58	0+392,04	0+406,50	0+420,96	0+435,42	0+449,88	0+464,34	0+478,80	0+493,26	
ZAKRIVLJENOST					23,70					21,13					122,44					75,00				
POPREČNI NAGIB																								



Handwritten signature of Hidayet D. Lukach.

ZAVOD ZA URBANIZAM N. PAZAR			
elaborat	PROJEKAT UL. KEJSKA-CARSKA CUPRIJA		
crtez	PODUZNI PROFIL		
broj lista	02	razmera	1:100/1000
narucilac	GRADSKA UPRAVA NOVI PAZAR		
mesto	NOVI PAZAR		
odgovorni projektant			
saradnik			
jul. 2018		tehn.dnevnik / /2018	

0

0+000.00

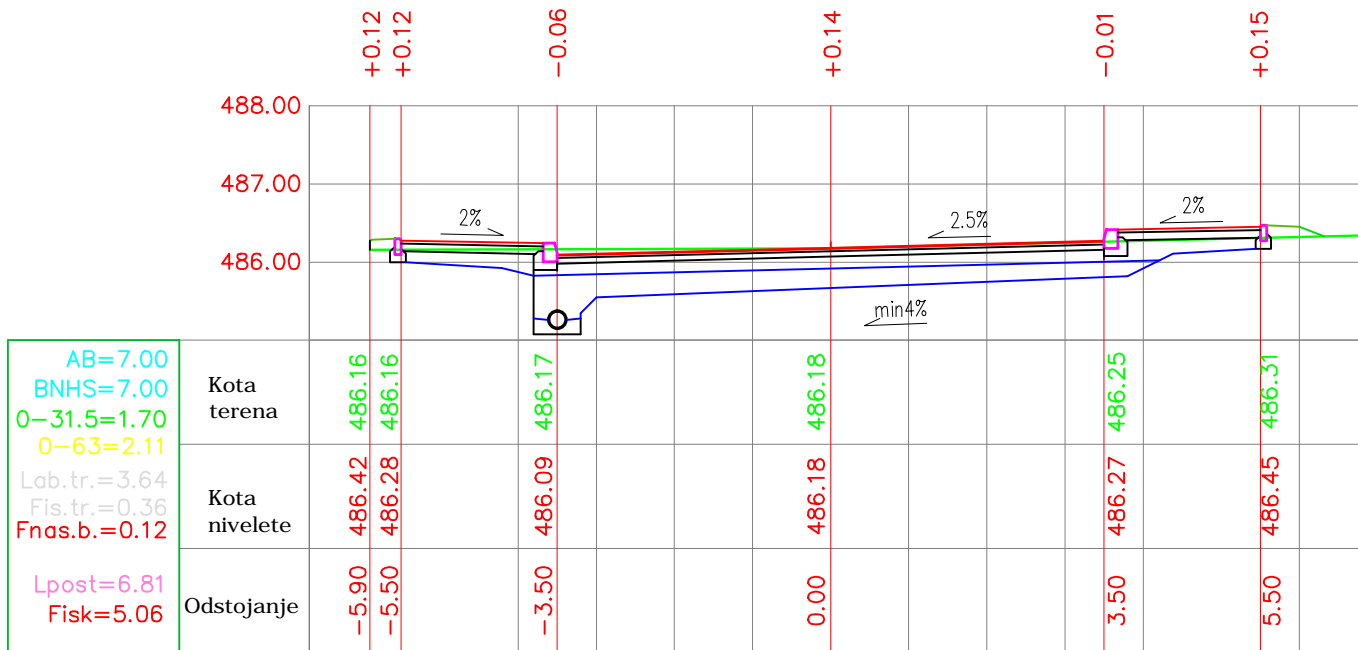

1

0+025.52

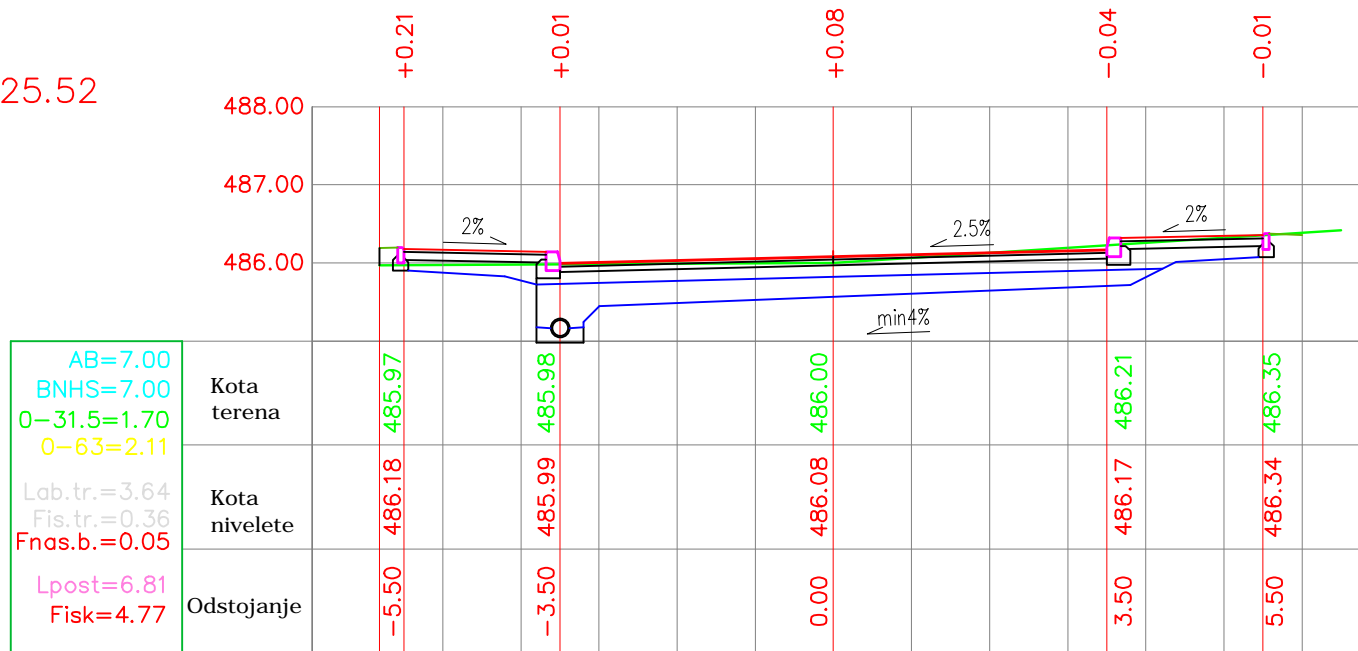

Handwritten signature

ZAVOD ZA URBANIZAM			
INVESTITOR	GRAD NOVI PAZAR		
OBJEKAT MESTO	UL. KEJSKA-D.TUCOVICA		
CRTEZ	POPREČNI PROFILI		
RAZMERA	1:100	R.B.	1
PROJEKTANT			
SARADNIK			
TEH.DNEVNIK	__/2018	FAZA	

2

0+051.04

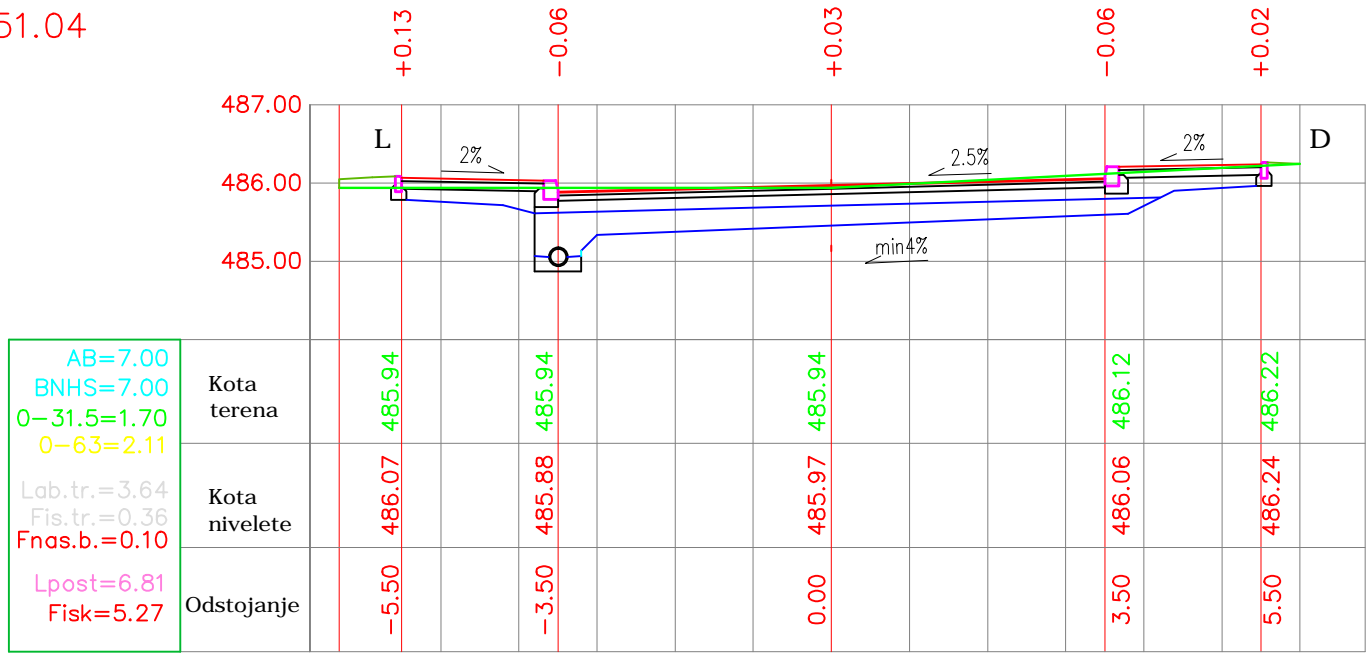

3

0+089.06

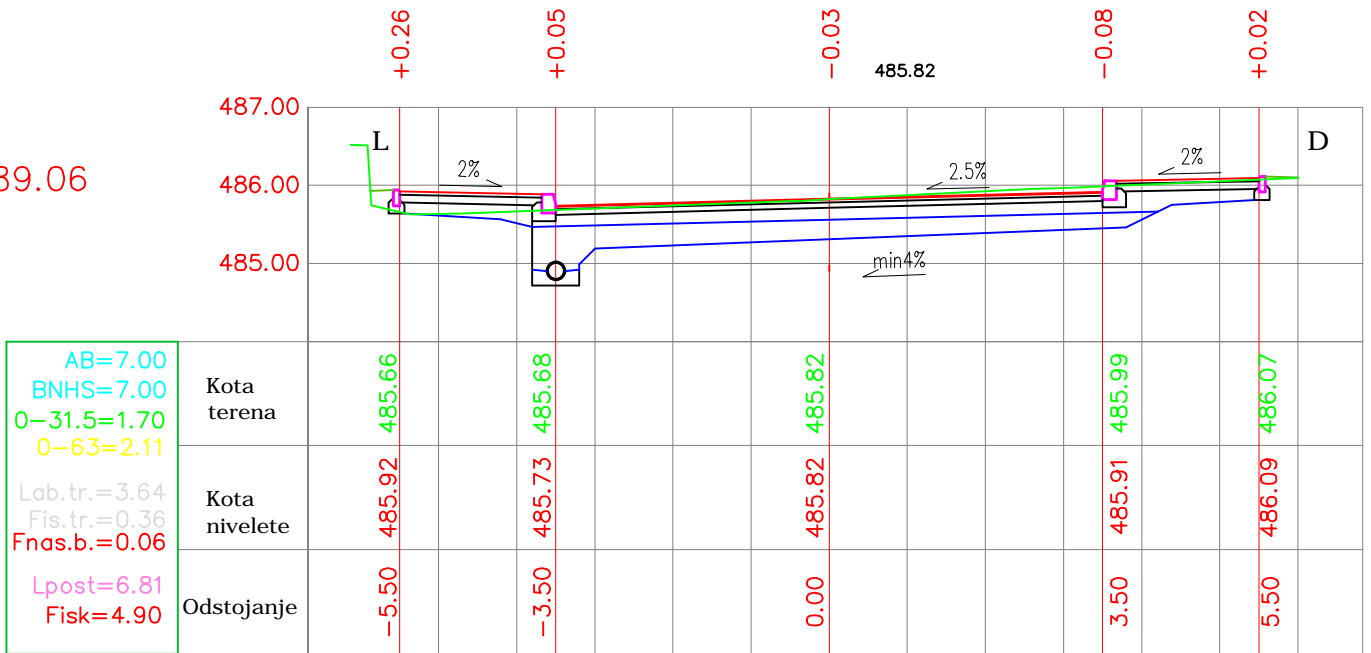

Handwritten signature

ZAVOD ZA URBANIZAM			
INVESTITOR	GRAD NOVI PAZAR		
OBJEKAT MESTO	UL. KEJSKA-D.TUCOVICA		
CRTEZ	POPRECNII PROFILI		
RAZMERA	1:100	R.B.	2
PROJEKTANT			
SARADNIK			
TEH.DNEVNIK	___/2018	FAZA	

7a

0+182.96

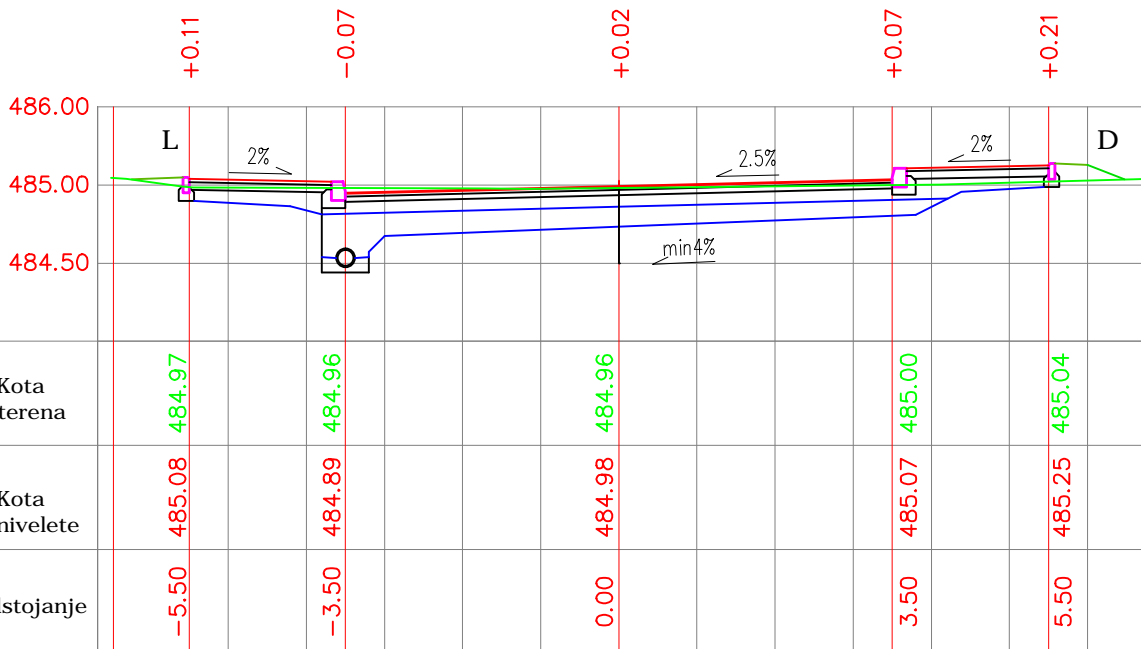

AB=7.00
 BNHS=7.00
 0-31.5=1.70
 0-63=2.11
 Lab.tr.=3.64
 Fis.tr.=0.36
 Fnas.b.=0.17
 Lpost=6.81
 Fisk=4.72



Handwritten signature

ZAVOD ZA URBANIZAM			
INVESTITOR	GRAD NOVI PAZAR		
OBJEKAT MESTO	UL. KEJSKA-D.TUCOVICA		
CRTEZ	POPRECNI PROFILI		
RAZMERA	1:100	R.B.	5
PROJEKTANT			
SARADNIK			
TEH.DNEVNIK	___/2018	FAZA	

8

0+198.70

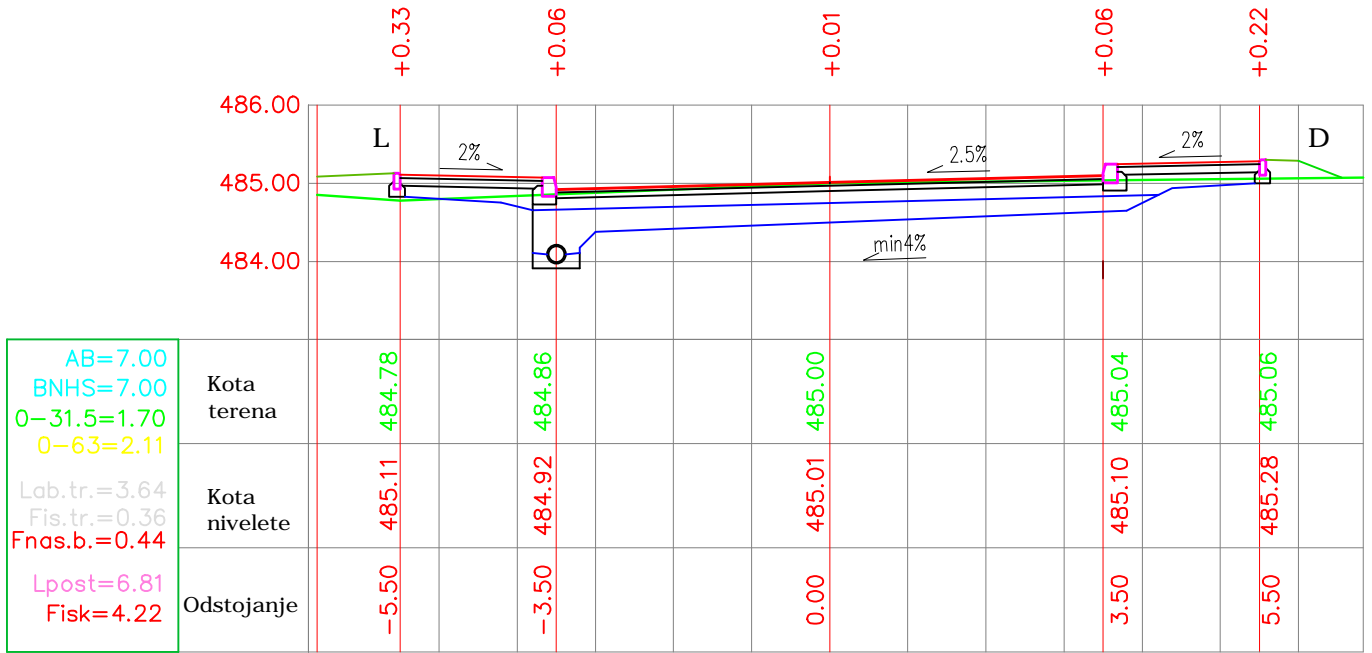

9

0+207.60

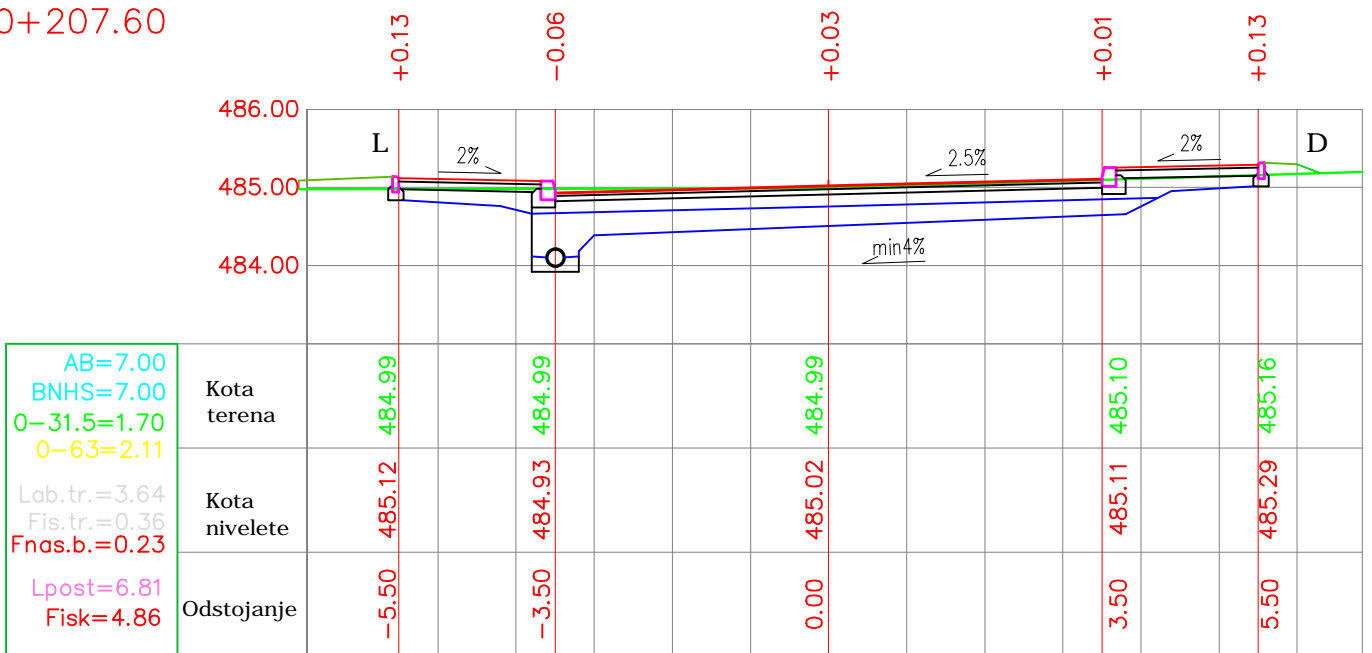

[Handwritten signature]

ZAVOD ZA URBANIZAM			
INVESTITOR	GRAD NOVI PAZAR		
OBJEKAT MESTO	UL. KEJSKA-D.TUCOVICA		
CRTEZ	POPRECNII PROFILI		
RAZMERA	1:100	R.B.	5
PROJEKTANT			
SARADNIK			
TEH.DNEVNIK	___/2018	FAZA	

12

0+285.99

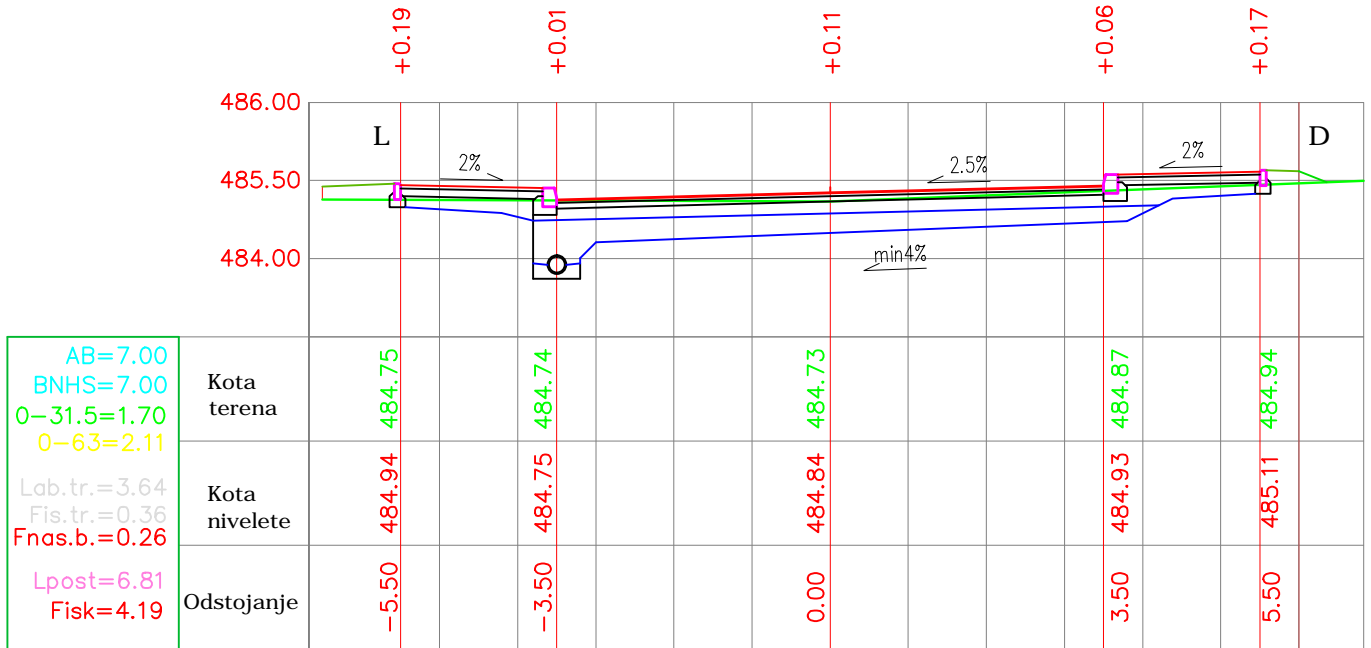

13

0+304.85

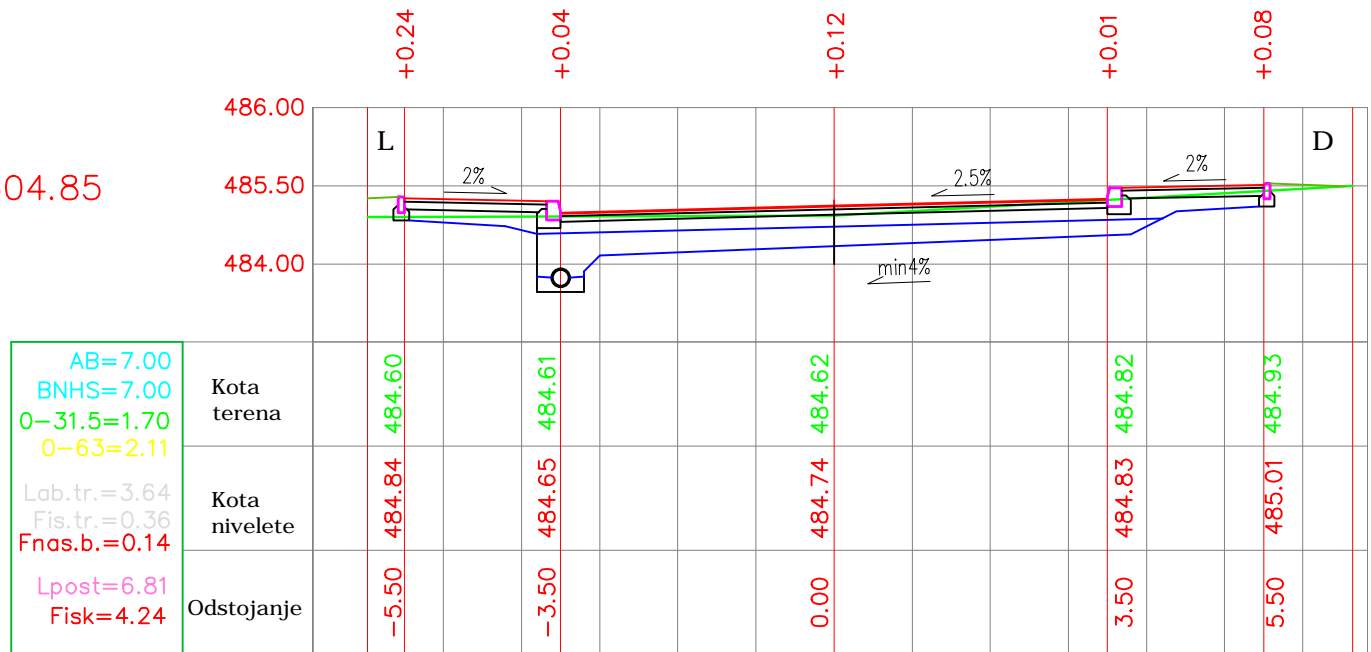

64/105

ZAVOD ZA URBANIZAM			
INVESTITOR	GRAD NOVI PAZAR		
OBJEKAT MESTO	UL. KEJSKA-D.TUCOVICA		
CRTEZ	POPRECNII PROFILI		
RAZMERA	1:100	R.B.	8
PROJEKTANT			
SARADNIK			
TEH.DNEVNIK	_/2018	FAZA	

14

0+328.55

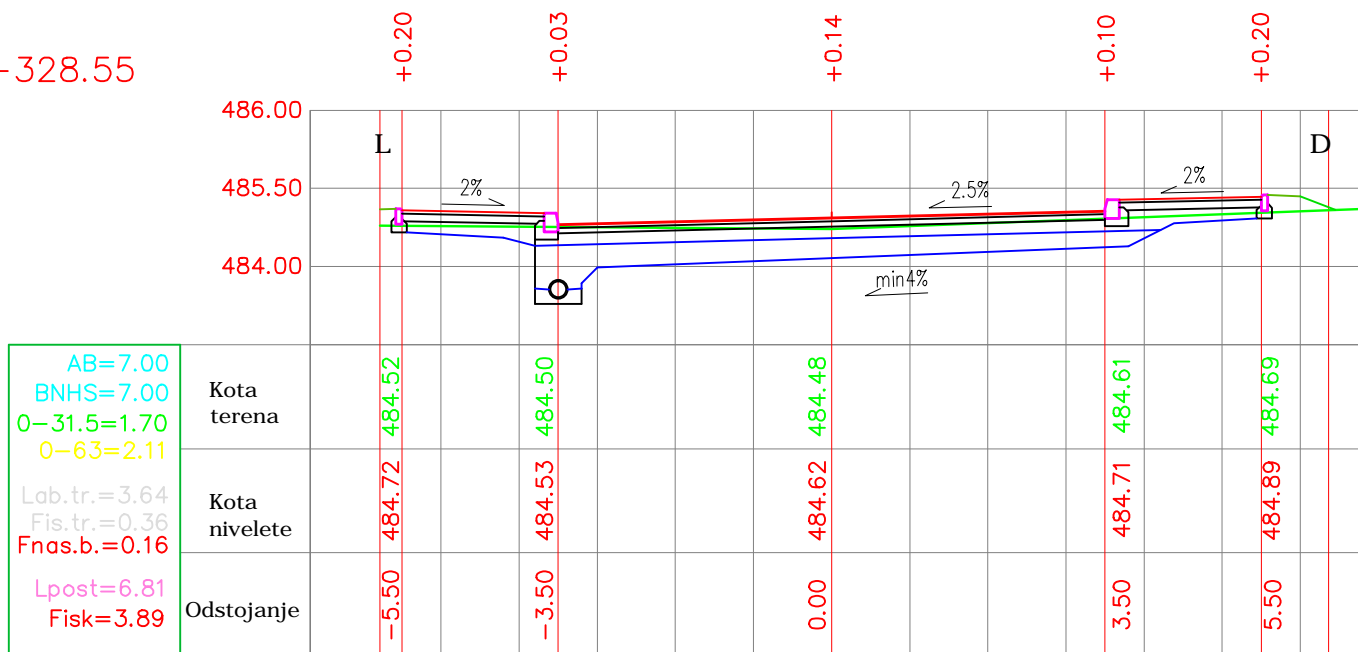

15

0+360.86

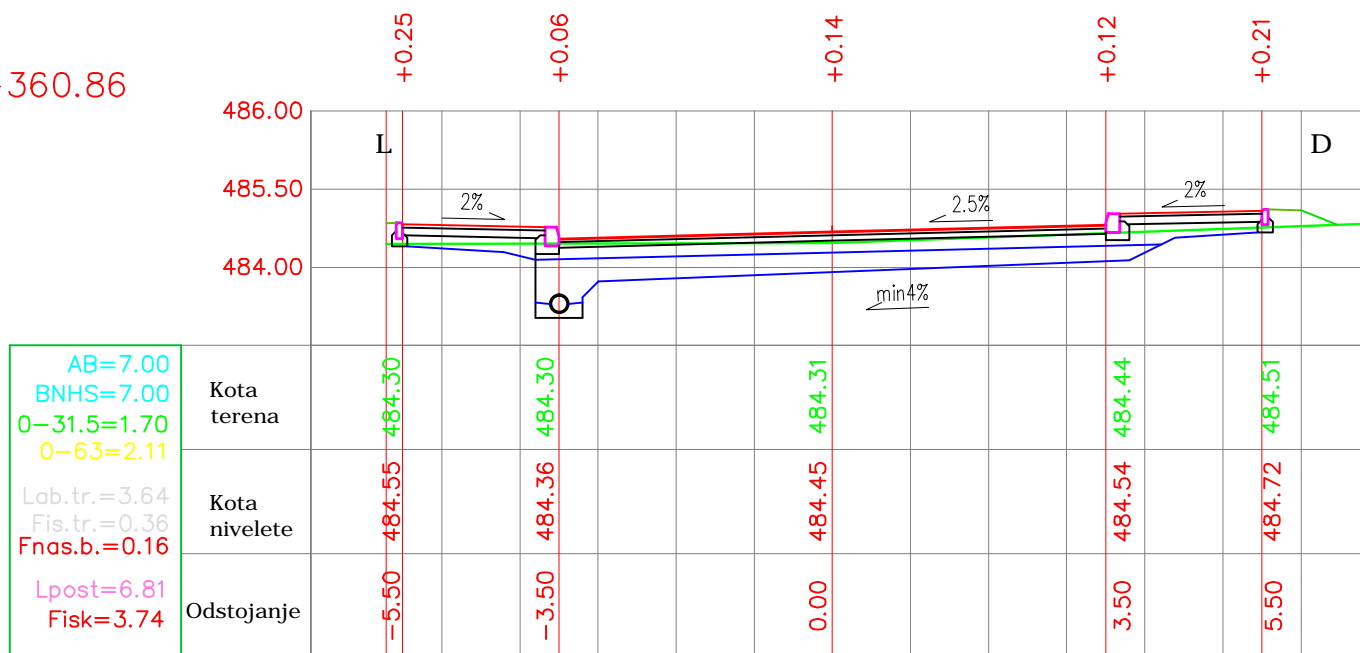

ZAVOD ZA URBANIZAM			
INVESTITOR	GRAD NOVI PAZAR		
OBJEKAT MESTO	UL. KEJSKA-D.TUCOVICA		
CRTEZ	POPRECNII PROFILI		
RAZMERA	1:100	R.B.	9
PROJEKTANT			
SARADNIK			
TEH.DNEVNIK	___/2018	FAZA	

16

0+381.99

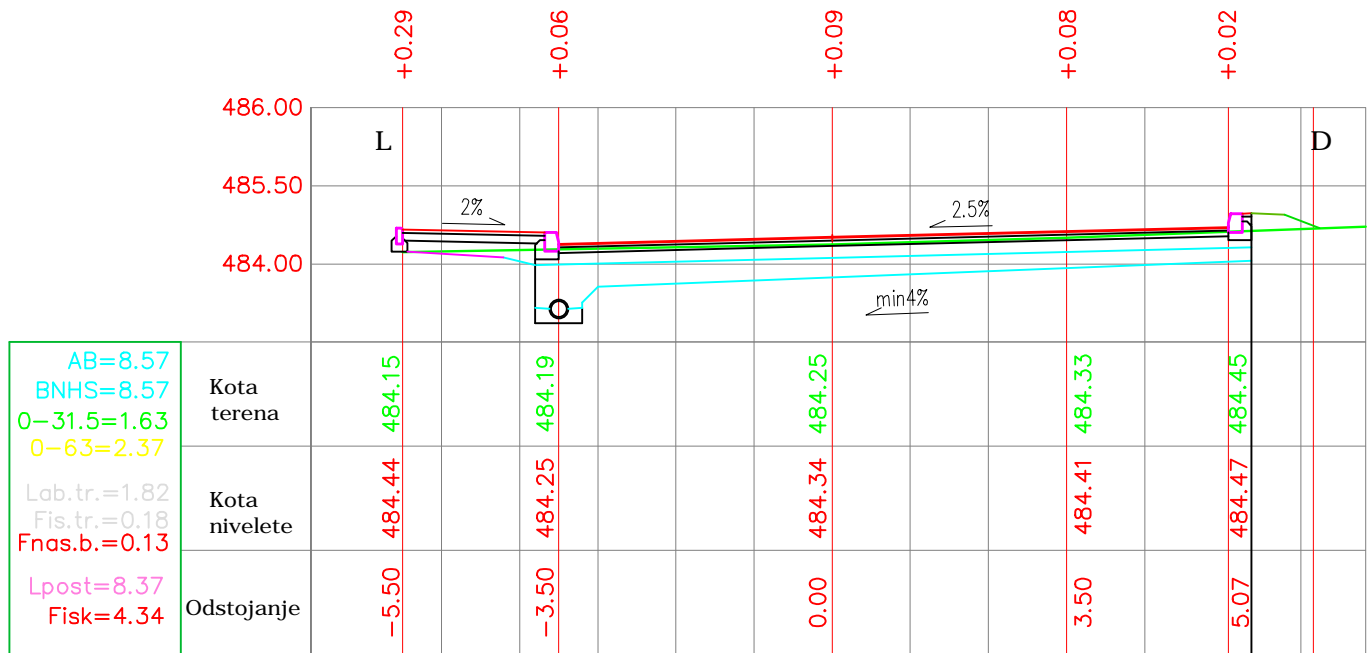

17

0+407.68

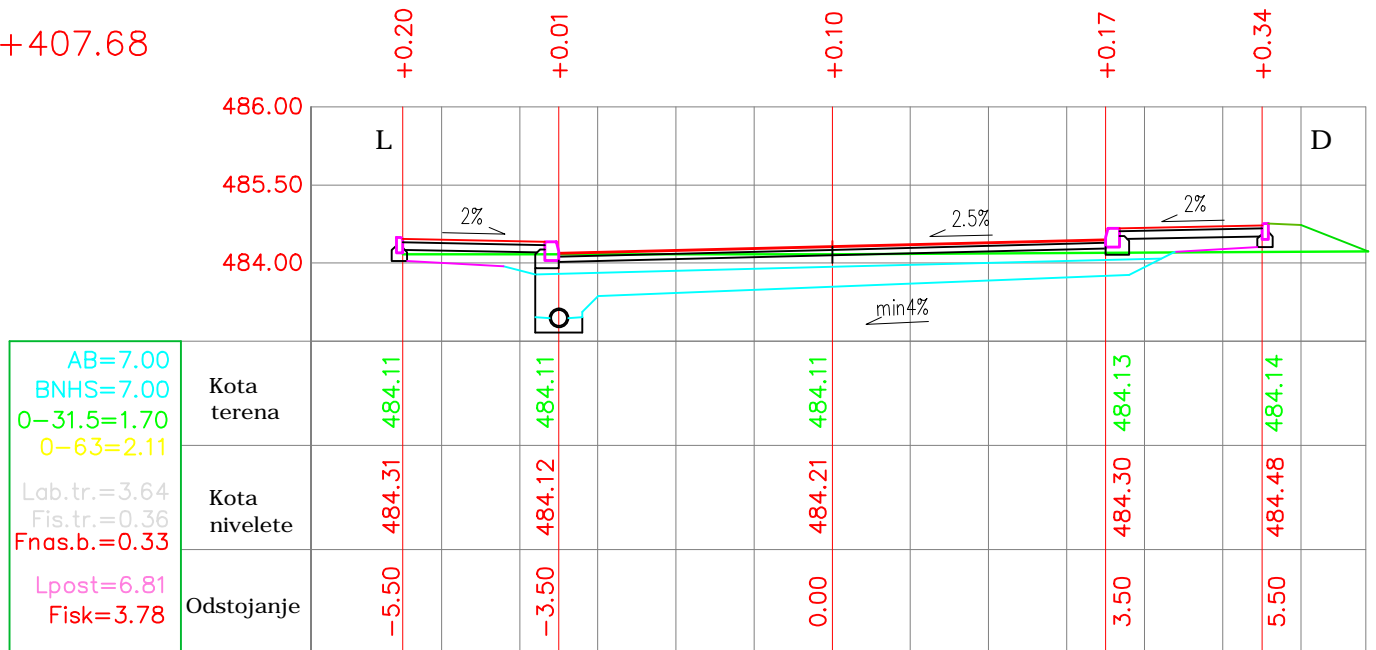

ZAVOD ZA URBANIZAM			
INVESTITOR	GRAD NOVI PAZAR		
OBJEKAT MESTO	UL. KEJSKA-D.TUCOVICA		
CRTEZ	POPRECNI PROFILI		
RAZMERA	1:100	R.B.	10
PROJEKTANT			
SARADNIK			
TEH.DNEVNIK	_/2018	FAZA	



[Handwritten signature]

18

0+433.37

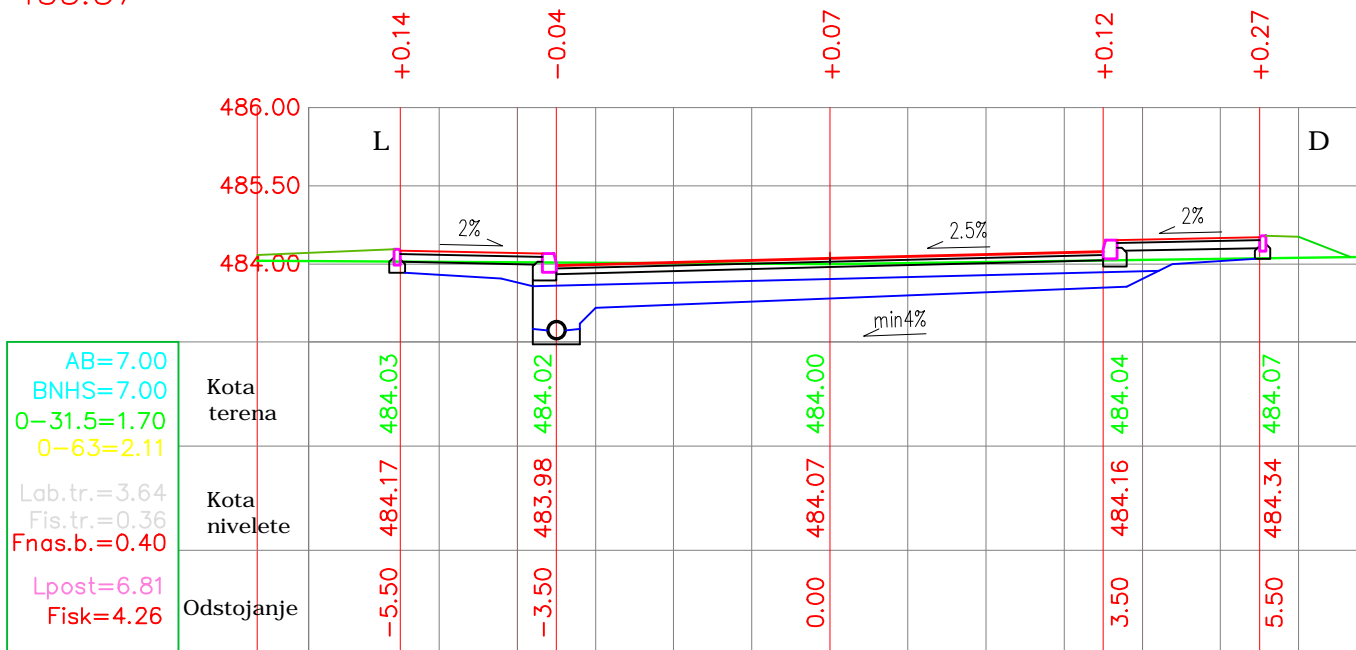

AB=7.00
BNHS=7.00
0-31.5=1.70
0-63=2.11
Lab.tr.=3.64
Fis.tr.=0.36
Fnas.b.=0.40
Lpost=6.81
Fisk=4.26

19

0+442.90

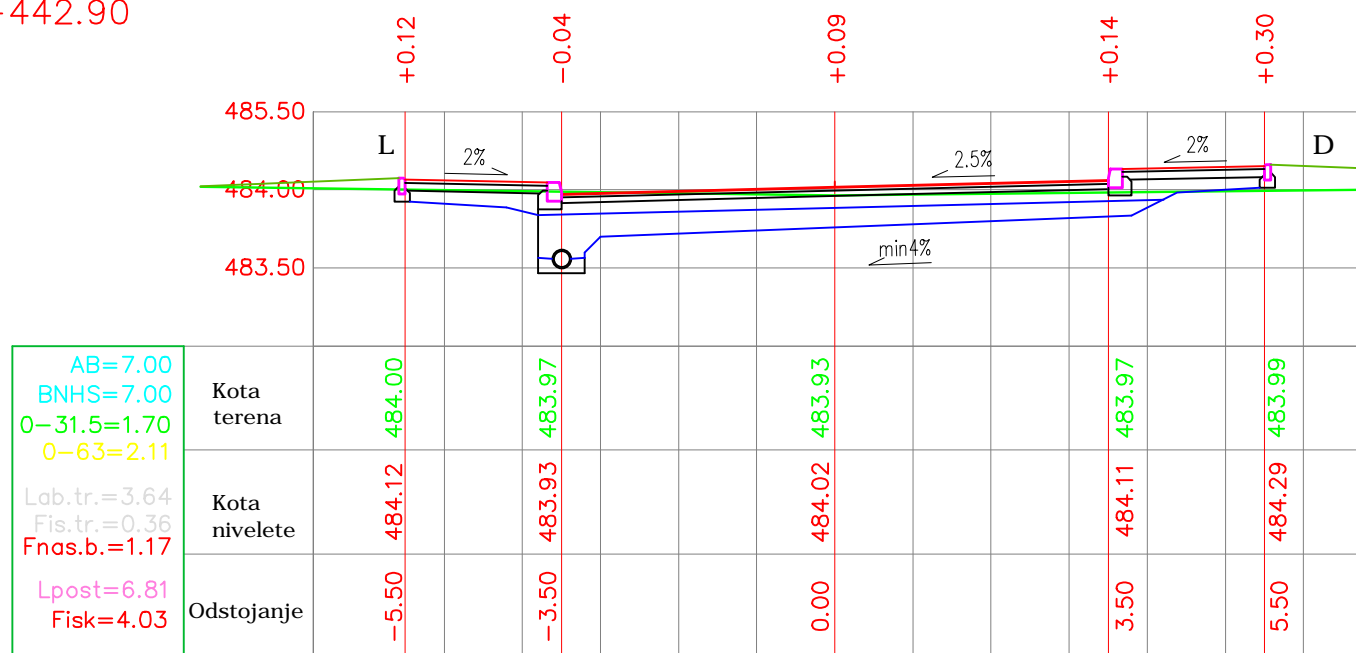

AB=7.00
BNHS=7.00
0-31.5=1.70
0-63=2.11
Lab.tr.=3.64
Fis.tr.=0.36
Fnas.b.=1.17
Lpost=6.81
Fisk=4.03

ZAVOD ZA URBANIZAM			
INVESTITOR	GRAD NOVI PAZAR		
OBJEKAT MESTO	UL. KEJSKA-D.TUCOVICA		
CRTEZ	POPRECNII PROFILI		
RAZMERA	1:100	R.B.	11
PROJEKTANT			
SARADNIK			
TEH.DNEVNIK	_/2018	FAZA	



[Handwritten signature]

67/105

20

0+462.90

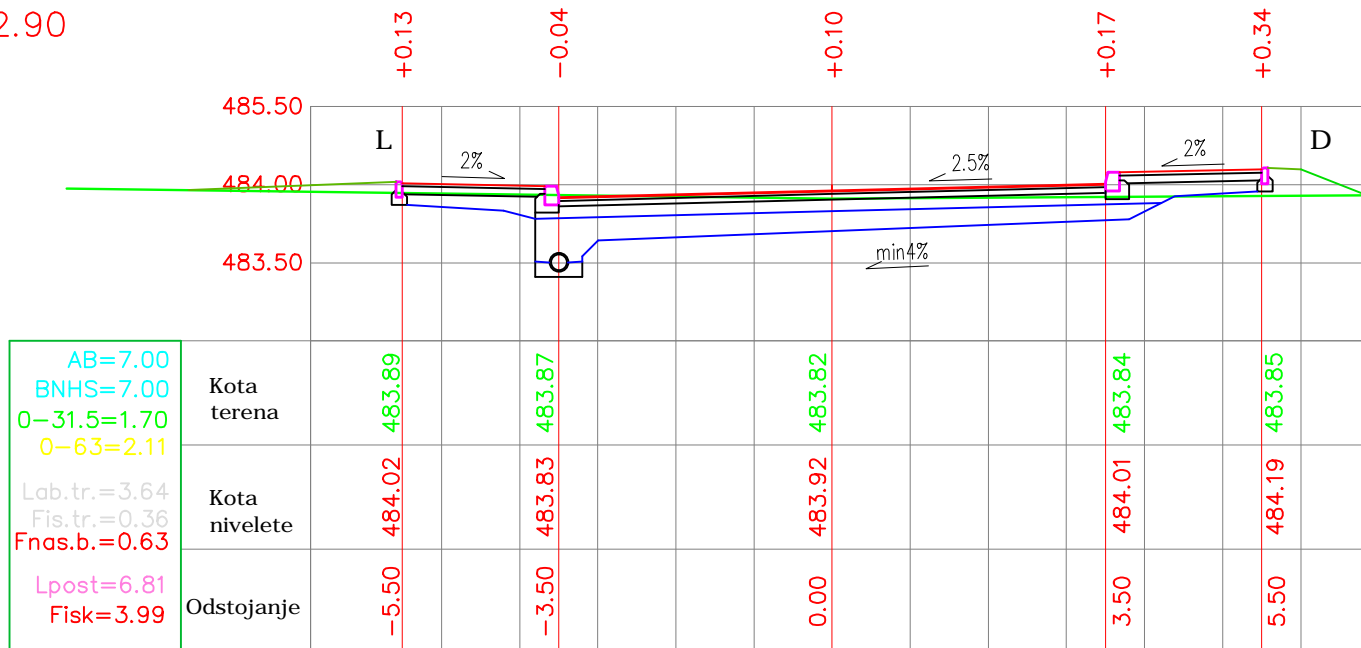

21

0+487.90

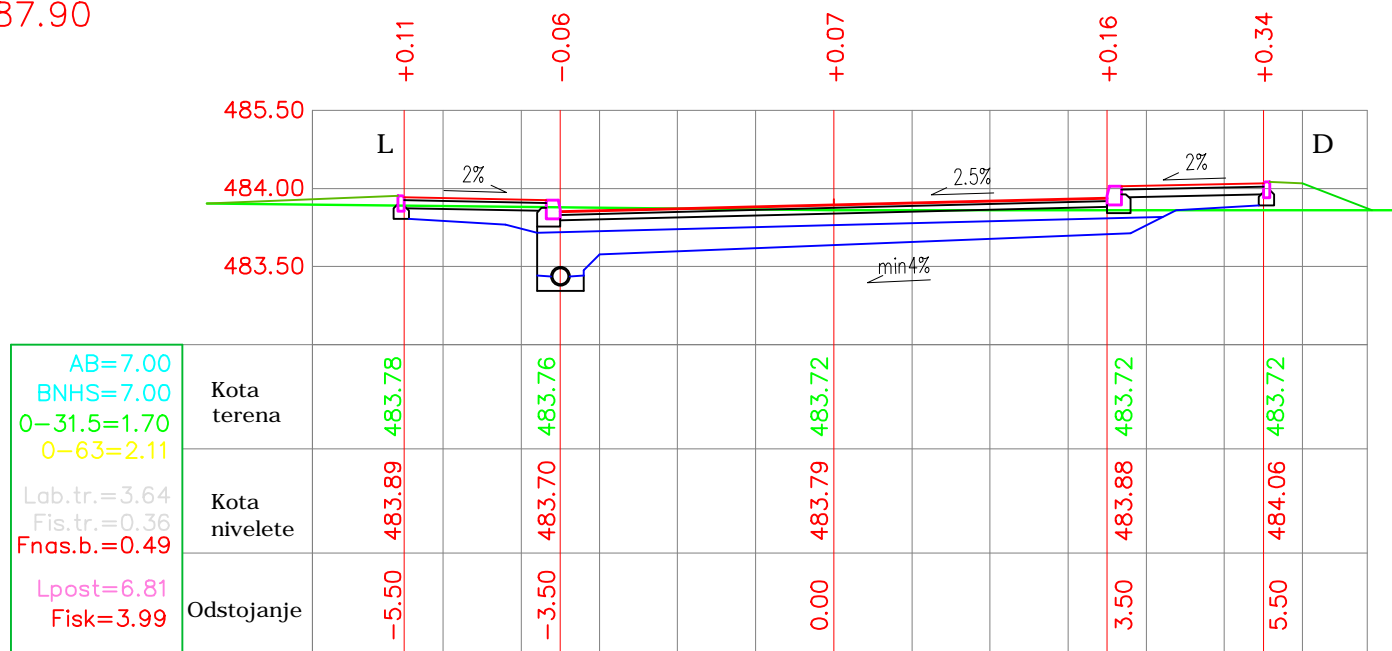

ZAVOD ZA URBANIZAM			
INVESTITOR	GRAD NOVI PAZAR		
OBJEKAT MESTO	UL. KEJSKA-D.TUCOVICA		
CRTEZ	POPRECNI PROFILI		
RAZMERA	1:100	R.B.	12
PROJEKTANT			
SARADNIK			
TEH.DNEVNIK	_/2018	FAZA	



Handwritten signature

22

0+512.90

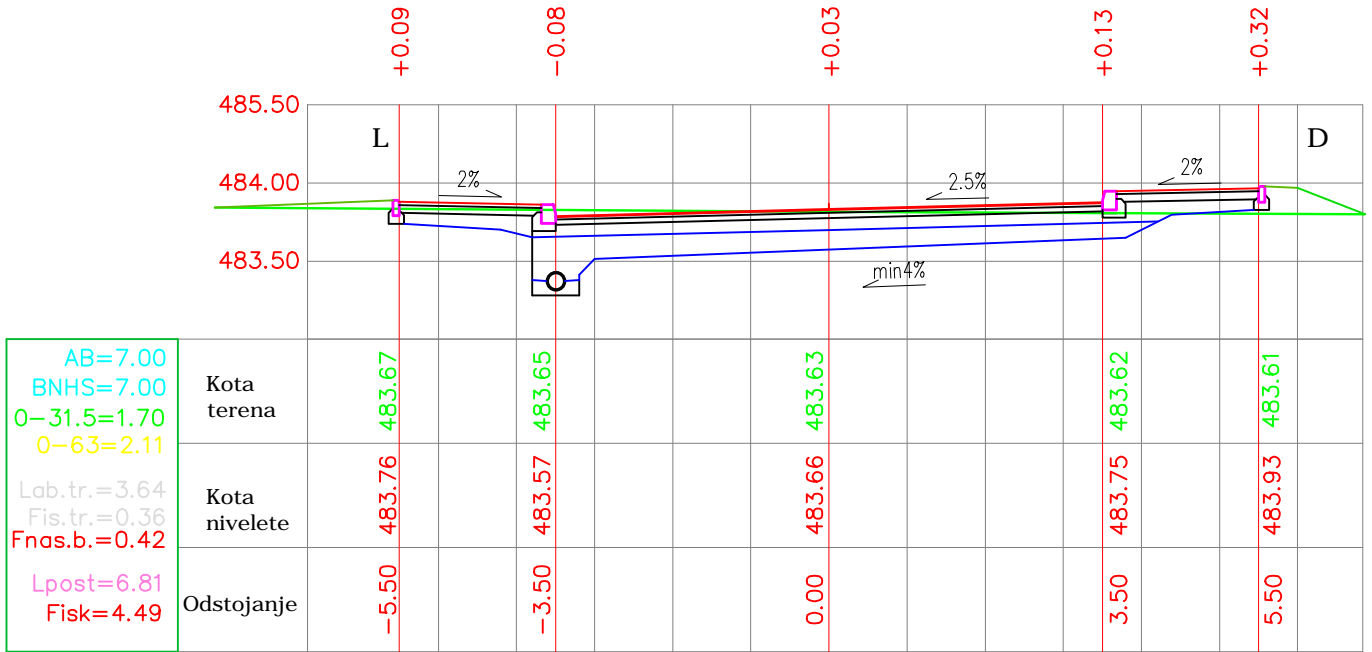

23

0+537.90

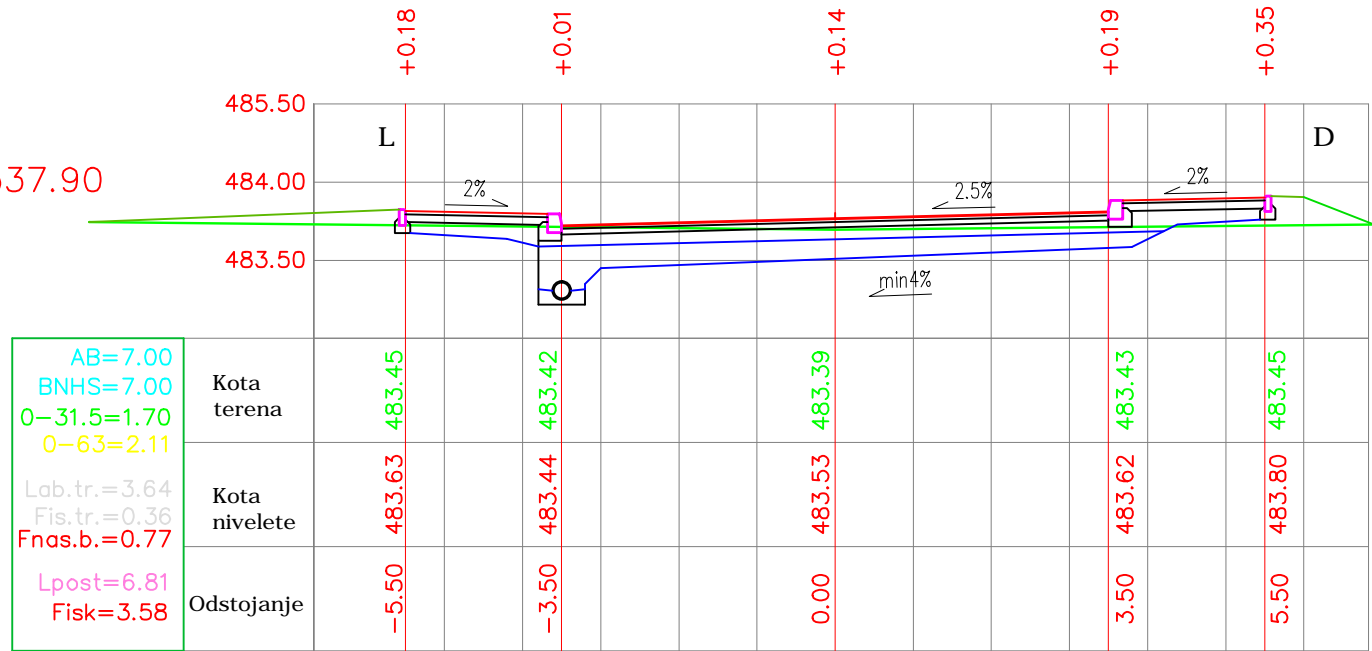

ZAVOD ZA URBANIZAM			
INVESTITOR	GRAD NOVI PAZAR		
OBJEKAT MESTO	UL. KEJSKA-D.TUCOVICA		
CRTEZ	POPRECNII PROFILI		
RAZMERA	1:100	R.B.	13
PROJEKTANT			
SARADNIK			
TEH.DNEVNIK	_/2018	FAZA	



[Handwritten signature]

24

0+555.81

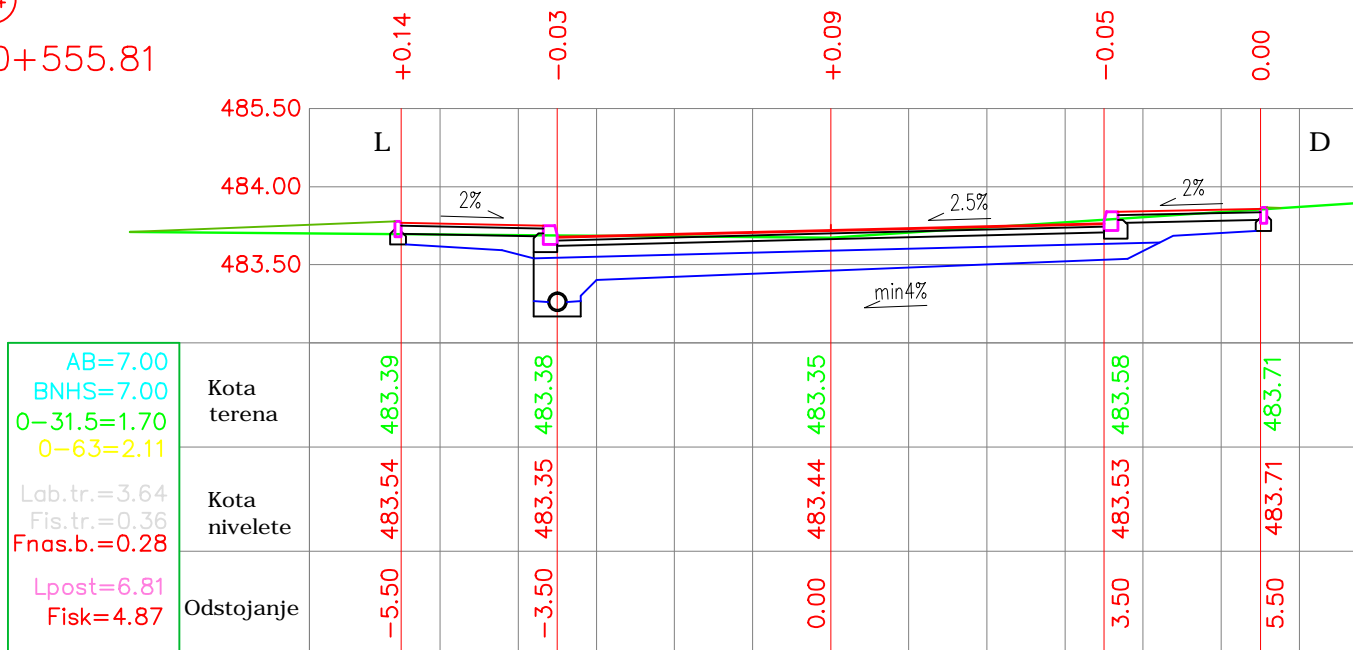

25

0+562.43

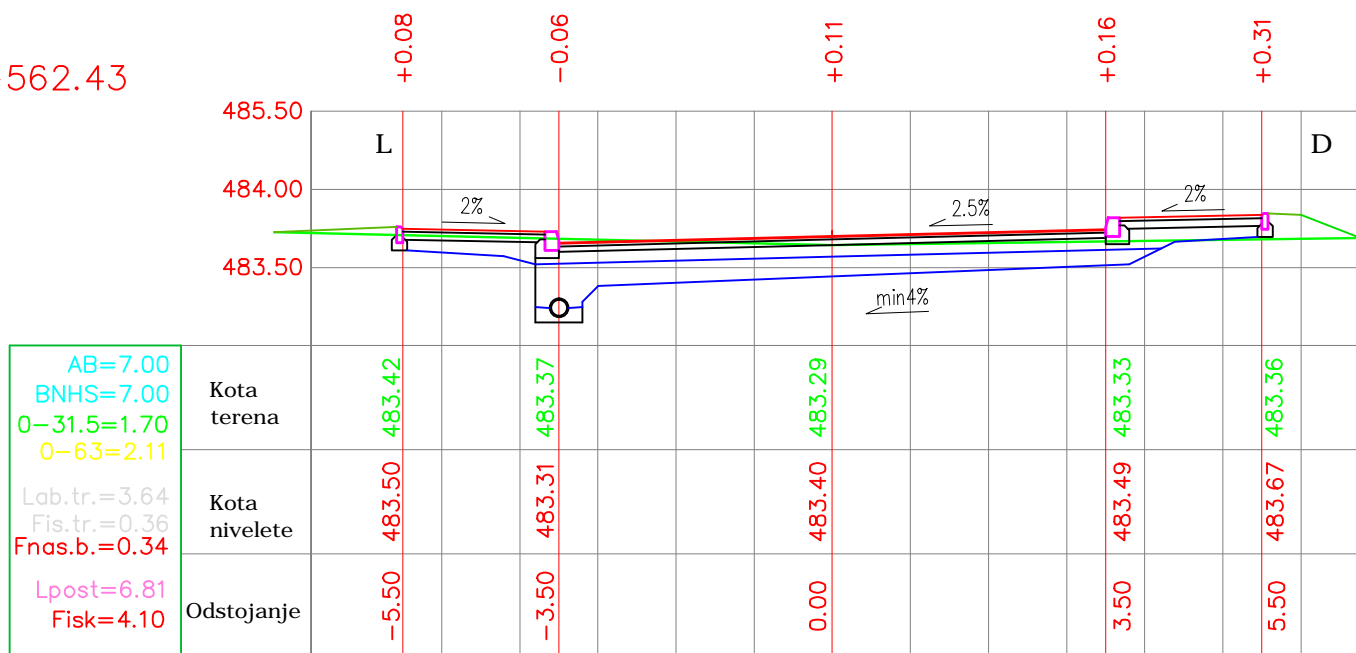

[Handwritten signature]

70/105

ZAVOD ZA URBANIZAM			
INVESTITOR	GRAD NOVI PAZAR		
OBJEKAT MESTO	UL. KEJSKA-D.TUCOVICA		
CRTEZ	POPRECNI PROFILI		
RAZMERA	1:100	R.B.	14
PROJEKTANT			
SARADNIK			
TEH.DNEVNIK	_/2018	FAZA	

26

0+587.43

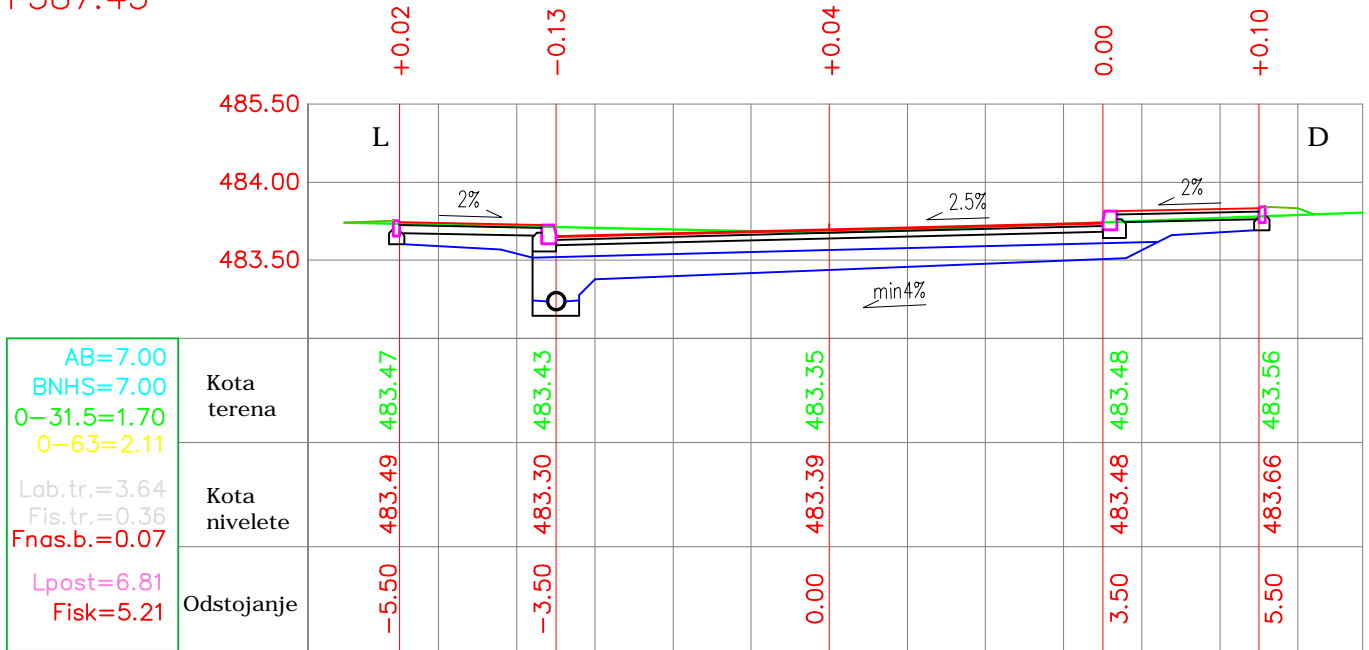

27

0+612.43

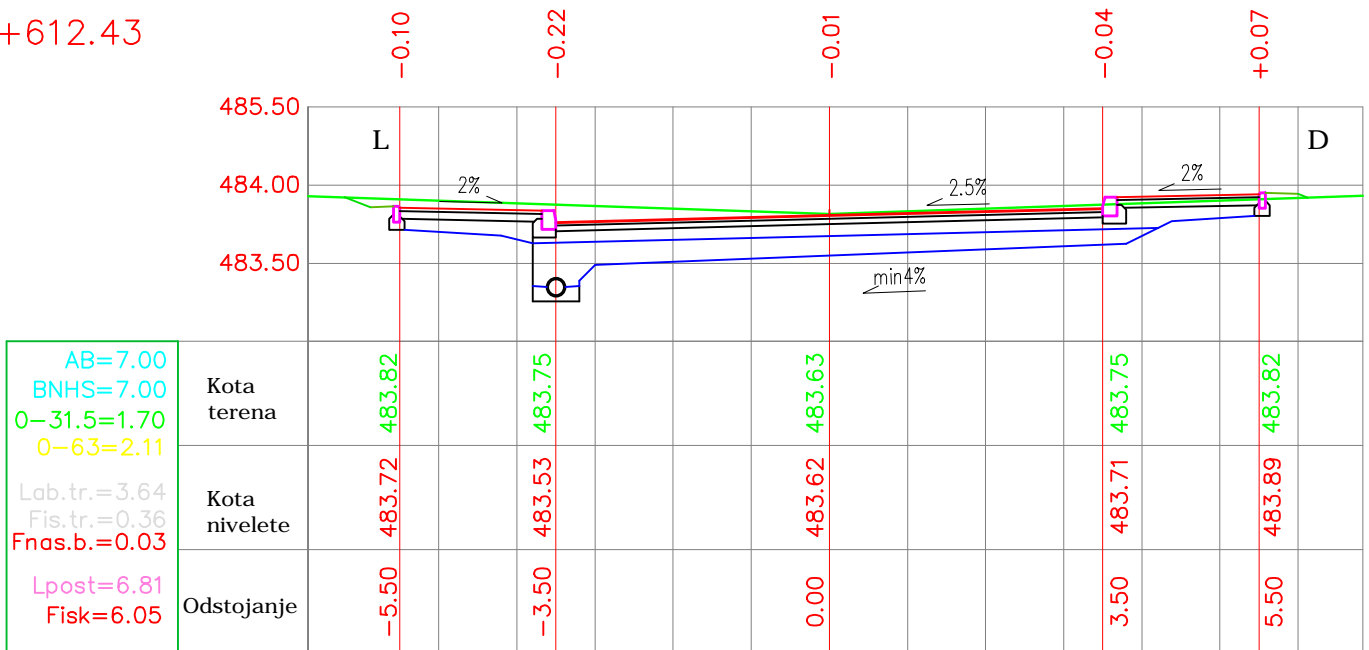

ZAVOD ZA URBANIZAM			
INVESTITOR	GRAD NOVI PAZAR		
OBJEKAT MESTO	UL. KEJSKA-D.TUCOVICA		
CRTEZ	POPRECNI PROFILI		
RAZMERA	1:100	R.B.	15
PROJEKTANT			
SARADNIK			
TEH.DNEVNIK	_/2018	FAZA	



Handwritten signature

71/105

NORMALNI POPRECNI PROFIL

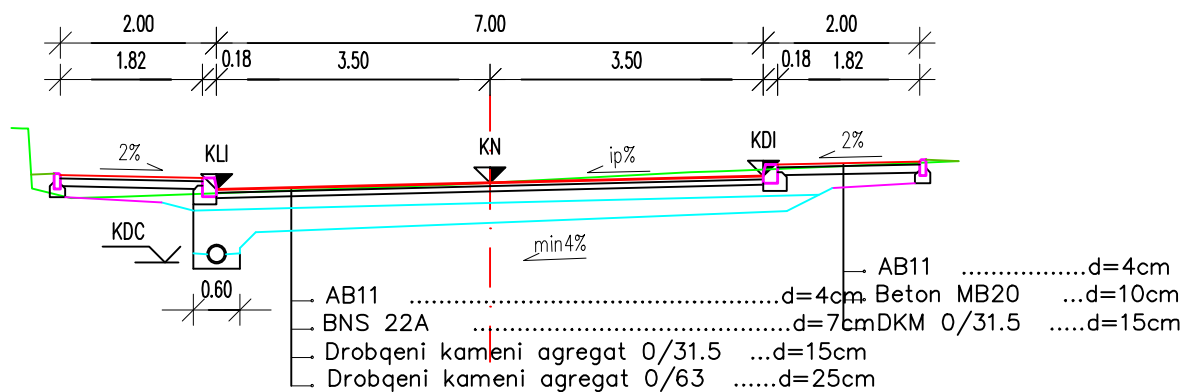

ZAVOD ZA URBANIZAM			
INVESTITOR	GRAD NOVI PAZAR		
OBJEKAT MESTO	UL. KEJSKA-D.TUCOVICA		
CRTEZ	NORMALNI POP. PROFIL		
RAZMERA	1:100	R.B.	16
PROJEKTANT			
SARADNIK			
TEH.DNEVNIK	___/2018	FAZA	



[Handwritten signature]

TEHNIČKI OPIS
Osvetljenje ulice Kejske ka Carskoj ćupriji
Novi Pazar

Osvetljenje ulice na ovom potesu predviđeno je pomoću odgovarajućih svetiljki OPALO 1N/150W proizvođača „Minel Schreder“ Beograd sa izvorom svetlosti od 150W natrijum ili svetiljki sličnih ekvivalentnih karakteristika, koji se montriiraju na budućim betonskim stubovima visine 8 m.

Napajanje ovog osvetljenja vršiće se kablom od najbližeg razvodnog ormana X00-0 2x16mm² koje se kači u svemu prema Tehničkim uslovima. Napajnje ovog izvoda vrši se iz buduće trafostanice nas potesu Reciklažnog centra. Podatke o trafostanici ne posedujemo i ne znamo da li je ugrađena oprema za javnu rasvetu (kontakter,brojilo, fotorelej ili MTK uređaj,osigurači, ..), a sve prema uslovima nadležne elektrodistribucije.

Po završetku radova izvršiti potrebna merenja, izmeriti otpor uzemljenja i pribaviti odgovarajuće ateste i izveštaje o otporu uzemljenja.

TEHNIČKI USLOVI
ZA STUBOVE I TEMELJE

1. Sve vrste stubova treba da budu predviđeni za montažu u betonski temelj
2. Temelji za stubove se grade od armiranog ili nearmiranog betona. Temelji se rade na licu mesta.
3. Beton za temelj mora imati marku betona predviđenu ovim tehničkim uslovima, ista ne može biti manja od MB 15.
4. Posle završenog pregleda u temelje mogu se postavljati stubovi.
5. Izabrani stubovi 9/1000 moraju imati sve potrebne ateste
6. Za izradu NN priključaka odnosno mreže usvojeni su novoprojektovani NN stubovi postavljeni u svemu prema situaciji u prilogu. Stubovi su armiranobetonski sl. Tipu EBB 9/1000

Projektant,

TEHNIČKI USLOVI ZA SVETILJKE I SIJALICE

1. Ponuđena svetiljka OPALO 1N/150W proizvođača „Minel Schreder“, u svemu da zadovolji ove tehničke uslove. Ova svetiljka je otporna na mehaničke udare, ima efikasnu fotometriju, ima visok stepen zaštite ali je i ekonomična svetiljka.
2. Svetiljke moraju da budu zatvorene izvedbe sa dobrom zaptivenošću zbog sprečavanja vode, prašine i dr.
3. Svi delovi svetiljke moraju da budu otporni na koroziju uzimajući u obzir klimatske uslove.
4. Svetiljke moraju zadovoljiti sva mehanička naprezanja koja se javljaju u normalnom pogonu, kao što su naprimer, udarci, tresenje i slično.
5. Svetiljke moraju biti konstruisane tako da je moguće jednostavna kontrola i zamena njenih sastavnih delova kao što su predspojne sprave, sijalice i slično. Funkcionalnost mehaničkih delova svetiljke mora biti očuvana i posle dužeg perioda eksploatacije (minimum 10 god.)
6. Stepen zaštite, od prodora vlage i prašine, svetiljka mora da bude najmanje IP54 prema IEC propisima.
7. Svetiljke moraju biti tako građene i napravljene od takvog materijala da u normalnom pogonu ne dolazi do bilo kakvih deformacija ili oštećenja usled zagrevanja. Nedozaovoljene temperature se ne smeju pojaviti ni na jednom delu svetiljke uključujući i unutrašnje i spoljašnje vodove. Pored ovoga svetiljke moraju biti tako izvedene da se ni u normalnom pogonu, ni u slučaju kvara ugrađenih predspojnih sprava ne zapale.
8. U pogledu instalacija svetiljke moraju da budu izrađene za napon od 250V. Njihovo napajanje može da se vrši i trofaznim sistemom 380/220V učestanosti 50Hz.
9. Sve svetiljke su namenjene za priključak na zaštitni vod zato svaka svetiljka mora da ima jasno obeležen priključak zaštitni provodnik.
10. Svi unutrašnji električni vodovi moraju da budu od bakra, preseka najmanje 1.5mm². Izolacija mora biti otporna na visoke temperature tako da može bez smetnje da izdrži zagrevanje u svetiljci poželjno je koristiti provodnike sa izolacijom na bazi silikona.
11. Pod sastavnim delovima svetiljke se podrazumevaju kondezatori, prigušnice, starteri i ostali delovi koji moraju biti tako dimenzionisani da obezbeđuju nesmetani rad svetiljke pod spoljnim uslovima na mestu montaže.
12. Povezivanje grla sijalice mora biti tako izvedeno da fazni provodnik bude vezan na podnožje, a nulti provodnik na navoj grla.

13. Izvor svetlosti treba da ispunjava najmanje sledeće uslove u pogledu svetlosnog fluksa i trajnosti:

- natrijum visokog pritiska

150 W 14000 lm 8000 h

250 W 26000 lm 8000 h

400 W 47000 lm 8000 h

14. Sijalica mora biti tako konstruisana u svemu tako da omogući nesmetan trajni rad svetiljke. Ovo se pre svega odnosi na temperaturu balona.

15. Prilikom montaže svetiljke paziti da ne dođe do oštećenja. Oštećena svetiljka se ne sme montirati.

16. Veza svetiljke i priključne ploče izvodi se provodnikom PPOO-Y 3x2,5mm. Sve veze moraju biti tako izvedene da ne dolazi do zagrevanja na spojevima.

17. Posle završene montaže svetiljke pažljivo očistiti.



Projektant,

Alma Hasanin

TEHNIČKI USLOVI ZA KABLOVE

1. Za naše uslove propisani su kablovi sa izolacijom od polivinilhlorida, a upotrebljava se na mestima gde postoji veća mogućnost mehaničkog oštećenja i naprezanja.

2. Isporučilac kablova mora kod preuzimanja opreme dostaviti atest koji garantuje kvalitet kabla prema IEC normama.

3. Ispорука kablova vrši se na dobošima čiji prečnik mora odgovarati tipu i preseku kabla. Na dobošu mora biti utisnuta oznaka na kojoj su upisani podaci :

- oznaka kabla
- težina
- dužina
- presek i broj provodnika
- nominalni napon

Projektant,
Alma Hašanin, dipl.el.ing.

- SNETLIKA REATON M ILLI SILCNIH ERVALENTNIH KARAKTERISTIKA - 22 km.
 - VISINA MONTAZE: H=8m
 NOVI ELEKTRO KABL -X06-A-2x16 mm²
 ILLI SILCNIH ERVALENTNIH KARAKTERISTIKA L=700m/750 m



Anna K. Kamennikorova

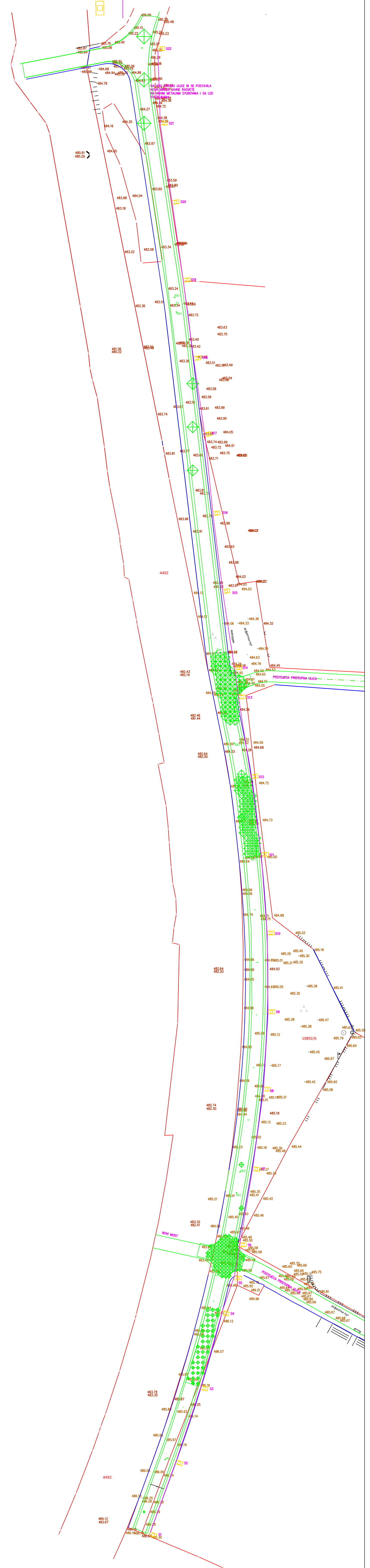

ZAVOD ZA UREJANJE M. PAZAR	
podjetje	PROJEKT OD. NEKMA - ČUMKA ČUMPIJA
vrsta	OD
proj. št.	1/2007
avtor	GRADSKA UPRAVA ZA VEŠTAČENJE
opis	PROJEKTIRANJE
datum	15.11.2007
skala	1:1000
list	1/1

ТЕХНИЧКИ ИЗВЕШТАЈ

Пројекат уклапања конструкције новосаграђеног моста преко реке Рашке са приступним саобраћајницама на левој (ул. 12 Српске бригаде) и десној (ул. Черкез махала) страни реке

1. ОПШТИ ПОДАЦИ

Локација: Приступне саобраћајнице (ул. 12 Српске бригаде и Черкез махала) моста преко реке Рашке у Новом Пазару

Инвеститор: Град Нови Пазар, ул. Стевана Немање бр.2, Нови Пазар

Пројектант: ИНСТИТУТ ЗА ПУТЕВЕ а.д., Београд, Булевар Пека Дапчевића 45

2.1. ОПШТИ (УВОДНИ) ДЕО

Мост преко реке Рашке у Новом Пазару, код зграде популарно назване „Лепа Брена“, представља најкраћу везу између центра града и отвореног тржног центра (бувље пијаце). Преко њега се одвија веома интензиван двосмеран саобраћај који је отежан јер је мост у нивелетском смислу издигнут у односу на приступне саобраћајнице са леве (ул. 12 Српске бригаде) и десне стране реке (ул. Черкез махала).

Улица 12. Српске бригаде је у зони моста формирана градска саобраћајница са коловозом ширине 9,4м и обостраним тротоарима ширине по 3м. У самој зони раскрснице моста и улице је присутно нагло издизање коловоза моста без прелазне вертикалне кривине тако да су сва скретања возила са моста и на мост веома отежана и то успорава одвијање саобраћаја.

Улица Черкез махала је у зони моста није формирана градска саобраћајница него неуређени плато. И са те стране је присутно нагло издизање коловоза моста у односу на плато Черкез махале али је овде то издизање ублажено прелазном рампом ка ул. Саве Ковачевића.

Због свих побројаних проблема у одвијању саобраћаја преко моста, у надлежним службама Града Новог Пазара, урађен је План генералне регулације приступних саобраћајница код моста. Ситуациона решења ул. 12 Српске бригаде и Черкез махале, која су дата у овом пројекту су саставни делови поменутог регулационог плана саобраћајница.

2.2. ПОДЛОГЕ ЗА ИЗРАДУ ПРОЈЕКТА

За израду овог пројекта на располагању су нам следеће подлоге:

- Пројектни задатак добијен од Инвеститора,
- Геодетски снимак постојећег стања и израђена ситуација у размери R 1:500
- Катастарске подлоге добијене од СКН Нови Пазар
- Обилазак терена и прикупљање неопходних података
- Закон о јавним путевима
- Важећи закони, прописи, стандарди и норме квалитета за ову врсту објеката и нивоа документације.

ТЕХНИЧКИ ИЗВЕШТАЈ

Пројекат уклапања конструкције новосаграђеног моста преко реке Рашке са приступним саобраћајницама на левој (ул. 12 Српске бригаде) и десној (ул. Черкез махала) страни реке

3. ПОДАЦИ О ТЕРЕНУ

Обе улице су положене по крунама насипа регулисаног корита реке Рашке са леве и десне стране.

Надморска висина деонице тих улица се креће у распону од 484,80 мнв. до 485,80 мнв. са подужним нагибима мањим од 1%.

4. СИТУАЦИОНО РЕШЕЊЕ И ХОРИЗОНТАЛНИ ЕЛЕМЕНТИ

У уводном делу овог техничког извештаја је дата напомена о томе да је ситуационо решење приступних саобраћајница преузето из Плана генералне регулације саобраћајница Града Новог Пазара.

5. ПОДУЖНИ ПРОФИЛ

Новопроектване нивелете приступних саобраћајница су издигнуте у зонама раскрсница са мостом тако да се не поремети статичка носивост моста.

Највећи примењени нагиб нивелете у ул. 12 Српске бригаде је 1.6% а у ул. Черкез махала је 2.0%. Примењени радијуси вертикалних кривина су у обе улице у распону од 1000 до 2000м.

Неопходно издизање нивелете и ситуационо решење ул. Черкез махале захтева додатну експропријацију приватног земљишта на катастарској парцели 10783. У циљу смањења површине експропријације са десне стране је пројектован краћи потпорни зид дужине 21.74м и висине 1.30м.

6. ПОПРЕЧНИ ПРОФИЛ

6.1. Постојећи попречни профили

1) Улица 12 Српске бригаде

Ширина коловоза је 9.40м. Попречни нагиби варирају од 2,0% до 2,5% улево. Ширине тротоара незнатно варирају око вредности 3,00м лево и десно.

2) Улица Черкез махала

У уводном делу овог техничког извештаја је већ поменуто да она није формирана градска саобраћајница него неуређени плато где се смењују површине од набијене земље, туцаника и мршаваог бетона.

ТЕХНИЧКИ ИЗВЕШТАЈ

Пројекат уклапања конструкције новосаграђеног моста преко реке Рашке са приступним саобраћајницама на левој (ул. 12 Српске бригаде) и десној (ул. Черкез махала) страни реке

6.2. Новопројектовани попречни профил

1) Улица 12 Српске бригаде

Задржава се основна ширина улице од 9,40м (2 x 4,70м) са једностраним попречним нагибом од 2,5% улево. У десној хоризонталној кривини радијуса 200м, у зони раскрснице са мостом је примењен контранагиб улево од 2,5% како би се избегло велико издизање леве стране улице према згради „Лепа Брена“ и велики проблеми у површинском одводњавању коловоза. Са обе стране су предвиђени тротоари ширине 3.0м.

Пројектно решење санације постојећег и решење новог коловоза у улици 12. Српске бригаде је следеће:

Нова коловозна конструкција

Припремни радови

- Уклањање постојећег коловоза
- Припрема (збијање) постелице од мешовитог материјала ($E_{v2} \geq 25 \text{MPa}$, $M_s \geq 20 \text{MPa}$)

Израда нових слојева коловозне конструкције

- слој дробљеног каменог агрегата 0/63 mm ($E_{v2} \geq 50 \text{MPa}$, $M_s \geq 30 \text{MPa}$) d = 20 cm
- слој дробљеног каменог агрегата 0/31 mm ($E_{v2} \geq 80 \text{MPa}$, $M_s \geq 40 \text{MPa}$) d = 15 cm
- израда битуменизираног носећег слоја БНС 22А (Bit 50/70) d = 7 cm
- израда хабајућег слоја од асфалт бетона АБ 11 (Bit 50/70) d = 4 cm

Постојећа коловозна конструкција

Припремни радови на постојећем коловозу

- Уклањање (стругањем) постојећих асфалтних слојева

Израда нових слојева коловозне конструкције

- израда битуменизираног носећег слоја БНС 22А (Bit 50/70) d = 7 cm
- израда хабајућег слоја од асфалт бетона АБ 11 (Bit 50/70) d = 4 cm

Коловоз на пешачкој и бициклистичкој стази

Израда нових слојева

- слој дробљеног каменог агрегата 0/31 mm d = 15 cm
- слој мршавог бетона МБ 20 d = 10 cm
- израда хабајућег слоја од асфалт бетона АБ 11 (Бит 50/70) d = 4cm

ТЕХНИЧКИ ИЗВЕШТАЈ

Пројекат уклапања конструкције новосаграђеног моста преко реке Рашке са приступним саобраћајницама на левој (ул. 12 Српске бригаде) и десној (ул. Черкез махала) страни реке

2) Улица Черкез махала

Усваја се основна ширина коловоза од 7,00м (2 x 3,50м) са једностраним попречним нагибом. У левој хоризонталној кривини радијуса 200м, у зони раскрснице са мостом је примењен контранагиб удесно од 2,5% јер је то истовремено и силазни нагиб са моста ка улици Саве Ковачевића. Са обе стране су предвиђени тротоари ширине 2.0м изузев на делу где је пројектован потпорни зид и где је ширина тротоара 1.0м.

Пројектно решење новог коловоза у улици 12. Черкез махале је следеће:

Нова коловозна конструкција

Припремни радови

- Уклањање површинских слојева неуређеног платоа улице
- Припрема (збијање) постелице од мешовитог материјала ($E_{v2} \geq 25 \text{MPa}$, $M_s \geq 20 \text{MPa}$)

Израда нових слојева коловозне конструкције

- | | |
|--|-----------|
| - слој дробљеног каменог агрегата 0/63 mm ($E_{v2} \geq 50 \text{MPa}$, $M_s \geq 30 \text{MPa}$) | d = 20 cm |
| - слој дробљеног каменог агрегата 0/31 mm ($E_{v2} \geq 80 \text{MPa}$, $M_s \geq 40 \text{MPa}$) | d = 15 cm |
| - израда битуменизираног носећег слоја БНС 22А (Bit 50/70) | d = 7 cm |
| - израда хабајућег слоја од асфалт бетона АБ 11 (Bit 50/70) | d = 4 cm |

Сви детаљи попречних профила за обе улице су дати у цртежима Нормалних попречних профила у овом пројекту.

7. ОДВОДЊАВАЊЕ

Овим пројектом је извршена корекција постојећег система површинског одводњавања коловоза са контролисаним вођењем воде до нових сливника у обе улице. На нижим странама саобраћајница су предвиђени дренажни ровови којима се вода води до најближих дренажних спојева или испуста.

Овде је важно напоменути да тренутно у обе улице, на деоницама које су обрађене у пројекту не постоје ни сливници, ни дренажни ровови.

У ул. 12 Српске бригаде су предвиђена 3 нова сливника а у улици Черкез махала 2 нова сливника. У карактеристичним попречним профилима у пројекту су дати сви детаљи и коте које су битне за површинско одводњавање коловоза и одводњавање преко дренажних ровова.

У Београду,
Јун 2018.

Одговорни пројектант:

Владан Грујић, дипл. грађ. инж.

Нормални попречни профил ул. 12 Српске бригаде са новом коловозном конструкцијом

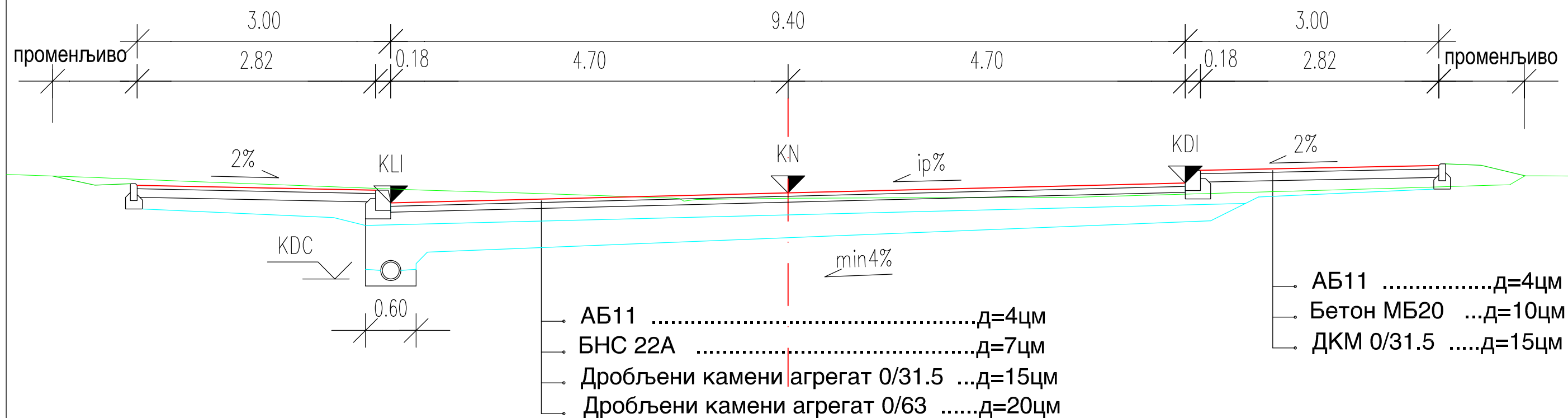

Нормални попречни профил ул. 12 Српске бригаде са санацијом постојеће коловозне конструкције

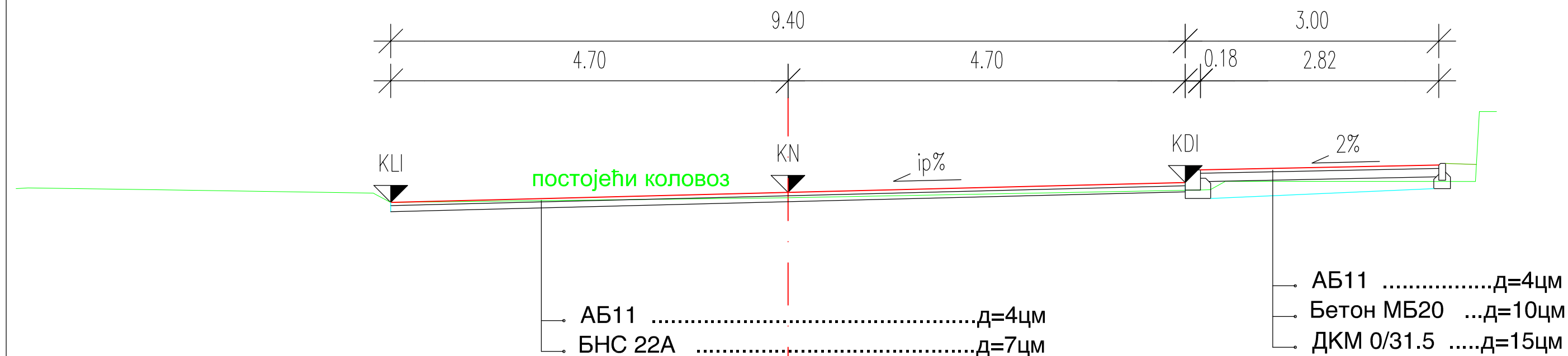

Пројектна организација:  ИНСТИТУТ ЗА ПУТЕВЕ А.Д. - БЕОГРАД ЗАВОД ЗА ПРОЈЕКТОВАЊЕ "ТРАСА"		Инвеститор:  ГРАД НОВИ ПАЗАР	
Одговорни пројектант: ВЛАДАН ГРУЈИЋ дипл.инж.грађ. Бр. лиценце: 315 5682 03	Потпис: 	Врста техничке документације: ГЛАВНИ ПРОЈЕКАТ Назив техничке документације: Пројекат уклапања конструкције новосаграђеног моста преко реке Рашке са приступним саобраћајницама на левој (ул. 12 Српске бригаде) и десној (ул. Черкез махала) страни реке	Назив дела пројекта: 1. ПРОЈЕКАТ УКЛАПАЊА САОБРАЋАЈНИЦА
Сарадници: 		Цртеж: НОРМАЛНИ ПОПРЕЧНИ ПРОФИЛИ И ДЕТАЉИ	
Бр. уговора: 404-172/17	Размера: 1:50(10)	Датум: 06.2018.	Број листа: 2.1.1.

Нормални попречни профил ул. Черкез махала са НОВОМ КОЛОВОЗНОМ КОНСТРУКЦИЈОМ

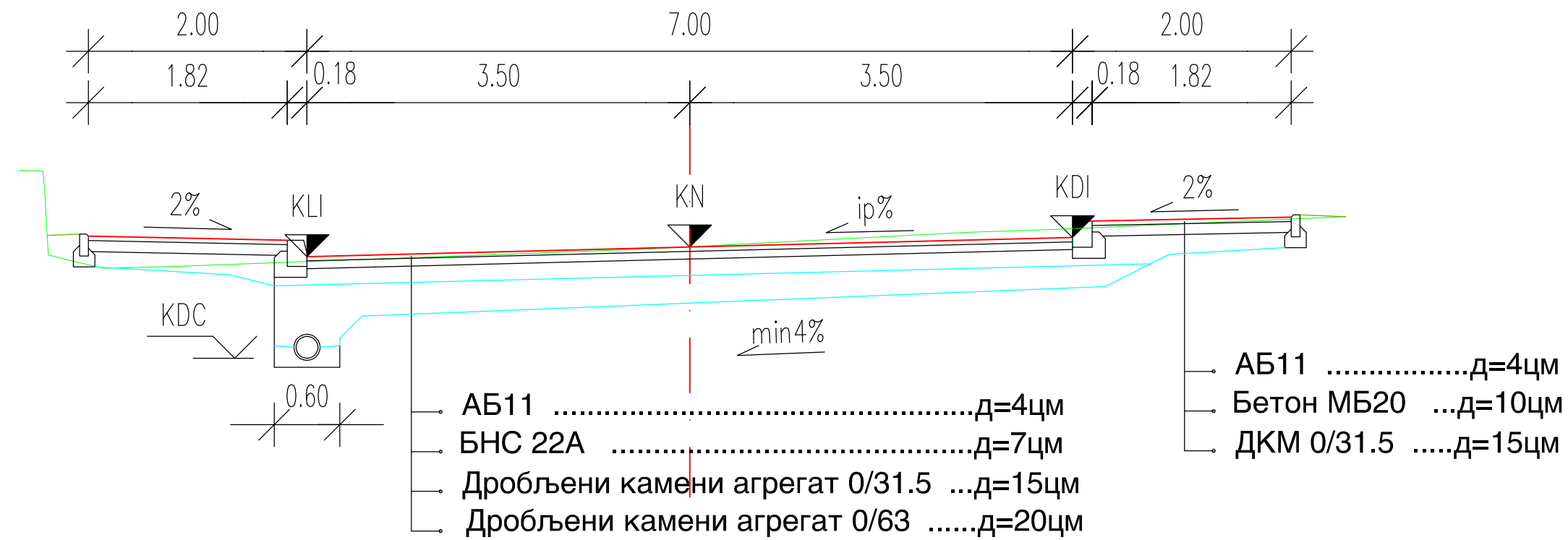

ДЕТАЉ ДРЕНАЖНОГ СПОЈА
P=1:20

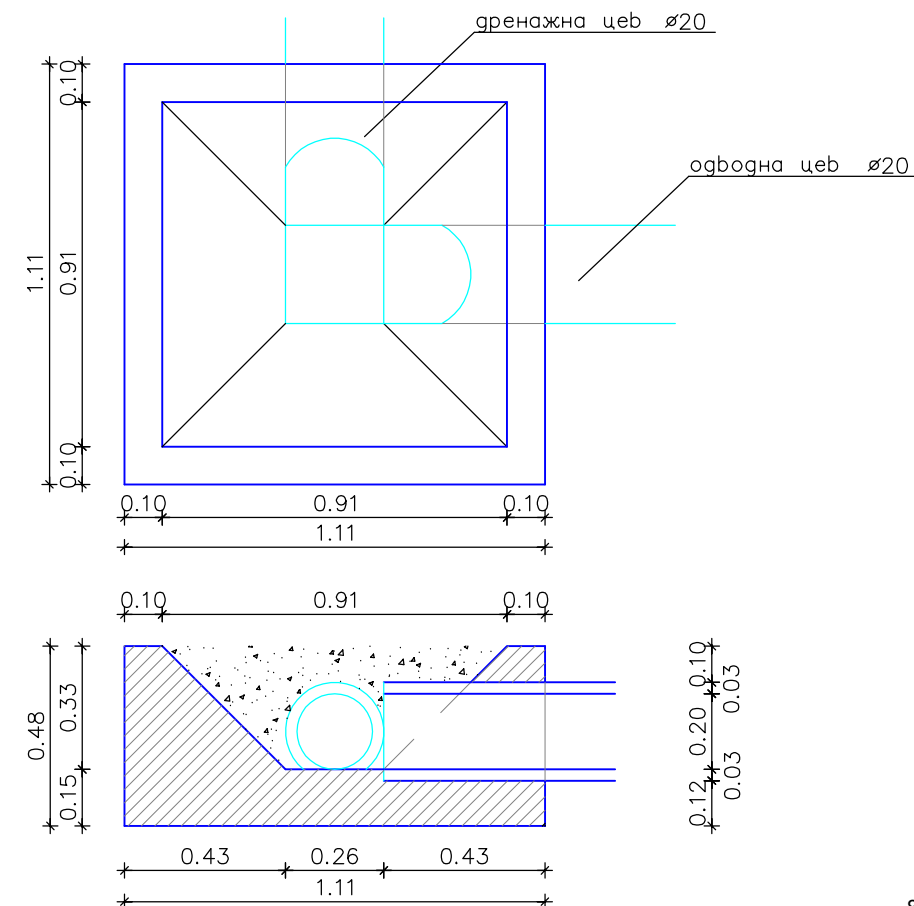

Пројектна организација:  ИНСТИТУТ ЗА ПУТЕВЕ А.Д. - БЕОГРАД ЗАВОД ЗА ПРОЈЕКТОВАЊЕ "ТРАСА"		Инвеститор:  ГРАД НОВИ ПАЗАР	
Одговорни пројектант: ВЛАДАН ГРУЈИЋ дипл.инж.грађ. Бр. лиценце: 315 5682 03	Потпис: 	Врста техничке документације: ГЛАВНИ ПРОЈЕКАТ	Назив дела пројекта: 1. ПРОЈЕКАТ УКЛАПАЊА САОБРАЋАЈНИЦА
Сарадници:		Назив техничке документације: Пројекат уклапања конструкције новосаграђеног моста преко реке Рашке са приступним саобраћајницама на левој (ул. 12 Српске бригаде) и десној (ул. Черкез махала) страни реке Цртеж: НОРМАЛНИ ПОПРЕЧНИ ПРОФИЛИ И ДЕТАЉИ	
Бр. уговора: 404-172/17	Размера: 1:50(10)	Датум: 06.2018.	Број листа: 2.1.2.



ДЕТАЉ ИВИЧЊАКА 18/24 НА ПЕШАЧКИМ ПРЕЛАЗИМА И УЛАЗИМА У ДВОРИШТА

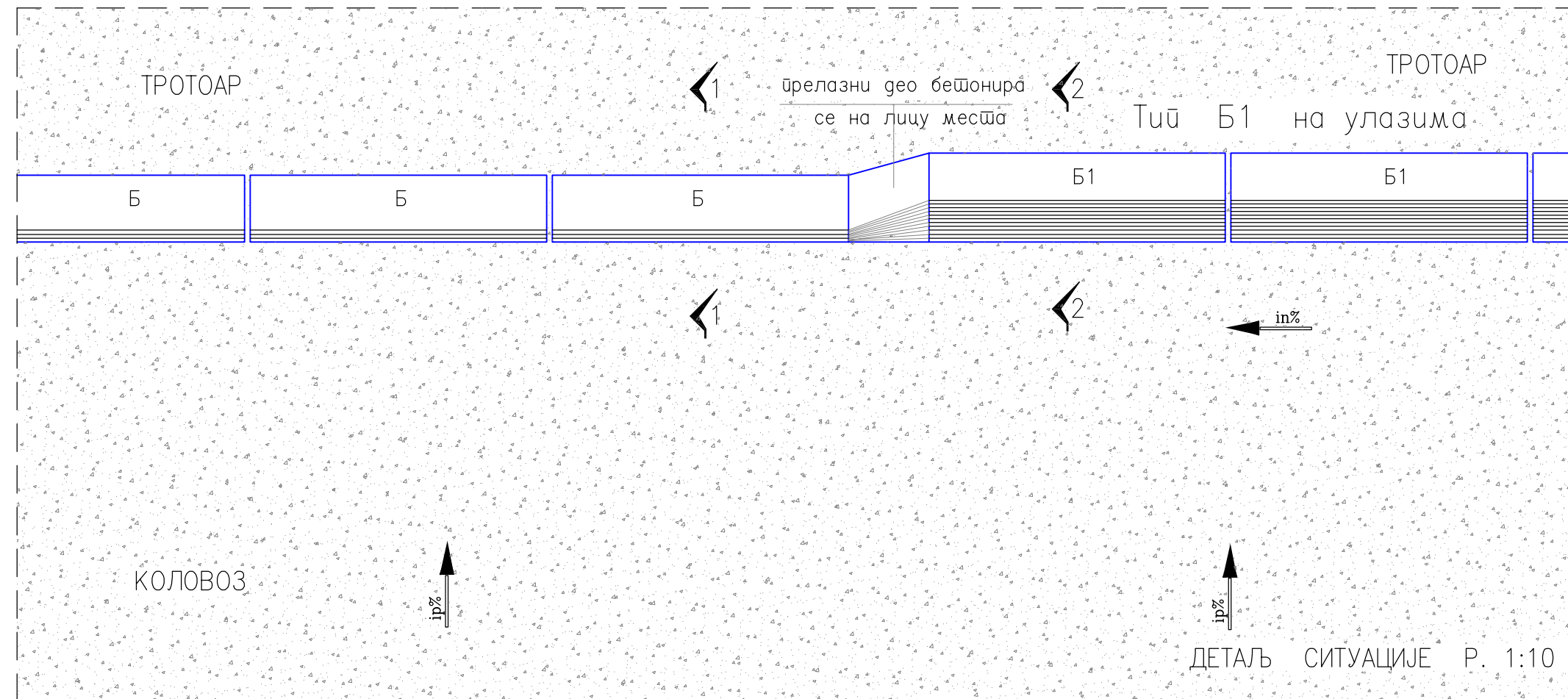

БЕТОНСКИ ИВИЧЊАК 18/24/80цм
Р. 1:10

Тип "Б" 18x24x80цм

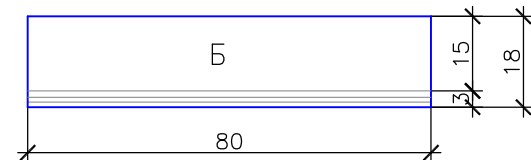

Тип "Б1" 18x24x80цм - окренуш - на улазима

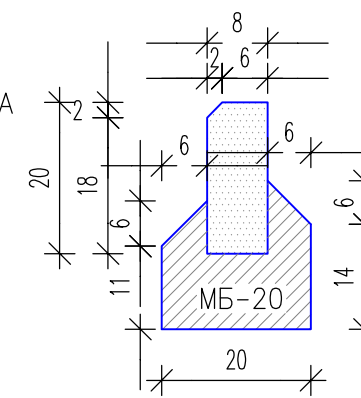
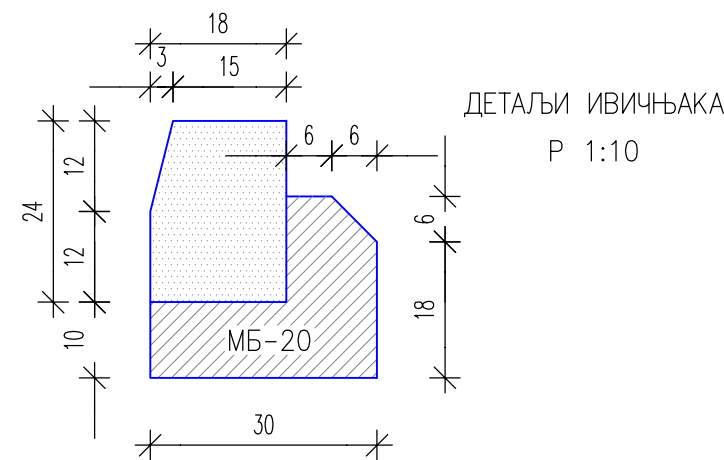
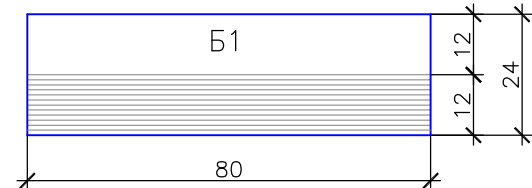

ПРЕСЕК 1 - 1 Р.1:10

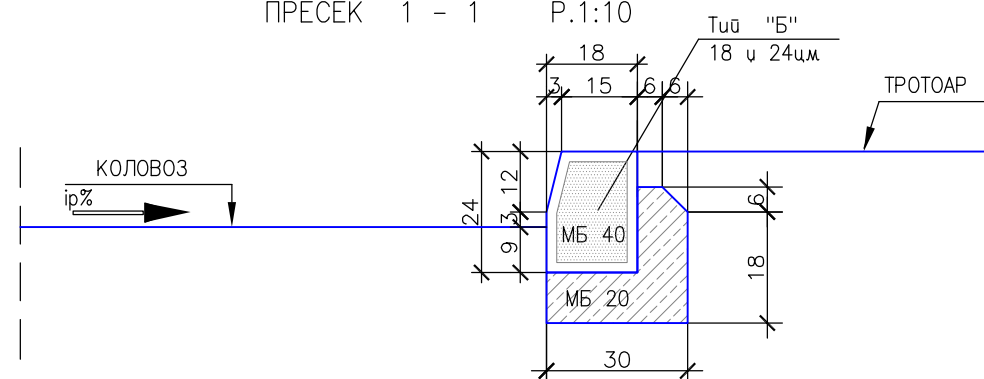

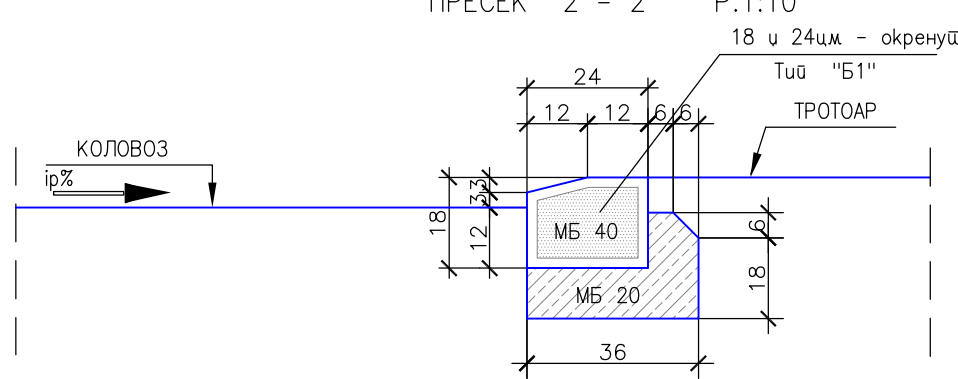

ПРЕСЕК 2 - 2 Р.1:10

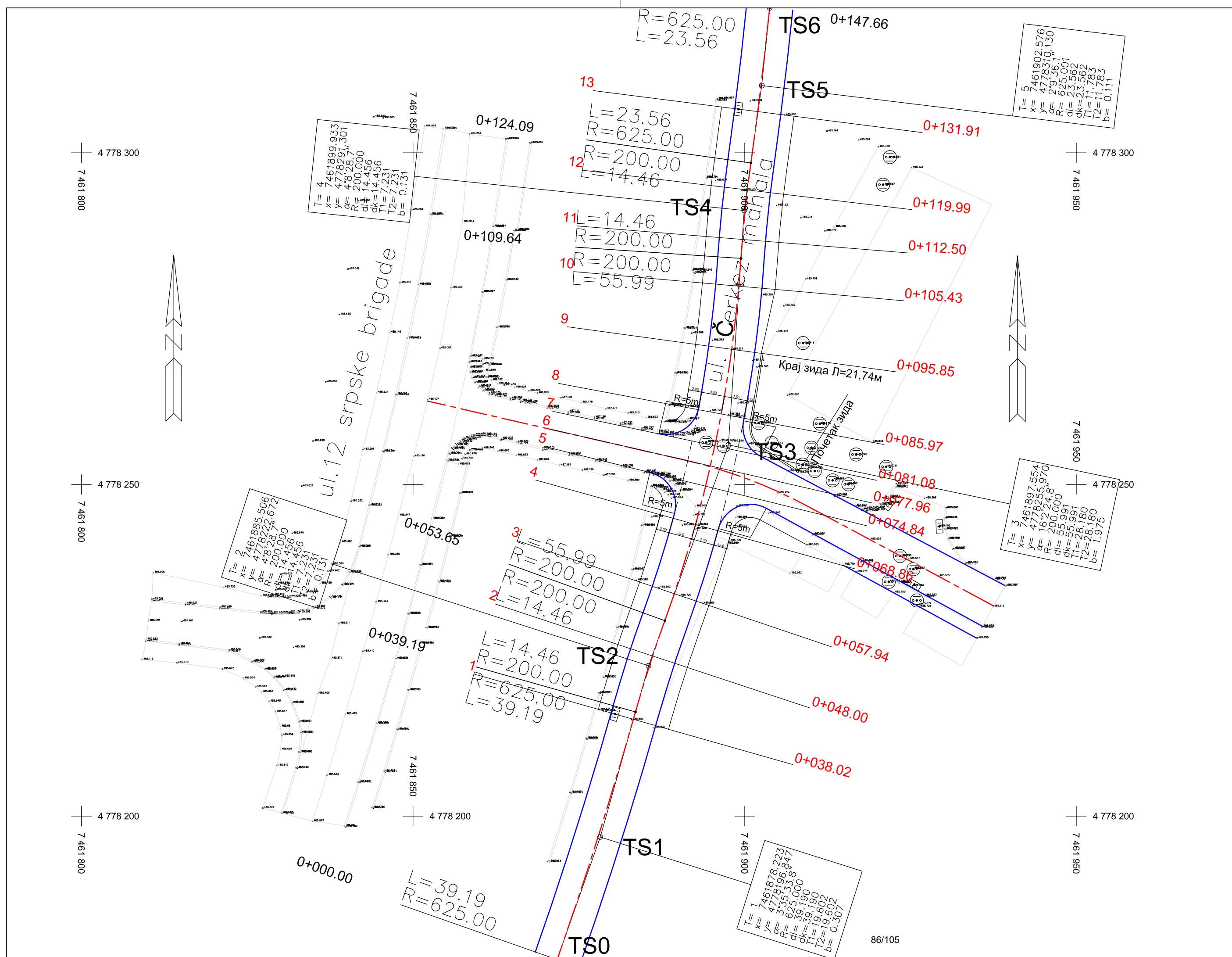

Пројектна организација:  ИНСТИТУТ ЗА ПУТЕВЕ А.Д. - БЕОГРАД ЗАВОД ЗА ПРОЈЕКТОВАЊЕ "ТРАСА"		Инвеститор:  ГРАД НОВИ ПАЗАР	
Одговорни пројектант: ВЛАДАН ГРУЈИЋ дипл.инж.грађ. Бр. лиценце: 315 5682 03		Потпис:  Врста техничке документације: ГЛАВНИ ПРОЈЕКАТ Назив техничке документације: Пројекат уклапања конструкције новосаграђеног моста преко реке Рашке са приступним саобраћајницама на левој (ул. 12 Српске бригаде) и десној (ул. Черкез махала) страни реке Цртеж: НОРМАЛНИ ПОПРЕЧНИ ПРОФИЛИ И ДЕТАЉИ	
Сарадници:  Владан С. Грујић дипл. грађ. инж. 315 5682 03 ОДГОВОРНИ ПРОЈЕКТАНТ		Назив дела пројекта: 1. ПРОЈЕКАТ УКЛАПАЊА САОБРАЋАЈНИЦА	
Бр. уговора: 404-172/17	Размера: 1:50(10)	Датум: 06.2018.	Број листа: 2.1.3.



Пројектна организација:  ИНСТИТУТ ЗА ПУТЕВЕ А.Д. - БЕОГРАД ЗАВОД ЗА ПРОЈЕКТОВАЊЕ "ТРАСА"		Инвеститор:  ГРАД НОВИ ПАЗАР	
Одговорни пројектант: ВЛАДАН ГРУЈИЋ дипл.инж.грађ.		Потпис: 	
Бр. лиценце: 315 5682 03		Врста техничке документације: ГЛАВНИ ПРОЈЕКАТ	
Сарадници:		Назив дела пројекта: 1. ПРОЈЕКАТ УКЛАПАЊА САОБРАЋАЈНИЦА	
		Назив техничке документације: Пројекат уклапања конструкције новосаграђеног моста преко реке Рашке са приступним саобраћајницама на левој (ул. 12 Српске бригаде) и десној (ул. Черкез махала) страни реке	
		Цртеж: СИТУАЦИОНИ ПЛАН УЛ. ЧЕРКЕЗ МАХАЛЕ	
Бр. уговора: 404-172/17	Размера: 1:500	Датум: 06.2018.	Број листа: 2.2.2.

PROFIL-1: OSA_12SRP_VER2
 RAZMERA 1:500/50

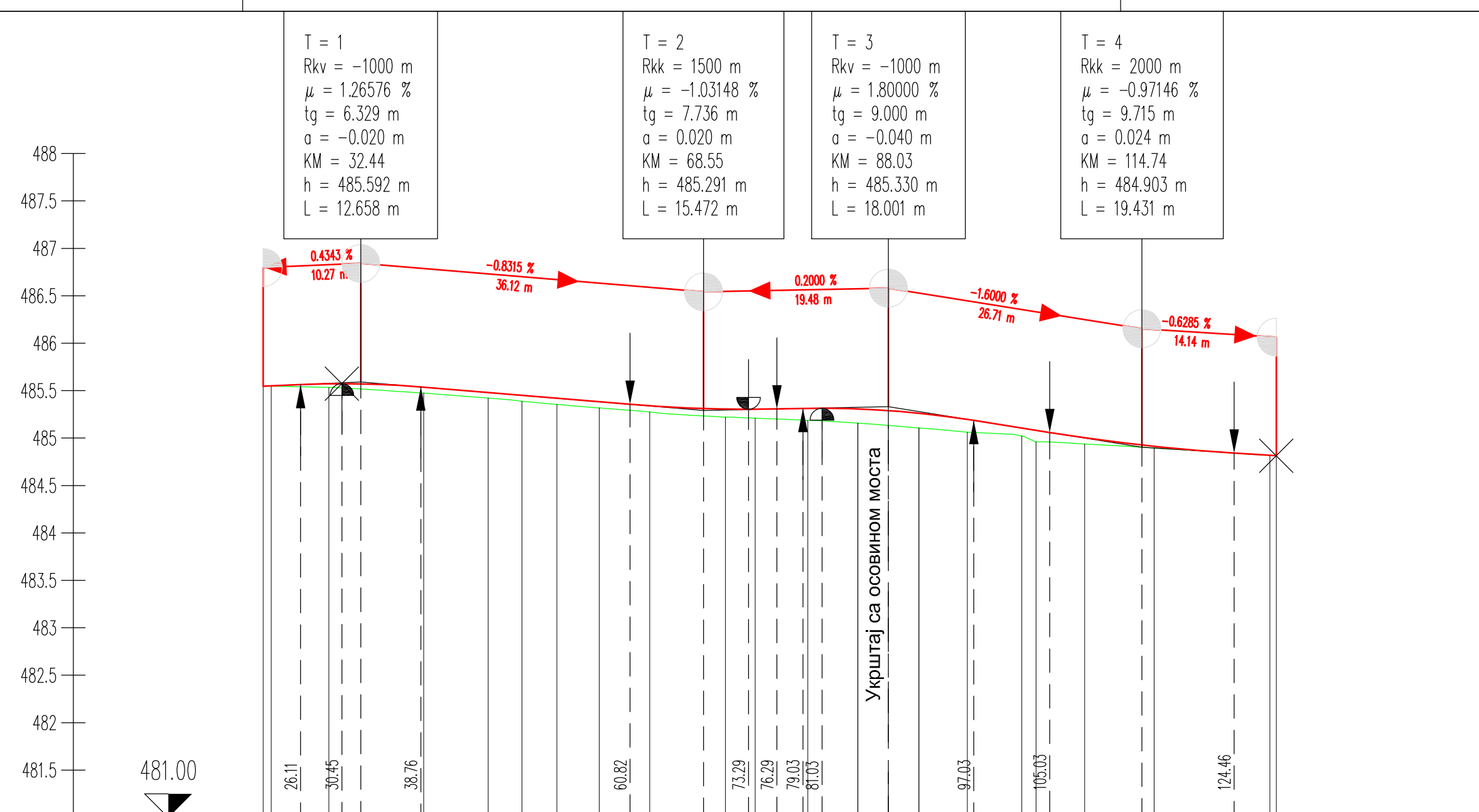

ОЗНАКЕ ПРОФИЛА	0.853 6.068 2 9.979 3 6.798 43.555 53.679 6 4.480 7 5.301 8 7.989 9 5.123 10 5.543 11 5.283 12 2.175 13 2.194 14 5.096 15 5.728 16 5.02 17 5.137 18 7.319 19 12.179 20 0.875
СТАЦИОНАЖЕ	22.16 23.01 29.08 39.06 45.86 49.41 53.09 57.57 62.87 70.86 73.98 79.53 84.81 88.03 91.25 96.34 101.27 105.03 8.71 16.03 28.21 28.88
КОТЕ ТЕРЕНА	485.547 485.546 485.535 485.474 485.422 485.388 485.355 485.318 485.276 485.220 485.210 485.187 485.157 485.134 485.107 485.063 485.021 484.961 484.938 484.895 484.817 484.814
КОТЕ НИВЕЛЕТЕ	485.547 485.551 485.573 485.537 485.480 485.450 485.420 485.383 485.340 485.306 485.304 485.313 485.307 485.290 485.262 485.197 485.106 485.082 485.003 484.913 484.818 484.814
ПРАВЦИ И КРИВИНЕ	Desno -- Krivina -- Levo R=-600.00 lk=30.74 R=-100.00 lk=24.64 R=+200.00 lk=61.67 R=-100.00 lk=24.64
ПОПРЕЧНИ НАГИБИ	Leva ivica 2.50 % Desna ivica -2.50 %

Пројектна организација: ИНСТИТУТ ЗА ПУТЕВЕ А.Д. - БЕОГРАД ЗАВОД ЗА ПРОЈЕКТОВАЊЕ "ТРАСА"		Инвеститор: ГРАД НОВИ ПАЗАР
Одговорни пројектант: ВЛАДАН ГРУЈИЋ дипл.инж.граф.	Потпис: 	Врста техничке документације: ГЛАВНИ ПРОЈЕКАТ
Бр. лиценце: 315 5682 03	Назив дела пројекта: 1. ПРОЈЕКАТ УКЛАПАЊА САОБРАЋАЈНИЦА	Назив техничке документације: Пројекат уклапања конструкције новосаграђеног моста преко реке Рашке са приступним саобраћајницама на левој (ул. 12 Српске бригаде) и десној (ул. Черкез махала) страни реке
Сарадници:	Владан С. Грујић дипл. град. инж. 315 5682 03	Цртеж: ПОДУЖНИ ПРОФИЛ УЛ. 12 СРПСКЕ БРИГАДЕ
Бр. уговора: 404-172/17	Размера: 1:50/500	Датум: 06.2018.
		Број листа: 2.3.1.

PROFIL-1: OSA_CERKEZ_VER2
 RAZMERA 1:500/50

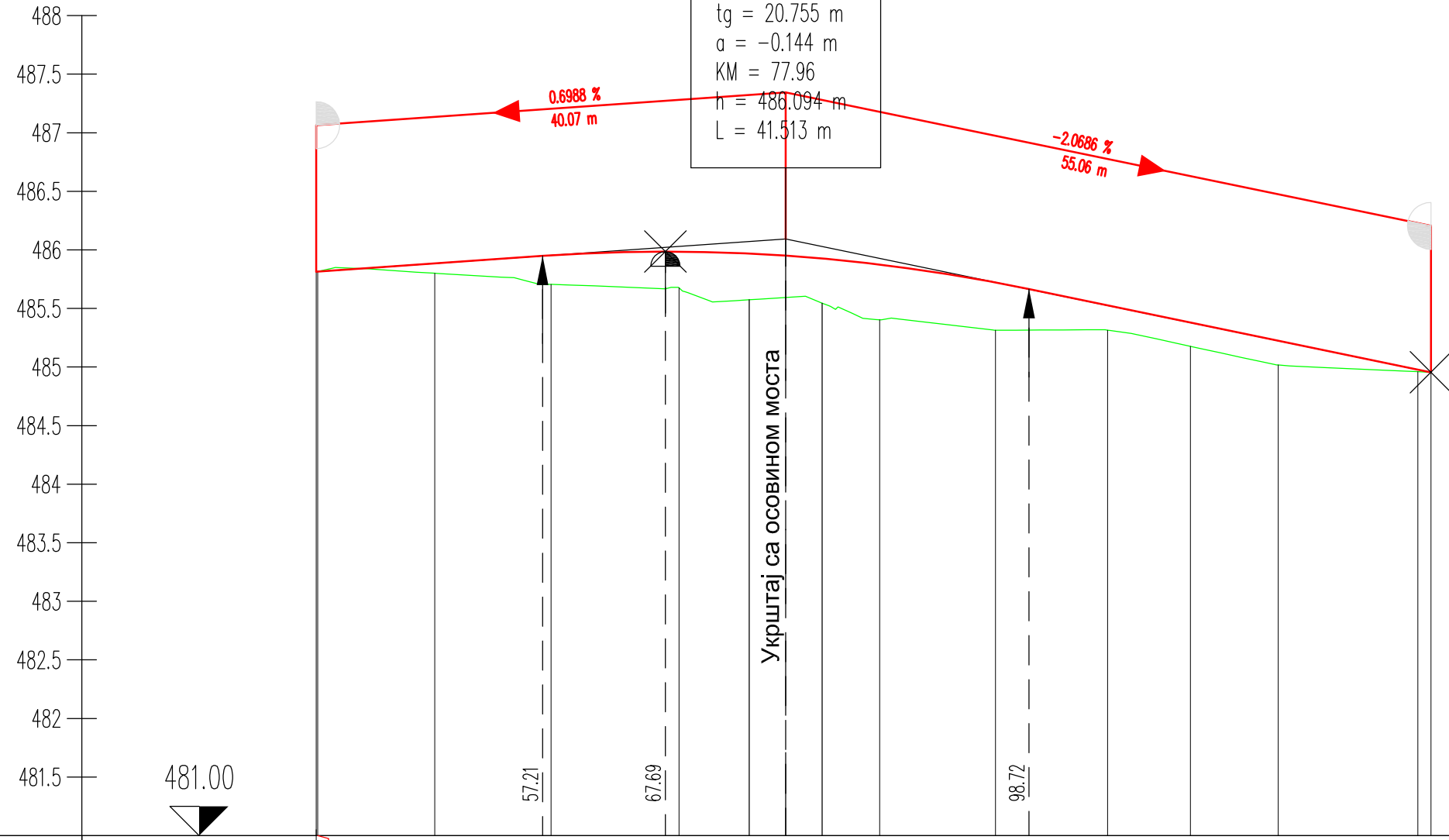

ОЗНАКЕ ПРОФИЛА	0.131 9.976 2 9.939 3 10.918 4 5.984 5.122 5.117 4.893 8 9.882 9 9.578 10 7.072 11 7.491 12 11.922 13.111
СТАЦИОНАЖЕ	37.89 38.02 48.00 57.93 68.85 74.84 77.96 81.07 85.96 95.85 0.1 5.42 12.50 19.99 31.91 33.02
КОТЕ ТЕРЕНА	485.814 485.816 485.800 485.705 485.676 485.574 485.594 485.545 485.404 485.314 485.315 485.176 485.017 484.960 484.955
КОТЕ НИВЕЛЕТЕ	485.814 485.815 485.885 485.964 485.985 485.969 485.950 485.926 485.874 485.721 485.526 485.380 485.225 484.978 484.955
ПРАВЦИ И КРИВИНЕ	<p>Desno - Krivina</p> <p>R=+200.00 lk=14.46</p> <p>R=-625.00 lk=39.19</p> <p>R=-200.00 lk=55.99</p> <p>R=+200.00 lk=14.46</p> <p>R=-625.00 lk=23.56</p>
ПОПРЕЧНИ НАГИБИ	<p>2.50 % L. ivica</p> <p>-2.50 % Desna ivica</p> <p>2.50 % ds=0.750%</p> <p>-2.40 %</p> <p>2.50 %</p> <p>-2.50 % ds=0.750%</p> <p>2.50 %</p> <p>88/105</p>

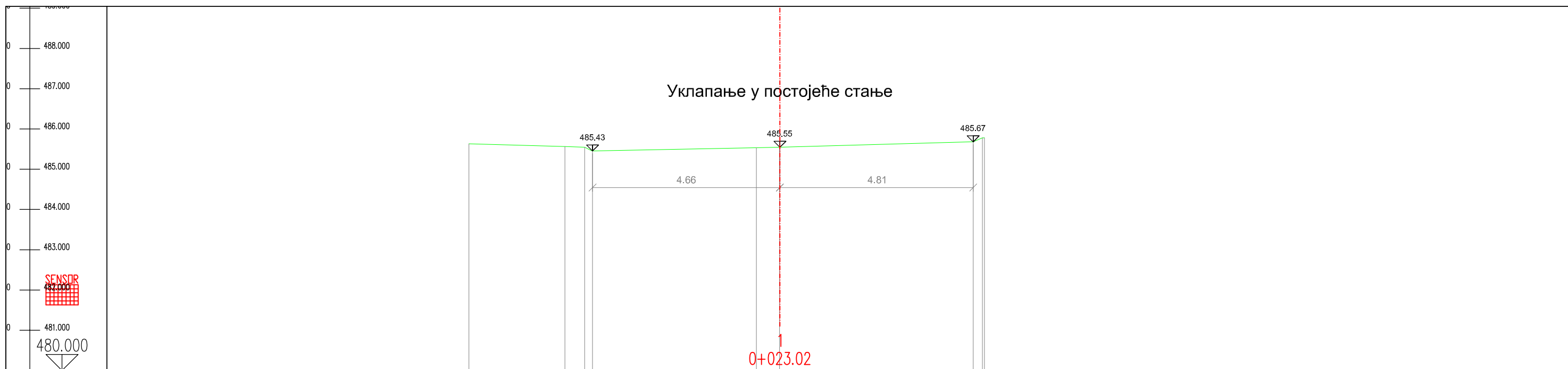

Пројектна организација:  ИНСТИТУТ ЗА ПУТЕВЕ А.Д. - БЕОГРАД ЗАВОД ЗА ПРОЈЕКТОВАЊЕ "ТРАСА"		Инвеститор:  ГРАД НОВИ ПАЗАР	
Одговорни пројектант: ВЛАДАН ГРУЈИЋ дипл.инж.грађ.		Потпис: 	
Бр. лиценце: 315 5682 03		Назив дела пројекта: 1. ПРОЈЕКАТ УКЛАПАЊА САОБРАЋАЈНИЦА	
Сарадници:  Владан С. Грујић дипл. грађ. инж. 315 5682 03 ОДГОВОРНИ ПРОЈЕКТАНТ		Назив техничке документације: Пројекат уклапања конструкције новосаграђеног моста преко реке Рашке са приступним саобраћајницама на левој (ул. 12 Српске бригаде) и десној (ул. Черкез махала) страни реке Цртеж: ПОДУЖНИ ПРОФИЛ УЛ. ЧЕРКЕЗ МАХАЛЕ	
Бр. уговора: 404-172/17	Размера: 1:50/500	Датум: 06.2018.	Број листа: 2.3.2.

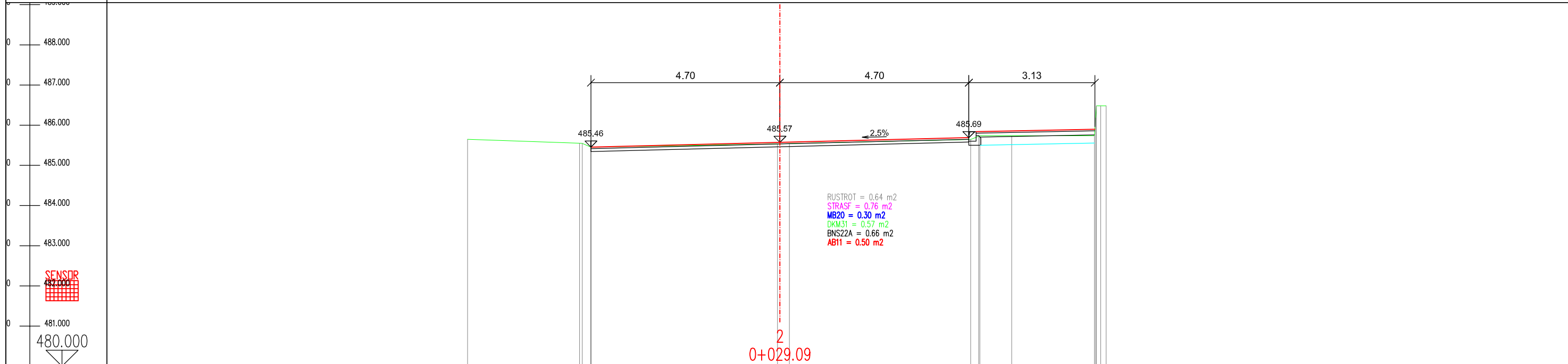

TEREN	485.633	485.564 485.547 485.430	485.535 485.545 485.546	485.671 485.787
OD.OSE	7.735	5.346 4.857 4.660	0.583 0.000 0.000	4.807 5.039





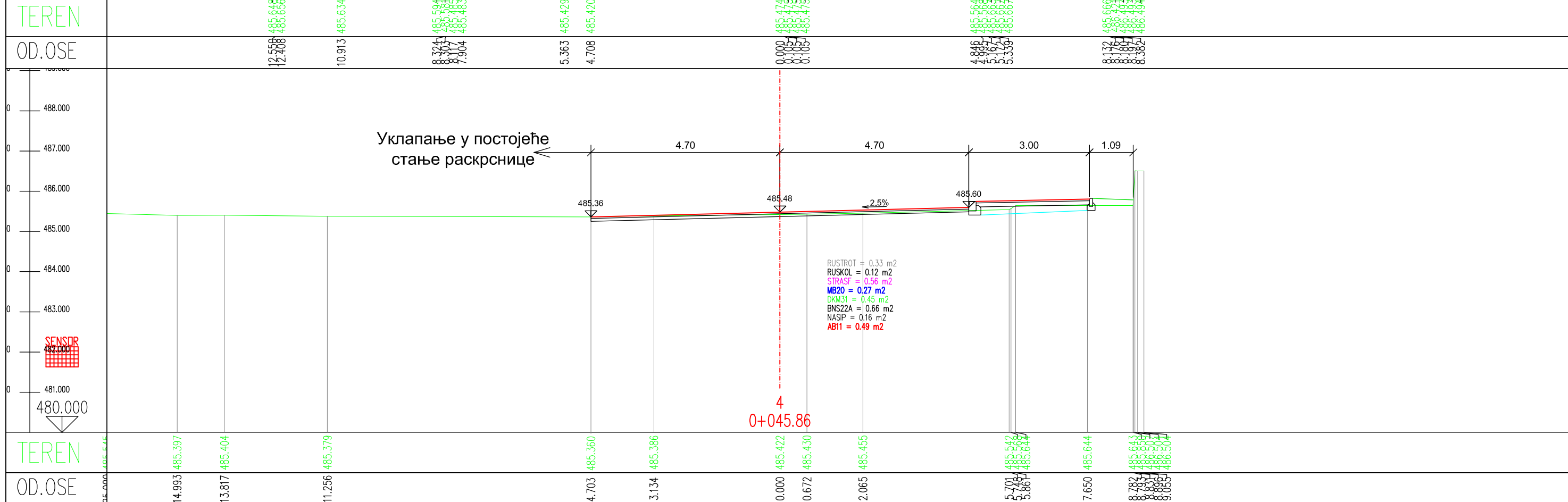
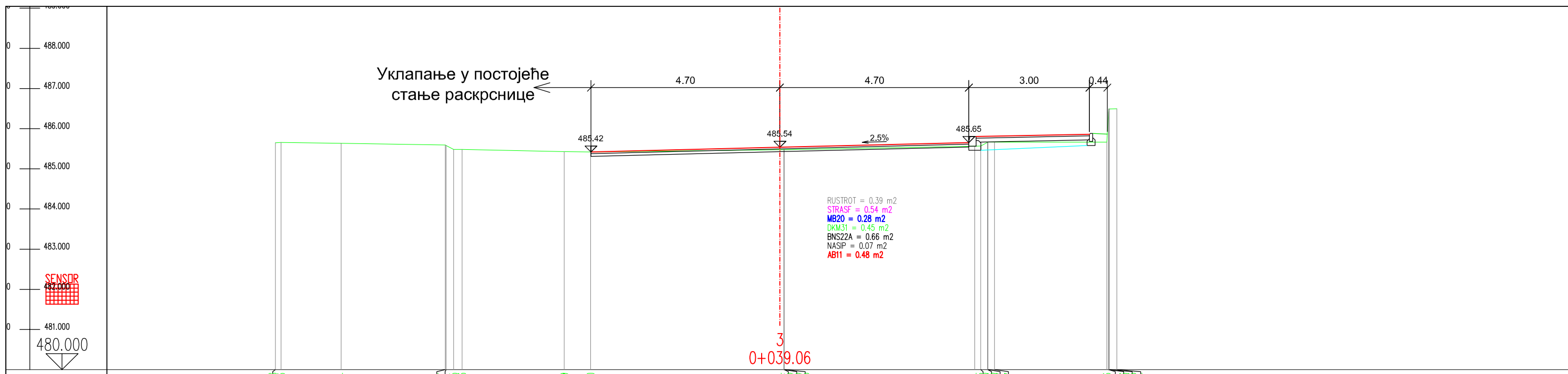

TEREN	485.650	485.551 485.538 485.460	485.536 485.542	485.645 485.738 485.738	485.739 485.831 485.831 486.462
OD.OSE	7.769	4.983 4.976 4.701	0.062 0.000 0.236	4.743 4.944 4.972 5.764	7.822 7.822 7.868 8.114

Одговорни пројектант: ВЛАДАН ГРУЈИЋ дипл.инж.грађ. Бр. лиценце: 315 5682 03		Потпис: 		Врста техничке документације: ГЛАВНИ ПРОЈЕКАТ		Назив дела пројекта: 1. ПРОЈЕКАТ УКЛАПАЊА САОБРАЋАЈНИЦА	
Сарадници: 		Назив техничке документације: Пројекат уклапања конструкције новосаграђеног моста преко реке Рашке са приступним саобраћајницама на левој (ул. 12 Српске бригаде) и десној (ул. Черкез махала) страни реке		Цртеж: КАРАКТЕРИСТИЧНИ ПОПРЕЧНИ ПРОФИЛИ УЛИЦЕ 12. СРПСКЕ БРИГАДЕ		Бр. уговора: 404-172/17	
				Датум: 06.2018.		Број листа: 2.4.1.1.	

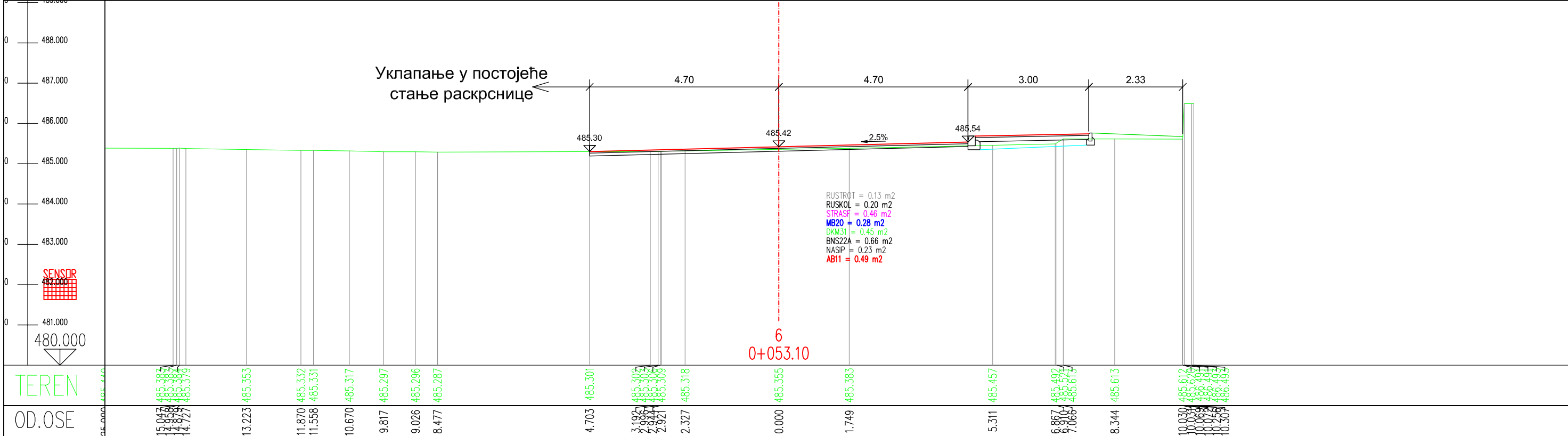
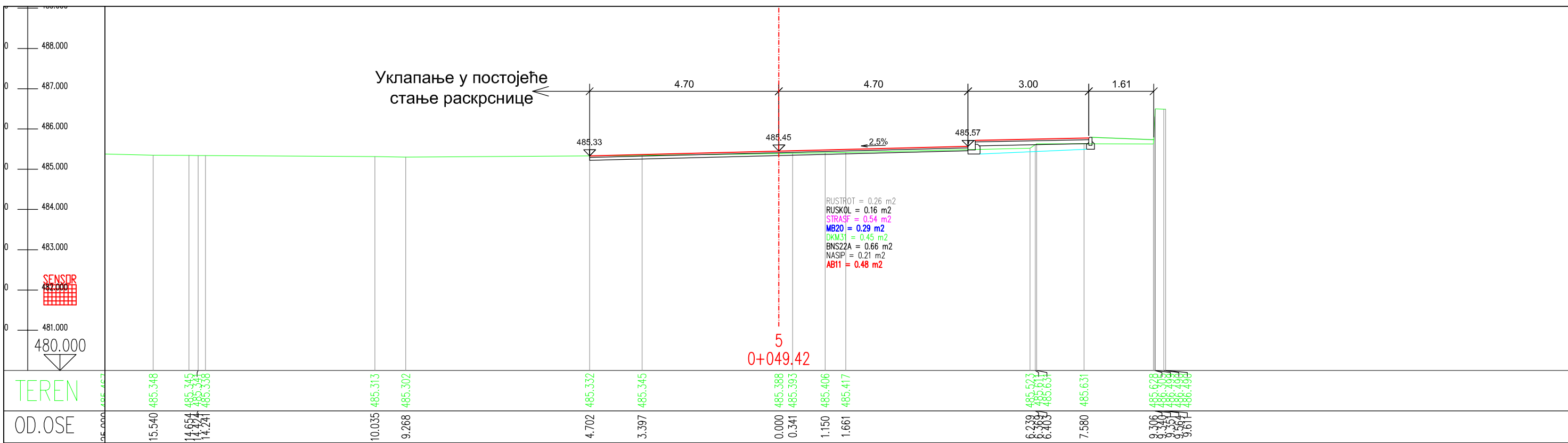

Пројектна организација:  ИНСТИТУТ ЗА ПУТЕВЕ А.Д. - БЕОГРАД ЗАВОД ЗА ПРОЈЕКТОВАЊЕ "ТРАСА"		Инвеститор:  ГРАД НОВИ ПАЗАР	
Одговорни пројектант: ВЛАДАН ГРУЈИЋ дипл.инж.граф. Бр. лиценце: 315 5682 03	Потпис: 	Врста техничке документације: ГЛАВНИ ПРОЈЕКАТ	Назив дела пројекта: 1. ПРОЈЕКАТ УКЛАПАЊА САОБРАЋАЈНИЦА
Сарадници:  Владан С. Грујић дипл. грађ. инж. 315 5682 03 ОДГОВОРНИ ПРОЈЕКТАНТ		Назив техничке документације: Пројекат уклапања конструкције новосаграђеног моста преко реке Рашке са приступним саобраћајницама на левој (ул. 12 Српске бригаде) и десној (ул. Черкез махала) страни реке	
		Цртеж: КАРАКТЕРИСТИЧНИ ПОПРЕЧНИ ПРОФИЛИ УЛИЦЕ 12. СРПСКЕ БРИГАДЕ	Бр. уговора: 404-172/17
		Размера: 1:100	Датум: 06.2018.
		Број листа: 2.4.1.2.	



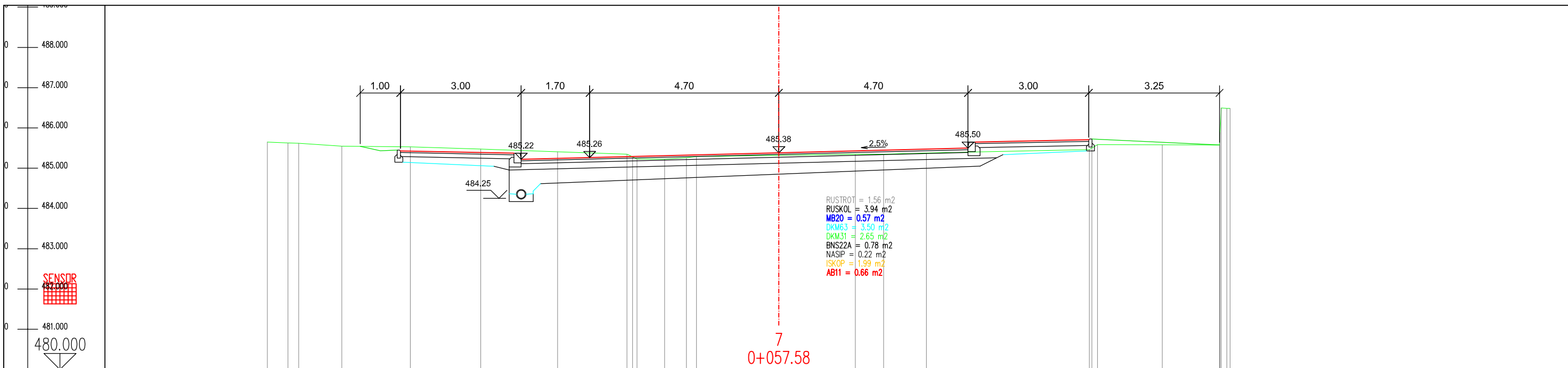

Пројектна организација:  ИНСТИТУТ ЗА ПУТЕВЕ А.Д. - БЕОГРАД ЗАВОД ЗА ПРОЈЕКТОВАЊЕ "ТРАСА"		Инвеститор:  ГРАД НОВИ ПАЗАР	
Одговорни пројектант: ВЛАДАН ГРУЈИЋ дипл.инж.граф. Бр. лиценце: 315 5682 03		Потпис: 	
Сарадници:  Владан С. Грујић дипл. грађ. инж. 315 5682 03 ОДГОВОРНИ ПРОЈЕКТАНТ		Врста техничке документације: ГЛАВНИ ПРОЈЕКАТ Назив дела пројекта: 1. ПРОЈЕКАТ УКЛАПАЊА САОБРАЋАЈНИЦА	
Назив техничке документације: Пројекат уклапања конструкције новосаграђеног моста преко реке Рашке са приступним саобраћајницама на левој (ул. 12 Српске бригаде) и десној (ул. Черкез махала) страни реке		Цртеж: КАРАКТЕРИСТИЧНИ ПОПРЕЧНИ ПРОФИЛИ УЛИЦЕ 12. СРПСКЕ БРИГАДЕ	
Бр. уговора: 404-172/17	Размера: 1:100	Датум: 06.2018.	Број листа: 2.4.1.3.

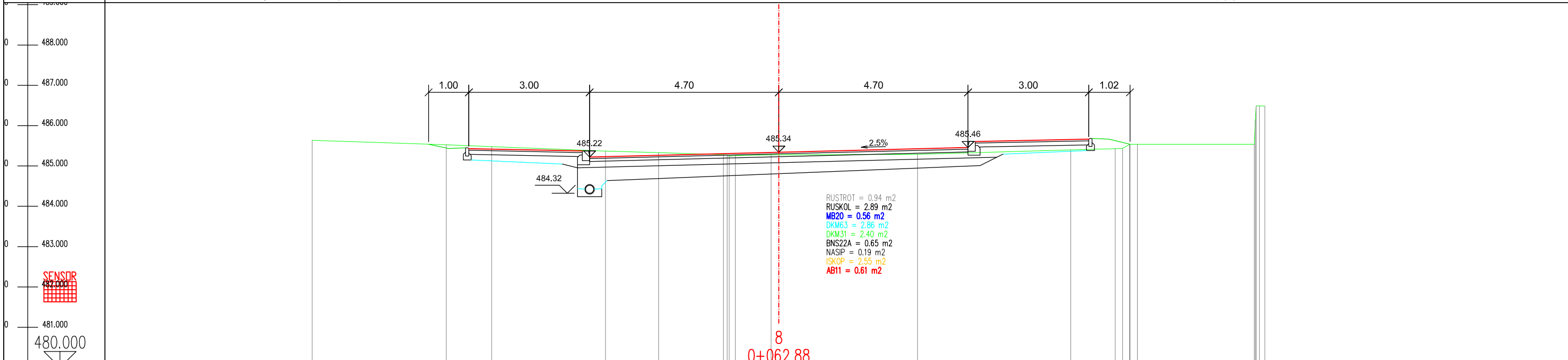

TEREN	485.649	485.628	485.618	485.548	485.530	485.475	485.409	485.349	485.224	485.227	485.257	485.287	485.318	485.346	485.348	485.378	485.463	485.507	485.581	485.578
OD.OSE	12.704	12.195	11.927	10.857	9.155	7.405	5.497	3.774	3.623	2.837	2.294	2.046	0.000	1.898	2.601	3.666	7.711	7.914	9.525	10.946



TEREN	485.636	485.524	485.478	485.371	485.333	485.279	485.274	485.261	485.276	485.276	485.289	485.397	485.430	485.432	485.516	485.516	485.537	485.537	485.489	486.489
OD.OSE	11.592	8.262	7.135	4.304	2.985	1.376	1.291	1.681	0.190	0.000	3.445	7.252	8.355	8.538	8.770	8.906	11.809	11.809	11.866	12.079



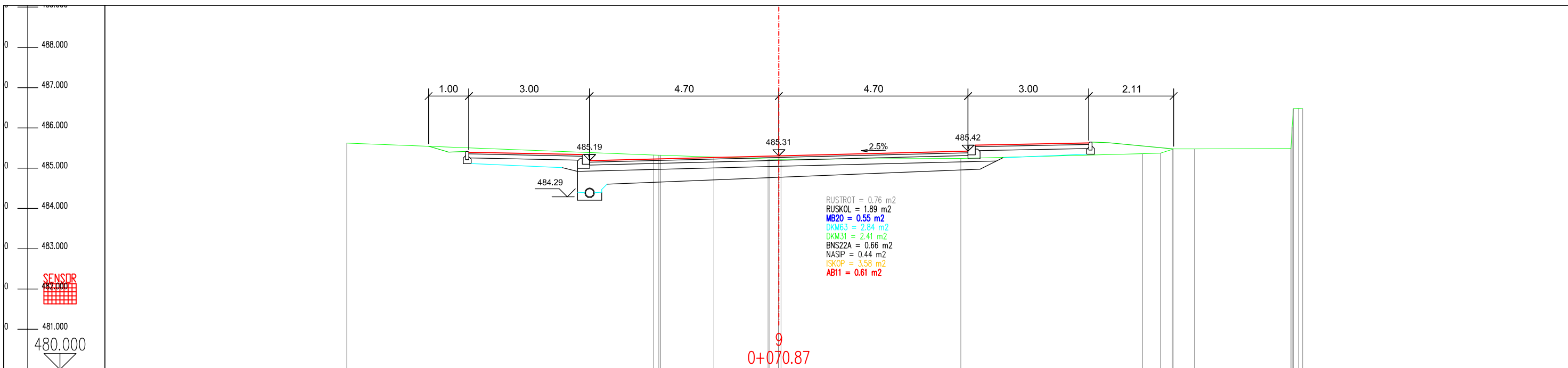

Пројектна организација:  ИНСТИТУТ ЗА ПУТЕВЕ А.Д. - БЕОГРАД ЗАВОД ЗА ПРОЈЕКТОВАЊЕ "ТРАСА"		Инвеститор:  ГРАД НОВИ ПАЗАР	
Одговорни пројектант: ВЛАДАН ГРУЈИЋ дипл.инж.граф. Бр. лиценце: 315 5682 03		Назив дела пројекта: 1. ПРОЈЕКАТ УКЛАПАЊА САОБРАЋАЈНИЦА	
Сарадници:  Владан С. Грујић дипл. грађ. инж. 315 5682 03		Потпис: <i>JB</i> Врста техничке документације: ГЛАВНИ ПРОЈЕКАТ Назив техничке документације: Пројекат уклапања конструкције новосаграђеног моста преко реке Рашке са приступним саобраћајницама на левој (ул. 12 Српске бригаде) и десној (ул. Черкез махала) страни реке	
Бр. уговора: 404-172/17		Назив техничке документације: КАРАКТЕРИСТИЧНИ ПОПРЕЧНИ ПРОФИЛИ УЛИЦЕ 12. СРПСКЕ БРИГАДЕ	
Размера: 1:100		Датум: 06.2018.	
Бр. листа: 2.4.1.4.			

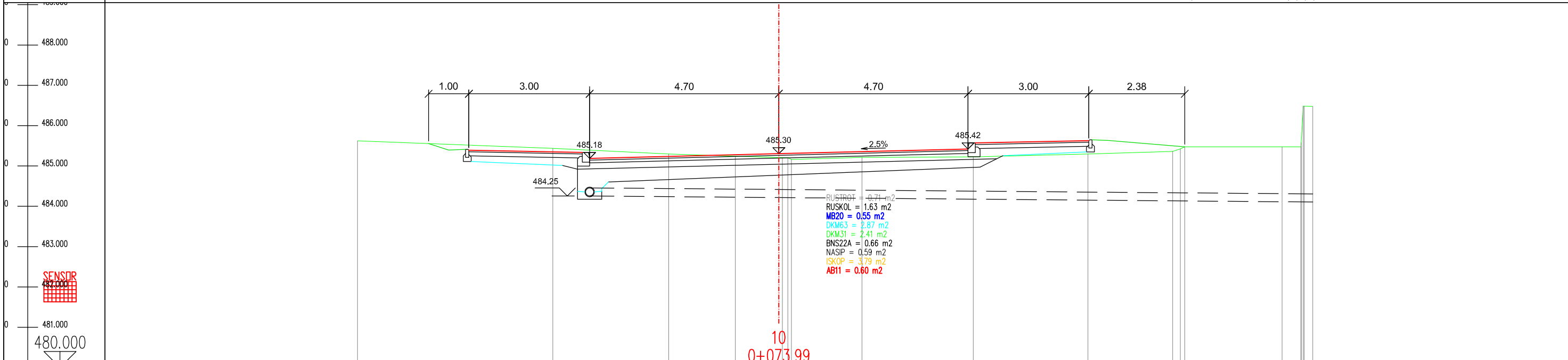

TEREN	485.624	485.325	485.321	485.275	485.229	485.225	485.220	485.220	485.220	485.241	485.359	485.372	485.468	485.479	485.486	
OD.OSE	10.731	3.118	2.981	2.934	1.615	0.266	0.456	0.001	0.000	0.053	4.519	9.036	9.477	9.779	10.325	12.722



TEREN	485.623	485.438	485.299	485.241	485.210	485.207	485.207	485.167	485.212	485.224	485.299	485.362	485.474	485.474	485.474
OD.OSE	10.466	5.615	2.735	1.079	0.000	0.087	0.225	0.313	2.066	4.831	7.677	8.672	10.084	12.502	12.969



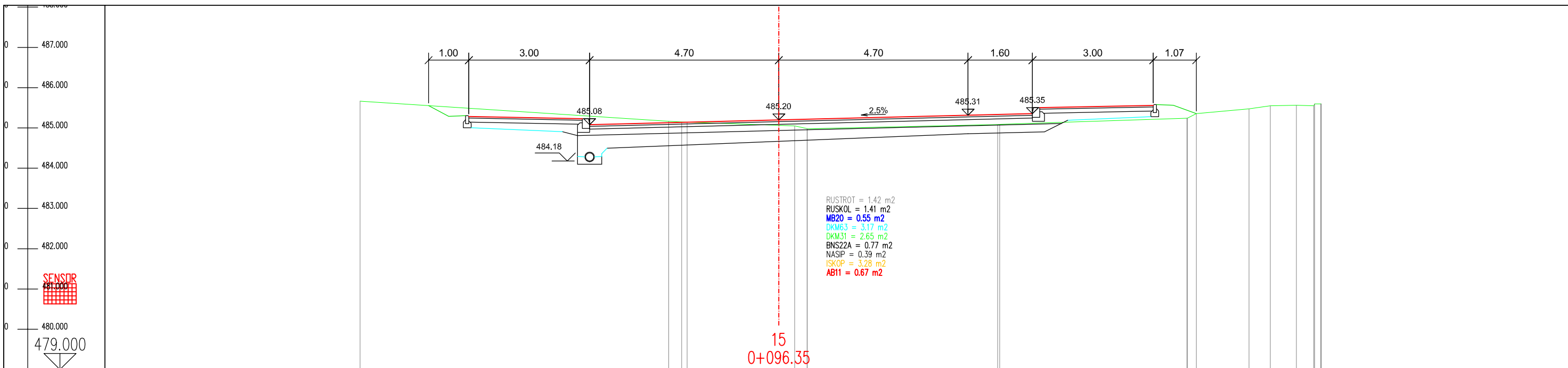

Пројектна организација:  ИНСТИТУТ ЗА ПУТЕВЕ А.Д. - БЕОГРАД ЗАВОД ЗА ПРОЈЕКТОВАЊЕ "ТРАСА"		Инвеститор:  ГРАД НОВИ ПАЗАР	
Одговорни пројектант: ВЛАДАН ГРУЈИЋ дипл.инж.граф. Бр. лиценце: 315 5682 03	Потпис: 	Врста техничке документације: ГЛАВНИ ПРОЈЕКАТ	Назив дела пројекта: 1. ПРОЈЕКАТ УКЛАПАЊА САОБРАЋАЈНИЦА
Сарадници:  Владан С. Грујић дипл. грађ. инж. 315 5682 03 ОДГОВОРНИ ПРОЈЕКТАНТ		Назив техничке документације: Пројекат уклапања конструкције новосаграђеног моста преко реке Рашке са приступним саобраћајницама на левој (ул. 12 Српске бригаде) и десној (ул. Черкез махала) страни реке Цртеж: КАРАКТЕРИСТИЧНИ ПОПРЕЧНИ ПРОФИЛИ УЛИЦЕ 12. СРПСКЕ БРИГАДЕ	
Бр. уговора: 404-172/17	Размера: 1:100	Датум: 06.2018.	Број листа: 2.4.1.5.

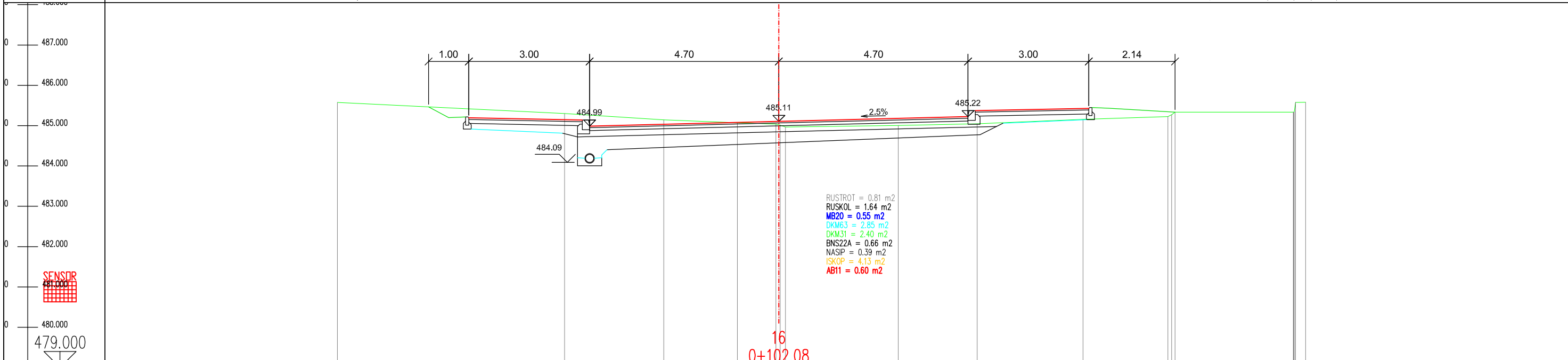

TEREN	10.404	485.664	485.166	485.145	485.063	485.049	484.983	484.979	485.086	485.086	485.240	485.240	485.551	485.564	485.564	485.564	485.564	485.564	485.564
OD.OSE			2.735	2.411	0.000	0.392	0.709	0.709	5.487	5.487	10.140	10.140	11.678	12.208	12.857	13.287	13.479	13.479	13.479



TEREN	10.966	485.576	485.302	485.142	485.071	485.037	485.017	484.965	485.003	485.047	485.156	485.255	485.255	485.564	485.564	485.564	485.564	485.564	485.564
OD.OSE			5.320	2.857	1.030	0.074	0.000	0.085	2.967	4.928	7.554	9.663	9.663	12.779	13.287	13.479	13.479	13.479	13.479



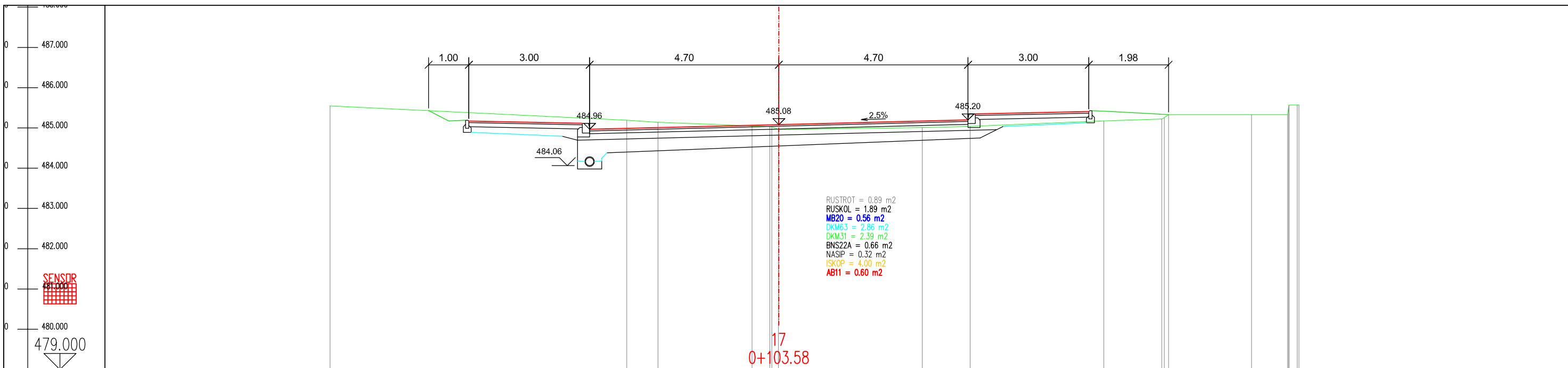

Пројектна организација:  ИНСТИТУТ ЗА ПУТЕВЕ А.Д. - БЕОГРАД ЗАВОД ЗА ПРОЈЕКТОВАЊЕ "ТРАСА"		Инвеститор:  ГРАД НОВИ ПАЗАР				
Одговорни пројектант: ВЛАДАН ГРУЈИЋ дипл.инж.граф. Бр. лиценце: 315 5682 03	Потпис: 	Врста техничке документације: ГЛАВНИ ПРОЈЕКАТ	Назив дела пројекта: 1. ПРОЈЕКАТ УКЛАПАЊА САОБРАЋАЈНИЦА			
Сарадници:  Владан С. Грујић дипл. граф. инж. 315 5682 03 ОДГОВОРНИ ПРОЈЕКТАНТ		Назив техничке документације: Пројекат уклапања конструкције новосаграђеног моста преко реке Рашке са приступним саобраћајницама на левој (ул. 12 Српске бригаде) и десној (ул. Черкез махала) страни реке				
Сарадници:		Цртеж: КАРАКТЕРИСТИЧНИ ПОПРЕЧНИ ПРОФИЛИ УЛИЦЕ 12. СРПСКЕ БРИГАДЕ	Бр. уговора: 404-172/17	Размера: 1:100	Датум: 06.2018.	Број листа: 2.4.1.8.

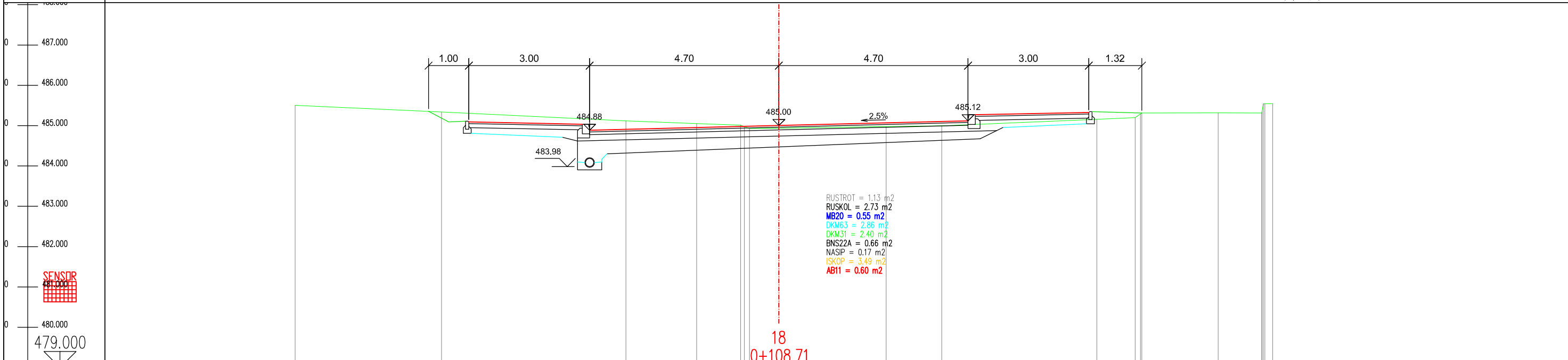

TEREN	485.548	485.192	485.141	485.056	485.027	484.961	485.010	485.037	485.174	485.221	485.332	485.339
OD.OSE	11.146	3.777	3.003	0.664	0.994	0.174	0.000	3.564	4.753	8.073	9.510	11.741



TEREN	485.504	485.340	485.118	485.051	485.012	484.974	484.938	484.977	484.996	485.156	485.200	485.315
OD.OSE	12.015	8.377	3.798	2.041	0.949	0.856	0.730	2.665	4.048	7.897	8.852	11.998



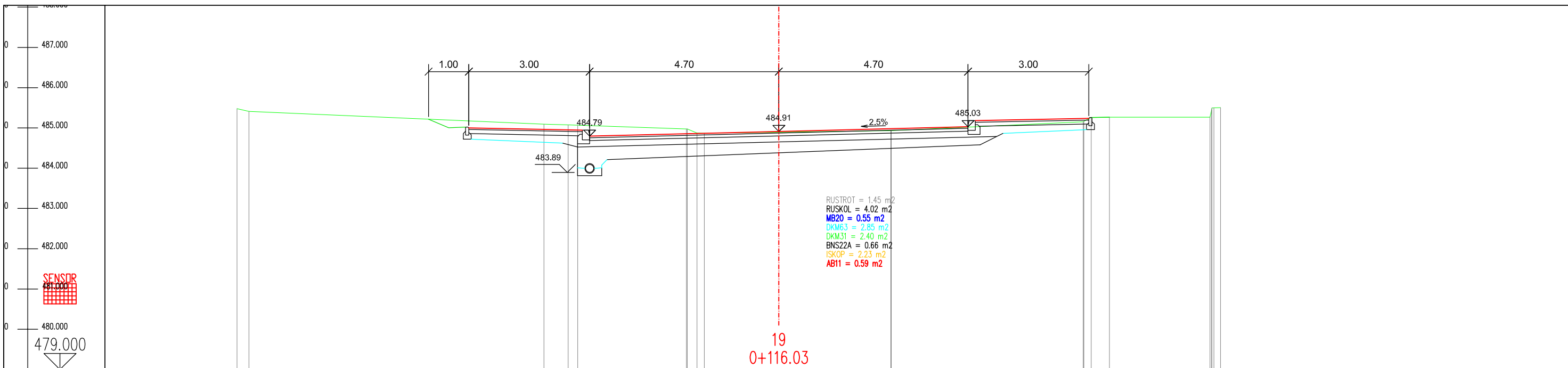

Пројектна организација:  ИНСТИТУТ ЗА ПУТЕВЕ А.Д. - БЕОГРАД ЗАВОД ЗА ПРОЈЕКТОВАЊЕ "ТРАСА"		Инвеститор:  ГРАД НОВИ ПАЗАР	
Одговорни пројектант: ВЛАДАН ГРУЈИЋ дипл.инж.граф. Бр. лиценце: 315 5682 03	Потпис: 	Врста техничке документације: ГЛАВНИ ПРОЈЕКАТ	Назив дела пројекта: 1. ПРОЈЕКАТ УКЛАПАЊА САОБРАЋАЈНИЦА
Сарадници:  Владан С. Грујић дипл. грађ. инж. 315 5682 03 ОДГОВОРНИ ПРОЈЕКТАНТ		Назив техничке документације: Пројекат уклапања конструкције новосаграђеног моста преко реке Рашке са приступним саобраћајницама на левој (ул. 12 Српске бригаде) и десној (ул. Черкез махала) страни реке	
Сарадници:		Цртеж: КАРАКТЕРИСТИЧНИ ПОПРЕЧНИ ПРОФИЛИ УЛИЦЕ 12. СРПСКЕ БРИГАДЕ	Бр. уговора: 404-172/17
Сарадници:		Датум: 06.2018.	Брј листа: 2.4.1.9.

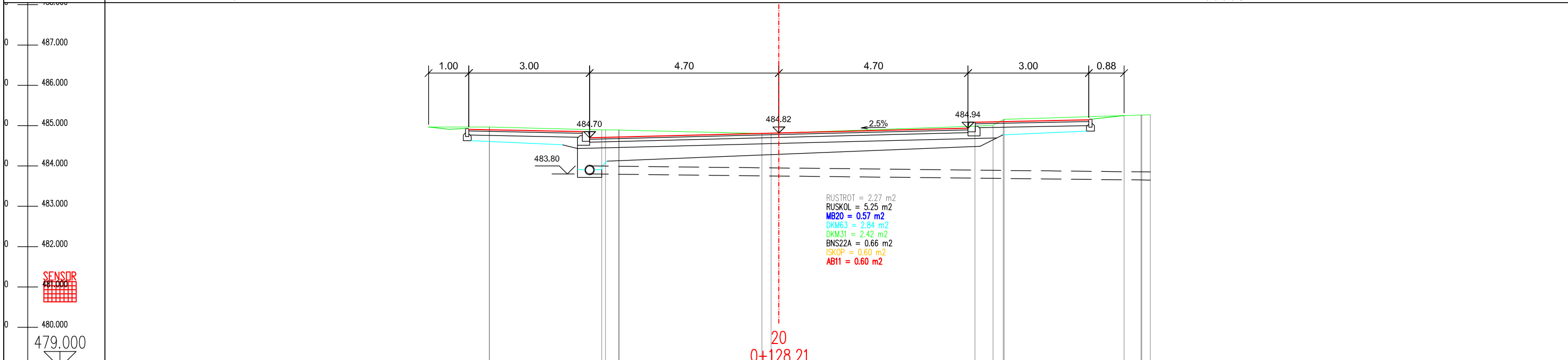

TEREN	13.458 485.477 13.163 485.409	5.835 485.093 5.233 485.074 4.996 485.068	2.294 484.973 2.276 484.973 2.087 484.874 1.851 484.870	0.000 484.895	2.784 484.934 2.786 484.934	7.560 485.152 7.468 485.074 8.270 485.265	10.708 485.268 10.758 485.268 10.609 485.268 10.874 485.502
OD.OSE							



TEREN	7.184 484.968 7.188 484.968	4.399 484.866 4.397 484.866 3.366 484.866	0.420 484.807 0.191 484.817 0.000 484.817		4.871 484.987 5.321 485.008 5.273 485.148 5.394 485.158	8.576 485.249 8.997 485.281 8.905 485.287 9.229 485.287	
OD.OSE							

Пројектна организација:  ИНСТИТУТ ЗА ПУТЕВЕ А.Д. - БЕОГРАД ЗАВОД ЗА ПРОЈЕКТОВАЊЕ "ТРАСА"		Инвеститор:  ГРАД НОВИ ПАЗАР	
Одговорни пројектант: ВЛАДАН ГРУЈИЋ дипл.инж.граф. Бр. лиценце: 315 5682 03		Потпис: 	
Сарадници:  Владан С. Грујић дипл. граф. инж. 315 5682 03 ОДГОВОРНИ ПРОЈЕКТАНТ		Врста техничке документације: ГЛАВНИ ПРОЈЕКАТ Назив дела пројекта: 1. ПРОЈЕКАТ УКЛАПАЊА САОБРАЋАЈНИЦА	
		Назив техничке документације: Пројекат уклапања конструкције новосаграђеног моста преко реке Рашке са приступним саобраћајницама на левој (ул. 12 Српске бригаде) и десној (ул. Черкез махала) страни реке	
		Цртеж: КАРАКТЕРИСТИЧНИ ПОПРЕЧНИ ПРОФИЛИ УЛИЦЕ 12. СРПСКЕ БРИГАДЕ	
Бр. уговора:	Размера:	Датум:	Број листа:
404-172/17	1:100	06.2018.	2.4.1.10.

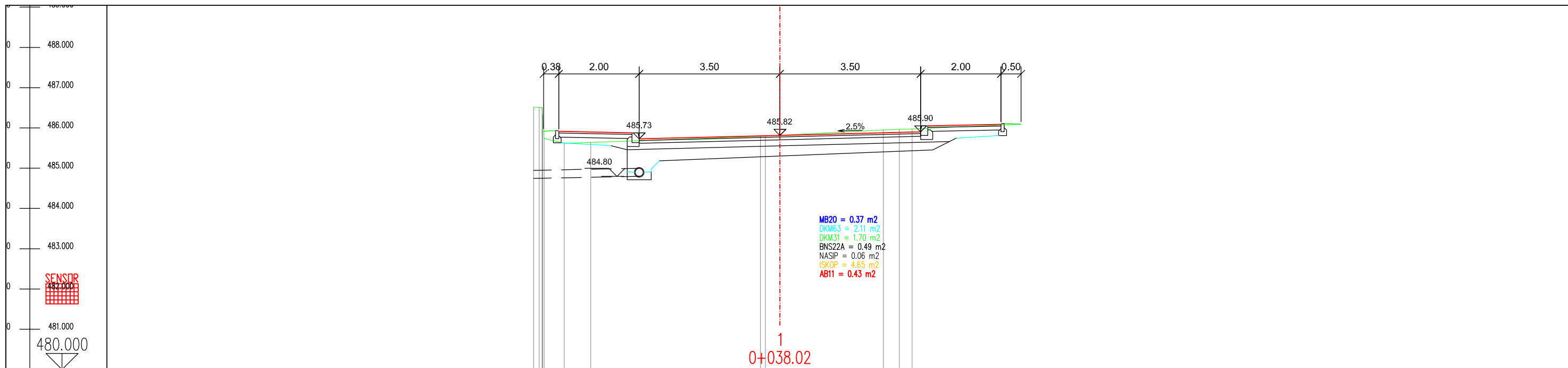



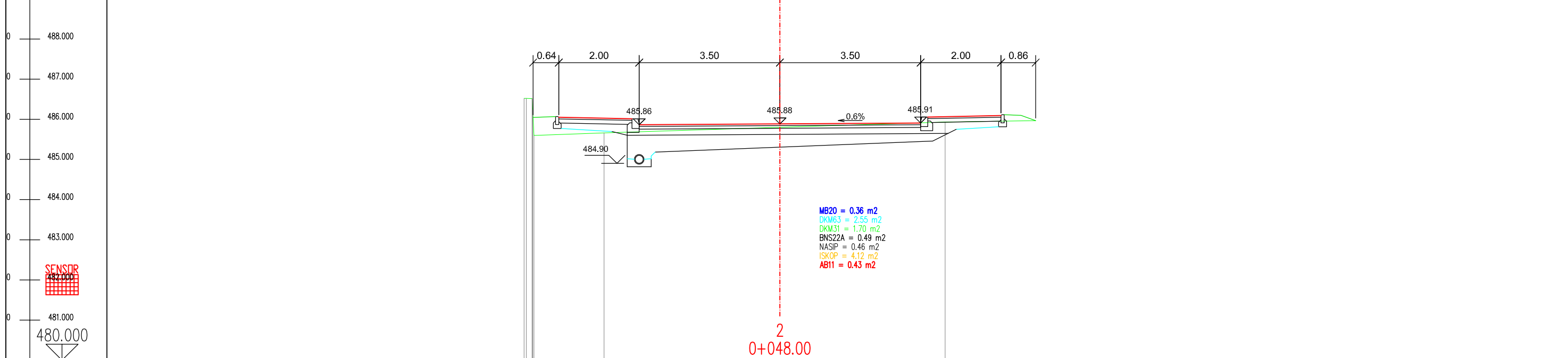

TEREN	486.517 486.517 486.503 486.325 485.741	485.621	485.638	485.796 485.796 485.817	485.950 485.964 485.974
-------	---	---------	---------	-------------------------------	-------------------------------

OD.OSE	6.125 5.987 5.814 5.800 5.865	5.366	4.704	0.483 0.360 0.000	2.572 2.971 3.290
--------	---	-------	-------	-------------------------	-------------------------



TEREN	486.519 486.517 486.517 486.256	485.660	485.800	485.932
-------	--	---------	---------	---------

OD.OSE	6.364 6.307 6.168 6.120	4.372	0.000	4.111
--------	----------------------------------	-------	-------	-------



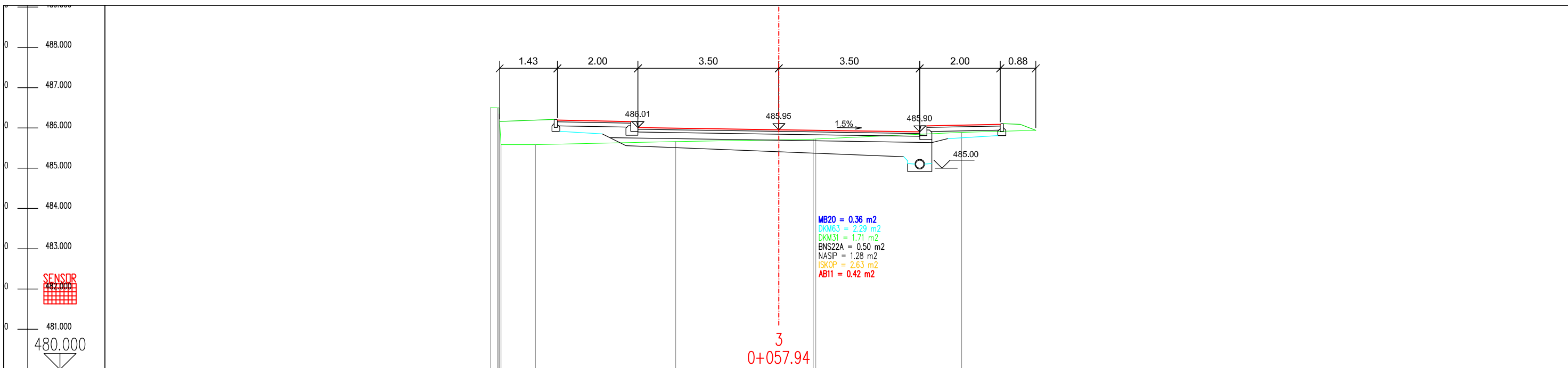

Пројектна организација:  ИНСТИТУТ ЗА ПУТЕВЕ А.Д. - БЕОГРАД ЗАВОД ЗА ПРОЈЕКТОВАЊЕ "ТРАСА"		Инвеститор:  ГРАД НОВИ ПАЗАР	
Одговорни пројектант: ВЛАДАН ГРУЈИЋ дипл.инж.граф. Бр. лиценце: 315 5682 03	Потпис: 	Врста техничке документације: ГЛАВНИ ПРОЈЕКАТ	Назив дела пројекта: 1. ПРОЈЕКАТ УКЛАПАЊА САОБРАЋАЈНИЦА
Сарадници: 		Назив техничке документације: Пројекат уклапања конструкције новосаграђеног моста преко реке Рашке са приступним саобраћајницама на левој (ул. 12 Српске бригаде) и десној (ул. Черкез махала) страни реке Цртеж: КАРАКТЕРИСТИЧНИ ПОПРЕЧНИ ПРОФИЛИ УЛИЦЕ ЧЕРКЕЗ МАХАЛЕ	
Бр. уговора: 404-172/17	Размера: 1:100	Датум: 06.2018.	Број листа: 2.4.2.1.

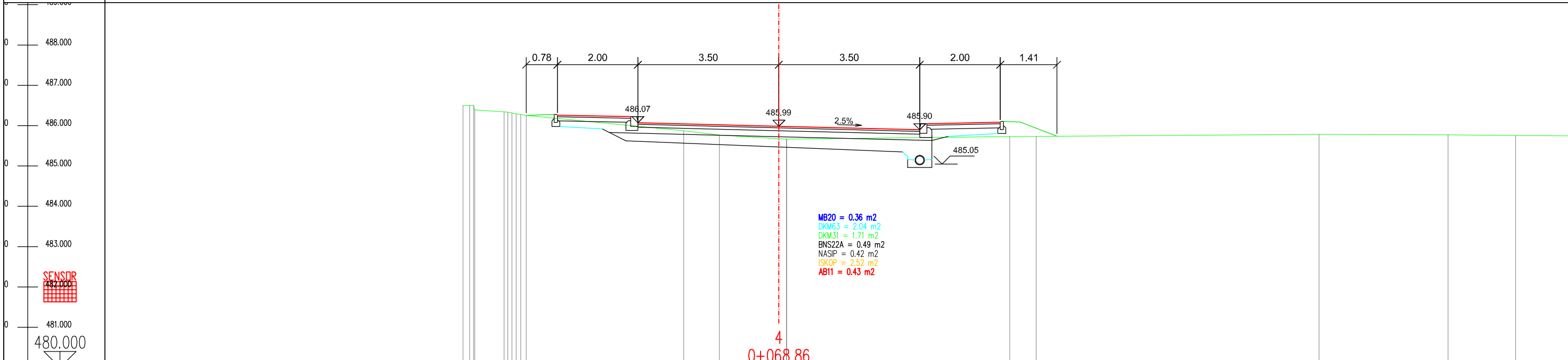

TEREN	485.507	485.505	485.504	485.503	485.502	485.501	485.585	485.661	485.705	485.729	485.889
OD.OSE	7.165	7.987	8.987	8.991	6.044	2.562	0.000	0.855	0.916	4.540	



TEREN	485.501	485.500	485.500	485.500	485.500	485.500	485.500	485.872	485.767	485.676	485.684	485.684	485.684	485.684	485.684	485.728	485.735	485.783	485.770	485.753
OD.OSE	7.946	7.981	7.981	7.981	7.981	7.981	7.981	2.361	1.477	0.000	0.183	0.190	0.190	0.190	0.190	5.734	6.393	13.417	16.622	18.301



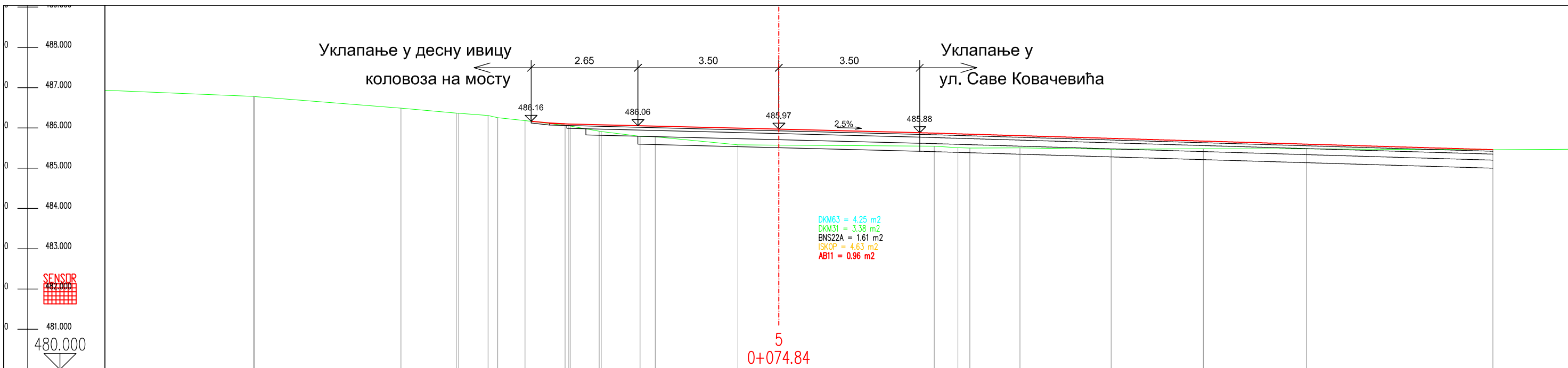

Пројектна организација:  ИНСТИТУТ ЗА ПУТЕВЕ А.Д. - БЕОГРАД ЗАВОД ЗА ПРОЈЕКТОВАЊЕ "ТРАСА"		Инвеститор:  ГРАД НОВИ ПАЗАР	
Одговорни пројектант: ВЛАДАН ГРУЈИЋ дипл.инж.граф. Бр. лиценце: 315 5682 03	Потпис: 	Врста техничке документације: ГЛАВНИ ПРОЈЕКАТ	Назив дела пројекта: 1. ПРОЈЕКАТ УКЛАПАЊА САОБРАЋАЈНИЦА
Сарадници:  Владан С. Грујић дипл. грађ. инж. 315 5682 03 ОДГОВОРНИ ПРОЈЕКТАНТ		Назив техничке документације: Пројекат уклапања конструкције новосаграђеног моста преко реке Рашке са приступним саобраћајницама на левој (ул. 12 Српске бригаде) и десној (ул. Черкез махала) страни реке	
		Цртеж: КАРАКТЕРИСТИЧНИ ПОПРЕЧНИ ПРОФИЛИ УЛИЦЕ ЧЕРКЕЗ МАХАЛЕ	Бр. уговора: 404-172/17
		Размера: 1:100	Датум: 06.2018.
		Број листа: 2.4.2.2.	

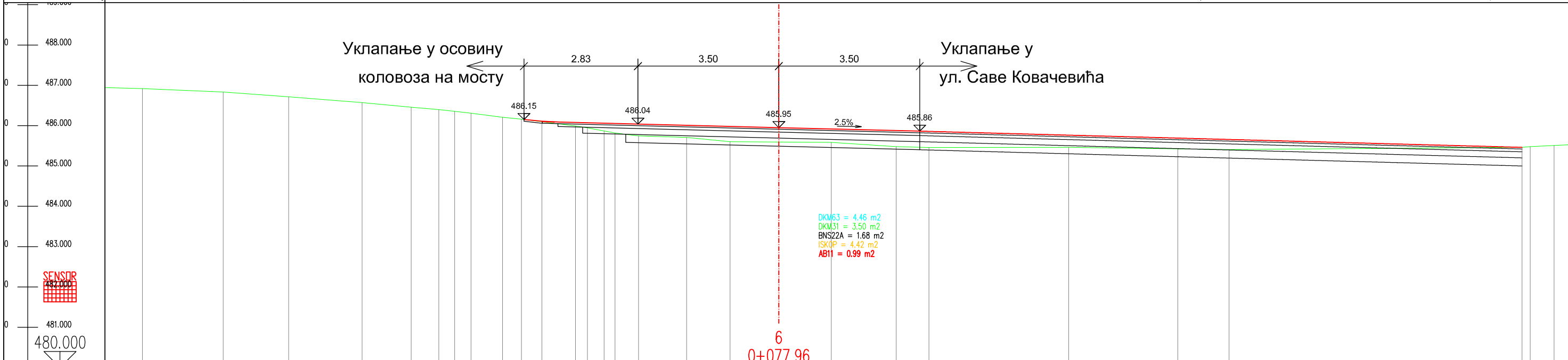





TEREN	486.785	486.779	486.481	486.481	486.369	486.362	486.307	486.255	486.182	486.065	486.053	485.919	485.909	485.792	485.780	485.581	485.574	485.547	485.509	485.501	485.503	485.472	485.483	485.478	485.460
OD.OSE	13.049	13.021	9.387	9.387	8.014	7.949	7.223	6.982	6.303	5.308	5.215	4.462	4.410	3.445	3.071	1.016	0.000	3.858	4.449	4.746	5.991	8.254	10.544	13.108	17.737

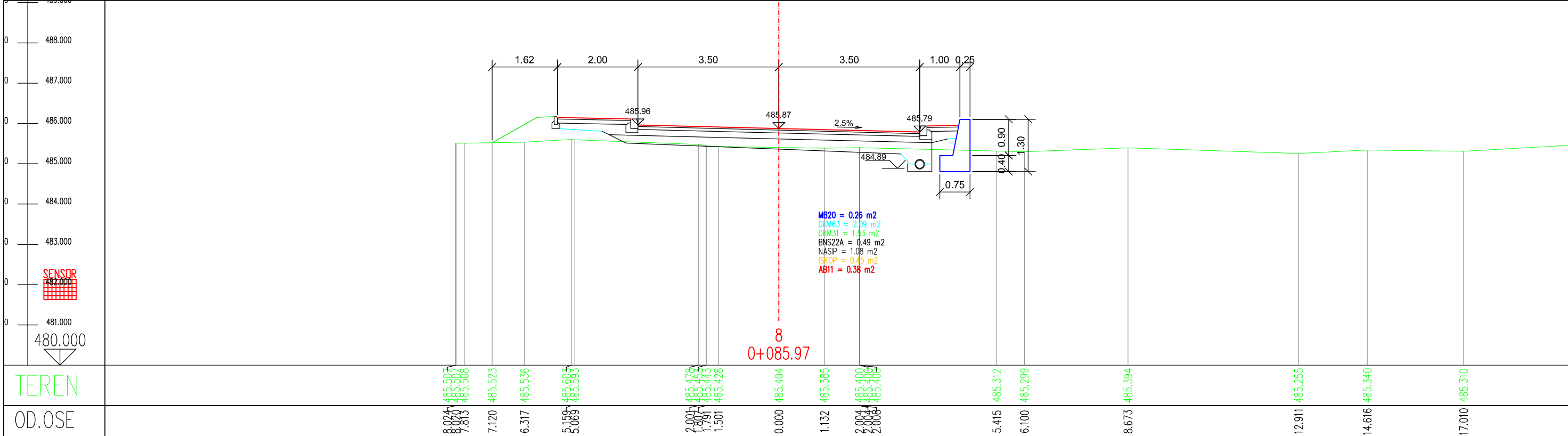
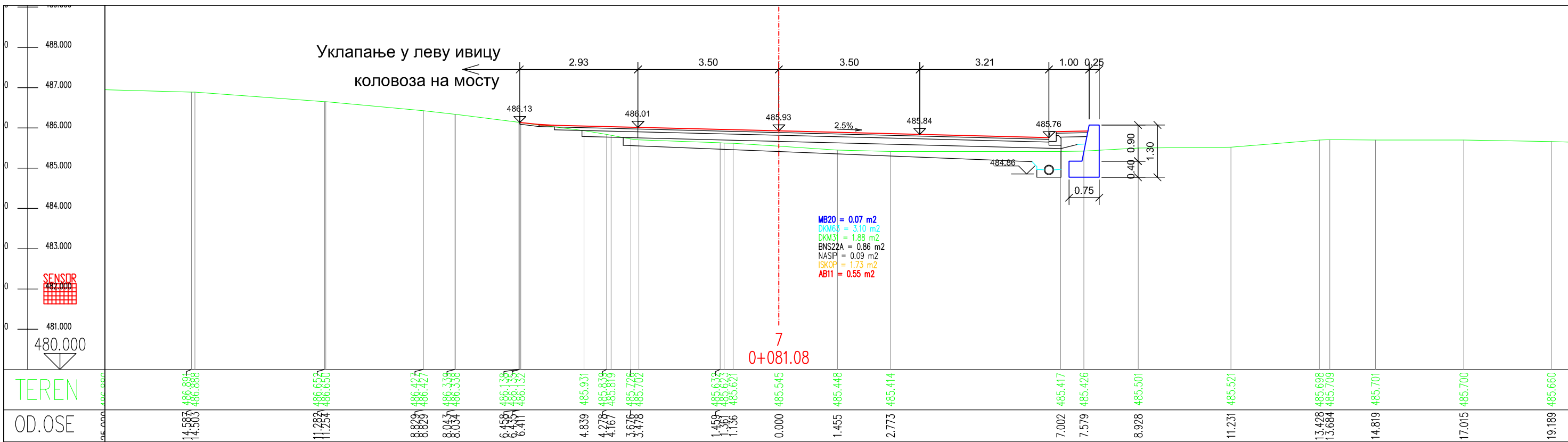

TEREN	486.918	486.835	486.716	486.571	486.459	486.398	486.354	486.309	486.209	486.159	486.099	485.992	485.943	485.869	485.818	485.747	485.706	485.602	485.594	485.585	485.478	485.458	485.461	485.424	485.408	485.461	485.460	485.507
OD.OSE	15.809	13.803	12.177	10.350	9.131	8.446	8.052	7.648	6.864	6.393	5.886	5.051	4.754	4.338	4.067	3.485	2.291	1.213	0.000	1.302	2.914	3.728	7.199	9.911	11.183	18.461	18.666	19.259

Пројектна организација:  ИНСТИТУТ ЗА ПУТЕВЕ А.Д. - БЕОГРАД ЗАВОД ЗА ПРОЈЕКТОВАЊЕ "ТРАСА"		Инвеститор:  ГРАД НОВИ ПАЗАР	
Одговорни пројектант: ВЛАДАН ГРУЈИЋ дипл.инж.граф. Бр. лиценце: 315 5682 03	Потпис: 	Врста техничке документације: ГЛАВНИ ПРОЈЕКАТ	Назив дела пројекта: 1. ПРОЈЕКАТ УКЛАПАЊА САОБРАЋАЈНИЦА
Сарадници:  Владан С. Грујић дипл. граф. инж. 315 5682 03 ОДГОВОРНИ ПРОЈЕКТАНТ		Назив техничке документације: Пројекат уклапања конструкције новосаграђеног моста преко реке Рашке са приступним саобраћајницама на левој (ул. 12 Српске бригаде) и десној (ул. Черкез махала) страни реке	
		Цртеж: КАРАКТЕРИСТИЧНИ ПОПРЕЧНИ ПРОФИЛИ УЛИЦЕ ЧЕРКЕЗ МАХАЛЕ	Бр. уговора: 404-172/17
		Датум: 06.2018.	Број листа: 2.4.2.3.





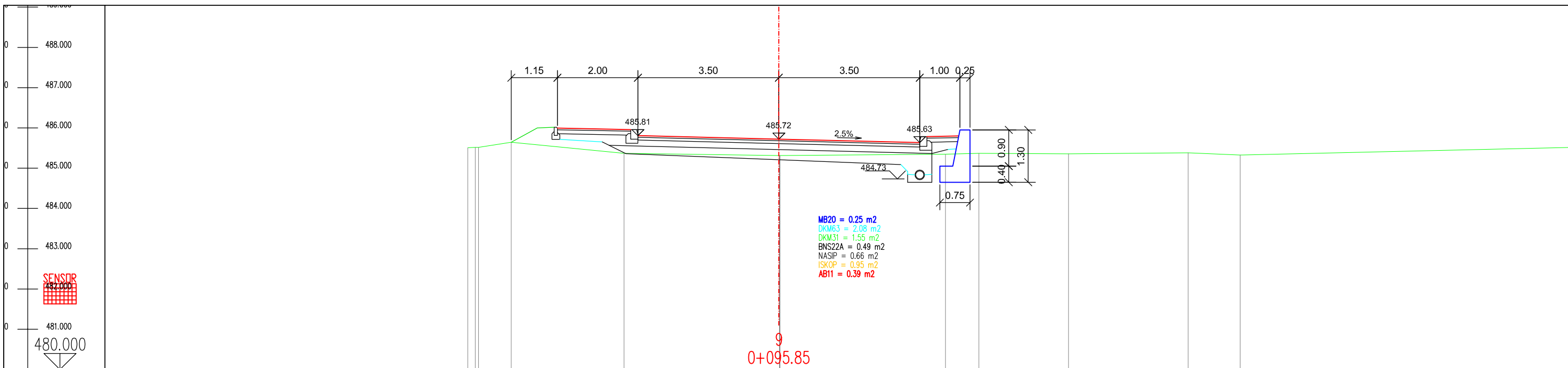

Пројектна организација:  ИНСТИТУТ ЗА ПУТЕВЕ А.Д. - БЕОГРАД ЗАВОД ЗА ПРОЈЕКТОВАЊЕ "ТРАСА"		Инвеститор:  ГРАД НОВИ ПАЗАР	
Одговорни пројектант: ВЛАДАН ГРУЈИЋ дипл.инж.граф. Бр. лиценце: 315 5682 03	Потпис: 	Врста техничке документације: ГЛАВНИ ПРОЈЕКАТ	Назив дела пројекта: 1. ПРОЈЕКАТ УКЛАПАЊА САОБРАЋАЈНИЦА
Сарадници:  Владан С. Грујић дипл. граф. инж. 315 5682 03 ОДГОВОРНИ ПРОЈЕКТАНТ		Назив техничке документације: Пројекат уклапања конструкције новосаграђеног моста преко реке Рашке са приступним саобраћајницама на левој (ул. 12 Српске бригаде) и десној (ул. Черкез махала) страни реке Цртеж: КАРАКТЕРИСТИЧНИ ПОПРЕЧНИ ПРОФИЛИ УЛИЦЕ ЧЕРКЕЗ МАХАЛЕ	
Бр. уговора: 404-172/17	Размера: 1:100	Датум: 06.2018.	Број листа: 2.4.2.4.

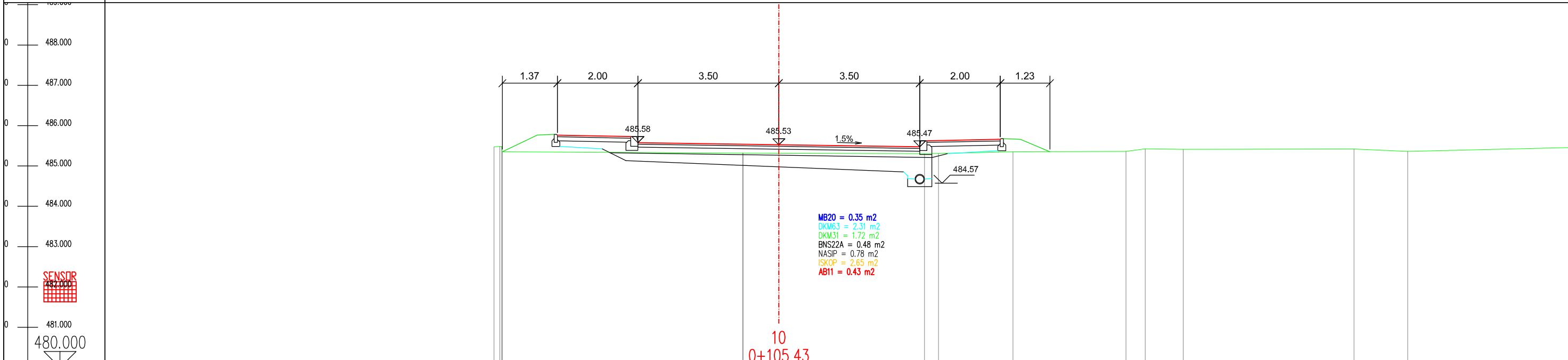

TEREN	485.507	485.519	485.643	485.371	485.314	485.314	485.314	485.347	485.370	485.357	485.382	485.325
OD.OSE	7.727	7.458	6.646	3.846	0.000	0.000	0.019	4.139	4.970	7.194	10.168	11.458



TEREN	485.475	485.487	485.497	485.318	485.318	485.315	485.304	485.310	485.351	485.360	485.425	485.410	485.419	485.361
OD.OSE	7.974	8.304	8.688	0.884	0.884	0.000	3.618	3.964	5.815	8.624	9.102	10.047	14.286	15.622



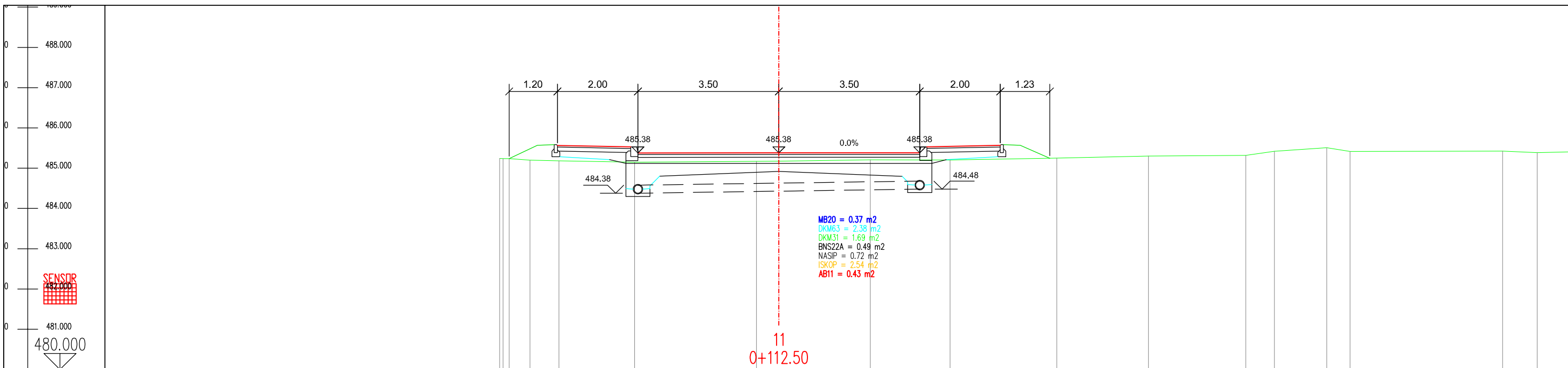

Пројектна организација:  ИНСТИТУТ ЗА ПУТЕВЕ А.Д. - БЕОГРАД ЗАВОД ЗА ПРОЈЕКТОВАЊЕ "ТРАСА"		Инвеститор:  ГРАД НОВИ ПАЗАР	
Одговорни пројектант: ВЛАДАН ГРУЈИЋ дипл.инж.граф. Бр. лиценце: 315 5682 03	Потпис: 	Врста техничке документације: ГЛАВНИ ПРОЈЕКАТ	Назив дела пројекта: 1. ПРОЈЕКАТ УКЛАПАЊА САОБРАЋАЈНИЦА
Сарадници:  Владан С. Грујић дипл. грађ. инж. 315 5682 03 ОДГОВОРНИ ПРОЈЕКТАНТ		Назив техничке документације: Пројекат уклапања конструкције новосаграђеног моста преко реке Рашке са приступним саобраћајницама на левој (ул. 12 Српске бригаде) и десној (ул. Черкез махала) страни реке Цртеж: КАРАКТЕРИСТИЧНИ ПОПРЕЧНИ ПРОФИЛИ УЛИЦЕ ЧЕРКЕЗ МАХАЛЕ	
Бр. уговора: 404-172/17	Размера: 1:100	Датум: 06.2018.	Број листа: 2.4.2.5.

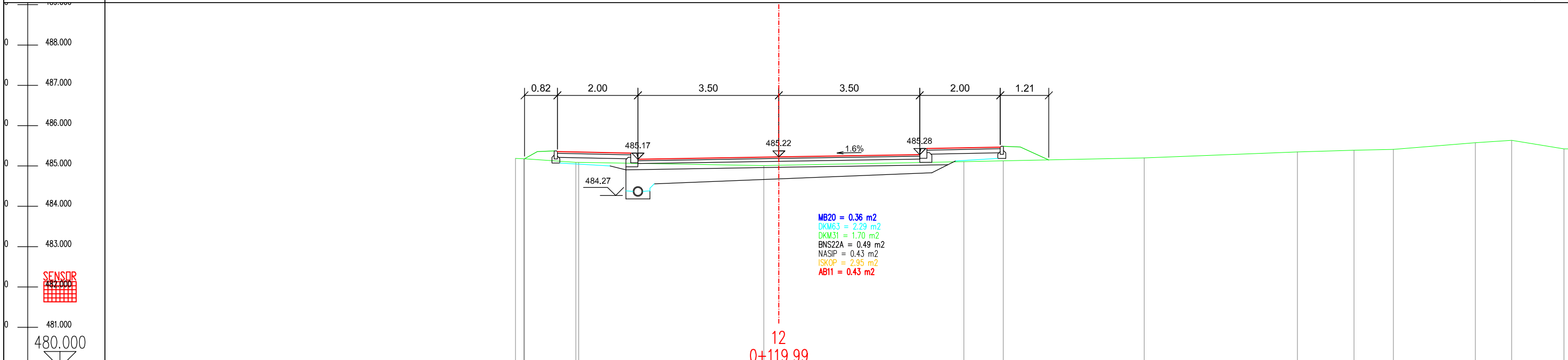





TEREN	485.247	485.248	485.230	485.199	485.184	485.151	485.169	485.176	485.209	485.202	485.251	485.301	485.318	485.419	485.508	485.416	485.424	485.387
OD.OSE	6.934	6.891	6.897	6.181	5.461	3.581	0.555	0.000	2.273	4.254	6.905	9.180	11.598	12.311	13.611	14.191	17.979	18.839

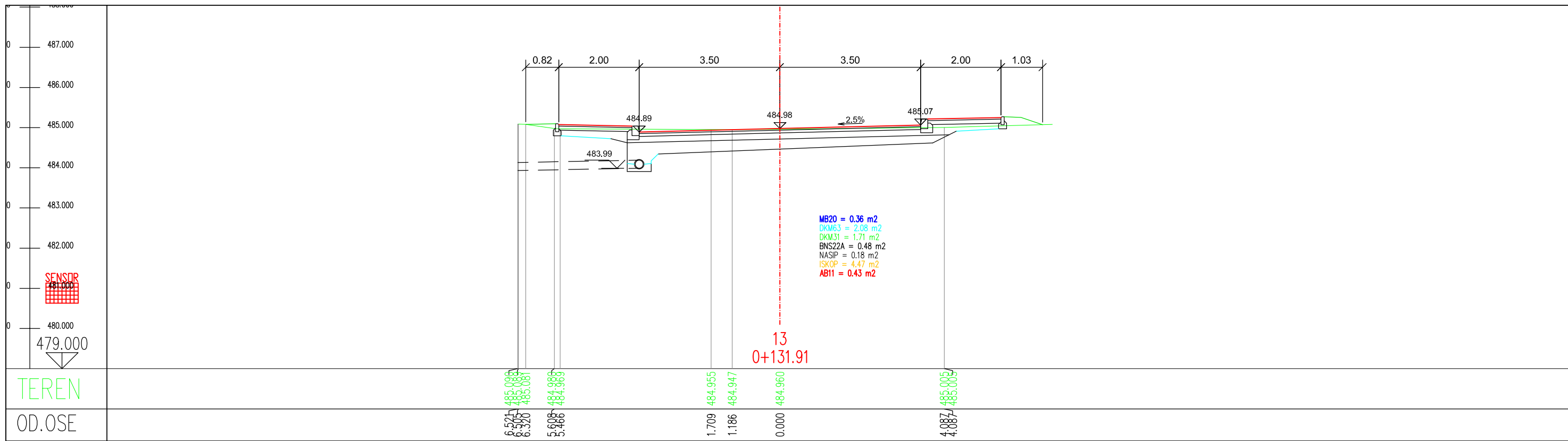

TEREN	485.187	485.186	485.179	485.088	485.088	485.016	485.016	485.017	485.108	485.126	485.200	485.347	485.389	485.410	485.575	485.637	485.475
OD.OSE	6.542	6.336	6.316	5.041	4.970	0.374	0.000	0.000	4.597	5.574	9.077	12.883	14.287	15.263	17.300	18.202	19.503

Пројектна организација:  ИНСТИТУТ ЗА ПУТЕВЕ А.Д. - БЕОГРАД ЗАВОД ЗА ПРОЈЕКТОВАЊЕ "ТРАСА"		Инвеститор:  ГРАД НОВИ ПАЗАР	
Одговорни пројектант: ВЛАДАН ГРУЈИЋ дипл.инж.граф. Бр. лиценце: 315 5682 03	Потпис: 	Врста техничке документације: ГЛАВНИ ПРОЈЕКАТ	Назив дела пројекта: 1. ПРОЈЕКАТ УКЛАПАЊА САОБРАЋАЈНИЦА
Сарадници:  Владан С. Грујић дипл. граф. инж. 315 5682 03 ОДГОВОРНИ ПРОЈЕКТАНТ		Назив техничке документације: Пројекат уклапања конструкције новосаграђеног моста преко реке Рашке са приступним саобраћајницама на левој (ул. 12 Српске бригаде) и десној (ул. Черкез махала) страни реке Цртеж: КАРАКТЕРИСТИЧНИ ПОПРЕЧНИ ПРОФИЛИ УЛИЦЕ ЧЕРКЕЗ МАХАЛЕ	
Бр. уговора: 404-172/17	Размера: 1:100	Датум: 06.2018.	Број листа: 2.4.2.6.



Пројектна организација:  ИНСТИТУТ ЗА ПУТЕВЕ А.Д. - БЕОГРАД ЗАВОД ЗА ПРОЈЕКТОВАЊЕ "ТРАСА"		Инвеститор:  ГРАД НОВИ ПАЗАР	
Одговорни пројектант: ВЛАДАН ГРУЈИЋ дипл.инж.граф. Бр. лиценце: 315 5682 03	Потпис: 	Врста техничке документације: ГЛАВНИ ПРОЈЕКАТ	Назив дела пројекта: 1. ПРОЈЕКАТ УКЛАПАЊА САОБРАЋАЈНИЦА
Сарадници: 		Назив техничке документације: Пројекат уклапања конструкције новосаграђеног моста преко реке Рашке са приступним саобраћајницама на левој (ул. 12 Српске бригаде) и десној (ул. Черкез махала) страни реке	
		Цртеж: КАРАКТЕРИСТИЧНИ ПОПРЕЧНИ ПРОФИЛИ УЛИЦЕ ЧЕРКЕЗ МАХАЛЕ	
Бр. уговора:	Размера:	Датум:	Број листа:
404-172/17	1:100	06.2018.	2.4.2.7.