



МИНИСТАРСТВО ПРИВРЕДЕ
Београд, Ул. Кнеза Милоша бр. 20

КОНКУРСНА ДОКУМЕНТАЦИЈА
ЗА ОТВОРЕНИ ПОСТУПАК
ЈАВНЕ НАБАВКЕ БРОЈ 44/2016

Реконструкција улице Нове у циљу повезивања индустријске зоне у Сјеници

јул, 2016. године

1 ОПШТИ ПОДАЦИ О ЈАВНОЈ НАБАВЦИ

1.1 ПОДАЦИ О НАРУЧИОЦУ

Наручилац јавне набавке број 44/2016 је Република Србија – Министарство привреде, Београд, Ул. Кнеза Милоша бр. 20, ПИБ 108213421, матични број 17862154, жиро рачун 840-1620-21 (у даљем тексту: Наручилац).

Интернет адреса Наручиоца: www.privreda.gov.rs

1.2 ВРСТА ПОСТУПКА ЈАВНЕ НАБАВКЕ

Јавна набавка број 44/2016 спроводи се у отвореном поступку, у складу са Законом о јавним набавкама („Службени гласник РС”, бр. 124/12, 14/15 и 68/15) и подзаконским актима којима се уређују јавне набавке (у даљем тексту: ЗЈН).

1.3 ПРЕДМЕТ ЈАВНЕ НАБАВКЕ

Предмет јавне набавке број 44/2016 је реконструкција улице Нове у циљу повезивања индустријске зоне у Сјеници и транзитне саобраћајнице.

Шифра ОРН: 45233252 Радови на површинском слоју улица, 45233140 Радови на путевима

1.4 ЦИЉ ПОСТУПКА

Поступак јавне набавке број 44/2016 спроводи се ради закључења уговора о јавној набавци.

1.5 КОНТАКТ

Лице за контакт: Снежана Костић

Имејл и број факса: snezana.kostic@privreda.gov.rs, 011/333-4157

2 УСЛОВИ ЗА УЧЕШЋЕ У ПОСТУПКУ ЈАВНЕ НАБАВКЕ ИЗ ЧЛ. 75. И 76. ЗЈН И УПУТСТВО КАКО СЕ ДОКАЗУЈЕ ИСПУЊЕНОСТ ТИХ УСЛОВА

ОБАВЕЗНИ УСЛОВИ

У поступку јавне набавке број 44/2016 понуђач мора да докаже да испуњава обавезне услове за учешће, дефинисане чланом 75. ЗЈН, а испуњеност обавезних услова за учешће у поступку јавне набавке, доказује на начин дефинисан у следећој табели и то:

Р.бр	ОБАВЕЗНИ УСЛОВИ
1.	Да је регистрован код надлежног органа, односно уписан у одговарајући регистар (члан 75. став 1 тачка 1) ЗЈН)
Доказ	Извод из регистра Агенције за привредне регистре, односно извод из регистра надлежног Привредног суда
2.	Да он и његов законски заступник није осуђиван за неко од кривичних дела као члан организоване криминалне групе, да није осуђиван за кривична дела против привреде, кривична дела против животне средине, кривично дело примања или давања мита, кривично дело преваре (члан 75. став 1. тачка 2) ЗЈН)
Доказ	<p><u>Правна лица</u> достављају:</p> <ol style="list-style-type: none"> 1) Извод из казнене евиденције, односно уверење основног суда на чијем подручју се налази седиште домаћег правног лица, односно седиште представништва или огранка страног правног лица, којим се потврђује да правно лице није осуђивано за кривична дела против привреде, кривична дела против животне средине, кривично дело примања или давања мита, кривично дело преваре. Напомена: Уколико уверење Основног суда не обухвата податке из казнене евиденције за кривична дела која су у надлежности редовног кривичног одељења Вишег суда, потребно је поред уверења Основног суда доставити И УВЕРЕЊЕ ВИШЕГ СУДА на чијем подручју је седиште домаћег правног лица, односно седиште представништва или огранка страног правног лица, којом се потврђује да правно лице није осуђивано за кривична дела против привреде и кривично дело примања мита; 2) Извод из казнене евиденције Посебног одељења за организовани криминал Вишег суда у Београду, којим се потврђује да правно лице није осуђивано за неко од кривичних дела организованог криминала; 3) Извод из казнене евиденције, односно уверење надлежне полицијске управе МУП-а, којим се потврђује да законски заступник понуђача није осуђиван за кривична дела против привреде, кривична дела против животне средине, кривично дело примања или давања мита, кривично дело преваре и неко од кривичних дела организованог криминала (захтев се може поднети према месту рођења или према месту пребивалишта законског заступника). Уколико понуђач има више законских заступника дужан је да достави доказ за сваког од њих. <p><u>Предузетници и физичка лица</u> достављају:</p> <ol style="list-style-type: none"> 1) Извод из казнене евиденције, односно уверење надлежне полицијске управе МУП-а, којим се потврђује да није осуђиван за неко од кривичних дела као члан организоване криминалне групе, да није осуђиван за кривична дела против привреде, кривична дела против животне средине, кривично дело примања или давања мита, кривично дело преваре (захтев се може поднети према месту рођења или према месту пребивалишта). <p>Напомена: Овај доказ не може бити старији од два месеца пре отварања понуда</p>

3.	Да је измирио доспеле порезе, доприносе и друге јавне дажбине у складу са прописима Републике Србије или стране државе када има седиште на њеној територији (члан 75. став 1. тачка 4) ЗЈН)
Доказ	Уверење Пореске управе Министарства финансија да је измирио доспеле порезе и доприносе и уверење надлежне управе локалне самоуправе да је измирио обавезе по основу изворних локалних јавних прихода или потврду Агенције за приватизацију да се понуђач налази у поступку приватизације. Напомена 1: Уколико понуђач има регистроване огранке или издвојена места чија се седишта разликују од седишта друштва, потребно је доставити потврду месно надлежног пореског органа локалне самоуправе да је понуђач измирио доспеле обавезе јавних прихода за огранак или издвојено место Напомена 2: Овај доказ не може бити старији од два месеца пре отварања понуда
Понуђачи који су регистровани у Регистру понуђача који води Агенција за привредне регистре не достављају доказе о испуњености услова из члана 75. ст. 1. тач. 1) до 4) ЗЈН, сходно чл. 78. ЗЈН. Понуђачи који су регистровани у Регистру понуђача могу доставити Решење о упису у регистар понуђача АПР.	
4.	Понуђач је дужан да при састављању понуде изричито наведе да је поштовао обавезе које произлазе из важећих прописа о заштити на раду, запошљавању и условима рада, заштити животне средине, као и да нема забрану обављања делатности која је на снази у време подношења понуде (члан 75. став 2. ЗЈН).
Доказ	Потписан о оверен Образац Изјаве понуђача о поштовању важећих прописа о заштити на раду, запошљавању и условима рада, заштити животне средине и да нема забрану обављања делатности. Изјава мора да буде потписана од стране овлашћеног лица понуђача и оверена печатом. <u>Уколико понуду подноси група понуђача</u> , сваки члан групе мора посебно потписати и печатом оверити наведену Изјаву

ДОДАТНИ УСЛОВИ

У поступку јавне набавке број 44/2016 понуђач мора да докаже да испуњава додатне услове за учешће, дефинисане овом конкурсном документацијом, а испуњеност додатних услова понуђач доказује на начин дефинисан у наредној табели и то:

Р.бр.	ДОДАТНИ УСЛОВИ
1.	Да располаже неопходним финансијским капацитетом односно да је у претходне 3 обрачунске године (2013, 2014. и 2015) остварио пословни приход у минималном износу од 45.000.000,00 динара
Доказ	Извештај о бонитету за јавне набавке (образац БОН-ЈН) који издаје Агенција за привредне регистре, који мора да садржи: статусне податке понуђача, сажети биланс стања и биланс успеха за претходне три обрачунске године (2013, 2014. и 2015). Уколико у образцу БОН-ЈН нису доступни подаци за 2015. годину, понуђач је у обавези да достави биланс стања и биланс успеха за 2015. годину.

2.	<p>Да располаже неопходним пословним капацитетом односно да је у претходних 5 обрачунских година (2011-2015) остварио пословни приход по основу изведених радова на изградњи и/или реконструкцији и/или санацији саобраћајница у износу од минимум 65.000.000,00 динара без ПДВ, од чега је извео најмање један посао у минималном износу од 20.000.000,00 динара без ПДВ</p>
Доказ	<p>Потврде и уговори о извођењу радова на изградњи и/или реконструкцији и/или санацији саобраћајница у претходних 5 година (2011-2015), у укупном износу од 65.000.000,00 динара без ПДВ, а за најмање један посао о изведеним радовима на изградњи и/или реконструкцији и/или санацији саобраћајница у минималном износу од 20.000.000,00 динара без ПДВ уз уговор и потврду о изведеним радовима потребно је доставити и комплетну окончану ситуацију. Уколико је уговор анексиран, неопходно је доставити све анексе тог уговора.</p>
<p>Напомена: Потврде наручилаца о реализацији закључених уговора треба да садрже:</p> <ul style="list-style-type: none"> - назив и адреса наручиоца - назив и седиште понуђача - облик наступања за радове за које се издаје Потврда - изјава да су радови за потребе тог наручиоца извршени квалитетно и у уговореном року - врста радова - вредност изведених радова - број и датум уговора - изјава да се Потврда издаје ради учешћа на тендеру и у друге сврхе се не може користити - контакт особа наручиоца и телефон - потпис овлашћеног лица и печат наручиоца 	
3.	<p>Да располаже довољним кадровским капацитетом и то: да има најмање 15 запослених радника на одређено или неодређено време од којих 2 запослена радника морају бити дипломирани инжењери техничке струке</p>
Доказ	<p>Извод из појединачне пореске пријаве за порез и доприносе по одбитку-односно прва страна ППП-ПД пријаве где је наведен укупан број запослених, а којим понуђач доказује да располаже са минимум 15 запослених радника на одређено или неодређено време од којих 2 запослена радника морају бити дипломирани инжењери техничке струке. За 2 дипломирана инжењера техничке струке понуђач мора доставити доказ којим на несумњив начин доказује да су исти запослени код понуђача и да поседују звање дипломираног инжењера техничке струке (фотокопија МА или другог одговарајућег обрасца). Понуђач је у обавези да достави Извод из појединачне пореске пријаве за порез и доприносе по одбитку, односно прву страну ППП-ПД пријаве за месец који претходи месецу објаве позива за подношење</p>

	понуда или касније , оверену печатом и потписом овлашћеног лица понуђача.													
4.	<p>Да понуђач има у радном односу на неодређено или одређено време или ангажоване по основу уговора ван радног односа одговорне извођаче радова са личним лиценцама и то:</p> <p>- дипл. инж. грађ. 413 или 414 -1 извршилац -грађевински инжењери 410 или 412 или 415 или 418 или 712 или 812 -1 извршилац</p>													
Доказ	<p>За лиценциране инжењере потребно је доставити копију личне лиценце издате од Инжењерске коморе Србије, потврду о важењу лиценце и доказе о радном статусу (за носиоца лиценце који је запослен код понуђача: фотокопија МА или другог одговарајућег обрасца, односно за носиоца лиценце који није запослен код понуђача: фотокопија уговора ван радног односа)</p> <p>Ако у уговору ван радног односа није наведено да ће носилац лиценце бити ангажован за реализацију радова који су предмет ове јавне набавке потребно је приложити Анекс уговора којим се то дефинише.</p> <p>Напомена: Наручилац ће прихватити следеће уговоре ван радног односа:</p> <ol style="list-style-type: none"> 1. Уговор о привременим и повременим пословима; 2. Уговор о делу (ради обављања послова који су ван делатности послодавца); 3. Уговор о допунском раду. 													
5.	<p>Да располаже довољним техничким капацитетом односно да располаже следећом техничком опремом:</p> <table border="1" style="width: 100%;"> <tr> <td>- камион кипер</td> <td>комада 2</td> </tr> <tr> <td>- финишер</td> <td>комада 1</td> </tr> <tr> <td>- грејдер</td> <td>комада 1</td> </tr> <tr> <td>- доставно возило</td> <td>комада 1</td> </tr> <tr> <td>- багер</td> <td>комада 1</td> </tr> <tr> <td>-ваљак</td> <td>комада 2</td> </tr> </table>		- камион кипер	комада 2	- финишер	комада 1	- грејдер	комада 1	- доставно возило	комада 1	- багер	комада 1	-ваљак	комада 2
- камион кипер	комада 2													
- финишер	комада 1													
- грејдер	комада 1													
- доставно возило	комада 1													
- багер	комада 1													
-ваљак	комада 2													

Доказ	Доказ да понуђач располаже траженом техничком опремом: а) за средства набављена до 31.12.2015. године – пописна листа или аналитичка картица основних средстава, на којима ће видно бити означена тражена техничка опрема. Пописна листа мора бити са датумом 31.12.2015. године , потписана од стране овлашћеног лица и оверена печатом понуђача, као потврду да је верно оригиналу; б) за средства набављена од 1.1.2016. године рачун и отпремница; в) техничка опремљеност понуђача може се доказати и уговором о закупу који у прилогу мора имати последњу пописну листу закуподавца или рачун и отпремницу уколико је средство набављено од стране закуподавца након 1.1.2016. године, на којој ће маркером бити означена закупљена техничка опрема или уговором о лизингу.
6.	Понуђач мора доставити банкарску гаранцију за озбиљност понуде у оригиналу и оригинал писма о намерама банке за издавање банкарских гаранција и то:
Доказ	а) Банкарска гаранција за озбиљност понуде оригинал, у износу од (2%) од укупне вредности понуде без ПДВ
	б) Писмо о намерама банке за издавање банкарске гаранције за повраћај аванса у висини траженог аванса без ПДВ и са роком важења до коначног извршења посла
	в) Писмо о намерама банке за издавање банкарске гаранције за добро извршење посла у износу од 10% од вредности уговора без ПДВ и са роком важења најмање 30 дана дуже од истека рока за коначно извршење посла
	г) Писмо о намерама банке за издавање банкарске гаранције за отклањање грешака у гарантном року у корист Инвеститора, у износу од 5% од вредности уговора без ПДВ и са роком важења пет дана дужим од уговореног гарантног рока.
	д) Фотокопија обрасца оверених потписа лица овлашћених за заступање (ОП образац). Уколико понуду потписује лице које није наведено у ОП образцу, доставити одговарајуће овлашћење.
Напомена:	У случају заједничке понуде доставља се споразум којим се понуђачи из групе међусобно и према наручиоцу обавезују на извршење јавне набавке

Уколико понуду подноси група понуђача, сваки понуђач из групе понуђача мора да испуни обавезне услове из члана 75. став 1. тач. 1) до 4) ЗЈН, а додатне услове испуњавају заједно.

Уколико понуђач подноси понуду са подизвођачем, у складу са чланом 80. ЗЈН, подизвођач мора да испуњава обавезне услове из члана 75. став 1. тач. 1) до 4) ЗЈН.

У случају да наступа са подизвођачима, понуђач је дужан да за подизвођаче достави доказе о испуњености обавезних услова из члана 75. став 1. тач 1) до 4) ЗЈН.

Понуђач који је регистрован у Регистру понуђача који води Агенција за привредне регистре не доставља доказе о испуњености услова из члана 75. став 1. тач. 1) до 4) ЗЈН, сходно члану 78. ЗЈН.

Понуђач који је регистровани у регистру који води Агенција за привредне регистре не мора да достави доказ из члана 75. став 1. тачка 1) Извод из регистра Агенције за привредне регистре, који је јавно доступан на интернет страници Агенције за привредне регистре

Уколико је доказ о испуњености услова електронски документ, понуђач доставља копију електронског документа у писаном облику, у складу са законом којим се уређује електронски документ.

Ако се у држави у којој понуђач има седиште не издају тражени докази, понуђач може, уместо доказа, приложити своју писану изјаву, дату под кривичном и материјалном одговорношћу оверену пред судским или управним органом, јавним бележником или другим надлежним органом те државе.

Ако понуђач има седиште у другој држави, наручилац може да провери да ли су документи којима понуђач доказује испуњеност тражених услова издати од стране надлежних органа те државе.

Докази о испуњености услова могу се доставити у неовереним копијама, а Наручилац може пре доношења одлуке о додели уговора, захтевати од понуђача, чија је понуда на основу извештаја комисије за јавну набавку оцењена као најповољнија, да достави на увид оригинал или оверену копију свих или појединих доказа. Изабрани понуђач ће, у року од најмање пет дана од дана пријема писаног позива Наручиоца, доставити на увид тражени оригинал или оверену копију доказа о испуњености услова из чл. 75. и 76. ЗЈН. Ако понуђач у остављеном року не достави на увид оригинал или оверену копију тражених доказа, Наручилац ће његову понуду одбити као неприхватљиву.

Наручилац задржава право провере достављених доказа од стране понуђача. Уколико се том приликом установи да копија траженог доказа не одговара у потпуности оригиналу тог доказа, понуда ће се одбити као неприхватљива.

Наручилац неће одбити понуду као неприхватљиву, уколико не садржи доказ одређен конкурсном документацијом, ако понуђач наведе у понуди интернет страницу на којој су подаци који су тражени у оквиру услова јавно доступни.

Понуда мора да садржи све доказе тражене Конкурсном документацијом као и попуњене, потписане и оверене обрасце из Конкурсне документације.

Обрасце који су у конкретном случају неприменљиви, понуђач није у обавези да потпише, овери и достави.

На сваком обрасцу Конкурсне документације је наведено ко је дужан да образац овери печатом и потпише и то:

- Уколико понуду подноси понуђач који наступа самостално, сваки образац мора бити оверен и потписан од стране овлашћеног лица понуђача;
- Уколико понуду подноси понуђач који наступа са подизвођачем, обрасци који се односе на подизвођаче могу бити оверени и потписани од стране овлашћеног лица понуђача или од стране овлашћеног лица подизвођача.

- Уколико понуду подноси група понуђача, обрасци који се односе на члана групе могу бити оверени и потписани од стране овлашћеног лица носиоца посла или овлашћеног лица члана групе понуђача.

Понуђач је дужан да без одлагања писмено обавести Наручиоца о било којој промени у вези са испуњеношћу услова из поступка јавне набавке, која наступи до доношења одлуке, односно закључења уговора, односно током важења уговора о јавној набавци и да је документује на прописани начин.

3 КРИТЕРИЈУМ ЗА ДОДЕЛУ УГОВОРА

Критеријум за доделу уговора је **најнижа понуђена цена**.

У ситуацији када постоје две или више понуда са истом понуђеном ценом избор најповољније понуде ће се извршити на тај начин што ће бити изабрана понуда понуђача који је тражио мањи износ аванса.

У ситуацији када два или више понуђача који су понудили исту цену траже исти износ аванса, избор најповољније понуде ће се извршити на тај начин што ће бити изабрана понуда понуђача који је понудио дужи гарантни рок .

Уколико ни након примене горе наведеног резервног елемента критеријума није могуће донети одлуку о додели уговора, Наручилац ће уговор доделити понуђачу који буде извучен путем жреба. Наручилац ће писмено обавестити све понуђаче који су поднели понуде о датуму када ће се одржати извлачење путем жреба. Жребом ће бити обухваћене само оне понуде које имају једнаку најнижу понуђену цену, исти износ траженог аванса и исти гарантни рок. Извлачење путем жреба Наручилац ће извршити јавно, у присуству понуђача и то тако што ће називе понуђача исписати на одвојеним папирима, који су исте величине и боје, те ће све те папире ставити у кутију одакле ће извући само један папир. Понуђачу чији назив буде на извученом папиру ће бити додељен уговор. О поступку жребања водиће се записник. Понуђачима који не присуствују овом поступку, Наручилац ће доставити записник извлачења путем жреба.

Уколико се неко од позваних понуђача не одазове позиву за жребање, чланови Комисије за јавну набавку ће пред присутним овлашћеним представницима понуђача у празне коверте убацити листиће са називом одсутних понуђача и те коверте ће учествовати у поступку жребања заједно са ковертама присутних овлашћених представника понуђача. На исти начин ће се поступати ако не дође ниједан понуђач.

4 УПУТСТВО ПОНУЂАЧИМА КАКО ДА САЧИНЕ ПОНУДУ

4.1 ПОДАЦИ О ЈЕЗИКУ НА КОМЕ ПОНУДА МОРА БИТИ САСТАВЉЕНА

Понуда и докази који се подnose уз понуду морају бити састављени на српском језику. Поступак се води на српском језику.

4.2 НАЧИН ПОДНОШЕЊА ПОНУДЕ

Понуде се припремају у складу са позивом за подношење понуда објављеним на Порталу јавних набавки, интернет сајту Наручиоца, Порталу службених гласила Републике Србије и база прописа и у складу са Конкурсном документацијом. Конкурсна документација се преузима преко Портала јавних набавки и интернет сајта Наручиоца www.privreda.gov.rs.

Понуде се подnose у затвореној коверти са знаком - Понуда за ЈАВНУ НАБАВКУ БРОЈ: 44/2016– Реконструкција улице Нове у циљу повезивања индустријске зоне у Сјеници и транзитне саобраћајнице (НЕ ОТВАРАТИ). Понуђач је дужан да на полеђини коверте или кутије наведе назив и адресу понуђача, телефон и контакт особу.

У случају да понуду подноси група понуђача, на коверти је потребно назначити да се ради о групи понуђача и навести називе и адресу свих учесника у заједничкој понуди.

Понуде се достављају путем поште или лично сваког радног дана 07.30-15.30 часова, на адресу Наручиоца – Министарство привреде, Београд, Кнеза Милоша бр.20.

Крајњи рок за достављање понуда је **31. август 2016. године** до 9.00 часова.

Понуда која стигне после рока наведеног у претходном ставу сматраће се неблагоприятном. Неблаговремена понуда неће се отворити и по окончању поступка отварања ће бити враћена понуђачу, са знаком да је понуда поднета неблагоприятно.

Јавно отварање понуда ће се обавити **31. август 2016. године** у 11.00 часова у просторијама Наручиоца - Министарство привреде, Сектор за инвестиције у инфраструктурне пројекте, Београд, Влајковићева 10, уз присуство овлашћених представника понуђача.

Представник понуђача је дужан да, пре почетка отварања понуда, Комисији за јавну набавку достави пуномоћје за учешће у поступку отварања понуда.

Пуномоћје се доставља у писаној форми и мора бити заведено код понуђача, оверено печатом и потписано од стране овлашћеног лица понуђача.

4.3 ПОДАЦИ О ОБАВЕЗНОЈ САДРЖИНИ ПОНУДЕ

Обавезну садржину понуде чине сви докази тражени Конкурсном документацијом као и попуњени, потписани и оверени обрасци из Конкурсне документације.

4.4 ПОНУДА СА ВАРИЈАНТАМА

Понуда са варијантама није дозвољена.

4.5 НАЧИН ИЗМЕНЕ, ДОПУНЕ И ОПОЗИВА ПОНУДЕ

У року за подношење понуде понуђач може да измени, допуни или опозове понуду на начин који је одређен за подношење понуде.

Понуђач је дужан да јасно назначи који део понуде мења односно која документа накнадно доставља.

Измену, допуну или опозив понуде треба доставити на адресу Наручиоца – Министарство привреде, Београд, Кнеза Милоша бр.20, са знаком:

Измена понуде за јавну набавку 44/2016– Реконструкција улице Нове у циљу повезивања индустријске зоне у Сјеници и транзитне саобраћајнице- НЕ ОТВАРАТИ или

Допуна понуде за јавну набавку 44/2016– Реконструкција улице Нове у циљу повезивања индустријске зоне у Сјеници и транзитне саобраћајнице - НЕ ОТВАРАТИ или

Опозив понуде за јавну набавку 44/2016– Реконструкција улице Нове у циљу повезивања индустријске зоне у Сјеници и транзитне саобраћајнице -НЕ ОТВАРАТИ или

Измена и допуна понуде за јавну набавку 44/2016– Реконструкција улице Нове у циљу повезивања индустријске зоне у Сјеници и транзитне саобраћајнице -НЕ ОТВАРАТИ.

На полеђини коверте или на кутији навести назив и адресу понуђача. У случају да понуду подноси група понуђача, на коверти је потребно назначити да се ради о групи понуђача и навести називе и адресу свих учесника у заједничкој понуди.

По истеку рока за подношење понуда понуђач не може да повуче нити да мења своју понуду.

Промена првобитно понуђене цене није дозвољена у форми одобравања попушта на понуђену цену већ искључиво у форми измене понуде за јавну набавку 44/2016

Уколико се измена понуде односи на понуђену цену, цена мора бити изражена у динарском износу, а не у процентима. Измењену цену доставити на обрасцу понуде уз приложени предмер и прорахун радова који је усклађен са изменом понуде.

4.6 САМОСТАЛНО ПОДНОШЕЊЕ ПОНУДЕ

Понуду може поднети понуђач који наступа самостално.

Понуђач је дужан да испуни обавезне и додатне услове, у свему на начин дефинисан у тачки 2. Услови за учешће у поступку јавне набавке из чл. 75. и 76. ЗЈН и упутство како се доказује испуњеност тих услова.

Понуђач који је самостално поднео понуду, не може истовремено да учествује у заједничкој понуди или као подизвођач, нити исто лице може учествовати у више заједничких понуда.

4.7 ПОНУДА СА ПОДИЗВОЂАЧЕМ

Уколико понуђач подноси понуду са подизвођачем дужан је да у Обрасцу понуде наведе да понуду подноси са подизвођачем, проценат укупне вредности набавке који ће поверити подизвођачу, а који не може бити већи од 50%, као и део предмета набавке који ће извршити преко подизвођача.

Подизвођач је дужан да испуни обавезне услове, у свему на начин дефинисан у тачки 2. Услови за учешће у поступку јавне набавке из чл. 75. и 76. ЗЈН и упутство како се доказује испуњеност тих услова.

Понуђач у Обрасцу понуде наводи назив и седиште подизвођача, уколико ће делимично извршење набавке поверити подизвођачу.

Понуђач у потпуности одговара Наручиоцу и Инвеститору за извршење обавеза из поступка јавне набавке, односно извршење уговорних обавеза, без обзира на број подизвођача.

Понуђач је дужан да Наручиоцу, на његов захтев, омогући приступ код подизвођача, ради утврђивања испуњености тражених услова.

4.8 ЗАЈЕДНИЧКА ПОНУДА

Понуду може поднети група понуђача као заједничку понуду.

Сваки понуђач из групе понуђача је дужан да испуни обавезне услове, у свему на начин дефинисан у тачки 2. Услови за учешће у поступку јавне набавке из чл. 75. и 76. ЗЈН и упутство како се доказује испуњеност тих услова док додатне услове испуњавају и доказују заједно, на начин дефинисан истом тачком Конкурсне документације.

Саставни део заједничке понуде је споразум којим се понуђачи из групе међусобно и према Наручиоцу обавезују на извршење јавне набавке, а који обавезно садржи:

- 1) податке о члану групе који ће бити носилац посла, односно који ће поднети понуду и који ће заступати групу понуђача пред Наручиоцем;
- 2) опис послова сваког од понуђача из групе понуђача у извршењу уговора.

Понуђачи који поднесу заједничку понуду одговарају неограничено солидарно према Наручиоцу и Инвеститору.

Задруга може поднети понуду самостално, у своје име, а за рачун задругара или заједничку понуду у име задругара.

Ако задруга подноси понуду у своје име за обавезе из поступка јавне набавке и уговора о јавној набавци одговара задруга и задругари у складу са ЗЈН.

Ако задруга подноси заједничку понуду у име задругара за обавезе из поступка јавне набавке и уговора о јавној набавци неограничено солидарно одговарају задругари.

4.9 НАЧИН И УСЛОВИ ПЛАЋАЊА, ГАРАНТНИ РОК, КАО И ДРУГЕ ОКОЛНОСТИ ОД КОЈИХ ЗАВИСИ ПРИХВАТЉИВОСТ ПОНУДЕ

Захтеви у погледу начина, рока и услова плаћања

Плаћање се врши уплатом на рачун понуђача.

Рок плаћања је до 45 дана од дана пријема оверене авансне, привремене односно окончане ситуације, уз важеће банкарске гаранције и полису осигурања.

Понуђачу је дозвољено да захтева аванс до 25% вредности понуде без ПДВ.

Захтеви у погледу гарантног рока

Минимални гарантни рок за изведене радове износи две године рачунајући од дана примопредаје радова. За уграђене материјале важи гарантни рок у складу са условима произвођача, који тече од дана извршене примопредаје радова Инвеститору.

Захтев у погледу рока извођења радова

Рок за извођење радова максимално 60 календарских дана.

Захтев у погледу рока важења понуде

Рок важења понуде је 90 дана од дана отварања понуда.

У случају истека рока важења понуде, Наручилац ће у писаном облику тражити од понуђача продужење важења понуде. Понуђач који прихвати захтев за продужење рока важења понуде не може мењати понуду.

4.10 ВАЛУТА И НАЧИН НА КОЈИ МОРА ДА БУДЕ НАВЕДЕНА И ИЗРАЖЕНА ЦЕНА У ПОНУДИ

Цена мора бити исказана у динарима, са и без пореза на додату вредност, са урачунатим свим трошковима које понуђач има у реализацији јавне набавке, с тим да ће се за оцену понуде узимати у обзир цена без пореза на додату вредност.

Цена је фиксна и не може се мењати.

Ако је у понуди исказана неуобичајено ниска цена, Наручилац ће поступити у складу са чланом 92. ЗЈН.

Цену је потребно изразити нумерички и текстуално, при чему текстуално изражена цена има предност у случају несагласности.

4.11 ПОДАЦИ О ВРСТИ, САДРЖИНИ, НАЧИНУ ПОДНОШЕЊА, ВИСИНИ И РОКОВИМА ОБЕЗБЕЂЕЊА ИСПУЊЕЊА ОБАВЕЗА ПОНУЂАЧА

Понуђач је у обавези да уз понуду достави банкарску гаранцију за озбиљност понуде и писма о намерама банке за издавање банкарских гаранција и то:

1. **Банкарску гаранцију за озбиљност понуде** – оригинал, у износу од 2 % од укупне вредности понуде без ПДВ са роком важења 90 дана од дана јавног

отварања понуда, која мора бити неопозива, без права на приговор, безусловна и платива на први позив – оригинал - у корист Министарства привреде, Београд, Кнеза Милоша бр. 20, ПИБ 108213421, матични број 17862154, број рачуна: 840-1620-21.

Наручилац ће банкарску гаранцију за озбиљност понуде активирати у следећим случајевима:

а) ако понуђач чија је понуда изабрана као најповољнија одбије да закључи уговор о јавној набавци

б) ако изабрани понуђач у року од 15 дана од дана закључења уговора, Наручиоцу не достави банкарску гаранцију за повраћај аванса и банкарску гаранцију за добро извршење посла;

в) ако изабрани понуђач у року од 15 дана од дана закључења уговора, Наручиоцу не достави полису осигурања за објекат у изградњи и полису осигурања од одговорности за штету причињену трећим лицима и стварима трећих лица.

2. **Писма о намерама банке за издавање банкарских гаранција - оригинал**, које морају бити неопозиве, без права на приговор, безусловне и плативе на први позив и то:

а) Писмо о намерама банке за издавање банкарске гаранције за повраћај аванса у висини траженог аванса без ПДВ и са роком важења до коначног извршења посла

б) Писмо о намерама банке за издавање банкарске гаранције за добро извршење посла у износу од 10% од вредности уговора без ПДВ и са роком важења најмање 30 дана дуже од истека рока за коначно извршење посла.

в) Писмо о намерама банке за издавање банкарске гаранције за отклањање грешака у гарантном року у корист Инвеститора – Општина Сјеница, Сјеница, Ул. Краља Петра I бр. 1, ПИБ 102898304, матични број 07192436, у износу од 5% од вредности уговора без ПДВ и са роком важења пет дана дужим од уговореног гарантног рока.

Напомена: износи наведени у писму о намерама банке могу бити изражени номинално или процентуално од вредности понуде.

4.12 ЗАШТИТА ПОВЕРЉИВОСТИ ПОДАТАКА КОЈЕ НАРУЧИЛАЦ СТАВЉА ПОНУЂАЧИМА НА РАСПОЛАГАЊЕ, УКЉУЧУЈУЋИ И ЊИХОВЕ ПОДИЗВОЂАЧЕ

Наручилац је дужан да:

1) чува као поверљиве све податке о понуђачима садржане у понуди које је као такве, у складу са ЗЈН, понуђач означио у понуди;

2) одбије давање информације која би значила повреду поверљивости података добијених у понуди;

3) чува као пословну тајну имена, заинтересованих лица, понуђача, као и податке о поднетим понудама, до отварања понуда.

Неће се сматрати поверљивим докази о испуњености обавезних услова, цена и други подаци из понуде који су од значаја за примену елемената критеријума и рангирање понуде.

4.13 ДОДАТНЕ ИНФОРМАЦИЈЕ ИЛИ ПОЈАШЊЕЊА У ВЕЗИ СА ПРИПРЕМАЊЕМ ПОНУДА, ОБИЛАЗАК ЛОКАЦИЈЕ

Заинтересовано лице може, у писаном облику (путем поште на адресу Наручиоца, електронске поште на имејл snezana.kostic@privreda.gov.rs или факсом на број 011-333-4157) тражити од Наручиоца додатне информације или појашњења у вези са припремањем понуде, при чему може да укаже Наручиоцу и на евентуално уочене недостатке и неправилности у Конкурсној документацији, најкасније пет дана пре истека рока за подношење понуде. Особа за контакт је Снежана Костић, сваког радног дана 07.30 – 15.30 часова.

Тражење додатних информација или појашњења телефоном није дозвољено.

Додатне информације или појашњења упућују се са напоменом „Захтев за додатним информацијама или појашњењима конкурсне документације, ЈН број 44/2016.

Наручилац ће у року од три дана од дана пријема захтева, објавити одговор на Порталу јавних набавки и на својој интернет страници.

Понуђач је дужан да се увери у све услове градње, техничку документацију, као и да стекне комплетан увид у све информације које су неопходне за припрему понуде, на локацији на којој ће се радови и изводити. Обилазак локације и увид у постојећу документацију биће организован у договору са особом задуженом за обилазак локације, а то је Нермин Камберовић, телефон 062/234-840, у периоду од 8.00 до 15.00 часова.

4.14 ИЗМЕНЕ И ДОПУНЕ КОНКУРСНЕ ДОКУМЕНТАЦИЈЕ

Ако у року предвиђеном за подношење понуде измени или допуни Конкурсну документацију, Наручилац ће измене и допуне Конкурсне документације објавити на Порталу јавних набавки и интернет адреси Наручиоца www.privreda.gov.rs

Ако Наручилац измени или допуни Конкурсну документацију осам или мање дана пре истека рока за подношење понуда, дужан је да продужи рок за подношење понуда и објави обавештење о продужењу рока за подношење понуда.

Понуде се припремају у складу са Конкурсном документацијом и изменама и допунама Конкурсне документације.

Измене и допуне Конкурсне документације важиће само уколико су учињене у писаној форми. Усмене изјаве или изјаве дате на било који други начин од стране Наручиоца, неће ни у ком погледу обавезивати Наручиоца.

4.15 КОМУНИКАЦИЈА

Комуникација у поступку јавне набавке одвија се писаним путем, односно путем поште, електронске поште или факсом, као и објављивањем од стране Наручиоца на Порталу јавних набавки и интернет адреси Наручиоца www.privreda.gov.rs

Ако је документ из поступка јавне набавке достављен од стране Наручиоца или понуђача путем електронске поште или факсом, страна која је извршила достављање дужна је да од друге стране захтева да на исти начин потврди пријем тог документа, што је друга страна дужна и да учини када је то неопходно као доказ да је извршено достављање.

4.16 ДОДАТНА ОБЈАШЊЕЊА, КОНТРОЛА И ДОПУШТЕНЕ ИСПРАВКЕ

Наручилац може да захтева од понуђача додатна објашњења која ће му помоћи при прегледу, вредновању и упоређивању понуда, а може да врши и контролу (увид) код понуђача, односно његових подизвођача.

Наручилац може, уз сагласност понуђача, да изврши исправке рачунских грешака уочених приликом разматрања понуде по окончаном поступку отварања понуда, узимајући као релевантну цену по јединици мере.

Проверу рачунске тачности понуда и грешке, уколико их буде, Наручилац ће исправљати на следећи начин:

Уколико постоји разлика у износу израженом бројем и словима, износ изражен словима сматраће се тачним.

Уколико није тачан производ јединичне цене и количине, јединична цена ће се сматрати тачном, осим у износима који су дати паушално.

Уколико цена за неку позицију није дата сматраће се да је вредност радова на тој позицији укључена у вредност других радова.

Уколико понуђач начини грешку у попуњавању, потребно је да исту избели и правилно попуни, а место начињене грешке парафира и овери печатом.

Ако се понуђач не сагласи са исправком рачунских грешака, Наручилац ће његову понуду одбити као неприхватљиву.

4.17 НЕУОБИЧАЈЕНО НИСКА ЦЕНА

Наручилац може да одбије понуду због неуобичајено ниске цене.

Неуобичајено ниска цена у смислу ЗЈН је понуђена цена која значајно одступа у односу на тржишно упоредиву цену и изазива сумњу у могућност извршења јавне набавке у складу са понуђеним условима.

Ако Наручилац оцени да понуда садржи неуобичајено ниску цену, захтеваће од понуђача детаљно образложење свих њених саставних делова које сматра меродавним, а нарочито наводе у погледу економике начина градње, производње или изабраних техничких решења, у погледу изузетно повољних услова који понуђачу стоје на располагању за извршење уговора или у погледу оригиналности производа, услуга или радова које понуђач нуди.

4.18 НЕГАТИВНЕ РЕФЕРЕНЦЕ

Наручилац може одбити понуду уколико поседује доказ да је понуђач у претходне три године пре објављивања позива за подношење понуда у поступку јавне набавке:

- 1) поступао супротно забрани из чл. 23. и 25. ЗЈН;
- 2) учинио повреду конкуренције;
- 3) доставио неистините податке у понуди или без оправданих разлога одбио да закључи уговор о јавној набавци, након што му је уговор додељен;
- 4) одбио да достави доказе и средства обезбеђења на шта се у понуди обавезао.

Наручилац може одбити понуду уколико поседује доказ који потврђује да понуђач није испуњавао своје обавезе по раније закљученим уговорима о јавним набавкама који су се односили на исти предмет набавке, за период од претходне три године пре објављивања позива за подношење понуда.

Доказ може бити:

- 1) правоснажна судска одлука или коначна одлука другог надлежног органа;
- 2) исправа о реализованом средству обезбеђења испуњења обавеза у поступку јавне набавке или испуњења уговорних обавеза;
- 3) исправа о наплаћеној уговорној казни;
- 4) рекламације потрошача, односно корисника, ако нису отклоњене у уговореном року;
- 5) извештај надзорног органа о изведеним радовима који нису у складу са пројектом, односно уговором;
- 6) изјава о раскиду уговора због неиспуњења битних елемената уговора дата на начин и под условима предвиђеним законом којим се уређују облигациони односи;
- 7) доказ о ангажовању на извршењу уговора о јавној набавци лица која нису означена у понуди као подизвођачи, односно чланови групе понуђача;
- 8) други одговарајући доказ примерен предмету јавне набавке, који се односи на испуњење обавеза у ранијим поступцима јавне набавке или по раније закљученим уговорима о јавним набавкама.

Наручилац може одбити понуду ако поседује доказ - правоснажну судску одлуку или коначну одлуку другог надлежног органа који се односи на поступак који је спровео или уговор који је закључио и други наручилац ако је предмет јавне набавке истоврстан.

4.19 ПОШТОВАЊЕ ОБАВЕЗА КОЈЕ ПРОИЗЛАЗЕ ИЗ ВАЖЕЋИХ ПРОПИСА

Понуђач је дужан да поштује све обавезе које произлазе из важећих прописа о заштити на раду, запошљавању и условима рада, заштити животне средине-

Понуђач не сме имати забрану обављања делатности која је на снази у време подношења понуде.

4.20 КОРИШЋЕЊЕ ПАТЕНТА И ОДГОВОРНОСТ ЗА ПОВРЕДУ ЗАШТИЋЕНИХ ПРАВА ИНТЕЛЕКТУАЛНЕ СВОЈИНЕ ТРЕЋИХ ЛИЦА

Накнаду за коришћење патената, као и одговорност за повреду заштићених права интелектуалне својине трећих лица сноси понуђач.

4.21 НАЧИН И РОК ЗА ПОДНОШЕЊЕ ЗАХТЕВА ЗА ЗАШТИТУ ПРАВА ПОНУЂАЧА

Поступак заштите права понуђача регулисан је одредбама чл. 138. - 166. ЗЈН.

Захтев за заштиту права може да поднесе понуђач, односно заинтересовано лице, које има интерес за доделу уговора у поступку јавне набавке и који је претрпео или би могао да претрпи штету због поступања Наручиоца противно одредбама ЗЈН.

Захтев за заштиту права подноси се Наручиоцу, а копија се истовремено доставља Републичкој комисији.

Наручиоцу се захтев за заштиту права предаје непосредно или електронском поштом на имејл snezana.kostic@privreda.gov.rs, факсом на број 011/333-4157 или препорученом пошиљком са повратницом на адресу Наручиоца.

Захтев за заштиту права се може поднети у току целог поступка јавне набавке, против сваке радње Наручиоца, осим уколико ЗЈН није другачије одређено.

О поднетом захтеву за заштиту права Наручилац ће обавестити све учеснике у поступку јавне набавке, односно објавити обавештење о поднетом захтеву на Порталу јавних набавки, најкасније у року од два дана од дана пријема захтева.

Уколико се захтевом за заштиту права оспорава врста поступка, садржина позива за подношење понуда или Конкурсне документације, захтев ће се сматрати благовременим уколико је примљен од стране Наручиоца најкасније седам дана пре истека рока за подношење понуда, без обзира на начин достављања и уколико је подносилац захтева у складу са чланом 63. став 2. ЗЈН указао Наручиоцу на евентуалне недостатке и неправилности, а Наручилац исте није отклонио.

Захтев за заштиту права којим се оспоравају радње које Наручилац предузме пре истека рока за подношење понуда, а након истека рока из претходног става, сматраће се благовременим уколико је поднет најкасније до истека рока за подношење понуда.

После доношења одлуке о додели уговора и одлуке о обустави поступка, рок за подношење захтева за заштиту права је десет дана од дана објављивања одлуке на Порталу јавних набавки.

Захтевом за заштиту права не могу се оспоравати радње Наручиоца предузете у поступку јавне набавке ако су подносиоцу захтева били или могли бити познати разлози за његово подношење пре истека рока за подношење захтева, а подносилац захтева га није поднео пре истека тог рока.

Ако је у истом поступку јавне набавке поново поднет захтев за заштиту права од стране истог подносиоца захтева, у том захтеву се не могу оспоравати радње Наручиоца за које је подносилац захтева знао или могао знати приликом подношења претходног захтева.

Захтев за заштиту права не задржава даље активности наручиоца у поступку јавне набавке у складу са одредбама члана 150. ЗЈН.

Наручилац ће објавити обавештење о поднетом захтеву за заштиту права на Порталу јавних набавки и на својој интернет страници најкасније у року од два дана од дана пријема захтева за заштиту права.

4.22 САДРЖИНА ЗАХТЕВА ЗА ЗАШТИТУ ПРАВА

Захтев за заштиту права садржи:

- 1) назив и адресу подносиоца захтева и лице за контакт;
- 2) назив и адресу Наручиоца;
- 3) податке о јавној набавци која је предмет захтева, односно о одлуци Наручиоца;
- 4) повреде прописа којима се уређује поступак јавне набавке;
- 5) чињенице и доказе којима се повреде доказују;
- 6) потврду о уплати таксе из члана 156. ЗЈН;
- 7) потпис подносиоца.

Ако поднети захтев за заштиту права не садржи све обавезне елементе, Наручилац ће такав захтев одбацити закључком.

Наручилац закључак доставља подносиоцу захтева и Републичкој комисији у року од три дана од дана доношења.

Против закључка Наручиоца подносилац захтева може у року од три дана од дана пријема закључка поднети жалбу Републичкој комисији, док копију жалбе истовремено доставља Наручиоцу.

Валидан доказ о извршеној уплати таксе, у складу са Упутством о уплати таксе за подношење захтева за заштиту права Републичке комисије, објављеном на сајту Републичке комисије, у смислу члана 151. став 1. тачка 6) ЗЈН, је :

Потврда о извршеној уплати таксе која мора да садржи следеће елементе:

- (1) да буде издата од стране банке и да садржи печат банке;
- (2) да представља доказ о извршеној уплати таксе, што значи да потврда мора да садржи податак да је налог за уплату таксе, односно налог за пренос средстава реализован, као и датум извршења налога;
- (3) износ таксе из члана 156. ЗЈН чија се уплата врши- 120.000,00 динара;
- (4) број рачуна: 840-30678845-06;
- (5) шифру плаћања: 153 или 253;
- (6) позив на број: подаци о броју или ознаци јавне набавке поводом које се подноси захтев за заштиту права;

- (7) сврха: ЗЗП; Министарство привреде; број или ознака јавне набавке поводом које се подноси захтев за заштиту права;
- (8) корисник: буџет Републике Србије;
- (9) назив уплатиоца, односно назив подносиоца захтева за заштиту права за којег је извршена уплата таксе;
- (10) потпис овлашћеног лица банке, **или**

Налог за уплату, први примерак, оверен потписом овлашћеног лица и печатом банке или поште, који садржи и све друге елементе из потврде о извршеној уплати таксе наведене под тачком 1 **или**

Потврда издата од стране Републике Србије, Министарства финансија, Управе за трезор, потписана и оверена печатом, која садржи све елементе из потврде о извршеној уплати таксе из тачке 1, осим оних наведених под (1) и (10), за подносиоце захтева за заштиту права који имају отворен рачун у оквиру припадајућег консолидованог рачуна трезора, а који се води у Управи за трезор (корисници буџетских средстава, корисници средстава организација за обавезно социјално осигурање и други корисници јавних средстава) **или**

Потврда издата од стране Народне банке Србије, која садржи све елементе из потврде о извршеној уплати таксе из тачке (1), за подносиоце захтева за заштиту права (банке и други субјекти) који имају отворен рачун код НБС.

Више информација о уплати таксе за подношење захтева за заштиту права може се добити на интернет страници Републичке комисије за заштиту права у поступцима јавних нававки <http://www.kjn.gov.rs/ci/uputstvo-o-uplati-republicke-administrativne-takse.html>

4.23 РОК ЗА ДОНОШЕЊЕ ОДЛУКЕ О ДОДЕЛИ УГОВОРА

Рок за доношење одлуке о додели уговора је 25 дана од дана отварања понуда.

4.24 РОК У КОЈЕМ ЋЕ УГОВОР БИТИ ЗАКЉУЧЕН

Уговор о јавној набавци ће бити закључен са понуђачем којем је додељен уговор у року од осам дана од дана протекла рока за подношење захтева за заштиту права из члана 149. ЗЈН.

У случају да је поднета само једна понуда Наручилац може закључити уговор пре истека рока за подношење захтева за заштиту права, у складу са чланом 112. став 2. тачка 5) ЗЈН.

4.25 ОБУСТАВА ЈАВНЕ НАБАВКЕ

Наручилац ће обуставити поступак јавне набавке уколико нису испуњени услови за доделу уговора из члана 107. ЗЈН.

Наручилац може да обустави поступак јавне набавке из објективних и доказивих разлога који се нису могли предвидети у време покретања поступка и који онемогућавају

да се започети поступак оконча, или услед којих је престала потреба Наручиоца за предметном набавком због чега се неће понављати у току исте буџетске године односно у наредних шест месеци.

4.26 УВИД У ДОКУМЕНТАЦИЈУ

Понуђач има право да изврши увид у документацију о спроведеном поступку јавне набавке после доношења одлуке о додели уговора, односно одлуке о обустави поступка о чему може поднети писмени захтев наручиоцу путем електронске поште, поште и факсом.

Наручилац ће лицу из претходног става, омогућити увид у документацију и копирање документације из поступка о трошку подносиоца захтева, у року од два дана од дана пријема писаног захтева, уз обавезу да заштити податке у складу са чл. 14. и 15. ЗЈН.

4.27 ТРОШКОВИ ПРИПРЕМАЊА ПОНУДЕ

Понуђач може да у оквиру понуде достави укупан износ и структуру трошкова припремања понуде. Трошкове припреме и подношења понуде сноси искључиво понуђач и не може тражити од Наручиоца накнаду трошкова.

Ако је поступак јавне набавке обустављен из разлога који су на страни Наручиоца, оба наручиоца су дужна да понуђачу надокнаде трошкове прибављања средства обезбеђења, под условом да је понуђач тражио накнаду тих трошкова у понуди.

4.28 СПИСАК ОБРАЗАЦА КОЈИ ЧИНЕ САСТАВНИ ДЕО КОНКУРСНЕ ДОКУМЕНТАЦИЈЕ (ПОНУДЕ)

	НАЗИВ ОБРАСЦА	БРОЈ ОБРАСЦА
1.	Образац понуде	ОБРАЗАЦ БР. 1
2.	Општи подаци о понуђачу	ОБРАЗАЦ БР. 2
3.	Општи подаци о члану групе понуђача	ОБРАЗАЦ БР. 3
4.	Изјава понуђача да не наступа са подизвођачима	ОБРАЗАЦ БР. 4
5.	Општи подаци о подизвођачу	ОБРАЗАЦ БР. 5
6.	Изјава о посети локације	ОБРАЗАЦ БР. 6
7.	Изјава о одговорном извођачу	ОБРАЗАЦ БР. 7
8.	Списак изведених радова	ОБРАЗАЦ БР. 8
9.	Потврда о реализацији уговора	ОБРАЗАЦ БР. 9
10.	Изјава о прибављању полисе осигурања	ОБРАЗАЦ БР. 10
11.	Изјава о расположивости техничке опреме	ОБРАЗАЦ БР. 11
12.	Модел уговора	ОБРАЗАЦ БР. 12
13.	Предмер и предрачун	ОБРАЗАЦ БР. 13
14.	Трошкови припреме понуде	ОБРАЗАЦ БР. 14
15.	Изјава о независној понуди	ОБРАЗАЦ БР. 15
16.	Изјава понуђача о поштовању важећих прописа о заштити на раду, запошљавању и условима рада, заштити животне средине, као и да нема забрану обављања делатности	ОБРАЗАЦ БР. 16

Образац 1.

ОБРАЗАЦ ПОНУДЕ

Понуда број _____ од _____.2016. године
за јавну набавку 44/2016– Реконструкција улице Нове у циљу повезивања
индустријске зоне у Сјеници и транзитне саобраћајнице

1) Општи подаци о понуђачу:

Скраћени назив: _____

Седиште и адреса: _____

Матични број: _____ ПИБ: _____

Мало, средње или велико предузеће: _____ (уписати)

а) понуђач који наступа самостално б) понуђач – носилац посла в) понуђач из
групе понуђача г) подизвођач (заокружити)

Скраћени назив: _____

Седиште и адреса: _____

Матични број: _____ ПИБ: _____

Мало, средње или велико предузеће: _____ (уписати)

а) понуђач који наступа самостално б) понуђач – носилац посла в) понуђач из
групе понуђача г) подизвођач (заокружити)

Скраћени назив: _____

Седиште и адреса: _____

Матични број: _____ ПИБ: _____

Мало, средње или велико предузеће: _____ (уписати)

а) понуђач који наступа самостално б) понуђач – носилац посла в) понуђач из
групе понуђача г) подизвођач (заокружити)

НАПОМЕНА: Образац копирати у потребном броју примерака у случају већег
броја понуђача из групе понуђача или подизвођача

2) Понуду број _____ од _____._____._____. године подносимо

а) самостално

б) као заједничку понуду

ц) са подизвођачем

Укупна цена без ПДВ	
Словима:	
Укупна цена са ПДВ	
Словима:	
Рок завршетка радова износи _____ календарских дана од дана увођења у посао (максимално 60 календарских дана)	
Гарантни рок за све радове је _____ године, од дана примопредаје радова (не краћи од 2 године)	
Важење понуде износи 90 дана од дана отварања понуда	
Тражени аванс (највише до 25%)	а) аванс _____% б) без аванса

3) Подаци о подизвођачу:

Назив подизвођача	Позиција радова које изводи	Вредност радова без ПДВ	Процент укупне вредности набавке који ће извршити подизвођач:

Датум: _____

Потпис овлашћеног лица

М.П.

Напомене: Образац понуде понуђач мора да попуни, овери печатом и потпише, чиме потврђује да су тачни подаци који су у обрасцу понуде наведени. Уколико понуђачи подносе заједничку понуду, група понуђача може да се определи да образац понуде потписују и печатом оверавају сви понуђачи из групе понуђача или група понуђача може да одреди једног понуђача из групе који ће попунити, потписати и печатом оверити образац понуде.

Образац 2.

ОПШТИ ПОДАЦИ О ПОНУЂАЧУ

Назив понуђача	
Седиште и адреса понуђача	
Одговорно лице – директор	
Особа за контакт	
Телефон	
Телефакс	
Имејл	
Текући рачун и банка	
Матични број	
Порески број – ПИБ	
ПДВ број	

Датум: _____

Потпис овлашћеног лица

М.П.

Образац потписује и оверава овлашћено лице понуђача

Образац 3.

ОПШТИ ПОДАЦИ О ЧЛАНУ ГРУПЕ ПОНУЂАЧА

Назив члана групе понуђача	
Седиште и адреса члана групе понуђача	
Одговорно лице члана групе - директор	
Особа за контакт	
Телефон	
Телефакс	
Имејл	
Текући рачун и банка	
Матични број	
Порески број – ПИБ	
ПДВ број	

Датум: _____

Потпис овлашћеног лица

М.П. _____

Образац копирати у потребном броју примерака за сваког члана групе понуђача. Образац потписује и оверава овлашћено лице носиоца посла групе понуђача или овлашћено лице члана групе

Образац 4.

ИЗЈАВА ПОНУЂАЧА
ДА НЕ НАСТУПА СА ПОДИЗВОЂАЧИМА

У понуди за јавну набавку број 44/2016– Реконструкција улице Нове у циљу повезивања индустријске зоне у Сјеници и транзитне саобраћајнице изјављујемо да не наступамо са подизвођачима.

Датум: _____

Потпис овлашћеног лица

М.П.

Образац потписује и оверава овлашћено лице понуђача

Образац 5.

ОПШТИ ПОДАЦИ О ПОДИЗВОЂАЧУ

Назив подизвођача	
Седиште и адреса подизвођача	
Одговорно лице - директор	
Особа за контакт	
Телефон	
Телефакс	
Имејл	
Текући рачун подизвођача	
Матични број подизвођача	
Порески број подизвођача – ПИБ	
ПДВ број подизвођача	

Датум: _____

Потпис овлашћеног лица

М.П. _____

Образац копирати у потребном броју примерака за подизвођаче уколико понуђач наступа са подизвођачима.

Образац потписује и оверава овлашћено лице понуђача или овлашћено лице подизвођача.

Образац 6.

ИЗЈАВА ПОНУЂАЧА О ПОСЕТИ ЛОКАЦИЈЕ

Изјављујем да смо посетили локацију која је предмет јавне набавке број 44/2016 и стекли увид у техничку документацију и све информације које су неопходне за припрему понуде. Такође изјављујем да смо упознати са свим условима градње и да они, сада видљиви, не могу бити основ за било какве накнадне промене у цени.

Датум: _____

Потпис овлашћеног лица

М.П.

Образац потписује и оверава овлашћено лице понуђача уколико наступа самостално или са подизвођачима.

Уколико наступа у групи, образац потписује и оверава овлашћено лице носиоца посла групе понуђача или овлашћено лице члана групе.

Образац 7.**ИЗЈАВА О ОДГОВОРНОМ ИЗВОЂАЧУ**

Изјављујем да ће доле наведени одговорни извођачи радова бити расположиви у периоду извршења уговора за реконструкцију улице Нове у циљу повезивања индустријске зоне у Сјеници и транзитне саобраћајнице:

Бр.	Име и презиме	Број лиценце	Назив понуђача (члана групе понуђача) који ангажује одговорног извођача:	Основ ангажовања: 1. Запослен код понуђача 2. Ангажован уговором
1.				
2.				
3.				

Датум: _____

Потпис овлашћеног лица

М.П.

Образац копирати у потребном броју примерака.

Образац потписује и оверава овлашћено лице понуђача уколико наступа самостално или са подизвођачима. Уколико наступа у групи, образац потписује и оверава овлашћено лице носиоца посла групе понуђача или овлашћено лице члана групе.

Напомена: Последњу колону: Основ ангажовања попунити тако, што се за запослене уноси број - 1, а за ангажоване уговором број - 2.

Образац 8.**СПИСАК ИЗВЕДЕНИХ РАДОВА**

Наручилац	Период извођења радова	Врста радова	Вредност изведених радова (без ПДВ)
УКУПНО изведених радова без ПДВ:			

Датум: _____

Потпис овлашћеног лица

М.П.

Образац копирати у потребном броју примерака за сваког члана групе понуђача. Образац потписује и оверава овлашћено лице понуђача уколико наступа самостално или са подизвођачима. Образац потписује и оверава овлашћено лице носиоца посла групе понуђача или овлашћено лице члана групе.

Образац 9.

ПОТВРДА О РЕАЛИЗАЦИЈИ УГОВОРА

Назив наручиоца

Адреса

Овим потврђујемо да је понуђач

из

ул. _____

за потребе Наручиоца

а) самостално; б) као носилац посла; в) као члан групе; г) као подизвођач

(заокружити одговарајући начин наступања)

квалитетно и у уговореном року извео радове

(навести врсту радова)

у вредности од укупно _____ динара без ПДВ,

односно у вредности од укупно _____ динара са

ПДВ, а на основу уговора број _____ од

_____.

Ова потврда се издаје ради учешћа на тендеру и у друге сврхе се не може користити.

Контакт особа Наручиоца: _____,

Телефон: _____

Датум: _____

Потпис овлашћеног лица Наручиоца

М.П.

Образац копирати у потребном броју примерака.

Образац 10.

ИЗЈАВА О ПРИБАВЉАЊУ ПОЛИСЕ ОСИГУРАЊА

Изјављујемо да ћемо, уколико у поступку јавне набавке број 44/2016, наша понуда буде изабрана као најповољнија, те уколико приступимо закључењу уговора о извођењу радова на реконструкцији улице Нове у циљу повезивања индустријске зоне у Сјеници и транзитне саобраћајнице у року од 15 дана од дана закључења уговора, доставити полису осигурања за објекат у изградњи и полису осигурања од одговорности за штету причињену трећим лицима и стварима трећих лица, оригинал или оверену копију, са важношћу за цео период извођења радова.

Датум: _____

Потпис овлашћеног лица

М.П.

Образац потписује и оверава овлашћено лице понуђача уколико наступа самостално или са подизвођачима.

Образац потписује и оверава овлашћено лице носиоца посла групе понуђача или овлашћено лице члана групе.

Образац 11.**ИЗЈАВА О РАСПОЛОЖИВОСТИ ТЕХНИЧКЕ ОПРЕМЕ**

Изјављујемо да имамо у власништву, односно закупу или лизингу и у исправном стању захтевани технички капацитет за јавну набавку број 44/2016 – Реконструкција улице Нове у циљу повезивања индустријске зоне у Сјеници и транзитне саобраћајнице и да ће наведена опрема бити на располагању за све време извођења радова који су предмет ове јавне набавке

Ред. бр.	Техничко средство	Ком.	Редни број и бр. стране са пописне листе	Број уговора о лизингу или закупу	Уписати у чијем је власништву техничко средство
1.	Камион кипер	2			
2.	Финишер	1			
3.	Грејдер	1			
4.	Доставно возило	1			
5.	Багер	1			
2.	Ваљак	2			

Датум: _____

Потпис овлашћеног лица

М.П. _____

Образац копирати у потребном броју примерака за сваког члана групе понуђача. Образац потписује и оверава овлашћено лице овлашћеног члана групе понуђача или овлашћено лице члана групе.Образац потписује и оверава овлашћено лице понуђача уколико наступа самостално или са подизвођачима.

Образац 12.

МОДЕЛ УГОВОРА О ИЗВОЂЕЊУ РАДОВА

Уговорне стране :

- 1. Република Србија – Министарство привреде**, Београд, Ул. Кнеза Милоша бр. 20, ПИБ 108213421, матични број 17862154, жиро рачун 840-1620-21 (у даљем тексту: Наручилац), које заступа министар Жељко Сертић
- 2. Република Србија – Општина Сјеница**, Сјеница, Ул. Краља Петра I бр. 1, ПИБ 102898304, матични број 07192436, жиро рачун 840-63640-07 (у даљем тексту: Инвеститор), кога заступа председник општине Хазбо Мујовић
- 3. Привредно друштво / носилац посла**
_____, Ул. _____,
_____ бр. _____, ПИБ _____,
матични број _____, рачун бр. _____ отворен
код пословне банке _____;
члан _____ групе _____,
_____, Ул. _____ бр. _____, ПИБ _____,
_____ матични број _____;
члан _____ групе _____,
_____, Ул. _____ бр. _____, ПИБ _____,
_____ матични број _____;
члан _____ групе _____,
_____, Ул. _____ бр. _____, ПИБ _____,
_____ матични број _____,
(у даљем тексту: Извођач), које заступа директор _____

УВОДНИ ДЕО

- На основу Уредбе о утврђивању Програма подршке развоју пословне инфраструктуре за 2016. годину („Службени гласник РС”, број 10/16) и Јавног позива за пријаву пројекта („Службени гласник РС”, број 10/16) Министарство привреде је донело Одлуку о распореду и коришћењу средстава за подршку унапређења пословне инфраструктуре за 2016. годину број: 401-00-1322/2016-11 од 31. маја 2016. године („Службени гласник РС”, број 50/16), којом су распоређена средства за реализацију пројекта - Реконструкција улице Нове у циљу повезивања индустријске зоне у Сјеници и транзитне саобраћајнице;
- Наручилац је у отвореном поступку јавне набавке број 44/2016, донео Одлуку о додели уговора број _____ од _____ 2016. године (*понуђава Наручилац*) и изабрао Извођача као најповољнијег понуђача за реконструкцију улице Нове у циљу повезивања индустријске зоне у Сјеници и транзитне саобраћајнице.

ПРЕДМЕТ УГОВОРА

Члан 1.

Предмет Уговора је реконструкција улице Нове у циљу повезивања индустријске зоне у Сјеници и транзитне саобраћајнице, у свему према Понуди број _____ од _____ 2016. године, која је саставни део овог уговора.

ВРЕДНОСТ УГОВОРА

Члан 2.

Цена за извођење радова из члана 1. Уговора износи _____ динара без ПДВ односно _____ динара са ПДВ.

Укупан износ средстава из става 1. овог члана обезбеђен је на следећи начин:

- износ од _____ динара без ПДВ (*попуњава Наручилац*) обезбеђен је Законом о буџету Републике Србије за 2016. годину („Службени гласник РС”, број 103/15), у члану 8, у оквиру Раздела 20 - Министарство привреде, Програм 1505 – Регионални развој, функција 411 – Општи економски и комерцијални послови, Пројекат 4004 - Подршка развоју пословне инфраструктуре, економска класификација 511 - Зграде и грађевински објекти;
- износ од _____ динара без ПДВ (*попуњава Наручилац*) обезбеђен је Одлуком о буџету општине Сјеница за 2016. годину у оквиру Програма 0602- Локална самоуправа, Програмска активност 0001, функционална класификација 130-Опште услуге, Позиција 68, Економска класификација 49912-Текућа резерва; износ од _____ динара на име ПДВ на целокупну вредност Уговора (*попуњава Наручилац*) обезбеђен је Одлуком о буџету општине Сјеница за 2016. годину у оквиру Програма 0602-Локална самоуправа, Програмска активност 0001, функционална класификација 130-Опште услуге, Позиција 68, Економска класификација 49912-Текућа резерва.

Обавезу обрачуна и плаћања ПДВ на целокупну вредност Уговора сноси Инвеститор као порески дужник.

Уговорена цена је фиксна по јединици мере и не може се мењати услед повећања цене елемената на основу којих је одређена односно због наступања промењених околности.

Осим вредности рада, добара и услуга неопходних за извршење Уговора, цена обухвата и све зависне трошкове Извођача до примопредаје радова а посебно трошкове извођења свих припремних и завршних радњи, организације, чувања и обезбеђења градилишта, помоћних материјала и опреме, мера за омогућавање безбедног и несметаног одвијања саобраћаја током извођења радова. Обезбеђење градилишта саобраћајном сигнализацијом у току извођења радова је у обавези Инвеститора и не урачунава се у цену.

НАЧИН ПЛАЋАЊА

Члан 3.

Наручилац се обавезује да, од износа без ПДВ из члана 2. став 1. Уговора, Извођачу исплати износ од _____ (*попуњава Наручилац*) динара а Инвеститор износ од _____ (*попуњава Наручилац*) динара.

Инвеститор се обавезује на плаћање ПДВ на целокупну вредност Уговора, а по основу сваке испостављене ситуације.

Уговорне стране су сагласне да се плаћање Извођачу врши на следећи начин:

-аванс у висини од ____ % од уговорене вредности без ПДВ што износи _____ динара, у року до 45 дана од дана пријема оверене авансне

ситуације/авансног рачуна, уз услов да је Наручиоцу достављена банкарска гаранција за повраћај аванса, у складу са чланом 12. Уговора. Аванс се мора оправдати најкасније са последњом привременом ситуацијом;

- по испостављеним овереним привременим ситуацијама и окончаној ситуацији, уз важеће банкарске гаранције и полисе осигурања, у року до 45 дана од дана пријема оверене ситуације. Укупна вредност привремених ситуација не може бити већа од 90% вредности уговорених радова без ПДВ.

Комплетну документацију неопходну за оверу ситуације: листове грађевинског дневника, листове грађевинске књиге, одговарајуће атесте за уграђени материјал и набавку опреме, динамички план са пресеком стања радова и предлог мера за отклањање евентуалних кашњења у реализацији и другу документацију Извођач доставља стручном надзору, с тим да се у супротном неће извршити плаћање тих позиција, што Извођач признаје без права на приговор.

Уколико Извођач не достави ситуацију са свим прилозима из претходног става овог члана, Наручилац и/или Инвеститор неће извршити плаћање позиција за које није достављена комплетна документација.

РОК ЗА ИЗВОЂЕЊЕ РАДОВА

Члан 4.

Извођач се обавезује да радове који су предмет овог уговора изведе у року од _____ календарских дана, рачунајући од дана увођења у посао.

Увођење у посао се врши у присуству представника Наручиоца, Инвеститор , Извођача и стручног надзора, након испуњења следећих услова:

- да је Инвеститор предао Извођачу инвестиционо техничку документацију и грађевинску дозволу;

- да је Инвеститор обезбедио Извођачу несметан прилаз градилишту;
- да је Извођач Наручиоцу доставио банкарску гаранцију за добро извршење посла;
- да је Извођач Наручиоцу доставио полису осигурања за објекат у изградњи и полису осигурања од одговорности за штету причињену трећим лицима и стварима трећих лица.

Датум увођења у посао уписује се у грађевински дневник.

Члан 5.

Извођач је дужан да одмах писмено обавести Наручиоца и Инвеститора о околностима које онемогућавају или отежавају извођење радова, о привременом обустављању радова, и о настављању радова по престанку сметњи због којих је извођење радова обустављено.

Извођач може привремено обуставити радове искључиво уз сагласност надзорног органа. Извођач је дужан да настави извођење радова по престанку сметње због које су радови обустављени.

Период обуставе радова мора бити уписан у грађевински дневник, потписан и оверен од стране одговорног лица Извођача и стручног надзора и једино у том случају не утиче на уговорени рок извођења радова.

На основу евидентиране обуставе радова кроз књигу инспекције и грађевински дневник, приликом коначног обрачуна утврдиће се да ли су радови изведени у уговореном року.

Члан 6.

Захтев за продужење уговореног рока са писаном сагласношћу стручног надзора и Инвеститора и пратећом документацијом, Извођач подноси Наручиоцу у року од три дана од сазнања за околност које онемогућавају завршетак радова у уговореном року, а најкасније пет дана пре истека коначног рока за завршетак радова. Уговорени рок се не може продужити без сагласности Наручиоца.

Уговорени рок је продужен када уговорне стране у форми анекса овог уговора о томе постигну писани споразум.

Извођач је дужан да, у уговореном року односно без права на продужење уговореног рока, изведе вишак радова до 10 % од уговорених количина.

У случају да Извођач не испуњава предвиђену динамику, обавезан је да уведе у рад више извршилаца, без права на захтевање повећаних трошкова или посебне накнаде.

УГОВОРНА КАЗНА

Члан 7.

Уколико Извођач не заврши радове који су предмет овог уговора у уговореном року, Наручилац и Инвеститор могу наплатити уговорну казну умањењем износа који је исказан у окончаној ситуацији.

Висина уговорне казне износи 0,1% од уговорене вредности без ПДВ за сваки дан закашњења, с тим што укупан износ казне не може бити већи од 5 % од вредности уговорених радова без ПДВ.

Ако су Наручилац или Инвеститор због закашњења у извођењу или предаји изведених радова, претрпели штету која је већа од износа уговорне казне, могу захтевати накнаду штете, односно поред уговорне казне и разлику до пуног износа претрпљене штете. Постојање и износ штете Наручилац и Инвеститор морају да докажу.

ОБАВЕЗЕ ИЗВОЂАЧА

Члан 8.

Осим обавеза које су утврђене другим одредбама овог уговора, Извођач има обавезу:

- да радове који су предмет овог уговора изведе у складу са Понудом из члана 1. Уговора, важећим техничким и другим прописима који регулишу предметну материју, грађевинском дозволом, инвестиционо-техничком документацијом и овим уговором;

- да обезбеди радну снагу, материјал, грађевинску и другу опрему, изврши припремно-завршне и остале радове и све друго неопходно за коначно извршење Уговора;

- да по пријему инвестиционо-техничке документације исту прегледа и у року од 7 (седам) дана достави примедбе у писаном облику Наручиоцу и Инвеститору на разматрање и даље поступање. Неблаговремено уочене или достављене примедбе, које нису могле остати непознате да су на време сагледане, неће бити узете у обзир нити ће имати утицаја на рок за извођење радова;

- да пре почетка радова потпише главни пројекат/пројекат за извођење и Наручиоцу достави решење о именовану одговорног извођача радова;

-да о свом трошку обезбеди и истакне на видном месту градилишну таблу, са свим прописаним подацима која табла мора да садржи;

-да обезбеди услове за извођење радова, према усвојеном детаљном динамичком плану, по свим временским условима;

-да обезбеди безбедност свих лица на градилишту, као и одговарајуће чување и обезбеђење градилишта као и складишта материјала и слично, тако да се Наручилац и Инвеститор ослобађају свих одговорности према државним органима и трећим лицима, што се тиче безбедности, прописа о заштити животне средине и радно-правних прописа за време укупног трајања извођења радова до предаје радова Инвеститору и Наручиоцу;

-да се строго придржава прописаних мера за заштиту здравља и безбедности на раду за све своје запослене и сва друга лица на градилишту или на другим местима на којима могу бити угрожена;

-да обезбеди услове за вршење стручног надзора на објекту;

-да уредно води сву документацију предвиђену законом и другим прописима, који регулишу ову област;

-да поступа по свим основаним примедбама и захтевима Наручиоца и Инвеститора датим на основу извршеног надзора и да у зависности од конкретне ситуације, о свом трошку, изврши поправку или рушење или поновно извођење радова, замену набављеног или уграђеног материјала, опреме, уређаја и постројења или убрзања извођења радова када је запао у доцњу у погледу уговорених рокова извођења радова;

-да гарантује квалитет изведених радова, употребљеног материјала и набављене опреме, с тим да отклањању недостатка у гарантном року за изведене радове Извођач мора да приступи у року од 5 дана по пријему писаног позива од стране Инвеститора ;

-да отклони сву штету коју учини за време извођења радова на објекту – локацији извођења радова и на суседним објектима;

-да по завршеним радовима одмах обавести Наручиоца и Инвеститора да је завршио радове и да је спреман за њихов пријем.

Члан 9.

Извођач је у обавези да у року од 15 дана од дана закључења Уговора достави детаљан динамички план који мора садржати и следеће позиције, прва: припрема и формирање градилишта и последња: отклањање недостатака, у шест примерака, по два за Наручиоца, Инвеститора и стручни надзор.

Саставни део динамичког плана су: план ангажовања потребне радне снаге, план ангажовања потребне механизације и опреме на градилишту, план набавке потребног материјала, финансијски план реализације извођења радова, пројекат организације градилишта.

Извођач је у обавези да уведе у рад више смена, продужи смену или уведе у рад више извршилаца, без права на повећање трошкова или посебне накнаде за то, уколико не испуњава предвиђену динамику.

ОБАВЕЗЕ НАРУЧИОЦА И ИНВЕСТИТОРА

Члан 10.

Осим обавеза које су утврђене другим одредбама овог уговора, Наручилац има обавезу:

- да Извођачу плати уговорену цену под условима и на начин одређен чл. 2. и 3. овог уговора;
- да присуствује увођењу Извођача у посао;
- да учествује у раду комисије за примопредају радова и коначни обрачун са Инвеститором, стручним надзором и Извођачем.

Осим обавеза које су утврђене другим одредбама овог уговора, Инвеститор има обавезу:

- да приликом закључења Уговора, Извођачу преда инвестиционо-техничку документацију и грађевинску дозволу;
- да најкасније 15 дана од закључења Уговора достави надлежној инспекцији рада пријаву градилишта, а копију пријаве постави на видно место на градилишту;
- да Извођача уведе у посао као и да му обезбеди несметан прилаз градилишту;
- да пре почетка рада на градилишту писменим актом одреди координатора за безбедност и здравље на раду у фази извођења радова и да обезбеди израду Плана превентивних мера, уколико је то предвиђено важећим прописима;
- да Извођачу плати уговорену цену под условима и на начин одређен чл. 2. и 3. овог уговора;
- да врши обрачун ПДВ, подношење ПДВ пријаве као и плаћање ПДВ по свим испостављеним ситуацијама;
- да Наручиоца, писаним путем, обавештава о свакој извршеној уплати по основу испостављених ситуација као и по основу обавезе ПДВ;
- да обезбеди вршење стручног надзора над извршењем уговорних обавеза Извођача;
- да петнаестодневне извештаје стручног надзора доставља Наручиоцу, без одлагања;
- да учествује у раду комисије за примопредају радова и коначни обрачун са Наручиоцем, стручним надзором и Извођачем.

БАНКАРСКЕ ГАРАНЦИЈЕ

Члан 11.

Извођач се обавезује да у року од 15 дана од дана закључења овог уговора преда Наручиоцу банкарску гаранцију за повраћај аванса, са роком важења најмање до коначног извршења посла, која мора бити безусловна, неопозива, без права на приговор и платива на први позив, а у корист Наручиоца.

Извођач се обавезује да у року од 15 дана од дана закључења овог уговора преда Наручиоцу банкарску гаранцију за добро извршење посла у износу од 10% од вредности уговора без ПДВ и са роком важења најмање 30 дана дужи од истека рока за коначно извршење посла, која мора бити безусловна, неопозива, без права на приговор и платива на први позив, а у корист Наручиоца.

Наручилац има право да активира банкарску гаранцију за озбиљност понуде ако Извођач у року од 15 дана од дана закључења Уговора не достави банкарске гаранције из ст. 1 и 2 овог члана.

У случају наступања услова за продужење рока завршетка радова, Извођач је у обавези да продужи важење банкарских гаранција, с тим да се висина банкарске гаранције за повраћај аванса може смањити, уз писану сагласност Наручиоца, сразмерно изведеним радовима и износу којим је оправдан део примљеног аванса кроз привремене ситуације.

У случају истека рока важења банкарских гаранција док је извођење радова који су предмет овог уговора у току, Извођач је дужан да, о свом трошку, продужи рок важења банкарских гаранција.

Банкарска гаранција за добро извршење посла може бити послата на наплату пословној банци Извођача уколико Извођач, ни после упућене опомене, не продужи њено важење.

Извођач се обавезује да у року од 10 дана након примопредаје радова Инвеститору преда банкарску гаранцију за отклањање грешака у гарантном року у износу од 5% од вредности уговора без ПДВ и са роком важења пет дана дужим од уговореног гарантног рока, која мора бити безусловна, неопозива, без права на приговор и платива на први позив, а у корист Инвеститора, што је услов за оверу окончане ситуације.

Гаранцију за отклањање грешака у гарантном року Инвеститор сме да наплати уколико Извођач не отпочне са отклањањем недостатака у року од 5 дана од дана пријема писаног захтева и не отклони их у року и у складу са достављеним захтевом.

ОСИГУРАЊЕ РАДОВА

Члан 12.

Извођач је дужан да у року од 15 дана од дана закључења овог уговора осигура радове, материјал и опрему од уобичајених ризика до њихове пуне вредности (осигурање објекта у изградњи) и достави Наручиоцу оригинал или оверену копију полисе осигурања са важношћу за цео период извођења радова, у свему према важећим законским прописима.

Извођач је дужан да у року од 15 дана од закључења овог уговора, достави Наручиоцу оригинал или оверену копију полисе осигурања од одговорности за штету причињену трећим лицима и стварима трећих лица, са важношћу за цео период извођења радова, у свему према важећим законским прописима.

Наручилац има право да активира банкарску гаранцију за озбиљност понуде ако Извођач у року од 15 дана од дана закључења Уговора не достави полисе осигурања из ст. 1 и 2 овог члана.

Уколико се рок за извођење радова продужи, Извођач је обавезан да достави, пре истека уговореног рока, полисе осигурања из ст. 1. и 2. овог члана, са новим периодом осигурања.

Извођач је обавезан да спроводи све потребне мере заштите на раду као и мере противпожарне заштите.

Уколико Извођач радова не поступи у складу са ст. 4. и 5. овог члана признаје своју искључиву прекршајну и кривичну одговорност и једини сноси накнаду за све настале материјалне и нематеријалне штете, при чему овај уговор признаје за извршну исправу без права приговора.

ГАРАНТНИ РОК

Члан 13.

Гарантни рок за изведене радове износи _____ године рачунајући од дана примопредаје радова. За уграђене материјале важи гарантни рок у складу са условима произвођача, који тече од дана извршене примопредаје радова Наручиоцу и Инвеститору.

Извођач је обавезан да, на дан извршене примопредаје радова који су предмет овог уговора, записнички преда Инвеститору све гарантне листове за уграђене материјале, као и упутства за руковање.

Члан 14.

Извођач је дужан да у току гарантног рока, на први писани позив Инвеститора, отклони о свом трошку све недостатке који се односе на уговорени квалитет изведених радова, уграђених материјала и опреме, а који нису настали неправилном употребом, као и сва оштећења проузрокована овим недостацима.

Ако Извођач не приступи извршењу своје обавезе из претходног става у року од 5 дана по пријему писаног позива од стране Инвеститора, Инвеститор ће наплатити банкарску гаранцију за отклањање грешака у гарантном року.

Уколико гаранција за отклањање грешака у гарантном року не покрива у потпуности трошкове настале поводом отклањања недостатака из става 1. овог члана, Инвеститор има право да од Извођача тражи накнаду штете, до пуног износа стварне штете.

КВАЛИТЕТ МАТЕРИЈАЛА И РАДОВА

Члан 15.

За укупан уграђени материјал и опрему Извођач мора имати сертификате квалитета и атесте који се захтевају по важећим прописима и мерама за објекте те врсте у складу са пројектном документацијом.

Извођач је дужан да о свом трошку обави одговарајућа испитивања материјала и контролу квалитета опреме и одговоран је уколико употреби материјал који не одговара квалитету.

Уколико Наручилац и/или Инвеститор, на основу извештаја надзорног органа или на други начин, утврде да уграђени материјал или опрема не одговара стандардима и техничким прописима, забраниће његову употребу. У случају спора меродаван је налаз овлашћене организације за контролу квалитета.

У случају да је због употребе некавалитетног материјала угрожена безбедност објекта, Наручилац, уз сагласност Инвеститора, има право да тражи да Извођач поруши изведене радове и да их о свом трошку поново изведе у складу са техничком документацијом и уговорним одредбама. Уколико Извођач у одређеном року то не учини, Наручилац има право на наплату банкарске гаранције за добро извршење посла.

АНГАЖОВАЊЕ ПОДИЗВОЂАЧА

Члан 16.

Извођач ће део радова који су предмет овог уговора извршити преко подизвођача _____, Ул. _____ бр. _____, ПИБ _____, матични број _____, у свему у складу са понудом број _____ од _____.

Извођач у потпуности одговара Наручиоцу и Инвеститору за извршење уговорених обавеза, те и за радове изведене од стране подизвођача, као да их је сам извео.

Извођач не може ангажовати као подизвођача лице које није навео у понуди, у супротном Наручилац ће реализовати средство обезбеђења и раскинути уговор, осим ако би раскидом уговора Наручилац претрпео знатну штету.

Извођач може ангажовати као подизвођача лице које није навео у понуди, ако је на страни подизвођача након подношења понуде настала трајнија неспособност плаћања, ако то лице испуњава све услове одређене за подизвођача и уколико добије претходну сагласност Наручиоца.

МАЊАК И ВИШАК РАДОВА

Члан 17.

Уколико се током извођења уговорених радова појави потреба за извођењем вишка радова, Извођач је дужан да о томе одмах, писаним путем, обавести стручни надзор, Инвеститора и Наручиоца.

Извођач није овлашћен да мења обим уговорених радова односно да изведе вишак радова без писане сагласности стручног надзора и Инвеститора, односно коначне сагласности Наручиоца.

Цену извођења вишка радова која утиче на повећање уговорене вредности сноси Инвеститор.

Инвеститор неће платити цену вишка радова за чије извођење не постоји писана сагласност Наручиоца.

Утврђени мањкови и вишкови радова представљају основ за измену Уговора.

ХИТНИ НЕПРЕДВИЂЕНИ РАДОВИ

Члан 18.

Извођач може и без претходне сагласности Наручиоца и Инвеститора, а уз писану сагласност стручног надзора извести хитне непредвиђене радове, уколико је њихово извођење нужно за стабилност објекта или за спречавање штете, а изазвани су променом

тла, појавом воде или другим ванредним и неочекиваним догађајима, који се нису могли предвидети у току израде пројектне документације.

Извођач је дужан да истог дана када наступе околности из става 1. овог члана, о томе обавести Наручиоца и Инвеститора и достави им писану сагласност стручног надзора о потреби за извођењем хитних неподвижених радова.

Наручилац и Инвеститор могу раскинути Уговор уколико би услед ових радова цена морала бити знатно повећана, о чему су дужни да без одлагања обавесте Извођача.

Извођач има право на правичну накнаду за хитне неподвижене радове, на терет Инвеститора.

У случају евентуалног спора везано за постојање односно плаћање хитних неподвижених радова, Извођачу неће бити признато право на правичну накнаду уколико не поседује доказ да је истог дана обавестио Наручиоца и Инвеститора и доставио им писану сагласност стручног надзора о потреби за извођењем хитних неподвижених радова, у складу са ставом 2. овог члана.

ДОДАТНИ РАДОВИ

Члан 19.

Додатни радови, у смислу овог уговора, су неподвижени радови који Уговором нису обухваћени, а који се морају извести.

Извођач нема права на извођење накнадних радова као радова који нису уговорени и нису нужни за испуњење овог уговора.

Уколико се током извођења уговорених радова појави потреба за извођењем додатних радова, Извођач је дужан да о том одмах, писаним путем, обавести стручни надзор, Инвеститора и Наручиоца.

Додатни радови биће уговорени у складу са законом којим се уређују јавне набавке.

Извођач нема права на извођење додатних радова без претходно закљученог уговора о извођењу додатних радова.

Закључењем уговора о извођењу додатних радова из претходног става Извођач стиче право на наплату додатних радова, који нису уговорени овим уговором.

Изведени додатни радови, без закљученог уговора, су правно неважећи.

Цену извођења додатних радова сноси Инвеститор.

ПРИМОПРЕДАЈА РАДОВА, КОНАЧАН ОБРАЧУН И ТЕХНИЧКИ ПРЕГЛЕД ОБЈЕКТА

Члан 20.

Извођач о завршетку радова који су предмет овог уговора, писаним путем, обавештава стручни надзор, Инвеститора и Наручиоца, а дан завршетка радова уписује се у грађевински дневник.

Примопредаја радова врши се комисијски најкасније у року од 15 дана од дана пријема писаног обавештења о завршетку радова.

Комисију за примопредају радова чине по један представник Наручиоца, Инвеститора, стручног надзора и Извођача.

Комисија сачињава записник о примопредаји радова на дан примопредаје радова.

Извођач је дужан да приликом примопредаје радова преда Инвеститору, попуњене одговарајуће табеле свих уграђених материјала у три извода са приложеним атестима, као и пројекте изведеног објекта у два примерка уколико је то потребно у складу са Законом о планирању и изградњи.

Наручилац ће у моменту примопредаје радова од стране Извођача, Инвеститору предати радове који су предмет овог уговора.

Грешке, односно недостатке које утврди стручни надзор, Инвеститор или Наручилац, Извођач мора да отклони без одлагања. Уколико те недостатке Извођач не почне да отклања одмах и ако их не отклони у споразумно утврђеном року, Наручилац може извршити наплату банкарске гаранције за добро извршење посла и неће приступити примопредаји радова.

Коначна количина и вредност радова по овом уговору утврђује се на бази стварно изведених количина радова оверених у грађевинској књизи од стране стручног надзора и усвојених јединичних цена из Понуде, о чему Комисија сачињава записник о коначном финансијском обрачуна.

Технички преглед објекта и употребну дозволу обезбедиће Инвеститор.

РАСКИД УГОВОРА

Члан 21.

Уговор се може раскинути споразумно или једностраном изјавом, у свему према одредбама Закона о облигационим односима.

Изјава о једностраном раскиду Уговора се, у писаној форми, доставља другим уговорним странама и са отказним роком од 15 дана од дана пријема изјаве. Изјава мора да садржи разлог за раскид уговора.

У случају раскида уговора, Извођач је дужан да изведене радове обезбеди од пропадања и да Наручиоцу преда попуњене одговарајуће табеле свих уграђених материјала у три извода са приложеним атестима, као и пројекте изведеног објекта у два примерка уколико је то потребно у складу са Законом о планирању и изградњи, док су све уговорне стране дужне да сачине записник комисије о стварно изведеним радовима и записник комисије о коначном финансијском обрачуна по предметном уговору до дана раскида Уговора.

ЗАВРШНЕ ОДРЕДБЕ

Члан 22.

За све што овим уговором није посебно утврђено примењују се одредбе Закона о јавним набавкама, Закона о облигационим односима, Закона о планирању и изградњи, као и одредбе Посебних узанси о грађењу и других важећих прописа Републике Србије.

Члан 23.

Све евентуалне спорове уговорне стране ће решавати споразумно.
Уколико до споразума не дође, уговара се надлежност Привредног суда у Београду.

Члан 24.

Овај уговор ступа на снагу даном потписивања а почиње да се примењује даном достављања банкарских гаранција из члана 11. и полиса осигурања из члана 12. Уговора.

Члан 25.

Овај уговор је сачињен у девет једнаких примерака, по три за сваку уговорну страну.

НАРУЧИЛАЦ

Министарство привреде

Жељко Сертић, министар

ИНВЕСТИТОР

Општина Сјеница

Хазбо Мујовић, председник општине

ИЗВОЂАЧ

_____, директор

Напомена: овај модел уговора представља садржину уговора који ће бити закључен са изабраним понуђачем. Ако понуђач без оправданих разлога одбије да закључи уговор о јавној набавци, након што му је уговор додељен, Наручилац ће реализовати средство обезбеђења за озбиљност понуде.

Образац 13.

ПРЕДМЕР И ПРЕДРАЧУН

Прилажемо предмер и предрачун радова за јавну набавку број 44/2016– Реконструкција улице Нове у циљу повезивања индустријске зоне у Сјеници и транзитне саобраћајнице, потписан и оверен од стране овлашћеног лица.

Напомена: Уколико се у техничкој документацији у означавању добара или радова одређене производње, извора или градње наводи одређени робни знак, патент, тип или произвођач, Понуђач може понудити и другу врсту, истих или бољих техничких карактеристика. У случају да понуђач нуди одговарајућа добра или радове за одређене позиције из предмера и предрачуна у обавези је да достави списак позиција који ће садржати све елементе предмера и предрачуна и то: редни број позиције из основног предмера и предрачуна, опис понуђеног одговарајућег добра или врста радова, јединицу мере, количину, јединичну и укупну цену који се нуди, заједно са техничким спецификацијама (карактеристикама) за сваку позицију како би Комисија могла извршити оцену.

Датум: _____

Потпис овлашћеног лица

М.П.

Образац 14.

ТРОШКОВИ ПРИПРЕМЕ ПОНУДЕ

У складу са чланом 88. став 1. ЗЈН, достављамо укупан износ и структуру трошкова припремања понуде за јавну набавку број 44/2016– Реконструкција улице Нове у циљу повезивања индустријске зоне у Сјеници и транзитне саобраћајнице како следи у табели:

Врста трошка	Износ трошка у динарима
Укупан износ трошкова припремања понуде	

Датум: _____

Потпис овлашћеног лица

М.П.

Напомена: достављање овог обрасца није обавезно.

Образац 15.

ИЗЈАВА О НЕЗАВИСНОЈ ПОНУДИ

У складу са чланом 26. ЗЈН, понуђач _____ даје:
(назив понуђача)

**ИЗЈАВУ
О НЕЗАВИСНОЈ ПОНУДИ**

Под пуном материјалном и кривичном одговорношћу потврђујем да сам понуду у поступку јавне набавке број 44/2016– Реконструкција улице Нове у циљу повезивања индустријске зоне у Сјеници и транзитне саобраћајнице поднео независно, без договора са другим понуђачима или заинтересованим лицима.

Датум: _____

Потпис овлашћеног лица

М.П.

Напомена: У случају постојања основане сумње у истинитост изјаве о независној понуди, Наручулац ће одмах обавестити организацију надлежну за заштиту конкуренције. Организација надлежна за заштиту конкуренције, може понуђачу, односно заинтересованом лицу изрећи меру забране учешћа у поступку јавне набавке ако утврди да је понуђач, односно заинтересовано лице повредило конкуренцију у поступку јавне набавке у смислу закона којим се уређује заштита конкуренције. Мера забране учешћа у поступку јавне набавке може трајати до две године. Повреда конкуренције представља негативну референцу, у смислу члана 82. став 1. тачка 2. Закона.

Уколико понуду подноси група понуђача, Изјава мора бити потписана од стране овлашћеног лица сваког понуђача из групе понуђача и оверена печатом.

Образац 16.

**ИЗЈАВА О ПОШТОВАЊУ ВАЖЕЋИХ ПРОПИСА О ЗАШТИТИ НА РАДУ,
ЗАПОШЉАВАЊУ И УСЛОВИМА РАДА, ЗАШТИТИ ЖИВОТНЕ СРЕДИНЕ И
ДА НЕМА ЗАБРАНУ ОБАВЉАЊА ДЕЛАТНОСТИ**

У складу са чланом 75. став 2. ЗЈН, понуђач _____
даје: (назив понуђача)

**ИЗЈАВУ
О ПОШТОВАЊУ ВАЖЕЋИХ ПРОПИСА О ЗАШТИТИ НА РАДУ,
ЗАПОШЉАВАЊУ И УСЛОВИМА РАДА, ЗАШТИТИ ЖИВОТНЕ СРЕДИНЕ И ДА
НЕМА ЗАБРАНУ ОБАВЉАЊА ДЕЛАТНОСТИ**

Изјављујем да смо при састављању понуде у поступку јавне набавке 44/2016–Реконструкција улице Нове у циљу повезивања индустријске зоне у Сјеници и транзитне саобраћајнице, поштовали обавезе које произилазе из важећих прописа о заштити на раду, запошљавању и условима рада, заштити животне средине као и да немамо забрану обављања делатности која је на снази у време објаве позива за подношење понуда. Такође изјављујем, да сносимо накнаду за коришћење патената, као и одговорност за повреду заштићених права интелектуалне својине трећих лица.

Датум _____

Потпис овлашћеног лица

М.П. _____

Напомена: Изјава мора да буде потписана од стране овлашћеног лица понуђача и оверена печатом. Уколико понуду подноси група понуђача, сваки члан групе мора посебно потписати и печатом оверити наведену Изјаву

УПУТСТВО О ИЗГЛЕДУ ТАБЛЕ СА ПОДАЦИМА О ПРОЈЕКТУ МИНИСТАРСТВА ПРИВРЕДЕ

Упутство о изгледу табле са подацима о пројекту Министарства привреде представља смернице извођачима за израду табли у складу са дефинисаном уговорном обавезом и за правилну употребу лога Министарства привреде, на основу члана 201. тачка 16. Закона о планирању и изградњи и Правилника о изгледу, саджини и месту постављања градилишне табле.

ТЕХНИЧКЕ КАРАКТЕРИСТИКЕ:

1. Градилишна табла је правоугаоног облика димензија 200 x 300 x 20cm, израђена од челичних кутијастих профила и поцинкованог лима, а поставља се на челичним носачима одговарајуће носивости фундираним у бетон.
2. Позадина табле мора бити светлонаранцасте боје отпорна на атмосферске утицаје.

ПРИКАЗ ОБАВЕЗНОГ САДРЖАЈА:

1. **Лого Министарства привреде** позициониран је у горњем десном углу. Минималне димензије лога су 40 x 40cm.
2. На делу испод лога Министарства привреде, „болдовано“ су истакнути следећи подаци:
 - а) Назив, намена и величина објекта и
 - б) Број катастарске парцеле
3. Модел објекта је позициониран у горњем левом углу
4. На доњем делу табле наведено је следеће:
 - а) Назив привредног друштва, односно правног лица или предузетника који је израдио пројектну документацију (адреса, телефон и сајт)
 - б) Име одговорног пројектанта
 - в) Назив извођача радова, име одговорног извођача радова и име лица које врши надзор
 - г) Број и датум решења којим је издата грађевинска дозвола и назив органа који је издао грађевинску дозволу, односно број решења којим се одобрава извођење радова (за које се не издаје грађевинска дозвола)
 - д) Датум почетка грађења
 - ђ) Рок завршетка изградње објекта
 - е) Назив Наручиоца
 - ж) Назив Инвеститора

**ПОВЕЗИВАЊЕ ИНДУСТРИЈСКЕ ЗОНЕ И ТРАНЗИТНЕ САОБРАЋАЈНИЦЕ КРОЗ РЕКОНСТРУКЦИЈУ УЛИЦЕ
НОВЕ У СЈЕНИЦИ**

(Реконструкција улице Нове, кишне канализације и вертикалне и хоризонталне сигнализације)

**I ПРЕДМЕР И ПРЕДРАЧУН РАДОВА ЗА РЕКОНСТРУКЦИЈУ УЛИЦЕ НОВЕ ОД ТРАНЗИТА ДО
ИНДУСТРИЈСКЕ ЗОНЕ СЈЕНИЦА Л=418,03м**

НАПОМЕНА:

У свакој позицији где је то потребно, а није другачије наглашено, подразумева се набавка, израда, транспорт, испорука и монтажа материјала и опреме са свим осталим неопходним радњама који су наведени у предмјеру радова и техничком извештају који је саставни део конкурсне документације, како би израда позиције била комплетна.

У свакој позицији где је наведен транспорт материјала подразумева се следеће:

Локална самоуправа обезбеђује депонију. У свакој позицији где је наведен транспорт материјала подразумева се даљина транспорта од градилишта до депоније. Место одлагања материјала је на постојећој депонији "Говењак", удаљену 12km од градилишта, а на катастарској парцели 196/1, КО Машовиће. Депонија се налази на путу Сјеница - Нова Варош. Ценом обухватити комплетан утовар, транспорт истоувар, потребно планирање и трошкове депоније. Трошкове сноси извођач радова.

Сви радови морају бити изведени од стране стручних овлашћених лица, а у потпуности према прописима и важећим стандардима за ову врсту радова. Сав употребљени материјал мора бити првокласног квалитета.

Ако је у некој од позиција наведен назив произвођача опреме или материјала подразумева се и опрема или материјал другог произвођача, истих или бољих карактеристика од предмером наведених.

Извођач је дужан да радове изврши у свему према приложеном техничком извештају, техничким условима, предмјеру и цртежима, да пре почетка радова добро проучи добијену документацију и да на време упозори на евентуална одступања од постојећих прописа.

Извођач се такође не ослобађа обавезе извођења појединих радова, који су предвиђени предмером, а евентуално нису напоменути у техничком опису или било ком другом прилогу овог пројекта, а што је обавезан да уради по важећим прописима за извођење радова за ову врсту објекта.

Не обрачунава се и не плаћа посебно обезбеђење и организација градилишта укључујући смештај и исхрану радника, формирање покретне радионице, депоније, и остало. Саобраћајно обезбеђење градилишта сигнализацијом у току извођења радова је у обавези инвеститора и не урачунава се у цену.

Редни број	ПОЗИЦИЈА	Јед. мере	Количина	Јединична цена	Укупно
				(РСД)	(РСД)

1 ПРЕТХОДНИ РАДОВИ

Обележавање улице са свим елементима попречног профила, као и висина слојева коловозне конструкције. Ова позиција обухвата геодетско снимање површине пута пре

1. 1 насипања сваког слоја и по завршетку насипања сваког слоја а са завршним слојем асфалта на основу којег ће се одредити количине насута материјала. (званично оверен нивелмански записник од стране геометра извођача радова)

m' 418.03

УКУПНО ПРЕТХОДНИ РАДОВИ

2 ЗЕМЉАНИ РАДОВИ

2. 1 Широки ископ машинским путем материјала III и IV категорије, према попречним профилима са утоваром, транспортом. Позицијом обухватити и грубо планирање слојева депоније, а у свему према пројекту и техничким условима. Место одлагања материјала је на постојећој депонији "Говењак".

m3 2.959.85

2. 2 Уређење подтла. Уређење темељног тла (подтла) сабијањем, а у свему према пројекту и техничким условима. Захтевани минимални модул стишљивости је Ms 30 Мра.

m2 198.96

2. 3 Израда насипа од дробљеног каменог материјала ДК 0-31,5 у слојевима од 20-30cm а према пројекту и општим техничким условима. Захтевани модул стишљивости Ms = 40 МРа

m3 12.23

2. 4 Планирање и ваљање постељице. Овај рад обухвата планирање евентуалну санацију, квашење и сабијање до потпуне збијености а у свему према техничким условима. Захтевани модул стишљивости Ms 30 = МРа.

m2 4.203.78

УКУПНО ЗЕМЉАНИ РАДОВИ

Редни број	ПОЗИЦИЈА	Јед. мере	Количина	Јединична цена	Укупно
				(РСД)	(РСД)
3	НОСЕЋИ СЛОЈ				
3. 1	<p>Израда носивог слоја од механички збијеног ломљеног каменог материја максимално зрно ломљеног камена је 13cm а дебелина слоја d= 35 cm. Позиција обухвата набавку материјала, транспорт до места уградње, уграђивање грубо и фино, разастирање, и збијање слоја од ломљеног камена. По завршетку израде слоја доставити резултате.</p> <p>* испитивања модула стишљивости методом кружне плоче стандард SRPS U.B1.046, захтевани Ms мин 50 = МПа</p>	m3	1.147.12		
3. 2	<p>Израда носивог слоја од механички збијеног зрнастог каменог материја ДК 0-63 mm d = 20 cm. Позиција обухвата набавку материјала, транспорт до места уградње, уграђивање грубо и фино, разастирање, и збијање слоја од дробљеног камена. По завршетку израде слоја доставити резултате :</p> <p>* испитивања модула стишљивости методом кружне плоче стандард SRPS U.B1.046, захтевани Ms мин 70 (МПа)</p> <p>* гранулометриског састава СРПС У.10.71.010</p> <p>Обрачун радова се врши по м3.</p>	m3	840.76		
3. 3	<p>Израда носивог слоја од механички збијеног зрнастог каменог материја ДК 0-31.5 mm d= 15cm. Позиција обухвата набавку материјала, транспорт до места уградње, уграђивање грубо и фино, разастирање и збијање слоја од дробљеног камена. По завршетку израде слоја доставити резултате :</p> <p>* испитивања модула стишљивости методом кружне плоче стандард SRPS U.B1.046, захтевани Ms мин 80 (МПа)</p> <p>* гранулометриског састава SRPS U.10.71.010</p>	m3	614.81		
УКУПНО НОСЕЋИ СЛОЈ					
4	БЕТОНСКИ РАДОВИ				
4. 1	<p>Полагање гранитних ивичњака 18/24. Ова позиција обухвата набавку гранитних ивичњака и уградњу на припремљену бетонску подлогу МВ 20 а према пројекту. Заливање спојница извршити цементним малтером који се справља у односу 1:3. Ивичњаци морају имати потребне атесте о квалитету, чврстоћа на притисак у сувом стању 170 МПа , чврстоћа на савијање мин. 18,2 МПа, постојаност на дејство мраза, упијања воде мах 0,8% . Уграђивати се могу само здрави и неоштећени ивичњаци</p>	m'	785.00		
4. 2	<p>Нивелисање постојећих ревизионих шахтова фекалне канализације</p>	kom	13.00		
4. 3	<p>Полагање вибропресованих, двослојних бетонских елемената дебелине 6 cm са антиклизним завршним слојем од кварцног песка, на подлози од ДК 4-8 d= 4 cm. Ова позиција обухвата набавку, уградњу бетонских вибропресованих плоча као и набавку и уградњу дробљеног камена испод плоча дебелине d=5 cm. Конструкција испод бехатон бетонских плоча је обухваћена пројектом коловозне конструкције за улицу и тротоар.Саставни део пројекта је и детаљ како се поставља и у ком слогу се пакује.</p> <p>Димензије елемената и проценат заступљености у слогу паковања су:</p> <p>1. 30x20x6cm, 83,33%, сива боја 2. 10x20x6cm, 6,27%, сива боја 3. 10x20x6cm, 6,27%, зелена боја 4. 10x10x6cm, 4,17%, црна боја</p>	m2	1.479.00		
4. 4	<p>Израда армирано-бетонског зида - сокле, типа Л облика димензија 1,20 m x 0,40 m дебелине 0,25 m и дужине 275 m. Ова позиција обухвата набавку и уградњу оплате, арматуре (40 kg /m3 бетона), марка бетона МВ 30. Радове извести у складу са пројектом улице и важећим прописима и стандардима.</p>	m3	92.82		
УКУПНО БЕТОНСКИ РАДОВИ					

Редни број	ПОЗИЦИЈА	Јед. мере	Количина	Јединична цена	Укупно
				(РСД)	(РСД)
5	АСФАЛТЕРСКИ РАДОВИ				
	Израда носећег слоја BNS 32 d = 8 cm по завршетку израде слоја доставити извештај о :				
5. 1	* физичко - механичким својствима SRPS U.E9.021/86 * гранулометриском саставу минералне мешавине SRPS U.E9.021/86		m2	2,715.00	
	Израда слоја АВ 11s d = 4 cm по завршетку израде слоја доставити извештај о :				
5. 2	* физичко - механичким својствима SRPS U.E9.021/86 * гранулометриском саставу минералне мешавине SRPS U.E9.021/86		m2	2,715.00	
	УКУПНО АСФАЛТЕРСКИ РАДОВИ				

РЕКАПИТУЛАЦИЈА кишна канализација		
1	ПРЕТХОДНИ РАДОВИ:	
2	ЗЕМЉАНИ РАДОВИ:	
3	НОСЕЋИ СЛОЈ	
4	БЕТОНСКИ РАДОВИ:	
5	АСФАЛТЕРСКИ РАДОВИ	
		УКУПНО (РСД):
		ПДВ 20% (РСД):
		УКУПНО СА ПДВ 20 %(РСД):

**ПОВЕЗИВАЊЕ ИНДУСТРИЈСКЕ ЗОНЕ И ТРАНЗИТНЕ САОБРАЋАЈНИЦЕ КРОЗ РЕКОНСТРУКЦИЈУ
УЛИЦЕ НОВЕ У СЈЕНИЦИ
(Реконструкција улице Нове, кишне канализације и вертикалне и хоризонталне сигнализације)**

II ПРЕДМЕР И ПРЕДРАЧУН РАДОВА КИШНЕ КАНАЛИЗАЦИЈЕ

Ул. Нова, поред Пољопривредног центра; Л = 403 м

НАПОМЕНА:

У свакој позицији где је то потребно, а није другачије наглашено, подразумева се набавка, израда, транспорт, испорука и монтажа материјала и опреме са свим осталим неопходним радњама који су наведени у предмеру радова и техничком извештају који је саставни део конкурсне документације, како би израда позиције била комплетна.

У свакој позицији где је наведен транспорт материјала подразумева се следеће:

Локална самоуправа обезбеђује депонију. У свакој позицији где је наведен транспорт материјала подразумева се даљина транспорта од градилишта до депоније. Место одлагања материјала је на постојећој депонији "Говењак", удаљену 12km од градилишта, а на катастарској парцели 196/1, КО Машовиће. Депонија се налази на путу Сјеница - Нова Варош. Ценом обухватити комплетан утовар, транспорт истовар, потребно планирање и трошкове депоније. Трошкове сноси извођач радова.

Сви радови морају бити изведени од стране стручних овлашћених лица, а у потпуности према прописима и важећим стандардима за ову врсту радова. Сав употребљени материјал мора бити првокласног квалитета.

Ако је у некој од позиција наведен назив произвођача опреме или материјала подразумева се и опрема или материјал другог произвођача, истих или бољих карактеристика од предмером наведених.

Извођач је дужан да радове изврши у свему према приложеном техничком извештају, техничким условима, предмеру и цртежима, да пре почетка радова добро проучи добијену документацију и да на време упозори на евентуална одступања од постојећих прописа.

Извођач се такође не ослобађа обавезе извођења појединих радова, који су предвиђени предмером, а евентуално нису напоменути у техничком опису или било ком другом прилогу овог пројекта, а што је обавезан да уради по важећим прописима за извођење радова за ову врсту објекта.

Не обрачунава се и не плаћа посебно обезбеђење и организација градилишта укључујући смештај и исхрану радника, формирање покретне радионице, депоније, и остало. Саобраћајно обезбеђење градилишта сигнализацијом у току извођења радова је у обавези инвеститора и не урачунава се у цену.

Редни број	ПОЗИЦИЈА	Јед. мере	Количина	Јединична цена	Укупно
				(РСД)	(РСД)
1 ПРИПРЕМНИ РАДОВИ					
1. 1	Обележавање трасе. Пре почетка радова извршити геодетско снимање трасе као и свих других објеката.	m'	403.00		
	Разбијање постојећег коловоза и тротоара од асфалта са постелицом у ширини рова. Ископани материјал одложити на градилишту до транспорта на депонију. По завршетку радова довести у првобитно стање прилазе, тротоар и све разрушене површине. Место одлагања материјала је на постојећој депонији "Говењак".	m2	30.00		
1. 3	Довођење постојећег коловоза и тротоара у првобитно стање. После затрпавања рова и набијања уградити слој дробљеног каменог материјала ДК 0-31.5, d= 15cm. Захтевани модул стишљивости слоја дробљеног каменог материјала Ms = 70 МПа и коловозни застор од асфалта БХНС 16, d= 6cm	m2	30.00		
				ПРИПРЕМНИ РАДОВИ УКУПНО	

Редни	ПОЗИЦИЈА	Јед.	Количина	Јединична цена	Укупно
2	ЗЕМЉАНИ РАДОВИ				
	<p>Машински и ручни ископ рова у материјалу III и IV категорије за полагање канализационих цеви. Ширина рова је 80 cm.</p> <p>Дубина рова дата је у подужним профилима. Ископ извршити у свему према приложеним цртежима, техничким прописима и упутствима Надзорног органа.</p> <p>Бочне стране рова морају бити правилно одсечене, а дно рова фино испланирано са падом датим у пројекту. Приликом ископа земљу одбацити мин. 1m од ивице рова.</p>				
2.1					
	машински ископ 80 %	m3	310.00		
	ручни ископ 20 %	m3	77.00		
	<p>Набавка, транспорт и уграђивање песка испод (постељица), 10 cm, са стране и изнад цеви. После постављања цеви на постељицу и завршеног испитивања на водоиздржљивост, извршити затрпавање цеви до на 10 cm изнад темена цеви. Насипање вршити ручно у слојевима од највише 30 cm са истовременим подбијањем испод цеви и набијањем слојева ручним набијачима. Највећа величина зрна песка не сме прећи гранулацију од 3mm</p>				
2.2					
	Канализација m ³	m3	123.00		
	сливничке везе m ³	m3	14.00		
	<p>После завршеног испитивања канализације на вододрживост извршити ручно затрпавање рова. Затрпавање вршити природним шљунком у слојевима од 30 cm уз потпуно набијање и истовремено вађење подграде рова. Највећа величина зрна (комада) материјала за затрпавање не сме прећи границу од 30 mm. Затрпавање рова почети тек по одобрењу стручног надзора. Набијање вршити до збијености од 95% од лабораторијске збијености по Проктору.</p>				
2.3		m3	258.00		
	<p>Израда слоја (дебљине 10 cm) од шљунка испод доњих плоча ревизионих силаза.</p>				
2.4		m3	5.00		
	<p>Сав материјал из ископа одвести на депонију. Обрачун радова је по m3 земље у самониклом (збијеном) стању.</p> <p>У цену улази утовар, транспорт, истовар и грубо разастирање материјала по депонији, место одлагања материјала је на постојећој депонији "Говењак".</p>				
2.5		m3	387.00		
	<p>Црпљење воде из рова. Евентуалне подземне, атмосферске или воде другог порекла црпити из рова муљним пумпама потребног капацитета и техничке опремљености.</p>				
2.6		рауш.	1.00		
ЗЕМЉАНИ РАДОВИ УКУПНО					

Редни	ПОЗИЦИЈА	Јед.	Количина	Јединична цена	Укупно
3	ТЕСАРСКИ РАДОВИ				
3.1	<p>Двострано подграђивање и разупирање каналског рова: талпама d = 5 cm и гредицама или гвозденим разупирачима, или било која друга подграда (метална или од било ког другог материјала, типска или наменски урађена).</p> <p>Врсту и обим подграђивања одређује сам извођач радова и он је искључиво одговоран за безбедност при раду као и безбедност пролазника и суседних објеката.</p> <p>При извођењу ових радова придржавати се важећих техничких прописа и правилника о заштити на раду, као и других прописа који важе за ову врсту радова.</p> <p>Све готово плаћа се са радном снагом и материјалом по m2 развијене површине подграђеног рова а према стварно изведеним радовима.</p> <p>Обрачун по m2</p>	m2	150.00		
ТЕСАРСКИ РАДОВИ УКУПНО					
4	МОНТАЖНИ РАДОВИ				
4.1	<p>Набавка, транспорт, разношење дуж рова и монтажа у рову канализационих цеви (полиетилен коруговане). Цеви пажљиво положити на претходно припремљену постељицу од песка и дотерати по правцу и нивелети према пројекту. Радове извести у свему према техничким прописима према врсти цеви, приложеним цртежима и упутствима стручног надзора. У цену улази сав материјал са растуром, разношење цеви дуж рова, преглед сваке цеви и спојнице, спуштање у ров на слој песка и спајање цеви. Плаћа се по m комплетно монтираних цеви у зависности од пречника.</p> <p>Коруговане канализационе цеви. Димензије цеви су (спољашњи пречник/унутрашњи пречник):</p>				
	Ø 250/216 mm (SN8)	m'	281.00		
	Ø 200/176 mm (SN8)	m'	122.00		
	Ø 160/138 mm (SN8)	m'	30.00		
4.2	<p>Ливено-гвоздени поклопци. Набака, транспорт и монтажа ливено-гвоздених поклопаца носивости 40 т (400 КН) за шахтове 625 mm JUS M.J6.226, за ревизионе силазе. Поклопац са оквиром се монтира на армирано бетонски прстен на врху шахта.</p> <p>Плаћа се по комаду комплетно монтираног поклопца.</p>	kom	14.00		
4.3	<p>Набавка, транспорт и уградња ливено-гвоздених пењалица M J6.285, л=80cm (у развијеном стању)</p>	kom	42.00		
4.4	<p>Набавка, транспорт и монтажа АВ уличног сливника. У цену улази сам сливник, прикључна спојница и кишна решетка JUS M.J6.254. носивости 40 т (400 КН).</p> <p>Плаћа се по комаду комплетно монтираног сливника</p>	kom	14.00		
МОНТАЖНИ РАДОВИ УКУПНО					

Редни	ПОЗИЦИЈА	Јед.	Количина	Јединична цена	Укупно
5	БЕТОНСКИ РАДОВИ				
	<p>Следеће ставке важе за све позиције: Бетонски и армирачки радови ће бити изведени у свему према пројекту, статичком прорачуну и важећим правилницима. Бетон ће бити справљан, транспортован, уграђен, негован и испитиван на пробним узорцима по одредбама које прописује важећи "Правилник о техничким нормативима за бетон и армирани бетон" РВАВ 87. Бетон ће бити справљан од агрегата и цемента атестираних по важећим прописима. Мешање бетона мора се вршити машинским путем, а набијање вибрирањем. У цену бетона је урачуната оплата и скела. Обрачун укључује сав рад, материјал, помоћни алат, уграђивање и неговање бетона, као и остале трошкове и зараду предузећа.</p> <p>Плаћа се за потпуно готов посао по m³ уграђеног бетона. Арматура се плаћа посебно. Арматуру очистити од рђе и прљавштине, исправити, исећи, савити и уградити по арматурним цртежима. Јединична цена арматуре садржи и постављање подметача за постизање предвиђених заштитних слојева и правилног положаја арматуре у конструкцији. Сва подеона гвожђа и узенгије ће бити чврсто везани за главну арматуру тако да не може доћи до промене положаја. За квалитет урађене арматуре одговара извођач. Плаћање је по kg уграђене арматуре без обзира на сложеност и пречник шипки арматуре, а према табличним тежинама.</p>				
	<p>Израда округлих ревизионих силаза Ø100 cm од готових монтажних елемената од армираног водонепропусног бетона МВ40.</p>				
5. 1	У цену се рачуна: набавка, транспорт и монтажа готових бетонских прстенова. Плаћа се по m ¹ изведеног ревизионог окна са свим утрошцима материјала и радне снаге.	m'	16.80		
	<p>Бетонирање доњих плоча кинете, ревизионих силаза и сливника. Набавка, транспорт, справљање, уградња и нега набијеног бетона МВ30 и МВ 20 за израду доњих плоча и кинета</p>				
5. 2	ревизионих силаза. Монтажа и демонтажа оплате. Малтерисање кинете цементним малтером у два слоја, са глачањем другог слоја до црног сјаја. Све ове радове извести према важећим прописима	m ³	7.00		
	<p>Израда прстена од армираног бетона МВ 30 унутрашњег пречника 62,5 cm, за поклопац</p>				
5. 3	ревизионог окна. Плаћа се по комаду комплетно изведеног бетонског прстена.	kom	14.00		
				БЕТОНСКИ РАДОВИ УКУПНО	

Редни	ПОЗИЦИЈА	Јед.	Количина	Јединична цена	Укупно
6	ОСТАЛИ РАДОВИ				
6. 1	Испитивање канализационих цеви на вододрживост према приложеном упутству.	m'	403.00		
6. 2	Обезбеђење привремених прелаза преко рова	рауш.	1.00		
6. 3	Геодетско снимање кишне канализације извршити по извршеном пројему канализације и то: положај ревизионих окана, њихова растојања (дужине деоница), пречник цеви по деоницама, коте дна ревизионих окана, као и коте дна и пречнике свих цеви које се појављују у ревизионом окну	m'	403.00		
6. 4	Испирање канала са одстрањивањем свих грубих предмета и прљавштине.	m'	403.00		
6. 5	Испирање се врши помоћу аутоцистерни Поправка покиданих инсталација (за које не постоје подаци)	рауш.	1.00		
6. 6	Израда елабората изведеног стања. Плаћа се паушално.	рауш.	1.00		
			ОСТАЛИ РАДОВИ УКУПНО		

РЕКАПИТУЛАЦИЈА кишна канализација	
1	ПРИПРЕМНИ РАДОВИ:
2	ЗЕМЉАНИ РАДОВИ:
3	ТЕСАРСКИ РАДОВИ:
4	МОНТАЖНИ РАДОВИ:
5	БЕТОНСКИ РАДОВИ:
6	ОСТАЛИ РАДОВИ:
УКУПНО (РСД):	
ПДВ 20% (РСД):	
УКУПНО СА ПДВ 20 %(РСД):	

**ПОВЕЗИВАЊЕ ИНДУСТРИЈСКЕ ЗОНЕ И ТРАНЗИТНЕ САОБРАЋАЈНИЦЕ КРОЗ РЕКОНСТРУКЦИЈУ
УЛИЦЕ НОВЕ У СЈЕНИЦИ**

(Реконструкција улице Нове, кишне канализације и вертикалне и хоризонталне сигнализације)

III ПРЕДМЕР И ПРЕДРАЧУН РАДОВА за хоризонталну и вертикалну сигнализацију

НАПОМЕНА:

У свакој позицији где је то потребно, а није другачије наглашено, подразумева се набавка, израда, транспорт, испорука и монтажа материјала и опреме са свим осталим неопходним радњама који су наведени у предмеру радова и техничком извештају који је саставни део конкурсне документације, како би израда позиције била комплетна.

У свакој позицији где је наведен транспорт материјала подразумева се следеће:

Локална самоуправа обезбеђује депонију. У свакој позицији где је наведен транспорт материјала подразумева се даљина транспорта од градилишта до депоније. Место одлагања материјала је на постојећој депонији "Говеђак", удаљену 12km од градилишта, а на катастарској парцели 196/1, КО Машовиће. Депонија се налази на путу Сјеница - Нова Варош. Ценом обухватити комплетан утовар, транспорт истовар, потребно планирање и трошкове депоније. Трошкове сноси извођач радова.

Сви радови морају бити изведени од стране стручних овлашћених лица, а у потпуности према прописима и важећим стандардима за ову врсту радова. Сав употребљени материјал мора бити првокласног квалитета.

Ако је у некој од позиција наведен назив произвођача опреме или материјала подразумева се и опрема или материјал другог произвођача, истих или бољих карактеристика од предмером наведених.

Извођач је дужан да радове изврши у свему према приложеном техничком извештају, техничким условима, предмеру и цртежима, да пре почетка радова добро проучи добијену документацију и да на време упозори на евентуална одступања од постојећих прописа.

Извођач се такође не ослобађа обавезе извођења појединих радова, који су предвиђени предмером, а евентуално нису напоменути у техничком опису или било ком другом прилогу овог пројекта, а што је обавезан да уради по важећим прописима за извођење радова за ову врсту објекта.

Не обрачунава се и не плаћа посебно обезбеђење и организација градилишта укључујући смештај и исхрану радника, формирање покретне радионице, депоније, и остало. Саобраћајно обезбеђење градилишта сигнализацијом у току извођења радова је у обавези инвеститора и не урачунава се у цену.

Редни број	ПОЗИЦИЈА	Јед. мере	Количина	Јединична цена	Укупно
				(РСД)	(РСД)
А ВЕРТИКАЛНА СИГНАЛИЗАЦИЈА					
1	<u>Материјал и прибор</u>				
	Рефлектујући знак са прибором за монтажу (набавка и монтажа рефлектујућег саобраћајног знака са везивним прибором на самостални стуб)				
1.1.					
	II-2 Ø600 (STOP) (класа III)	ком	2		
	II-1 900×900×900 mm (класа II)	ком	7		
	II-15 Ø600 (класа II)	ком	1		
	III-3 600×600 mm (класа II)	ком	4		
	III-3.1 600×600 mm (класа II)	ком	2		
	III-6 600×600 mm (класа II)	ком	10		
	IV-1(80 m) (класа III)	ком	1		
	IV-3(130 m и стрелица у десно) (класа III)	ком	1		
	УКУПНО:	ком	28		
	Стуб носач рефлектујућег знака са постављањем на местима где је пројектом предвиђено				
1.2.					
	Ø60×3600 mm	ком	17		
	Ø60×4000 mm	ком	3		
	Ø60×4200 mm	ком	2		
	УКУПНО:	ком	22		

Редни број	ПОЗИЦИЈА	Јед. мере	Количина	Јединична цена	Укупно
				(РСД)	(РСД)
<u>2</u>	<u>Грађевински радови</u>				
2.1.	Уклањање саобраћајних знакова	ком	10		
УКУПНО ВЕРТИКАЛНА СУГНАЛИЗАЦИЈА					
Б ХОРИЗОНТАЛНА СИГНАЛИЗАЦИЈА					
<u>4</u>	<u>Обележавање коловоза белом бојом рефлектујућих особина</u>				
4.1	Уздужне ознаке	m ²	3.66		
4.2	Попречне ознаке				
	-зауставне линије	m ²	6.46		
	-пешачки прелази	m ²	89.67		
УКУПНО ХОРИЗОНТАЛНА СИГНАЛИЗАЦИЈА					

РЕКАПИТУЛАЦИЈА сигнализација		
А	ВЕРТИКАЛНА СИГНАЛИЗАЦИЈА	
Б	ХОРИЗОНТАЛНА СИГНАЛИЗАЦИЈА	
		УКУПНО (РСД):
		ПДВ 20% (РСД):
		УКУПНО СА ПДВ 20 %(РСД):

**ПОВЕЗИВАЊЕ ИНДУСТРИЈСКЕ ЗОНЕ И ТРАНЗИТНЕ САОБРАЋАЈНИЦЕ КРОЗ РЕКОНСТРУКЦИЈУ
УЛИЦЕ НОВЕ У СЈЕНИЦИ
(Реконструкција улице Нове, кишне канализације и вертикалне и хоризонталне сигнализације)**

ЗБИРНА РЕКАПИТУЛАЦИЈА

I РЕКОНСТРУКЦИЈА КОЛОВОЗА

II КИШНА КАНАЛИЗАЦИЈА

III СИГНАЛИЗАЦИЈА

УКУПНО (РСД):

ПДВ 20% (РСД):

УКУПНО СА ПДВ 20 %(РСД):

TEHNIČKI OPIS

Predmet ovog projekta je izgradnja kišne kanalizacije, prilaz industrijskoj zoni, ulica Nova, pored Poljoprivrednog centra. Ovaj projekat je urađen na osnovu glavnog projekta rekonstrukcije pomenute ulice, jer će se radovi na kišnoj kanalizaciji izvoditi prije završnih radova na ulici.

Projekat kišne kanalizacije je rađen na osnovu hidrauličke analize koju je radio CIP, za projekat ulica oko Bolnice.

Trasa ide od ulice Tranzita gde je predviđen slivnik sa Revizionim silazom, i dalje trotoarom do postojeće kišne kanalizacije u ul. Lenjinovoj.

Predviđene su korugovane cevi Ø 200 mm, Ø 250 mm, kao i slivničke veze Ø 160 mm. Ostavljena je mogućnost da se i priključnim ulicama uradi kišna kanalizacija sa priključenjima na novoizgrađenu kišnu kanalizaciju.

Dubina iskopa je od 1,00 m do 1,40 m, a padovi koji su minimalni predviđeni su za dati prečnik cevi. Cev se polaže na pesak od 10 cm, zatim se postavlja cev i vrši zatrpavanje cevi sa peskom do sloja 10 cm iznad cevi. Ostatak rova do kote terena, zatrpavanje vršiti tamponom

Rastojanja Revizionih silaza i slivnika su u granicama dozvoljenih u odnosu na prečnik cevi i slivnu površinu.

Tokom izvođenja radova posebnu pažnju treba posvetiti postojećim instalacijama i pre početka radova tražiti od nadležnih službi da ucrtaju trase svojih instalacija.

Predmer i predračun radova obuhvata pozicije koje su neophodne za izvođenje radova na mreži kišne kanalizacije.

Na crtežima je dat položaj Revizioni silaza, kao i kote.



Odgovorni projektant

Rasim Jahić dig
licenca broj: 314F31107

Rasim Jahić

KOLOVOZNA KONSTRUKCIJA

TROTTOAR

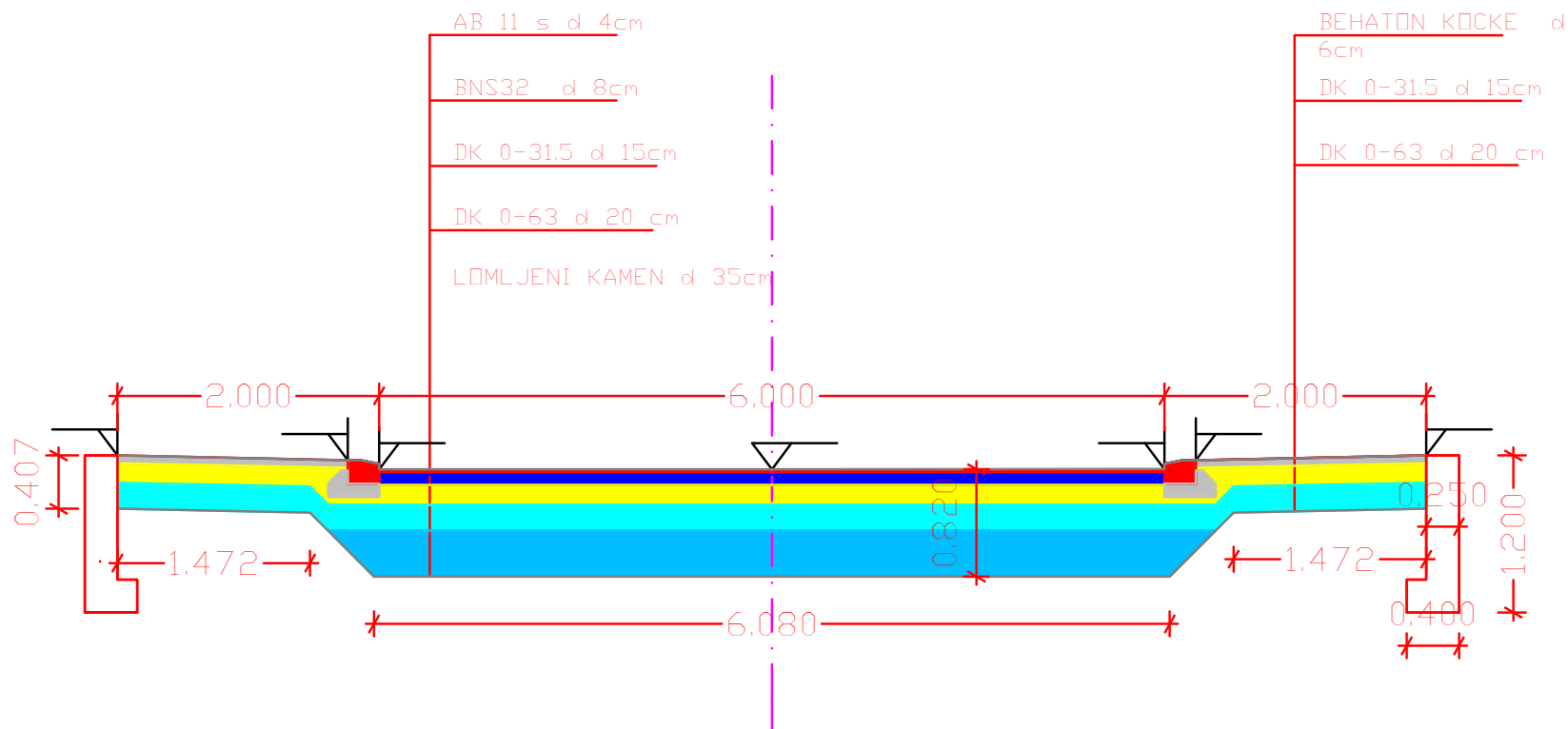

J.P. DIREKCIJA ZA UREĐIVANJE I PROJEKTOVANJE SLEMNICA	
INVESTITOR	OPŠTINA SLEMNICA
OBJEKAT	ULICA KRPAJLA PETRA I ULICA WILDRADA JOVANOVIĆA
vrsta i tip dokumenta	GLAVNI PROJEKT REKONSTRUKCIJE ULICE KRPAJLA PETRA I ULICE WILDRADA JOVANOVIĆA L-49/18en
J.P. DIREKCIJA SLEMNICA	DIREKTOR Evis R. Bihorac dipl. grad. inž.
ODGOVORNI PROJEKTANT	Emir A. Kobiljević dipl. grad. inž. 312.D.18806
MAŠU/CRTEŽA	KARAKTERISTIČNI POPREČNI PROFIL
RAZVIJEŠTA 1:50	datum feb 2016 godine
	ostraka projekta 22
	broj crteža 02

KARAKTERISTIČNI POPREČNI PROFIL R 1:50
2.5m TROTOAR + 8m KOLOVOZ

TROTOAR

BHNS 16 d 6cm
DK 0-31.5 d 15cm
DK 0-63 d 20 cm

KOLOVOZNA KONSTRUKCIJA

AB 11 s d 4cm
BNS32 d 8cm
DK 0-31.5 d 15cm
DK 0-63 d 20 cm
LOMLJENI KAMEN d 35cm

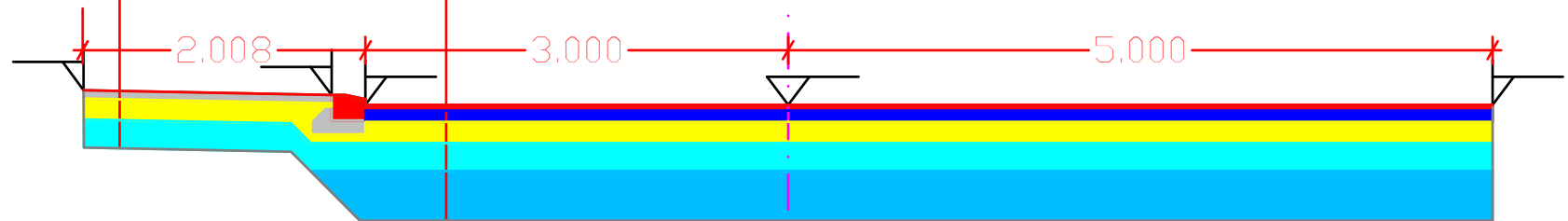

JP DIREKCIJA ZA URBANIZAM, PROJEKTOVANJE I SLEPNICA	
INVESTITOR	OPŠTINA SLEPNICA
OBJEKAT	ULICA KRALJICA PETRA I ULICA MILOPADA JOVANOVIĆA
vrsta teh. dokumenta	GLAVNI PROJEKT REKONSTRUKCIJE ULICE KRALJICA PETRA I ULICE MILOPADA JOVANOVIĆA L=461,68m
JP DIREKCIJA SLEPNICA	DIREKTOR Elvis R. Bihorec dipl. grad. inž.
ODGOVORNI PROJEKTANT	Emin A. Kostrenić dipl. grad. inž. 312.01.8806
NAZIV CRTEŽA	KARAKTERISTIČNI POPREČNI PROFIL
FAZMEIRA 1 : 50	datum feb 2016. godine
	crtna projekta 2/2
	broj crteža 02

DETALJ ARMIRANO BETONSKOG PRSTENA

I LIVENO-GVOZDENOG POKLOPICA NA REVIZIONOM SILAZU

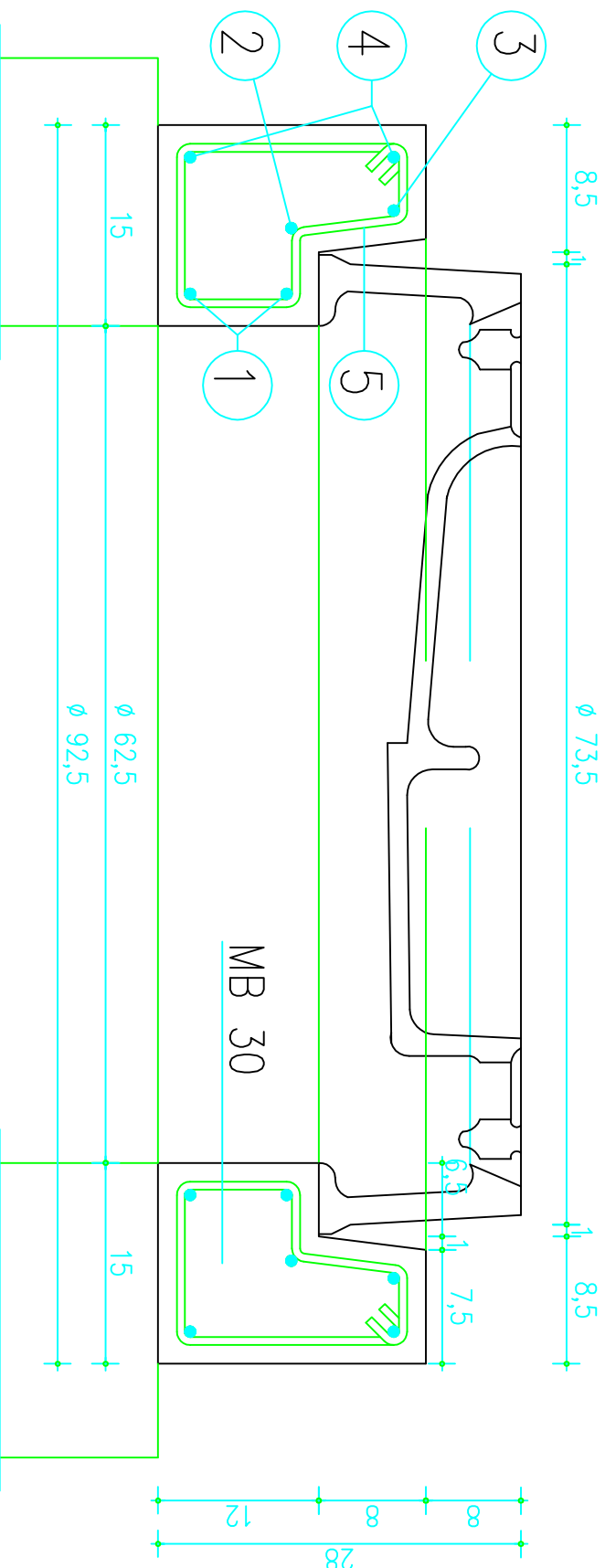

OZNAKA	Ø mm	OBLIK I DIMENZIJA	N (kom)	Lg (m)	N _x Lg (m)	kg/m'	G		sumo G (kg)
							Ø6	Ø8	
1	8		2	2,48	4,96	0,395	-	1,96	1,96
2	8		1	2,73	2,73	0,395	-	1,08	1,08
3	8		1	2,95	2,95	0,395	-	1,16	1,16
4	8		2	3,11	6,22	0,395	-	2,46	2,46
5	6		8	0,69	5,52	0,222	1,23	-	1,23
sumo G							1,23	6,66	7,89

JP DIREKCIJA ZA URBANIZAM, PROJEKTOVANJE I SJEENICA			
INVESTITOR	OPŠTINA SJEENICA		
OBJEKT	ULICA NOVA OD TRANZITA DO INDUSTRIJSKE ZONE		
vrsta teh. dokument	IDEJNI PROJEKT REKONSTRUKCIJE		
JP DIREKCIJA SJEENICA	DIREKTOR Rasim J. Janić dipl.ingr.	paraf	
ODGOVORNI PROJEKTANT	Rasim J. Janić dipl.ingr.	licenca broj 314-F-31/07 paraf	
TAZIV	DETALJ AB PRSTENA		
CRTEŽA			
FAZIVERA	datum	oznaka projekta	broj crteža
	februar 2016. godine		

DETALJ KASKADE $h < 1m$

PRESEK 1-1

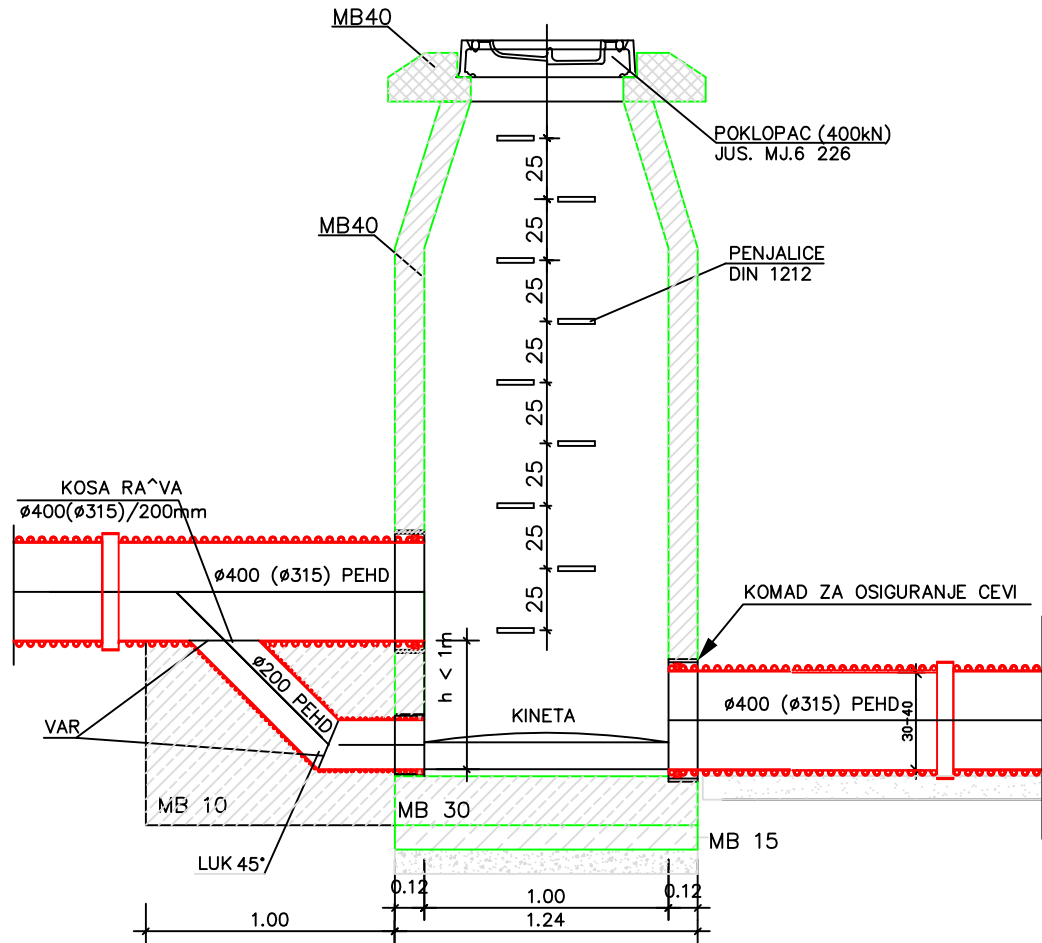

OSNOVA

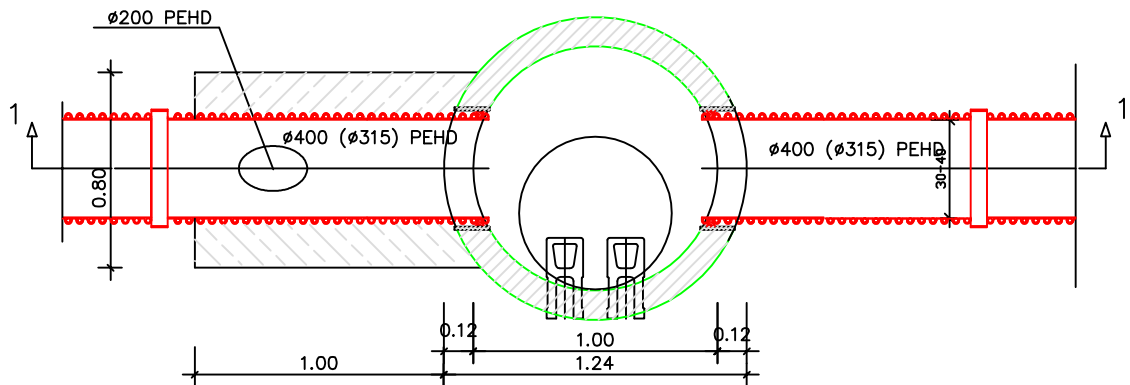

JP DIREKCIJA ZA URBANIZAM, PROJEKTOVANJE SJENICA

INVESTITOR	OPŠTINA SJENICA		
OBJEKAT	ulica NOVA OD TRANZITA DO INDUSTRIJSKE ZONE		
vrsta teh. dokument	IDEJNI PROJEKAT REKONSTRUKCIJE		
JP DIREKCIJA SJENICA	DIREKTOR Rasim J. Jahić dipl. građ. ing.	paraf	
ODGOVORNI PROJEKTANT	Rasim J. Jahić dipl. građ. ing.	licenca broj 314 F 31107	paraf
NAZIV CRTEŽA	DETALJ KASKADE H<1m		
RAZMERA	datum februar 2016 godine	oznaka projekta	broj crteža

DETALJ KASKADE > 1m

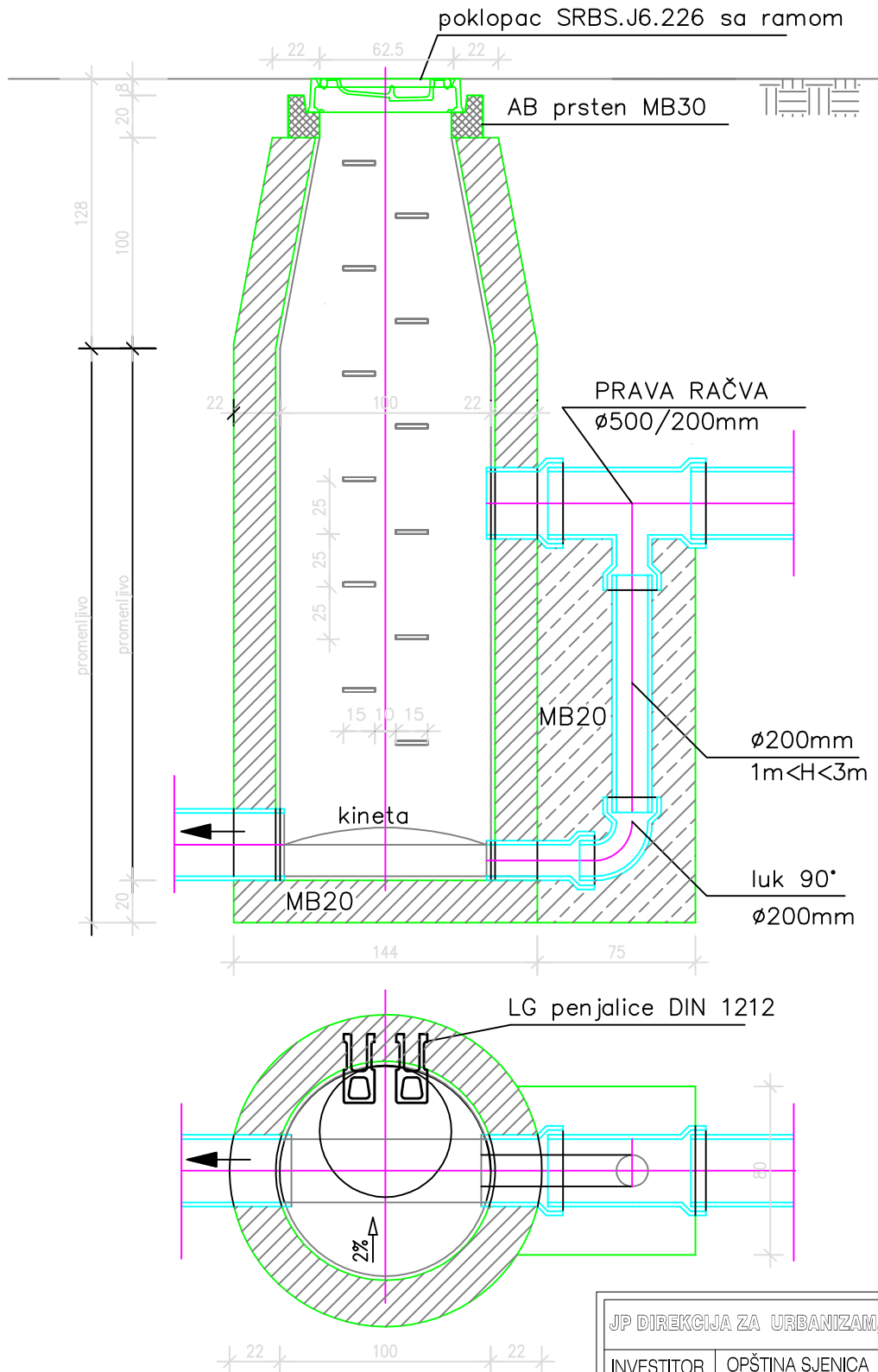

JP DIREKCIJA ZA URBANIZAM, PROJEKTOVANJE SJENICA

INVESTITOR	OPŠTINA SJENICA		
OBJEKAT	ulica NOVA OD TRANZITA DO INDUSTRIJSKE ZONE		
vrsta teh. dokument	IDEJNI PROJEKAT REKONSTRUKCIJE		
JP DIREKCIJA SJENICA	DIREKTOR Rasim J. Jahić dipl.građ.ing.	paraf	
ODGOVORNI PROJEKTANT	Rasim J. Jahić dipl.građ.ing.	licenca broj 314 F 31107	paraf
NAZIV CRTEŽA	DETALJ KASKADE H>1m		
RAZMERA	datum februar 2016 godine	oznaka projekta	broj crteža

DETALJ ROVA SA PODGRADOM

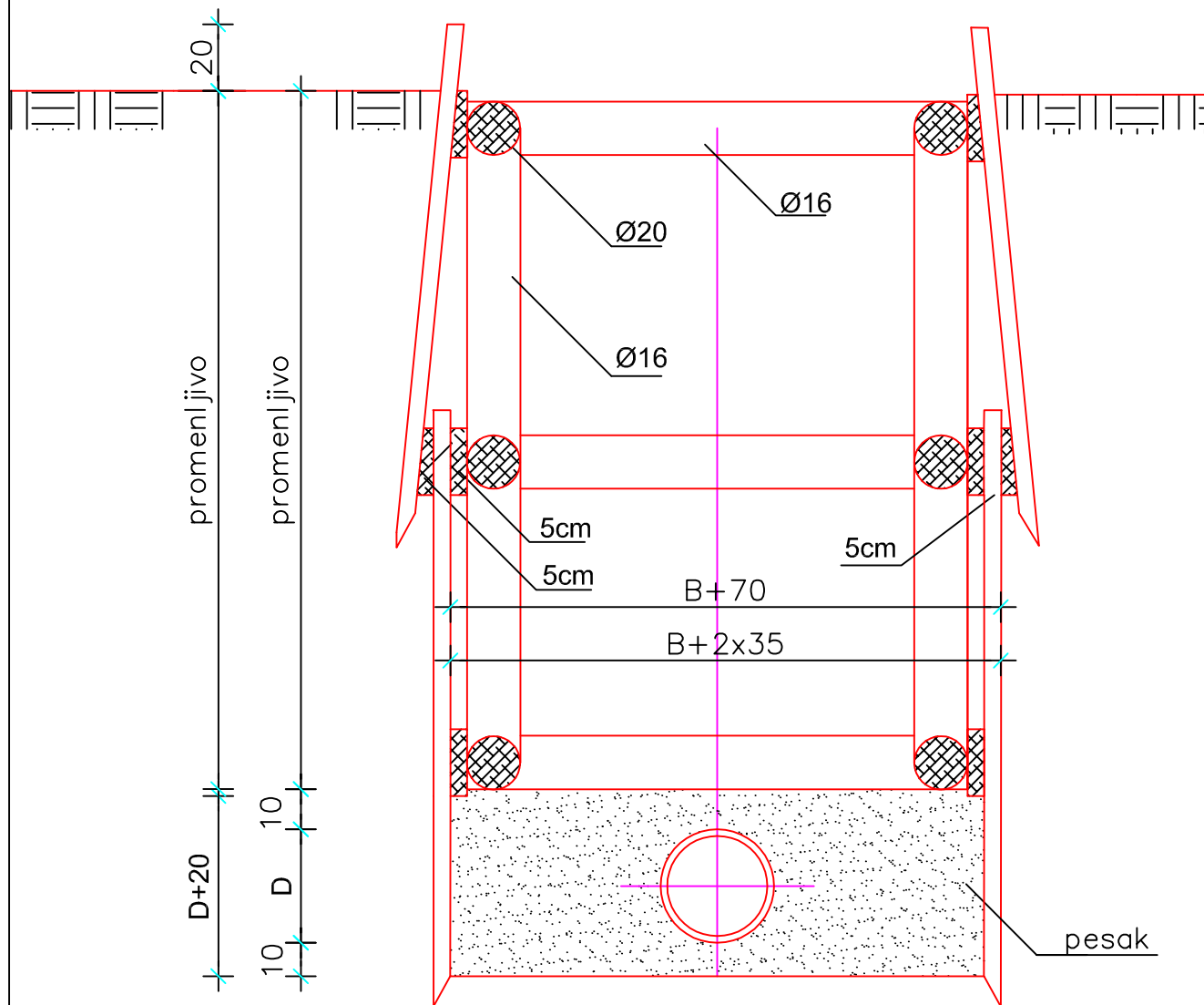

JP DIREKCIJA ZA URBANIZAM, PROJEKTOVANJE I SJEENICA			
INVESTITOR	OPSTINA SJEENICA		
OBJEKAT	ULICA NOVA OD TRANZITA DO INDUSTRIJSKE ZONE		
vrsta teh. dokument	IDEJNI PROJEKAT REKONSTRUKCIJE		
JP DIREKCIJA SJEENICA	DIREKTOR Rasim J. Jahi' dipl.grad.ing.	paraf	
ODGOVORNI PROJEKTANT	Rasim J. Jahi' dipl.grad.ing.	licenca broj 314 F 31107	paraf
NAZIV CRTEZA	DETALJ ROVA SA PODGRADOM		
RAZMERA	datum februar 2016. godine	oznaka projekta	broj crteza

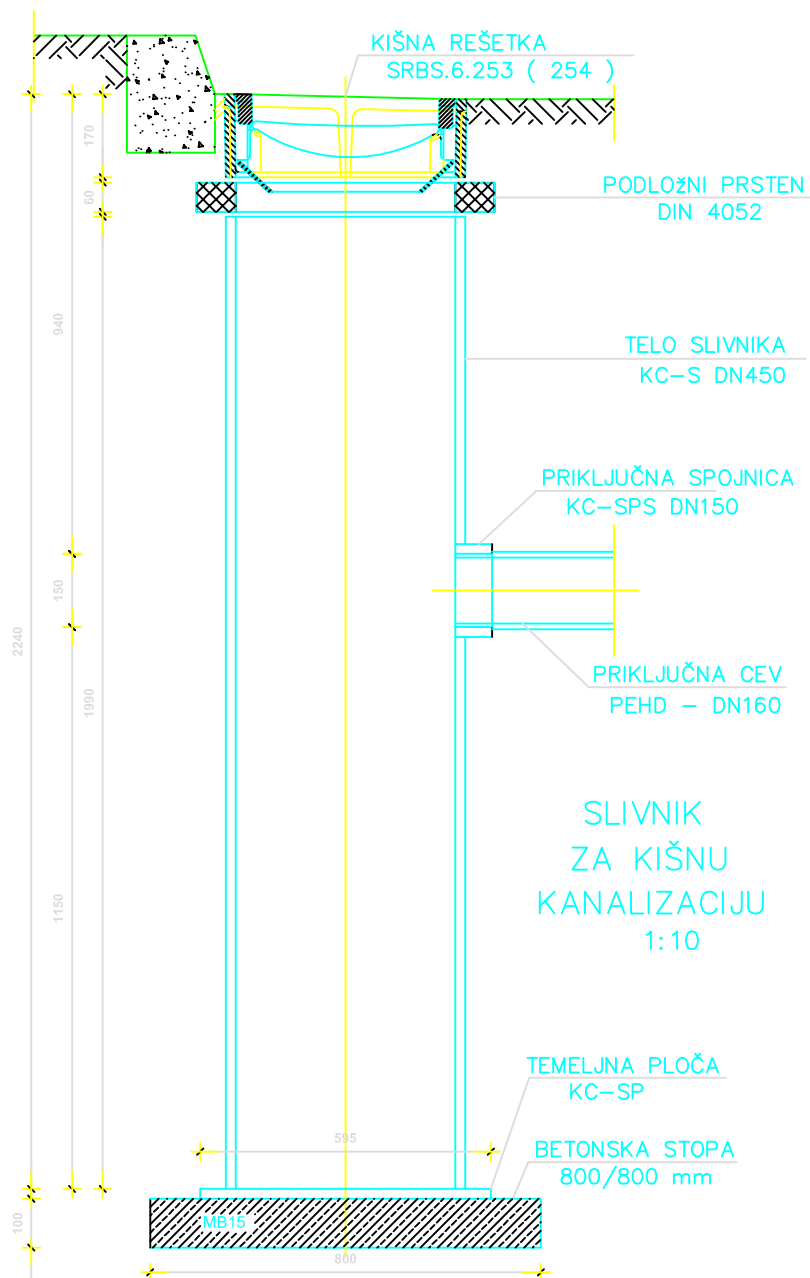

JP DIREKCIJA ZA URBANIZAM, PROJEKTOVANJE SJENICA

INVESTITOR	OPŠTINA SJENICA		
OBJEKAT	ulica NOVA OD TRANZITA DO INDUSTRIJSKE ZONE		
vrsta teh. dokument	IDEJNI PROJEKAT REKONSTRUKCIJE		
JP DIREKCIJA SJENICA	DIREKTOR Rasim J. Jahić dipl. građ. ing.		paraf
ODGOVORNI PROJEKTANT	Rasim J. Jahić dipl. građ. ing.	licenca broj 314 F 31107	paraf
NAZIV CRTEŽA	ULICNI SLIVNIK		
RAZMERA	datum februar 2016 godine	oznaka projekta	broj crteža

TEHNIČKI IZVEŠTAJ

U cilju poboljšanja pristupa industriskoj zoni Sjenica i unapredjenja saobraćaja investitor je naručio idejni projekat rekonstrukcije ULICE NOVE OD TRANZITA DO INDUSTRIJSKE ZONE SJENICA L=418,03m , na katasterskim parcelama broj 2277/1, 2273/7, 2269/2, 2254/1, 2266/13 KO SJENICA.

IDEJNI PROJEKAT REKONSTRUKCIJE ULICE NOVE OD TRANZITA DO INDUSTRIJSKE ZONE SJENICA L=418,03m m je uradjen na osnovu katastersko topografske podloge, digitalnog modela terena kao i plana nivelacije, plana detaljne regulacije.

Situaciono rešenje izrade projekta ulice je uklopljeno u plan nivelacije, regulacije i parcelacije naselja, priključnih ulica TRANZITA, ul. NOVE. Primenjen je jednostrani poprečni pad od 2,5% i podužni padovi -0,38%/62,87m; -0,89%/89,04m; -0,41%/190,54m; -0,36%/46,81m; 0,14%/28,77m; Podužni padovi su uklopljeni vertikalnom krivinom sa R6500, R9000. Osnova za izradu situacionog rešenja je plan saobraćaja za naselje, katastersko topografska podloga i digitalni model terene .

Osovina ulice je usvojena na osnovu plana generalne regulacije.

Radijusi situacionog plana su usvojeni na osnovu plana generalne regulacije kako bi se uklopili u projektovanu osovina ulice na osnovu plana generalne regulacije.

Saobraćajnica je projektovana sa:	-dve saobraćajne trake	$2 \times ts = 2 \times 3,0m = 6m$
	-dve pešačke staze	$2 \times ps = 2 \times 2,0m = 6m$

Projektom rekonstrukcije ulice je predviđena zamena postojeće kolovozne konstrukcije i izrada nove kolovozne konstrukcije debljine 82cm kako bi se zadovoljili uslovi nosivosti i dubine mržnjenja.

Kolovozna konstrukcija se sastoji o sledećih slojeva:

-AB 11s	d = 4cm
-BNS 32	d = 8cm
-drobljeni kamen DK 0-31,5	d = 15cm
-drobljeni kamen DK 0-63	d = 20cm
-lomljeni kamen	d = 35cm
ukupno	d = 82cm

Kolovozna konstrukcija ispod trotoara se sastoji o sledećih slojeva:

-BEHATON KOCKE	d = 6cm
-drobljeni kamen DK 0-31,5	d = 15cm
- drobljeni kamen DK 0-63	d = 20cm
ukupno	d = 41cm

Odvodnjavanje vode sa saobraćajne površine je rešeno postavljanjem slivničke rešetke na kolovoznim površinama i uključenjem u cevovod kišne kanalizacije.

Ovičenje saobraćajne površine je postignuto postavljanje granitnih ivičnjaka 18/24 sa obe strane kolovoza prema trotoaru.

Prilikom projektovanja nivelete vodjeno je računa o uklapanju priključnih saobraćajnica .

SJENICA februar 2016 godine

ODGOVORNI PROJEKTANT
KOŠTREBIĆ EMIN dipl.gradj.iženjer



JP BREGOVA ZA URBANIZAM, PROJEKTOVANJE SIJENICA	
INVESTITOR	OPŠTINA SIJENICA
OBJEKAT	ULICE NOVA OD TRANZITA DO INDUSTRIJSKE ZONE SIJENICA L=418,03m
vrsta ioh. dokumenta	IDEJNI PROJEKAT REKONSTRUKCIJE ULICE NOVE OD TRANZITA DO INDUSTRIJSKE ZONE SIJENICA L=418,03m
JP DIREKCIJA SIJENICA	DIREKTOR: Rasmir J. Jahić dipl.ingrad.ing. paraf.
ODGOVORNI PROJEKTANT	Emir A. Kostrebić dipl.ingrad.ing. Licenca br. 312.0/18806 paraf.
NAZIV CRTEŽA	ASFALTNE POVRŠINE, BEHATON KOCKE NA SITUACIONOM PLANU ULICE
RAZMERA 1:500	datum iznaka projekta: februar 2016. godine broj crteža: 1/2

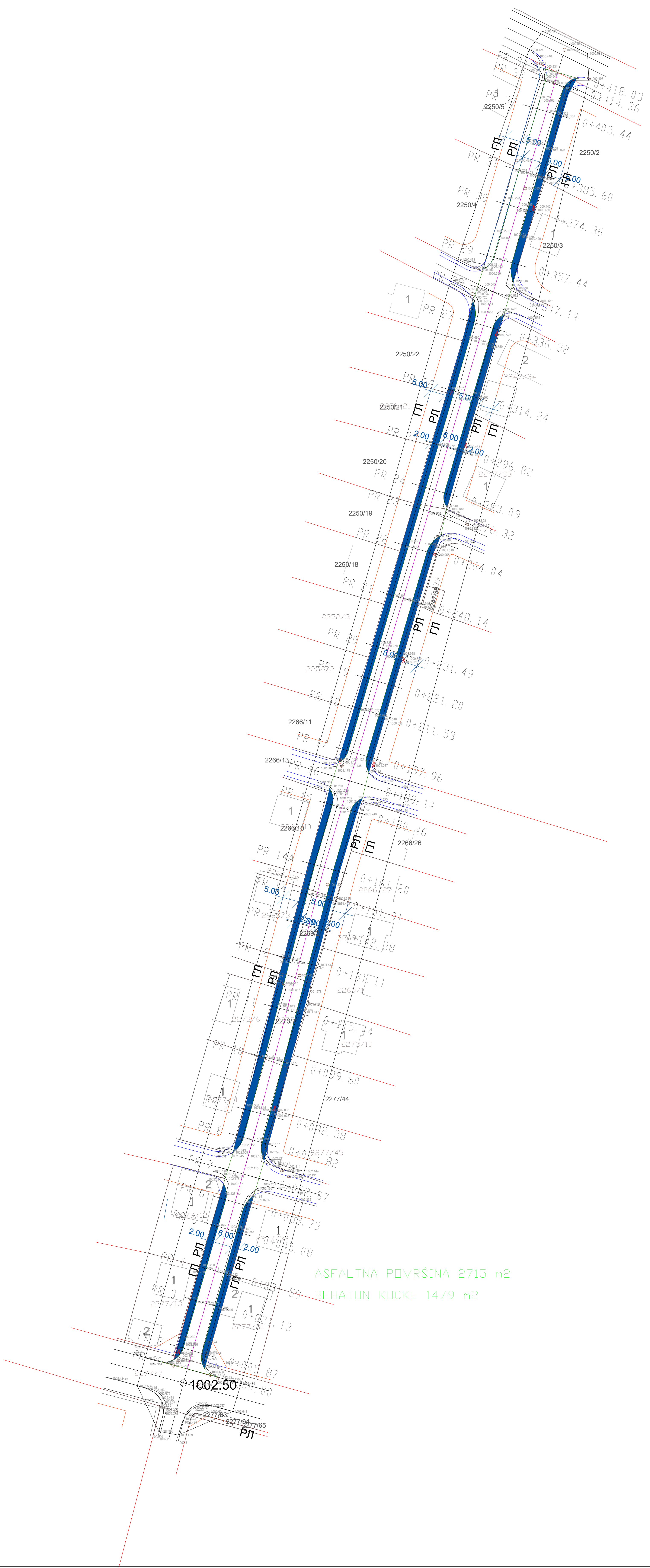

ASFALTNA POVRŠINA 2715 m²
 BEHATON KOCKE 1479 m²

JP DIREKCIJA ZA URBANIZAM, PROJEKTOVANJE I SAGRIJANJE	
INVESTITOR	OPŠTINA SIENICA
OBJEKAT	ULICE NOVA OD TRANZITA DO INDUSTRIJSKE ZONE SIENICA L=418,00m
vrsta teh. dokumenta	IDEJNI PROJEKAT REKONSTRUKCIJE ULICE NOVE OD TRANZITA DO INDUSTRIJSKE ZONE SIENICA L=418,00m
JP DIREKCIJA SIENICA	DIREKTOR Rasim J. Jarić dipl. grad. inž.
ODGOVORNI PROJEKTANT	Emin A. Koštrebić dipl. grad. inž.
NAZIV CRTEŽA	1:500
broj crteža	1/22

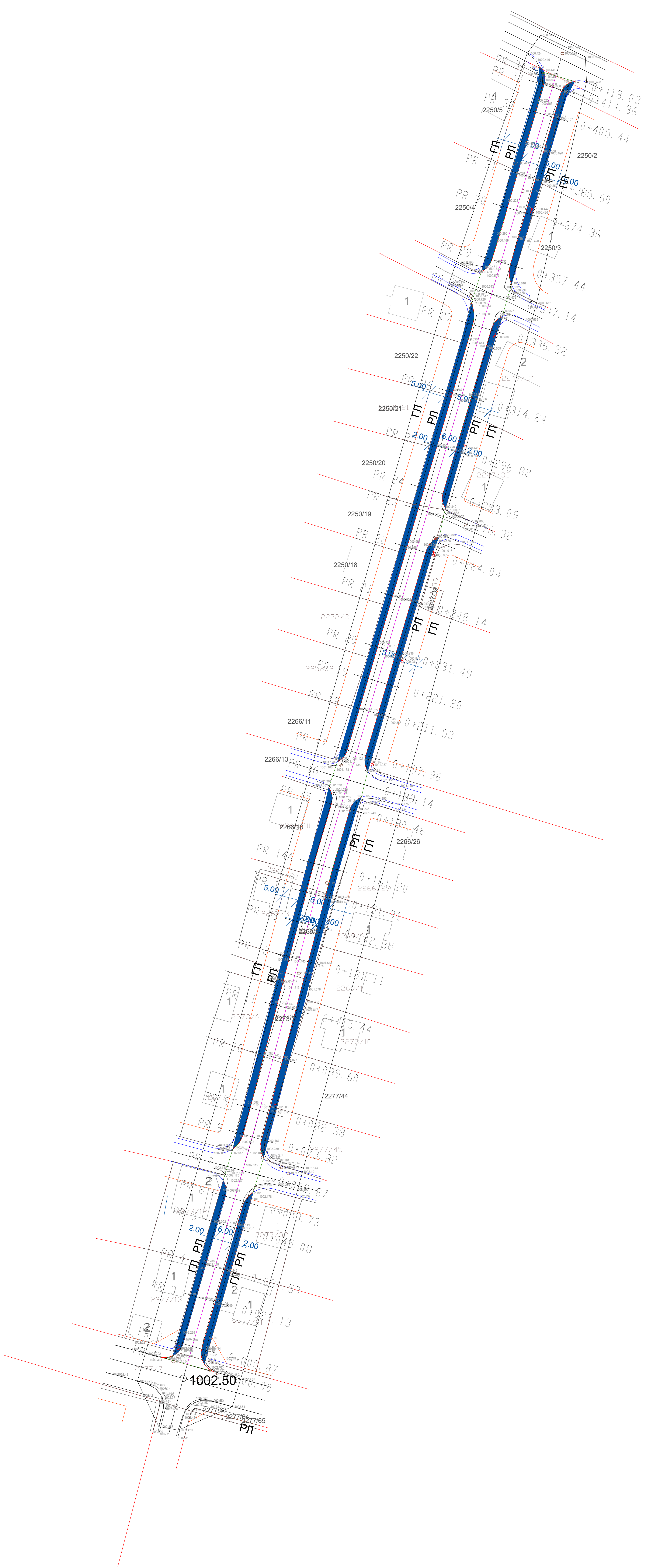



INVESTICIONA IZJAVA OBLIKOVANJE IZJAVA OBLIKOVANJE IZJAVA OBLIKOVANJE IZJAVA		OŠTINA SUENICA OD TRAGIŠČA DO INDUSTRIJSKE ZONE SUENICA L=18,03m
OBLIKOVANJE IZJAVA OBLIKOVANJE IZJAVA OBLIKOVANJE IZJAVA		IDEJNI PROJEKT REKONSTRUKCIJE ULICE NOVE OD TRAGIŠČA DO INDUSTRIJSKE ZONE SUENICA L=18,03m
OBLIKOVANJE IZJAVA OBLIKOVANJE IZJAVA OBLIKOVANJE IZJAVA		DIREKTOR Rasmir J. Jahić dipl.ing.
OBLIKOVANJE IZJAVA OBLIKOVANJE IZJAVA OBLIKOVANJE IZJAVA		Ermin A. Kolbrečić dipl.ing.
OBLIKOVANJE IZJAVA OBLIKOVANJE IZJAVA OBLIKOVANJE IZJAVA		POPREČNI PROFIL ULICE datum februar 2016. godine oznaka projekta 222 broj crteža 1/10

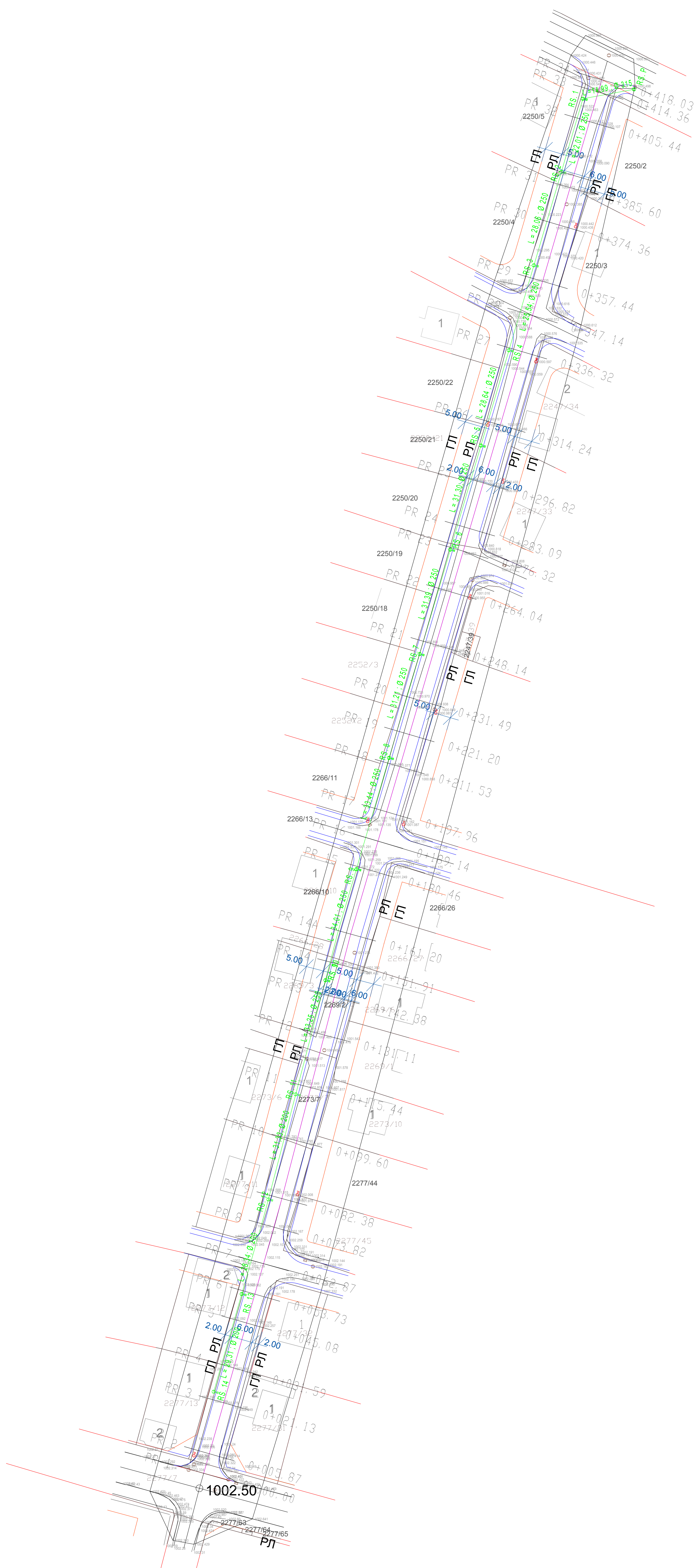

JP OBREZNICA ZA URBANIZAM I PROJEKTOVANJE SJEVICA	
INVESTITOR	OPŠTINA SJEVICA
OBJEKAT	ULICE NOVA OD TRAZITA DO INDUSTRIJSKE ZONE SJEVICA L=418,03m
vrsta teh. dokumenta	IDEJNI PROJEKAT REKONSTRUKCIJE ULICE NOVE OD TRAZITA DO INDUSTRIJSKE ZONE SJEVICA L=418,03m
IP DIREKTOR SJEVICA	Rasim J. Juhic dipl. grad. ing.
ODGOVORNI PROJEKTANT	Rasim J. Juhic dipl. grad. ing.
NADZIV CRTEZA	KISNA KANALIZACIJA NA SITUACIONOM PLANU ULICE
RAZMERA	1:500
datum	Februar, 2016. godine
broj crteza	broj crteza
broj projekta	22

podužni profil - k. kanalizacija
R = 1 : 100/1000

1012
1011
1004
1003
1002
1001
1000
999
998
997

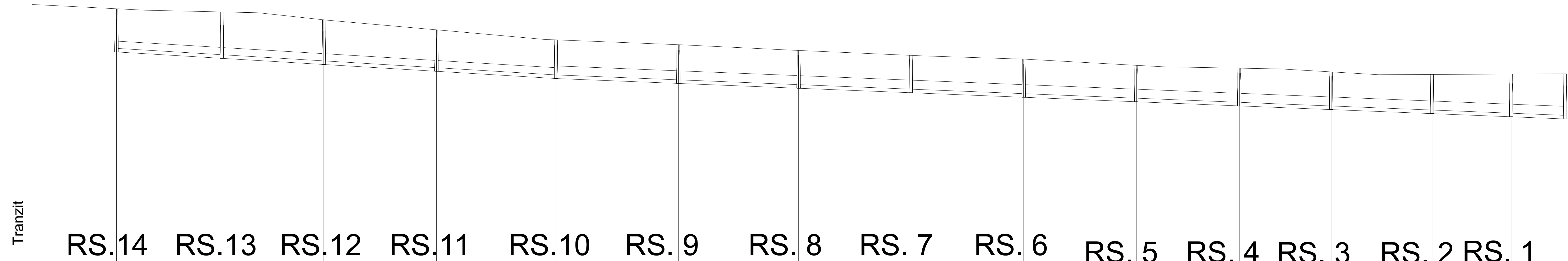

pad cevi		0,60%							0,50%							
prečnik i vrsta cevi		Ø 200 , korug.							Ø 250 , korug.							
kota terena	1002,35	1002,23	1002,14	1001,92	1001,65	1001,37	1001,23	1001,07	1000,94	1000,83	1000,66	1000,58	1000,48	1000,41	1000,42	1000,42
kota dna cevi		1000,57	1000,95	1000,78	1000,60	1000,40	1000,25	1000,12	1000,00	999,87	999,75	999,63	999,53	999,42	999,33	999,27
kota dna rova		1001,03	1000,85	1000,68	1000,50	1000,30	1000,15	1000,02	999,90	999,77	999,65	999,53	999,43	999,32	999,23	999,17
dubina rova		1,20	1,29	1,24	1,15	1,07	1,08	1,05	1,04	1,06	1,01	1,05	1,05	1,09	1,19	1,25
razmak profila	23,45	29,31	28,34	31,33	33,25	34,01	33,44	31,21	31,39	31,30	28,64	25,54	28,06	22,01	14,99	
stacionaža	0,00	23,45	52,76	81,10	112,43	145,68	179,69	213,13	244,34	275,73	307,03	335,67	361,21	389,27	411,28	426,27

ul. Lenjinova
RS.P

JP DIREKCIJA ZA URBANIZAM			
PROJEKTOVANJE I IZGRADNJU SJENICA			
INVESTITOR OPŠTINA SJENICA			
GLAVNI PROJEKTANT Emin Koštrebić, dipl. gradj. inž.	NAZIV OBJEKTA I MESTO GRADNJE IDEJNI PROJEKAT REKONSTRUKCIJE ULICE NOVE OD TRANZITA DO INDUSRIJSKE ZONE SJENICA L=418,03m		
ODGOVORNI PROJEKTANT Rasim Jahić, dipl. gradj. inž.			
CRTEŽ Podužni profil kišna kanalizacija			
DATUM 04.2015	Crtež broj 2	RAZMERA 1:100/1000	

DETALJ SLIVNIČKE VEZE

PRESEK 1-1

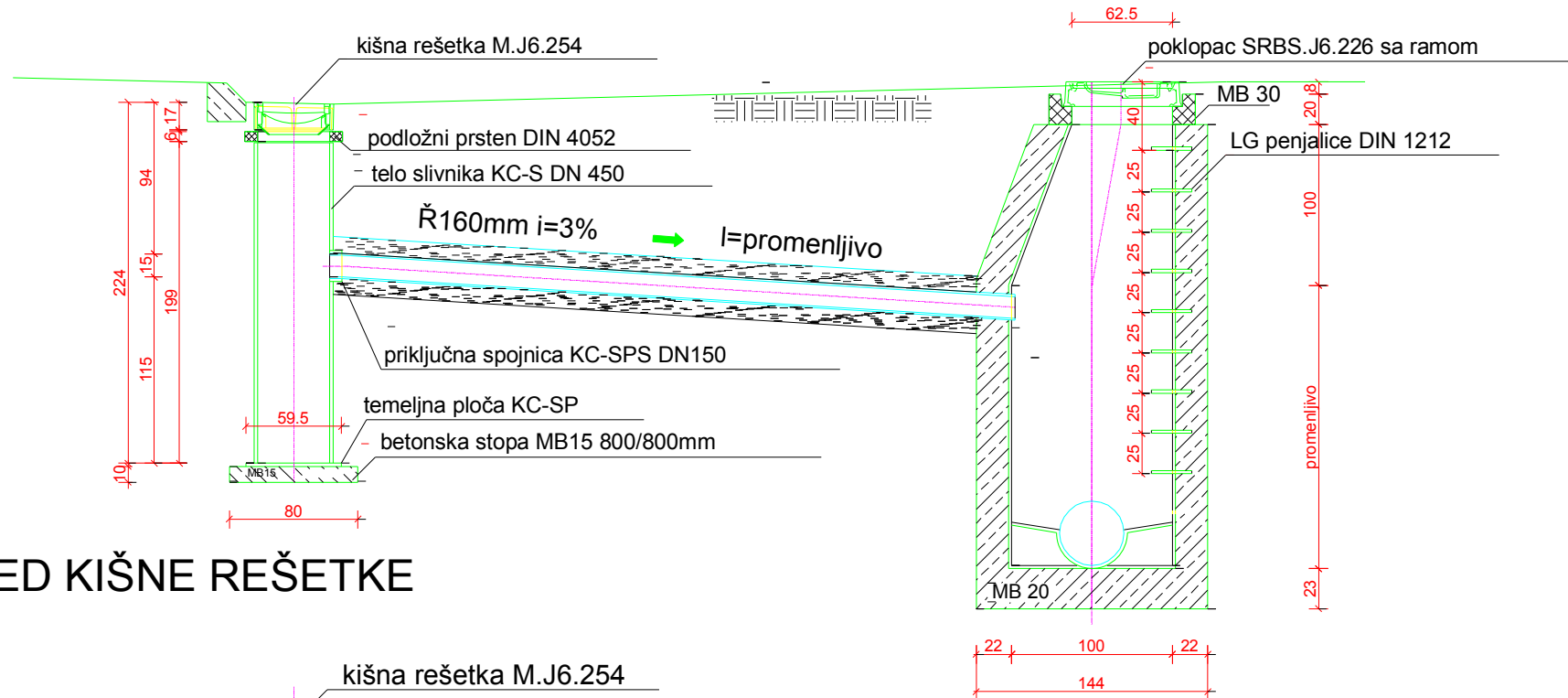

IZGLED KIŠNE REŠETKE

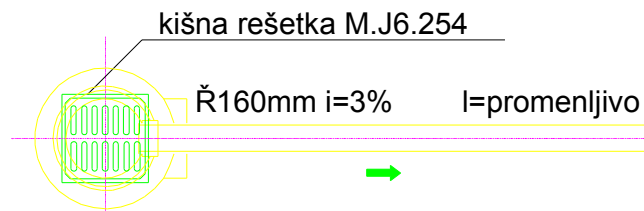

PRESEK 2-2

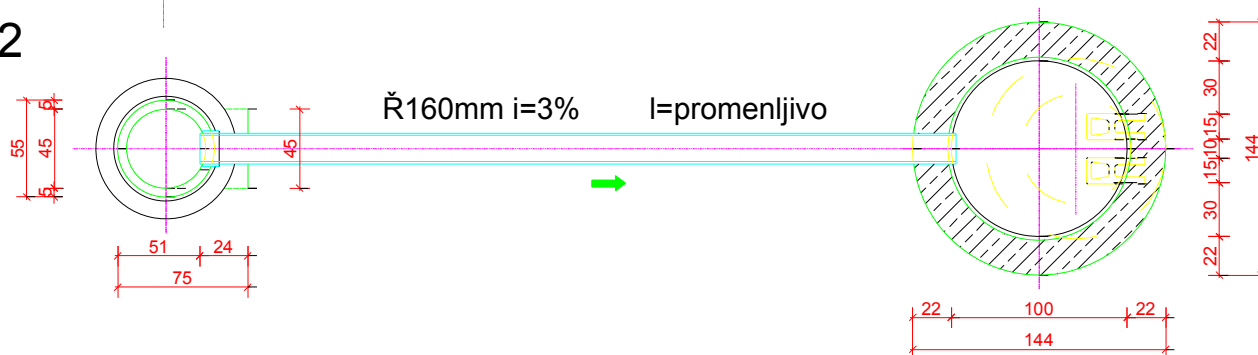

JP DIREKCIJA ZA URBANIZAM, PROJEKTOVANJE SJENICA			
INVESTITOR	OPŠTINA SJENICA		
OBJEKAT	Ulica NOVA OD TRANZITA DO INDUSTRIJSKE ZONE		
vrsta teh. dokument	IDEJNI PROJEKTA REKONSTRUKCJE		
JP DIREKCIJA SJENICA	DIREKTOR Rasim J. Jahić dipl.građ.ing	paraf	
ODGOVORNI PROJEKTANT	Rasim J. Jahić dipl.građ.ing	licenca broj 314 F 31107	paraf
NAZIV CRTEŽA	DETALJ SLIVNIČKE VEZE		
RAZMERA	datum februar 2016 godine	oznaka projekta	broj crteža