



МИНИСТАРСТВО ПРИВРЕДЕ
Београд, Ул. Кнеза Милоша бр. 20

КОНКУРСНА ДОКУМЕНТАЦИЈА

ЗА ОТВОРЕНИ ПОСТУПАК

ЈАВНЕ НАБАВКЕ БРОЈ 46/2016

**Изградња саобраћајнице Индустриска 1 у индустријској зони
„Минел” у Ћуприји (друга фаза)**

август, 2016. године

1 ОПШТИ ПОДАЦИ О ЈАВНОЈ НАБАВЦИ

1.1 ПОДАЦИ О НАРУЧИОЦУ

Наручилац јавне набавке број 46/2016 је Република Србија – Министарство привреде, Београд, Ул. Кнеза Милоша бр. 20, ПИБ 108213421, матични број 17862154, жиро рачун 840-1620-21 (у даљем тексту: Наручилац).

Интернет адреса Наручиоца: www.privreda.gov.rs

1.2 ВРСТА ПОСТУПКА ЈАВНЕ НАБАВКЕ

Јавна набавка број 46/2016 спроводи се у отвореном поступку, у складу са Законом о јавним набавкама („Службени гласник РС”, бр. 124/12, 14/15 и 68/15) и подзаконским актима којима се уређују јавне набавке (у даљем тексту: ЗЈН).

1.3 ПРЕДМЕТ ЈАВНЕ НАБАВКЕ

Предмет јавне набавке број 46/2016 је изградња саобраћајнице Индустијска 1 у индустријској зони „Минел” у Ћуприји (друга фаза).

Шифра ОРН: 45233140 - Радови на путевима. 45231300 – Радови на изградњи цевовода за воду и канализацију, 45231220 – Радови на изградњи гасовода

1.4 ЦИЉ ПОСТУПКА

Поступак јавне набавке број 46/2016 спроводи се ради закључења уговора о јавној набавци.

1.5 КОНТАКТ

Лице за контакт: Снежана Костић

Имејл и број факса: snezana.kostic@privreda.gov.rs, 011/333-4157

2 УСЛОВИ ЗА УЧЕШЋЕ У ПОСТУПКУ ЈАВНЕ НАБАВКЕ ИЗ ЧЛ. 75. И 76. ЗЈН И УПУТСТВО КАКО СЕ ДОКАЗУЈЕ ИСПУЊЕНОСТ ТИХ УСЛОВА

ОБАВЕЗНИ УСЛОВИ

У поступку јавне набавке број 46/2016 понуђач мора да докаже да испуњава обавезне услове за учешће, дефинисане чланом 75. ЗЈН, а испуњеност обавезних услова за учешће у поступку јавне набавке, доказује на начин дефинисан у следећој табели и то:

Р.бр	ОБАВЕЗНИ УСЛОВИ
1.	Да је регистрован код надлежног органа, односно уписан у одговарајући регистар (члан 75. став 1 тачка 1) ЗЈН)
Доказ	Извод из регистра Агенције за привредне регистре, односно извод из регистра надлежног Привредног суда
2.	Да он и његов законски заступник није осуђиван за неко од кривичних дела као члан организоване криминалне групе, да није осуђиван за кривична дела против привреде, кривична дела против животне средине, кривично дело примања или давања мита, кривично дело преваре (члан 75. став 1. тачка 2) ЗЈН)
Доказ	<p><u>Правна лица</u> достављају:</p> <ol style="list-style-type: none"> 1) Извод из казнене евиденције, односно уверење основног суда на чијем подручју се налази седиште домаћег правног лица, односно седиште представништва или огранка страног правног лица, којим се потврђује да правно лице није осуђивано за кривична дела против привреде, кривична дела против животне средине, кривично дело примања или давања мита, кривично дело преваре. Напомена: Уколико уверење Основног суда не обухвата податке из казнене евиденције за кривична дела која су у надлежности редовног кривичног одељења Вишег суда, потребно је поред уверења Основног суда доставити И УВЕРЕЊЕ ВИШЕГ СУДА на чијем подручју је седиште домаћег правног лица, односно седиште представништва или огранка страног правног лица, којом се потврђује да правно лице није осуђивано за кривична дела против привреде и кривично дело примања мита; 2) Извод из казнене евиденције Посебног одељења за организовани криминал Вишег суда у Београду, којим се потврђује да правно лице није осуђивано за неко од кривичних дела организованог криминала; 3) Извод из казнене евиденције, односно уверење надлежне полицијске управе МУП-а, којим се потврђује да законски заступник понуђача није осуђиван за кривична дела против привреде, кривична дела против животне средине, кривично дело примања или давања мита, кривично дело преваре и неко од кривичних дела организованог криминала (захтев се може поднети према месту рођења или према месту пребивалишта законског заступника). Уколико понуђач има више законских заступника дужан је да достави доказ за сваког од њих. <p><u>Предузетници и физичка лица</u> достављају:</p> <ol style="list-style-type: none"> 1) Извод из казнене евиденције, односно уверење надлежне полицијске управе МУП-а, којим се потврђује да није осуђиван за неко од кривичних дела као члан организоване криминалне групе, да није осуђиван за кривична дела против привреде, кривична дела против животне средине, кривично дело примања или давања мита, кривично дело преваре (захтев се може поднети према месту рођења или према месту пребивалишта). <p>Напомена: Овај доказ не може бити старији од два месеца пре отварања понуда</p>

3.	Да је измирио доспеле порезе, доприносе и друге јавне дажбине у складу са прописима Републике Србије или стране државе када има седиште на њеној територији (члан 75. став 1. тачка 4) ЗЈН)
Доказ	Уверење Пореске управе Министарства финансија да је измирио доспеле порезе и доприносе и уверење надлежне управе локалне самоуправе да је измирио обавезе по основу изворних локалних јавних прихода или потврду Агенције за приватизацију да се понуђач налази у поступку приватизације. Напомена 1: Уколико понуђач има регистроване огранке или издвојена места чија се седишта разликују од седишта друштва, потребно је доставити потврду месно надлежног пореског органа локалне самоуправе да је понуђач измирио доспеле обавезе јавних прихода за огранак или издвојено место Напомена 2: Овај доказ не може бити старији од два месеца пре отварања понуда
Понуђачи који су регистровани у Регистру понуђача који води Агенција за привредне регистре не достављају доказе о испуњености услова из члана 75. ст. 1. тач. 1) до 4) ЗЈН, сходно чл. 78. ЗЈН. Понуђачи који су регистровани у Регистру понуђача могу доставити Решење о упису у регистар понуђача АПР.	
4.	Понуђач је дужан да при састављању понуде изричито наведе да је поштовао обавезе које произлазе из важећих прописа о заштити на раду, запошљавању и условима рада, заштити животне средине, као и да нема забрану обављања делатности која је на снази у време подношења понуде (члан 75. став 2. ЗЈН).
Доказ	Потписан о оверен Образац Изјаве понуђача о поштовању важећих прописа о заштити на раду, запошљавању и условима рада, заштити животне средине и да нема забрану обављања делатности. Изјава мора да буде потписана од стране овлашћеног лица понуђача и оверена печатом. <u>Уколико понуду подноси група понуђача</u> , сваки члан групе мора посебно потписати и печатом оверити наведену Изјаву

ДОДАТНИ УСЛОВИ

У поступку јавне набавке број 46/2016 понуђач мора да докаже да испуњава додатне услове за учешће, дефинисане овом конкурсном документацијом, а испуњеност додатних услова понуђач доказује на начин дефинисан у наредној табели и то:

Р.бр.	ДОДАТНИ УСЛОВИ
1.	Да располаже неопходним финансијским капацитетом односно да је у претходне 3 обрачунске године (2013, 2014. и 2015) остварио пословни приход у минималном износу од 48.000.000,00 динара
Доказ	Извештај о бонитету за јавне набавке (образац БОН-ЈН) који издаје Агенција за привредне регистре, који мора да садржи: статусне податке понуђача, сажети биланс стања и биланс успеха за претходне три обрачунске године (2013, 2014. и 2015). Уколико у образцу БОН-ЈН нису доступни подаци за 2015. годину, понуђач је у обавези да достави биланс стања и биланс успеха за 2015. годину.

2.	<p>Да располаже неопходним пословним капацитетом односно да је у претходних 5 обрачунских година (2011-2015) остварио пословни приход по основу:</p> <p>I - изведених радова на изградњи и/или реконструкцији и/или рехабилитацији и/или санацији саобраћајница у износу од минимум 35.000.000,00 динара без ПДВ, од чега је извео најмање један посао у минималном износу од 18.000.000,00 динара без ПДВ</p> <p>II - изведених радова на изградњи линијских инсталација водовода, канализације и гасовода у износу од минимум 15.000.000,00 динара без ПДВ, од чега је извео најмање један посао у минималном износу од 5.000.000,00 динара без ПДВ</p> <p><u>НАПОМЕНА: понуђач је у обавези да испуни услове под I и II КУМУЛАТИВНО</u></p>
Доказ	<p>Потврде и уговори о извођењу радова на:</p> <p>I – изградњи спољних инсталација водовода и/или канализације у претходних 5 година (2011-2015), у укупном износу од 25.000.000,00 динара без ПДВ, а за најмање један посао о изведеним радовима на изградњи спољних инсталација водовода и/или канализације у минималном износу од 9.000.000,00 динара без ПДВ уз уговор и потврду о изведеним радовима потребно је доставити и комплетну окончану ситуацију. Уколико је уговор анексиран, неопходно је доставити све анексе тог уговора.</p> <p>II - изградњи, реконструкцији или санацији саобраћајница у претходних 5 година (2011-2015), у укупном износу од 55.000.000,00 динара без ПДВ, а за најмање један посао о изведеним радовима на изградњи, реконструкцији и санацији саобраћајница у минималном износу од 9.000.000,00 динара без ПДВ уз уговор и потврду о изведеним радовима потребно је доставити и комплетну окончану ситуацију. Уколико је уговор анексиран, неопходно је доставити све анексе тог уговора.</p> <p><u>НАПОМЕНА: понуђач је у обавези да испуни услове под I и II КУМУЛАТИВНО</u></p>

<p>Напомена: Потврде наручилаца о реализацији закључених уговора треба да садрже:</p> <ul style="list-style-type: none"> - назив и адреса наручиоца - назив и седиште понуђача - облик наступања за радове за које се издаје Потврда - изјава да су радови за потребе тог наручиоца извршени квалитетно и у уговореном року - врста радова - вредност изведених радова - број и датум уговора - изјава да се Потврда издаје ради учешћа на тендеру и у друге сврхе се не може користити - контакт особа наручиоца и телефон - потпис овлашћеног лица и печат наручиоца 									
3.	<p>Да располаже довољним кадровским капацитетом и то: да има најмање 20 запослених радника на одређено или неодређено време од којих 4 запослена радника морају бити дипломирани инжењери техничке струке</p>								
Доказ	<p>Извод из појединачне пореске пријаве за порез и доприносе по одбитку-односно прва страна ППП-ПД пријаве где је наведен укупан број запослених, а којим понуђач доказује да располаже са минимум 20 запослених радника на одређено или неодређено време од којих 4 запослена радника морају бити дипломирани инжењери техничке струке. За 4 дипломирана инжењера техничке струке понуђач мора доставити доказ којим на несумњив начин доказује да су исти запослени код понуђача и да поседују звање дипломираног инжењера техничке струке (фотокопија МА или другог одговарајућег обрасца). Понуђач је у обавези да достави Извод из појединачне пореске пријаве за порез и доприносе по одбитку, односно прву страну ППП-ПД пријаве за месец који претходи месецу објаве позива за подношење понуда или касније, оверену печатом и потписом овлашћеног лица понуђача.</p>								
4.	<p>Да понуђач има у радном односу на неодређено или одређено време или ангажоване по основу уговора ван радног односа одговорне извођаче радова са личним лиценцама и то:</p> <table style="width: 100%; border: none;"> <tr> <td style="padding-left: 20px;">- дипл. инж. грађ. или инж.грађ 410 или 412 или 415 или 418 или 712 или 812</td> <td style="text-align: right; vertical-align: bottom;">-1 извршилац</td> </tr> <tr> <td style="padding-left: 20px;">-дипл.инж.електротехнике 450 или 451 или 750 или 850</td> <td style="text-align: right; vertical-align: bottom;">-1 извршилац</td> </tr> <tr> <td style="padding-left: 20px;">-дипл.инж.машинства 430 или 730 или 830</td> <td style="text-align: right; vertical-align: bottom;">-1 извршилац</td> </tr> <tr> <td style="padding-left: 20px;">- дипл.инж.грађ. 413 или 414</td> <td style="text-align: right; vertical-align: bottom;">-1 извршилац</td> </tr> </table>	- дипл. инж. грађ. или инж.грађ 410 или 412 или 415 или 418 или 712 или 812	-1 извршилац	-дипл.инж.електротехнике 450 или 451 или 750 или 850	-1 извршилац	-дипл.инж.машинства 430 или 730 или 830	-1 извршилац	- дипл.инж.грађ. 413 или 414	-1 извршилац
- дипл. инж. грађ. или инж.грађ 410 или 412 или 415 или 418 или 712 или 812	-1 извршилац								
-дипл.инж.електротехнике 450 или 451 или 750 или 850	-1 извршилац								
-дипл.инж.машинства 430 или 730 или 830	-1 извршилац								
- дипл.инж.грађ. 413 или 414	-1 извршилац								
Доказ	<p>За лиценциране инжењере потребно је доставити копију личне лиценце издате од Инжењерске коморе Србије, потврду о важењу</p>								

	<p>лиценце и доказе о радном статусу (за носиоца лиценце који је запослен код понуђача: фотокопија МА или другог одговарајућег обрасца, односно за носиоца лиценце који није запослен код понуђача: фотокопија уговора ван радног односа)</p> <p>Ако у уговору ван радног односа није наведено да ће носилац лиценце бити ангажован за реализацију радова који су предмет ове јавне набавке потребно је приложити Анекс уговора којим се то дефинише.</p> <p>Напомена: Наручилац ће прихватити следеће уговоре ван радног односа:</p> <ol style="list-style-type: none"> 1. Уговор о привременим и повременим пословима; 2. Уговор о делу (ради обављања послова који су ван делатности послодавца); 3. Уговор о допунском раду. 												
5.	<p>Да располаже довољним техничким капацитетом односно да располаже следећом техничком опремом:</p> <table border="1" data-bbox="456 825 1360 1039"> <tr> <td>- мини багер или комбинована радна машина</td> <td>комада 2</td> </tr> <tr> <td>- камион кипер</td> <td>комада 4</td> </tr> <tr> <td>- аутодизалица</td> <td>комада 1</td> </tr> <tr> <td>- финишер</td> <td>комада 1</td> </tr> <tr> <td>-грејдер</td> <td>комада 1</td> </tr> <tr> <td>-ваљак (преко 10т)</td> <td>комада 2</td> </tr> </table>	- мини багер или комбинована радна машина	комада 2	- камион кипер	комада 4	- аутодизалица	комада 1	- финишер	комада 1	-грејдер	комада 1	-ваљак (преко 10т)	комада 2
- мини багер или комбинована радна машина	комада 2												
- камион кипер	комада 4												
- аутодизалица	комада 1												
- финишер	комада 1												
-грејдер	комада 1												
-ваљак (преко 10т)	комада 2												
Доказ	<p>Доказ да понуђач располаже траженом техничком опремом:</p> <p>а) за средства набављена до 31.12.2015. године – пописна листа или аналитичка картица основних средстава, на којима ће видно бити означена тражена техничка опрема. Пописна листа мора бити са датумом 31.12.2015. године, потписана од стране овлашћеног лица и оверена печатом понуђача, као потврду да је верно оригиналу;</p> <p>б) за средства набављена од 1.1.2016. године рачун и отпремница;</p> <p>в) техничка опремљеност понуђача може се доказати и уговором о закупу који у прилогу мора имати последњу пописну листу закупаваца или рачун и отпремницу уколико је средство набављено од стране закупаваца након 1.1.2016. године, на којој ће маркером бити означена закупљена техничка опрема или уговором о лизингу.</p> <p>Напомена: Ако се из наведене документације не може јасно утврдити да је ваљак тежине преко 10 t, потребно је о томе доставити одговарајући доказ.</p>												
6.	<p>Понуђач мора доставити банкарску гаранцију за озбиљност понуде у оригиналу и оригинал писма о намерама банке за издавање банкарских гаранција и то:</p>												
Доказ	<p>а) Банкарска гаранција за озбиљност понуде оригинал, у износу од (2%) од укупне вредности понуде без ПДВ</p> <p>б) Писмо о намерама банке за издавање банкарске гаранције за повраћај аванса у висини траженог аванса без ПДВ и са роком важења до коначног извршења посла</p>												

	<p>в) Писмо о намерама банке за издавање банкарске гаранције за добро извршење посла у износу од 10% од вредности уговора без ПДВ и са роком важења најмање 30 дана дуже од истека рока за коначно извршење посла</p>
	<p>г) Писмо о намерама банке за издавање банкарске гаранције за отклањање грешака у гарантном року у корист Инвеститора, у износу од 5% од вредности уговора без ПДВ и са роком важења пет дана дужим од уговореног гарантног рока.</p>
	<p>д) Фотокопија обрасца оверених потписа лица овлашћених за заступање (ОП образац). Уколико понуду потписује лице које није наведено у ОП образцу, доставити одговарајуће овлашћење.</p>
<p>Напомена:</p>	<p>У случају заједничке понуде доставља се споразум којим се понуђачи из групе међусобно и према наручиоцу обавезују на извршење јавне набавке</p>

Уколико понуду подноси група понуђача, сваки понуђач из групе понуђача мора да испуни обавезне услове из члана 75. став 1. тач. 1) до 4) ЗЈН, а додатне услове испуњавају заједно.

Уколико понуђач подноси понуду са подизвођачем, у складу са чланом 80. ЗЈН, подизвођач мора да испуњава обавезне услове из члана 75. став 1. тач. 1) до 4) ЗЈН.

У случају да наступа са подизвођачима, понуђач је дужан да за подизвођаче достави доказе о испуњености обавезних услова из члана 75. став 1. тач 1) до 4) ЗЈН.

Понуђач који је регистрован у Регистру понуђача који води Агенција за привредне регистре не доставља доказе о испуњености услова из члана 75. став 1. тач. 1) до 4) ЗЈН, сходно члану 78. ЗЈН.

Понуђач који је регистровани у регистру који води Агенција за привредне регистре не мора да достави доказ из члана 75. став 1. тачка 1) Извод из регистра Агенције за привредне регистре, који је јавно доступан на интернет страници Агенције за привредне регистре

Уколико је доказ о испуњености услова електронски документ, понуђач доставља копију електронског документа у писаном облику, у складу са законом којим се уређује електронски документ.

Ако се у држави у којој понуђач има седиште не издају тражени докази, понуђач може, уместо доказа, приложити своју писану изјаву, дату под кривичном и материјалном одговорношћу оверену пред судским или управним органом, јавним бележником или другим надлежним органом те државе.

Ако понуђач има седиште у другој држави, наручилац може да провери да ли су документи којима понуђач доказује испуњеност тражених услова издати од стране надлежних органа те државе.

Докази о испуњености услова могу се доставити у неовереним копијама, а Наручилац може пре доношења одлуке о додели уговора, захтевати од понуђача, чија је понуда на основу извештаја комисије за јавну набавку оцењена као најповољнија, да достави на увид оригинал или оверену копију свих или појединих доказа. Изабрани

понуђач ће, у року од најмање пет дана од дана пријема писаног позива Наручиоца, доставити на увид тражени оригинал или оверену копију доказа о испуњености услова из чл. 75. и 76. ЗЈН. Ако понуђач у остављеном року не достави на увид оригинал или оверену копију тражених доказа, Наручилац ће његову понуду одбити као неприхватљиву.

Наручилац задржава право провере достављених доказа од стране понуђача. Уколико се том приликом установи да копија траженог доказа не одговара у потпуности оригиналу тог доказа, понуда ће се одбити као неприхватљива.

Наручилац неће одбити понуду као неприхватљиву, уколико не садржи доказ одређен конкурсном документацијом, ако понуђач наведе у понуди интернет страницу на којој су подаци који су тражени у оквиру услова јавно доступни.

Понуда мора да садржи све доказе тражене Конкурсном документацијом као и попуњене, потписане и оверене обрасце из Конкурсне документације.

Обрасце који су у конкретном случају неприменљиви, понуђач није у обавези да потпише, овери и достави.

На сваком образцу Конкурсне документације је наведено ко је дужан да образац овери печатом и потпише и то:

- Уколико понуду подноси понуђач који наступа самостално, сваки образац мора бити оверен и потписан од стране овлашћеног лица понуђача;

- Уколико понуду подноси понуђач који наступа са подизвођачем, образци који се односе на подизвођаче могу бити оверени и потписани од стране овлашћеног лица понуђача или од стране овлашћеног лица подизвођача.

- Уколико понуду подноси група понуђача, образци који се односе на члана групе могу бити оверени и потписани од стране овлашћеног лица носиоца посла или овлашћеног лица члана групе понуђача.

Понуђач је дужан да без одлагања писмено обавести Наручиоца о било којој промени у вези са испуњеношћу услова из поступка јавне набавке, која наступи до доношења одлуке, односно закључења уговора, односно током важења уговора о јавној набавци и да је документује на прописани начин.

3 КРИТЕРИЈУМ ЗА ДОДЕЛУ УГОВОРА

Критеријум за доделу уговора је **најнижа понуђена цена**.

У ситуацији када постоје две или више понуда са истом понуђеном ценом избор најповољније понуде ће се извршити на тај начин што ће бити изабрана понуда понуђача који је тражио мањи износ аванса.

У ситуацији када два или више понуђача који су понудили исту цену траже исти износ аванса, избор најповољније понуде ће се извршити на тај начин што ће бити изабрана понуда понуђача који је понудио дужи гарантни рок .

Уколико ни након примене горе наведеног резервног елемента критеријума није могуће донети одлуку о додели уговора, Наручилац ће уговор доделити понуђачу који буде извучен путем жреба. Наручилац ће писмено обавестити све понуђаче који су поднели понуде о датуму када ће се одржати извлачење путем жреба. Жребом ће бити обухваћене само оне понуде које имају једнаку најнижу понуђену цену, исти износ траженог аванса и исти гарантни рок. Извлачење путем жреба Наручилац ће извршити јавно, у присуству понуђача и то тако што ће називе понуђача исписати на одвојеним папирима, који су исте величине и боје, те ће све те папире ставити у кутију одакле ће извући само један папир. Понуђачу чији назив буде на извученом папиру ће бити додељен уговор. О поступку жребања водиће се записник. Понуђачима који не присуствују овом поступку, Наручилац ће доставити записник извлачења путем жреба.

Уколико се неко од позваних понуђача не одазове позиву за жребање, чланови Комисије за јавну набавку ће пред присутним овлашћеним представницима понуђача у празне коверте убацили листиће са називом одсутних понуђача и те коверте ће учествовати у поступку жребања заједно са ковертама присутних овлашћених представника понуђача. На исти начин ће се поступати ако не дође ниједан понуђач.

4 УПУТСТВО ПОНУЂАЧИМА КАКО ДА САЧИНЕ ПОНУДУ

4.1 ПОДАЦИ О ЈЕЗИКУ НА КОМЕ ПОНУДА МОРА БИТИ САСТАВЉЕНА

Понуда и докази који се подносе уз понуду морају бити састављени на српском језику. Поступак се води на српском језику.

4.2 НАЧИН ПОДНОШЕЊА ПОНУДЕ

Понуде се припремају у складу са позивом за подношење понуда објављеним на Порталу јавних набавки, интернет сајту Наручиоца, Порталу службених гласила Републике Србије и база прописа и у складу са Конкурсном документацијом. Конкурсна документација се преузима преко Портала јавних набавки и интернет сајта Наручиоца www.privreda.gov.rs.

Понуде се подносе у затвореној коверти са знаком - Понуда за ЈАВНУ НАБАВКУ БРОЈ: 46/2016– Изградња саобраћајнице Индустијска 1 у индустријској зони „Минел” у Ћуприји (друга фаза) (НЕ ОТВАРАТИ). Понуђач је дужан да на полеђини коверте или кутије наведе назив и адресу понуђача, телефон и контакт особу.

У случају да понуду подноси група понуђача, на коверти је потребно назначити да се ради о групи понуђача и навести називе и адресу свих учесника у заједничкој понуди.

Понуде се достављају путем поште или лично сваког радног дана 07.30-15.30 часова, на адресу Наручиоца – Министарство привреде, Београд, Кнеза Милоша бр.20.

Крајњи рок за достављање понуда је **8. септембар 2016. године** до 9.00 часова.

Понуда која стигне после рока наведеног у претходном ставу сматраће се неблагоприятном. Неблаговремена понуда неће се отворати и по окончању поступка отварања ће бити враћена понуђачу, са знаком да је понуда поднета неблагоприятно.

Јавно отварање понуда ће се обавити **8. септембра 2016. године** у 11.00 часова у просторијама Наручиоца - Министарство привреде, Сектор за инвестиције у инфраструктурне пројекте, Београд, Влајковићева 10, уз присуство овлашћених представника понуђача.

Представник понуђача је дужан да, пре почетка отварања понуда, Комисији за јавну набавку достави пуномоћје за учешће у поступку отварања понуда.

Пуномоћје се доставља у писаној форми и мора бити заведено код понуђача, оверено печатом и потписано од стране овлашћеног лица понуђача.

4.3 ПОДАЦИ О ОБАВЕЗНОЈ САДРЖИНИ ПОНУДЕ

Обавезну садржину понуде чине сви докази тражени Конкурсном документацијом као и попуњени, потписани и оверени обрасци из Конкурсне документације.

4.4 ПОНУДА СА ВАРИЈАНТАМА

Понуда са варијантама није дозвољена.

4.5 НАЧИН ИЗМЕНЕ, ДОПУНЕ И ОПОЗИВА ПОНУДЕ

У року за подношење понуде понуђач може да измени, допуни или опозове понуду на начин који је одређен за подношење понуде.

Понуђач је дужан да јасно назначи који део понуде мења односно која документа накнадно доставља.

Измену, допуну или опозив понуде треба доставити на адресу Наручиоца – Министарство привреде, Београд, Кнеза Милоша бр.20, са знаком:

Измена понуде за јавну набавку 46/2016– Изградња саобраћајнице Индустијска 1 у индустријској зони „Минел” у Ћуприји (друга фаза)- НЕ ОТВАРАТИ или

Допуна понуде за јавну набавку 46/2016– Изградња саобраћајнице Индустијска 1 у индустријској зони „Минел” у Ћуприји (друга фаза) - НЕ ОТВАРАТИ или

Опозив понуде за јавну набавку 46/2016– Изградња саобраћајнице Индустијска 1 у индустријској зони „Минел” у Ћуприји (друга фаза) -НЕ ОТВАРАТИ или

Измена и допуна понуде за јавну набавку 46/2016– Изградња саобраћајнице Индустијска 1 у индустријској зони „Минел” у Ћуприји (друга фаза) -НЕ ОТВАРАТИ.

На полеђини коверте или на кутији навести назив и адресу понуђача. У случају да понуду подноси група понуђача, на коверти је потребно назначити да се ради о групи понуђача и навести називе и адресу свих учесника у заједничкој понуди.

По истеку рока за подношење понуда понуђач не може да повуче нити да мења своју понуду.

Промена првобитно понуђене цене није дозвољена у форми одобравања попушта на понуђену цену већ искључиво у форми измене понуде за јавну набавку 46/2016

Уколико се измена понуде односи на понуђену цену, цена мора бити изражена у динарском износу, а не у процентима. Измењену цену доставити на обрасцу понуде уз приложени предмер и прерачун радова који је усклађен са изменом понуде.

4.6 САМОСТАЛНО ПОДНОШЕЊЕ ПОНУДЕ

Понуду може поднети понуђач који наступа самостално.

Понуђач је дужан да испуни обавезне и додатне услове, у свему на начин дефинисан у тачки 2. Услови за учешће у поступку јавне набавке из чл. 75. и 76. ЗЈН и упутство како се доказује испуњеност тих услова.

Понуђач који је самостално поднео понуду, не може истовремено да учествује у заједничкој понуди или као подизвођач, нити исто лице може учествовати у више заједничких понуда.

4.7 ПОНУДА СА ПОДИЗВОЂАЧЕМ

Уколико понуђач подноси понуду са подизвођачем дужан је да у Обрасцу понуде наведе да понуду подноси са подизвођачем, проценат укупне вредности набавке који ће поверити подизвођачу, а који не може бити већи од 50%, као и део предмета набавке који ће извршити преко подизвођача.

Подизвођач је дужан да испуни обавезне услове, у свему на начин дефинисан у тачки 2. Услови за учешће у поступку јавне набавке из чл. 75. и 76. ЗЈН и упутство како се доказује испуњеност тих услова.

Понуђач у Обрасцу понуде наводи назив и седиште подизвођача, уколико ће делимично извршење набавке поверити подизвођачу.

Понуђач у потпуности одговара Наручиоцу и Инвеститору за извршење обавеза из поступка јавне набавке, односно извршење уговорних обавеза, без обзира на број подизвођача.

Понуђач је дужан да Наручиоцу, на његов захтев, омогући приступ код подизвођача, ради утврђивања испуњености тражених услова.

4.8 ЗАЈЕДНИЧКА ПОНУДА

Понуду може поднети група понуђача као заједничку понуду.

Сваки понуђач из групе понуђача је дужан да испуни обавезне услове, у свему на начин дефинисан у тачки 2. Услови за учешће у поступку јавне набавке из чл. 75. и 76.

ЗЈН и упутство како се доказује испуњеност тих услова док додатне услове испуњавају и доказују заједно, на начин дефинисан истом тачком Конкурсне документације.

Саставни део заједничке понуде је споразум којим се понуђачи из групе међусобно и према Наручиоцу обавезују на извршење јавне набавке, а који обавезно садржи:

- 1) податке о члану групе који ће бити носилац посла, односно који ће поднети понуду и који ће заступати групу понуђача пред Наручиоцем;
- 2) опис послова сваког од понуђача из групе понуђача у извршењу уговора.

Понуђачи који поднесу заједничку понуду одговарају неограничено солидарно према Наручиоцу и Инвеститору.

Задруга може поднети понуду самостално, у своје име, а за рачун задругара или заједничку понуду у име задругара.

Ако задруга подноси понуду у своје име за обавезе из поступка јавне набавке и уговора о јавној набавци одговара задруга и задругари у складу са ЗЈН.

Ако задруга подноси заједничку понуду у име задругара за обавезе из поступка јавне набавке и уговора о јавној набавци неограничено солидарно одговарају задругари.

4.9 НАЧИН И УСЛОВИ ПЛАЋАЊА, ГАРАНТНИ РОК, КАО И ДРУГЕ ОКОЛНОСТИ ОД КОЈИХ ЗАВИСИ ПРИХВАТЉИВОСТ ПОНУДЕ

Захтеви у погледу начина, рока и услова плаћања

Плаћање се врши уплатом на рачун понуђача.

Рок плаћања је до 45 дана од дана пријема оверене авансне, привремене односно окончане ситуације, уз важеће банкарске гаранције и полису осигурања.

Понуђачу је дозвољено да захтева аванс до 25% вредности понуде без ПДВ.

Захтеви у погледу гарантног рока

Минимални гарантни рок за изведене радове износи две године рачунајући од дана примопредаје радова. За уграђене материјале важи гарантни рок у складу са условима произвођача, који тече од дана извршене примопредаје радова Инвеститору.

Захтев у погледу рока извођења радова

Рок за извођење радова максимално 45 календарских дана.

Захтев у погледу рока важења понуде

Рок важења понуде је 90 дана од дана отварања понуда.

У случају истека рока важења понуде, Наручилац ће у писаном облику тражити од понуђача продужење важења понуде. Понуђач који прихвати захтев за продужење рока важења понуде не може мењати понуду.

4.10 ВАЛУТА И НАЧИН НА КОЈИ МОРА ДА БУДЕ НАВЕДЕНА И ИЗРАЖЕНА ЦЕНА У ПОНУДИ

Цена мора бити исказана у динарима, са и без пореза на додатну вредност, са урачунатим свим трошковима које понуђач има у реализацији јавне набавке, с тим да ће се за оцену понуде узимати у обзир цена без пореза на додатну вредност.

Цена је фиксна и не може се мењати.

Ако је у понуди исказана неувобичајено ниска цена, Наручилац ће поступити у складу са чланом 92. ЗЈН.

Цену је потребно изразити нумерички и текстуално, при чему текстуално изражена цена има предност у случају несагласности.

4.11 ПОДАЦИ О ВРСТИ, САДРЖИНИ, НАЧИНУ ПОДНОШЕЊА, ВИСИНИ И РОКОВИМА ОБЕЗБЕЂЕЊА ИСПУЊЕЊА ОБАВЕЗА ПОНУЂАЧА

Понуђач је у обавези да уз понуду достави банкарску гаранцију за озбиљност понуде и писма о намерама банке за издавање банкарских гаранција и то:

- 1. Банкарску гаранцију за озбиљност понуде** – оригинал, у износу од 2 % од укупне вредности понуде без ПДВ са роком важења 90 дана од дана јавног отварања понуда, која мора бити неопозива, без права на приговор, безусловна и платива на први позив – оригинал - у корист Министарства привреде, Београд, Кнеза Милоша бр. 20, ПИБ 108213421, матични број 17862154, број рачуна: 840-1620-21.
Наручилац ће банкарску гаранцију за озбиљност понуде активирати у следећим случајевима:
 - а) ако понуђач чија је понуда изабрана као најповољнија одбије да закључи уговор о јавној набавци
 - б) ако изабрани понуђач у року од 15 дана од дана закључења уговора, Наручиоцу не достави банкарску гаранцију за повраћај аванса и банкарску гаранцију за добро извршење посла;
 - в) ако изабрани понуђач у року од 15 дана од дана закључења уговора, Наручиоцу не достави полису осигурања за објекат у изградњи и полису осигурања од одговорности за штету причињену трећим лицима и стварима трећих лица.
- 2. Писма о намерама банке за издавање банкарских гаранција - оригинал**, које морају бити неопозиве, без права на приговор, безусловне и плативе на први позив и то:

а) Писмо о намерама банке за издавање банкарске гаранције за повраћај аванса у висини траженог аванса без ПДВ и са роком важења до коначног извршења посла

б) Писмо о намерама банке за издавање банкарске гаранције за добро извршење посла у износу од 10% од вредности уговора без ПДВ и са роком важења најмање 30 дана дуже од истека рока за коначно извршење посла.

в) Писмо о намерама банке за издавање банкарске гаранције за отклањање грешака у гарантном року у корист Инвеститора – Општина Ћуприја, Ћуприја, Ул. 13. октобар бр. 7, ПИБ 101375417, матични број 07183968, у износу од 5% од вредности уговора без ПДВ и са роком важења пет дана дужим од уговореног гарантног рока.

Напомена: износи наведени у писму о намерама банке могу бити изражени номинално или процентуално од вредности понуде.

4.12 ЗАШТИТА ПОВЕРЉИВОСТИ ПОДАТАКА КОЈЕ НАРУЧИЛАЦ СТАВЉА ПОНУЂАЧИМА НА РАСПОЛАГАЊЕ, УКЉУЧУЈУЋИ И ЊИХОВЕ ПОДИЗВОЂАЧЕ

Наручилац је дужан да:

- 1) чува као поверљиве све податке о понуђачима садржане у понуди које је као такве, у складу са ЗЈН, понуђач означио у понуди;
- 2) одбије давање информације која би значила повреду поверљивости података добијених у понуди;
- 3) чува као пословну тајну имена, заинтересованих лица, понуђача, као и податке о поднетим понудама, до отварања понуда.

Неће се сматрати поверљивим докази о испуњености обавезних услова, цена и други подаци из понуде који су од значаја за примену елемената критеријума и рангирање понуде.

4.13 ДОДАТНЕ ИНФОРМАЦИЈЕ ИЛИ ПОЈАШЊЕЊА У ВЕЗИ СА ПРИПРЕМАЊЕМ ПОНУДА, ОБИЛАЗАК ЛОКАЦИЈЕ

Заинтересовано лице може, у писаном облику (путем поште на адресу Наручиоца, електронске поште на имејл snezana.kostic@privreda.gov.rs или факсом на број 011-333-4157) тражити од Наручиоца додатне информације или појашњења у вези са припремањем понуде, при чему може да укаже Наручиоцу и на евентуално уочене недостатке и неправилности у Конкурсној документацији, најкасније пет дана пре истека рока за подношење понуде. Особа за контакт је Снежана Костић, сваког радног дана 07.30 – 15.30 часова.

Тражење додатних информација или појашњења телефоном није дозвољено.

Додатне информације или појашњења упућују се са напоменом „Захтев за додатним информацијама или појашњењима конкурсне документације, ЈН број 46/2016.

Наручилац ће у року од три дана од дана пријема захтева, објавити одговор на Порталу јавних набавки и на својој интернет страници.

Понуђач је дужан да се увери у све услове градње, техничку документацију, као и да стекне комплетан увид у све информације које су неопходне за припрему понуде, на локацији на којој ће се радови и изводити. Обилазак локације и увид у постојећу документацију биће организован у договору са особом задуженом за обилазак локације, а то је Ненад Буљанчевић, телефон 062/882-1533, у периоду од 8.00 до 15.00 часова.

4.14 ИЗМЕНЕ И ДОПУНЕ КОНКУРСНЕ ДОКУМЕНТАЦИЈЕ

Ако у року предвиђеном за подношење понуде измени или допуни Конкурсну документацију, Наручилац ће измене и допуне Конкурсне документације објавити на Порталу јавних набавки и интернет адреси Наручиоца www.privreda.gov.rs

Ако Наручилац измени или допуни Конкурсну документацију осам или мање дана пре истека рока за подношење понуда, дужан је да продужи рок за подношење понуда и објави обавештење о продужењу рока за подношење понуда.

Понуде се припремају у складу са Конкурсном документацијом и изменама и допунама Конкурсне документације.

Измене и допуне Конкурсне документације важиће само уколико су учињене у писаној форми. Усмене изјаве или изјаве дате на било који други начин од стране Наручиоца, неће ни у ком погледу обавезивати Наручиоца.

4.15 КОМУНИКАЦИЈА

Комуникација у поступку јавне набавке одвија се писаним путем, односно путем поште, електронске поште или факсом, као и објављивањем од стране Наручиоца на Порталу јавних набавки и интернет адреси Наручиоца www.privreda.gov.rs

Ако је документ из поступка јавне набавке достављен од стране Наручиоца или понуђача путем електронске поште или факсом, страна која је извршила достављање дужна је да од друге стране захтева да на исти начин потврди пријем тог документа, што је друга страна дужна и да учини када је то неопходно као доказ да је извршено достављање.

4.16 ДОДАТНА ОБЈАШЊЕЊА, КОНТРОЛА И ДОПУШТЕНЕ ИСПРАВКЕ

Наручилац може да захтева од понуђача додатна објашњења која ће му помоћи при прегледу, вредновању и упоређивању понуда, а може да врши и контролу (увид) код понуђача, односно његових подизвођача.

Наручилац може, уз сагласност понуђача, да изврши исправке рачунских грешака уочених приликом разматрања понуде по окончаном поступку отварања понуда, узимајући као релевантну цену по јединици мере.

Проверу рачунске тачности понуда и грешке, уколико их буде, Наручилац ће исправљати на следећи начин:

Уколико постоји разлика у износу израженом бројем и словима, износ изражен словима сматраће се тачним.

Уколико није тачан производ јединичне цене и количине, јединична цена ће се сматрати тачном, осим у износима који су дати паушално.

Уколико цена за неку позицију није дата сматраће се да је вредност радова на тој позицији укључена у вредност других радова.

Уколико понуђач начини грешку у попуњавању, потребно је да исту избели и правилно попуни, а место начињене грешке парафира и овери печатом.

Ако се понуђач не сагласи са исправком рачунских грешака, Наручилац ће његову понуду одбити као неприхватљиву.

4.17 НЕУОБИЧАЈЕНО НИСКА ЦЕНА

Наручилац може да одбије понуду због неуобичајено ниске цене.

Неуобичајено ниска цена у смислу ЗЈН је понуђена цена која значајно одступа у односу на тржишно упоредиву цену и изазива сумњу у могућност извршења јавне набавке у складу са понуђеним условима.

Ако Наручилац оцени да понуда садржи неуобичајено ниску цену, захтеваће од понуђача детаљно образложење свих њених саставних делова које сматра меродавним, а нарочито наводе у погледу економике начина градње, производње или изабраних техничких решења, у погледу изузетно повољних услова који понуђачу стоје на располагању за извршење уговора или у погледу оригиналности производа, услуга или радова које понуђач нуди.

4.18 НЕГАТИВНЕ РЕФЕРЕНЦЕ

Наручилац може одбити понуду уколико поседује доказ да је понуђач у претходне три године пре објављивања позива за подношење понуда у поступку јавне набавке:

- 1) поступао супротно забрани из чл. 23. и 25. ЗЈН;
- 2) учинио повреду конкуренције;
- 3) доставио неистините податке у понуди или без оправданих разлога одбио да закључи уговор о јавној набавци, након што му је уговор додељен;
- 4) одбио да достави доказе и средства обезбеђења на шта се у понуди обавезао.

Наручилац може одбити понуду уколико поседује доказ који потврђује да понуђач није испуњавао своје обавезе по раније закљученим уговорима о јавним

набавкама који су се односили на исти предмет набавке, за период од претходне три године пре објављивања позива за подношење понуда.

Доказ може бити:

- 1) правоснажна судска одлука или коначна одлука другог надлежног органа;
- 2) исправа о реализованом средству обезбеђења испуњења обавеза у поступку јавне набавке или испуњења уговорних обавеза;
- 3) исправа о наплаћеној уговорној казни;
- 4) рекламације потрошача, односно корисника, ако нису отклоњене у уговореном року;
- 5) извештај надзорног органа о изведеним радовима који нису у складу са пројектом, односно уговором;
- 6) изјава о раскиду уговора због неиспуњења битних елемената уговора дата на начин и под условима предвиђеним законом којим се уређују облигациони односи;
- 7) доказ о ангажовању на извршењу уговора о јавној набавци лица која нису означена у понуди као подизвођачи, односно чланови групе понуђача;
- 8) други одговарајући доказ примерен предмету јавне набавке, који се односи на испуњење обавеза у ранијим поступцима јавне набавке или по раније закљученим уговорима о јавним набавкама.

Наручилац може одбити понуду ако поседује доказ - правоснажну судску одлуку или коначну одлуку другог надлежног органа који се односи на поступак који је спровео или уговор који је закључио и други наручилац ако је предмет јавне набавке истоврстан.

4.19 ПОШТОВАЊЕ ОБАВЕЗА КОЈЕ ПРОИЗЛАЗЕ ИЗ ВАЖЕЋИХ ПРОПИСА

Понуђач је дужан да поштује све обавезе које произлазе из важећих прописа о заштити на раду, запошљавању и условима рада, заштити животне средине-

Понуђач не сме имати забрану обављања делатности која је на снази у време подношења понуде.

4.20 КОРИШЋЕЊЕ ПАТЕНТА И ОДГОВОРНОСТ ЗА ПОВРЕДУ ЗАШТИЋЕНИХ ПРАВА ИНТЕЛЕКТУАЛНЕ СВОЈИНЕ ТРЕЋИХ ЛИЦА

Накнаду за коришћење патената, као и одговорност за повреду заштићених права интелектуалне својине трећих лица сноси понуђач.

4.21 НАЧИН И РОК ЗА ПОДНОШЕЊЕ ЗАХТЕВА ЗА ЗАШТИТУ ПРАВА ПОНУЂАЧА

Поступак заштите права понуђача регулисан је одредбама чл. 138. - 166. ЗЈН.

Захтев за заштиту права може да поднесе понуђач, односно заинтересовано лице, које има интерес за доделу уговора у поступку јавне набавке и који је претрпео или би могао да претрпи штету због поступања Наручиоца противно одредбама ЗЈН.

Захтев за заштиту права подноси се Наручиоцу, а копија се истовремено доставља Републичкој комисији.

Наручиоцу се захтев за заштиту права предаје непосредно или електронском поштом на имејл snezana.kostic@privreda.gov.rs, факсом на број 011/333-4157 или препорученом поштом са повратницом на адресу Наручиоца.

Захтев за заштиту права се може поднети у току целог поступка јавне набавке, против сваке радње Наручиоца, осим уколико ЗЈН није другачије одређено.

О поднетом захтеву за заштиту права Наручилац ће обавестити све учеснике у поступку јавне набавке, односно објавити обавештење о поднетом захтеву на Порталу јавних набавки, најкасније у року од два дана од дана пријема захтева.

Уколико се захтевом за заштиту права оспорава врста поступка, садржина позива за подношење понуда или Конкурсне документације, захтев ће се сматрати благовременим уколико је примљен од стране Наручиоца најкасније седам дана пре истека рока за подношење понуда, без обзира на начин достављања и уколико је подносилац захтева у складу са чланом 63. став 2. ЗЈН указао Наручиоцу на евентуалне недостатке и неправилности, а Наручилац исте није отклонио.

Захтев за заштиту права којим се оспоравају радње које Наручилац предузме пре истека рока за подношење понуда, а након истека рока из претходног става, сматраће се благовременим уколико је поднет најкасније до истека рока за подношење понуда.

После доношења одлуке о додели уговора и одлуке о обустави поступка, рок за подношење захтева за заштиту права је десет дана од дана објављивања одлуке на Порталу јавних набавки.

Захтевом за заштиту права не могу се оспоравати радње Наручиоца предузете у поступку јавне набавке ако су подносиоцу захтева били или могли бити познати разлози за његово подношење пре истека рока за подношење захтева, а подносилац захтева га није поднео пре истека тог рока.

Ако је у истом поступку јавне набавке поново поднет захтев за заштиту права од стране истог подносиоца захтева, у том захтеву се не могу оспоравати радње Наручиоца за које је подносилац захтева знао или могао знати приликом подношења претходног захтева.

Захтев за заштиту права не задржава даље активности наручиоца у поступку јавне набавке у складу са одредбама члана 150. ЗЈН.

Наручилац ће објавити обавештење о поднетом захтеву за заштиту права на Порталу јавних набавки и на својој интернет страници најкасније у року од два дана од дана пријема захтева за заштиту права.

4.22 САДРЖИНА ЗАХТЕВА ЗА ЗАШТИТУ ПРАВА

Захтев за заштиту права садржи:

- 1) назив и адресу подносиоца захтева и лице за контакт;
- 2) назив и адресу Наручиоца;
- 3) податке о јавној набавци која је предмет захтева, односно о одлуци Наручиоца;
- 4) повреде прописа којима се уређује поступак јавне набавке;

- 5) чињенице и доказе којима се повреде доказују;
- 6) потврду о уплати таксе из члана 156. ЗЈН;
- 7) потпис подносиоца.

Ако поднети захтев за заштиту права не садржи све обавезне елементе, Наручилац ће такав захтев одбацити закључком.

Наручилац закључак доставља подносиоцу захтева и Републичкој комисији у року од три дана од дана доношења.

Против закључка Наручиоца подносилац захтева може у року од три дана од дана пријема закључка поднети жалбу Републичкој комисији, док копију жалбе истовремено доставља Наручиоцу.

Валидан доказ о извршеној уплати таксе, у складу са Упутством о уплати таксе за подношење захтева за заштиту права Републичке комисије, објављеном на сајту Републичке комисије, у смислу члана 151. став 1. тачка б) ЗЈН, је :

Потврда о извршеној уплати таксе која мора да садржи следеће елементе:

- (1) да буде издата од стране банке и да садржи печат банке;
- (2) да представља доказ о извршеној уплати таксе, што значи да потврда мора да садржи податак да је налог за уплату таксе, односно налог за пренос средстава реализован, као и датум извршења налога;
- (3) износ таксе из члана 156. ЗЈН чија се уплата врши- 120.000,00 динара;
- (4) број рачуна: 840-30678845-06;
- (5) шифру плаћања: 153 или 253;
- (6) позив на број: подаци о броју или ознаци јавне набавке поводом које се подноси захтев за заштиту права;
- (7) сврха: ЗЗП; Министарство привреде; број или ознака јавне набавке поводом које се подноси захтев за заштиту права;
- (8) корисник: буџет Републике Србије;
- (9) назив уплатиоца, односно назив подносиоца захтева за заштиту права за којег је извршена уплата таксе;
- (10) потпис овлашћеног лица банке, **или**

Налог за уплату, први примерак, оверен потписом овлашћеног лица и печатом банке или поште, који садржи и све друге елементе из потврде о извршеној уплати таксе наведене под тачком 1 **или**

Потврда издата од стране Републике Србије, Министарства финансија, Управе за трезор, потписана и оверена печатом, која садржи све елементе из потврде о извршеној уплати таксе из тачке 1, осим оних наведених под (1) и (10), за подносиоце захтева за заштиту права који имају отворен рачун у оквиру припадајућег консолидованог рачуна трезора, а који се води у Управи за трезор (корисници буџетских средстава, корисници средстава организација за обавезно социјално осигурање и други корисници јавних средстава) **или**

Потврда издата од стране Народне банке Србије, која садржи све елементе из потврде о извршеној уплати таксе из тачке (1), за подносиоце захтева за заштиту права (банке и други субјекти) који имају отворен рачун код НБС.

Више информација о уплати таксе за подношење захтева за заштиту права може се добити на интернет страници Републичке комисије за заштиту права у поступцима јавних навакки <http://www.kjn.gov.rs/ci/uputstvo-o-uplati-republicke-administrativne-takse.html>

4.23 РОК ЗА ДОНОШЕЊЕ ОДЛУКЕ О ДОДЕЛИ УГОВОРА

Рок за доношење одлуке о додели уговора је 25 дана од дана отварања понуда.

4.24 РОК У КОЈЕМ ЋЕ УГОВОР БИТИ ЗАКЉУЧЕН

Уговор о јавној набавци ће бити закључен са понуђачем којем је додељен уговор у року од осам дана од дана протеча рока за подношење захтева за заштиту права из члана 149. ЗЈН.

У случају да је поднета само једна понуда Наручилац може закључити уговор пре истека рока за подношење захтева за заштиту права, у складу са чланом 112. став 2. тачка 5) ЗЈН.

4.25 ОБУСТАВА ЈАВНЕ НАБАВКЕ

Наручилац ће обуставити поступак јавне набавке уколико нису испуњени услови за доделу уговора из члана 107. ЗЈН.

Наручилац може да обустави поступак јавне набавке из објективних и доказивих разлога који се нису могли предвидети у време покретања поступка и који онемогућавају да се започети поступак оконча, или услед којих је престала потреба Наручиоца за предметном набавком због чега се неће понављати у току исте буџетске године односно у наредних шест месеци.

4.26 УВИД У ДОКУМЕНТАЦИЈУ

Понуђач има право да изврши увид у документацију о спроведеном поступку јавне набавке после доношења одлуке о додели уговора, односно одлуке о обустави поступка о чему може поднети писмени захтев наручиоцу путем електронске поште, поште и факсом.

Наручилац ће лицу из претходног става, омогућити увид у документацију и копирање документације из поступка о трошку подносиоца захтева, у року од два дана од дана пријема писаног захтева, уз обавезу да заштити податке у складу са чл. 14. и 15. ЗЈН.

4.27 ТРОШКОВИ ПРИПРЕМАЊА ПОНУДЕ

Понуђач може да у оквиру понуде достави укупан износ и структуру трошкова припремања понуде. Трошкове припреме и подношења понуде сноси искључиво понуђач и не може тражити од Наручиоца накнаду трошкова.

Ако је поступак јавне набавке обустављен из разлога који су на страни Наручиоца, оба наручиоца су дужна да понуђачу надокнаде трошкове прибављања средства обезбеђења, под условом да је понуђач тражио накнаду тих трошкова у понуди.

4.28 СПИСАК ОБРАЗАЦА КОЈИ ЧИНЕ САСТАВНИ ДЕО КОНКУРСНЕ ДОКУМЕНТАЦИЈЕ (ПОНУДЕ)

	НАЗИВ ОБРАСЦА	БРОЈ ОБРАСЦА
1.	Образац понуде	ОБРАЗАЦ БР. 1
2.	Општи подаци о понуђачу	ОБРАЗАЦ БР. 2
3.	Општи подаци о члану групе понуђача	ОБРАЗАЦ БР. 3
4.	Изјава понуђача да не наступа са подизвођачима	ОБРАЗАЦ БР. 4
5.	Општи подаци о подизвођачу	ОБРАЗАЦ БР. 5
6.	Изјава о посети локације	ОБРАЗАЦ БР. 6
7.	Изјава о одговорном извођачу	ОБРАЗАЦ БР. 7
8.	Списак изведених радова	ОБРАЗАЦ БР. 8
9.	Потврда о реализацији уговора	ОБРАЗАЦ БР. 9
10.	Изјава о прибављању полисе осигурања	ОБРАЗАЦ БР. 10
11.	Изјава о расположивости техничке опреме	ОБРАЗАЦ БР. 11
12.	Модел уговора	ОБРАЗАЦ БР. 12
13.	Предмер и предрачун	ОБРАЗАЦ БР. 13
14.	Трошкови припреме понуде	ОБРАЗАЦ БР. 14
15.	Изјава о независној понуди	ОБРАЗАЦ БР. 15
16.	Изјава понуђача о поштовању важећих прописа о заштити на раду, запошљавању и условима рада, заштити животне средине, као и да нема забрану обављања делатности	ОБРАЗАЦ БР. 16

Образац 1.

ОБРАЗАЦ ПОНУДЕ

Понуда број _____ од _____.2016. године
за јавну набавку 46/2016– Изградња саобраћајнице Индустијска 1 у
индустијској зони „Минел” у Туприји (друга фаза)

1) Општи подаци о понуђачу:

Скраћени назив: _____

Седиште и адреса: _____

Матични број: _____ ПИБ: _____

Мало, средње или велико предузеће: _____ (уписати)

а) понуђач који наступа самостално б) понуђач – носилац посла в) понуђач из
групе понуђача г) подизвођач (заокружити)

Скраћени назив: _____

Седиште и адреса: _____

Матични број: _____ ПИБ: _____

Мало, средње или велико предузеће: _____ (уписати)

а) понуђач који наступа самостално б) понуђач – носилац посла в) понуђач из
групе понуђача г) подизвођач (заокружити)

Скраћени назив: _____

Седиште и адреса: _____

Матични број: _____ ПИБ: _____

Мало, средње или велико предузеће: _____ (уписати)

а) понуђач који наступа самостално б) понуђач – носилац посла в) понуђач из
групе понуђача г) подизвођач (заокружити)

НАПОМЕНА: Образац копирати у потребном броју примерака у случају већег
броја понуђача из групе понуђача или подизвођача

2) Понуду број _____ од _____._____._____. године подносимо

а) самостално

б) као заједничку понуду

ц) са подизвођачем

Укупна цена без ПДВ	
Словима:	
Укупна цена са ПДВ	
Словима:	
Рок завршетка радова износи _____ календарских дана од дана увођења у посао (максимално 45 календарских дана)	
Гарантни рок за све радове је _____ године, од дана примопредаје радова (не краћи од 2 године)	
Важење понуде износи 90 дана од дана отварања понуда	
Тражени аванс (највише до 25%)	а) аванс _____% б) без аванса

3) Подаци о подизвођачу:

Назив подизвођача	Позиција радова које изводи	Вредност радова без ПДВ	Процент укупне вредности набавке који ће извршити подизвођач:

Датум: _____

Потпис овлашћеног лица

М.П.

Напомене: Образац понуде понуђач мора да попуни, овери печатом и потпише, чиме потврђује да су тачни подаци који су у обрасцу понуде наведени. Уколико понуђачи подносе заједничку понуду, група понуђача може да се определи да образац понуде потписују и печатом оверавају сви понуђачи из групе понуђача или група понуђача може да одреди једног понуђача из групе који ће попунити, потписати и печатом оверити образац понуде.

Образац 2.

ОПШТИ ПОДАЦИ О ПОНУЂАЧУ

Назив понуђача	
Седиште и адреса понуђача	
Одговорно лице – директор	
Особа за контакт	
Телефон	
Телефакс	
Имејл	
Текући рачун и банка	
Матични број	
Порески број – ПИБ	
ПДВ број	

Датум: _____

Потпис овлашћеног лица

М.П.

Образац потписује и оверава овлашћено лице понуђача

Образац 3.

ОПШТИ ПОДАЦИ О ЧЛАНУ ГРУПЕ ПОНУЂАЧА

Назив члана групе понуђача	
Седиште и адреса члана групе понуђача	
Одговорно лице члана групе - директор	
Особа за контакт	
Телефон	
Телефакс	
Имејл	
Текући рачун и банка	
Матични број	
Порески број – ПИБ	
ПДВ број	

Датум: _____

Потпис овлашћеног лица

М.П. _____

Образац копирати у потребном броју примерака за сваког члана групе понуђача. Образац потписује и оверава овлашћено лице носиоца посла групе понуђача или овлашћено лице члана групе

Образац 4.

**ИЗЈАВА ПОНУЂАЧА
ДА НЕ НАСТУПА СА ПОДИЗВОЂАЧИМА**

У понуди за јавну набавку број 46/2016– Изградња саобраћајнице Индустијска 1 у индустријској зони „Минел” у Туприји (друга фаза) изјављујемо да не наступамо са подизвођачима.

Датум: _____

Потпис овлашћеног лица

М.П.

Образац потписује и оверава овлашћено лице понуђача

Образац 5.

ОПШТИ ПОДАЦИ О ПОДИЗВОЂАЧУ

Назив подизвођача	
Седиште и адреса подизвођача	
Одговорно лице - директор	
Особа за контакт	
Телефон	
Телефакс	
Имејл	
Текући рачун подизвођача	
Матични број подизвођача	
Порески број подизвођача – ПИБ	
ПДВ број подизвођача	

Датум: _____

Потпис овлашћеног лица

М.П. _____

Образац копирати у потребном броју примерака за подизвођаче уколико понуђач наступа са подизвођачима.

Образац потписује и оверава овлашћено лице понуђача или овлашћено лице подизвођача.

Образац 6.

ИЗЈАВА ПОНУЂАЧА О ПОСЕТИ ЛОКАЦИЈЕ

Изјављујем да смо посетили локацију која је предмет јавне набавке број 46/2016 и стекли увид у техничку документацију и све информације које су неопходне за припрему понуде. Такође изјављујем да смо упознати са свим условима градње и да они, сада видљиви, не могу бити основ за било какве накнадне промене у цени.

Датум: _____

Потпис овлашћеног лица

М.П.

Образац потписује и оверава овлашћено лице понуђача уколико наступа самостално или са подизвођачима.

Уколико наступа у групи, образац потписује и оверава овлашћено лице носиоца посла групе понуђача или овлашћено лице члана групе.

Образац 7.**ИЗЈАВА О ОДГОВОРНОМ ИЗВОЂАЧУ**

Изјављујем да ће доле наведени одговорни извођачи радова бити расположиви у периоду извршења уговора за Изградња саобраћајнице Индустијска 1 у индустријској зони „Минел” у Туприји (друга фаза):

Бр.	Име и презиме	Број лиценце	Назив понуђача (члана групе понуђача) који ангажује одговорног извођача:	Основ ангажовања: 1. Запослен код понуђача 2. Ангажован уговором
1.				
2.				
3.				

Датум: _____

Потпис овлашћеног лица

М.П.

Образац копирати у потребном броју примерака.

Образац потписује и оверава овлашћено лице понуђача уколико наступа самостално или са подизвођачима. Уколико наступа у групи, образац потписује и оверава овлашћено лице носиоца посла групе понуђача или овлашћено лице члана групе.

Напомена: Последњу колону: Основ ангажовања попунити тако, што се за запослене уноси број - 1, а за ангажоване уговором број - 2.

Образац 8.**СПИСАК ИЗВЕДЕНИХ РАДОВА**

Наручилац	Период извођења радова	Врста радова	Вредност изведених радова (без ПДВ)
УКУПНО изведених радова без ПДВ:			

Датум: _____

Потпис овлашћеног лица

М.П.

Образац копирати у потребном броју примерака за сваког члана групе понуђача. Образац потписује и оверава овлашћено лице понуђача уколико наступа самостално или са подизвођачима. Образац потписује и оверава овлашћено лице носиоца посла групе понуђача или овлашћено лице члана групе.

Образац 9.

ПОТВРДА О РЕАЛИЗАЦИЈИ УГОВОРА

Назив наручиоца

Адреса

Овим потврђујемо да је понуђач

из

ул. _____

за потребе Наручиоца

а) самостално; б) као носилац посла; в) као члан групе; г) као подизвођач

(заокружити одговарајући начин наступања)

квалитетно и у уговореном року извео радове

(навести врсту радова)

у вредности од укупно _____ динара без ПДВ,

односно у вредности од укупно _____ динара са

ПДВ, а на основу уговора број _____ од

_____.

Ова потврда се издаје ради учешћа на тендеру и у друге сврхе се не може користити.

Контакт особа Наручиоца: _____,

Телефон: _____

Датум: _____

Потпис овлашћеног лица Наручиоца

М.П.

Образац копирати у потребном броју примерака.

Образац 10.

ИЗЈАВА О ПРИБАВЉАЊУ ПОЛИСЕ ОСИГУРАЊА

Изјављујемо да ћемо, уколико у поступку јавне набавке број 46/2016, наша понуда буде изабрана као најповољнија, те уколико приступимо закључењу уговора о извођењу радова на изградњи саобраћајнице Индустриска 1 у индустријској зони „Минел“ у Ћуприји (друга фаза) у року од 15 дана од дана закључења уговора, доставити полису осигурања за објекат у изградњи и полису осигурања од одговорности за штету причињену трећим лицима и стварима трећих лица, оригинал или оверену копију, са важношћу за цео период извођења радова.

Датум: _____

Потпис овлашћеног лица

М.П.

Образац потписује и оверава овлашћено лице понуђача уколико наступа самостално или са подизвођачима.

Образац потписује и оверава овлашћено лице носиоца посла групе понуђача или овлашћено лице члана групе.

Образац 11.**ИЗЈАВА О РАСПОЛОЖИВОСТИ ТЕХНИЧКЕ ОПРЕМЕ**

Изјављујемо да имамо у власништву, односно закупу или лизингу и у исправном стању захтевани технички капацитет за јавну набавку број 46/2016 – Изградња саобраћајнице Индустијска 1 у индустријској зони „Минел” у Ћуприји (друга фаза) и да ће наведена опрема бити на располагању за све време извођења радова који су предмет ове јавне набавке

Ред. бр.	Техничко средство	Ком.	Редни број и бр. стране са пописне листе	Број уговора о лизингу или закупу	Уписати у чијем је власништву техничко средство
1.	Мини багер или комбинована радна машина	2			
2.	Камион кипер	4			
3.	Аутодизалица	1			
4.	Финишер	1			
5.	Грејдер	1			
6.	Ваљак (преко 10т)	2			

Датум: _____

Потпис овлашћеног лица

М.П. _____

Образац копирати у потребном броју примерака за сваког члана групе понуђача.

Образац потписује и оверава овлашћено лице овлашћеног члана групе понуђача или овлашћено лице члана групе. Образац потписује и оверава овлашћено лице понуђача уколико наступа самостално или са подизвођачима.

Образац 12.

МОДЕЛ УГОВОРА О ИЗВОЂЕЊУ РАДОВА

Уговорне стране :

- 1. Република Србија – Министарство привреде**, Београд, Ул. Кнеза Милоша бр. 20, ПИБ 108213421, матични број 17862154, жиро рачун 840-1620-21 (у даљем тексту: Наручилац), које заступа министар Жељко Сергић
- 2. Република Србија – Општина Ћуприја**, Ћуприја, Ул. 13. октобар бр. 13, ПИБ 101375417, матични број 07183968, жиро рачун 840-110640-45 (у даљем тексту: Инвеститор), кога заступа председник општине Нинослав Ерић
- 3. Привредно друштво / носилац посла**
_____, Ул. _____,
_____ бр. _____, ПИБ _____,
матични број _____, рачун бр. _____ отворен
код пословне банке _____;
члан _____ групе _____,
_____, Ул. _____ бр. _____, ПИБ _____,
_____ матични број _____;
члан _____ групе _____,
_____, Ул. _____ бр. _____, ПИБ _____,
_____ матични број _____;
члан _____ групе _____,
_____, Ул. _____ бр. _____, ПИБ _____,
_____ матични број _____,
(у даљем тексту: Извођач), које заступа директор _____

УВОДНИ ДЕО

- На основу Уредбе о утврђивању Програма подршке развоју пословне инфраструктуре за 2016. годину („Службени гласник РС”, број 10/16) и Јавног позива за пријаву пројекта („Службени гласник РС”, број 10/16) Министарство привреде је донело Одлуку о распореду и коришћењу средстава за подршку унапређења пословне инфраструктуре за 2016. годину број: 401-00-1322/2016-11 од 31. маја 2016. године („Службени гласник РС”, број 50/16), којом су распоређена средства за реализацију пројекта - Изградња саобраћајнице Индустијска 1 у индустријској зони „Минел” у Ћуприји (друга фаза);
- Наручилац је у отвореном поступку јавне набавке број 46/2016, донео Одлуку о додели уговора број _____ од _____ 2016. године (*понуђава Наручилац*) и изабрао Извођача као најповољнијег понуђача за Изградња саобраћајнице Индустијска 1 у индустријској зони „Минел” у Ћуприји (друга фаза).

ПРЕДМЕТ УГОВОРА

Члан 1.

Предмет Уговора је изградња саобраћајнице Индустијска 1 у индустријској зони „Минел” у Ћуприји (друга фаза), у свему према Понуди број _____ од ____.2016. године, која је саставни део овог уговора.

ВРЕДНОСТ УГОВОРА

Члан 2.

Цена за извођење радова из члана 1. Уговора износи _____ динара без ПДВ односно _____ динара са ПДВ.

Укупан износ средстава из става 1. овог члана обезбеђен је на следећи начин:

- износ од _____ динара без ПДВ (*попуњава Наручилац*) обезбеђен је Законом о буџету Републике Србије за 2016. годину („Службени гласник РС”, број 103/15), у члану 8, у оквиру Раздела 20 - Министарство привреде, Програм 1505 – Регионални развој, функција 411 – Општи економски и комерцијални послови, Пројекат 4004 - Подршка развоју пословне инфраструктуре, економска класификација 511 - Зграде и грађевински објекти;
- износ од _____ динара без ПДВ (*попуњава Наручилац*) обезбеђен је Одлуком о буџету општине Ћуприја за 2016. годину у оквиру раздела 4 - Општинска управа, позиција 65/1, економска класификација 511-Зграде и грађевински објекти;
- износ од _____ динара на име ПДВ на целокупну вредност Уговора (*попуњава Наручилац*) обезбеђен је Одлуком о буџету општине Ћуприја за 2016. годину у оквиру раздела 4 - Општинска управа, позиција 65/1, економска класификација 511-Зграде и грађевински објекти.

Обавезу обрачуна и плаћања ПДВ на целокупну вредност Уговора сноси Инвеститор као порески дужник.

Уговорена цена је фиксна по јединици мере и не може се мењати услед повећања цене елемената на основу којих је одређена односно због наступања промењених околности.

Осим вредности рада, добара и услуга неопходних за извршење Уговора, цена обухвата и све зависне трошкове Извођача до примопредаје радова а посебно трошкове извођења свих припремних и завршних радњи, организације, чувања и обезбеђења градилишта, помоћних материјала и опреме, мера за омогућавање безбедног и несметаног одвијања саобраћаја током извођења радова. Обезбеђење градилишта саобраћајном сигнализацијом у току извођења радова је у обавези Инвеститора и не урачунава се у цену.

НАЧИН ПЛАЋАЊА

Члан 3.

Наручилац се обавезује да, од износа без ПДВ из члана 2. став 1. Уговора, Извођачу исплати износ од _____ (*попуњава Наручилац*) динара а Инвеститор износ од _____ (*попуњава Наручилац*) динара.

Инвеститор се обавезује на плаћање ПДВ на целокупну вредност Уговора, а по основу сваке испостављене ситуације.

Уговорне стране су сагласне да се плаћање Извођачу врши на следећи начин:

-аванс у висини од ___ % од уговорене вредности без ПДВ што износи _____ динара, у року до 45 дана од дана пријема оверене авансне ситуације/авансног рачуна, уз услов да је Наручиоцу достављена банкарска гаранција за повраћај аванса, у складу са чланом 12. Уговора. Аванс се мора оправдати најкасније са последњом привременом ситуацијом;

- по испостављеним овереним привременим ситуацијама и окончаној ситуацији, уз важеће банкарске гаранције и полисе осигурања, у року до 45 дана од дана пријема оверене ситуације. Укупна вредност привремених ситуација не може бити већа од 90% вредности уговорених радова без ПДВ.

Комплетну документацију неопходну за оверу ситуације: листове грађевинског дневника, листове грађевинске књиге, одговарајуће атесте за уграђени материјал и набавку опреме, динамички план са пресеком стања радова и предлог мера за отклањање евентуалних кашњења у реализацији и другу документацију Извођач доставља стручном надзору, с тим да се у супротном неће извршити плаћање тих позиција, што Извођач признаје без права на приговор.

Уколико Извођач не достави ситуацију са свим прилозима из претходног става овог члана, Наручилац и/или Инвеститор неће извршити плаћање позиција за које није достављена комплетна документација.

РОК ЗА ИЗВОЂЕЊЕ РАДОВА

Члан 4.

Извођач се обавезује да радове који су предмет овог уговора изведе у року од ___ календарских дана, рачунајући од дана увођења у посао.

Увођење у посао се врши у присуству представника Наручиоца, Инвеститор , Извођача и стручног надзора, након испуњења следећих услова:

-да је Инвеститор предао Извођачу инвестиционо техничку документацију и грађевинску дозволу;

- да је Инвеститор обезбедио Извођачу несметан прилаз градилишту;
- да је Извођач Наручиоцу доставио банкарску гаранцију за добро извршење посла;
- да је Извођач Наручиоцу доставио полису осигурања за објекат у изградњи и полису осигурања од одговорности за штету причињену трећим лицима и стварима трећих лица.

Датум увођења у посао уписује се у грађевински дневник.

Члан 5.

Извођач је дужан да одмах писмено обавести Наручиоца и Инвеститора о околностима које онемогућавају или отежавају извођење радова, о привременом обустављању радова, и о настављању радова по престанку сметњи због којих је извођење радова обустављено.

Извођач може привремено обуставити радове искључиво уз сагласност надзорног органа. Извођач је дужан да настави извођење радова по престанку сметње због које су радови обустављени.

Период обуставе радова мора бити уписан у грађевински дневник, потписан и оверен од стране одговорног лица Извођача и стручног надзора и једино у том случају не утиче на уговорени рок извођења радова.

На основу евидентиране обуставе радова кроз књигу инспекције и грађевински дневник, приликом коначног обрачуна утврдиће се да ли су радови изведени у уговореном року.

Члан 6.

Захтев за продужење уговореног рока са писаном сагласношћу стручног надзора и Инвеститора и пратећом документацијом, Извођач подноси Наручиоцу у року од три дана од сазнања за околност које онемогућавају завршетак радова у уговореном року, а најкасније пет дана пре истека коначног рока за завршетак радова. Уговорени рок се не може продужити без сагласности Наручиоца.

Уговорени рок је продужен када уговорне стране у форми анекса овог уговора о томе постигну писани споразум.

Извођач је дужан да, у уговореном року односно без права на продужење уговореног рока, изведе вишак радова до 10 % од уговорених количина.

У случају да Извођач не испуњава предвиђену динамику, обавезан је да уведе у рад више извршилаца, без права на захтевање повећаних трошкова или посебне накнаде.

УГОВОРНА КАЗНА

Члан 7.

Уколико Извођач не заврши радове који су предмет овог уговора у уговореном року, Наручилац и Инвеститор могу наплатити уговорну казну умањењем износа који је исказан у окончаној ситуацији.

Висина уговорне казне износи 0,1% од уговорене вредности без ПДВ за сваки дан закашњења, с тим што укупан износ казне не може бити већи од 5 % од вредности уговорених радова без ПДВ.

Ако су Наручилац или Инвеститор због закашњења у извођењу или предаји изведених радова, претрпели штету која је већа од износа уговорне казне, могу захтевати накнаду штете, односно поред уговорне казне и разлику до пуног износа претрпљене штете. Постојање и износ штете Наручилац и Инвеститор морају да докажу.

ОБАВЕЗЕ ИЗВОЂАЧА

Члан 8.

Осим обавеза које су утврђене другим одредбама овог уговора, Извођач има обавезу:

- да радове који су предмет овог уговора изведе у складу са Понудом из члана 1. Уговора, важећим техничким и другим прописима који регулишу предметну материју, грађевинском дозволом, инвестиционо-техничком документацијом и овим уговором;

-да обезбеди радну снагу, материјал, грађевинску и другу опрему, изврши припремно-завршне и остале радове и све друго неопходно за коначно извршење Уговора;

-да по пријему инвестиционо-техничке документације исту прегледа и у року од 7 (седам) дана достави примедбе у писаном облику Наручиоцу и Инвеститору на разматрање и даље поступање. Неблаговремено уочене или достављене примедбе, које нису могле остати непознате да су на време сагледане, неће бити узете у обзир нити ће имати утицаја на рок за извођење радова;

-да пре почетка радова потпише главни пројекат/пројекат за извођење и Наручиоцу достави решење о именовању одговорног извођача радова;

-да о свом трошку обезбеди и истакне на видном месту градилишну таблу, са свим прописаним подацима која табла мора да садржи;

-да обезбеди услове за извођење радова, према усвојеном детаљном динамичком плану, по свим временским условима;

-да обезбеди безбедност свих лица на градилишту, као и одговарајуће чување и обезбеђење градилишта као и складишта материјала и слично, тако да се Наручилац и Инвеститор ослобађају свих одговорности према државним органима и трећим лицима, што се тиче безбедности, прописа о заштити животне средине и радно-правних прописа за време укупног трајања извођења радова до предаје радова Инвеститору и Наручиоцу;

-да се строго придржава прописаних мера за заштиту здравља и безбедности на раду за све своје запослене и сва друга лица на градилишту или на другим местима на којима могу бити угрожена;

-да обезбеди услове за вршење стручног надзора на објекту;

-да уредно води сву документацију предвиђену законом и другим прописима, који регулишу ову област;

-да поступа по свим основаним примедбама и захтевима Наручиоца и Инвеститора датим на основу извршеног надзора и да у зависности од конкретне ситуације, о свом трошку, изврши поправку или рушење или поновно извођење радова, замену набављеног или уграђеног материјала, опреме, уређаја и постројења или убрзања извођења радова када је запао у доцњу у погледу уговорених рокова извођења радова;

-да гарантује квалитет изведених радова, употребљеног материјала и набављене опреме, с тим да отклањању недостатка у гарантном року за изведене радове Извођач мора да приступи у року од 5 дана по пријему писаног позива од стране Инвеститора ;

-да отклони сву штету коју учини за време извођења радова на објекту – локацији извођења радова и на суседним објектима;

-да по завршеним радовима одмах обавести Наручиоца и Инвеститора да је завршио радове и да је спреман за њихов пријем.

Члан 9.

Извођач је у обавези да у року од 15 дана од дана закључења Уговора достави детаљан динамички план који мора садржати и следеће позиције, прва: припрема и формирање градилишта и последња: отклањање недостатака, у шест примерака, по два за Наручиоца, Инвеститора и стручни надзор.

Саставни део динамичког плана су: план ангажовања потребне радне снаге, план ангажовања потребне механизације и опреме на градилишту, план набавке потребног материјала, финансијски план реализације извођења радова, пројекат организације градилишта.

Извођач је у обавези да уведе у рад више смена, продужи смену или уведе у рад више извршилаца, без права на повећање трошкова или посебне накнаде за то, уколико не испуњава предвиђену динамику.

ОБАВЕЗЕ НАРУЧИОЦА И ИНВЕСТИТОРА

Члан 10.

Осим обавеза које су утврђене другим одредбама овог уговора, Наручилац има обавезу:

- да Извођачу плати уговорену цену под условима и на начин одређен чл. 2. и 3. овог уговора;
- да присуствује увођењу Извођача у посао;
- да учествује у раду комисије за примопредају радова и коначни обрачун са Инвеститором, стручним надзором и Извођачем.

Осим обавеза које су утврђене другим одредбама овог уговора, Инвеститор има обавезу:

- да приликом закључења Уговора, Извођачу преда инвестиционо-техничку документацију и грађевинску дозволу;
- да најкасније 15 дана од закључења Уговора достави надлежној инспекцији рада пријаву градилишта, а копију пријаве постави на видно место на градилишту;
- да Извођача уведе у посао као и да му обезбеди несметан прилаз градилишту;
- да пре почетка рада на градилишту писменим актом одреди координатора за безбедност и здравље на раду у фази извођења радова и да обезбеди израду Плана превентивних мера, уколико је то предвиђено важећим прописима;
- да Извођачу плати уговорену цену под условима и на начин одређен чл. 2. и 3. овог уговора;
- да врши обрачун ПДВ, подношење ПДВ пријаве као и плаћање ПДВ по свим испостављеним ситуацијама;
- да Наручиоца, писаним путем, обавештава о свакој извршеној уплати по основу испостављених ситуација као и по основу обавезе ПДВ;
- да обезбеди вршење стручног надзора над извршењем уговорних обавеза Извођача;
- да петнаестодневне извештаје стручног надзора доставља Наручиоцу, без одлагања;
- да учествује у раду комисије за примопредају радова и коначни обрачун са Наручиоцем, стручним надзором и Извођачем.

БАНКАРСКЕ ГАРАНЦИЈЕ

Члан 11.

Извођач се обавезује да у року од 15 дана од дана закључења овог уговора преда Наручиоцу банкарску гаранцију за повраћај аванса, са роком важења најмање до коначног извршења посла, која мора бити безусловна, неопозива, без права на приговор и платива на први позив, а у корист Наручиоца.

Извођач се обавезује да у року од 15 дана од дана закључења овог уговора преда Наручиоцу банкарску гаранцију за добро извршење посла у износу од 10% од вредности уговора без ПДВ и са роком важења најмање 30 дана дужи од истека рока за коначно извршење посла, која мора бити безусловна, неопозива, без права на приговор и платива на први позив, а у корист Наручиоца.

Наручилац има право да активира банкарску гаранцију за озбиљност понуде ако Извођач у року од 15 дана од дана закључења Уговора не достави банкарске гаранције из ст. 1 и 2 овог члана.

У случају наступања услова за продужење рока завршетка радова, Извођач је у обавези да продужи важење банкарских гаранција, с тим да се висина банкарске гаранције за повраћај аванса може смањити, уз писану сагласност Наручиоца, сразмерно изведеним радовима и износу којим је оправдан део примљеног аванса кроз привремене ситуације.

У случају истека рока важења банкарских гаранција док је извођење радова који су предмет овог уговора у току, Извођач је дужан да, о свом трошку, продужи рок важења банкарских гаранција.

Банкарска гаранција за добро извршење посла може бити послата на наплату пословној банци Извођача уколико Извођач, ни после упућене опомене, не продужи њено важење.

Извођач се обавезује да у року од 10 дана након примопредаје радова Инвеститору преда банкарску гаранцију за отклањање грешака у гарантном року у износу од 5% од вредности уговора без ПДВ и са роком важења пет дана дужим од уговореног гарантног рока, која мора бити безусловна, неопозива, без права на приговор и платива на први позив, а у корист Инвеститора, што је услов за оверу окончане ситуације.

Гаранцију за отклањање грешака у гарантном року Инвеститор сме да наплати уколико Извођач не отпочне са отклањањем недостатака у року од 5 дана од дана пријема писаног захтева и не отклони их у року и у складу са достављеним захтевом.

ОСИГУРАЊЕ РАДОВА

Члан 12.

Извођач је дужан да у року од 15 дана од дана закључења овог уговора осигура радове, материјал и опрему од уобичајених ризика до њихове пуне вредности (осигурање објекта у изградњи) и достави Наручиоцу оригинал или оверену копију полисе осигурања са важношћу за цео период извођења радова, у свему према важећим законским прописима.

Извођач је дужан да у року од 15 дана од закључења овог уговора, достави Наручиоцу оригинал или оверену копију полисе осигурања од одговорности за штету причињену трећим лицима и стварима трећих лица, са важношћу за цео период извођења радова, у свему према важећим законским прописима.

Наручилац има право да активира банкарску гаранцију за озбиљност понуде ако Извођач у року од 15 дана од дана закључења Уговора не достави полисе осигурања из ст. 1 и 2 овог члана.

Уколико се рок за извођење радова продужи, Извођач је обавезан да достави, пре истека уговореног рока, полисе осигурања из ст. 1. и 2. овог члана, са новим периодом осигурања.

Извођач је обавезан да спроводи све потребне мере заштите на раду као и мере противпожарне заштите.

Уколико Извођач радова не поступи у складу са ст. 4. и 5. овог члана признаје своју искључиву прекршајну и кривичну одговорност и једини сноси накнаду за све

настале материјалне и нематеријалне штете, при чему овај уговор признаје за извршну исправу без права приговора.

ГАРАНТНИ РОК

Члан 13.

Гарантни рок за изведене радове износи _____ године рачунајући од дана примопредаје радова. За уграђене материјале важи гарантни рок у складу са условима произвођача, који тече од дана извршене примопредаје радова Наручиоцу и Инвеститору.

Извођач је обавезан да, на дан извршене примопредаје радова који су предмет овог уговора, записнички преда Инвеститору све гарантне листове за уграђене материјале, као и упутства за руковање.

Члан 14.

Извођач је дужан да у току гарантног рока, на први писани позив Инвеститора, отклони о свом трошку све недостатке који се односе на уговорени квалитет изведених радова, уграђених материјала и опреме, а који нису настали неправилном употребом, као и сва оштећења проузрокована овим недостацима.

Ако Извођач не приступи извршењу своје обавезе из претходног става у року од 5 дана по пријему писаног позива од стране Инвеститора, Инвеститор ће наплатити банкарску гаранцију за отклањање грешака у гарантном року.

Уколико гаранција за отклањање грешака у гарантном року не покрива у потпуности трошкове настале поводом отклањања недостатака из става 1. овог члана, Инвеститор има право да од Извођача тражи накнаду штете, до пуног износа стварне штете.

КВАЛИТЕТ МАТЕРИЈАЛА И РАДОВА

Члан 15.

За укупан уграђени материјал и опрему Извођач мора имати сертификате квалитета и атесте који се захтевају по важећим прописима и мерама за објекте те врсте у складу са пројектном документацијом.

Извођач је дужан да о свом трошку обави одговарајућа испитивања материјала и контролу квалитета опреме и одговоран је уколико употреби материјал који не одговара квалитету.

Уколико Наручилац и/или Инвеститор, на основу извештаја надзорног органа или на други начин, утврде да уграђени материјал или опрема не одговара стандардима и техничким прописима, забраниће његову употребу. У случају спора меродаван је налаз овлашћене организације за контролу квалитета.

У случају да је због употребе некавалитетног материјала угрожена безбедност објекта, Наручилац, уз сагласност Инвеститора, има право да тражи да Извођач поруши изведене радове и да их о свом трошку поново изведе у складу са техничком документацијом и уговорним одредбама. Уколико Извођач у одређеном року то не учини, Наручилац има право на наплату банкарске гаранције за добро извршење посла.

АНГАЖОВАЊЕ ПОДИЗВОЂАЧА

Члан 16.

Извођач ће део радова који су предмет овог уговора извршити преко подизвођача _____, Ул. _____ бр. _____, ПИБ _____, матични број _____, у свему у складу са понудом број _____ од _____.

Извођач у потпуности одговара Наручиоцу и Инвеститору за извршење уговорених обавеза, те и за радове изведене од стране подизвођача, као да их је сам извео.

Извођач не може ангажовати као подизвођача лице које није навео у понуди, у супротном Наручилац ће реализовати средство обезбеђења и раскинути уговор, осим ако би раскидом уговора Наручилац претрпео знатну штету.

Извођач може ангажовати као подизвођача лице које није навео у понуди, ако је на страни подизвођача након подношења понуде настала трајнија неспособност плаћања, ако то лице испуњава све услове одређене за подизвођача и уколико добије претходну сагласност Наручиоца.

МАЊАК И ВИШАК РАДОВА

Члан 17.

Уколико се током извођења уговорених радова појави потреба за извођењем вишка радова, Извођач је дужан да о томе одмах, писаним путем, обавести стручни надзор, Инвеститора и Наручиоца.

Извођач није овлашћен да мења обим уговорених радова односно да изведе вишак радова без писане сагласности стручног надзора и Инвеститора, односно коначне сагласности Наручиоца.

Цену извођења вишка радова која утиче на повећање уговорене вредности сноси Инвеститор.

Инвеститор неће платити цену вишка радова за чије извођење не постоји писана сагласност Наручиоца.

Утврђени мањкови и вишкови радова представљају основ за измену Уговора.

ХИТНИ НЕПРЕДВИЂЕНИ РАДОВИ

Члан 18.

Извођач може и без претходне сагласности Наручиоца и Инвеститора, а уз писану сагласност стручног надзора извести хитне непредвиђене радове, уколико је њихово извођење нужно за стабилност објекта или за спречавање штете, а изазвани су променом тла, појавом воде или другим ванредним и неочекиваним догађајима, који се нису могли предвидети у току израде пројектне документације.

Извођач је дужан да истог дана када наступе околности из става 1. овог члана, о томе обавести Наручиоца и Инвеститора и достави им писану сагласност стручног надзора о потреби за извођењем хитних непредвиђених радова.

Наручилац и Инвеститор могу раскинути Уговор уколико би услед ових радова цена морала бити знатно повећана, о чему су дужни да без одлагања обавесте Извођача.

Извођач има право на правичну накнаду за хитне непредвиђене радове, на терет Инвеститора.

У случају евентуалног спора везано за постојање односно плаћање хитних непредвиђених радова, Извођачу неће бити признато право на правичну накнаду уколико не поседује доказ да је истог дана обавестио Наручиоца и Инвеститора и доставио им писану сагласност стручног надзора о потреби за извођењем хитних непредвиђених радова, у складу са ставом 2. овог члана.

ДОДАТНИ РАДОВИ

Члан 19.

Додатни радови, у смислу овог уговора, су непредвиђени радови који Уговором нису обухваћени, а који се морају извести.

Извођач нема права на извођење накнадних радова као радова који нису уговорени и нису нужни за испуњење овог уговора.

Уколико се током извођења уговорених радова појави потреба за извођењем додатних радова, Извођач је дужан да о том одмах, писаним путем, обавести стручни надзор, Инвеститора и Наручиоца.

Додатни радови биће уговорени у складу са законом којим се уређују јавне набавке.

Извођач нема права на извођење додатних радова без претходно закљученог уговора о извођењу додатних радова.

Закључењем уговора о извођењу додатних радова из претходног става Извођач стиче право на наплату додатних радова, који нису уговорени овим уговором.

Изведени додатни радови, без закљученог уговора, су правно неважећи.

Цену извођења додатних радова сноси Инвеститор.

ПРИМОПРЕДАЈА РАДОВА, КОНАЧАН ОБРАЧУН И ТЕХНИЧКИ ПРЕГЛЕД ОБЈЕКТА

Члан 20.

Извођач о завршетку радова који су предмет овог уговора, писаним путем, обавештава стручни надзор, Инвеститора и Наручиоца, а дан завршетка радова уписује се у грађевински дневник.

Примопредаја радова врши се комисијски најкасније у року од 15 дана од дана пријема писаног обавештења о завршетку радова.

Комисију за примопредају радова чине по један представник Наручиоца, Инвеститора, стручног надзора и Извођача.

Комисија сачињава записник о примопредаји радова на дан примопредаје радова.

Извођач је дужан да приликом примопредаје радова преда Инвеститору, попуњене одговарајуће табеле свих уграђених материјала у три извода са приложеним атестима, као и пројекте изведеног објекта у два примерка уколико је то потребно у складу са Законом о планирању и изградњи.

Наручилац ће у моменту примопредаје радова од стране Извођача, Инвеститору предати радове који су предмет овог уговора.

Грешке, односно недостатке које утврди стручни надзор, Инвеститор или Наручилац, Извођач мора да отклони без одлагања. Уколико те недостатке Извођач не почне да отклања одмах и ако их не отклони у споразумно утврђеном року, Наручилац може извршити наплату банкарске гаранције за добро извршење посла и неће приступити примопредаји радова.

Коначна количина и вредност радова по овом уговору утврђује се на бази стварно изведених количина радова оверених у грађевинској књизи од стране стручног надзора и усвојених јединичних цена из Понуде, о чему Комисија сачињава записник о коначном финансијском обрачуну.

Технички преглед објекта и употребну дозволу обезбедиће Инвеститор.

РАСКИД УГОВОРА

Члан 21.

Уговор се може раскинути споразумно или једностраном изјавом, у свему према одредбама Закона о облигационим односима.

Изјава о једностраном раскиду Уговора се, у писаној форми, доставља другим уговорним странама и са отказним роком од 15 дана од дана пријема изјаве. Изјава мора да садржи разлог за раскид уговора.

У случају раскида уговора, Извођач је дужан да изведене радове обезбеди од пропадања и да Наручиоцу преда попуњене одговарајуће табеле свих уграђених материјала у три извода са приложеним атестима, као и пројекте изведеног објекта у два примерка уколико је то потребно у складу са Законом о планирању и изградњи, док су све уговорне стране дужне да сачине записник комисије о стварно изведеним радовима и записник комисије о коначном финансијском обрачуну по предметном уговору до дана раскида Уговора.

ЗАВРШНЕ ОДРЕДБЕ

Члан 22.

За све што овим уговором није посебно утврђено примењују се одредбе Закона о јавним набавкама, Закона о облигационим односима, Закона о планирању и изградњи, као и одредбе Посебних узанси о грађењу и других важећих прописа Републике Србије.

Члан 23.

Све евентуалне спорове уговорне стране ће решавати споразумно.
Уколико до споразума не дође, уговара се надлежност Привредног суда у Београду.

Члан 24.

Овај уговор ступа на снагу даном потписивања а почиње да се примењује даном достављања банкарских гаранција из члана 11. и полиса осигурања из члана 12. Уговора.

Члан 25.

Овај уговор је сачињен у девет једнаких примерака, по три за сваку уговорну страну.

НАРУЧИЛАЦ

Министарство привреде

Жељко Сертић, министар

ИНВЕСТИТОР

Општина Ћуприја

Нинослав Ерић, председник општине

ИЗВОЂАЧ

_____, директор

Напомена: овај модел уговора представља садржину уговора који ће бити закључен са изабраним понуђачем. Ако понуђач без оправданих разлога одбије да закључи уговор о јавној набавци, након што му је уговор додељен, Наручилац ће реализовати средство обезбеђења за озбиљност понуде.

ПРЕДМЕР И ПРЕДРАЧУН

Прилажемо предмер и предрачун радова за јавну набавку број 46/2016– Изградња саобраћајнице Индустијска 1 у индустријској зони „Минел” у Ћуприји (друга фаза), потписан и оверен од стране овлашћеног лица.

Напомена: Уколико се у техничкој документацији у означавању добара или радова одређене производње, извора или градње наводи одређени робни знак, патент, тип или произвођач, Понуђач може понудити и другу врсту, истих или бољих техничких карактеристика. У случају да понуђач нуди одговарајућа добра или радове за одређене позиције из предмера и предрачуна у обавези је да достави списак позиција који ће садржати све елементе предмера и предрачуна и то: редни број позиције из основног предмера и предрачуна, опис понуђеног одговарајућег добра или врста радова, јединицу мере, количину, јединичну и укупну цену који се нуди, заједно са техничким спецификацијама (карактеристикама) за сваку позицију како би Комисија могла извршити оцену.

Датум: _____

Потпис овлашћеног лица

М.П.

Образац 14.

ТРОШКОВИ ПРИПРЕМЕ ПОНУДЕ

У складу са чланом 88. став 1. ЗЈН, достављамо укупан износ и структуру трошкова припремања понуде за јавну набавку број 46/2016– Изградња саобраћајнице Индустијска 1 у индустријској зони „Минел” у Ћуприји (друга фаза) како следи у табели:

Врста трошка	Износ трошка у динарима
Укупан износ трошкова припремања понуде	

Датум: _____

Потпис овлашћеног лица

М.П.

Напомена: достављање овог обрасца није обавезно.

Образац 15.

ИЗЈАВА О НЕЗАВИСНОЈ ПОНУДИ

У складу са чланом 26. ЗЈН, понуђач _____ даје:
(назив понуђача)

**ИЗЈАВУ
О НЕЗАВИСНОЈ ПОНУДИ**

Под пуном материјалном и кривичном одговорношћу потврђујем да сам понуду у поступку јавне набавке број 46/2016– Изградња саобраћајнице Индустијска 1 у индустријској зони „Минел” у Ћуприји (друга фаза) поднео независно, без договора са другим понуђачима или заинтересованим лицима.

Датум: _____

Потпис овлашћеног лица

М.П.

Напомена: У случају постојања основане сумње у истинитост изјаве о независној понуди, Наручулац ће одмах обавестити организацију надлежну за заштиту конкуренције. Организација надлежна за заштиту конкуренције, може понуђачу, односно заинтересованом лицу изрећи меру забране учешћа у поступку јавне набавке ако утврди да је понуђач, односно заинтересовано лице повредило конкуренцију у поступку јавне набавке у смислу закона којим се уређује заштита конкуренције. Мера забране учешћа у поступку јавне набавке може трајати до две године. Повреда конкуренције представља негативну референцу, у смислу члана 82. став 1. тачка 2. Закона.

Уколико понуду подноси група понуђача, Изјава мора бити потписана од стране овлашћеног лица сваког понуђача из групе понуђача и оверена печатом.

Образац 16.

**ИЗЈАВА О ПОШТОВАЊУ ВАЖЕЋИХ ПРОПИСА О ЗАШТИТИ НА РАДУ,
ЗАПОШЉАВАЊУ И УСЛОВИМА РАДА, ЗАШТИТИ ЖИВОТНЕ СРЕДИНЕ И
ДА НЕМА ЗАБРАНУ ОБАВЉАЊА ДЕЛАТНОСТИ**

У складу са чланом 75. став 2. ЗЈН, понуђач _____
даје: (назив понуђача)

**ИЗЈАВУ
О ПОШТОВАЊУ ВАЖЕЋИХ ПРОПИСА О ЗАШТИТИ НА РАДУ,
ЗАПОШЉАВАЊУ И УСЛОВИМА РАДА, ЗАШТИТИ ЖИВОТНЕ СРЕДИНЕ И ДА
НЕМА ЗАБРАНУ ОБАВЉАЊА ДЕЛАТНОСТИ**

Изјављујем да смо при састављању понуде у поступку јавне набавке 46/2016–Изградња саобраћајнице Индустијска 1 у индустријској зони „Минел” у Ћуприји (друга фаза), поштовали обавезе које произилазе из важећих прописа о заштити на раду, запошљавању и условима рада, заштити животне средине као и да немамо забрану обављања делатности која је на снази у време објаве позива за подношење понуда. Такође изјављујем, да сносимо накнаду за коришћење патената, као и одговорност за повреду заштићених права интелектуалне својине трећих лица.

Датум _____

Потпис овлашћеног лица

М.П. _____

Напомена: Изјава мора да буде потписана од стране овлашћеног лица понуђача и оверена печатом. Уколико понуду подноси група понуђача, сваки члан групе мора посебно потписати и печатом оверити наведену Изјаву

УПУТСТВО О ИЗГЛЕДУ ТАБЛЕ СА ПОДАЦИМА О ПРОЈЕКТУ МИНИСТАРСТВА ПРИВРЕДЕ

Упутство о изгледу табле са подацима о пројекту Министарства привреде представља смернице извођачима за израду табли у складу са дефинисаном уговорном обавезом и за правилну употребу лога Министарства привреде, на основу члана 201. тачка 16. Закона о планирању и изградњи и Правилника о изгледу, саджини и месту постављања градилишне табле.

ТЕХНИЧКЕ КАРАКТЕРИСТИКЕ:

1. Градилишна табла је правоугаоног облика димензија 200 x 300 x 20cm, израђена од челичних кутијастих профила и поцинкованог лима, а поставља се на челичним носачима одговарајуће носивости фундираним у бетон.
2. Позадина табле мора бити светлоранцасте боје отпорна на атмосферске утицаје.

ПРИКАЗ ОБАВЕЗНОГ САДРЖАЈА:

1. **Лого Министарства привреде** позициониран је у горњем десном углу. Минималне димензије лога су 40 x 40cm.
2. На делу испод лога Министарства привреде, „болдовано“ су истакнути следећи подаци:
 - а) Назив, намена и величина објекта и
 - б) Број катастарске парцеле
3. Модел објекта је позициониран у горњем левом углу
4. На доњем делу табле наведено је следеће:
 - а) Назив привредног друштва, односно правног лица или предузетника који је израдио пројектну документацију (адреса, телефон и сајт)
 - б) Име одговорног пројектанта
 - в) Назив извођача радова, име одговорног извођача радова и име лица које врши надзор
 - г) Број и датум решења којим је издата грађевинска дозвола и назив органа који је издао грађевинску дозволу, односно број решења којим се одобрава извођење радова (за које се не издаје грађевинска дозвола)
 - д) Датум почетка грађења
 - ђ) Рок завршетка изградње објекта
 - е) Назив Наручиоца
 - ж) Назив Инвеститора

ИНДУСТРИЈСКА ЗОНА ФАЗА 2

САОБРАЋАЈНИЦА - "ИНДУСТРИЈСКА 1" L = 400 m; b = 7 m + 4 m

од стационаже 0 + 000 до 0 + 400

НАПОМЕНА:

У свакој позицији где је то потребно, а није другачије наглашено, подразумева се набавка, израда, транспорт, испорука и монтажа материјала и опреме са свим осталим неопходним радњама који су наведени у предмеру радова и техничком извештају који је саставни део конкурсне документације, како би израда позиције била комплетна.

У свакој позицији где је наведен транспорт материјала, а није другачије наглашено, подразумева се следеће:

- локална самоуправа обезбеђује депонију;
- даљина транспорта од градилишта до депоније;
- ценом обухватити комплетан утовар, транспорт, истовар, потребно планирање и трошкове депоније, а на терет понуђача-извођача радова;

Градска депонија се налази са леве стране државног пута II А реда број 186, на к.п.бр. 2619 КО Ћуприја ван.

Сви радови морају бити изведени од стране стручних овлашћених лица, а у потпуности према прописима и важећим стандардима за ову врсту радова. Сав употребљени материјал мора бити првокласног квалитета.

Ако је у некој од позиција наведен назив произвођача опреме или материјала подразумева се и опрема или материјал другог произвођача, истих или бољих карактеристика од предмером наведених.

Извођач је дужан да радове изврши у свему према приложеном техничком извештају, техничким условима, предмеру и цртежима, да пре почетка радова добро проучи добијену документацију и да на време упозори на евентуална одступања од постојећих прописа.

Извођач се такође не ослобађа обавезе извођења појединих радова, који су предвиђени предмером, а евентуално нису напоменути у техничком опису или било ком другом прилогу овог пројекта, а што је обавезан да уради по важећим прописима за извођење радова за ову врсту објекта.

Не обрачунава се и не плаћа посебно обезбеђење и организација градилишта укључујући смештај и исхрану радника, формирање покретне радионице, депоније, и остало. Саобраћајно обезбеђење градилишта сигнализацијом у току извођења радова је у обавези инвеститора и не урачунава се у цену.

1 Геодетско обележавање трасе пута са карактеристичним попречним профилима

обрачун по m1	m1	400.00
---------------	----	--------

2 Ископ хумуса у слоју од 20 cm са утоваром у возило и одвозом на градску депонију

обрачун по m3	m3	406.50
---------------	----	--------

3 Ископ старог асфалтног пута, дебљине око 10 cm, са утоваром у возило и одвозом на градску депонију

обрачун по m2	m2	735.00
---------------	----	--------

4 Ископ земље III и IV категорије машинским путем са утоваром и одвозом на градску депонију, просечно $d = 60$ cm, у самониклом стању	обрачун по m ³	m ³	1,477.00
5 Планирање и ваљање постељице до потребне збијености ME20 MPa	обрчунч по m ²	m ²	4,800.00
6 Набавка, транспорт, планирање и ваљање тампона од шљунка $d = 10$ cm, до потребне збијености ME30 MPa	обрачун по m ³	m ³	572.00
7 Набавка, транспорт, планирање и ваљање каменог агрегата 0-63 mm, дебљине $d = 20$ cm до потребне збијености ME50 MPa	обрачун по m ³ у збијеном стању	m ³	684.00
8 Набавка, транспорт, планирање и ваљање каменог агрегата 0-31 mm, дебљине $d = 15$ cm до потребне збијености ME70 MPa припремљено за асфалтирање	обрачун по m ³ у збијеном стању	m ³	736.50
9 Набавка, транспорт и уградња асфалта БНС22, $d = 7$ cm машинским путем са свим предрадњама	обрачун по m ²	m ²	3,020.00
10 Набавка, транспорт, планирање и ваљање каменог агрегата 30-60 mm потребне дебљине за замену тла	обрачун по m ³ у збијеном стању	m ³	211.00
11 Набавка, транспорт и уградња асфалта АВ11 као завршног слоја коловоза $d = 5$ cm, машинским путем са свим предрадњама	обрачун по m ²	m ²	3,020.00

12	Набавка, транспорт и уградња сивих двослојних вибро-пресованих бетонских ивичњака, са завршним слојем од кварцног песка, димензија 18/24/80 cm у слоју бетона, са фуговањем спојница цементним малтером		
	обрачун по m1	m1	850.00
13	Набавка ,транспорт и уградња асфалта АБ11, d = 4 cm машинским путем са свим предрадњама за асфалтирање тротоара		
	обрачун по m2	m2	1,282.00
14	Набавка, транспорт и уградња сивих двослојних вибро-пресованих баштенских ивичњака, са завршним слојем од кварцног песка, димензија 8/18/60 cm у слоју бетона, са фуговањем спојница цементним малтером		
	обрачун по m1	m1	800.00
15	Геодетско снимање овлашћене организације изведене саобраћајнице		
	обрачун по m1	m1	400.00
16	Рушење постојећих ограда и израда нових:		
	а) Ограда Штампарије		
16.1.	Демонтажа дела постојеће металне ограде са одлагањем у страну.		
	обрачун по kom	kom	13.00
16.2.	Рушење дела ограде од фасадне цигле d = 25 cm са утоваром у возило и одвозом шута на градску депонију.		
	обрачун по m3	m3	10.00
16.3.	Машинско разбијање и вађење темеља и темељне греде од ар бетона са утоваром у возило и одвозом шута на градску депонију.		
	обрачун по m3	m3	25.00

16.4. Набавка, транспорт и попуњавање
рупа од темеља тампонским шљунком.

обрачун по m ³	m ³	25.00
---------------------------	----------------	-------

16.5. Изкоп земље III и IV категорије за
темеље нове ограде са утоваром у возило
и одвозом на градску депонију.

обрачун по m ³	m ³	25.00
---------------------------	----------------	-------

16.6. Набавка, транспорт и разастирање
слоја шљунка за темеље d = 10 cm

обрачун по m ³	m ³	3.00
---------------------------	----------------	------

16.7. Бетонирање темеља и темељне греде
армираним бетоном МБ 20 са потребном
арматуром у оплати. Потребна арматура је
4ø10 као главна подужна арматура, и подеона
арматура ø6/25 cm. У цену урачуната
набавка, сечење, савијање и монтажа арматуре.

обрачун по m ³	m ³	25.00
---------------------------	----------------	-------

16.8. Зидање ограде силикатном белом фасадном
опеком, d = 25 cm у продужном малтеру
са фуговањем спојница

обрачун по m ³	m ³	10.00
---------------------------	----------------	-------

16.9. Бетонирање окапнице ограде од
армираног бетона МБ 20, ширине b = 30 cm,
са потребном арматуром у оплати.
Потребна арматура је арматурна мрежа Q 139,
окца 10 x 10 cm, пречника ø4,2 mm. У цену је
урачуната набавка, сечење, и монража арматуре.

обрчунч по m ²	m ²	20.00
---------------------------	----------------	-------

16.10. Постављање постојеће металне
ограде.

обрачун по kom	kom	13.00
----------------	-----	-------

б) Бетонска ограда

16.11. Демонтажа постојеће бетонске оградe са одлагањем у страну.			
обрачун по m1	m1	114.00	
16.12. Машинско разбијање и вађење темеља и темељне греде од ар бетона са утоваром у возило и одвозом шута на градску депонију.			
обрачун по m3	m3	14.80	
16.13. Набавка, транспорт и попуњавање рупа од темеља тампонским шљунком.			
обрачун по m3	m3	14.80	
16.14. Изкоп земље III и IV категорије за темеље нове оградe са утоваром у возило и одвозом на градску депонију.			
обрачун по m3	m3	18.80	
16.15. Набавка, транспорт и разастирање слоја шљунка за темеље d = 10 cm			
обрачун по m3	m3	3.80	
16.16. Бетонирање темеља и темељне греде армираним бетоном МБ 20 са потребном арматуром у оплати. Потребна арматура је 4ø10 као главна подужна арматура, и подеона арматура ø6/25 cm. У цену урачуната набавка, сечење, савијање и монтажа арматуре.			
обрачун по m3	m3	15.00	
16.17. Постављање постојеће бетонске оградe.			
обрачун по m1	m1	114.00	
в) ЖИЧАНА ОГРАДА			
16.18. Демонтажа постојеће жичане оградe са дрвеним стубовима са одлагањем у страну.			
обрачун по m1	m1	35.00	

16.19.	Рушење помоћних објеката од пуне опеке са утоваром у возило и одвозом шута на градску депонију		
	обрчунч по m2	m2	23.00
16.20.	Постављање постојеће жичане ограде на постојеће дрвене стубове.		
	обрачун по m1	m1	35.00
г) ФАРМА ОГРАДА			
16.21.	Демонтажа постојеће жичане ограде са бетонским стубовима са одлагањем у страну.		
	обрачун по m1	m1	98.00
16.22.	Машинско разбијање и вађење темеља и темељне греде од ар бетона са утоваром у возило и одвозом шута на градску депонију.		
	обрачун по m3	m3	11.40
16.23.	Набавка, транспорт и попуњавање рупа од темеља тампонским шљунком.		
	обрачун по m3	m3	11.40
16.24.	Изкоп земље III и IV категорије за темеље нове ограде са утоваром у возило и одвозом на градску депонију.		
	обрачун по m3	m3	14.40
16.25	Набавка, транспорт и разасирање слоја шљунка за темеље d = 10 cm		
	обрачун по m3	m3	3.00

16.26. Бетонирање темеља и темељне греде армираним бетоном МБ 20 са потребном арматуром у оплати. Потребна арматура је 4ø10 као главна подужна арматура, и подеона арматура ø6/25 cm. У цену урачуната набавка, сечење, савијање и монтажа арматуре.

обрачун по m3	m3	11.40
---------------	----	-------

16.27. Постављање постојеће жичане ограде на постојеће бетонске стубове.

обрачун по m1	m1	98.00
---------------	----	-------

17 Рушење портирнице машинским путем са утоваром у возило и одвозом шута на градску депонију у цену урачунато: демонтажа постојећег покривача од фалцованог црепа, демонтажа дрвених летви и кровне конструкције, демонтажа постојеће дрвене столарије, рушење зидова од пуне опеке и вађење постојећих темеља, утовар шута у возило и одвоз на депонију.

обрачун по m2	m2	40.00
---------------	----	-------

**УКУПНО
ПДВ 20%**

УКУПНО

ПРЕДМЕР И ПРЕДРАЧУН УЗ ПГД ФЕКАЛНЕ И КИШНЕ КАНАЛИЗАЦИЈЕ У УЛИЦИ ИНДУСТРИЈСКА 1

НАПОМЕНА:

У свакој позицији где је то потребно, а није другачије наглашено, подразумева се набавка, израда, транспорт, испорука и монтажа материјала и опреме са свим осталим неопходним радњама који су наведени у предмеру радова и техничком извештају који је саставни део конкурсне документације, како би израда позиције била комплетна.

У свакој позицији где је наведен транспорт материјала, а није другачије наглашено, подразумева се следеће:

- локална самоуправа обезбеђује депонију;
- даљина транспорта од градилишта до депоније;
- ценом обухватити комплетан утовар, транспорт, истовар, потребно планирање и трошкове депоније, а на терет понуђача-извођача радова;

Градска депонија се налази са леве стране државног пута II А реда број 186, на к.п.бр. 2619 КО Туприја ван.

Сви радови морају бити изведени од стране стручних овлашћених лица, а у потпуности према прописима и важећим стандардима за ову врсту радова. Сав употребљени материјал мора бити првокласног квалитета.

Ако је у некој од позиција наведен назив произвођача опреме или материјала подразумева се и опрема или материјал другог произвођача, истих или бољих карактеристика од предмером наведених.

Извођач је дужан да радове изврши у свему према приложеном техничком извештају, техничким условима, предмеру и цртежима, да пре почетка радова добро проучи добијену документацију и да на време упозори на евентуална одступања од постојећих прописа.

Извођач се такође не ослобађа обавезе извођења појединих радова, који су предвиђени предмером, а евентуално нису напоменути у техничком опису или било ком другом прилогу овог пројекта, а што је обавезан да уради по важећим прописима за извођење радова за ову врсту објекта.

Не обрачунава се и не плаћа посебно обезбеђење и организација градилишта укључујући смештај и исхрану радника, формирање покретне радионице, депоније, и остало. Саобраћајно обезбеђење градилишта сигнализацијом у току извођења радова је у обавези инвеститора и не урачунава се у цену.

А. ГРАЂЕВИНСКИ РАДОВИ

А1. Земљани радови

1. Обележавање трасе цевовода

Обрачун по m1	m1	400.00
---------------	----	--------

2. Ископ земље III и IV категорије машинским путем за каналске ровове. Ширина рова 0,80 m дубине према подужном профилу Земљу одбацити 1 m ван ивице рова са једне стране. Дно и ивице рова поравнати у паду. У цену урачунато: Обележавање инсталација (постојећих) проширење за ревизионе силазе, израда оплате и прелаза, сигнализација ископ од 0,00 – 2,00

Обрачун по m3	m3	320.00
---------------	----	--------

3. Одвоз земље из ископа на градску депонију. У цену урачунато: утовар, транспорт и истовар.

Обрачун по m3 у самониклом стању	m3	150.00
----------------------------------	----	--------

4. Набавка, транспорт и уградња песка у ров 10 cm испод и 10 cm изнад цеви.

Обрачун по m³ m³ 200.00

5. Затрпавање рова земљом из ископа у слојевима од 30 cm, са набијањем до потребне збијености од 20 МРа

Обрачун по m³ m³ 120.00

A1. Земљани радови

Б. МОНТЕРСКИ РАДОВИ

6. Набавка, транспорт и монтажа ТПЕ цеви и фитинга класе SN 4. У цену урачунат сав спојни и помоћни материјал. Унутрашњи пречник цеви \varnothing 300 mm

Обрачун по m1 m1 400.00

Б. МОНТЕРСКИ РАДОВИ

Ц. ОСТАЛИ РАДОВИ

7. Израда прикључака на постојећу шахту. У цену је урачунато бушење отвора убацивање уливне цеви и крпљење око отвора

Паушално

Ц. ОСТАЛИ РАДОВИ

РЕКАПИТУЛАЦИЈА:

A + Б + Ц =

ЦРПНА СТАНИЦА

1. Изградња арм. бетонског шахта дубине 3,60 m ширине 1,20 m са уградњом арматуре у зиду мрежа \varnothing 10/10 cm ГА 200 kg. Урадити горњу плочу арматуром \pm \varnothing 10/10 cm ГА са отвором \varnothing 80 cm за силаз. Уградити преграду 1,20 m висине, према детаљу, d = 10 cm, армирану са \pm \varnothing 10/10 cm. У цену је урачунато: ископ, израда оплате и арматуре, бетонирање и монтажа, израда пењалица, обрада отвора и кинета, све комплет

Обрачун по m m 3.60

2. Набавка, транспорт и уградња потопљене пумпе за препумпавање фек. Канализације. Карактеристике су $Q = 4 - 5$ l/s $H_{\text{man}} = 4 - 10$ m $N = 1,5$ kw

Обрачун по ком ком 1.00

3. Набавка, испорука и израда електроинсталације пумпе. Предвиђена је уградња разводног ормана и комплетне опреме за заштиту пумпе (заштита од кратког споја и преоптерећења) и аутоматско управљање радом пумпе у зависности од нивоа течности, као и заштита од рада на суво. Позиција обухвата и набавку, испоруку и повезивање разводног ормана са пумпом. Дужина између пумпе и разводног ормана је $L=15$ m.

Паушално

УКУПНО:

ФЕКАЛНА КАНАЛИЗАЦИЈА

1. Мрежа и прикључци.....
2. Црпна станица.....

ПРЕДМЕР И ПРЕДРАЧУН УЗ ГЛАВНИ ПРОЈЕКАТ КИШНЕ КАНАЛИЗАЦИЈЕ УЛИЦА ИНДУСТРИЈСКА

А. ГРАЂЕВИНСКИ РАДОВИ

А1. Земљани радови

1. Обележавање трасе цевовода

Обрачун по m1 m1 300.00

2. Ископ земље III и IV категорије машинским путем за каналске ровове. Ширина рова 0,80 m дубине према подужном профилу Земљу одбацили 1 m ван ивице рова са једне стране. Дно и ивице рова поравнати у паду. У цену урачунато: Обележавање инсталација (постојећих) проширење за ревизионе силазе, израда оплате и прелаза, сигнализација ископ од 0,00 – 2,00

Обрачун по m3 m3 300.00

3. Одвоз вишка земље из ископа на градску депонију. У цену урачунато: утовар, транспорт и истовар

Обрачун по m3 у самониклом стању m3 7.50

РЕКАПИТУЛАЦИЈА:

A + B + Ц =

РЕКАПИТУЛАЦИЈА:

1. ФЕКАЛНА КАНАЛИЗАЦИЈА

2. КИШНА КАНАЛИЗАЦИЈА

УКУПНО:

1 + 2 укупно без ПДВ

ПДВ 20 %

1 + 2 укупно са ПДВ

ПРЕДМЕР И ПРЕДРАЧУН РАДОВА НА ЕЛЕКТРОЕНЕРГЕТСКИМ ИНСТАЛАЦИЈАМА

НАПОМЕНА:

У свакој позицији где је то потребно, а није другачије наглашено, подразумева се набавка, израда, транспорт, испорука и монтажа материјала и опреме са свим осталим неопходним радњама који су наведени у предмеру радова и техничком извештају који је саставни део конкурсне документације, како би израда позиције била комплетна.

У свакој позицији где је наведен транспорт материјала, а није другачије наглашено, подразумева се следеће:

- локална самоуправа обезбеђује депонију;
- даљина транспорта од градилишта до депоније;
- ценом обухватити комплетан утовар, транспорт, истовар, потребно планирање и трошкове депоније, а на терет понуђача-извођача радова;

Градска депонија се налази са леве стране државног пута II А реда број 186, на к.п.бр. 2619 КО Ћуприја ван.

Сви радови морају бити изведени од стране стручних овлашћених лица, а у потпуности према прописима и важећим стандардима за ову врсту радова. Сав употребљени материјал мора бити првокласног квалитета.

Ако је у некој од позиција наведен назив произвођача опреме или материјала подразумева се и опрема или материјал другог произвођача, истих или бољих карактеристика од предмером наведених.

Извођач је дужан да радове изврши у свему према приложеном техничком извештају, техничким условима, предмеру и цртежима, да пре почетка радова добро проучи добијену документацију и да на време упозори на евентуална одступања од постојећих прописа.

Извођач се такође не ослобађа обавезе извођења појединих радова, који су предвиђени предмером, а евентуално нису напоменути у техничком опису или било ком другом прилогу овог пројекта, а што је обавезан да уради по важећим прописима за извођење радова за ову врсту објекта.

Не обрачунава се и не плаћа посебно обезбеђење и организација градилишта укључујући смештај и исхрану радника, формирање покретне радионице, депоније, и остало. Саобраћајно обезбеђење градилишта сигнализацијом у току извођења радова је у обавези инвеститора и не урачунава се у цену.

I ГРАЂЕВИНСКИ РАДОВИ

1. Ископ земље III и IV категорије за темеље стубова
 - а) за темеље носећих стубова 9/250
 $8 \text{ ком} \times 0,30 \text{ m}^3 / \text{ком} = 2,40 \text{ m}^3$
 - б) за темеље угаонозатезних стубова 9/1000
 $6 \text{ ком} \times 1,40 \text{ m}^3 / \text{ком} = 8,40 \text{ m}^3$
 - в) за темеље угаонозатезних стубова 9/1600
 $1 \text{ ком} \times 2,45 \text{ m}^3 / \text{ком} = 2,45 \text{ m}^3$

m³ 13.25
2. Затрпавање, набијање, разастирање
откопане земље III и IV кат. од ископа темеља стубова.

m³ 13.25

3. Израда темеља стуба од бетона марке МБ-15 и МБ-20 са набијањем у свему према приложеном цртежу
- а) за носећи бетонски стуб 9/250
8 ком x 0,22 m³ / ком =1,76m³
- б) за угаонозатезни стуб 9/1000
6 ком x 1,25 m³ / ком =7,50 m³
- в) за угаонозатезни стуб 9/1600
1 ком x 2,25 m³ / ком =2,25 m³
- m³ 11.51
4. Набавка , транспорт и подизање носећих армирано-бетонских вибрационих стубова 9/250 за ниски напон.
- ком 8.00
5. Набавка,транспорт и подизање угаонозатезних стубова 9/1000 за нисконапонску мрежу.
- ком 6.00
6. Набавка,транспорт и подизање угаонозатезних стубова 9/1600 за нисконапонску мрежу.
- ком 1.00

УКУПНО ГРАЂЕВИНСКИ РАДОВИ динара:

II ЕЛЕКТРОМОНТАЖНИ РАДОВИ

1. Демонтирање постојеће нисконапонске мреже у дужини 380 m која је изведена А1Се проводницима на 6 бетонских и 3 дрвена стуба ,комплетно са вађењем стубова и транспортом до магацина погона Ћуприја, Електродистрибуција Јагодина, к.п.бр. 2407/1 КО Ћуприја град.
- комплет 1.00

- | | | |
|----|---|--------|
| 2. | <p>Набавка, испорука и монтажа нисконапонске мреже на бетонским стубовима јавног осветљења са следећом опремом:
 самоносећи кабловски сноп X00/0-A 3 x 70 +54,6 mm²</p> | 600.00 |
| | m1 | |
| | комплет за носеће вешање СКС | |
| | ком | 8.00 |
| | комплет за затезно вешање СКС | |
| | ком | 7.00 |
| 3. | <p>Набавка, транспорт, развлачење, монтирање и затезање самоносивог кабловског снопа типа X00/0-A 4x16 mm²</p> | 600.00 |
| | m1 | |
| 4. | <p>Набавка и монтажа на стубу обујмице за вешање овесне опреме на стубу .</p> | |
| | ком | 15.00 |
| 5. | <p>Набавка потребног материјала и вешање на стубу комплета за носеће вешање СКС на стубу.</p> | |
| | ком | 8.00 |
| 6. | <p>Набавка потребног материјала и вешање на стубу комплета за затезно вешање СКС на стубу.</p> | |
| | ком | 7.00 |
| 7. | <p>Набавка потребног материјала и уградња одводника пренапона ОР-500V-5кА.</p> | |
| | ком | 3.00 |
| 8. | <p>Израда уземљења радне нуле и одводника пренапона. Позиција обухвата набавку и уградњу FeZn траке 25 x 4 mm за уземљивач (контура око стуба полупречника 2,6m) и земљовод, повезивање каблом PP00 1 x 50 mm² (дужина кабла је око 7m) и механичку заштиту на стубу (1,7 m од тла) .</p> | |
| | комплет | 1.00 |

9. Набавка испорука и монтажа светиљке типа „ Opalo 1“ произвођача „Minel Schreder“, Београд или одговарајуће са натријумовим светлосним извором високог притиска снаге 100W. Под одговарајућом светиљком се подразумева светиљка следећих карактеристика:
1. Кућиште светиљке треба да буде израђено од алуминијумске легуре ливене под притиском и обојене електростатичким поступком ;
 2. Огледало светиљке треба да буде израђено поступком дубоког извлачења од алуминијума високе чистоће 99,8% који је електрополиран и анодно заштићен и високог коефицијента рефлексије тако да омогућава постизање фотометријских захтева (светлосни флукс треба да буде 10700 lm) ;
 3. Протектор светиљке треба да буде израђен од ливеног поликарбоната отпорног на зраке, атмосферске утицаје и температурне дилатације ;
 4. Предспојни уређај треба да је на носачу отпорном на корозију, а заптивач који је постављен у жлебу протектора треба да буде израђен од екструдоване силиконске гуме ;
 5. Механичка отпорност на удар протектора је IK08;
 6. Степен заштите комплетне светиљке је IP65.
- Позиција обухвата и сав материјал за повезивање светиљке на мрежу јавне расвете.

ком 15.00

10. Набавка, испорука и монтажа носача светиљке дужине 1m. Носач се монтира на стубу светиљке .

ком 15.00

11. Геодетско снимање са уцртавањем у РГЗ-у.

комплет 1.00

УКУПНО ЕЛЕКТРОМОНТАЖНИ РАДОВИ:

РЕКАПИТУЛАЦИЈА

I ГРАЂЕВИНСКИ РАДОВИ.....

II ЕЛЕКТРОМОНТАЖНИ РАДОВИ.....

УКУПНО динара:

+ПДВ 20%

УКУПНО динара:

ПРЕДМЕР И ПРЕДРАЧУН РАДОВА ИЗМЕШТАЊЕ ГАСОВОДА У УЛИЦИ "ИНДУСТРИЈСКОЈ 1" У ЋУПРИЈИ

НАПОМЕНА:

У свакој позицији где је то потребно, а није другачије наглашено, подразумева се набавка, израда, транспорт, испорука и монтажа материјала и опреме са свим осталим неопходним радњама који су наведени у предмеру радова и техничком извештају који је саставни део конкурсне документације, како би израда позиције била комплетна.

У свакој позицији где је наведен транспорт материјала, а није другачије наглашено, подразумева се следеће:

- локална самоуправа обезбеђује депонију;
- даљина транспорта од градилишта до депоније;
- ценом обухватити комплетан утовар, транспорт, истовар, потребно планирање и трошкове депоније, а на терет понуђача-извођача радова;

Градска депонија се налази са леве стране државног пута II А реда број 186, на к.п.бр. 2619 КО Ћуприја ван.

Сви радови морају бити изведени од стране стручних овлашћених лица, а у потпуности према прописима и важећим стандардима за ову врсту радова. Сав употребљени материјал мора бити првокласног квалитета.

Ако је у некој од позиција наведен назив произвођача опреме или материјала подразумева се и опрема или материјал другог произвођача, истих или бољих карактеристика од предмером наведених.

Извођач је дужан да радове изврши у свему према приложеном техничком извештају, техничким условима, предмеру и цртежима, да пре почетка радова добро проучи добијену документацију и да на време упозори на евентуална одступања од постојећих прописа.

Извођач се такође не ослобађа обавезе извођења појединих радова, који су предвиђени предмером, а евентуално нису напоменути у техничком опису или било ком другом прилогу овог пројекта, а што је обавезан да уради по важећим прописима за извођење радова за ову врсту објекта.

Не обрачунава се и не плаћа посебно обезбеђење и организација градилишта укључујући смештај и исхрану радника, формирање покретне радионице, депоније, и остало. Саобраћајно обезбеђење градилишта сигнализацијом у току извођења радова је у обавези инвеститора и не урачунава се у цену.

1. ПРЕДМЕР И ПРЕДРАЧУН - грађевински радови

Бр. Поз	Опис позиције	Јед. мере	Количина	Јединична цена	Укупна цена
---------	---------------	-----------	----------	----------------	-------------

А. ПРИПРЕМНИ РАДОВИ НА ЗАШТИТИ ПРЕМА ТРЕЋИМ ЛИЦИМА
Обавеза извођача је да уради Елаборат за уређење градилишта и Елаборат заштите на раду са посебним освртом на заштиту трећих лица.

- 1 **ОБЕЛЕЖАВАЊЕ ТРАСЕ**
 Обележавање трасе гасовода и радног појаса и откривање подземних инсталација. Обележавање извршити на догледном растојању, не већем од 50 m на правцу, а у кривинама на почетку, средини и крају кривине. Код кривина са радијусом природног савијања извршити детаљно обележавање тачака на растојању не већем од 10 m. Код обележавања обавезно позвати представнике комуналних организација а сва места укрштања са постојећим инсталацијама водовода, канализације, електричне мреже, РТТ водова и сл. видно обележити. Обележавање извршити дрвеним кољем.
 Обрачун се врши по m' обележене трасе
 m' 432.00
- 2 Израда пешачких мостића преко рова са заштитном оградом. Изводи се од дрвене грађе (греде и фосне d=48mm). Висина ограде је 110 cm. Стабилност ограде и мостића проверавају и својим прописима оверавају одговорни Извођач и одговорно лице за заштиту на раду. Прелази се постављају на растојању до 100 m. Прелази су преносиви.
 Обрачун се врши по ком ком 5.00
- 3 **ШЛИЦОВАЊЕ ТРАСЕ**
 Шлицовање трасе извршити ископом радног рова ширине 50 cm у дужини метар лево и десно од обележене трасе осе гасовода.
 Обрачун се врши по ком извршеног шлицовања трасе.
 ком 6.00

УКУПНО ПОД А:

Б. ИЗМЕШТАЊЕ ДЕЛА ДИСТРИБУТИВНЕ ГАСОВОДНЕ МРЕЖЕ

- 1 **ИСКОП РОВА**
 Машински (80%) и ручни (20%) ископ рова у земљи III и IV категорије за каналске ровове са евентуалним разупирањем или бочним страницама у нагибу. При ископу обратити пажњу на подземне инсталације с тим да у близини истих ископ вршити ручним путем. Ископану земљу избацити са једне стране рова на удаљеност од 1,0 m од горње ивице рова, тако да се уз ивицу рова обезбеди пролаз ширине 30 cm. Димензије рова су до носећег слоја конструкције тротоара (коловоза).
 Обрачун се врши по m' ископаног рова.
- ров 0.95x0.5 = 0.47 m` 275.00
 ров 1.15x0.5 = 0.57 m` 7.00
- 2 **ПЛАНИРАЊЕ РОВА ШИРИНЕ 50 cm**
 Грубо и фино планирање дна рова извршити ручним или машинским путем.
 Обрачун се врши по m испланираног рова
 m' 282.00

- 3 **РАЗАСТИРАЊЕ ПЕСКА**
Набавка, превоз и разастирање песка у рову у слоју од 10 cm око PE цеви за гас.
Песак се насипа у влажном стању. Испуна испод, са бочних страна и изнад цеви (до горње ивице гасовода) мора се пажљиво и добро ручно набијати и у мањим слојевима.
 $/ 0,50 \times (0,10 + 0,10 + 0,10) = 0,15 \text{ m}^3/\text{m} /$
Обрачун се врши по м рова стварно насутог и збијеног песка.
m' 275.00
- 4 **РАЗАСТИРАЊЕ ПЕСКА**
Набавка, превоз и разастирање песка у рову у слоју од 15 cm око PE цеви за гас.
Песак се насипа у влажном стању. Испуна испод, са бочних страна и изнад цеви (до горње ивице гасовода) мора се пажљиво и добро ручно набијати и у мањим слојевима.
 $/ 0,50 \times (0,15 + 0,10 + 0,15) = 0,20 \text{ m}^3/\text{m} /$
Обрачун се врши по m рова стварно насутог и збијеног песка.
m' 7.00
- 5 **ЗАТРПАВАЊЕ РОВА**
Затрпавање рова машинским и/или ручним путем у слојевима 20-30 cm материјалом из ископа са набијањем. Насути материјал мора бити ситан, без грудви, смрзнутих или оштрих комада. Сваки слој посебно се набија ручно а завршни слој вибро плочама до потребне збијености. На 30 cm од горње ивице рова треба поставити жуту упозоравајућу траку (у свему према пројекту), а затим попунити ров до коте носећег слоја тротоара.
 $/ 0.50 \times 0.65 = 0.35 \text{ m}^3/\text{m} /$
Обрачун се врши по м затрпаног и набијеног рова
m' 275.00
- 6 **ЗАТРПАВАЊЕ РОВА КАМЕНОМ СИТНЕЖИ**
Затрпавање рова машинским и/или ручним путем у слојевима 20-30 cm шљунком/каменом ситнежи са набијањем. Насути материјал мора бити ситан и без смрзнутих комада. Сваки слој посебно се набија ручно а завршни слој вибро плочама до потребне збијености. На деловима испод саобраћајница захтева се збијеност MS 250-500. На 30 s од горње ивице рова треба поставити жуту упозоравајућу траку (у свему према пројекту) а затим попунити ров до коте носећег слоја коловозне конструкције. У цену је урачуната набавка, транспорт и уградња шљунка/камене ситнежи.
 $/ 0.50 \times 0.75 = 0.4 \text{ m}^3/\text{m} /$
Обрачун се врши по м затрпаног и набијеног рова.
m' 7.00
- 7 **НАБАВКА И УГРАДЊА ТИПСКИХ ОЗНАКА ГАСНЕ МРЕЗЕ У БЕТОНУ/КОЛОВОЗУ**
Набавка типских ознака гасне мрезе од месинга/бронзе дебљине 6 mm (120x75) са натписом "ГАСОВОД" и стрелицом.
Обрачун се врши по комаду набављене ознаке.
ком 3.00

- 8 ИСКОП РАДНЕ ЈАМЕ 1,2/1,2/1,5
 Машински и/или ручни ископ радне јаме (нише) у земљи III и IV категорије (на местима где се врши варење цеви гасовода) димензије 1,2 x 1,2 x 1,5.
 У цену је урачунат ископ, планирање дна рова, затрпавање радне јаме и одвоз вишка материјала.
 / 1,2 x 1,2 x 1,5 = 2,16 m³/ком /
 Обрачун се по комаду радне јаме.
 ком 2.00
- 9 ОДВОЗ ВИШКА МАТЕРИЈАЛА
 Одвоз вишка ископаног материјала камионом на градску депонију, са уговором, истоваром и грубим планирањем.
 Обрачун се врши по m³ однетог материјала, у самониклом стању.
 m³ 160.00
- 10 НАБАВКА ТРАКЕ УПОЗОРЕЊА
 Набавка пластичне жуте упозоравајуће траке са натписом "ГАСОВОД".
 Обрачун се врши по m¹
 набављене траке. m¹ 282.00
- 11 СНИМАК ИЗВЕДЕНОГ СТАЊА
 Геодетско снимање изведеног стања гасне мреже са израдом теренских скица и теренских записника аналитичких вредности резултата мерења са срачунатим вредностима детаљних тачака (x,y,z), а према закону о државном премеру и катастру водова и подземних објеката.
 Обрачун се врши по m¹ трасе гасовода.
 m¹ 282.00
- 12 ИЗРАДА ПРОЈЕКТА ИЗВЕДЕНОГ СТАЊА
 Израда пројекта изведеног стања гасне мреже. Пројекат изведеног стања садржи:
 - геодетске подлоге са унетом трасом изведеног гасовода, бројевима снимљених детаљних тачака и ознакама снимљених подужних профила а према закону о државном премеру и катастру водова и подземних објеката
 - подужни и попречни профил трасе на свим карактеристичним местима укрштања трасе гасовода са другим инсталацијама и саобраћајницама
 - списак срачунатих вредности снимљених детаљних тачака
 - потврда надлежне организације о постигнутој збијености насутог материјала на прелазима саобраћајница и тротоара
 - сагласност пројектанта на све измене у пројекту
 Обрачун се врши по m¹ трасе гасовода.
 m¹ 282.00

УКУПНО ПОД Б:

Ц. ИЗМЕШТАЊЕ ДЕЛАГРАДСКЕ ГАСОВОДНЕ МРЕЖЕ

1 ИСКОП РОВА

Ручни (машински) ископ рова у земљи III-IV категорије за каналске ровове. Бочне стране рова морају бити вертикалне а дно рова испланирано и без чврстих материја (камење, шут и сл.). При ископу обратити пажњу на подземне инсталације с тим да се у близини и око истих ископ врши ручним путем. Ископану земљу избацити са једне стране рова на удаљеност од 1,0 m од горње ивице рова. Димензије рова су до носећег слоја конструкције тротоара (коловоза).

Обрачун се врши по m ископаног рова.

ров 1.0x0.4 = 0.5 m³/m` m` 150.00

ров 1.2x0.5 = 0.6 m³/m` m` 30.00

2 ПЛАНИРАЊЕ ДНА РОВА

Грубо и фино планирање дна рова извршити ручним или машинским путем. При томе водити рачуна о пројектованим kotaма.

Обрачун по m². m² 90.00

3 РАЗАСТИРАЊЕ ПЕСКА

Набавка, превоз и разастирање песка у рову у слоју од 10 cm око цеви. Песак се насипа у влажном стању. Испуна испод, са бочних страна и изнад цеви (до горње ивице гасовода) мора се пажљиво и добро ручно набијати и у мањим слојевима.

/ 0,50 x (0,10 + 0,15 + 0,10) = 0,20 m³/m1 /

Обрачун се врши по m рова стварно насутог и збијеног песка.

m' 150.00

4 РАЗАСТИРАЊЕ ПЕСКА

Набавка, превоз и разастирање песка у рову у слоју од 15 cm око цеви. Песак се насипа у влажном стању. Испуна испод, са бочних страна и изнад цеви (до горње ивице гасовода) мора се пажљиво и добро ручно набијати и у мањим слојевима.

/ 0,50 x (0,15 + 0,15 + 0,15) = 0,22 m³/m1 /

Обрачун се врши по m рова стварно насутог и збијеног песка.

m' 30.00

5 УГРАДЊА ТРАКЕ

УПОЗОРЕЊА

Набавка и постављање на 30 cm од горње ивице цеви пластичне жуте упозоравајуће траке са ознаком „гасовод“, а затим попунити ров до краја.

Обрачун по m'.

m' 180.00

- 6 ЗАШТИТА ПОДЗЕМНИХ ИНСТАЛАЦИЈА
Набавка, заштита и постављање челичних заштитних цеви на местима где долази до укрштања гасовода са другим инсталацијама где не могу да се испоштују минимално дозвољена одстојања.
Обрачун по kg. kg 130.00
- 7 ЗАТРПАВАЊЕ РОВА
Затрпавање ровова ручно и механички у слојевима од $d=20-30$ cm са материјалом из ископа. Насути материјал око саме цеви мора бити ситан и без грудви. Сваки слој се посебно набија плочама до потребне збијености. На деловима испод саобраћајница захтева се збијеност $M_s=25-50$ МРа.
Обрачун по m^3 .
ров $0.65 \times 0.4 = 0.0.26$ m` 150.00
ров $0.75 \times 0.5 = 0.4$ $m^3/m`$ m` 30.00
- 8 ОДВОЗ ВИШКА МАТЕРИЈАЛА
Одвоз вишка ископаног материјала камионом на градску депонију, са утоваром, истоваром и грубим планирањем .
Обрачун по m^3 у самониклом стању.
m3 40.00
- 9 НАБАВКА И УГРАДЊА ТИПСКИХ ОЗНАКА ГАСНЕ МРЕЗЕ У БЕТОНУ/КОЛОВОЗУ
Набавка типских ознака гасне мреже од месинга/бронзе дебљине 6 mm (120x75) са натписом "ГАСОВОД" и стрелицом.
Обрачун се врши по комаду набављене ознаке.
ком 3.00
- 10 СНИМАЊЕ ИЗВЕДЕНОГ СТАЊА СНИМАК ИЗВЕДЕНОГ СТАЊА
Геодетко снимање изведеног стања гасне мреже са израдом теренских скица и теренских записника аналитичких вредности резултата мерења са срачунатим вредностима детаљних тачака (x,y,z), а према закону о државном премеру и катастру водова и подземних објеката.
Обрачун се врши по m^1 трасе гасовода.
m' 180.00
- 11 ИЗРАДА ПРОЈЕКТА ИЗВЕДЕНОГ СТАЊА

Израда пројекта изведеног стања гасне мреже. Пројекат изведеног стања садржи:

- геодетске подлоге са унетом трасом изведеног гасовода, бројевима снимљених детаљних тачака и ознакама снимљених подужних профила а према закону о државном премеру и катастру водова и подземних објеката
- подужни и попречни профил трасе на свим карактеристичним местима укрштања трасе гасовода са другим инсталацијама и саобраћајницама
- списак срачунатих вредности снимљених детаљних тачака
- потврда надлежне организације о постигнутој збијености насутог материјала на прелазима саобраћајница и тротоара
- сагласност пројектанта на све измене у пројекту

Обрачун се врши по m1 трасе гасовода.

m' 180.00

УКУПНО ПОД Ц:

РЕКАПИТУЛАЦИЈА ГРАЂЕВИНСКИХ РАДОВА

**А. ПРИПРЕМНИ
РАДОВИ**

Б. ИЗМЕШТАЊЕ ДЕЛА ДИСТРИБУТИВНЕ ГАСОВОДНЕ

Ц. ИЗМЕШТАЊЕ ДЕЛА ГРАДСКЕ ГАСОВОДНЕ МРЕЖЕ

УКУПНО:

НАПОМЕНА

Позиције уређења и обележавања градилишта нису урачунате у предмеру, јер су наведене позиције саставни део предмера изградње саобраћајнице.

Позиције рова (ископ и затрпавање) рачунате су од дна рова до коте носећег слоја новопроектване саобраћајнице/тротоара. Гасовод мора бити положен на минимум 1.0m од горње ивице цеви до коте завршног слоја тротоара, односно на минимум 1.35 m од горње ивице цеви до коте завршног слоја саобраћајнице

У овом случају рачунато је да је конструкција тротоара 0.3 m, тј. конструкција коловоза 0.45 m.

2. ПРЕДМЕР И ПРЕДРАЧУН - машински радови

ДИСТРИБУТИВНА ГАСОВОДНА МРЕЖА "Индустријска 1" Ћуприја

А. Набавка и монтажа и сав потрошни материјал

1. Цеви за гасоводе од полиетилена PE80 или бољег квалитета; SRPS EN1555, следећих карактеристика:

ознака	квалитет	димензије	кол. (m)	ед.цена (дин)	укупно (дин)
PEC	S5	90 x 8.2	285		

2. Челична бешавна цев према SRPS EN10220

ознака	материјал	димензије	кол.(m)	јед. цена	укупно
	L245	ø168,3x4.5	30		
	L245	ø60,3x2.9	150		

3. Лук хамбуршки 90°, R=1,5D, према SRPS EN 10253-2:

ознака	материјал	димензије	ком.	јед. цена	укупно
	L245	ø60,3x2.9	4		

4. Лук хамбуршки 45°, R=1,5D, према SRPS EN 10253-2:

ознака	материјал	димензије	ком.	јед. цена	укупно
	L245	ø60,3x2.9	6		

5. Т комад асиметричан, према SRPS EN 10253-2:

ознака	материјал	димензије	ком	јед. цена	укупно
	L245	ø168,3/ø114,3	1		

6. Концентрични редуцир, према SRPS EN 10253-2:

ознака	материјал	димензије	ком	јед. цена	укупно
	L245	ø114,3/ø60,3	1		

7. Заштита подземног дела гасовода - хидроизолациони премаз

1	јед. цена	укупно
5		

8. Заштита подземног дела гасовода , хидроизолациона трака и механичка заштитна трака

m2	јед. цена	укупно
110		

9. Радиографско испитивање заварених спојева (100%)

ком.	јед. цена	укупно
35		

ФИТИНЗИ према SRPS G.C6.662

1. Спојнице за електрофузионо заваривање

ознака	квалитет	ком.	д. цена (дин)	укупно (дин)
SPG-90	S5	20		

2. Колено под углом од 900 за електрофузионо спајање

ознака	квалитет	ком.	д. цена (дин)	укупно (дин)
KOS90-90	S5	5		

3. Колено под углом од 450 за електрофузионо спајање

ознака	квалитет	ком.	д. цена (дин)	укупно (дин)
KOS45-90	S5	4		

10. Монтажа дистрибутивне гасне мреже са стручном и помоћном радном снагом, укључујући потребан алат и помоћни материјал.

укупно

11. Спољни и унутрашњи транспорт елемената дистрибутивне мреже укључујући и потребан алат и помоћни материјал

укупно

Укупно под А:

Б. Припремно-завршни радови

- отварање градилишта,
- испитивање комплетне инсталације на чврстоћу и непропусност према захтеваним техничким условима ,са записником ИРК
- рашчишћавање градилишта.
- технички преглед и примопредаја радова,
- израда пројекта изведеног стања и друге документације по захтеву надзорног органа или инвеститора
- неутрализација умртвљеног гасовода продувавањем
- испуштање и поновно пуњење природним гасом гасовода Јужни крак и прикључење.

Укупно под Б:

ДИСТРИБУТИВНА МРЕЖА (А+Б)-УКУПНО(дин):

РЕКАПИТУЛАЦИЈА - ИЗМЕШТАЊЕ ГАСОВОДА

1. ГРАЂЕВИНСКИ РАДОВИ

2. МАШИНСКИ РАДОВИ

УКУПНО БЕЗ ПДВ-А:

ПДВ 20%: _____

УКУПНО СА ПДВ-ОМ:

РЕКАПИТУЛАЦИЈА

1. ГРАЂЕВИНСКИ РАДОВИ

2. В+К РАДОВИ

3. ЕЛЕКТРИКА

4. МАШИНСКИ РАДОВИ

УКУПНО
ПДВ 20%
СВЕ УКУПНО

2.4.2. Технички опис

Основа за пројектовање:

Документациона основа за израду Главног пројекта

-идејно решење саобраћајнице

-План генералне регулације Туприје

-План детаљне регулације индустријске зоне Туприја

Регулатива (закони, прописи, стандарди)

-Закон о планирању и изградњи(Службени гласник РС бр.47/03 и 34/06)

-Методологија пројектовања путева ГФ Бгд.1993

-Закон о путевима(Службени гласник СРС бр. 46/91,52/91,53/93,67/93,48/94)

-Стандарди-ЈУС-еви

Постојеће стање:

На локацији предвиђеној за изградњу II фазе саобраћајнице „Индустијска 1“, од раскрснице новопроектване саобраћајнице са Државним путем IIА реда бр.158 на стационажи 91+112, па до д.о.о. „МИП Процесне опреме“ у дужини од 400 м, постоји макадамски пут.

Новопроектвана саобраћајница на стационажи 0+000 до 0+400, пружа се на две катастарске парцеле к.п.бр. 5051 КО Ћуприја-град и к.п.бр.7344/1 КО Ћуприја-Ван

Пројекат:

Према плану детаљне регулације услов је да саобраћајница има две коловозне траке ширине по 3.5 м и пешачке стазе обострано по 2.0 м, са једноструким падом што је у пројекту испоштовано у потпуности.

Траса пута је готово равна, што ствара проблем одводњавања како атмосферске воде тако и фекалне, што је обрађено у посебном делу овог пројекта.

Новопроектвана саобраћајница је пројектована тако да нема већих усека и насипа, углавном је у засеку, те овакво решење пружа погодност код реализације објекта дуж трасе које не захтева велико издизање терена на коме се гради.

Ова саобраћајница је део источне обилазнице и треба је димензионисати за средње тежак саобраћај. Ово је градска саобраћајница са брзинама до 50 km/h, кривине се пројектују кружне без прелазница.

Код израде доњег строја пута неповољност је та што се траса пута поклапа са трасом бивше пруге па долази до неуједначеног попречног састава.

За овај пројекат, односно његову реализацију, није вршено геолошко истраживање.

Сву земљу из ископа одвести на градску депонију ради рекултивације исте.

Постељицу уваљати статичким ваљцима и жежевима тако да носивост износи око 1,8 Мра што је врло битно за следеће слојеве конструкције.

Тампон шљунка је предвиђен у слоју од 10-15 cm који и служи за компензацију евентуалних денивелација код ископа.

Све ровове за полагање инсталација извести са одвозом земље на депонију, ове затрпати тампоном од шљунка и извршити сабијање до збијености предвиђене за тај слој од 1,8 Мра.

Планирање и сабијање тампона урадити тако да носивост износи ME25 и одступање по висини не веће од 3 cm.

Камени агрегат од 0-63 нанети у једном слоју $d=20$ cm, разастрати, испланирати и сабити до збијености ME50.

Извршити уградњу ивичњака у слоју бетона. Ово је најосетљивији део посла где је потребна прецизност извођења како по правцу тако и висински. У зависности од временских услова извршити адекватну заштиту бетона а након тога извршити насипање каменог тампона од 0-31,5 у слоју од $d=15$ cm. Уз помоћ овог тампона извести пројектовани једноструки пад од 2,5%. Пожељно је наношење извршити финишером јер би се постигла довољна прецизност како у подужном тако и у попречном правцу.

Потребна носивост је ME70 која мора бити испоштована.

Горњи строј пута је пројектован двослојно односно ГНС 1 BNS 22 у слоју од $d=7$ cm и хабајући слој АВ 11 у слоју од $d=5$ cm.

Асфалтрске радове урадити финишером са пеглом довољне ширине да покрије целу површину.

Организација посла код асфалтирања хабајућег слоја треба да буде таква да нема прекида у асфалтирању ни по једном правцу.

Пре асфалтирања хабајућег слоја извршити контролу равности која не сме бити већа од ± 1 cm.

Израду тротоара урадити након изведених радова на инсталацијама и прикључцима.

Овим пројектом је предвиђена израда тротоара од асфалта АВ11 просечне дебљине $d=4,5$ cm на слоју каменог агрегата гранулације од 0-31 mm, $d=15$ cm, и слоју шљунка $d=10$ cm, са попречним падом од 2%.

Потребна збијеност за тампонски слој од каменог агрегата је 50 МПа

Саставио:

Владимир Марјановић , дипл. инж. грађ.



The image shows a blue circular professional stamp of the Engineering Chamber of Serbia. The text inside the stamp includes "ИНЖЕНЕРСКА КОМОРА СРБИЈЕ" at the top, "Владимир Ј. Марјановић" in the center, and "САОБРАЋАЈНИЦЕ" and "ОБОРНИ ПРОЈЕКТИРАЊЕ" at the bottom. A handwritten signature in blue ink is written over the stamp.

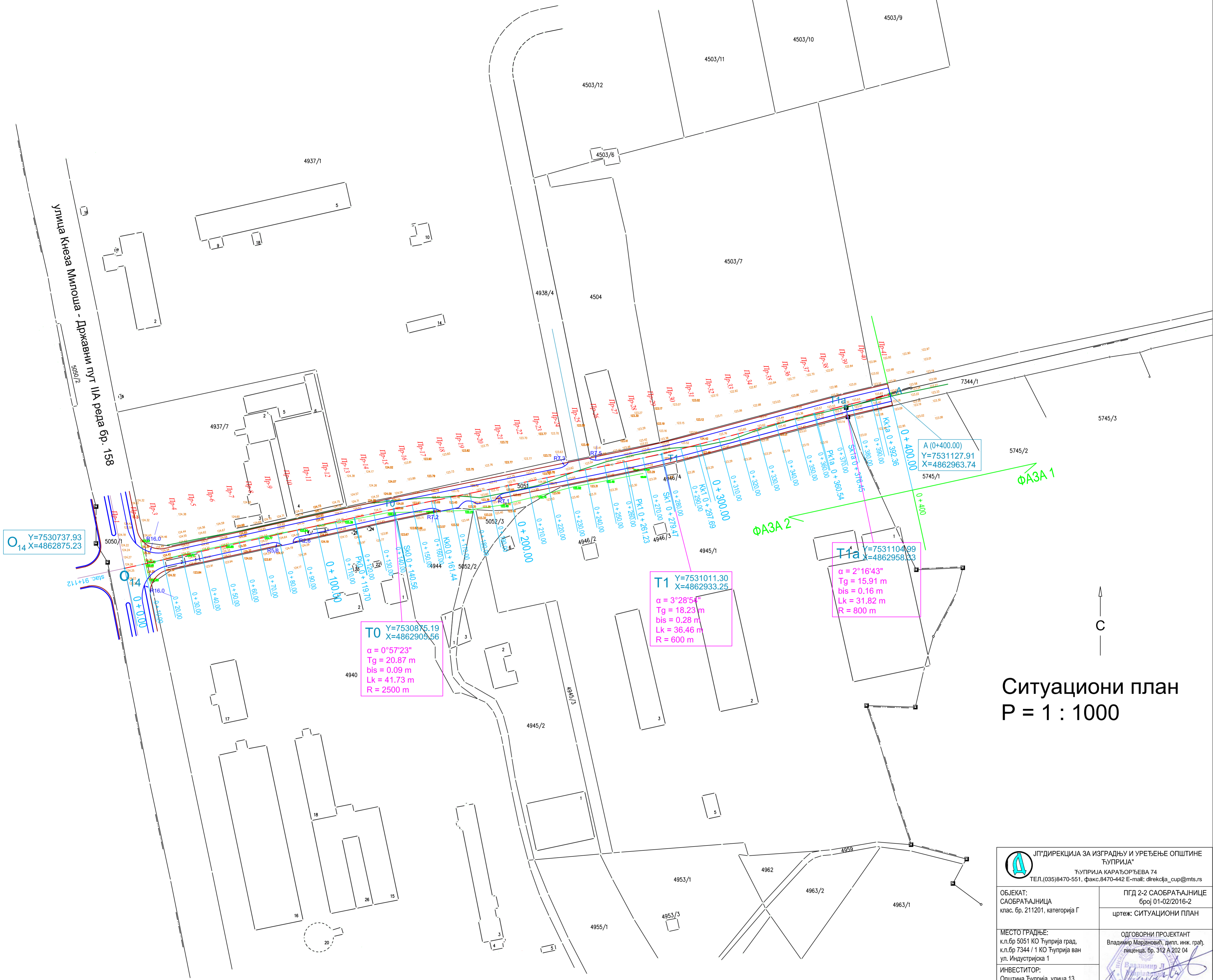

○ Y=7530737.93
14 X=4862875.23

T0 Y=7530875.19
X=4862903.56
α = 0°57'23"
Tg = 20.87 m
bis = 0.09 m
Lk = 41.73 m
R = 2500 m

T1 Y=7531011.30
X=4862933.25
α = 3°28'54"
Tg = 18.23 m
bis = 0.28 m
Lk = 36.46 m
R = 600 m

T1a Y=7531104.99
X=4862958.33
α = 2°16'43"
Tg = 15.91 m
bis = 0.16 m
Lk = 31.82 m
R = 800 m

A (0+400.00)
Y=7531127.91
X=4862963.74

Ситуациони план P = 1 : 1000

 <p>ЈП ДИРЕКЦИЈА ЗА ИЗГРАДЊУ И УРЕЂЕЊЕ ОПШТИНЕ ТУЗЛА</p> <p>ТУЗЛА КРАЈЕВИЋЕВА 74 ТЕЛ: (035) 8470-551, факс: 8470-442 E-mail: direkcija_cup@mts.rs</p>	
<p>ОБЈЕКАТ: САОБРАЋАЈНИЦА клас. бр. 211201, категорија Г</p>	<p>ПГД 2-2 САОБРАЋАЈНИЦЕ број 01-02/2016-2 цртеж: СИТУАЦИОНИ ПЛАН</p>
<p>МЕСТО ГРАДЊЕ: к.п.бр 5051 КО Тузла град, к.п.бр 7344 / 1 КО Тузла ван ул. Индустриска 1</p>	<p>ОДГОВОРНИ ПРОЈЕКТАНТ Владимир Марјановић, дипл. инж. грађ. лиценца. бр. 312 А 202 04</p>
<p>ИНВЕСТИТОР: Општина Тузла, улица 13. Октобар бр. 7</p>	<p>ИНВЕСТИТОР Општина Тузла, улица 13. Октобар бр. 7</p>
<p>датум: фебруар 2016</p>	<p>P=1:1000 број цртежа 2.6.1</p>

Подужни профил

P = 1 : 100 / 1000

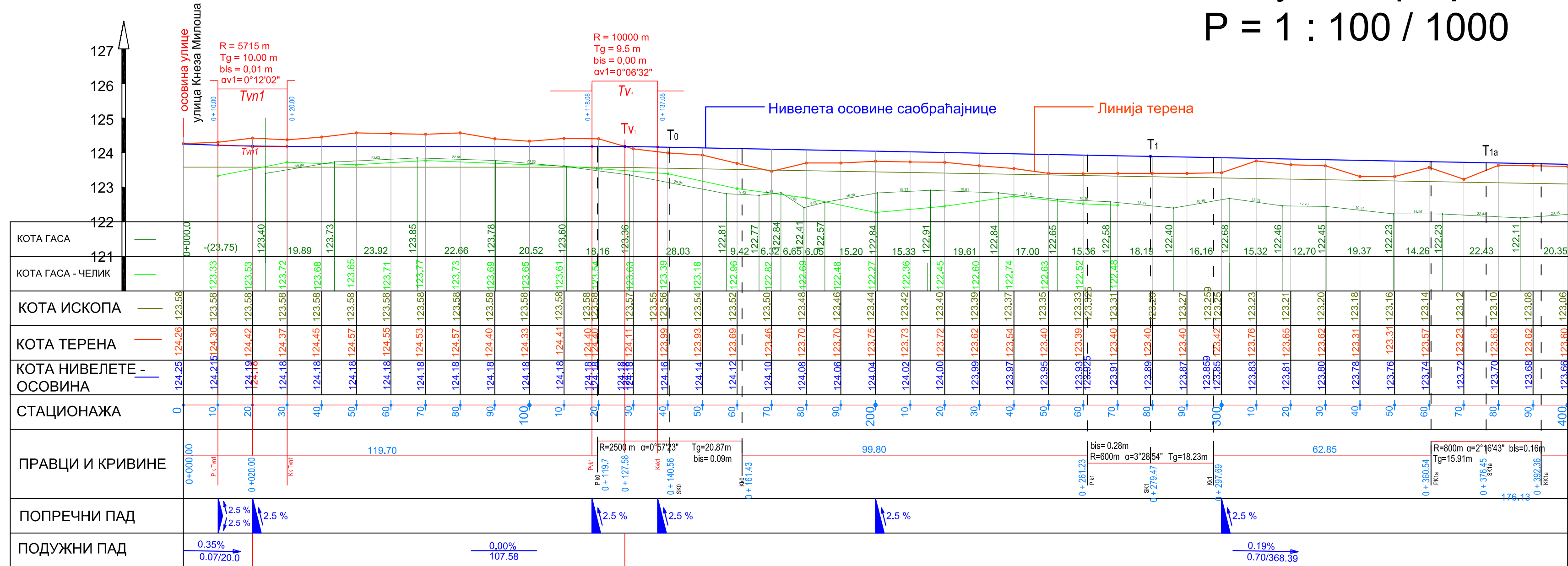



ЈП "ДИРЕКЦИЈА ЗА ИЗГРАДЊУ И УРЕЂЕЊЕ ОПШТИНЕ
ЋУПРИЈА"
ЋУПРИЈА КАРАЂОРЂЕВА 74
ТЕЛ. (035) 8470-551, факс. 8470-442 E-mail: direkcija_cup@mts.rs

ОБЈЕКАТ: САОБРАЋАЈНИЦА клас. бр. 211201, категорија Г	ПГД 2-2 САОБРАЋАЈНИЦЕ број 01-02/2016-2 цртеж: ПОДУЖНИ ПРОФИЛ
МЕСТО ГРАДЊЕ: к.п.бр 5051 КО Ћуприја град, к.п.бр 7344 / 1 КО Ћуприја ван ул. Индустијска 1	ОДГОВОРНИ ПРОЈЕКТАНТ Владимир Марјановић, дипл. инж. грађ. лиценца, бр. 312 А 202 04
ИНВЕСТИТОР: Општина Ћуприја, улица 13. Октобар бр. 7	
датум: фебруар 2016	P=1:100/1000 број цртежа 2.6.2

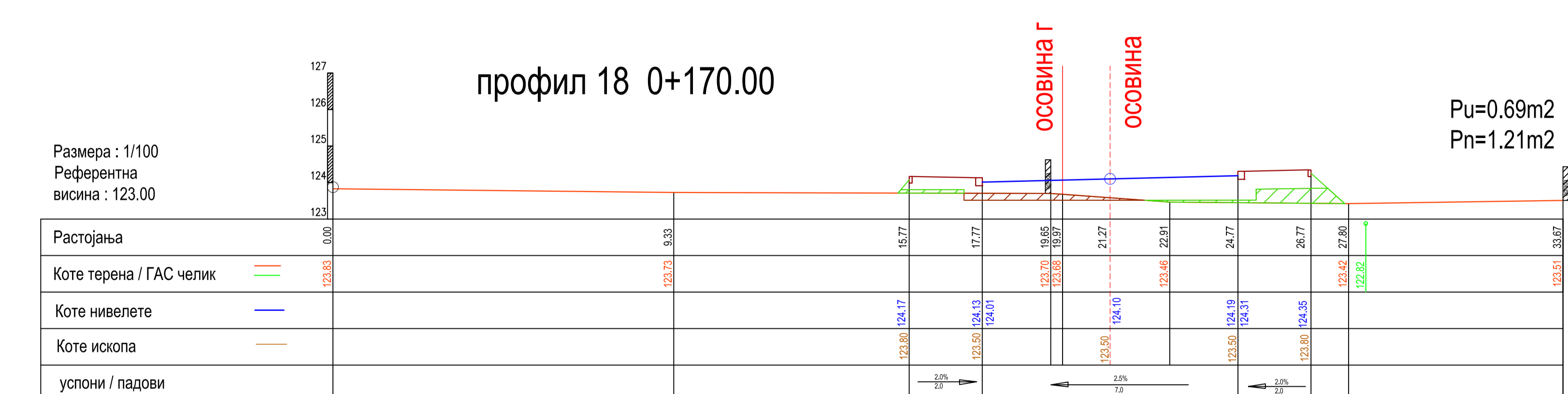
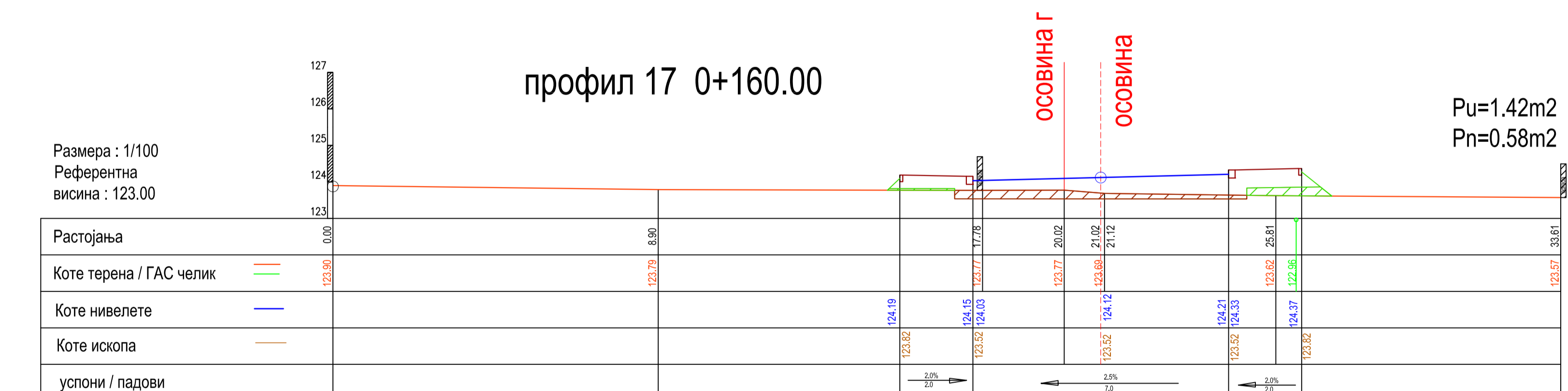
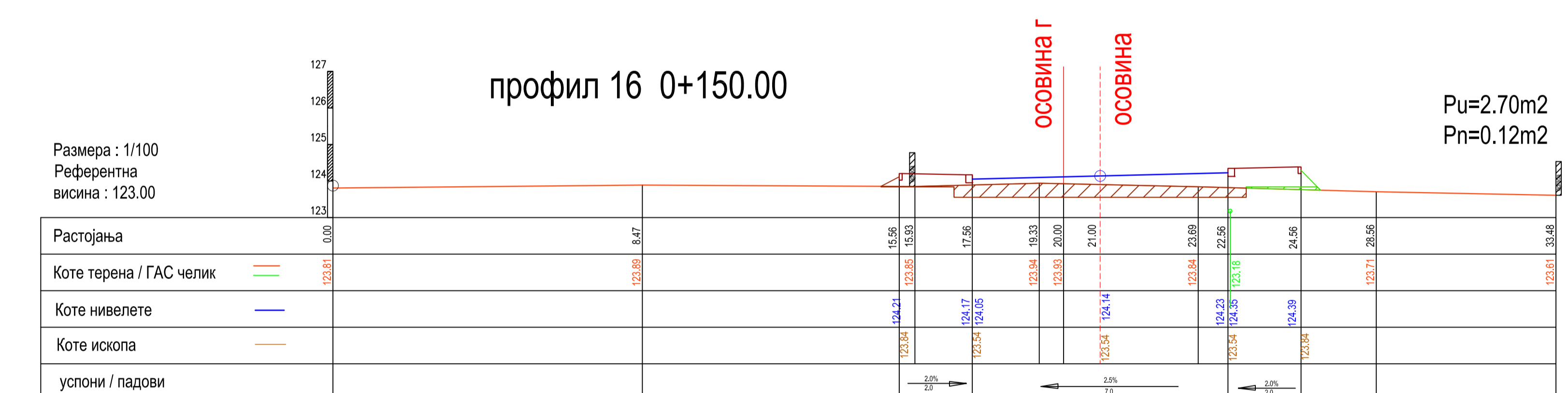
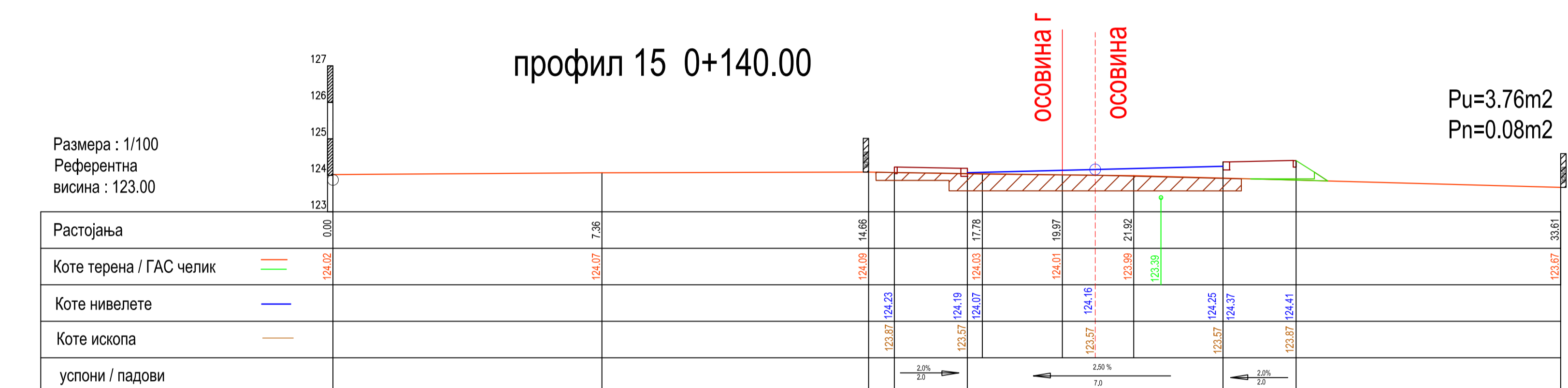
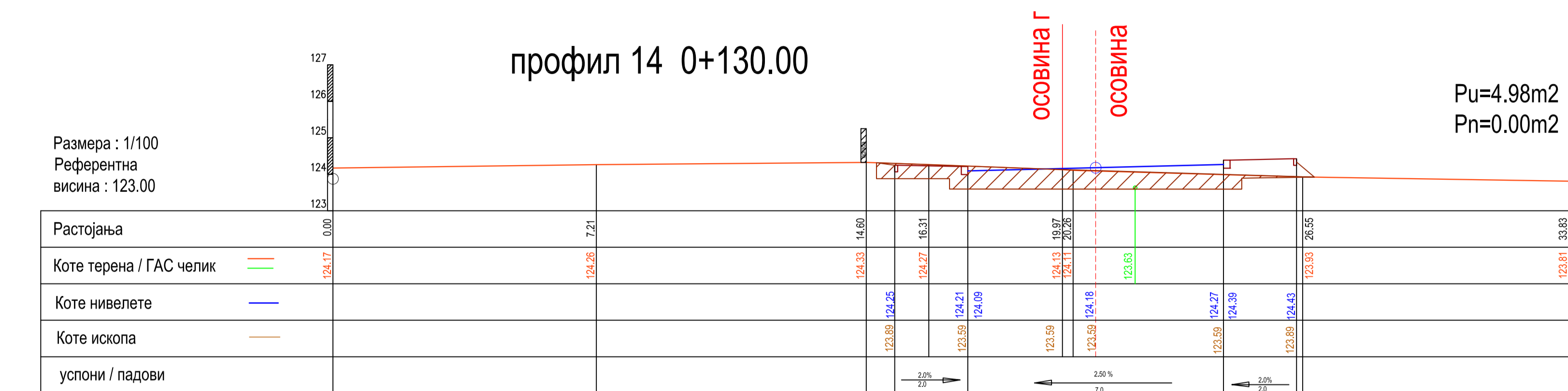
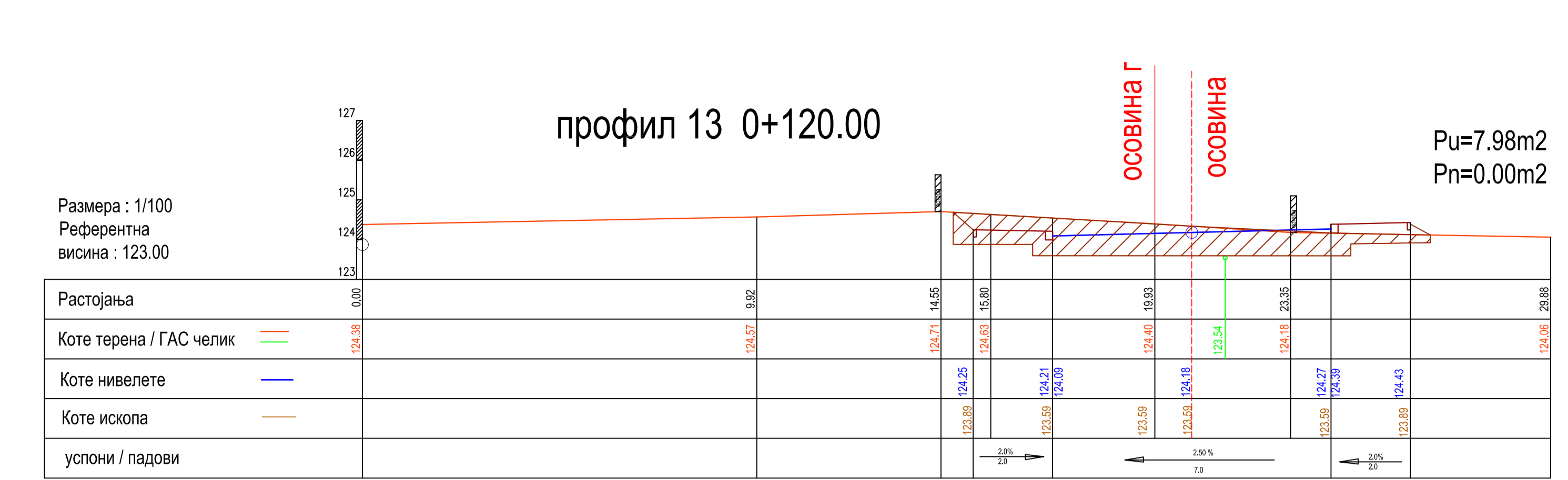
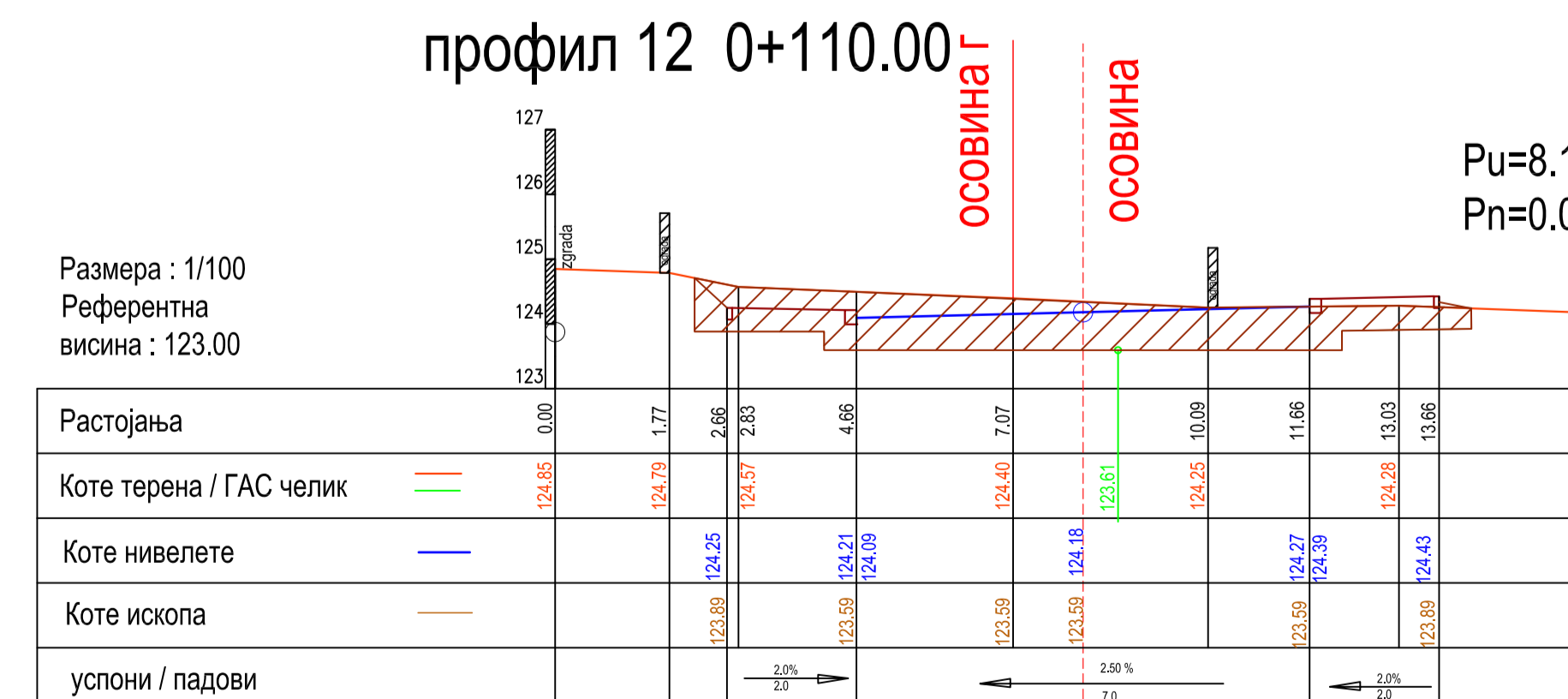
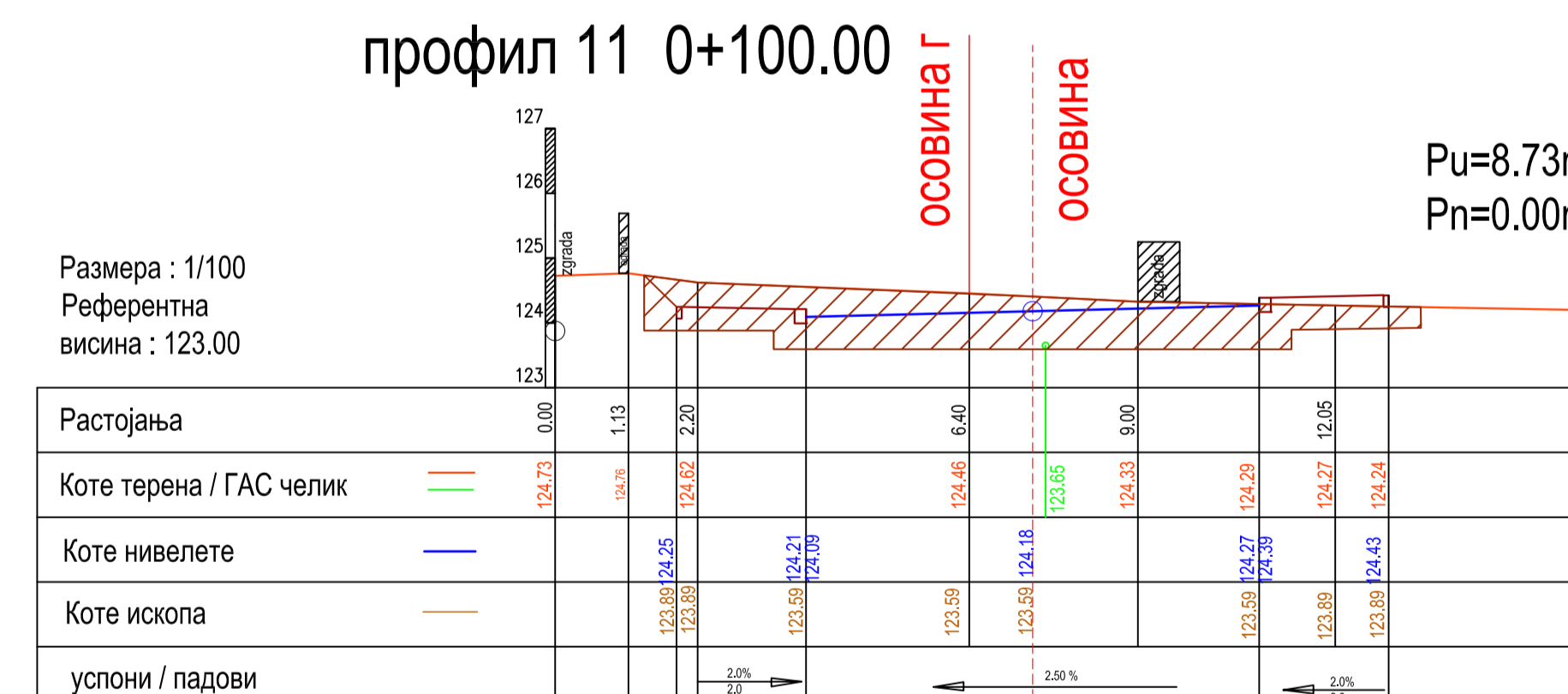
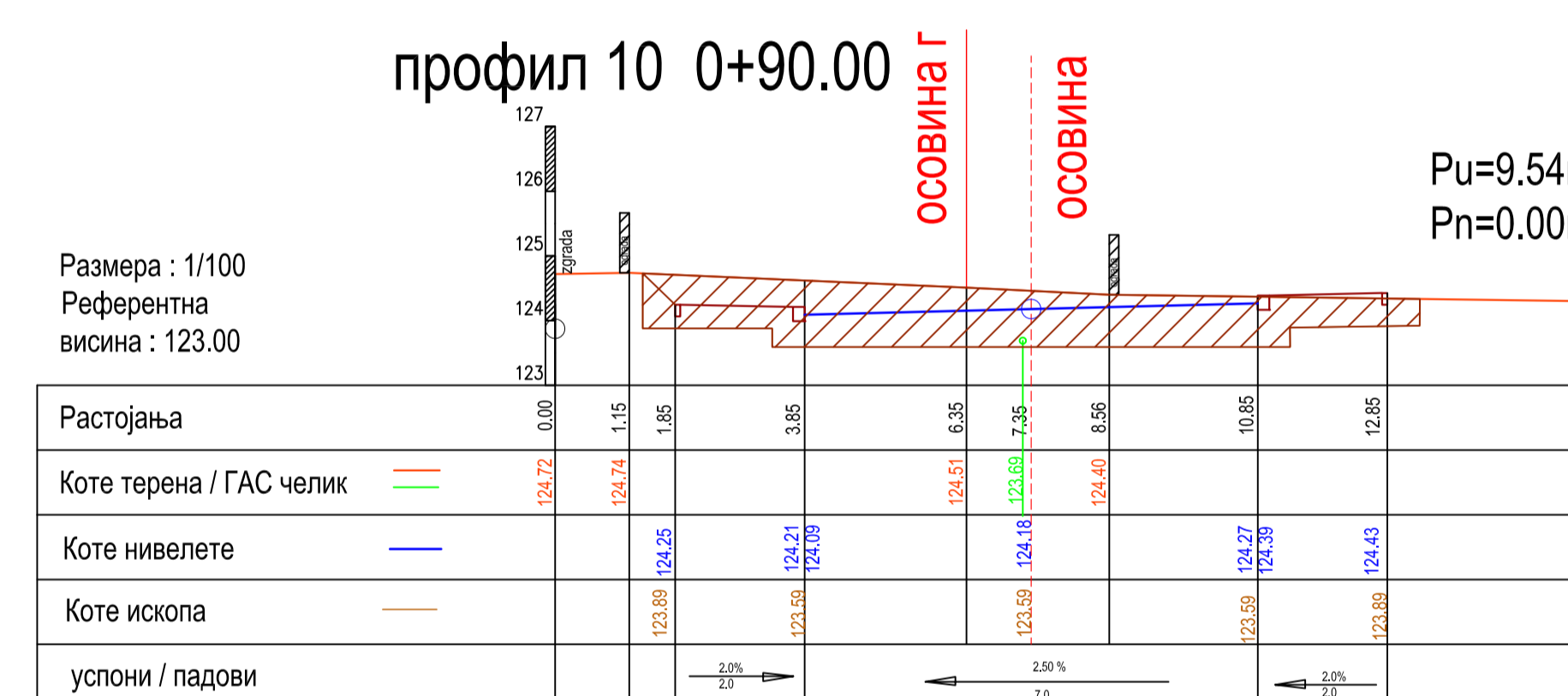
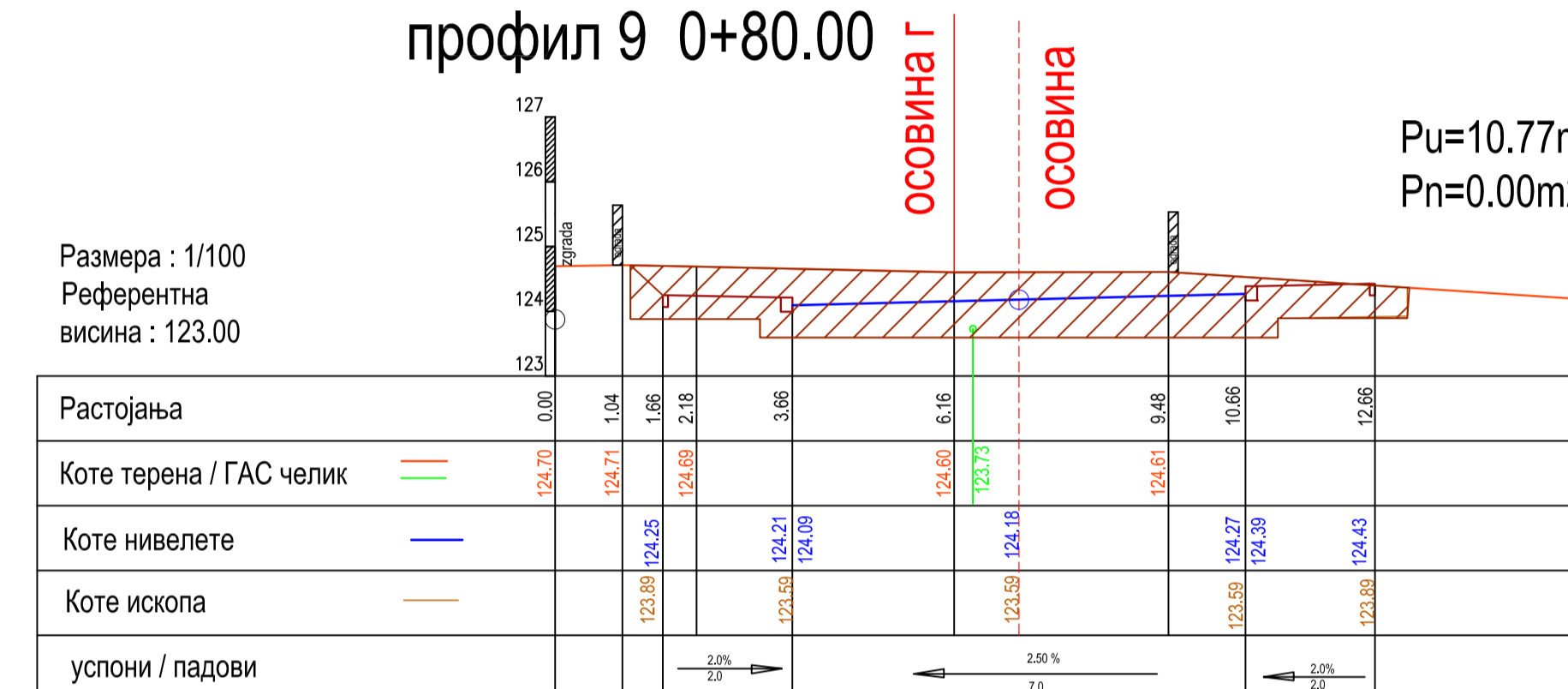
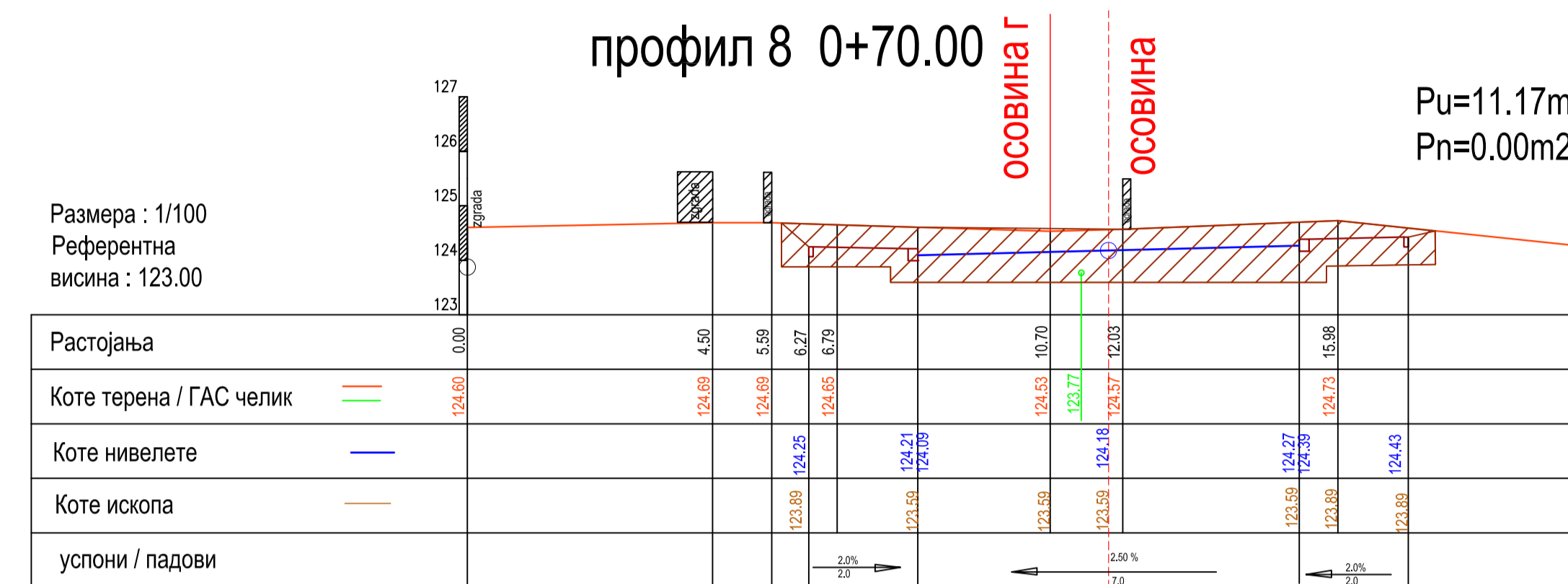
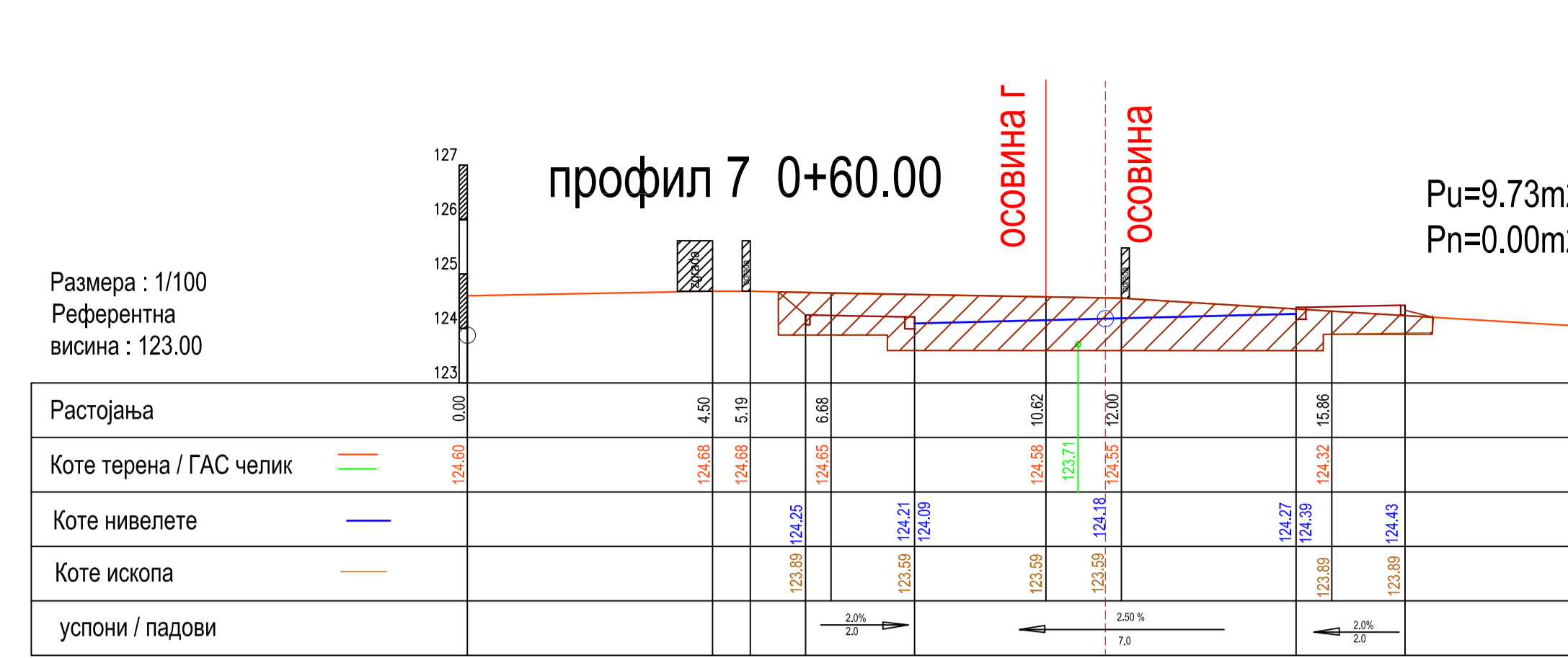
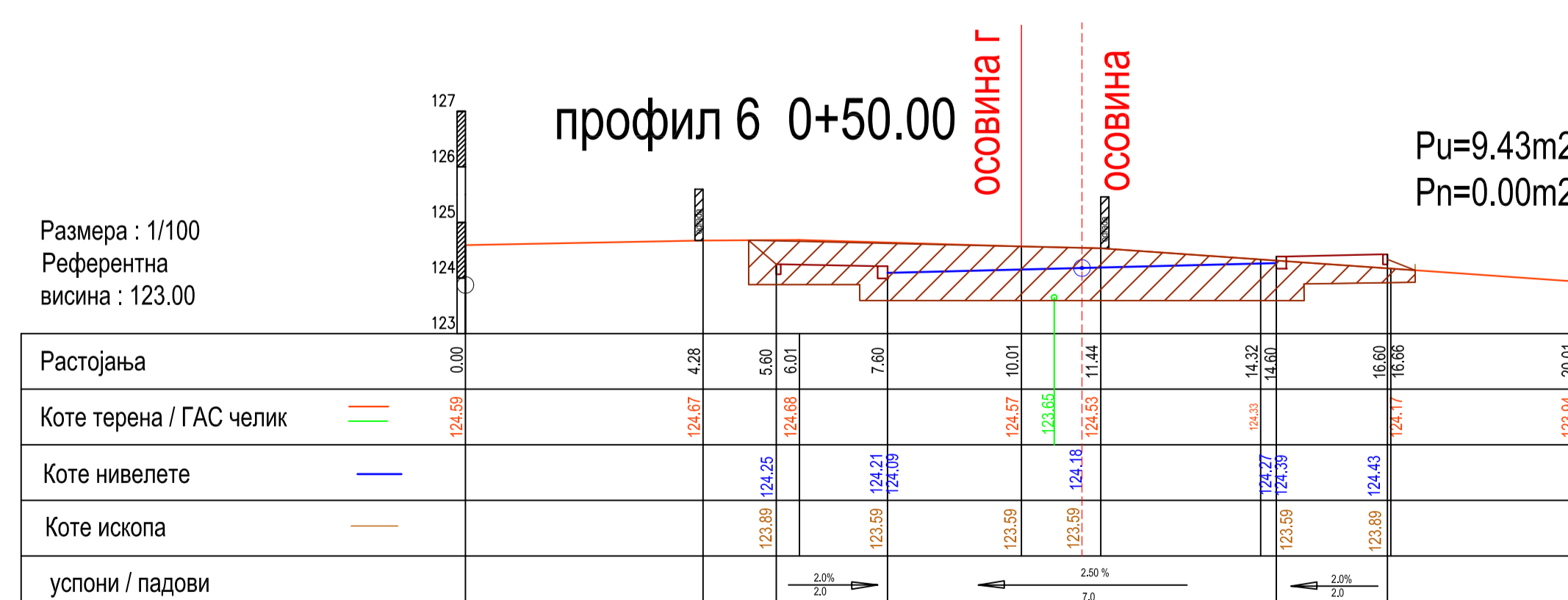
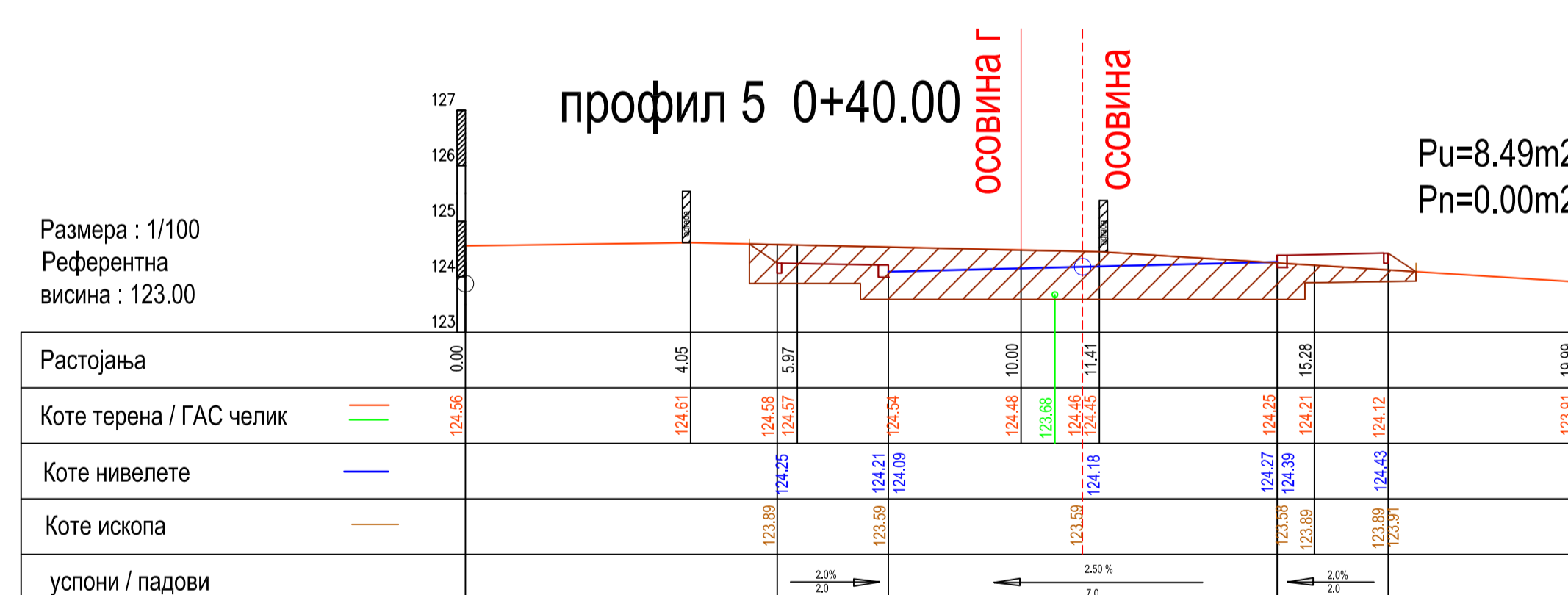
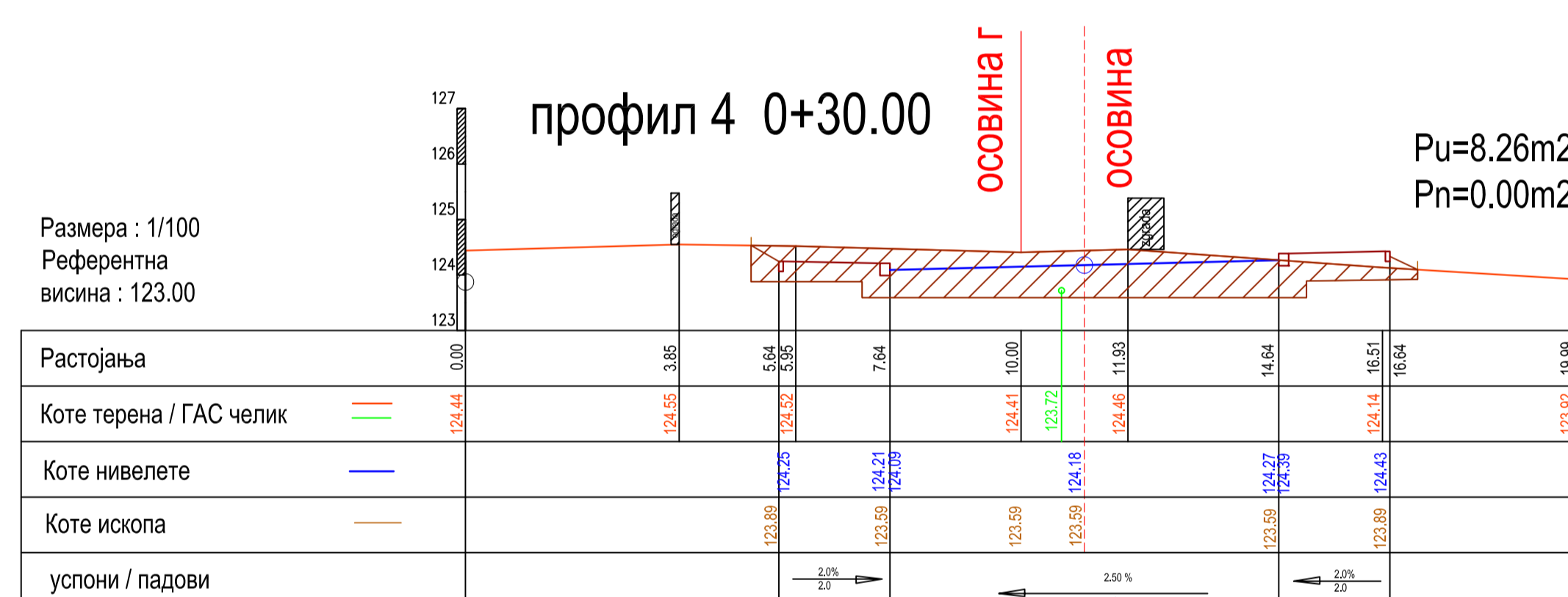
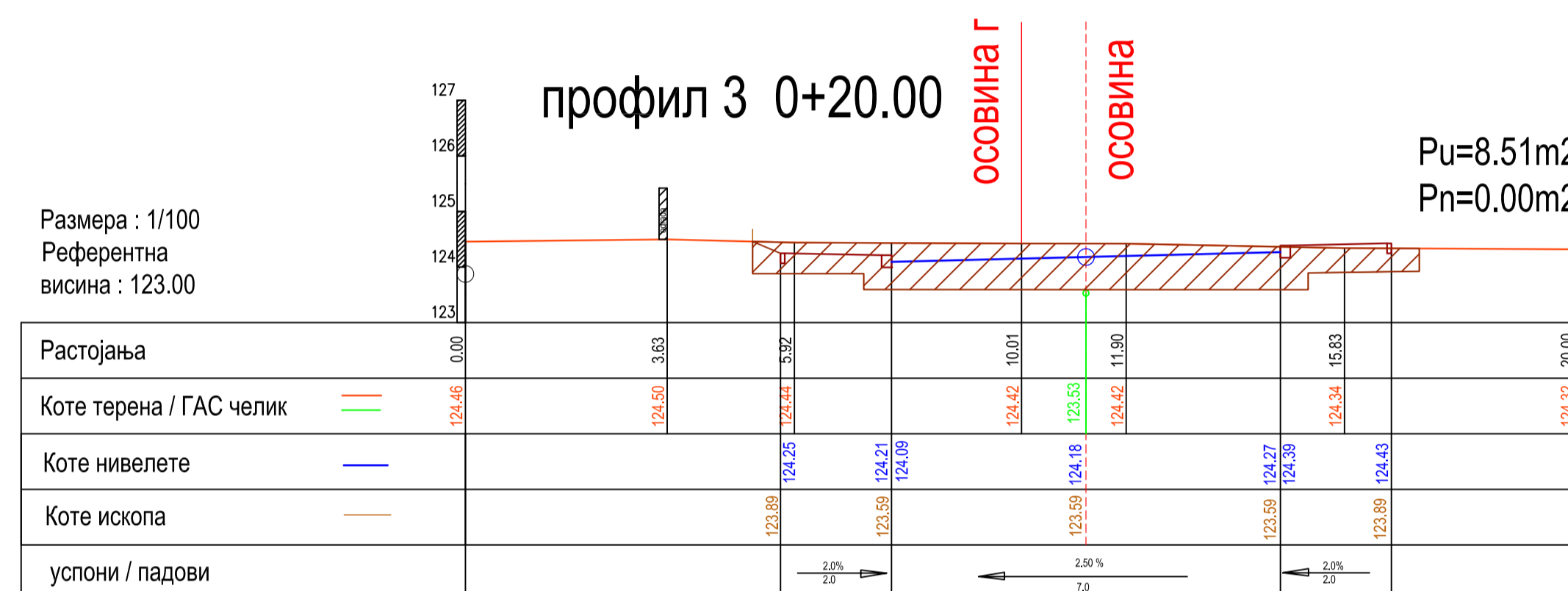
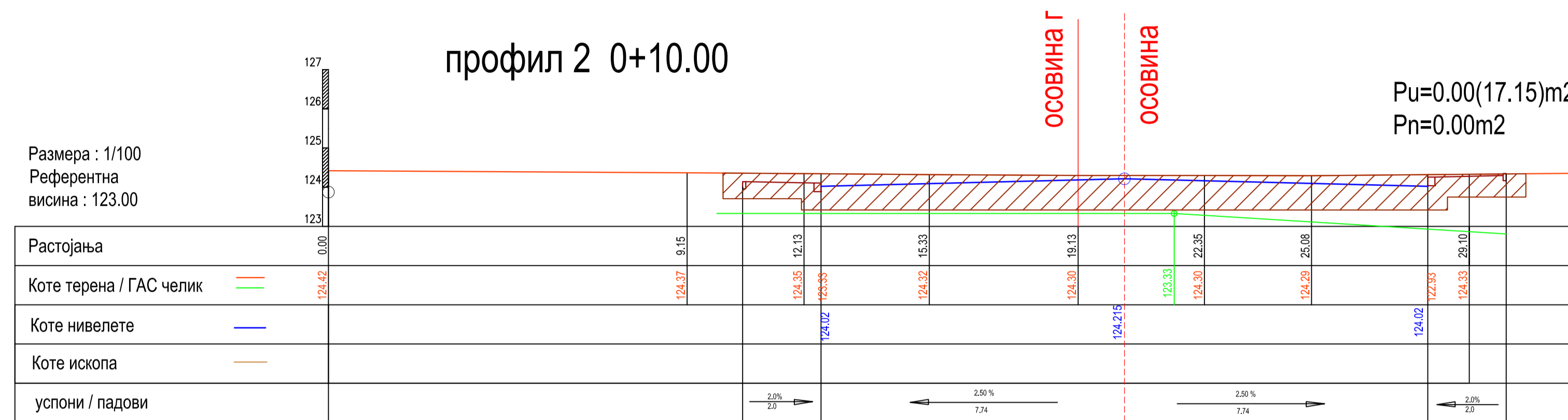
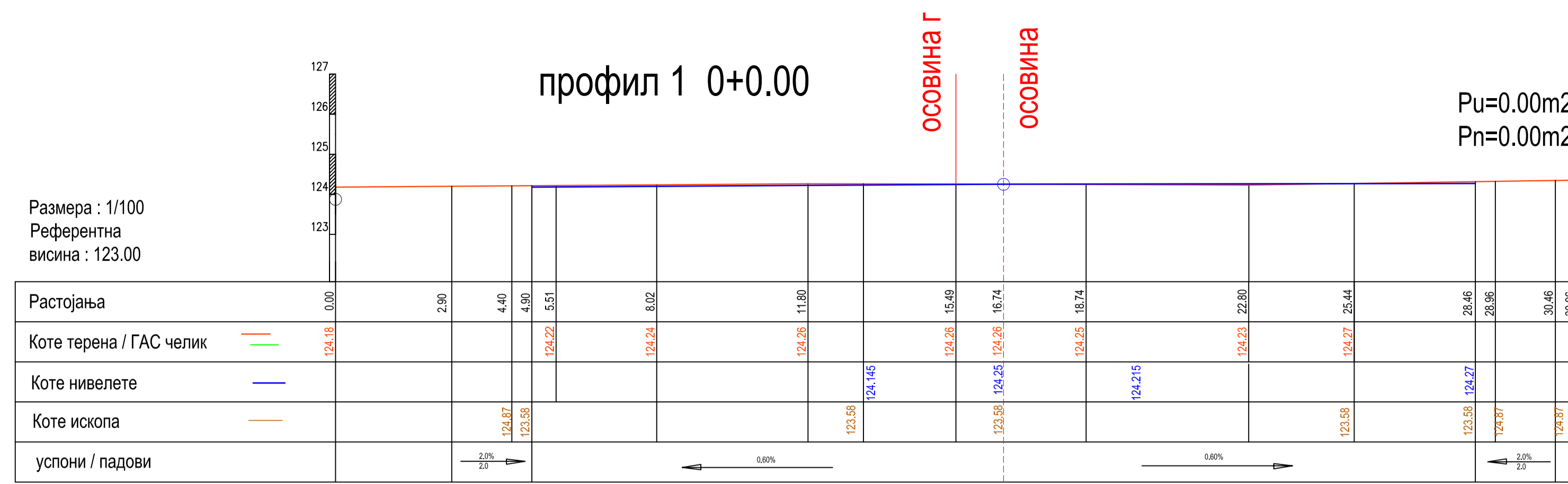

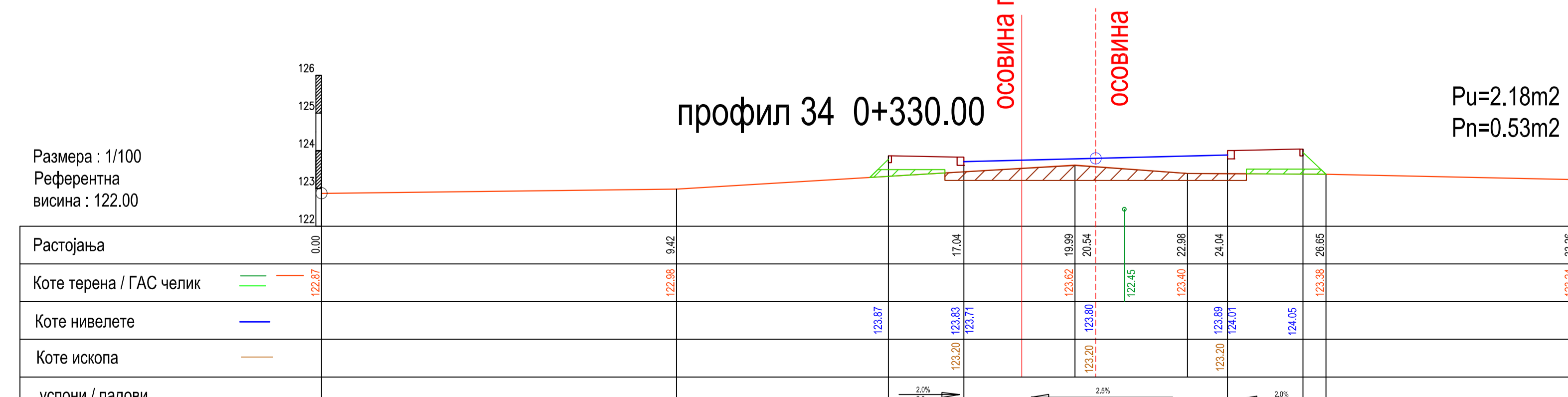
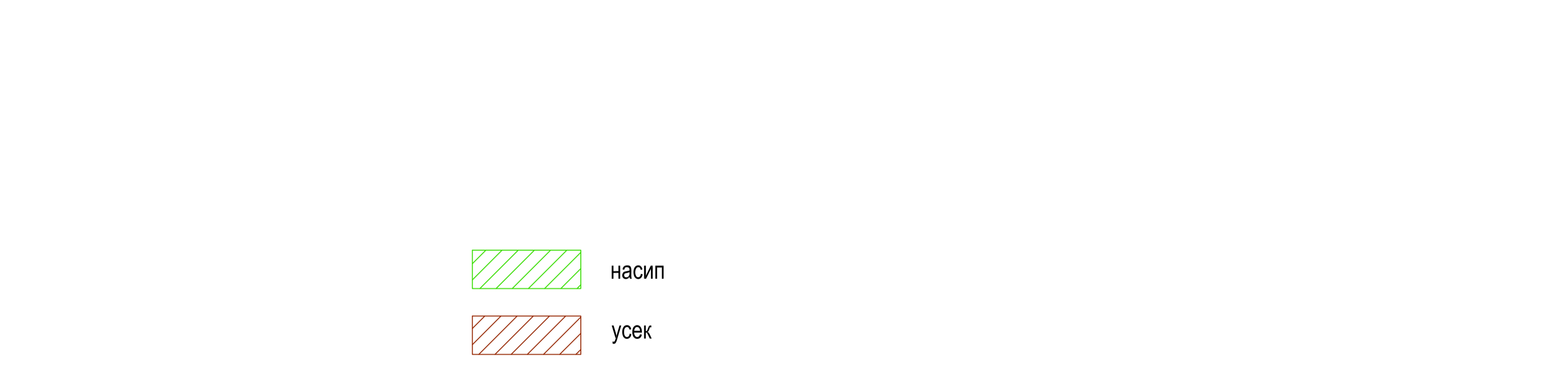
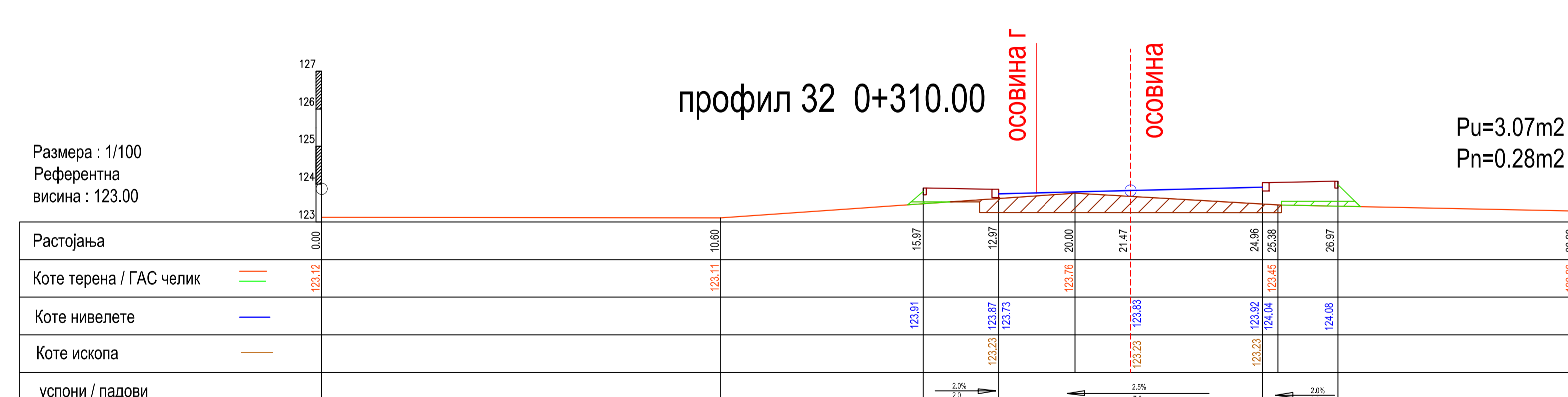
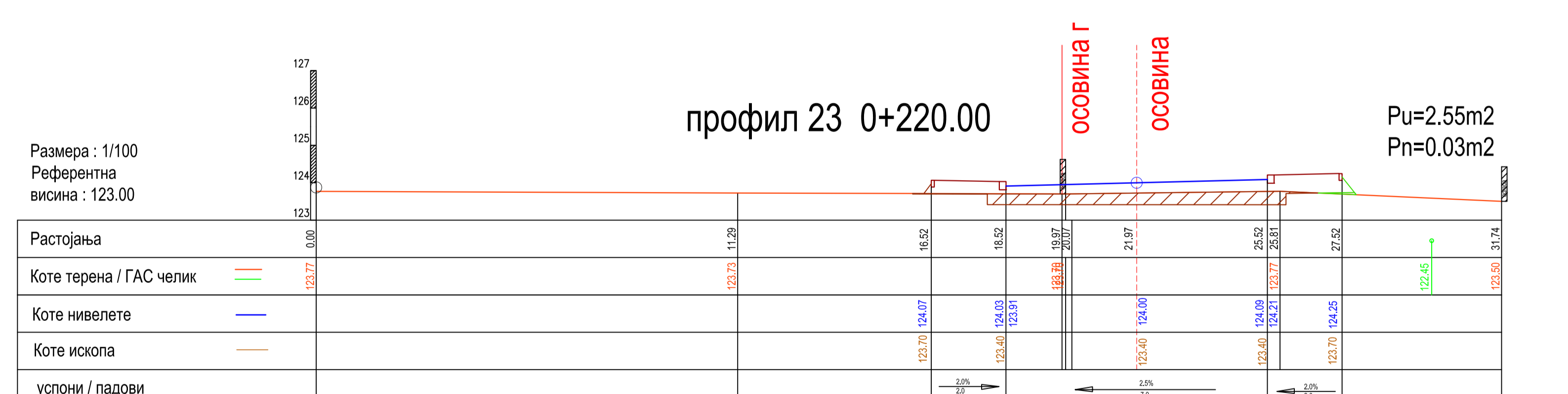
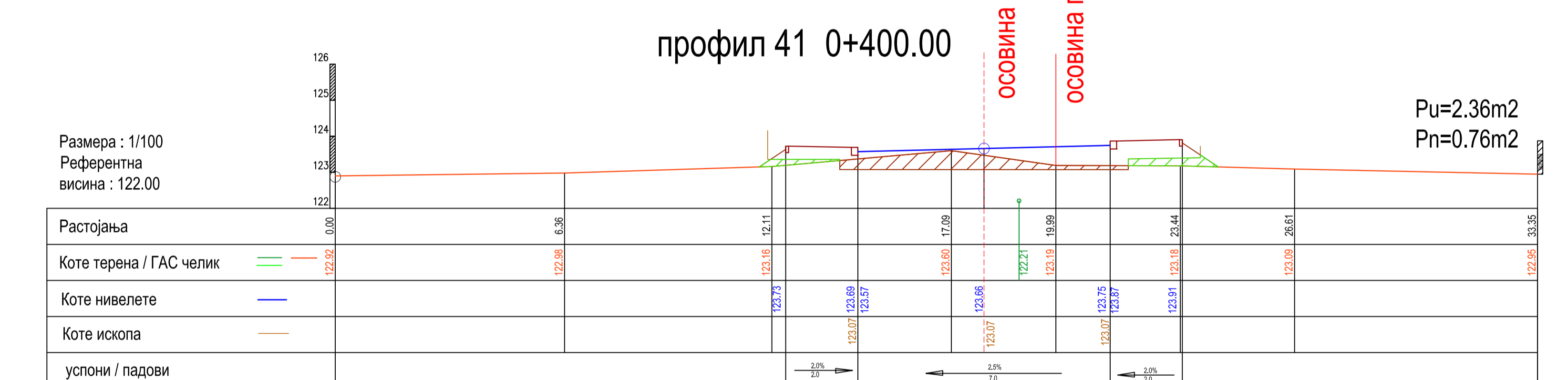
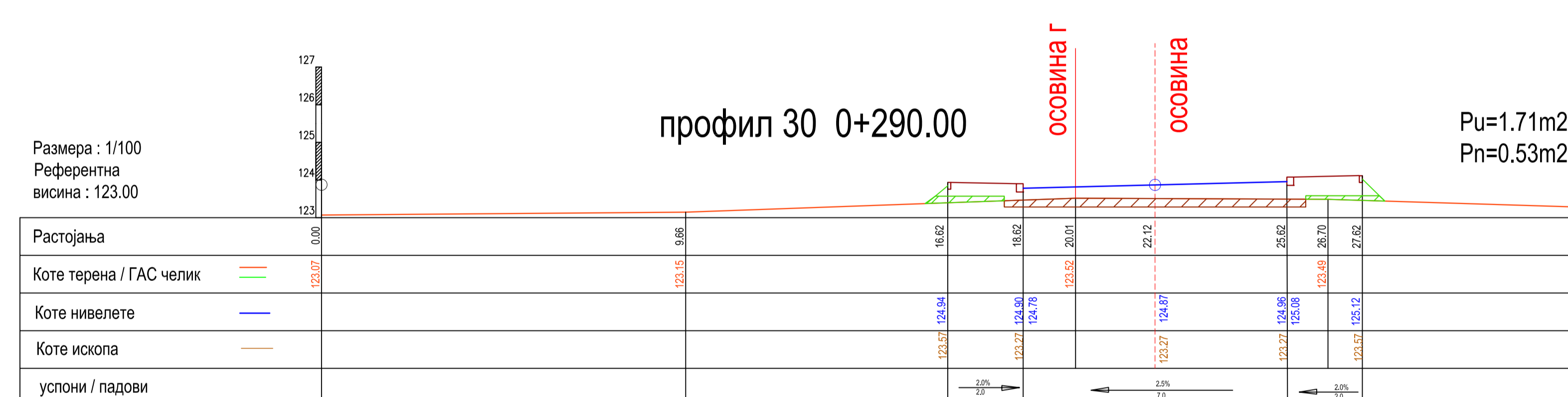
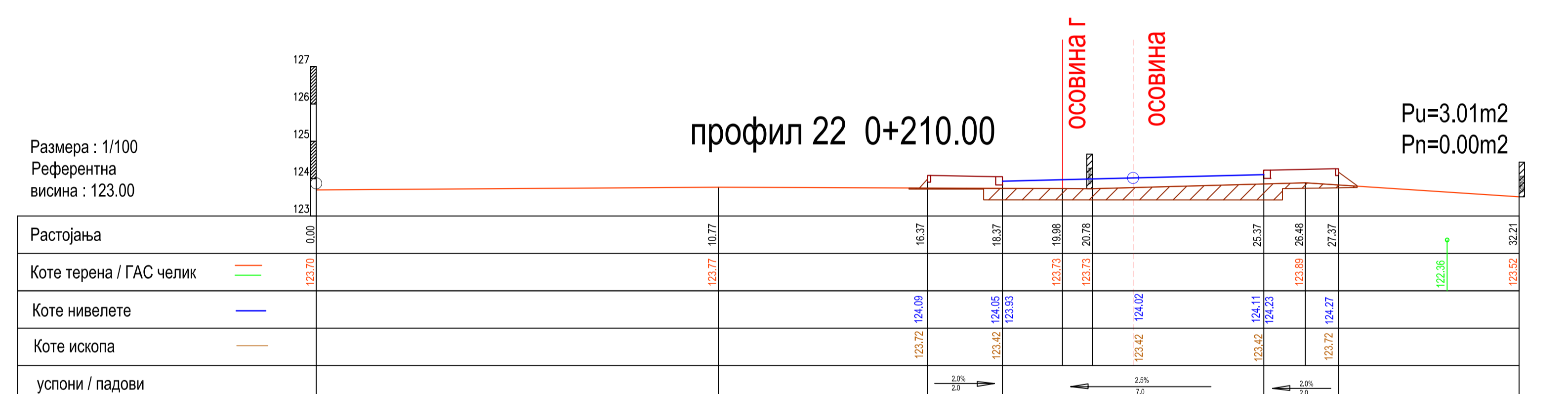
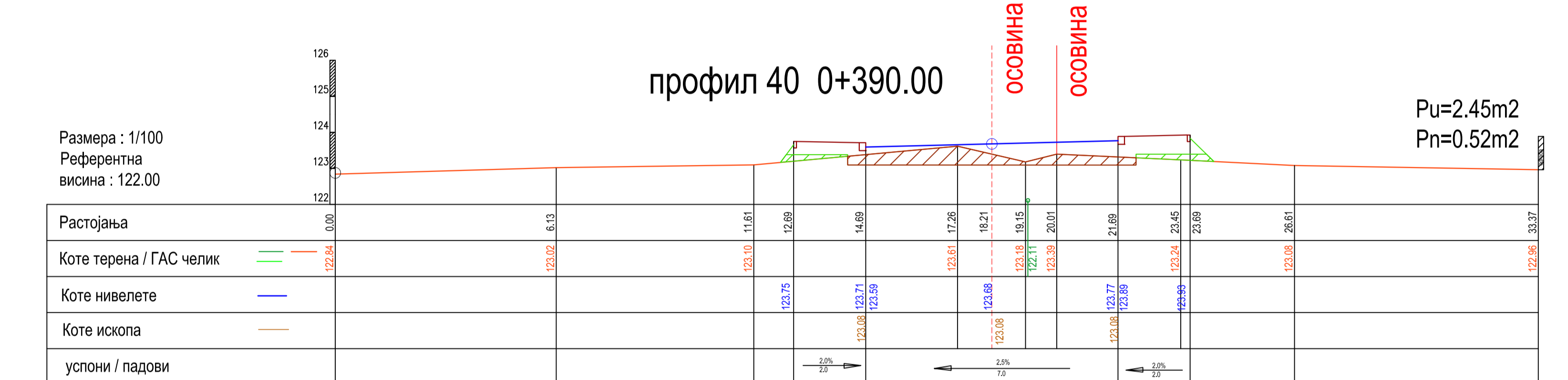
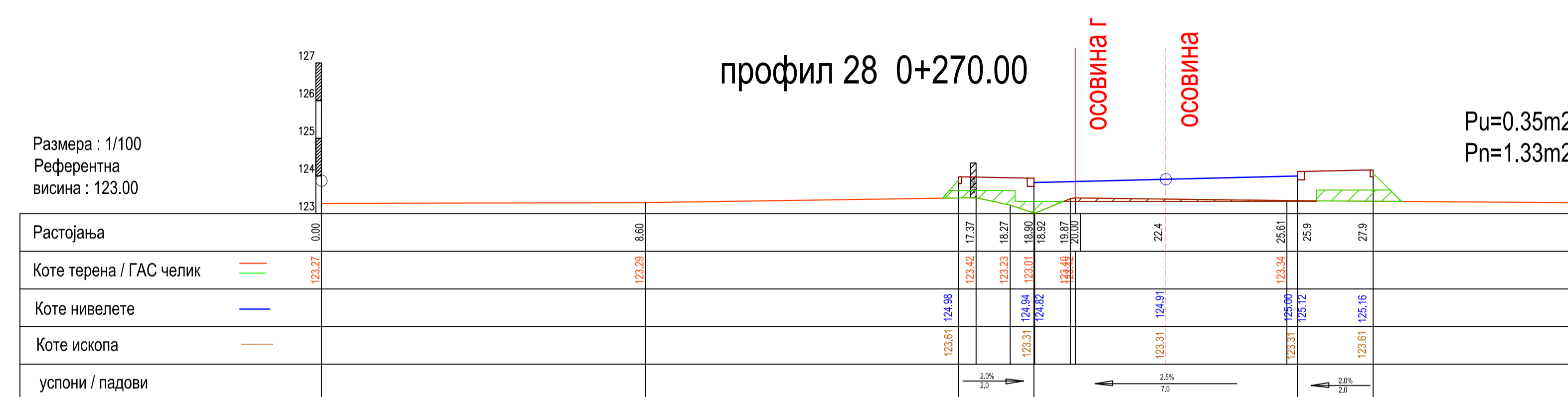
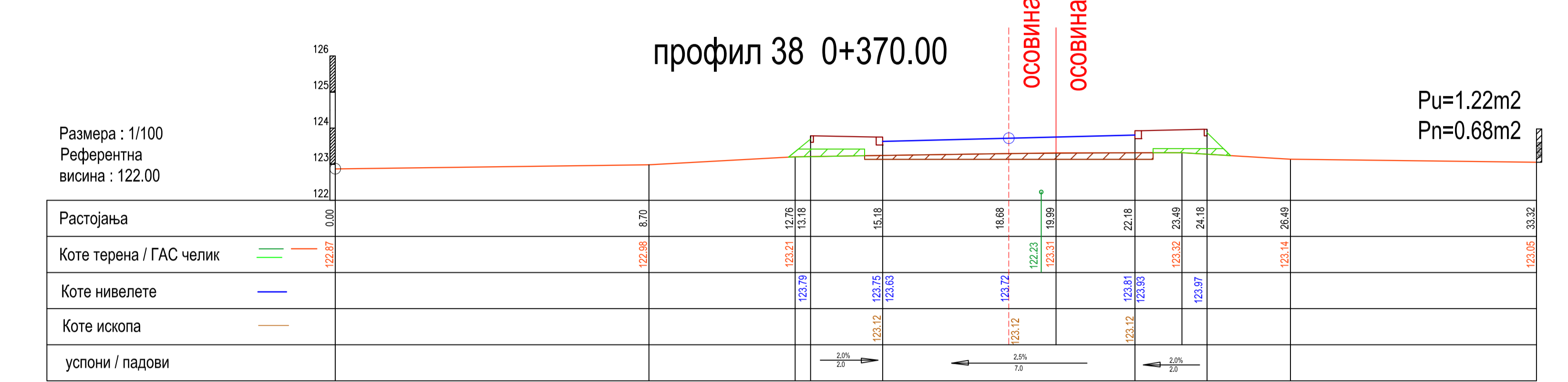
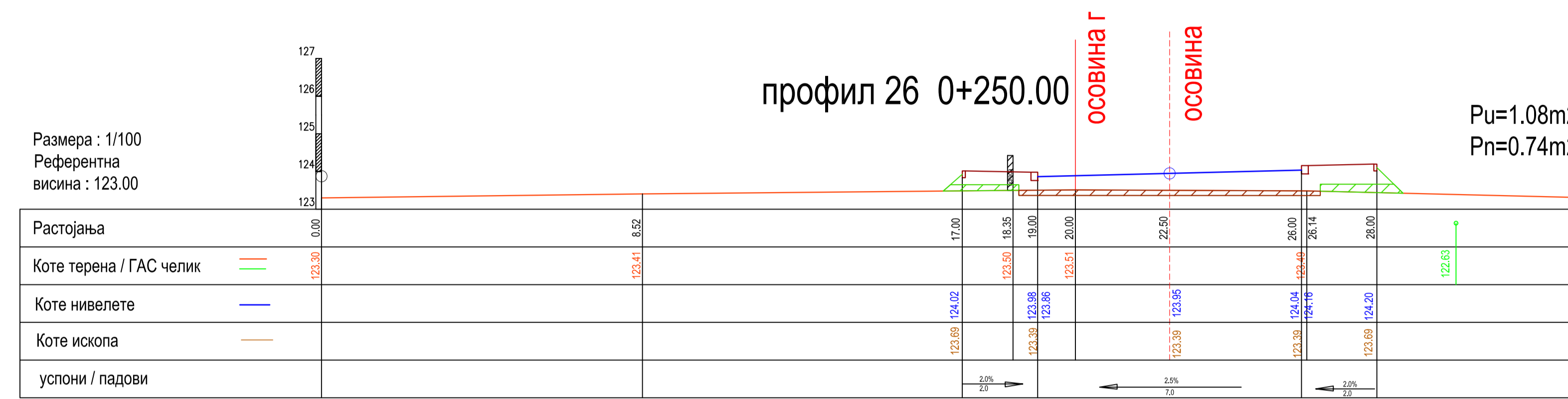
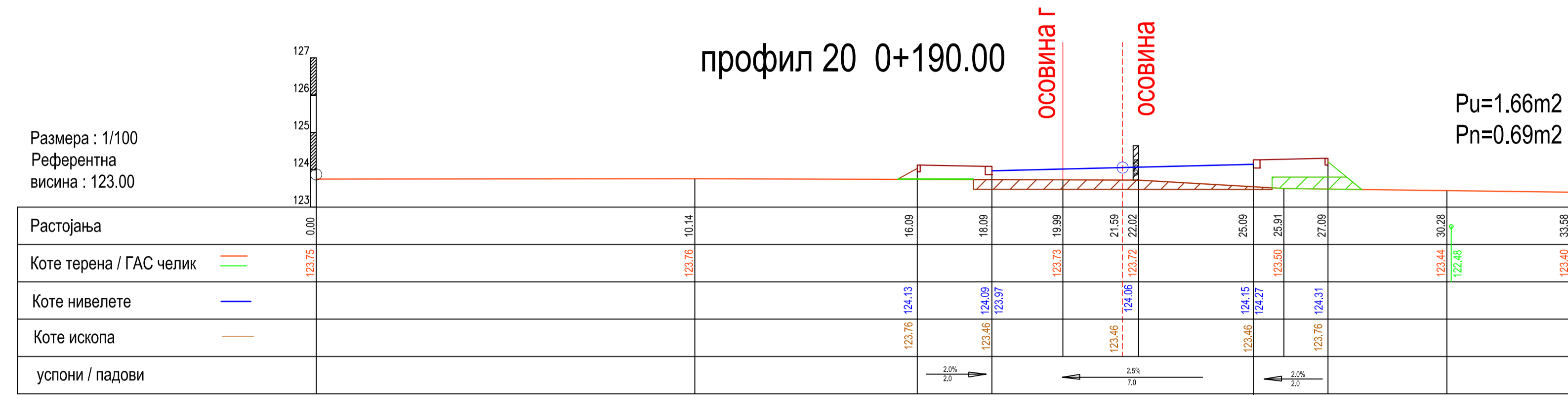
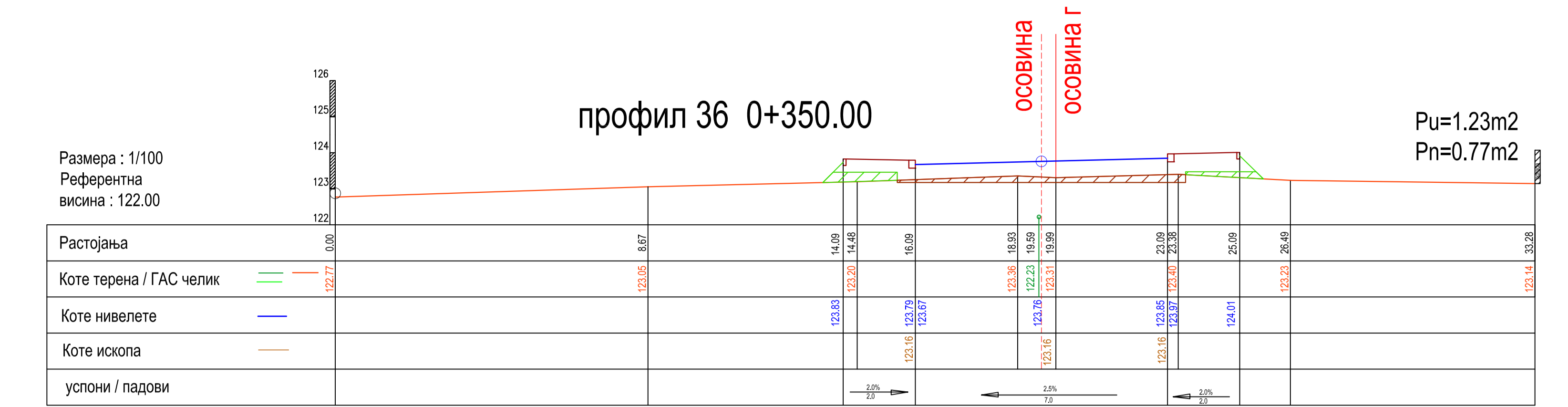
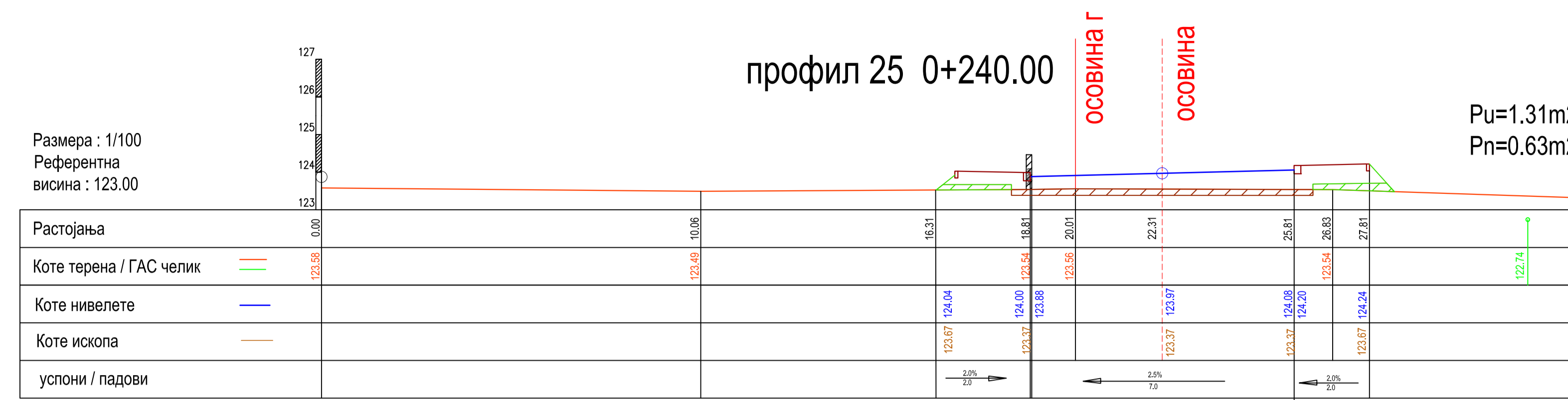
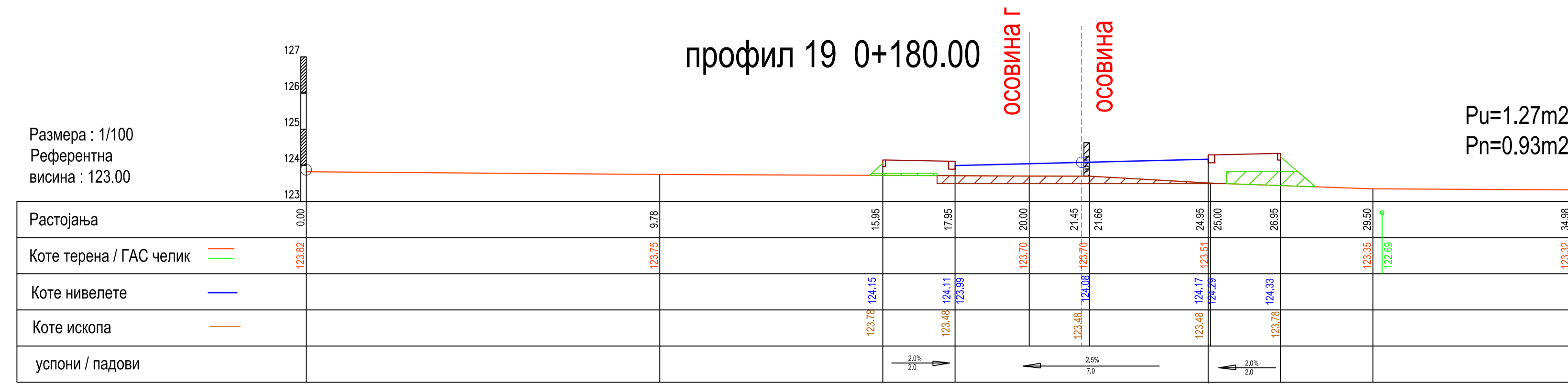

Карактеристични попречни профил

P = 1 : 50

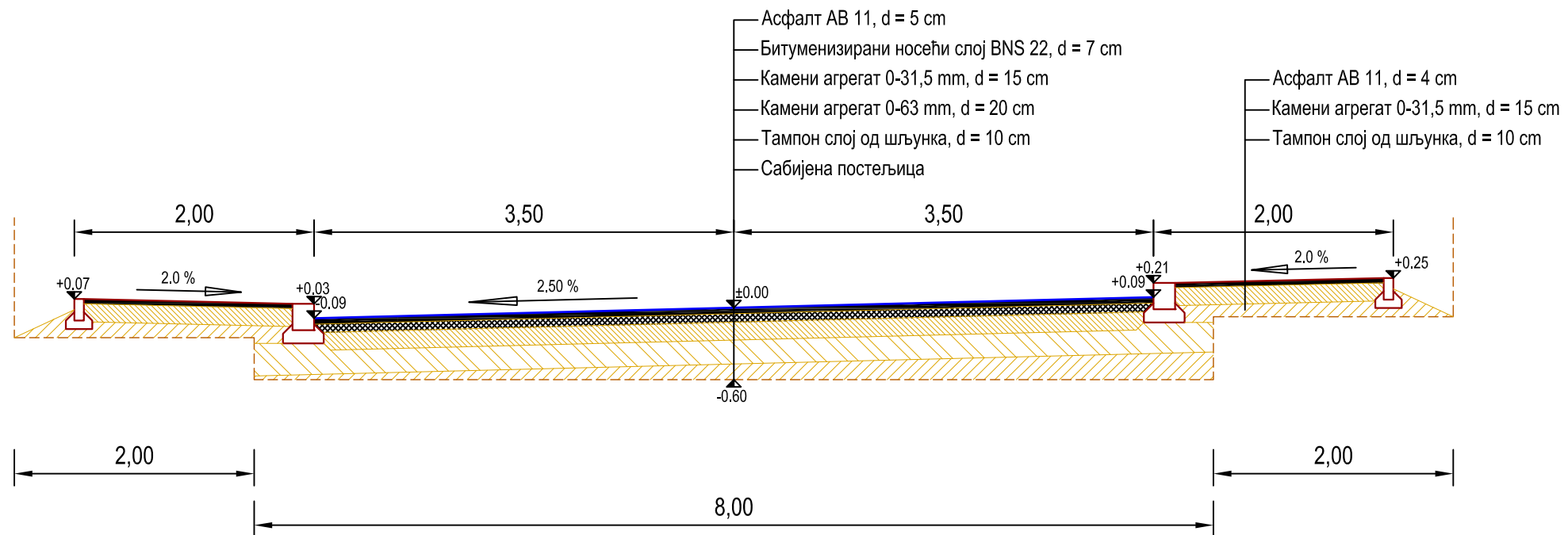

 <p>ЈП"ДИРЕКЦИЈА ЗА ИЗГРАДЊУ И УРЕЂЕЊЕ ОПШТИНЕ ТУЗЛА"</p> <p>ТУЗЛА, КАРАЂОРЂЕВА 74 ТЕЛ.(035)8470-551, факс.8470-442 E-mail: direkcija_cup@mts.rs</p>	
<p>ОБЈЕКАТ: САОБРАЋАЈНИЦА клас. бр. 211201, категорија Г</p>	<p>ПГД 2-2 САОБРАЋАЈНИЦЕ број 01-02/2016-2</p> <p>цртеж: КАРАКТЕРИСТИЧНИ ПОПРЕЧНИ ПРОФИЛ</p>
<p>МЕСТО ГРАДЊЕ: к.п.бр 5051 КО Тузла град, к.п.бр 7344 / 1 КО Тузла ван ул. Индустриска 1</p>	<p>ОДГОВОРНИ ПРОЈЕКТАНТ Владимир Марјановић, дипл. инж. грађ. лиценца. бр. 312 А 202 04</p>
<p>ИНВЕСТИТОР: Општина Тузла, улица 13. Октобар бр. 7</p>	<p>датум: фебруар 2016</p>
<p>P=1:50 број цртежа 2.6.4</p>	

3.5.2. ТЕХНИЧКИ ОПИС

УЗ ПГД ИЗГРАДЊЕКИШНЕ И ФЕКАЛНЕ КАНАЛИЗАЦИЈЕ У УЛИЦИ ИНДУСТРИЈСКОЈ

ФЕКАЛНА КАНАЛИЗАЦИЈА

Одвођење употребљених отпадних вода из објеката предвиђено колектором ф300мм ПВЦ цеви.Због мале дубине улива у улици К.Милоша 1,70м, предвиђено је

да се један део мреже препумпава а већи део доводи до шахта за препумпавање

гравитационо.Препумпавање је предвиђено уроњеном пумпом снаге 1,5kW и мале

висине подизања.Пумпа се смешта у шахту са резервоарским простором и новметрима.положај мреже у профилу улице је у основи саобраћајнице.

КИШНА КАНАЛИЗАЦИЈА

Саобраћајница има једноструки пад и на почетку улице је мрежа ф350 уз ивичњак са одговарајућим бројем сливника.Због мале дубине улива предвиђа се да

се са већег дела улице одводи уз ивичњак риголом у поду до мреже.

ДОКУМЕНТАЦИЈА

Коришћени подаци из Плана детаљне регулације за Индустијску зону.

ПОДЛОГЕ

У пројекту коришћена прегледна ситуација из планова регулације 1:1000.

НАПОМЕНА:

Уколико се укаже потреба код добијања сагласности јавних предузећа могуће је променити решења из пројекта .

ОПИС ИЗВОЂЕЊА РАДОВА

Могуће је извођење радова у фазама. Радове извести машински и уз контролу око постојеће инсталације (гас) обезбедити присуство представника Енергогаса, ПТТ и Елдис-а.



Саставио:

Димитрије Ценић

дипл. инж. Грађ.





 <p>ЈП "ДИРЕКЦИЈА ЗА ИЗГРАДЊУ И УРЕЂЕЊЕ ОПШТИНЕ ЃУПРИЈА" ЃУПРИЈА КАРАЂОРЂЕВА 74 ТЕЛ.(035)470-551, факс.470-442 E-mail: direktija@milnet.co.yu</p>	
<p>ОБЈЕКАТ: Локални цевовод клас. бр. 222210, категорија "Г"</p>	<p>ПГД 3- ПРОЈЕКАТ ХИДРОТЕХНИЧКИХ ИНСТАЛАЦИЈА број 01-02/2016-3 цртеж: СИТУАЦИОНИ ПЛАН КИШНЕ И ФЕКАЛНЕ КАНАЛИЗАЦИЈЕ</p>
<p>МЕСТО ГРАДЊЕ: к.п.бр 5051 КО Ѓуприја град, 7344/1 КО Ѓуприја ван улица Индустијска 1</p>	<p>ОДГОВОРНИ ПРОЈЕКАНТ Димитрије Ценић, дипл. инж. грађ. лиценца. бр. 313 С368 05</p>
<p>ИНВЕСТИТОР: Општина Ѓуприја, ул. 13 Октобар 7</p>	
<p>датум: фебруар 2016</p>	<p>Р=1:1000 број цртежа 3.7.1</p>

ПОДУЖНИ ПРОФИЛ ФЕКАЛНЕ КАНАЛИЗАЦИЈЕ



ЈГ*ДИРЕКЦИЈА ЗА ИЗГРАДЊУ И УРЕЂЕЊЕ ОПШТИНЕ ТУТРИЈА*
 ТУТРИЈА КАРАЂОРЂЕВА 74
 ТЕЛ:(035)470-551, факс:470-442 Е-mail: direkcija@tutrija.co.yu

ОБЈЕКАТ:
 Локални цевовод
 клас. бр. 222210, категорија "Г"

МЕСТО ГРАДЊЕ: к.п.бр 5051 КО
 Тутрија град, 7344/1 КО Тутрија ван
 улица Индустриска 1

ИНВЕСТИТОР:
 Општина Тутрија, ул. 13 Октобар
 7

ОДГОВОРНИ ПРОЈЕКТАНТ
 Димитрије Џенић, дипл. инж. грађ.
 лиценца. бр. **313 С368 05**

Датум: фебруар 2016

Р=1:100/1000 Број цртежа 3.7.2

ПОДУЖНИ ПРОФИЛ КИШНЕ КАНАЛИЗАЦИЈЕ



ЈГ"ДИРЕКЦИЈА ЗА ИЗГРАДЊУ И УРЕЂЕЊЕ ОПШТИНЕ
ТУРРИЈА
ТУРРИЈА КАРАЂОРЂЕВА 74
ТЕЛ: (035) 470-551, факс: 470-442 Е-маил: direkcija@milnet.co.yu

ОБЈЕКАТ:
Локални цевовод
тип "Т"
кат. бр. 222210, категорија "Т"

МЕСТО ГРАДЊЕ: к.бр 5051 КО
Турија град, 734/1 КО Турија ван
улица Индустриска 1

ИНВЕСТИТОР:
Општина Турија, ул. 13 Октобар
7

ПГД 3- ПРОЈЕКАТ ХИДРОТЕХНИЧКИХ
ИНСТАЛАЦИЈА
број 01-02/2016-3
цртеж: ПОДУЖНИ ПРОФИЛ
КИШНЕ КАНАЛИЗАЦИЈЕ

ОДГОВОРНИ ПРОЈЕКТАНТ
Димитрије Ценић, дипл. инж. грађ.

лиценца. бр. 313 С368 05

П=1:100/1000 број цртежа 3.7.3

датум: фебруар 2016

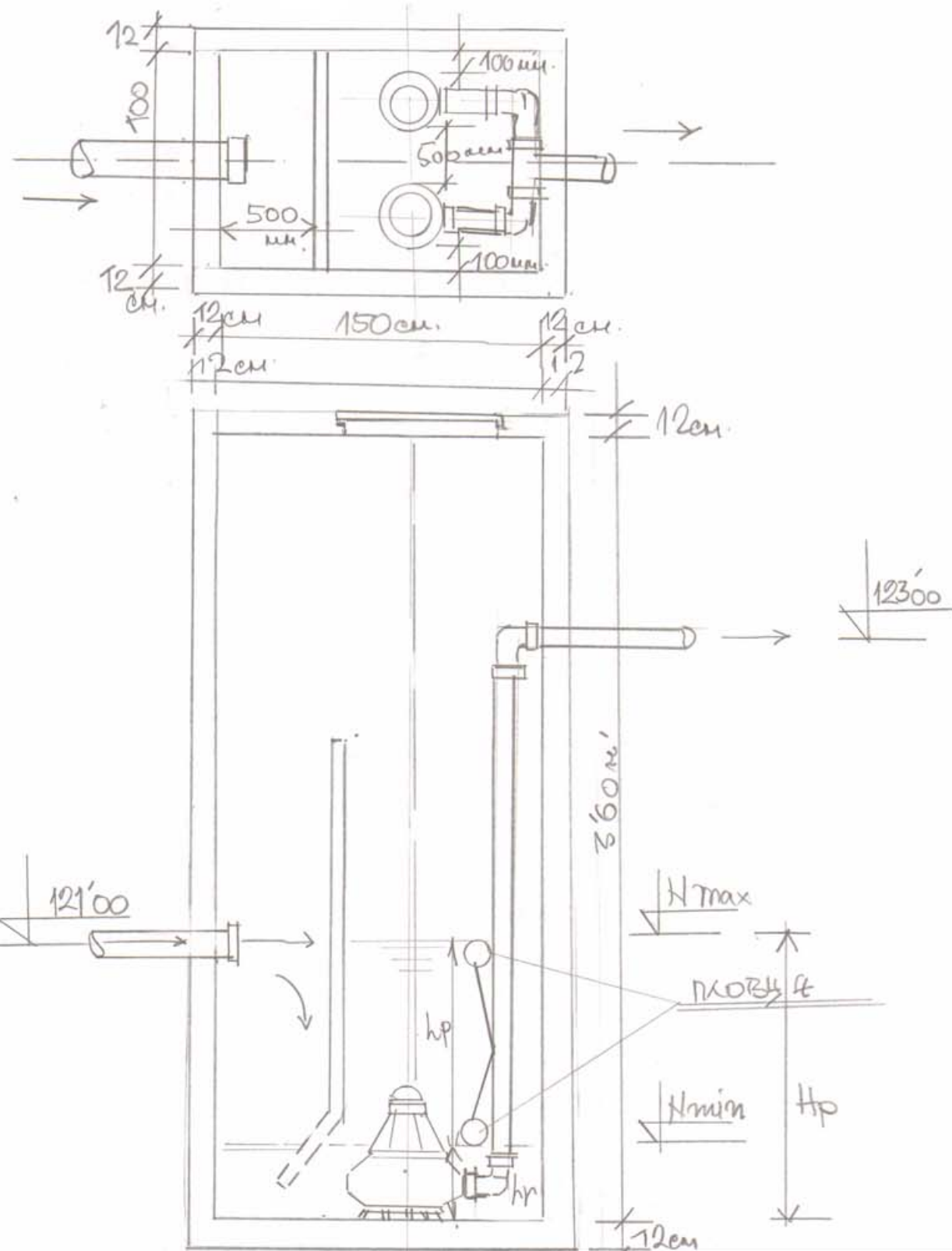

ЈП"ДИРЕКЦИЈА ЗА ИЗГРАДЊУ И УРЕЂЕЊЕ ОПШТИНЕ
ЃУПРИЈА"

ЃУПРИЈА КАРАЂОРЂЕВА 74
ТЕЛ.(035)470-551, факс.470-442 E-mail: direkcija@milnet.co.yu

ОБЈЕКАТ:
Локални цевовод
клас. бр. 222210, категорија "Г"

ПГД 3- ПРОЈЕКАТ ХИДРОТЕХНИЧКИХ
ИНСТАЛАЦИЈА
број 01-02/2016-3
цртеж: ОСНОВА И ПРЕСЕК ЦРПНЕ
СТАНИЦЕ

МЕСТО ГРАДЊЕ: к.п.бр 5051 КО
Ѓуприја град, 7344/1 КО Ѓуприја ван
улица Индустриска 1

ОДГОВОРНИ ПРОЈЕКАНТ
Димитрије Ценић, дипл. инж. грађ,
лиценца. бр. 313 С368 05

ИНВЕСТИТОР:
Општина Ѓуприја, ул. 13 Октобар
7 94/107



датум: фебруар 2016

P=1:50

број цртежа 3.7.4

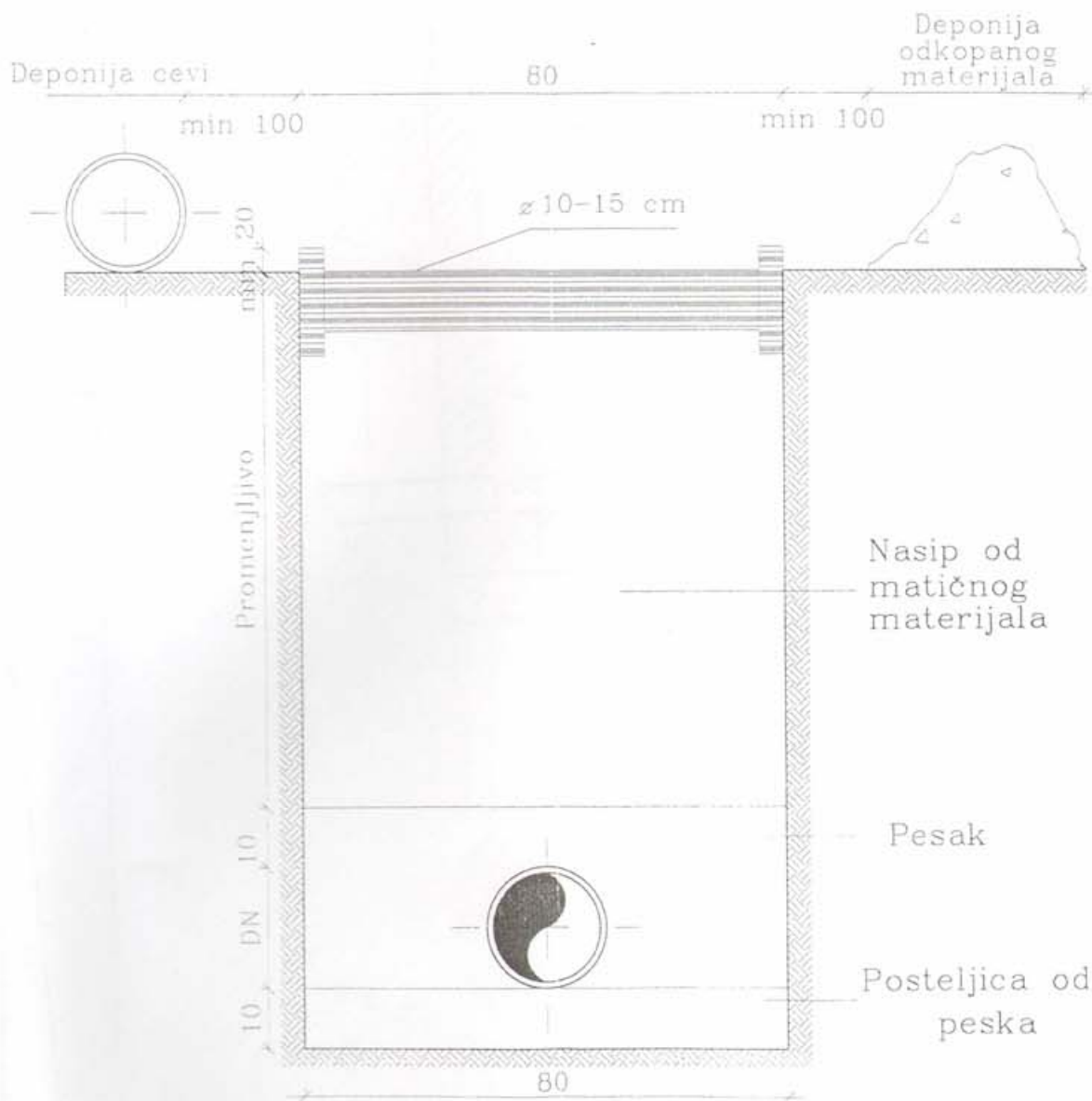

 <p>ЈП"ДИРЕКЦИЈА ЗА ИЗГРАДЊУ И УРЕЂЕЊЕ ОПШТИНЕ ЋУПРИЈА" ЋУПРИЈА КАРАЂОРЂЕВА 74 ТЕЛ.(035)470-551, факс.470-442 E-mail: direkcija@milnet.co.yu</p>	
<p>ОБЈЕКАТ: Локални цевовод клас. бр. 222210, категорија "Г"</p>	<p>ПГД 3- ПРОЈЕКАТ ХИДРОТЕХНИЧКИХ ИНСТАЛАЦИЈА број 01-02/2016-3 цртеж: ДЕТАЉ РОВА</p>
<p>МЕСТО ГРАДЊЕ: к.п.бр 5051 КО Ћуприја град, 7344/1 КО Ћуприја ван улица Индустриска 1</p>	<p>ОДГОВОРНИ ПРОЈЕКАНТ Димитрије Ценић, дипл. инж. грађ. лиценца. бр. 313 С368 05</p>
<p>ИНВЕСТИТОР: Општина Ћуприја, ул. 13 Октобар 7 95/107 датум: фебруар 2016</p>	<p>Р=1:25 број цртежа 3.7.5</p>



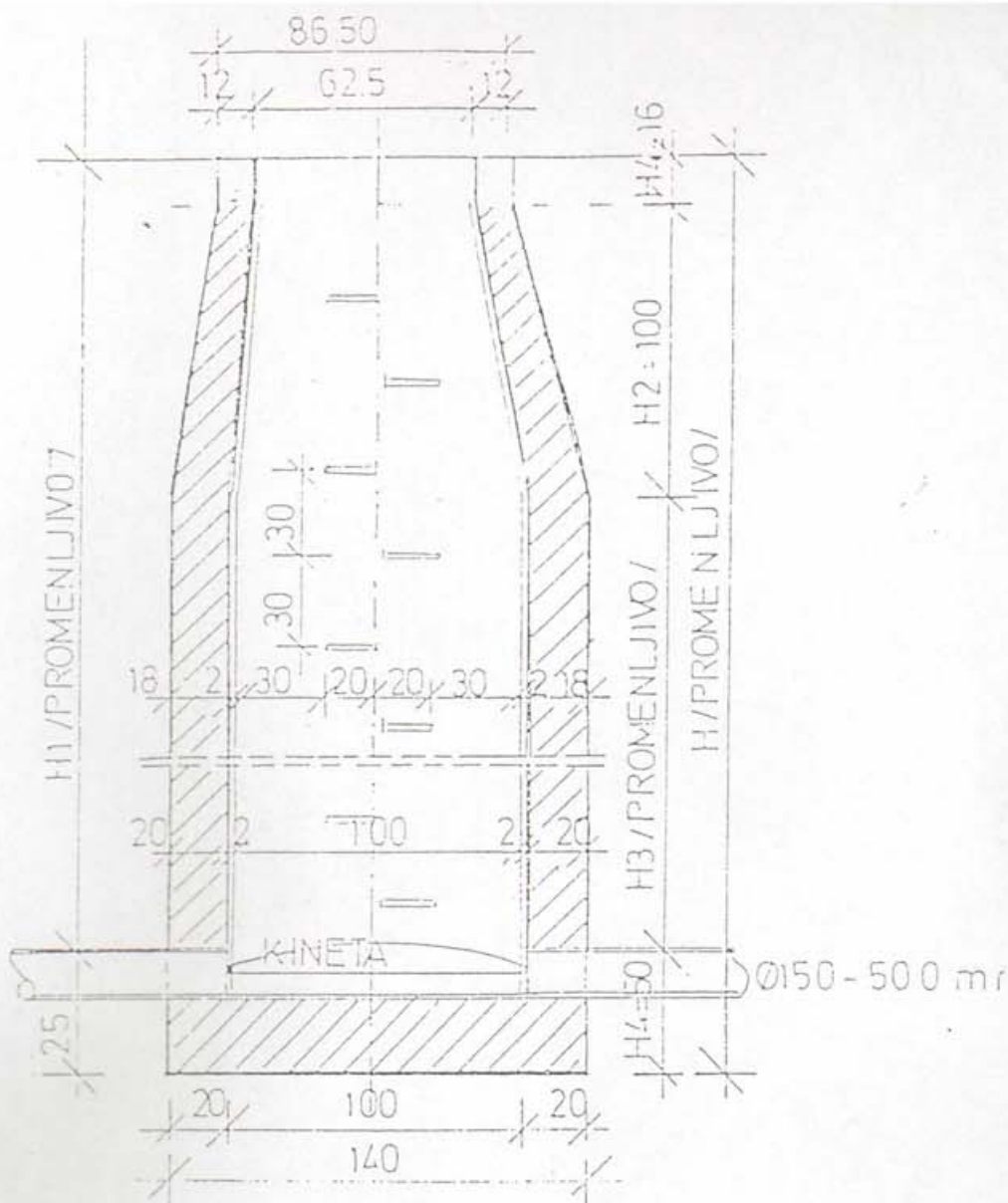

DETALJ
tipског ревизионог шакла

R1:25

KANAL Ø150-500 mm

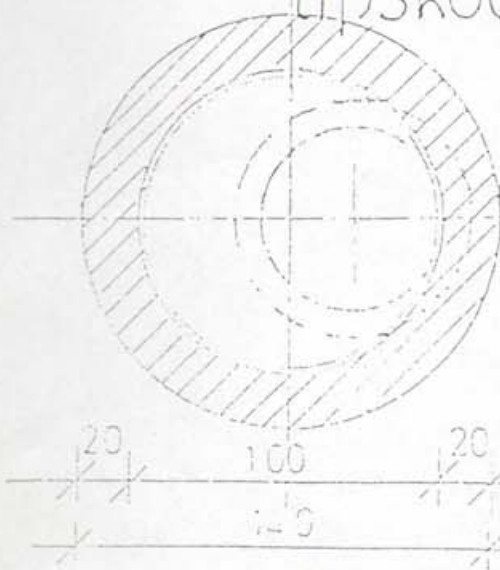

ЈП" ДИРЕКЦИЈА ЗА ИЗГРАДЊУ И УРЕЂЕЊЕ ОПШТИНЕ
ЋУПРИЈА"

ЋУПРИЈА КАРАЂОРЂЕВА 74

ТЕЛ.(035)470-551, факс.470-442 E-mail: direkcija@milnet.co.yu

ОБЈЕКАТ:
Локални цевовод
клас. бр. 222210, категорија "Г"

ПГД 3- ПРОЈЕКАТ ХИДРОТЕХНИЧКИХ
ИНСТАЛАЦИЈА
број 01-02/2016-3
цртеж: ДЕТАЉ ШАХТЕ

МЕСТО ГРАДЊЕ: к.п.бр 5051 КО
Ћуприја град, 7344/1 КО Ћуприја ван
улица Индустијска 1

ОДГОВОРНИ ПРОЈЕКАНТ
Димитрије Ценић, дипл. инж-грађ.
лиценца. бр. 313 С368 05

ИНВЕСТИТОР:
Општина Ћуприја, ул. 13 Октобар
7
96/107
датум: фебруар 2016

R=1:25

број цртежа 3.7.6



ТЕХНИЧКИ ОПИС

РАДОВА НА ЕЛЕКТРОЕНЕРГЕТСКИМ ИНСТАЛАЦИЈАМА

ОБЈЕКАТ: Предмет овог пројекта је инсталација јавног осветљења саобраћајнице у

Индустријској зони ширине 7 метара са тротоарима ширине 2m.

ИНВЕСТИТОР: Општина Ћуприја

МЕСТО ИЗГРАДЊЕ: Ћуприја, Индустијска зона

СВРХА ИЗГРАДЊЕ: Осветљење саобраћајнице у индустријској зони

ОПИС РАДОВА : Потребно је изградити мрежу јавне расвете поред саобраћајнице у индустријској зони укупне дужине 400m .

Мрежу изградити на бетонским стубовима 9m проводником X00/0-A 4x16 mm² . Траса мреже приказана је на ситуацији у графичком прилогу .Стубови се постављају у тротоару ,60cm од ивичњака .Растојање између стубова је 30m.

Темељи стубова пројектовани су према техничким препорукама и дати су у графичком прилогу.

Мрежа јавног осветљења је наставак изведене мреже јавног осветљења

Због изградње саобраћајнице постојећа нисконапонска мрежа 0,4kV која је изведена на бетонским и дрвеним стубовима се мора демонтирати. Како ова мрежа напаја постојеће објекте из само једног смера због непрекидности напајања потребно је на нове бетонске стубове расвете поставити нову мрежу изведену са СКС X00/0-A 3x70+54,6 mm² и извести нове прикључке постојећих потрошача, а након тога укинути постојећу мрежу и уклонити постојеће стубове.

ВРСТА СТУБОВА: За изградњу надземне мреже јавне расвете предвиђени су армиранобетонски стубови фабричке производње. Предвиђени су носећи стубови 9/250 и угаоно-затезни стубови 9/1000 и 9/1600.

ПРОВОДНИЦИ: За проводнике мреже предвиђен је кабловски сноп СКС X00/0-A 4x16 mm²

.Самоносиви кабловски сноп се веша на стубове помоћу типске овесне опреме која се причвршћује на стуб помоћу обујмица.Детаљи вешања приказани су у графичкој документацији.

ЗАШТИТА ОД ПРЕНАПОНА: Заштита мреже од пренапона биће изведена помоћу одводника пренапона 5 кА, 0,5 кV. Начин извођења приказан је у графичкој документацији. Одводници пренапона постављају се на крају мреже .

ЈАВНО ОСВЕТЉЕЊЕ: За јавно осветљење превиђена је светиљка са протектором од поликарбоната и са натријумовим извором високог притиска снаге 100W .

Кућиште и поклопац су израђени од алуминијумске легуре ливене под притиском. Оптички блок је полирано и анодно заштићено огледало од алуминијума високе чистоће.

Оптички блок је изведен у степену заштите IP65, а степен заштите предспојног уређаја је IP43.

Светиљка се монтира на стуб помоћу носача светиљке.

ОДГОВОРНИ ПРОЈЕКТАНТ:

Снежана Јовановић, дипл. инж. ел.



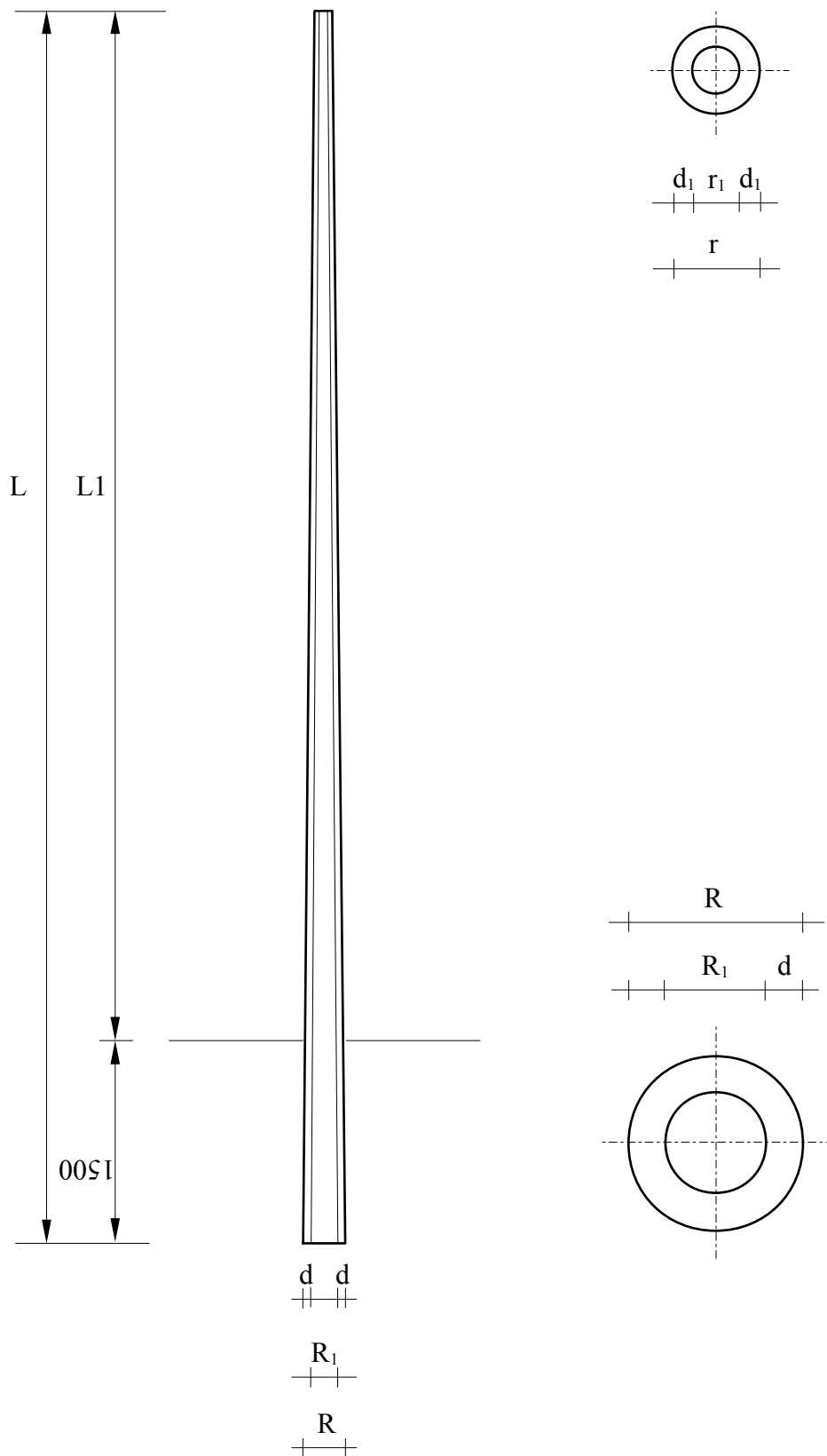

Geometrijske karakteristike										
N-9	L	L ₁	R	d	R ₁	r	d ₁	r ₁	G	G-N9k
m		mm							kg	
9	7.5	255	50	155	120	50	20	450		

БЕТОНСКИ НИСКОНАПОНСКИ СТУБ
9/250

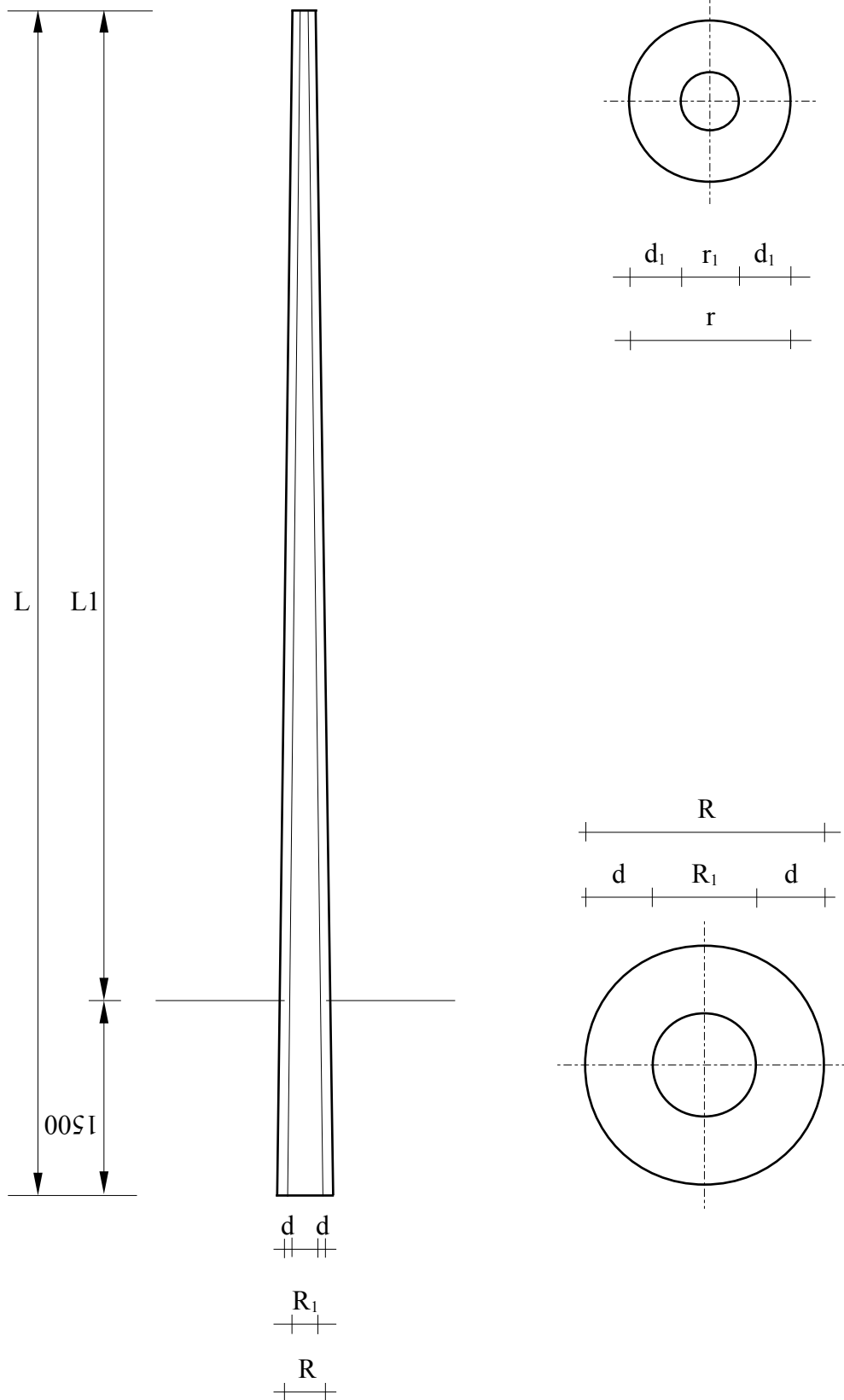

N-9	Geometrijske karakteristike									
L	L ₁	R	d	R ₁	r	d ₁	r ₁	G	G-40 ⁰	
m		mm							kg	
9	7.5	380	100	180	200	70	80	920		

БЕТОНСКИ УГАОНО-ЗАТЕЗНИ
НИСКОНАПОНСКИ СТУБ
ТИП 9/1000

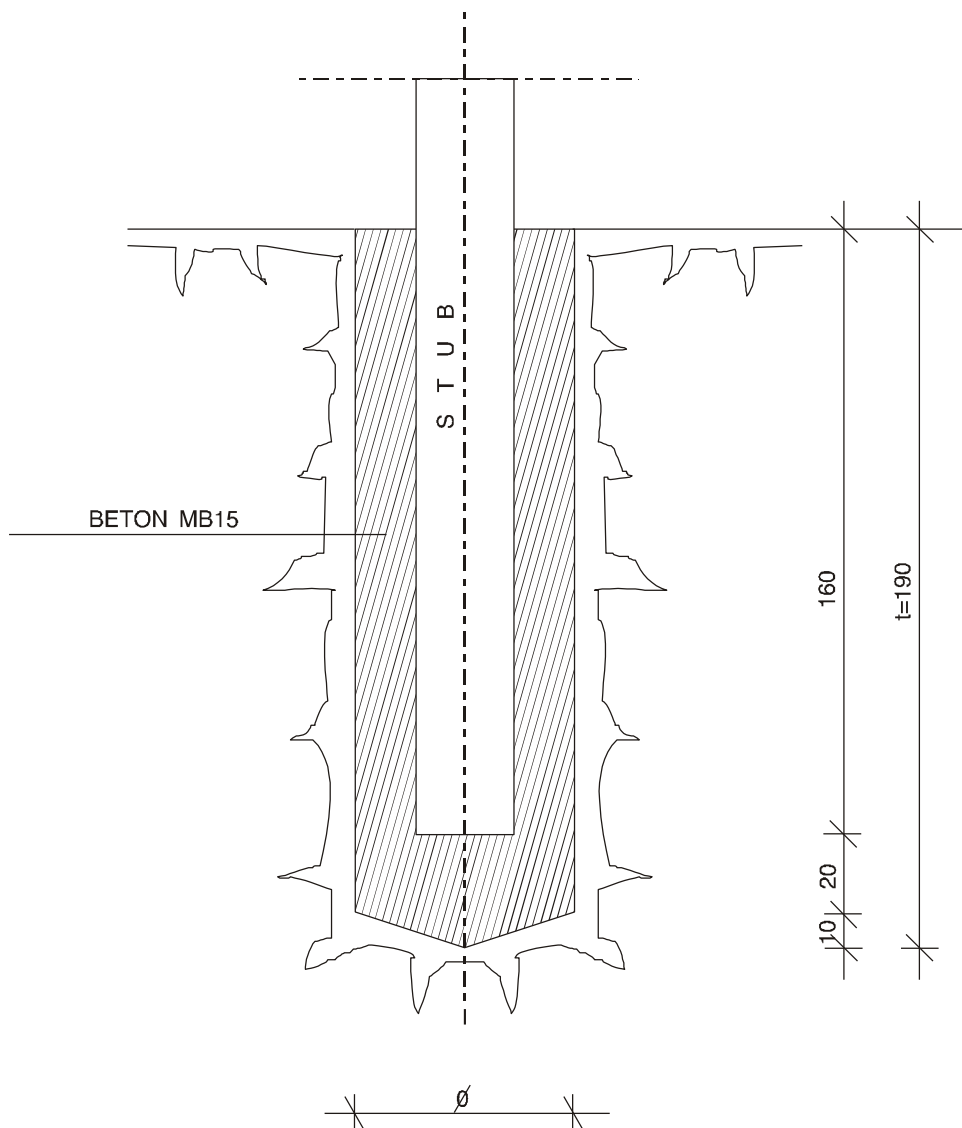

VRSTA STUBA	NOSIVOST TLA σ_{tla} (daN/cm ³)	DIMENZIJE		KOLIČINE		MATERIJAL		
		Ø (cm)	t (cm)	iskop (m ³)	beton MB15 (m ³)	cement PC250 (kg)	prirodn i {ljunak (m ³)	voda (m ³)
9/200	$\sigma = 1,0$ daN/cm ³	60	190	0,54	0,46	118,45	0,55	0,06
	$\sigma = 2,0$ daN/cm ³	45	190	0,30	0,22	56,70	0,26	0,03
	$\sigma = 3,0$ daN/cm ³	45	190	0,30	-	-	-	-

NAPOMENA: ZA NOSIVOST TLA > 3,0 daN/cm²
STUB SE DIREKTNO POBIJA U TLO
NA DUBINI 1,9 m

ТЕМЕЉ НОСЕЋЕГ БЕТОНСКОГ НИСКОНАПОНСКОГ СТУБА ТИПА

N9

101/107

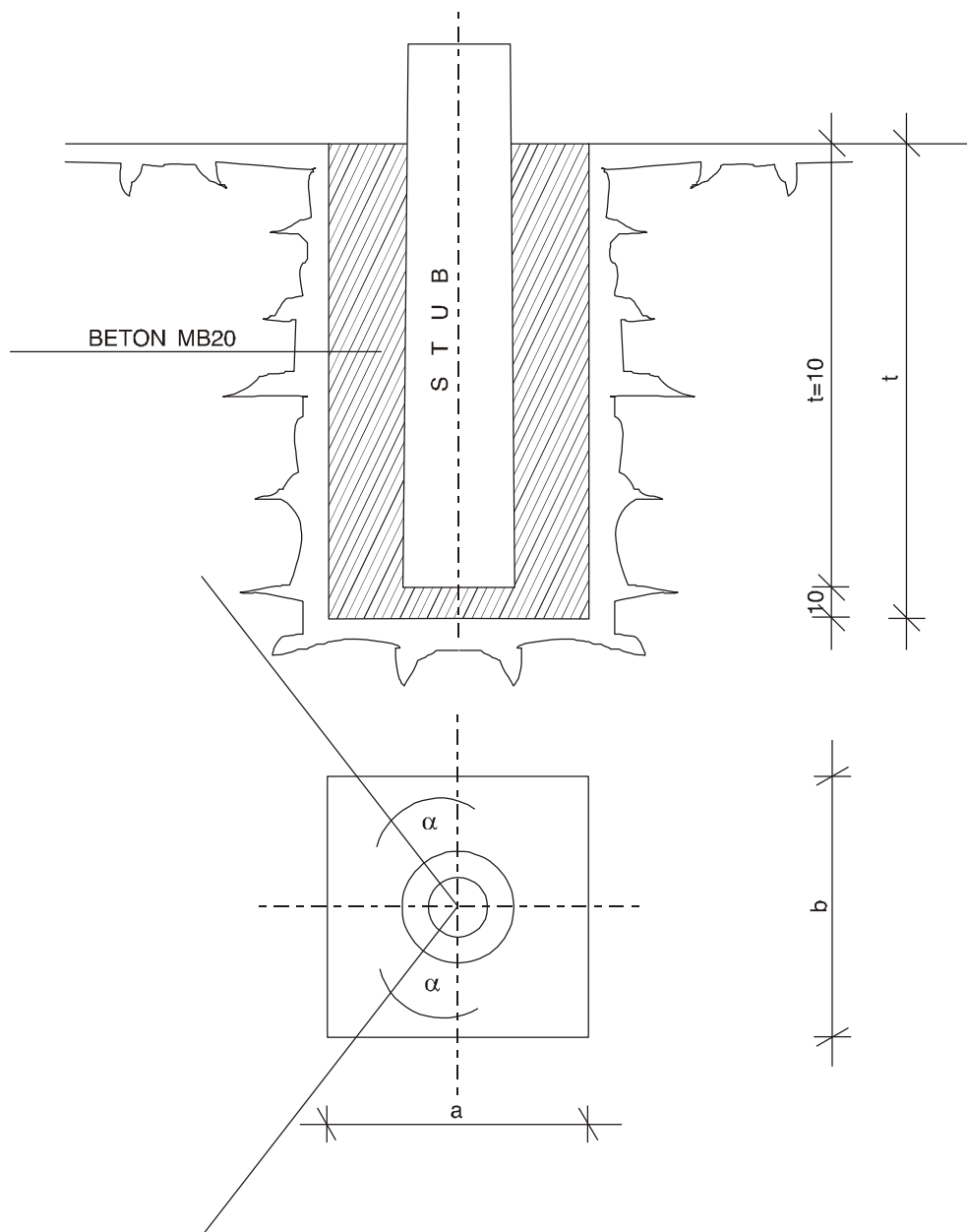

VRSTA STUBA	NOSIVOST TLA σ_{tla} (daN/cm ²)	DIMENZIJE			KOLIČINE		MATERIJAL		
		a (cm)	b (cm)	t (cm)	iskop (m ³)	beton MB20 (m ³)	cement PC250 (m ³)	prirod ni {ljuna k (m ³)	voda (m ³)
9/1000	$\sigma = 1,0$ daN/cm ²	150	150	170	3,85	3,65	940	4,31	0,50
	$\sigma = 2,0$ daN/cm ²	90	90	170	1,40	1,25	322	1,50	0,16
	$\sigma = 3,0$ daN/cm ²	80	80	170	1,10	0,95	245	1,21	0,12
9/1600	$\sigma = 1,0$ daN/cm ²	180	180	180	5,83	5,65	1455	6,7	0,73
	$\sigma = 2,0$ daN/cm ²	120	120	170	2,45	2,25	580	2,7	0,3
	$\sigma = 3,0$ daN/cm ²	100	100	170	1,70	1,55	400	1,85	0,2

**ТЕМЕЉ УГАОНО-ЗАТЕЗНОГ
БЕТОНСКОГ НИСКОНАПОНСКОГ
СТУБА ТИП 9/1000 И 9/1600**

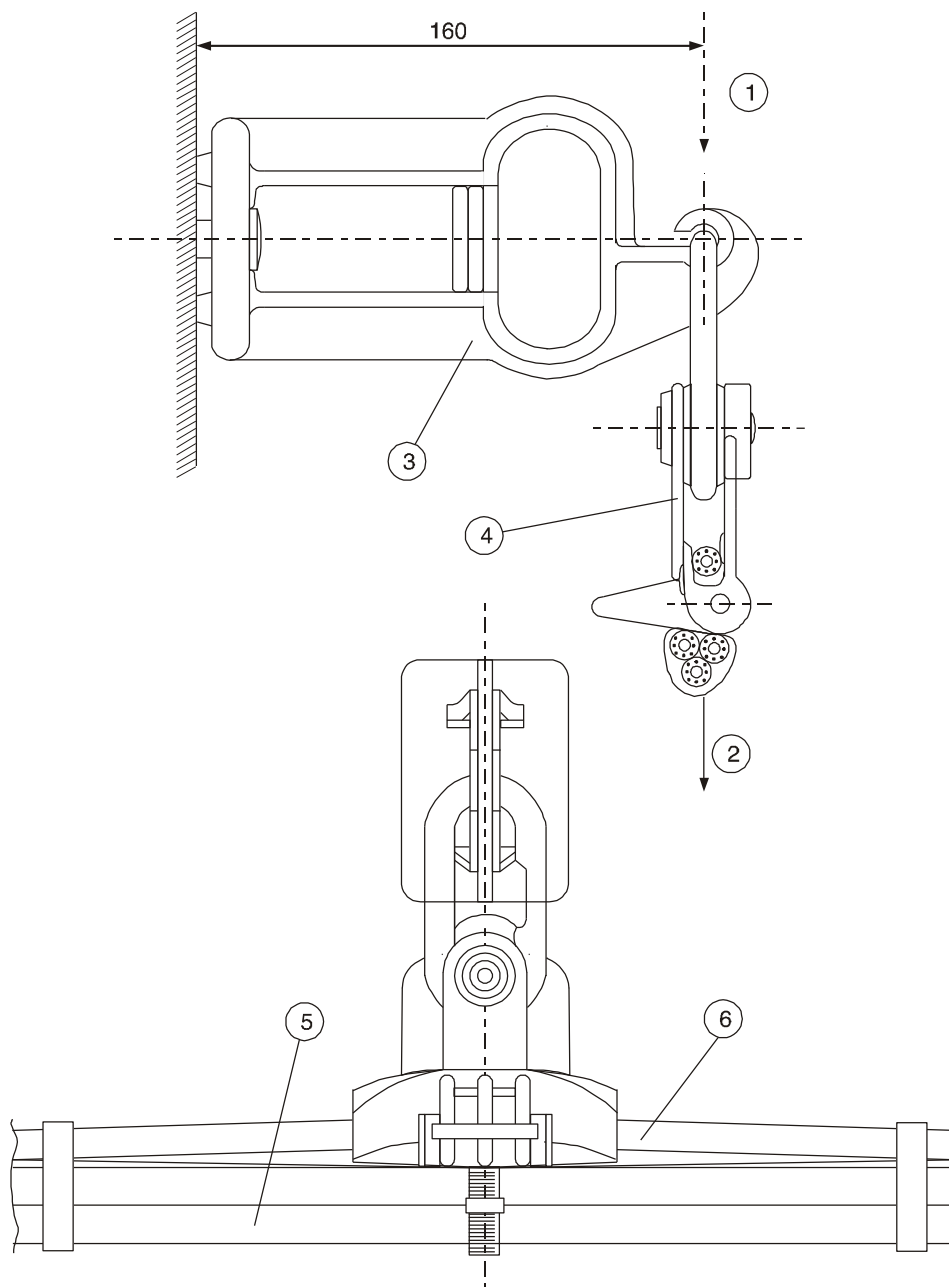

NAPOMENA:

1. MIN. PREKIDNA SILA ZA UNIVERZALNU KONZOLU 5000N
2. MIN. PREKIDNA SILA ZA NOSEĆU STEZALJKU 5000N

LEGENDA:

3. UNIVERZALNA KONZOLA
4. NOSEĆA STEZALJKA ZA VEŠANJE NN SKS-a
5. FAZNI PROVODNIK 3x70+2x16
6. NOSEĆI PROVODNIK NAZ. PRESEKA 54,6

НОСЕЋЕ ПРИХВАТАЊЕ NN SKS_a

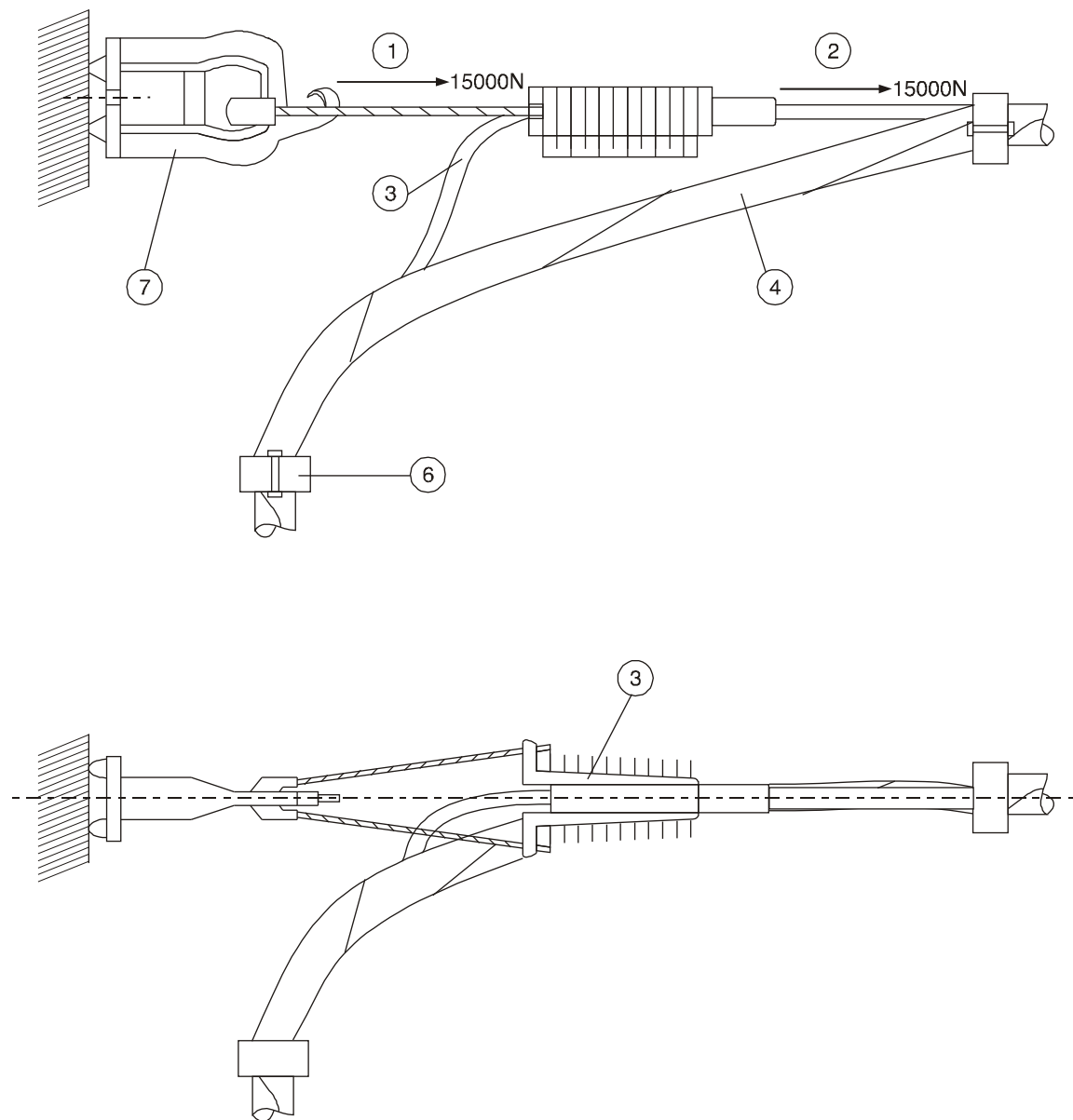

NAPOMENA:

1. MIN. PREKIDNA SILA ZA UNIVERZALNU KONZOLU 15000N
2. MIN. PREKIDNA SILA ZA ZATEZNU STEZALJKU 15000N

LEGENDA:

3. ZATEZNA STEZALJKA ZA ZATEZNO PRIHVATANJE NN SKS-a
4. FAZNI PROVODNICI $3 \times 70 + 2 \times 16 \text{ mm}^2$
5. NOSEĆI PROVODNIK NAZIVNOG PRESEKA $54,6 \text{ mm}^2$
6. VEZICA
7. UNIVERZALNA KONZOLA

ZATEZNO PRIHVATANJE NN SKS-a

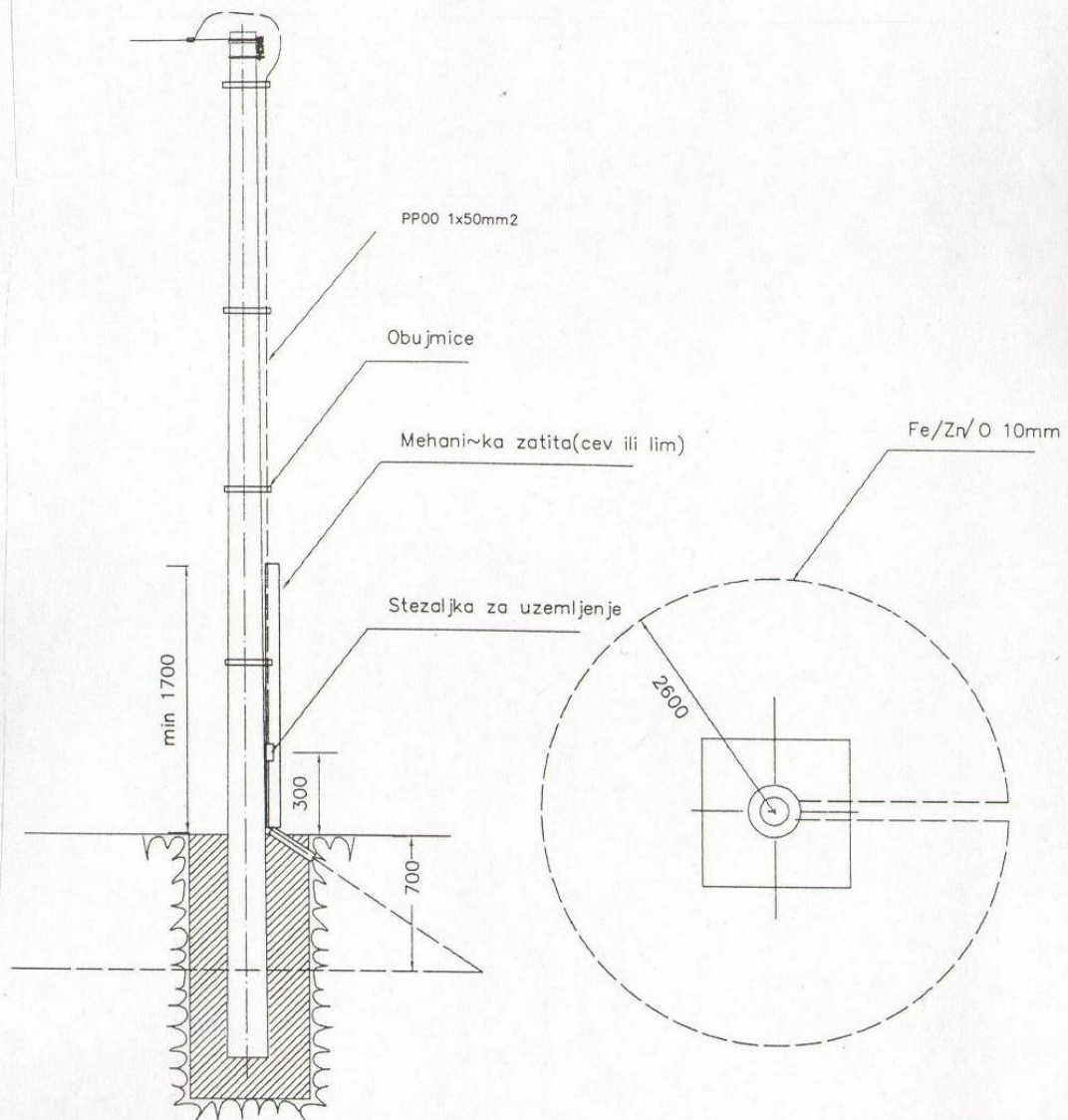

УЗЕМЉЕЊЕ НЕУТРАЛНОГ ПРОВОДНИКА
НИСКОНАПОНСКЕ МРЕЖЕ

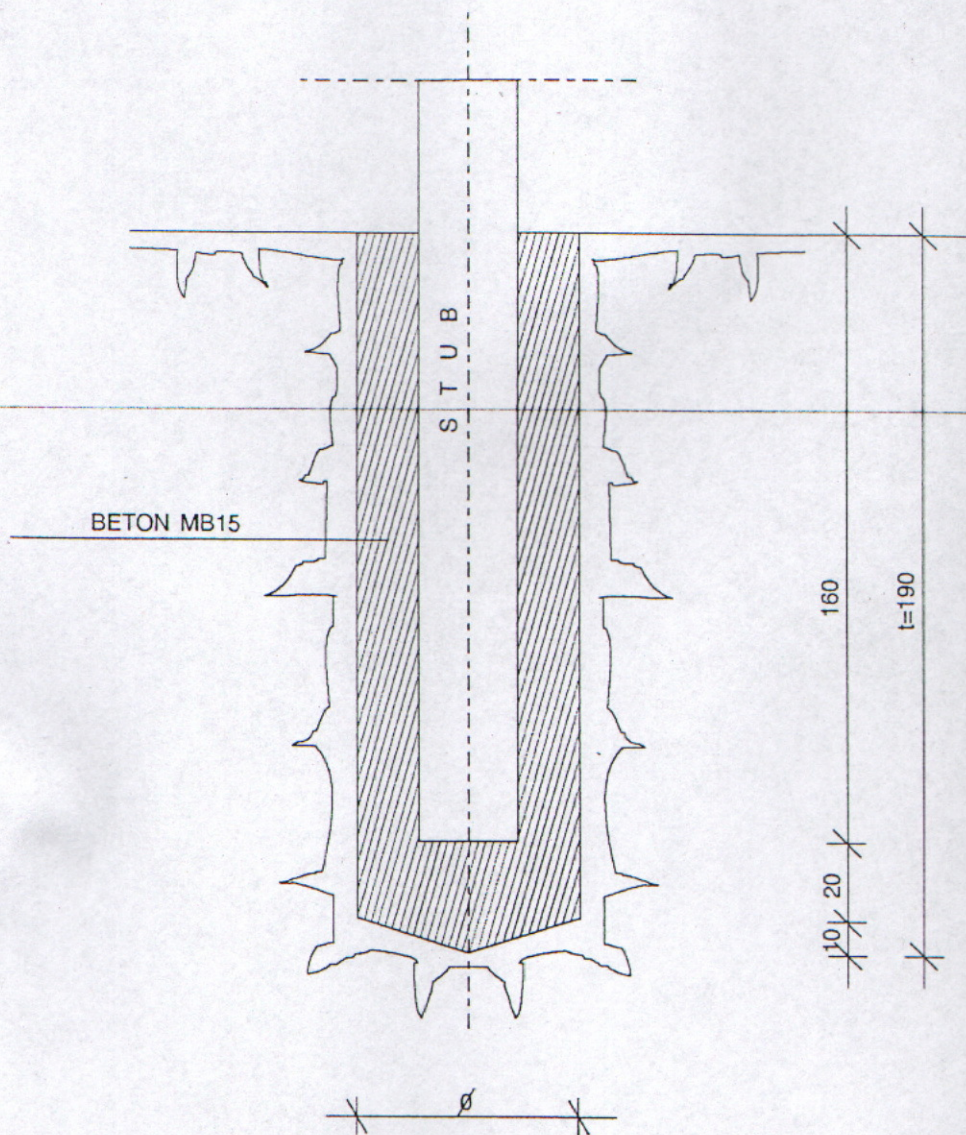

VRSTA STUBA	NOSIVOST TLA σ_{tla} (daN/cm ³)	DIMENZIJE		KOLIČINE		MATERIJAL		
		Ø (cm)	t (cm)	iskop (m ³)	beton MB15 (m ³)	cement PC250 (kg)	prirodn i {ljunak (m ³)	voda (m ³)
9/250	$\sigma = 1,0$ daN/cm ³	60	190	0,54	0,46	118,45	0,55	0,06
	$\sigma = 2,0$ daN/cm ³	45	190	0,30	0,22	56,70	0,26	0,03
	$\sigma = 3,0$ daN/cm ³	45	190	0,30	-	-	-	-

NAPOMENA: ZA NOSIVOST TLA > 3,0 daN/cm²
 STUB SE DIREKTNO POBIJA U TLO
 NA DUBINI 1,9 m

TEMELJ NOSEĆEG BETONSKOG NISKONAPONSKOG STUBA

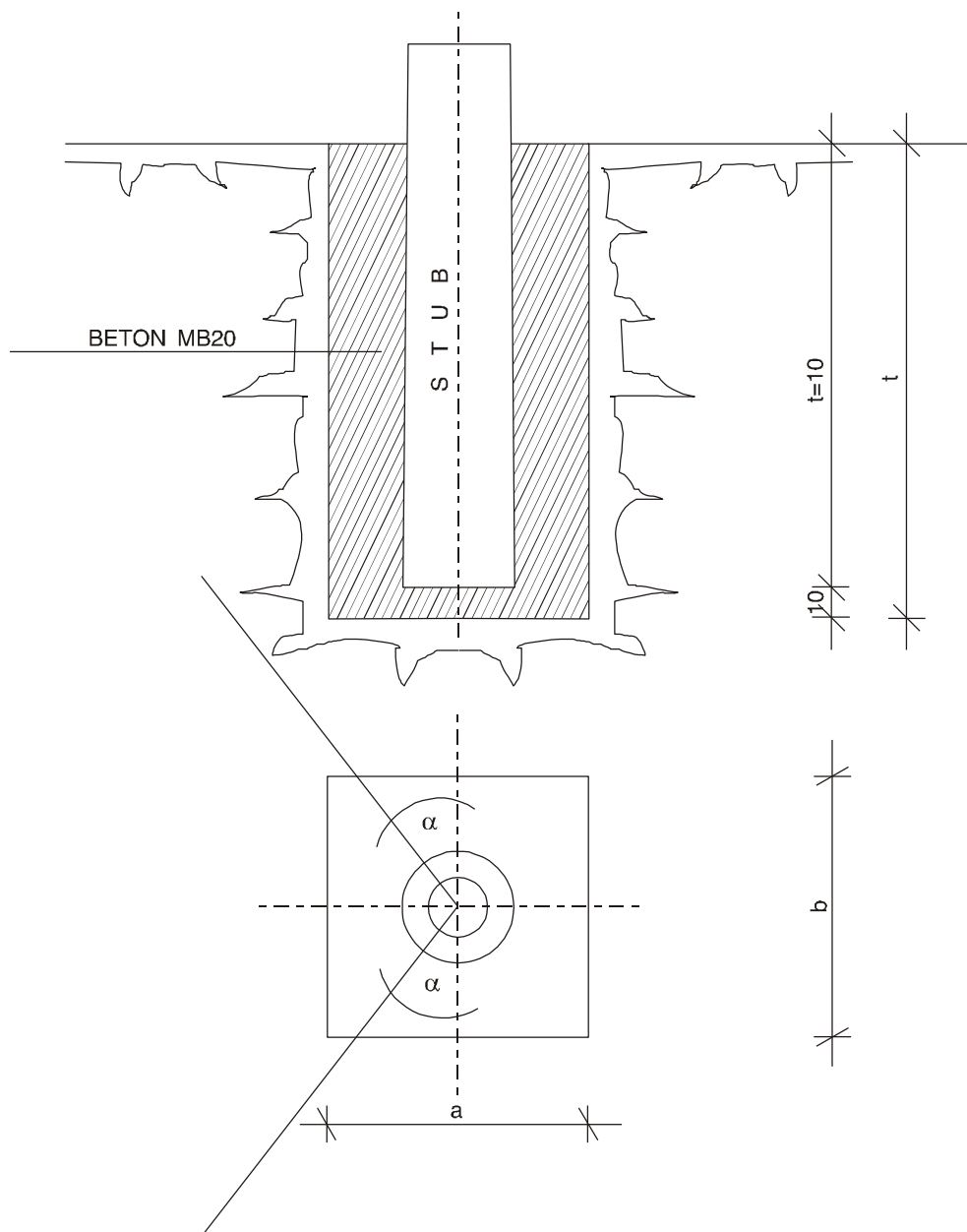

VRSTA STUBA	NOSIVOST TLA σ_{tla} (daN/cm ²)	DIMENZIJE			KOLIČINE		MATERIJAL		
		a (cm)	b (cm)	t (cm)	iskop (m ³)	beton MB20 (m ³)	cement PC250 (m ³)	prirod ni {ljuna k (m ³)	voda (m ³)
9/1000	$\sigma = 1,0$ daN/cm ²	150	150	170	3,85	3,65	940	4,31	0,50
	$\sigma = 2,0$ daN/cm ²	90	90	170	1,40	1,25	322	1,50	0,16
	$\sigma = 3,0$ daN/cm ²	80	80	170	1,10	0,95	245	1,21	0,12
9/1600	$\sigma = 1,0$ daN/cm ²	180	180	180	5,83	5,65	1455	6,7	0,73
	$\sigma = 2,0$ daN/cm ²	120	120	170	2,45	2,25	580	2,7	0,3
	$\sigma = 3,0$ daN/cm ²	100	100	170	1,70	1,55	400	1,85	0,2

**ТЕМЕЉ УГАОНО-ЗАТЕЗНОГ
БЕТОНСКОГ НИСКОНАПОНСКОГ
СТУБА ТИП 9/1000 И 9/1600**