



МИНИСТАРСТВО ПРИВРЕДЕ
Београд, Ул. Кнеза Милоша бр. 20

КОНКУРСНА ДОКУМЕНТАЦИЈА

ЗА ОТВОРЕНИ ПОСТУПАК

ЈАВНЕ НАБАВКЕ БРОЈ 49/2017

**Изградња фискултурне сале „Мачванске средње школе” - завршна
фаза, општина Богатић**

јул, 2017. године

1 ОПШТИ ПОДАЦИ О ЈАВНОЈ НАБАВЦИ

1.1 ПОДАЦИ О НАРУЧИОЦУ

Наручилац је Република Србија – Министарство привреде, Београд, Ул. Кнеза Милоша бр. 20, ПИБ 108213421, матични број 17862154, рачун број 840-1620-21 (у даљем тексту: Наручилац).

Интернет адреса Наручиоца: www.privreda.gov.rs

1.2 ВРСТА ПОСТУПКА ЈАВНЕ НАБАВКЕ

Јавна набавка број 49/2017 спроводи се у отвореном поступку, у складу са Законом о јавним набавкама („Службени гласник РС”, бр. 124/12, 14/15 и 68/15) и подзаконским актима којима се уређују јавне набавке (у даљем тексту: ЗЈН).

1.3 ПРЕДМЕТ ЈАВНЕ НАБАВКЕ

Предмет јавне набавке број 49/2017 је изградња фискултурне сале „Мачванске средње школе” - завршна фаза, општина Богатић.

Шифра ОРН: 45214210 Радови на изградњи основних школа

1.4 ЦИЉ ПОСТУПКА

Поступак јавне набавке број 49/2017 спроводи се ради закључења уговора о јавној набавци.

1.5 КОНТАКТ

Лице за контакт: Снежана Костић

Имејл и број факса: snezana.kostic@privreda.gov.rs, 011/333-4157

2 УСЛОВИ ЗА УЧЕШЋЕ У ПОСТУПКУ ЈАВНЕ НАБАВКЕ ИЗ ЧЛ. 75. И 76. ЗЈН И УПУТСТВО КАКО СЕ ДОКАЗУЈЕ ИСПУЊЕНОСТ ТИХ УСЛОВА

ОБАВЕЗНИ УСЛОВИ

У поступку јавне набавке број 49/2017 понуђач мора да докаже да испуњава обавезне услове за учешће, дефинисане чланом 75. ЗЈН, а испуњеност обавезних услова за учешће у поступку јавне набавке, доказује на начин дефинисан у следећој табели и то:

Р.бр	ОБАВЕЗНИ УСЛОВИ
1.	Да је регистрован код надлежног органа, односно уписан у одговарајући регистар (члан 75. став 1 тачка 1) ЗЈН)
Доказ	Извод из регистра Агенције за привредне регистре, односно извод из регистра надлежног Привредног суда
2.	Да он и његов законски заступник није осуђиван за неко од кривичних дела као члан организоване криминалне групе, да није осуђиван за кривична дела против привреде, кривична дела против животне средине, кривично дело примања или давања мита, кривично дело преваре (члан 75. став 1. тачка 2) ЗЈН)
Доказ	<p><u>Правна лица</u> достављају:</p> <ol style="list-style-type: none"> 1) Извод из казнене евиденције, односно уверење основног суда на чијем подручју се налази седиште домаћег правног лица, односно седиште представништва или огранка страног правног лица, којим се потврђује да правно лице није осуђивано за кривична дела против привреде, кривична дела против животне средине, кривично дело примања или давања мита, кривично дело преваре. Напомена: Уколико уверење Основног суда не обухвата податке из казнене евиденције за кривична дела која су у надлежности редовног кривичног одељења Вишег суда, потребно је поред уверења Основног суда доставити И УВЕРЕЊЕ ВИШЕГ СУДА на чијем подручју је седиште домаћег правног лица, односно седиште представништва или огранка страног правног лица, којом се потврђује да правно лице није осуђивано за кривична дела против привреде и кривично дело примања мита; 2) Извод из казнене евиденције Посебног одељења за организовани криминал Вишег суда у Београду, којим се потврђује да правно лице није осуђивано за неко од кривичних дела организованог криминала; 3) Извод из казнене евиденције, односно уверење надлежне полицијске управе МУП-а, којим се потврђује да законски заступник понуђача није осуђиван за кривична дела против привреде, кривична дела против животне средине, кривично дело примања или давања мита, кривично дело преваре и неко од кривичних дела организованог криминала (захтев се може поднети према месту рођења или према месту пребивалишта законског заступника). Уколико понуђач има више законских заступника дужан је да достави доказ за сваког од њих. <p><u>Предузетници и физичка лица</u> достављају:</p> <ol style="list-style-type: none"> 1) Извод из казнене евиденције, односно уверење надлежне полицијске управе МУП-а, којим се потврђује да није осуђиван за неко од кривичних дела као члан организоване криминалне групе, да није осуђиван за кривична дела против привреде, кривична дела против животне средине, кривично дело примања или давања мита, кривично дело преваре (захтев се може поднети према месту рођења или према месту пребивалишта). <p>Напомена: Овај доказ не може бити старији од два месеца пре отварања понуда</p>

3.	Да је измирио доспеле порезе, доприносе и друге јавне дажбине у складу са прописима Републике Србије или стране државе када има седиште на њеној територији (члан 75. став 1. тачка 4) ЗЈН
Доказ	Уверење Пореске управе Министарства финансија да је измирио доспеле порезе и доприносе и уверење надлежне управе локалне самоуправе да је измирио обавезе по основу изворних локалних јавних прихода или потврду Агенције за приватизацију да се понуђач налази у поступку приватизације. Напомена 1: Уколико понуђач има регистроване огранке или издвојена места чија се седишта разликују од седишта друштва, потребно је доставити потврду месно надлежног пореског органа локалне самоуправе да је понуђач измирио доспеле обавезе јавних прихода за огранак или издвојено место Напомена 2: Овај доказ не може бити старији од два месеца пре отварања понуда
Понуђачи који су регистровани у Регистру понуђача који води Агенција за привредне регистре не достављају доказе о испуњености услова из члана 75. ст. 1. тач. 1) до 4) ЗЈН, сходно чл. 78. ЗЈН. Понуђачи који су регистровани у Регистру понуђача могу доставити Решење о упису у регистар понуђача АПР.	
4.	Понуђач је дужан да при састављању понуде изричито наведе да је поштовао обавезе које произлазе из важећих прописа о заштити на раду, запошљавању и условима рада, заштити животне средине, као и да нема забрану обављања делатности која је на снази у време подношења понуде (члан 75. став 2. ЗЈН).
Доказ	Потписан о оверен Образац Изјаве понуђача о поштовању важећих прописа о заштити на раду, запошљавању и условима рада, заштити животне средине и да нема забрану обављања делатности. Изјава мора да буде потписана од стране овлашћеног лица понуђача и оверена печатом. <u>Уколико понуду подноси група понуђача</u> , сваки члан групе мора посебно потписати и печатом оверити наведену Изјаву

ДОДАТНИ УСЛОВИ

У поступку јавне набавке број 49/2017 понуђач мора да докаже да испуњава додатне услове за учешће, дефинисане овом конкурсном документацијом, а испуњеност додатних услова понуђач доказује на начин дефинисан у наредној табели и то:

Р.бр.	ДОДАТНИ УСЛОВИ
1.	Да располаже неопходним финансијским капацитетом односно да је у претходне 3 обрачунске године (2014, 2015. и 2016) остварио пословни приход у минималном износу од 26.000.000,00 динара
Доказ	Извештај о бонитету за јавне набавке (образац БОН-ЈН) који издаје Агенција за привредне регистре, који мора да садржи: статусне податке понуђача, сажети биланс стања и биланс успеха за претходне три обрачунске године

	(2014, 2015. и 2016). Уколико у образцу БОН-ЈН нису доступни подаци за 2016. годину, а приказани износ пословног прихода у 2015. и 2014. години не задовољава износ захтеван у конкурсној документацији, понуђач је у обавези да достави биланс стања и биланс успеха за 2016. годину				
2.	Да располаже неопходним пословним капацитетом односно да је у претходних 5 обрачунских година (2012-2016) извео грађевинске и/или грађевинско занатске радове на изградњи и/или реконструкцији и/или санацији и/или доградњи објеката високоградње (стамбени и/или стамбено пословни и/или пословни и/или спортски и/или јавни објекти) у износу од минимум 40.000.000,00 динара без ПДВ, од чега је извео најмање један посао у минималном износу од 13.000.000,00 динара без ПДВ				
Доказ	<p>Потврда, уговор и окончана ситуација (прва и последња страна окончане ситуације са рекапитулацијом радова) за све реализоване уговоре у укупном износу од минимум 40.000.000,00 динара без ПДВ и за најмање један посао у минималном износу од 13.000.000,00 динара без ПДВ</p> <p>Уколико је уговор анексиран, неопходно је доставити све анексе тог уговора уколико се њима мења првобитно уговорена цена.</p> <p>Потврде наручиоца не морају бити на Обрасцу из конкурсне документације.</p> <p>Потврде наручилаца о реализацији закључених уговора треба да садрже:</p> <ul style="list-style-type: none"> - назив и адреса наручиоца - назив и адреса понуђача - предмет уговора - вредност изведених радова - број и датум уговора - контакт особа наручиоца и телефон - потпис овлашћеног лица и печат наручиоца 				
3.	<p>Да понуђач има у радном односу на неодређено или одређено време или ангажоване по основу уговора ван радног односа одговорне извођаче радова са личним лиценцама и то:</p> <table border="1" style="width: 100%;"> <tr> <td>400 или 410 или 411 или 800</td> <td>1 извршилац</td> </tr> <tr> <td>450 или 850</td> <td>1 извршилац</td> </tr> </table>	400 или 410 или 411 или 800	1 извршилац	450 или 850	1 извршилац
400 или 410 или 411 или 800	1 извршилац				
450 или 850	1 извршилац				
Доказ	<p>Копија личне лиценце издате од Инжењерске коморе Србије, потврда о важењу лиценце и доказ о радном статусу (за носиоца лиценце који је запослен код понуђача: фотокопија МА или другог одговарајућег обрасца, односно за носиоца лиценце који није запослен код понуђача: фотокопија уговора ван радног односа)</p> <p>Ако у уговору ван радног односа није наведено да ће носилац лиценце бити ангажован за реализацију радова који су предмет ове јавне набавке потребно је приложити Анекс уговора којим се то дефинише.</p> <p>Наручилац ће прихватити следеће уговоре ван радног односа:</p> <ol style="list-style-type: none"> 1. Уговор о привременим и повременим пословима; 2. Уговор о делу (ради обављања послова који су ван делатности послодавца); 3. Уговор о допунском раду. 				

4.	Да располаже довољним техничким капацитетом односно да располаже следећом техничком опремом:		
	<table border="1"> <tr> <td>доставно возило</td> <td>комада 1</td> </tr> </table>	доставно возило	комада 1
доставно возило	комада 1		
Доказ	<p>1) пописна листа са датумом 31.12.2016. године, потписана од стране овлашћеног лица понуђача и оверена печатом понуђача или аналитичка картица основних средстава потписана од стране овлашћеног лица понуђача и оверена печатом понуђача;</p> <p>2) рачун и отпремница за средства набављена од 1.1.2017. године;</p> <p>3) уговор о закупу, који у прилогу мора имати пописну листу закуподавца или рачун и отпремницу уколико је средство набављено од стране закуподавца након 1.1.2017. године;</p> <p>4) уговор о лизингу</p> <p>На наведеним доказима потребно је видно означити тражену техничку опрему.</p>		
5.	Да достави средства обезбеђења и то:		
Доказ	Банкарска гаранција за озбиљност понуде – оригинал , у износу од 2% од укупне вредности понуде без ПДВ		
6.	Да, случају заједничке понуде достави:		
Доказ	споразум којим се понуђачи из групе међусобно и према наручиоцу обавезују на извршење јавне набавке		

Уколико понуду подноси група понуђача, сваки понуђач из групе понуђача мора да испуни обавезне услове из члана 75. став 1. тач. 1) до 4) ЗЈН, а додатне услове испуњавају заједно.

Уколико понуђач подноси понуду са подизвођачем, у складу са чланом 80. ЗЈН, подизвођач мора да испуњава обавезне услове из члана 75. став 1. тач. 1) до 4) ЗЈН.

У случају да наступа са подизвођачима, понуђач је дужан да за подизвођаче достави доказе о испуњености обавезних услова из члана 75. став 1. тач 1) до 4) ЗЈН.

Понуђач који је регистрован у Регистру понуђача који води Агенција за привредне регистре не доставља доказе о испуњености услова из члана 75. став 1. тач. 1) до 4) ЗЈН, сходно члану 78. ЗЈН.

Понуђач који је регистровани у регистру који води Агенција за привредне регистре не мора да достави доказ из члана 75. став 1. тачка 1) Извод из регистра Агенције за привредне регистре, који је јавно доступан на интернет страници Агенције за привредне регистре.

Уколико је доказ о испуњености услова електронски документ, понуђач доставља копију електронског документа у писаном облику, у складу са законом којим се уређује електронски документ.

Ако се у држави у којој понуђач има седиште не издају тражени докази, понуђач може, уместо доказа, приложити своју писану изјаву, дату под кривичном и материјалном одговорношћу оверену пред судским или управним органом, јавним бележником или другим надлежним органом те државе.

Ако понуђач има седиште у другој држави, наручилац може да провери да ли су документи којима понуђач доказује испуњеност тражених услова издати од стране надлежних органа те државе.

Докази о испуњености услова могу се доставити у неовереним копијама, а Наручилац може пре доношења одлуке о додели уговора, захтевати од понуђача, чија је понуда на основу извештаја комисије за јавну набавку оцењена као најповољнија, да достави на увид оригинал или оверену копију свих или појединих доказа. Изабрани понуђач ће, у року од најмање пет дана од дана пријема писаног позива Наручиоца, доставити на увид тражени оригинал или оверену копију доказа о испуњености услова из чл. 75. и 76. ЗЈН. Ако понуђач у остављеном року не достави на увид оригинал или оверену копију тражених доказа, Наручилац ће његову понуду одбити као неприхватљиву.

Наручилац задржава право провере достављених доказа од стране понуђача. Уколико се том приликом установи да копија траженог доказа не одговара у потпуности оригиналу тог доказа, понуда ће се одбити као неприхватљива.

Наручилац неће одбити понуду као неприхватљиву, уколико не садржи доказ одређен конкурсном документацијом, ако понуђач наведе у понуди интернет страницу на којој су подаци који су тражени у оквиру услова јавно доступни.

Понуда мора да садржи све доказе тражене Конкурсном документацијом као и попуњене, потписане и оверене обрасце из Конкурсне документације.

Обрасце који су у конкретном случају неприменљиви, понуђач није у обавези да потпише, овери и достави.

На сваком обрасцу Конкурсне документације је наведено ко је дужан да образац овери печатом и потпише и то:

- Уколико понуду подноси понуђач који наступа самостално, сваки образац мора бити оверен и потписан од стране овлашћеног лица понуђача;

- Уколико понуду подноси понуђач који наступа са подизвођачем, обрасци који се односе на подизвођаче могу бити оверени и потписани од стране овлашћеног лица понуђача или од стране овлашћеног лица подизвођача.

- Уколико понуду подноси група понуђача, обрасци који се односе на члана групе могу бити оверени и потписани од стране овлашћеног лица носиоца посла или овлашћеног лица члана групе понуђача.

Понуђач је дужан да без одлагања писмено обавести Наручиоца о било којој промени у вези са испуњеношћу услова из поступка јавне набавке, која наступи до доношења одлуке, односно закључења уговора, односно током важења уговора о јавној набавци и да је документује на прописани начин.

3 КРИТЕРИЈУМ ЗА ДОДЕЛУ УГОВОРА

Критеријум за доделу уговора је **најнижа понуђена цена**.

У ситуацији када постоје две или више понуда са истом понуђеном ценом избор најповољније понуде ће се извршити на тај начин што ће бити изабрана понуда понуђача који је понудио краћи рок извођења радова.

У ситуацији када два или више понуђача који су понудили исту цену и исти рок извођења радова, избор најповољније понуде ће се извршити на тај начин што ће бити изабрана понуда понуђача који је тражио мањи износ аванса.

4 УПУТСТВО ПОНУЂАЧИМА КАКО ДА САЧИНЕ ПОНУДУ

4.1 ПОДАЦИ О ЈЕЗИКУ НА КОМЕ ПОНУДА МОРА БИТИ САСТАВЉЕНА

Понуда и докази који се подносе уз понуду морају бити састављени на српском језику. Поступак се води на српском језику.

4.2 НАЧИН ПОДНОШЕЊА ПОНУДЕ

Понуде се припремају у складу са позивом за подношење понуда објављеним на Порталу јавних набавки, интернет сајту Наручиоца, Порталу службених гласила Републике Србије и база прописа и у складу са Конкурсном документацијом. Конкурсна документација се преузима преко Портала јавних набавки и интернет сајта Наручиоца www.privreda.gov.rs.

Понуде се подносе у затвореној коверти са назнаком - Понуда за ЈАВНУ НАБАВКУ БРОЈ: 49/2017 – Изградња физкултурне сале „Мачванске средње школе” - завршна фаза, општина Богатић (НЕ ОТВАРАТИ).

Понуђач је дужан да на полеђини коверте или кутије наведе назив и адресу понуђача, телефон и контакт особу.

У случају да понуду подноси група понуђача, на коверти је потребно назначити да се ради о групи понуђача и навести називе и адресу свих учесника у заједничкој понуди.

Понуде се достављају путем поште или лично сваког радног дана 07.30-15.30 часова, на адресу Наручиоца – Министарство привреде, Београд, Кнеза Милоша бр.20.

Крајњи рок за достављање понуда је **23. август 2017. године до 9.00 часова**.

Понуда која стигне после рока наведеног у претходном ставу сматраће се неблаговременом. Неблаговремена понуда неће се отворати и по окончању поступка отварања ће бити враћена понуђачу, са назнаком да је понуда поднета неблаговремено.

Јавно отварање понуда ће се обавити **23. августа 2017. године у 11.00 часова** у просторијама Наручиоца - Министарство привреде, Сектор за инвестиције у

инфраструктурне пројекте, Београд, Влајковићева бр. 10, уз присуство овлашћених представника понуђача.

Представник понуђача је дужан да, пре почетка отварања понуда, Комисији за јавну набавку достави пуномоћје за учешће у поступку отварања понуда.

Пуномоћје се доставља у писаној форми и мора бити заведено код понуђача, оверено печатом и потписано од стране овлашћеног лица понуђача.

4.3 ПОДАЦИ О ОБАВЕЗНОЈ САДРЖИНИ ПОНУДЕ

Обавезну садржину понуде чине докази тражени Конкурсном документацијом као и попуњени, потписани и оверени обрасци из Конкурсне документације.

4.4 ПОНУДА СА ВАРИЈАНТАМА

Понуда са варијантама није дозвољена.

4.5 НАЧИН ИЗМЕНЕ, ДОПУНЕ И ОПОЗИВА ПОНУДЕ

У року за подношење понуде понуђач може да измени, допуни или опозове понуду на начин који је одређен за подношење понуде.

Понуђач је дужан да јасно назначи који део понуде мења односно која документа накнадно доставља.

Измену, допуну или опозив понуде треба доставити на адресу Наручиоца – Министарство привреде, Београд, Кнеза Милоша бр.20, са знаком:

Измена понуде за јавну набавку 49/2017– Изградња фискултурне сале „Мачванске средње школе” - завршна фаза, општина Богатић- НЕ ОТВАРАТИ или

Допуна понуде за јавну набавку 49/2017– Изградња фискултурне сале „Мачванске средње школе” - завршна фаза, општина Богатић - НЕ ОТВАРАТИ или

Опозив понуде за јавну набавку 49/2017– Изградња фискултурне сале „Мачванске средње школе” - завршна фаза, општина Богатић -НЕ ОТВАРАТИ или

Измена и допуна понуде за јавну набавку 49/2017 – Изградња фискултурне сале „Мачванске средње школе” - завршна фаза, општина Богатић -НЕ ОТВАРАТИ.

На полеђини коверте или на кутији навести назив и адресу понуђача. У случају да понуду подноси група понуђача, на коверти је потребно назначити да се ради о групи понуђача и навести називе и адресу свих учесника у заједничкој понуди.

По истеку рока за подношење понуда понуђач не може да повуче нити да мења своју понуду.

Промена првобитно понуђене цене није дозвољена у форми одобравања попушта на понуђену цену већ искључиво у форми измене понуде за јавну набавку 49/2017.

Уколико се измена понуде односи на понуђену цену, цена мора бити изражена у динарском износу, а не у процентима. Измењену цену доставити на обрасцу понуде уз приложени предмер и предрачун радова који је усклађен са изменом понуде.

4.6 САМОСТАЛНО ПОДНОШЕЊЕ ПОНУДЕ

Понуду може поднети понуђач који наступа самостално.

Понуђач је дужан да испуни обавезне и додатне услове, у свему на начин дефинисан у тачки 2. Услови за учешће у поступку јавне набавке из чл. 75. и 76. ЗЈН и упутство како се доказује испуњеност тих услова.

Понуђач који је самостално поднео понуду, не може истовремено да учествује у заједничкој понуди или као подизвођач, нити исто лице може учествовати у више заједничких понуда.

4.7 ПОНУДА СА ПОДИЗВОЂАЧЕМ

Уколико понуђач подноси понуду са подизвођачем дужан је да у Обрасцу понуде наведе да понуду подноси са подизвођачем, проценат укупне вредности набавке који ће поверити подизвођачу, а који не може бити већи од 50%, као и део предмета набавке који ће извршити преко подизвођача.

Подизвођач не може допунити доказе о испуњености додатних услова за понуђача.

Подизвођач је дужан да испуни обавезне услове, у свему на начин дефинисан у тачки 2. Услови за учешће у поступку јавне набавке из чл. 75. и 76. ЗЈН и упутство како се доказује испуњеност тих услова.

Понуђач у Обрасцу понуде наводи назив и седиште подизвођача, уколико ће делимично извршење набавке поверити подизвођачу.

Понуђач у потпуности одговара Наручиоцу и Кориснику за извршење обавеза из поступка јавне набавке, односно извршење уговорних обавеза, без обзира на број подизвођача.

Понуђач је дужан да Наручиоцу, на његов захтев, омогући приступ код подизвођача, ради утврђивања испуњености тражених услова.

4.8 ЗАЈЕДНИЧКА ПОНУДА

Понуду може поднети група понуђача као заједничку понуду.

Сваки понуђач из групе понуђача је дужан да испуни обавезне услове, у свему на начин дефинисан у тачки 2. Услови за учешће у поступку јавне набавке из чл. 75. и 76. ЗЈН и упутство како се доказује испуњеност тих услова док додатне услове испуњавају и доказују заједно, на начин дефинисан истом тачком Конкурсне документације.

Саставни део заједничке понуде је **споразум** којим се понуђачи из групе међусобно и према Наручиоцу обавезују на извршење јавне набавке, а који **обавезно садржи**:

- 1) податке о члану групе који ће бити носилац посла, односно који ће поднети понуду и који ће заступати групу понуђача пред Наручиоцем;
- 2) опис послова сваког од понуђача из групе понуђача у извршењу уговора.

Понуђачи који поднесу заједничку понуду одговарају неограничено солидарно према Наручиоцу и Кориснику.

Задруга може поднети понуду самостално, у своје име, а за рачун задругара или заједничку понуду у име задругара.

Ако задруга подноси понуду у своје име за обавезе из поступка јавне набавке и уговора о јавној набавци одговара задруга и задругари у складу са ЗЈН.

Ако задруга подноси заједничку понуду у име задругара за обавезе из поступка јавне набавке и уговора о јавној набавци неограничено солидарно одговарају задругари.

4.9 НАЧИН И УСЛОВИ ПЛАЋАЊА, ГАРАНТНИ РОК, КАО И ДРУГЕ ОКОЛНОСТИ ОД КОЈИХ ЗАВИСИ ПРИХВАТЉИВОСТ ПОНУДЕ

Захтеви у погледу начина, рока и услова плаћања

Рок плаћања је до 45 дана од дана пријема оверене авансне, привремене односно окончане ситуације, уз важеће банкарске гаранције и полису осигурања.

Понуђачу је дозвољено да захтева аванс до 25% вредности понуде без ПДВ.

Захтеви у погледу гарантног рока

Минимални гарантни рок за изведене радове износи две године рачунајући од дана примопредаје радова. За уграђене материјале важи гарантни рок у складу са условима произвођача, који тече од дана извршене примопредаје радова Кориснику.

Захтев у погледу рока извођења радова

Рок за извођење радова максимално 60 календарских дана.

Захтев у погледу рока важења понуде

Рок важења понуде је 90 дана од дана отварања понуда.

У случају истека рока важења понуде, Наручилац ће у писаном облику тражити од понуђача продужење важења понуде. Понуђач који прихвати захтев за продужење рока важења понуде не може мењати понуду.

4.10 ВАЛУТА И НАЧИН НА КОЈИ МОРА ДА БУДЕ НАВЕДЕНА И ИЗРАЖЕНА ЦЕНА У ПОНУДИ

Цена мора бити исказана у динарима, са и без пореза на додатну вредност, са урачунатим свим трошковима које понуђач има у реализацији јавне набавке, с тим да ће се за оцену понуде узимати у обзир цена без пореза на додатну вредност.

Цена је фиксна и не може се мењати.

Ако је у понуди исказана неувобичајено ниска цена, Наручилац ће поступити у складу са чланом 92. ЗЈН.

Цену је потребно изразити нумерички и текстуално, при чему текстуално изражена цена има предност у случају несагласности.

4.11 ПОДАЦИ О ВРСТИ, САДРЖИНИ, НАЧИНУ ПОДНОШЕЊА, ВИСИНИ И РОКОВИМА ОБЕЗБЕЂЕЊА ИСПУЊЕЊА ОБАВЕЗА ПОНУЂАЧА

Понуђач је у обавези да уз понуду достави

Банкарску гаранцију за озбиљност понуде – оригинал, у износу од 2 % од укупне вредности понуде без ПДВ са роком важења 90 дана од дана јавног отварања понуда, која мора бити неопозива, без права на приговор, безусловна и платива на први позив – оригинал - у корист Министарства привреде, Београд, Кнеза Милоша бр. 20, ПИБ 108213421, матични број 17862154, број рачуна: 840-1620-21.

Наручилац има право да банкарску гаранцију за озбиљност понуде активира у следећим случајевима:

а) ако понуђач чија је понуда изабрана као најповољнија одбије да закључи уговор о јавној набавци

б) ако изабрани понуђач у року од 15 дана од дана закључења уговора, Наручиоцу не достави банкарску гаранцију за повраћај аванса и банкарску гаранцију за добро извршење посла;

в) ако изабрани понуђач у року од 15 дана од дана закључења уговора, Наручиоцу не достави полису осигурања за објекат у изградњи и полису осигурања од одговорности за штету причињену трећим лицима и стварима трећих лица.

4.12 ЗАШТИТА ПОВЕРЉИВОСТИ ПОДАТАКА КОЈЕ НАРУЧИЛАЦ СТАВЉА ПОНУЂАЧИМА НА РАСПОЛАГАЊЕ, УКЉУЧУЈУЋИ И ЊИХОВЕ ПОДИЗВОЂАЧЕ

Наручилац је дужан да:

1) чува као поверљиве све податке о понуђачима садржане у понуди које је као такве, у складу са ЗЈН, понуђач означио у понуди;

2) одбије давање информације која би значила повреду поверљивости података добијених у понуди;

3) чува као пословну тајну имена, заинтересованих лица, понуђача, као и податке о поднетим понудама, до отварања понуда.

Неће се сматрати поверљивим докази о испуњености обавезних услова, цена и други подаци из понуде који су од значаја за примену елемената критеријума и рангирање понуде.

4.13 ДОДАТНЕ ИНФОРМАЦИЈЕ ИЛИ ПОЈАШЊЕЊА У ВЕЗИ СА ПРИПРЕМАЊЕМ ПОНУДА,

Заинтересовано лице може, у писаном облику (путем поште на адресу Наручиоца, електронске поште на имејл snezana.kostic@privreda.gov.rs или факсом на број 011-333-4157) тражити од Наручиоца додатне информације или појашњења у вези са припремањем понуде, при чему може да укаже Наручиоцу и на евентуално уочене недостатке и неправилности у Конкурсној документацији, најкасније пет дана пре истека рока за подношење понуде. Особа за контакт је Снежана Костић, сваког радног дана 07.30 – 15.30 часова.

Тражење додатних информација или појашњења телефоном није дозвољено.

Додатне информације или појашњења упућују се са напоменом „Захтев за додатним информацијама или појашњењима конкурсне документације, ЈН број 49/2017-Изградња физкултурне сале „Мачванске средње школе” - завршна фаза, општина Богатић” .

Наручилац ће у року од три дана од дана пријема захтева, објавити одговор на Порталу јавних набавки и на својој интернет страници.

4.14 ОБИЛАЗАК ЛОКАЦИЈЕ

Понуђач је дужан да се увери у све услове градње, техничку документацију, као и да стекне комплетан увид у све информације које су неопходне за припрему понуде, на локацији на којој ће се радови и изводити.

Обилазак локације и увид у документацију биће организован у договору са особом задуженом за обилазак локације, а то је **Славко Владимировић, телефон 015/7786-126 локал 105 и 064/2529-402, у периоду од 8.00 до 15.00 часова.**

Као доказ да је обишао локацију, понуђач у оквиру своје понуде доставља потписан и оверен Образац из конкурсне документације – Изјава о посети локације, који не мора бити оверен од стране лица задуженог за обилазак локације.

4.15 ИЗМЕНЕ И ДОПУНЕ КОНКУРСНЕ ДОКУМЕНТАЦИЈЕ

Ако у року предвиђеном за подношење понуде измени или допуни Конкурсну документацију, Наручилац ће измене и допуне Конкурсне документације објавити на Порталу јавних набавки и интернет адреси Наручиоца www.privreda.gov.rs

Ако Наручилац измени или допуни Конкурсну документацију осам или мање дана пре истека рока за подношење понуда, дужан је да продужи рок за подношење понуда и објави обавештење о продужењу рока за подношење понуда.

Понуде се припремају у складу са Конкурсном документацијом и изменама и допунама Конкурсне документације.

Измене и допуне Конкурсне документације важиће само уколико су учињене у писаној форми. Усмене изјаве или изјаве дате на било који други начин од стране Наручиоца, неће ни у ком погледу обавезивати Наручиоца.

4.16 КОМУНИКАЦИЈА

Комуникација у поступку јавне набавке одвија се писаним путем, односно путем поште, електронске поште или факсом, као и објављивањем од стране Наручиоца на Порталу јавних набавки и интернет адреси Наручиоца www.privreda.gov.rs

Ако је документ из поступка јавне набавке достављен од стране Наручиоца или понуђача путем електронске поште или факсом, страна која је извршила достављање дужна је да од друге стране захтева да на исти начин потврди пријем тог документа, што је друга страна дужна и да учини када је то неопходно као доказ да је извршено достављање.

4.17 ДОДАТНА ОБЈАШЊЕЊА, КОНТРОЛА И ДОПУШТЕНЕ ИСПРАВКЕ

Наручилац може да захтева од понуђача додатна објашњења која ће му помоћи при прегледу, вредновању и упоређивању понуда, а може да врши и контролу (увид) код понуђача, односно његових подизвођача.

Наручилац може, уз сагласност понуђача, да изврши исправке рачунских грешака уочених приликом разматрања понуде по окончаном поступку отварања понуда, узимајући као релевантну цену по јединици мере.

Проверу рачунске тачности понуда и грешке, уколико их буде, Наручилац ће исправљати на следећи начин:

Уколико није тачан производ јединичне цене и количине, јединична цена ће се сматрати тачном.

Уколико цена за неку позицију није дата сматраће се да је вредност радова на тој позицији укључена у вредност других радова.

Уколико понуђач начини грешку у попуњавању, потребно је да исту избели и правилно попуни, а место начињене грешке парафира и овери печатом.

Ако се понуђач не сагласи са исправком рачунских грешака, Наручилац ће његову понуду одбити као неприхватљиву.

4.18 НЕУОБИЧАЈЕНО НИСКА ЦЕНА

Наручилац може да одбије понуду због неуобичајено ниске цене.

Неуобичајено ниска цена у смислу ЗЈН је понуђена цена која значајно одступа у односу на тржишно упоредиву цену и изазива сумњу у могућност извршења јавне набавке у складу са понуђеним условима.

Ако Наручилац оцени да понуда садржи неуобичајено ниску цену, захтеваће од понуђача детаљно образложење свих њених саставних делова које сматра меродавним, а нарочито наводе у погледу економике начина градње, производње или изабраних техничких решења, у погледу изузетно повољних услова који понуђачу стоје на располагању за извршење уговора или у погледу оригиналности производа, услуга или радова које понуђач нуди.

4.19 НЕГАТИВНЕ РЕФЕРЕНЦЕ

Наручилац може одбити понуду уколико поседује доказ да је понуђач у претходне три године пре објављивања позива за подношење понуда у поступку јавне набавке:

- 1) поступао супротно забрани из чл. 23. и 25. ЗЈН;
- 2) учинио повреду конкуренције;
- 3) доставио неистините податке у понуди или без оправданих разлога одбио да закључи уговор о јавној набавци, након што му је уговор додељен;
- 4) одбио да достави доказе и средства обезбеђења на шта се у понуди обавезао.

Наручилац може одбити понуду уколико поседује доказ који потврђује да понуђач није испуњавао своје обавезе по раније закљученим уговорима о јавним набавкама који су се односили на исти предмет набавке, за период од претходне три године пре објављивања позива за подношење понуда.

Доказ може бити:

- 1) правоснажна судска одлука или коначна одлука другог надлежног органа;
- 2) исправа о реализованом средству обезбеђења испуњења обавеза у поступку јавне набавке или испуњења уговорних обавеза;
- 3) исправа о наплаћеној уговорној казни;
- 4) рекламације потрошача, односно корисника, ако нису отклоњене у уговореном року;
- 5) извештај надзорног органа о изведеним радовима који нису у складу са пројектом, односно уговором;
- 6) изјава о раскиду уговора због неиспуњења битних елемената уговора дата на начин и под условима предвиђеним законом којим се уређују облигациони односи;
- 7) доказ о ангажовању на извршењу уговора о јавној набавци лица која нису означена у понуди као подизвођачи, односно чланови групе понуђача;
- 8) други одговарајући доказ примерен предмету јавне набавке, који се односи на испуњење обавеза у ранијим поступцима јавне набавке или по раније закљученим уговорима о јавним набавкама.

Наручилац може одбити понуду ако поседује доказ - правоснажну судску одлуку или коначну одлуку другог надлежног органа који се односи на поступак који је спровео или уговор који је закључио и други наручилац ако је предмет јавне набавке истоврстан.

4.20 ПОШТОВАЊЕ ОБАВЕЗА КОЈЕ ПРОИЗЛАЗЕ ИЗ ВАЖЕЋИХ ПРОПИСА

Понуђач је дужан да поштује све обавезе које произлазе из важећих прописа о заштити на раду, запошљавању и условима рада, заштити животне средине-

Понуђач не сме имати забрану обављања делатности која је на снази у време подношења понуде.

4.21 КОРИШЋЕЊЕ ПАТЕНТА И ОДГОВОРНОСТ ЗА ПОВРЕДУ ЗАШТИЋЕНИХ ПРАВА ИНТЕЛЕКТУАЛНЕ СВОЈИНЕ ТРЕЋИХ ЛИЦА

Накнаду за коришћење патената, као и одговорност за повреду заштићених права интелектуалне својине трећих лица сноси понуђач.

4.22 НАЧИН И РОК ЗА ПОДНОШЕЊЕ ЗАХТЕВА ЗА ЗАШТИТУ ПРАВА ПОНУЂАЧА

Поступак заштите права понуђача регулисан је одредбама чл. 138. - 166. ЗЈН.

Захтев за заштиту права може да поднесе понуђач, односно заинтересовано лице, које има интерес за доделу уговора у поступку јавне набавке и који је претрпео или би могао да претрпи штету због поступања Наручиоца противно одредбама ЗЈН.

Захтев за заштиту права подноси се Наручиоцу, а копија се истовремено доставља Републичкој комисији.

Наручиоцу се захтев за заштиту права предаје непосредно или електронском поштом на имејл snezana.kostic@privreda.gov.rs, факсом на број 011/333-4157 или препорученом пошиљком са повратницом на адресу Наручиоца.

Захтев за заштиту права се може поднети у току целог поступка јавне набавке, против сваке радње Наручиоца, осим уколико ЗЈН није другачије одређено.

О поднетом захтеву за заштиту права Наручилац ће обавестити све учеснике у поступку јавне набавке, односно објавити обавештење о поднетом захтеву на Порталу јавних набавки, најкасније у року од два дана од дана пријема захтева.

Уколико се захтевом за заштиту права оспорава врста поступка, садржина позива за подношење понуда или Конкурсне документације, захтев ће се сматрати благовременим уколико је примљен од стране Наручиоца најкасније седам дана пре истека рока за подношење понуда, без обзира на начин достављања и уколико је подносилац захтева у складу са чланом 63. став 2. ЗЈН указао Наручиоцу на евентуалне недостатке и неправилности, а Наручилац исте није отклонио.

Захтев за заштиту права којим се оспоравају радње које Наручилац предузме пре истека рока за подношење понуда, а након истека рока из претходног става, сматраће се благовременим уколико је поднет најкасније до истека рока за подношење понуда.

После доношења одлуке о додели уговора и одлуке о обустави поступка, рок за подношење захтева за заштиту права је десет дана од дана објављивања одлуке на Порталу јавних набавки.

Захтевом за заштиту права не могу се оспоравати радње Наручиоца предузете у поступку јавне набавке ако су подносиоцу захтева били или могли бити познати разлози за његово подношење пре истека рока за подношење захтева, а подносилац захтева га није поднео пре истека тог рока.

Ако је у истом поступку јавне набавке поново поднет захтев за заштиту права од стране истог подносиоца захтева, у том захтеву се не могу оспоравати радње Наручиоца за које је подносилац захтева знао или могао знати приликом подношења претходног захтева.

Захтев за заштиту права не задржава даље активности наручиоца у поступку јавне набавке у складу са одредбама члана 150. ЗЈН.

Наручилац ће објавити обавештење о поднетом захтеву за заштиту права на Порталу јавних набавки и на својој интернет страници најкасније у року од два дана од дана пријема захтева за заштиту права.

4.23 САДРЖИНА ЗАХТЕВА ЗА ЗАШТИТУ ПРАВА

Захтев за заштиту права садржи:

- 1) назив и адресу подносиоца захтева и лице за контакт;
- 2) назив и адресу Наручиоца;
- 3) податке о јавној набавци која је предмет захтева, односно о одлуци Наручиоца;
- 4) повреде прописа којима се уређује поступак јавне набавке;
- 5) чињенице и доказе којима се повреде доказују;
- 6) потврду о уплати таксе из члана 156. ЗЈН;
- 7) потпис подносиоца.

Ако поднети захтев за заштиту права не садржи све обавезне елементе, Наручилац ће такав захтев одбацити закључком.

Наручилац закључак доставља подносиоцу захтева и Републичкој комисији у року од три дана од дана доношења.

Против закључка Наручиоца подносилац захтева може у року од три дана од дана пријема закључка поднети жалбу Републичкој комисији, док копију жалбе истовремено доставља Наручиоцу.

Валидан доказ о извршеној уплати таксе, у складу са Упутством о уплати таксе за подношење захтева за заштиту права Републичке комисије, објављеном на сајту Републичке комисије, у смислу члана 151. став 1. тачка 6) ЗЈН, је :

Потврда о извршеној уплати таксе која мора да садржи следеће елементе:

- (1) да буде издата од стране банке и да садржи печат банке;
- (2) да представља доказ о извршеној уплати таксе, што значи да потврда мора да садржи податак да је налог за уплату таксе, односно налог за пренос средстава реализован, као и датум извршења налога;

- (3) износ таксе из члана 156. ЗЈН чија се уплата врши- 120.000,00 динара;
- (4) број рачуна: 840-30678845-06;
- (5) шифру плаћања: 153 или 253;
- (6) позив на број: подаци о броју или ознаци јавне набавке поводом које се подноси захтев за заштиту права;
- (7) сврха: ЗЗП; Министарство привреде; број или ознака јавне набавке поводом које се подноси захтев за заштиту права;
- (8) корисник: буџет Републике Србије;
- (9) назив уплатиоца, односно назив подносиоца захтева за заштиту права за којег је извршена уплата таксе;
- (10) потпис овлашћеног лица банке, **или**

Налог за уплату, први примерак, оверен потписом овлашћеног лица и печатом банке или поште, који садржи и све друге елементе из потврде о извршеној уплати таксе наведене под тачком 1 **или**

Потврда издата од стране Републике Србије, Министарства финансија, Управе за трезор, потписана и оверена печатом, која садржи све елементе из потврде о извршеној уплати таксе из тачке 1, осим оних наведених под (1) и (10), за подносиоце захтева за заштиту права који имају отворен рачун у оквиру припадајућег консолидованог рачуна трезора, а који се води у Управи за трезор (корисници буџетских средстава, корисници средстава организација за обавезно социјално осигурање и други корисници јавних средстава) **или**

Потврда издата од стране Народне банке Србије, која садржи све елементе из потврде о извршеној уплати таксе из тачке (1), за подносиоце захтева за заштиту права (банке и други субјекти) који имају отворен рачун код НБС.

Више информација о уплати таксе за подношење захтева за заштиту права може се добити на интернет страници Републичке комисије за заштиту права у поступцима јавних навакки <http://www.kjn.gov.rs/ci/uputstvo-o-uplati-republicke-administrativne-takse.html>

4.24 РОК ЗА ДОНОШЕЊЕ ОДЛУКЕ О ДОДЕЛИ УГОВОРА

Рок за доношење одлуке о додели уговора је 25 дана од дана отварања понуда.

4.25 РОК У КОЈЕМ ЋЕ УГОВОР БИТИ ЗАКЉУЧЕН

Наручилац ће уговор о јавној набавкци доставити понуђачу коме је уговор додељен у року од осам дана од дана протека рока за подношење захтева за заштиту права из члана 149. ЗЈН.

У случају да је поднета само једна понуда Наручилац може закључити уговор пре истека рока за подношење захтева за заштиту права, у складу са чланом 112. став 2. тачка 5) ЗЈН.

4.26 ОБУСТАВА ЈАВНЕ НАБАВКЕ

Наручилац ће обуставити поступак јавне набавке уколико нису испуњени услови за доделу уговора из члана 107. ЗЈН.

Наручилац може да обустави поступак јавне набавке из објективних и доказивих разлога који се нису могли предвидети у време покретања поступка и који онемогућавају да се започети поступак оконча, или услед којих је престала потреба Наручиоца за предметном набавком због чега се неће понављати у току исте буџетске године односно у наредних шест месеци.

4.27 УВИД У ДОКУМЕНТАЦИЈУ

Понуђач има право да изврши увид у документацију о спроведеном поступку јавне набавке после доношења одлуке о додели уговора, односно одлуке о обустави поступка о чему може поднети писмени захтев наручиоцу путем електронске поште, поште и факсом.

Наручилац ће лицу из претходног става, омогућити увид у документацију и копирање документације из поступка о трошку подносиоца захтева, у року од два дана од дана пријема писаног захтева, уз обавезу да заштити податке у складу са чл. 14. и 15. ЗЈН.

4.28 ТРОШКОВИ ПРИПРЕМАЊА ПОНУДЕ

Понуђач може да у оквиру понуде достави укупан износ и структуру трошкова припремања понуде. Трошкове припреме и подношења понуде сноси искључиво понуђач и не може тражити од Наручиоца накнаду трошкова.

Ако је поступак јавне набавке обустављен из разлога који су на страни Наручиоца, оба наручиоца су дужна да понуђачу надокнаде трошкове прибављања средства обезбеђења, под условом да је понуђач тражио накнаду тих трошкова у понуди.

4.29 УПУТСТВО О ИЗГЛЕДУ ТАБЛЕ СА ПОДАЦИМА О ПРОЈЕКТУ МИНИСТАРСТВА ПРИВРЕДЕ

Упутство о изгледу табле са подацима о пројекту Министарства привреде представља смернице извођачима за израду табли у складу са дефинисаном уговорном обавезом и за правилну употребу лога Министарства привреде, на основу члана 201. тачка 16. Закона о планирању и изградњи и Правилника о изгледу, саджини и месту постављања градилишне табле.

ТЕХНИЧКЕ КАРАКТЕРИСТИКЕ:

1. Градилишна табла је правоугаоног облика димензија 200 x 300 x 20cm, израђена од челичних кутијастих профила и поцинкованог лима, а поставља се на челичним носачима одговарајуће носивости фундираним у бетон.
2. Позадина табле мора бити светлонаранцасте боје отпорна на атмосферске утицаје.

ПРИКАЗ ОБАВЕЗНОГ САДРЖАЈА:

1. **Лого Министарства привреде** позициониран је у горњем десном углу. Минималне димензије лога су 40 x 40cm.
2. **Лого Европске инвестиционе банке** позициониран је у горњем десном углу. Минималне димензије лога су 40 x 40cm.
3. На делу испод лога Министарства привреде, односно лога Европске инвестиционе банке „болдовано“ су истакнути следећи подаци:
 - а) Назив, намена и величина објекта и
 - б) Број катастарске парцеле
4. Модел објекта је позициониран у горњем левом углу
5. На доњем делу табле наведено је следеће:
 - а) Назив привредног друштва, односно правног лица или предузетника који је израдио пројектну документацију (адреса, телефон и сајт)
 - б) Име одговорног пројектанта
 - в) Назив извођача радова, име одговорног извођача радова и име лица које врши надзор
 - г) Број и датум решења којим је издата грађевинска дозвола и назив органа који је издао грађевинску дозволу, односно број решења којим се одобрава извођење радова (за које се не издаје грађевинска дозвола)
 - д) Датум почетка грађења
 - ђ) Рок завршетка изградње објекта
 - е) Назив Наручиоца
 - з) Назив Корисника

4.30 СПИСАК ОБРАЗАЦА КОЈИ ЧИНЕ САСТАВНИ ДЕО КОНКУРСНЕ ДОКУМЕНТАЦИЈЕ (ПОНУДЕ)

	НАЗИВ ОБРАСЦА	БРОЈ ОБРАСЦА
1.	Образац понуде	ОБРАЗАЦ БР. 1
2.	Општи подаци о понуђачу	ОБРАЗАЦ БР. 2
3.	Општи подаци о члану групе понуђача	ОБРАЗАЦ БР. 3
4.	Изјава о посети локације	ОБРАЗАЦ БР. 4
5.	Изјава о одговорном извођачу	ОБРАЗАЦ БР. 5
6.	Списак изведених радова	ОБРАЗАЦ БР. 6
7.	Потврда о реализацији уговора	ОБРАЗАЦ БР. 7
8.	Изјава о расположивости техничке опреме	ОБРАЗАЦ БР. 8
9.	Модел уговора	ОБРАЗАЦ БР. 9
10.	Трошкови припреме понуде	ОБРАЗАЦ БР. 10
11.	Изјава о независној понуди	ОБРАЗАЦ БР. 11
12.	Изјава понуђача о поштовању важећих прописа о заштити на раду, запошљавању и условима рада, заштити животне средине, као и да нема забрану обављања делатности	ОБРАЗАЦ БР. 12
13.	Предмер и предрачун	ОБРАЗАЦ БР. 13

Образац 1.

ОБРАЗАЦ ПОНУДЕ

**Понуда број _____ од ____. ____. 2017. године
за јавну набавку 49/2017– Изградња физкултурне сале „Мачванске средње
школе” - завршна фаза, општина Богатић**

1) Општи подаци о понуђачу:

Скраћени назив: _____

Седиште и адреса: _____

Матични број: _____ ПИБ: _____

а) понуђач који наступа самостално б) понуђач – носилац посла в) понуђач из групе понуђача г) понуђач који наступа са подизвођачем д) подизвођач (заокружити)

Скраћени назив: _____

Седиште и адреса: _____

Матични број: _____ ПИБ: _____

а) понуђач који наступа самостално б) понуђач – носилац посла в) понуђач из групе понуђача г) понуђач који наступа са подизвођачем д) подизвођач (заокружити)

Скраћени назив: _____

Седиште и адреса: _____

Матични број: _____ ПИБ: _____

а) понуђач који наступа самостално б) понуђач – носилац посла в) понуђач из групе понуђача г) понуђач који наступа са подизвођачем д) подизвођач (заокружити)

НАПОМЕНА: Образац копирати у потребном броју примерака у случају већег броја понуђача из групе понуђача или подизвођача

2) Понуду број _____ од _____.2017. године подносимо

а) самостално б) заједничку понуду ц) са подизвођачем д) заједнички са подизвођачем

Укупна цена без ПДВ	
Укупна цена са ПДВ	
Рок завршетка радова износи _____ календарских дана од дана увођења у посао (максимално 60 календарских дана)	
Гарантни рок за све радове је _____ године, од дана примопредаје радова (не краћи од 2 године)	
Важење понуде износи 90 дана од дана отварања понуда	
Тражени аванс (највише до 25%)	а) аванс _____% б) без аванса

3) Подаци о подизвођачу:

Назив подизвођача	Позиција радова које изводи	Вредност радова без ПДВ	Процент укупне вредности набавке који ће извршити подизвођач:

Датум _____

Потпис овлашћеног лица

М.П.

Напомене: Образац понуде понуђач мора да попуни, овери печатом и потпише, чиме потврђује да су тачни подаци који су у обрасцу понуде наведени. Уколико понуђачи подносе заједничку понуду, група понуђача може да се определи да образац понуде потписују и печатом оверавају сви понуђачи из групе понуђача или група понуђача може да одреди једног понуђача из групе који ће попунити, потписати и печатом оверити образац понуде.

Образац 2.

ОПШТИ ПОДАЦИ О ПОНУЂАЧУ

Назив понуђача	
Седиште и адреса понуђача	
Одговорно лице – директор	
Особа за контакт	
Телефон	
Имејл	
Рачун и банка	
Матични број	
ПИБ	
Врста правног лица (микро, мало, средње, велико, ЈП или физичко лице)	

Датум _____

Потпис овлашћеног лица

М.П.

Образац попуњава понуђач који наступа самостално или понуђач-носилац посла.
Образац потписује и оверава овлашћено лице понуђача.

Образац 3.

ОПШТИ ПОДАЦИ О ЧЛАНУ ГРУПЕ ПОНУЂАЧА

Назив члана групе понуђача	
Седиште и адреса члана групе понуђача	
Одговорно лице члана групе - директор	
Особа за контакт	
Телефон	
Имејл	
Рачун и банка	
Матични број	
ПИБ	

Датум _____

Потпис овлашћеног лица

М.П.

Образац копирати у потребном броју примерака за сваког члана групе понуђача. Образац потписује и оверава овлашћено лице носиоца посла групе понуђача или овлашћено лице члана групе

Образац 4.

ИЗЈАВА ПОНУЂАЧА О ПОСЕТИ ЛОКАЦИЈЕ

Изјављујем да смо посетили локацију која је предмет јавне набавке број 49/2017 и стекли увид у техничку документацију и све информације које су неопходне за припрему понуде. Такође изјављујем да смо упознати са свим условима градње и да они, сада видљиви, не могу бити основ за било какве накнадне промене у цени.

Датум _____

Потпис овлашћеног лица

М.П.

Образац не мора бити потписан од стране локалне самоуправе односно лица задуженог за обилазак локације.

Образац потписује и оверава овлашћено лице понуђача уколико наступа самостално или са подизвођачима.

Уколико наступа у групи, образац потписује и оверава овлашћено лице носиоца посла групе понуђача или овлашћено лице члана групе.

Образац 5.**ИЗЈАВА О ОДГОВОРНОМ ИЗВОЂАЧУ**

Изјављујем да ће доле наведени одговорни извођачи радова бити расположиви у периоду извршења уговора за изградњу физкултурне сале „Мачванске средње школе” - завршна фаза, општина Богатић:

Бр.	Име и презиме	Број лиценце	Назив понуђача (члана групе понуђача) који ангажује одговорног извођача:	Основ ангажовања: 1. Запослен код понуђача 2. Ангажован
1.				
2.				
3.				

Датум _____

Потпис овлашћеног лица

М.П. _____

Образац копирати у потребном броју примерака.

Образац потписује и оверава овлашћено лице понуђача уколико наступа самостално или са подизвођачима. Уколико наступа у групи, образац потписује и оверава овлашћено лице носиоца посла групе понуђача или овлашћено лице члана групе.

Напомена: Последњу колону: Основ ангажовања попунити тако, што се за запослене уноси број - 1, а за ангажоване уговором број - 2.

Образац 6.**СПИСАК ИЗВЕДЕНИХ РАДОВА**

Наручилац	Период извођења радова	Врста радова	Вредност изведених радова (без ПДВ)
УКУПНО изведених радова без ПДВ:			

Датум _____

Потпис овлашћеног лица

М.П.

Образац копирати у потребном броју примерака за сваког члана групе понуђача. Образац потписује и оверава овлашћено лице понуђача уколико наступа самостално или са подизвођачима. Образац потписује и оверава овлашћено лице носиоца посла групе понуђача или овлашћено лице члана групе.

Образац 7.

ПОТВРДА О РЕАЛИЗАЦИЈИ УГОВОРА

Назив наручиоца

Адреса

Овим потврђујемо да је понуђач

из

ул. _____

за потребе Наручиоца

а) самостално; б) као носилац посла; в) као члан групе; г) као подизвођач

(заокружити одговарајући начин наступања)

квалитетно и у уговореном року извео радове

(навести предмет уговора односно врсту радова)

у вредности од укупно _____ динара без ПДВ,

односно у вредности од укупно _____ динара са

ПДВ, а на основу уговора број _____ од

_____.

Контакт особа Наручиоца: _____,

Телефон: _____

Датум: _____

Потпис овлашћеног лица Наручиоца

М.П.

Образац копирати у потребном броју примерака.

Образац 8.**ИЗЈАВА О РАСПОЛОЖИВОСТИ ТЕХНИЧКЕ ОПРЕМЕ**

Изјављујемо да имамо у власништву, односно закупу или лизингу и у исправном стању захтевани технички капацитет за јавну набавку број 49/2017 – Изградња физкултурне сале „Мачванске средње школе” - завршна фаза, општина Богатић и да ће наведена опрема бити на располагању за све време извођења радова који су предмет ове јавне набавке

Ред. бр.	Техничко средство	Ком.	Редни број и бр. стране са пописне листе	Број уговора о лизингу или закупу	Уписати у чијем је власништву техничко средство
1.	Доставно возило	1			

Датум _____

Потпис овлашћеног лица

М.П. _____

Образац копирати у потребном броју примерака за сваког члана групе понуђача.
Образац потписује и оверава овлашћено лице овлашћеног члана групе понуђача или овлашћено лице члана групе.Образац потписује и оверава овлашћено лице понуђача уколико наступа самостално или са подизвођачима.

Образац 9.

МОДЕЛ УГОВОРА О ИЗВОЂЕЊУ РАДОВА

Уговорне стране :

1. **Република Србија – Министарство привреде**, Београд, Ул. Кнеза Милоша бр. 20, ПИБ 108213421, матични број 17862154, рачун број 840-1620-21 (у даљем тексту: Наручилац) које, по овлашћењу број: 021-02-96/2017-02 од 17. јула 2017. године, заступа државни секретар Драган Стевановић

2. **Република Србија – Општина Богатић, Богатић**, Ул. Мике Витомировића бр. 1, ПИБ 101442701, матични број 07170718, рачун број 840-41640-47 (у даљем тексту: Корисник), коју заступа председник општине Ненад Бесеровац

3. **Привредно друштво/носилац посла** _____,
_____, Ул. _____ бр. _____, ПИБ
_____, матични број _____, рачун број
_____ код банке _____;

члан групе/подизвођач _____,
_____, Ул. _____ бр. _____, ПИБ
_____, матични број _____;

члан групе/подизвођач _____,
_____, Ул. _____ бр. _____, ПИБ
_____, матични број _____;

члан групе/подизвођач _____,
_____, Ул. _____ бр. _____, ПИБ
_____, матични број _____,

(у даљем тексту: Извођач), које заступа директор _____

УВОДНИ ДЕО

- На основу Уредбе о поступку по коме се бирају инфраструктурни пројекти и поступку по коме се спроводи подршка унапређења локалне и регионалне инфраструктуре – Градимо заједно („Службени гласник РС”, број 5/17) и Јавног позива за пријаву пројекта („Службени гласник РС”, број 6/17), Министарство привреде је донело Одлуку о распореду и коришћењу средстава за подршку унапређења локалне и регионалне инфраструктуре – Градимо заједно – ЕИБ 9 број: 401-00-3169/2017-11 од 11. јула 2017. године („Службени гласник РС”, број 69/17), којом су распоређена средства за реализацију пројекта – Изградња фискултурне сале „Мачванске средње школе” – завршна фаза, општина Богатић;
- Наручилац је у отвореном поступку јавне набавке број 49/2017, Извођачу доделио уговор о извођењу радова на изградњи фискултурне сале „Мачванске средње школе” – завршна фаза, општина Богатић.

ПРЕДМЕТ УГОВОРА

Члан 1.

Предмет Уговора је изградња фискултурне сале „Мачванске средње школе” - завршна фаза, општина Богатић, у свему према Понуди број _____ од ____.2017. године, која је саставни део овог уговора.

ВРЕДНОСТ УГОВОРА

Члан 2.

Цена за извођење радова из члана 1. Уговора износи _____ динара без ПДВ односно _____ динара са ПДВ.

Укупан износ средстава из става 1. овог члана обезбеђен је на следећи начин:

- износ од _____ динара без ПДВ (*попуњава Наручилац*) обезбеђен је Законом о буџету Републике Србије за 2017. годину („Службени гласник РС”, број 99/16) у члану 8, Раздео 20 - Министарство привреде, Програм 1505 – Регионални развој, функција 411 – Општи економски и комерцијални послови, Пројекат 4001 - Подршка развоју локалне и регионалне инфраструктуре, економска класификација 511 - Зграде и грађевински објекти, извор финансирања 11 – Примања од иностраних задуживања, која представљају средства зајма Европске инвестиционе банке намењена реализацији финансијског уговора „Зајам за општинску и регионалну инфраструктуру”;
- износ од _____ динара са ПДВ (*попуњава Наручилац*) обезбеђен је Одлуком о буџету општине Богатић за 2017. годину у оквиру програма 14- Развој спорта и омладине, Програмска активност 1301-П1, функционална класификација 810, економска класификација 511, на позицији 120.

Обавезу обрачуна и плаћања ПДВ на целокупну вредност Уговора сноси Корисник као порески дужник по основу сваке испостављене ситуације.

Уговорена цена је фиксна по јединици мере и не може се мењати услед повећања цене елемената на основу којих је одређена односно због наступања промењених околности.

Осим вредности рада, добара и услуга неопходних за извршење Уговора, цена обухвата и све зависне трошкове Извођача до примопредаје радова а посебно трошкове извођења свих припремних и завршних радњи, организације, чувања и обезбеђења градилишта, помоћних материјала и опреме, мера за омогућавање безбедног и несметаног одвијања саобраћаја током извођења радова. Обезбеђење градилишта саобраћајном сигнализацијом у току извођења радова је у обавези Корисника и не урачунава се у цену.

НАЧИН ПЛАЋАЊА

Члан 3.

Уговорне стране су сагласне да се плаћање Извођачу врши на следећи начин:

-аванс у висини од ____ % од уговорене вредности без ПДВ што износи _____ динара, у року до 45 дана од дана пријема оверене авансне

ситуације/авансног рачуна, уз услов да је Наручиоцу достављена банкарска гаранција за повраћај аванса, у складу са чланом 11. Уговора. Аванс се мора оправдати најкасније са последњом привременом ситуацијом;

- по испостављеним овереним привременим ситуацијама и окончаној ситуацији, уз важеће банкарске гаранције и полисе осигурања, у року до 45 дана од дана пријема оверене ситуације. Укупна вредност привремених ситуација не може бити већа од 90% вредности уговорених радова без ПДВ.

Авансна ситуација испоставља се Наручиоцу у шест примерака и мора бити оверена од стране Корисника пре доставе Наручиоцу.

Привремена и окончана ситуација испостављају се Наручиоцу у шест примерака и морају бити оверене од стране надзорног органа и Корисника пре доставе Наручиоцу.

Комплетну документацију неопходну за оверу ситуације: листове грађевинског дневника, листове грађевинске књиге, одговарајуће атесте за уграђени материјал и набавку опреме, динамички план са пресеком стања радова и предлог мера за отклањање евентуалних кашњења у реализацији и другу документацију Извођач доставља стручном надзору, с тим да се у супротном неће извршити плаћање тих позиција, што Извођач признаје без права на приговор.

Уколико Извођач не достави ситуацију са свим прилозима из претходног става овог члана, Наручилац и/или Корисник неће извршити плаћање позиција за које није достављена комплетна документација.

РОК ЗА ИЗВОЂЕЊЕ РАДОВА

Члан 4.

Извођач се обавезује да радове који су предмет овог уговора изведе у року од _____ календарских дана, рачунајући од дана увођења у посао.

Увођење у посао се врши у присуству представника Наручиоца, Корисника, Извођача и стручног надзора, након испуњења следећих услова:

- да је Корисник предао Извођачу инвестиционо техничку документацију и грађевинску дозволу;
- да је Корисник обезбедио Извођачу несметан прилаз градилишту;
- да је Извођач Наручиоцу доставио банкарску гаранцију за добро извршење посла;
- да је Извођач Наручиоцу доставио полису осигурања за објекат у изградњи и полису осигурања од одговорности за штету причињену трећим лицима и стварима трећих лица.

Датум увођења у посао уписује се у грађевински дневник.

Члан 5.

Извођач је дужан да одмах писмено обавести Наручиоца и Корисника о околностима које онемогућавају или отежавају извођење радова, о привременом обустављању радова, и о настављању радова по престанку сметњи због којих је извођење радова обустављено.

Извођач може привремено обуставити радове искључиво уз сагласност надзорног органа. Извођач је дужан да настави извођење радова по престанку сметње због које су радови обустављени.

Период обуставе радова мора бити уписан у грађевински дневник, потписан и оверен од стране одговорног лица Извођача и стручног надзора и једино у том случају не утиче на уговорени рок извођења радова.

На основу евидентиране обуставе радова кроз књигу инспекције и грађевински дневник, приликом коначног обрачуна утврдиће се да ли су радови изведени у уговореном року.

Члан 6.

Захтев за продужење уговореног рока са писаном сагласношћу стручног надзора и Корисника и пратећом документацијом, Извођач подноси Наручиоцу у року од три дана од сазнања за околност које онемогућавају завршетак радова у уговореном року, а најкасније пет дана пре истека коначног рока за завршетак радова. Уговорени рок се не може продужити без сагласности Наручиоца.

Уговорени рок је продужен када уговорне стране у форми анекса овог уговора о томе постигну писани споразум.

Извођач је дужан да, у уговореном року односно без права на продужење уговореног рока, изведе вишак радова до 10 % од уговорених количина.

У случају да Извођач не испуњава предвиђену динамику, обавезан је да уведе у рад више извршилаца, без права на захтевање повећаних трошкова или посебне накнаде.

УГОВОРНА КАЗНА

Члан 7.

Уколико Извођач не заврши радове који су предмет овог уговора у уговореном року, Наручилац и Корисник могу наплатити уговорну казну умањењем износа који је исказан у окончаној ситуацији.

Висина уговорне казне износи 0,1% од уговорене вредности без ПДВ за сваки дан закашњења, с тим што укупан износ казне не може бити већи од 5 % од вредности уговорених радова без ПДВ.

Ако су Наручилац или Корисник због закашњења у извођењу или предаји изведених радова, претрпели штету која је већа од износа уговорне казне, могу захтевати накнаду штете, односно поред уговорне казне и разлику до пуног износа претрпљене штете. Постојање и износ штете Наручилац и Корисник морају да докажу.

ОБАВЕЗЕ ИЗВОЂАЧА

Члан 8.

Осим обавеза које су утврђене другим одредбама овог уговора, Извођач има обавезу:

- да радове који су предмет овог уговора изведе у складу са Понудом из члана 1. Уговора, важећим техничким и другим прописима који регулишу предметну материју, грађевинском дозволом, инвестиционо-техничком документацијом и овим уговором;

-да обезбеди радну снагу, материјал, грађевинску и другу опрему, изврши припремно-завршне и остале радове и све друго неопходно за коначно извршење Уговора;

-да по пријему инвестиционо-техничке документације исту прегледа и у року од 7 (седам) дана достави примедбе у писаном облику Наручиоцу и Кориснику на разматрање и даље поступање. Неблаговремено уочене или достављене примедбе, које нису могле остати непознате да су на време сагледане, неће бити узете у обзир нити ће имати утицаја на рок за извођење радова;

-да пре почетка радова потпише главни пројекат/пројекат за извођење и Наручиоцу достави решење о именовању одговорног извођача радова;

-да о свом трошку обезбеди и истакне на видном месту градилишну таблу, са свим прописаним подацима која табла мора да садржи;

-да обезбеди услове за извођење радова, према усвојеном детаљном динамичком плану, по свим временским условима;

-да обезбеди безбедност свих лица на градилишту, као и одговарајуће чување и обезбеђење градилишта као и складишта материјала и слично, тако да се Наручилац и Корисник ослобађају свих одговорности према државним органима и трећим лицима, што се тиче безбедности, прописа о заштити животне средине и радно-правних прописа за време укупног трајања извођења радова до предаје радова Кориснику и Наручиоцу;

-да се строго придржава прописаних мера за заштиту здравља и безбедности на раду за све своје запослене и сва друга лица на градилишту или на другим местима на којима могу бити угрожена;

-да обезбеди услове за вршење стручног надзора на објекту;

-да уредно води сву документацију предвиђену законом и другим прописима, који регулишу ову област;

-да поступа по свим основаним примедбама и захтевима Наручиоца и Корисника датим на основу извршеног надзора и да у зависности од конкретне ситуације, о свом трошку, изврши поправку или рушење или поновно извођење радова, замену набављеног или уграђеног материјала, опреме, уређаја и постројења или убрзања извођења радова када је запао у доцњу у погледу уговорених рокова извођења радова;

-да гарантује квалитет изведених радова, употребљеног материјала и набављене опреме, с тим да отклањању недостатка у гарантном року за изведене радове Извођач мора да приступи у року од 5 дана по пријему писаног позива од стране Корисника ;

-да отклони сву штету коју учини за време извођења радова на објекту – локацији извођења радова и на суседним објектима;

-да по завршеним радовима одмах обавести Наручиоца и Корисника да је завршио радове и да је спреман за њихов пријем.

Члан 9.

Извођач је у обавези да у року од 15 дана од дана закључења Уговора достави детаљан динамички план који мора садржати и следеће позиције, прва: припрема и формирање градилишта и последња: отклањање недостатака, у шест примерака, по два за Наручиоца, Корисника и стручни надзор.

Саставни део динамичког плана су: план ангажовања потребне радне снаге, план ангажовања потребне механизације и опреме на градилишту, план набавке потребног материјала, финансијски план реализације извођења радова, пројекат организације градилишта.

Извођач је у обавези да уведе у рад више смена, продужи смену или уведе у рад више извршилаца, без права на повећање трошкова или посебне накнаде за то, уколико не испуњава предвиђену динамику.

ОБАВЕЗЕ НАРУЧИОЦА И КОРИСНИКА

Члан 10.

Осим обавеза које су утврђене другим одредбама овог уговора, Наручилац има обавезу:

- да Извођачу плати уговорену цену под условима и на начин одређен чл. 2. и 3. овог уговора;
- да присуствује увођењу Извођача у посао;
- да учествује у раду комисије за примопредају радова и коначни обрачун са Корисником, стручним надзором и Извођачем.

Осим обавеза које су утврђене другим одредбама овог уговора, Корисник има обавезу:

- да приликом закључења Уговора, Извођачу преда инвестиционо-техничку документацију и грађевинску дозволу;
- да најкасније 15 дана од закључења Уговора достави надлежној инспекцији рада пријаву градилишта, а копију пријаве постави на видно место на градилишту;
- да Извођача уведе у посао као и да му обезбеди несметан прилаз градилишту;
- да пре почетка рада на градилишту писменим актом одреди координатора за безбедност и здравље на раду у фази извођења радова и да обезбеди израду Плана превентивних мера, уколико је то предвиђено важећим прописима;
- да Извођачу плати уговорену цену под условима и на начин одређен чл. 2. и 3. овог уговора;
- да врши обрачун ПДВ, подношење ПДВ пријаве као и плаћање ПДВ по свим испостављеним ситуацијама;
- да Наручиоца, писаним путем, обавештава о свакој извршеној уплати по основу испостављених ситуација као и по основу обавезе ПДВ;
- да обезбеди вршење стручног надзора над извршењем уговорних обавеза Извођача;
- да петнаестодневне извештаје стручног надзора доставља Наручиоцу, без одлагања;
- да учествује у раду комисије за примопредају радова и коначни обрачун са Наручиоцем, стручним надзором и Извођачем.

БАНКАРСКЕ ГАРАНЦИЈЕ

Члан 11.

Извођач се обавезује да у року од 15 дана од дана закључења овог уговора преда Наручиоцу банкарску гаранцију за повраћај аванса, са роком важења најмање до коначног извршења посла, која мора бити безусловна, неопозива, без права на приговор и платива на први позив, а у корист Наручиоца.

Извођач се обавезује да у року од 15 дана од дана закључења овог уговора преда Наручиоцу банкарску гаранцију за добро извршење посла у износу од 10% од вредности уговора без ПДВ и са роком важења најмање 30 дана дуже од истека рока за коначно извршење посла, која мора бити безусловна, неопозива, без права на приговор и платива на први позив, а у корист Наручиоца.

Наручилац има право да активира банкарску гаранцију за озбиљност понуде ако Извођач у року од 15 дана од дана закључења Уговора не достави банкарске гаранције из ст. 1 и 2 овог члана.

У случају наступања услова за продужење рока завршетка радова, Извођач је у обавези да продужи важење банкарских гаранција, с тим да се висина банкарске гаранције за повраћај аванса може смањити, уз писану сагласност Наручиоца, сразмерно изведеним радовима и износу којим је оправдан део примљеног аванса кроз привремене ситуације.

У случају истека рока важења банкарских гаранција док је извођење радова који су предмет овог уговора у току, Извођач је дужан да, о свом трошку, продужи рок важења банкарских гаранција.

Банкарска гаранција за добро извршење посла може бити послата на наплату пословној банци Извођача уколико Извођач, ни после упућене опомене, не продужи њено важење.

Извођач се обавезује да у року од 10 дана након примопредаје радова Кориснику преда банкарску гаранцију за отклањање грешака у гарантном року у износу од 5% од вредности уговора без ПДВ и са роком важења пет дана дужим од уговореног гарантног рока, која мора бити безусловна, неопозива, без права на приговор и платива на први позив, а у корист Корисника, што је услов за оверу окончане ситуације.

Гаранцију за отклањање грешака у гарантном року Корисник сме да наплати уколико Извођач не отпочне са отклањањем недостатака у року од 5 дана од дана пријема писаног захтева и не отклони их у року и у складу са достављеним захтевом.

ОСИГУРАЊЕ РАДОВА

Члан 12.

Извођач је дужан да у року од 15 дана од дана закључења овог уговора осигура радове, материјал и опрему од уобичајених ризика до њихове пуне вредности (осигурање објекта у изградњи) и достави Наручиоцу оригинал или оверену копију полисе осигурања са важношћу за цео период извођења радова, у свему према важећим законским прописима.

Извођач је дужан да у року од 15 дана од закључења овог уговора, достави Наручиоцу оригинал или оверену копију полисе осигурања од одговорности за штету причињену трећим лицима и стварима трећих лица, са важношћу за цео период извођења радова, у свему према важећим законским прописима.

Наручилац има право да активира банкарску гаранцију за озбиљност понуде ако Извођач у року од 15 дана од дана закључења Уговора не достави полисе осигурања из ст. 1 и 2 овог члана.

Уколико се рок за извођење радова продужи, Извођач је обавезан да достави, пре истека уговореног рока, полисе осигурања из ст. 1. и 2. овог члана, са новим периодом осигурања.

Извођач је обавезан да спроводи све потребне мере заштите на раду као и мере противпожарне заштите.

Уколико Извођач радова не поступи у складу са ст. 4. и 5. овог члана признаје своју искључиву прекршајну и кривичну одговорност и једини сноси накнаду за све настале материјалне и нематеријалне штете, при чему овај уговор признаје за извршну исправу без права приговора.

ГАРАНТНИ РОК

Члан 13.

Гарантни рок за изведене радове износи _____ године рачунајући од дана примопредаје радова. За уграђене материјале важи гарантни рок у складу са условима произвођача, који тече од дана извршене примопредаје радова Наручиоцу и Кориснику.

Извођач је обавезан да, на дан извршене примопредаје радова који су предмет овог уговора, записнички преда Кориснику све гарантне листове за уграђене материјале, као и упутства за руковање.

Члан 14.

Извођач је дужан да у току гарантног рока, на први писани позив Корисника , отклони о свом трошку све недостатке који се односе на уговорени квалитет изведених радова, уграђених материјала и опреме, а који нису настали неправилном употребом, као и сва оштећења проузрокована овим недостацима.

Ако Извођач не приступи извршењу своје обавезе из претходног става у року од 5 дана по пријему писаног позива од стране Корисника, Корисник ће наплатити банкарску гаранцију за отклањање грешака у гарантном року.

Уколико гаранција за отклањање грешака у гарантном року не покрива у потпуности трошкове настале поводом отклањања недостатака из става 1. овог члана, Корисник има право да од Извођача тражи накнаду штете, до пуног износа стварне штете.

КВАЛИТЕТ МАТЕРИЈАЛА И РАДОВА

Члан 15.

За укупан уграђени материјал и опрему Извођач мора имати сертификате квалитета и атесте који се захтевају по важећим прописима и мерама за објекте те врсте у складу са пројектном документацијом.

Извођач је дужан да о свом трошку обави одговарајућа испитивања материјала и контролу квалитета опреме и одговоран је уколико употреби материјал који не одговара квалитету.

Уколико Наручилац и/или Корисник, на основу извештаја надзорног органа или на други начин, утврде да уграђени материјал или опрема не одговара стандардима и техничким прописима, забраниће његову употребу. У случају спора меродаван је налаз овлашћене организације за контролу квалитета.

У случају да је због употребе некавалитетног материјала угрожена безбедност објекта, Наручилац, уз сагласност Корисника , има право да тражи да Извођач поруши изведене радове и да их о свом трошку поново изведе у складу са техничком документацијом и уговорним одредбама. Уколико Извођач у одређеном року то не учини, Наручилац има право на наплату банкарске гаранције за добро извршење посла.

АНГАЖОВАЊЕ ПОДИЗВОЂАЧА

Члан 16.

Извођач у потпуности одговара Наручиоцу и Кориснику за извршење уговорених обавеза, те и за радове изведене од стране подизвођача, као да их је сам извео.

Извођач не може ангажовати као подизвођача лице које није навео у понуди, у супротном Наручилац ће реализовати средство обезбеђења и раскинути уговор, осим ако би раскидом уговора Наручилац претрпео знатну штету.

Извођач може ангажовати као подизвођача лице које није навео у понуди, ако је на страни подизвођача након подношења понуде настала трајнија неспособност плаћања, ако то лице испуњава све услове одређене за подизвођача и уколико добије претходну сагласност Наручиоца.

МАЊАК И ВИШАК РАДОВА

Члан 17.

Уколико се током извођења уговорених радова појави потреба за извођењем вишка радова, Извођач је дужан да о томе одмах, писаним путем, обавести стручни надзор, Корисника и Наручиоца.

Извођач није овлашћен да мења обим уговорених радова односно да изведе вишак радова без писане сагласности стручног надзора и Корисника, односно коначне сагласности Наручиоца.

Цену извођења вишка радова која утиче на повећање уговорене вредности сноси Корисник.

Корисник неће платити цену вишка радова за чије извођење не постоји писана сагласност Наручиоца.

Утврђени мањкови и вишкови радова представљају основ за измену Уговора.

ХИТНИ НЕПРЕДВИЂЕНИ РАДОВИ

Члан 18.

Извођач може и без претходне сагласности Наручиоца и Корисника, а уз писану сагласност стручног надзора извести хитне непредвиђене радове, уколико је њихово извођење нужно за стабилност објекта или за спречавање штете, а изазвани су променом тла, појавом воде или другим ванредним и неочекиваним догађајима, који се нису могли предвидети у току израде пројектне документације.

Извођач је дужан да истог дана када наступе околности из става 1. овог члана, о томе обавести Наручиоца и Корисника и достави им писану сагласност стручног надзора о потреби за извођењем хитних непредвиђених радова.

Наручилац и Корисник могу раскинути Уговор уколико би услед ових радова цена морала бити знатно повећана, о чему су дужни да без одлагања обавесте Извођача.

Извођач има право на правичну накнаду за хитне непредвиђене радове, на терет Корисника.

У случају евентуалног спора везано за постојање односно плаћање хитних непредвиђених радова, Извођачу неће бити признато право на правичну накнаду уколико не поседује доказ да је истог дана обавестио Наручиоца и Корисника и доставио им писану сагласност стручног надзора о потреби за извођењем хитних непредвиђених радова, у складу са ставом 2. овог члана.

ДОДАТНИ РАДОВИ

Члан 19.

Додатни радови, у смислу овог уговора, су непредвиђени радови који Уговором нису обухваћени, а који се морају извести.

Извођач нема права на извођење накнадних радова као радова који нису уговорени и нису нужни за испуњење овог уговора.

Уколико се током извођења уговорених радова појави потреба за извођењем додатних радова, Извођач је дужан да о том одмах, писаним путем, обавести стручни надзор, Корисника и Наручиоца.

Додатни радови биће уговорени у складу са законом којим се уређују јавне набавке.

Извођач нема права на извођење додатних радова без претходно закљученог уговора о извођењу додатних радова.

Закључењем уговора о извођењу додатних радова из претходног става Извођач стиче право на наплату додатних радова, који нису уговорени овим уговором.

Изведени додатни радови, без закљученог уговора, су правно неважећи.

Цену извођења додатних радова сноси Корисник.

ПРИМОПРЕДАЈА РАДОВА, КОНАЧАН ОБРАЧУН И ТЕХНИЧКИ ПРЕГЛЕД ОБЈЕКТА

Члан 20.

Извођач о завршетку радова који су предмет овог уговора, писаним путем, обавештава стручни надзор, Корисника и Наручиоца, а дан завршетка радова уписује се у грађевински дневник.

Примопредаја радова врши се комисијски најкасније у року од 15 дана од дана пријема писаног обавештења о завршетку радова.

Комисију за примопредају радова чине по један представник Наручиоца, Корисника, стручног надзора и Извођача.

Комисија сачињава записник о примопредаји радова на дан примопредаје радова.

Извођач је дужан да приликом примопредаје радова преда Кориснику, попуњене одговарајуће табеле свих уграђених материјала у три извода са приложеним атестима,

као и пројекте изведеног објекта у два примерка уколико је то потребно у складу са Законом о планирању и изградњи.

Наручилац ће у моменту примопредаје радова од стране Извођача, Кориснику предати радове који су предмет овог уговора.

Грешке, односно недостатке које утврди стручни надзор, Корисник или Наручилац, Извођач мора да отклони без одлагања. Уколико те недостатке Извођач не почне да отклања одмах и ако их не отклони у споразумно утврђеном року, Наручилац може извршити наплату банкарске гаранције за добро извршење посла и неће приступити примопредаји радова.

Коначна количина и вредност радова по овом уговору утврђује се на бази стварно изведених количина радова оверених у грађевинској књизи од стране стручног надзора и усвојених јединичних цена из Понуде, о чему Комисија сачињава записник о коначном финансијском обрачуну.

Технички преглед објекта и употребну дозволу обезбедиће Корисник.

РАСКИД УГОВОРА

Члан 21.

Уговор се може раскинути споразумно или једностраном изјавом, у свему према одредбама Закона о облигационим односима.

Изјава о једностраном раскиду Уговора се, у писаној форми, доставља другим уговорним странама и са отказним роком од 15 дана од дана пријема изјаве. Изјава мора да садржи разлог за раскид уговора.

У случају раскида уговора, Извођач је дужан да изведене радове обезбеди од пропадања и да Наручиоцу преда попуњене одговарајуће табеле свих уграђених материјала у три извода са приложеним атестима, као и пројекте изведеног објекта у два примерка уколико је то потребно у складу са Законом о планирању и изградњи, док су све уговорне стране дужне да сачине записник комисије о стварно изведеним радовима и записник комисије о коначном финансијском обрачуну по предметном уговору до дана раскида Уговора.

ЗАВРШНЕ ОДРЕДБЕ

Члан 22.

За све што овим уговором није посебно утврђено примењују се одредбе Закона о јавним набавкама, Закона о облигационим односима, Закона о планирању и изградњи, као и одредбе Посебних узанси о грађењу и других важећих прописа Републике Србије.

Члан 23.

Све евентуалне спорове уговорне стране ће решавати споразумно.

Уколико до споразума не дође, уговара се надлежност Привредног суда у Београду.

Члан 24.

Овај уговор се закључује под одложним условом а почиње да се примењује даном достављања банкарских гаранција из члана 11. и полиса осигурања из члана 12. Уговора.

Члан 25.

Овај уговор је сачињен у девет једнаких примерака, по три за сваку уговорну страну.

НАРУЧИЛАЦ

Министарство привреде

Драган Стевановић, државни секретар

КОРИСНИК

Општина Богатић

Ненад Бесеровац, председник општине

ИЗВОЂАЧ

_____, директор

Напомена: овај модел уговора представља садржину уговора који ће бити закључен са изабраним понуђачем. Ако понуђач без оправданих разлога одбије да закључи уговор о јавној набавци, након што му је уговор додељен, Наручилац ће реализовати средство обезбеђења за озбиљност понуде.

Образац 10.**ТРОШКОВИ ПРИПРЕМЕ ПОНУДЕ**

У складу са чланом 88. став 1. ЗЈН, достављамо укупан износ и структуру трошкова припремања понуде за јавну набавку број 49/2017 – Изградња фискултурне сале „Мачванске средње школе” - завршна фаза, општина Богатић како следи у табели:

Врста трошка	Износ трошка у динарима
Укупан износ трошкова припремања понуде	

Датум _____

Потпис овлашћеног лица

М.П.

Напомена: достављање овог обрасца није обавезно.

Образац 11.

ИЗЈАВА О НЕЗАВИСНОЈ ПОНУДИ

У складу са чланом 26. ЗЈН, понуђач _____
даје: (назив понуђача)

ИЗЈАВУ О НЕЗАВИСНОЈ ПОНУДИ

Под пуном материјалном и кривичном одговорношћу потврђујем да сам понуду у поступку јавне набавке број 49/2017– Изградња фискултурне сале „Мачванске средње школе” - завршна фаза, општина Богатић поднео независно, без договора са другим понуђачима или заинтересованим лицима.

Датум _____

Потпис овлашћеног лица

М.П. _____

Напомена: У случају постојања основане сумње у истинитост изјаве о независној понуди, Наручулац ће одмах обавестити организацију надлежну за заштиту конкуренције. Организација надлежна за заштиту конкуренције, може понуђачу, односно заинтересованом лицу изрећи меру забране учешћа у поступку јавне набавке ако утврди да је понуђач, односно заинтересовано лице повредило конкуренцију у поступку јавне набавке у смислу закона којим се уређује заштита конкуренције. Мера забране учешћа у поступку јавне набавке може трајати до две године. Повреда конкуренције представља негативну референцу, у смислу члана 82. став 1. тачка 2. Закона.

Уколико понуду подноси група понуђача, Изјава мора бити потписана од стране овлашћеног лица сваког понуђача из групе понуђача и оверена печатом.

Образац 12.

**ИЗЈАВА О ПОШТОВАЊУ ВАЖЕЋИХ ПРОПИСА О ЗАШТИТИ НА РАДУ,
ЗАПОШЉАВАЊУ И УСЛОВИМА РАДА, ЗАШТИТИ ЖИВОТНЕ СРЕДИНЕ И
ДА НЕМА ЗАБРАНУ ОБАВЉАЊА ДЕЛАТНОСТИ**

У складу са чланом 75. став 2. ЗЈН, понуђач _____
даје: (назив понуђача)

**ИЗЈАВУ
О ПОШТОВАЊУ ВАЖЕЋИХ ПРОПИСА О ЗАШТИТИ НА РАДУ,
ЗАПОШЉАВАЊУ И УСЛОВИМА РАДА, ЗАШТИТИ ЖИВОТНЕ СРЕДИНЕ И ДА
НЕМА ЗАБРАНУ ОБАВЉАЊА ДЕЛАТНОСТИ**

Изјављујем да смо при састављању понуде у поступку јавне набавке 49/2017–Изградња фискултурне сале „Мачванске средње школе” - завршна фаза, општина Богатић, поштовали обавезе које произилазе из важећих прописа о заштити на раду, запошљавању и условима рада, заштити животне средине као и да немамо забрану обављања делатности која је на снази у време објаве позива за подношење понуда. Такође изјављујем, да сносимо накнаду за коришћење патената, као и одговорност за повреду заштићених права интелектуалне својине трећих лица.

Датум _____

Потпис овлашћеног лица

М.П. _____

Напомена: Изјава мора да буде потписана од стране овлашћеног лица понуђача и оверена печатом. Уколико понуду подноси група понуђача, сваки члан групе мора посебно потписати и печатом оверити наведену Изјаву

Образац 13.

ПРЕДМЕР И ПРЕДРАЧУН

Прилажемо предмер и предрачун радова за јавну набавку број 49/2017 – Изградња фискултурне сале „Мачванске средње школе” - завршна фаза, општина Богатић, потписан и оверен од стране овлашћеног лица.

Напомена: Уколико се у техничкој документацији у означавању добара или радова одређене производње, извора или градње наводи одређени робни знак, патент, тип или произвођач, Понуђач може понудити и другу врсту, истих или бољих техничких карактеристика. У случају да понуђач нуди одговарајућа добра или радове за одређене позиције из предмера и предрачуна у обавези је да достави списак позиција који ће садржати све елементе предмера и предрачуна и то: редни број позиције из основног предмера и предрачуна, опис понуђеног одговарајућег добра или врста радова, јединицу мере, количину, јединичну и укупну цену који се нуди, заједно са техничким спецификацијама (карактеристикама) за сваку позицију како би Комисија могла извршити оцену.

**ИЗВОЂЕЊЕ IV ФАЗЕ АГ И ЕЛЕКТРО РАДОВА НА СПОРТСКОЈ САЛИ СА ПРАТЕЋИМ САДРЖАЈИМА У
ПРЕДМЕР И ПРЕДРАЧУН
ЗА ИЗВОЂЕЊЕ IV ФАЗЕ АГ РАДОВА
НА СПОРТСКОЈ САЛИ СА ПРАТЕЋИМ САДРЖАЈИМА
У МАЧВАНСКОЈ СРЕДЊОЈ ШКОЛИ У БОГАТИЋУ**

НАПОМЕНА:

У свакој позицији где је то потребно, а није другачије наглашено, подразумева се набавка, израда, транспорт, испорука и монтажа материјала и опреме са свим осталим неопходним радњама који су наведени у предмеру радова и техничком извештају који је саставни део конкурсне документације, како би израда позиције била комплетна.

У свакој позицији где је наведен транспорт материјала подразумева се следеће:

Одлагање грађевинског отпада се врши на депонији за шут и грађевински материјал која се налази поред регионалног пута R-208A (сада пут II А реда) на удаљености 8 километара јужно од градилишта, на излазном правцу ка Змињаку, на кат.парц. бр. 7052 и КО Дубље, а у складу са Просторним планом Општине Богатић („Службени лист града Шапца и Општине Богатић, Владимирци и Коцељева“ бр 12/2011). Ценом обухватити комплетан утовар, транспорт, истовар, потребно планирање и трошкове депоније.

Сви радови морају бити изведени од стране стручних овлашћених лица, а у потпуности према прописима и важећим стандардима за ову врсту радова. Сав употребљени материјал мора бити првокласног квалитета.

Ако је у некој од позиција наведен назив произвођача опреме или материјала подразумева се и опрема или материјал другог произвођача, истих или бољих карактеристика од предмером наведених.

Извођач је дужан да радове изврши у свему према приложеном техничком извештају, техничким условима, предмеру и цртежима, да пре почетка радова добро проучи добијену документацију и да на време упозори на евентуална одступања од постојећих прописа.

Извођач се такође не ослобађа обавезе извођења појединих радова, који су предвиђени предмером, а евентуално нису напоменути у техничком опису или било ком другом прилогу овог пројекта, а што је обавезан да уради по важећим прописима за извођење радова за ову врсту објекта.

Не обрачунава се и не плаћа посебно обезбеђење и организација градилишта укључујући смештај и исхрану радника, формирање покретне радионице, депоније, и остало. Саобраћајно обезбеђење градилишта сигнализацијом у току извођења радова је у обавези инвеститора и не урачунава се у цену.

Сви ставови предмера и предрачуна подразумевају извођење сваке позиције рада безусловно стручно, прецизно и квалитетно а у свему према одобреним цртежима, техничком опису и описима у овом предрачуну, техничким условима и детаљима из елабората за грађевинску физику, статичком прорачуну, детаљима као и накнадним детаљима пројектанта, важећим Техничким прописима, СРПС-у и упутствима надзорног органа и пројектанта, уколико у дотичној позицији није другачије условљено. Сви радови морају бити изведени према пројекту у складу са важећим нормативима и правилима струке.

Све одредбе ових општих услова као и осталих општих описа су саставни делови уговора склопљеног између Инвеститора и Извођача радова.

Сви радови и материјали наведени у описима појединих позиција овог предрачуна морају бити обухваћени понуђеним ценама Извођача.

Уговорене цене су продајне цене Извођача и оне обухватају: све издатке за рад, материјал са уобичајеним растуром, (уколико за поједине позације Инвеститор сам не набави материјал), спољни и унтрашњи транспорт, скелу и оплату за извођење радова (уколико оне за поједине позиције радова нису предвиђене овим предрачуном), воду, осветљење, погонски материјал и енергију за машине, копање и затрпавање кречане, магацине за ускладиштење материјала, привремене градилишне просторије, режију Извођача, друштвене доприносе, све државне и општинске таксе, зараду Извођача као и све остале издатке условљене постојећим прописима за формирање продајне цене грађевинског производа и све издатке који проистичу из посебних услова рада које предвиђају норме у грађевинарству као и услове предвиђене у претходна два става.

Извођач нема право да захтева никакве доплате на понуђене и уговорене цене, изузев ако је изричито наведено у некој позицији да се извршен наведени рад плаћа засебно, а није предвиђен у другој позицији. Такође се неће признавати никаква накнада односно доплата на уговорене цене на име повећања нормираних вредности из Просечних норми у грађевинарству.

Обрачун и класификација изведених радова вршиће се према Просечним нормама у грађевинарству, што је обавезно и за Инвеститора и за Извођача, уколико у описима појединих позиција предрачуна радова не буде другачије назначено.

Исто тако обавезни су за Извођача и сви описи из поменутих норми, уколико се у опису дотичне позиције рада или у општем опису не предвиђа другачије.

Општи опис дат за једну врсту рада и материјала обавезује Извођача да све такве радове у појединим позицијама изведе по том опису, без обзира да ли се у дотичној позицији позива на општи опис, уколико опис рада није у тој позицији другачије наведен.

Код свих грађевинских и грађевинско-занатских радова условљава се употреба одговарајуће радне снаге и квалитетног материјала који морају одговарати постојећим техничким прописима, СРПС стандардима и описима у позицијама предрачуна радова.

За сваки материјал који се уграђује, Извођач мора претходно поднети надзорном органу атест. У спорним случајевима у погледу квалитета, узорци ће се достављати Заводу за испитивање материјала, чији су налази меродавни и за Инвеститора и за Извођача.

Ако Извођач и поред негативног налаза Завода за испитивање материјала уграђује и даље некавалитетан материјал, Инвеститор ће наредити рушење а сва материјална штета од наређеног рушења пада на терет Извођача.

Извођач нема права рекламације и приговора на решење које у том смислу доносе Инвеститор или грађевинска инспекција.

Сав материјал за који представник Инвеститора констатује да не одговара погодбеном предрачуну и прописаном квалитету, Извођач је дужан да одмах уклони са градилишта, а Инвеститор ће обуставити рад уколико Извођач покуша да га употреби.

Код свих грађевинских и грађевинско-занатских радова условљава се употреба одговарајуће стручне, квалификоване радне снаге, како је то за поједине позиције радова предвиђено у Просечним нормама у грађевинарству. Извођач је дужан да на захтев Инвеститора удаљи са градилишта несавесног и нестручног радника.

Пре почетка сваког рада руководиоца градилишта је дужан да благовремено затражи од представника Инвеститора потребно објашњење планова и обавештење за све радове који нису довољно дефинисани пројектним елаборатом.

Ако би Извођач не консултујући Инвеститора, поједине радове погрешно извео, или их извео противно добијеном упутству преко грађевинског дневника, односно противно предвиђеном опису, плановима и датим детаљима, неће му се уважити никакво оправдање.

У оваквом случају Извођач је дужан да без обзира на количину извршеног посла, све о свом трошку поручи и уклони, па поново на свој терет да изведе како је предвиђено плановима, описима и детаљима, изузев ако овакве измене не буду одобрене од Инвеститора.

Ако Извођач неки посао буде извео боље и скупље од предвиђеног квалитета, нема права да захтева доплату, уколико је то на своју руку извршио, без предходно добијеног одобрења или наређења представника Инвеститора преко грађевинског дневника.

За технички преглед и примопредају, Извођач мора цео објекат и градилишну парцелу да очисти од шута, вишкова материјала, свих средстава рада и помоћних објеката.

Сви прилази објекту, платоима, степеништима и стазама, као и подови у свим просторијама морају бити потпуно чисти, као и сва столарија, браварија, стаклене површине и све кровне површине.

Коловоз и тротоари, оштећени извођењем радова или транспортом, такође се морају довести у исправно стање за технички преглед и примопредају објекта. Сви наведени завршни радови не плаћају се посебно, јер морају бити обухваћени уговореним ценама.

Евентуалну штету, коју би Извођач у току извођења радова учинио у кругу градилишта или на суседним зградама, дужан је да отклони и доведе у првобитно стање о свом трошку.

Посебно се скреће пажња Извођачу да је једино он одговоран за сву штету коју би нанео својим непажљивим и неодговорним радом суседним постојећим објектима.

У случају конструктивних измена, као и у случају повећања, смањења или сторнирања појединих радова из предрачуна настале вишкове или мањкове Извођач је обавезан да усвоји без примедби и оганичења, као и без права на одштету. Било вишак, било мањак, обрачунават ће се по погодбеним ценама.

У случају да наступи потреба за радовима који немају погодбену цену у предрачуну, Извођач је дужан да за исте добије одобрење од представника Инвеститора, утврди за њих цену и све то уведе у грађевински дневник. Цена за овакве радове одређује се на основу ценовника свих материјала и радне снаге, који је Извођач дужан да приложи уз понуду.

Инвеститор има право да за специјалне радове (изолација крова, нови материјали и друго) захтева од Извођача писмену гаранцију да ће изведени радови бити трајни и квалитетни.

Извођач је дужан да усклади рад подизвођача који самостално изводе поједине врсте радова, како једни другима не би наносили штету, а уколико би до тога дошло, дужан је да одмах регулише отклањање и накнаду штете на терет кривца. У противном трошкове за отклањање оваквих штета, сносиће сам Извођач.

Ово се односи и на све сметње и штете које би настале због непридржавања договореног редоследа и временског плана извођења појединих радова. Надзорни орган има право да захтева од Извођача да за нове материјале поднесе на увид узорке на основу којих ће он (Надзорни орган) извршити избор. Набавка ових узорака не плаћа се посебно.

Поред свих привремених објеката који су Извођачу потребни за извођење радова, Извођач је дужан да обезбеди просторију за канцеларију надзорног органа. Ову просторију Извођач за време градње објекта одржава уредно уз потребно осигурање светла, грева, чишћења, као и неопходног канцеларијског инвентара.

Уколико је Извођачу потребно да заузме ради организације градилишта и усклађивање материјала, поред парцеле још и суседна земљишта и тротоаре, Извођач ће за ово коришћење прибавити одобрење од надлежних органа, односно сопственика. Потребни издаци за ово коришћење падају на терет Извођача и не могу се зарачунавати Инвеститору.

Извођач је обавезан да изради елаборат о заштити на раду на градилишту, а према "Правилнику о заштити на раду у грађевинарству", Службени лист бр.42/68.

Извођач је дужан да код техничког прегледа, Инвеститору преда све потврде које су Законом и прописима предвиђене (о постављењу објекта на регулациону линију, прикључцима на енергетске изворе, водоводну и канализациону мрежу итд.) Сви издаци око добијања ове документације падају на терет Извођача. Извођач је дужан да по завршеном послу поднесе Инвеститору потврду да је платио утрошену воду, електричну енергију и остале таксе које терете Извођача за време извођења радова.

Грађевинску књигу и грађевински дневник Извођач ће водити на основу постојећих законских прописа, свакодневно уписујући потребне податке, које ће представник Инвеститора свакодневно прегледати и оверавати својим потписом на свакој страни. У случају погодбе "под кључ" Извођач је обавезан да изврши претходну контролу количина датих у предрачуну.

Саставни део уговора су поред ових општих услова такође и посебни услови Инвеститора, постојећа техничка и законска регулатива као и комплетан елаборат техничке документације

Сви радови се морају извести са свим потребним конструктивним деловима потпуно беспрекорно по детаљима пројектанта.

До предаје објекта Инвеститору Извођач одговара апсолутно за све на њему и у случају какве штете или квара дужан је о свом трошку све довести у исправно стање.

Извођач је дужан да на градилишту постави засебне време изградње висококвалификованог и искусног стручњака који ће одговарати за стручну контролу и тачно извршење свих обавеза Извођача.

За све радове у предрачуноу где је потребна оплата и скела, Извођач је дужан да исте добави и солидно изради, што се засебно не плаћа већ је укалкулисано у понуђену цену одговарајућег рада.

Све потребне отворе и жљебове у зидовима и таваницама за спровођење инсталација и разних уређаја дужан је Извођач израдити тачно према детаљима и дисцпозиционим плановима, а после полагања цеви и жљебове зазидати и замалтерисати.

Ово се не плаћа посебно већ је обухваћено ценом односних конструкција, зидања и малтерисања.

Све обавезе у овим општим описима Извођач прихвата као саставни део уговора закљученог са Инвеститором и обавезује се да их прими без икаквог ограничења и изврши без приговора и рекламације.

НАПОМЕНА

1. ЦЕНЕ ДАТЕ ОВИМ ПРЕДМЕРОМ И ПРЕДРАЧУНОМ СУ ПРОЈЕКТАНТСКЕ

2. Сви ставови предмера и предрачуна подразумевају извођење сваке позиције рада безусловнo стручно, прецизно и квалитетно а у свему према: одобреним цртежима, техничком опису и описима у овом предрачуноу, детаљима из елабората за грађевинску физику, статичком прорачуну, детаљима као и накнадним детаљима пројектанта, важећим техничким прописима, опште техничким условима за извођење грађевинских и грађевинско занатских радова, стандардима и упутствима надзорног органа и пројектанта, уколико у дотичној позицији није другачије условљено.

I ПОДОПОЛАГАЧКИ РАДОВИ

ОПШТИ ОПИС за подополагачке радове Радови се морају извести стручно, квалитетно и прецизно а у свему према Техничким условима за извођење радова при полагању подних облога СРПС У.Ф2.017. и Техничким условима за извођење паркетарских радова, СРПС У.Ф2.016. Материјал Сви материјали за облагање подова морају бити квалитетни и морају испуњавати услове из СРПС стандарда. 1. Паркет 1.1. Класични паркет мора бити у складу са СРПС Д.Д5.020.

Температура ваздуха у просторијама у којима се врши облагање подова не сме бити мања од '+10 С, изузев за винил азбестне плоче где важи СРПС У.Ф3.060. Обрачун количина и мерење Обрачун количина се врши према јединицама мера назначеним у предрачуноу радова са мерењем стварно изведених радова. ОПШТИ ОПИС за паркетарске радове Подне облоге од паркета морају бити квалитетно и стручно постављене у свему према техничким прописима, нормативима и стандардима у просторијама где је то пројектом предвиђено. Радови се имају извести одговарајућим алатом и материјалом који одговара у свему техничким прописима, нормативима и стандардима СРПС Д.Д5.022. У противном извођач је дужан да их уклони са градилишта о свом трошку. Само квалитетно изведени радови и са квалитетним материјалима узмеће се у обрачун. Извођач радова је дужан да пре почетка радова прегледа подлогу, констатује недостатке и о свему обавести наручиоца и надзорног органа. Извођач је дужан да изврши фино чишћење и припреми подлогу за извођење паркетарских радова, чишћење подлоге од грубих нечистоца, шута и гипса, остатака боје и сл. обавеза је наручиоца радова

Извођач паркетарских радова је дужан да испита квалитет подлоге и да евентуалне примедбе достави наручиоцу посла. Подлога мора бити чврста (без пукотина и оштећења), равна (без већих улегнућа), сува (не може садржати више од 3% влаге) и чиста (да нема на површини механичких нечистоћа и масноца). Температура у просторији мора бити најмање +10С. За изравнавање мањих неравнина употребити одговарајући материјал - масу за изравнавање, а препоручује се ради уштеде лепила изравнавање свих површина и све се не плаћа посебно. Посебно обратити пажњу на рок трајања масе и у свему се придржавати упутства произвођача исте.

I	II	III	IV	V	VI=IV*V
Ред.бр.	Опис позиције	Јед.мере	Количина	Јединична цена	Укупна цена
1.1	<p>Набавка, испорука и монтажа система дрвеног спортског пода на еластичној подконструкцији у свему према EN14904 и FIBA прописима. Спортски под се састоји:</p> <p>Подна облога је даска мора бити масив-пуно дрво (храст/буква/јавор), минималне дебљине 22mm, фабрички лакирана са горње и доње стране. Подна даска мора бити минималне дужине 3000mm и иста се на подконструкцију укуцава машинским путем. Паркет се поставља под углом од 90° у односу на потконструкцију, односно у правцу голова. Паркет поставити на смицање на половини преклопа.</p> <p>Потконструкција се састоји од система профилисаних штаfli заштићене хладном импрегнацијом са специјалним фасонским произвођачким еластичним дистанцерима који се налазе на пластичним нивелаторима којима се врши нивелисање пода како би се компензовале висинске разлике као последица неравнина на постојећој бетонској подлози.</p> <p>Укупна висина спортског пода (облога и потконструкција мора бити минималне висине 120mm.</p> <p>Спортски под мора да поседује EN14904 стандард и FIBA сертификат level 1. Извођач пре извођења радова обавезно подноси доказ испуњености услова. Јединачном ценом обухваћена је набавка, транспорт и уградња комплетног материјала и фасонскох елемената. Обрачун радова по m2</p>	m2	1.133,40		
1.2	Израда и монтажа ивичне дрвене лакиране лајсне са изведеним отворима за вентилацију пода. Лајсна је дводелна тако да се један део укуцава у паркет а други део шрафи у зид. Два дела су независна један од другог а раздвојени су металним одстојницима. Обрачун по m1	m1	120,00		
1.3	Набавка, испорука и инсталација 2 произвођачка оригинална дрвена поклопаца са лежиштем за постављање стуба мреже за одбојку. Поклопац се састоји од металног (месинганог) рама и дрвеног поклопаца. Димензија поклопаца минимално ф170mm. Обрачун по ком	ком	2,00		
1.4	Набавка и уградња типских AL лајсни- разделница на саставу два различита пода, по избору пројектанта. Обрачун по m1	m1	10,20		
1.5	Обележавање терена за рукомет, кошарку и одбојку линијама ширина 5cm по пропозицијама. Обрачун паушал.	пауш			
I	ПОДОПОЛАГАЧКИ РАДОВИ	Укупно динара			

II МОЛЕРСКО ФАРБАРСКИ РАДОВИ

ОПШТИ ОПИС Радови се морају извести стручно и квалитетно а у свему према Техничким условима за извођење молерских радова, СРПС У.Ф2.013. и Техничким условима за извођење фарбарских радова, СРПС У.Ф2.012. Материјали који се употребљавају за извођење молерско-фарбарских радова морају одговарати захтевима СРПС стандарда, којима се утврђује њихов квалитет. Материјали који нису обухваћени СРПС стандардима морају имати атест о квалитету. За ове материјале извођач је дужан да поднесе наручиоцу уверење о квалитету. Материјали се могу употребљавати и примењивати само на оним површинама за које су према својим физичко-хемијским механичким особинама и намењени.

Ако се у гарантном року појаве било какве промене на радовима због лошег квалитета, извођач о свом трошку отклања недостатке, уколико се покаже да су последица неправилне уградње материјала, или је употребљени материјал некавалитетан.

Радови се морају извести стручно и технички исправно, са свим предвиђеним предрадњама и завршним радовима. Радови се морају обавити стандардно, уколико у техничком опису није друго утврђено или накнадно договорено и уговорено. Готови, фабрички произведени материјали, морају се употребити према упутству произвођача. Премази морају чврсто да пријањају, да одају уједначену површину, без трагова четке или ваљка. Боја мора бити уједначеног интезитета (без мрља). Покривни премази морају потпуно да покривају подлогу. Све остало у вези извођења мора се обавити у складу са стандардима и техничким условима.

I	II	III	IV	V	VI=IV*V
Ред.бр.	Опис позиције	Јед.мере	Количина	Јединична цена	Укупна цена
2.1	Набавка материјала и израда - малтерисање сокле рабицираним цементним малтером 1:3. Рабицирати арматурном PVC мрежом.				
	Површине пердаштити уз квашење и глачање малим пердашкама. Омалтерисане површине морају бити гавне, глатке, без прелома и таласа, а ивице оштре и праве. малтер квасити да не дође до брзог сушења и „прегоревања“. Обрачун по m2.	m2	56,00		
2.2	Набавка материјала и бојење постојећих фасадних површина од бетона, микроармираном тонираном акрилном фасадном бојом. Боја мора бити квалитетна, отпорна на мраз, атмосферичке и UV зрачења. Подлога мора бити максимално 3% влажна. Површине претходно пескарити и опрати антифугицидним средствима. Постојећа оштећења поправити, репарирати једнокомпонентним, тиксотропним, цементним, репаратурним, висококвалитетним малтером обогаћеним микросиликом, синтетичим микровлакнима и адитивима, класификован као репаратурни малтер класе R3 према стандарду EN 1504-3, - до 15% површине. Нанети грунт у једном слоју, са добрим атхезивним својствима. Грунт тонирати у тону завршне боје. Боја мора бити водоотпорна и паропропусна. Боја се наноси у два слоја. Обрачун по m2 обојене и репариране површине са свим радом и материјалом и потребном скелом.	m2	464,92		

2.3	Набавка материјала и премазивање површине кружних бетонских стубова зидном облогом за ектеријере обогаћеном сјаним кристалима која даје завршан изглед гранита и природног камена са ефектом ситних светлосних тачака. Величина гранулације је 0,125 mm max. Нанети грунт у једном слоју, са добрим ахезивним својствима. Обрачун по m2 обојене површине са свим радом и материјалом и потребном скелом.	m2	38,25		
2.4	Бојење омалтерисане сокле. Бојити фасадном акрилном бојом. Боја мора бити квалитетна, отпорна на мраз, атмосфериле и UV зрачења. Подлога мора бити максимално 3% влажна. Поовршине претходно отпрашити и очистити. Нанети грунт у једном слоју. Грунт тонирати у тону завршне боје. Боја мора бити водоотпорна и паропропусна. Боја се наноси у два слоја. Обрачун по m2 обојене површине са грунтом.	m2	56,00		
2.5	Набавка материјала и затварање - обрада споја вертикалног унутрашњег зида и кровног покривача од TP лима. Отвор испуњавати нискоекспанирајућим пурпеном и тврдопресованом каменом вуном. У оквиру позиције урадити глетовање површине полигит масом у два пресвлачења до потпуног изравнавања са зидном површином и комплетна припрема за наношење полидисперзивне беле боје до уједначавања са тоном зида. Боју наносити два пута. Обрачун по m1 изведеног споја.	m1	250,00		
2.6	Набавка материјала и обрада горње површине вертикалног зида ширине 30cm. Површину покрити тракама од ГК плоча 12,5mm са ивичном ал лајсном. Спој учврстити са бандаж траком од стакленог воала. У оквиру позиције урадити глетовање површине полигит масом у два пресвлачења и комплетна припрема за наношење полудисперзивне беле боје. Боју наносити два пута до уједначавања са тоном зида. Обрачун по m1 изведеног покривања зида.	m1	75,00		
2.7	Набавка материјала и бојење олучних ливених цеви. Пре бојења метал очистити од корозије и прашине, нанети импрегнацију и основну боју, а затим предкитовати и брусити. Нанети први слој боје за метал, китовати и брусити и завршно бојити други пут. Тон боје истоветан боји уграђене лимарије. Обрачун по m1 обојене цеви.	m1	26,40		
II МОЛЕРСКО ФАРБАРСКИ РАДОВИ			Укупно динара		

III БРАВАРСКИ РАДОВИ

ОПШТИ ОПИС Радове извести у свему према Техничким условима за извођење браварских радова. Браварски радови се морају извести стручно и квалитетно а у свему према Техничким условима за извођење браварских радова, челичних И алу конструкција, техничком опису, детаљним цртежима и упутству пројектанта. Пре почетка израде браварских елемената извођач браварских радова се мора претходно споразумети о свакој позицији рада појединачно са надзорним органом и пројектантом, како би се тачно утврдиле димензије, начин конструкције, израде, врсте и димензије употребљеног материјала и начин монтаже. Све се то мора записнички констатовати, као и евентуалне измене које за собом повлаче промене количина и врсте материјала, што ће касније служити за обрачун количина

Везе и спојеве елемената извршити у свему према детаљним цртежима и упутствима пројектанта, а у зависности од врсте материјала и захтеваног изгледа готовог елемента. Сви спојеви морају бити беспрекорно изведени са правилним и прецизним сечењем. Сви готови гвоздени елементи морају се у радионици једанпут антикорозионо заштитити минијумом или цинколитом, осим елемената за које је предвиђена финална обрада и заштита у фабрици.

Монтажу свих елемената на градилишту извршити стручно, док се монтажа елемената специјалне израде врши према упутству произвођача. Све елементе за отварање снабдети предвиђеним оковом а у договору са пројектантом и надзорним органом. Ценом браварских радова обухваћена је израда, антикорозиона заштита, монтажа, финална обрада, оков и застакљивање као и све потребне скеле, уколико у позицији предрачуна није другачије назначено

- Сва браварија мора бити изведена стручно и квалитетно, у свему према техничким условима за израду грађевинске столарије и браварије SRPS и последњим важећим европским нормама.
- Материјал за израду треба да буде квалитетан. Техничке перформансе материјала и система посматрају се на основу вредности изражених у складу са последњим важећим европским нормама.

• **Норме:**

EN AW – 6060 Хемијски састав легура (AlMgSi 0,5 F22)

EN 12020 Дозвољене толеранције облика екструдираних профила од алуминијумских легура

DIN 7863-1983 Дихтунзи од еластомера за прозоре и панеле. Технички захтеви испоруке.

DIN 17611-2007 Елоксирани производи од алуминијума и пресованих алуминијумских легура.

Технички захтеви испорука.

DIN 4109-1989 Звучна изолација у грађевинарству. Технички захтеви и потврђивање усаглашености.

SRPS EN ISO 10077-2 -2008 Термичке карактеристике прозора, врата и жалузина. Прорачун коефицијената проводљивости. Прорачунски метод за профиле.

SRPS EN ISO 10077-1 -2008 Термичке карактеристике прозора, врата. Прорачун коефицијената проводљивости.

SRPS EN 12207-2000 Прозори и врата, пропустљивост ваздуха, класификација.

SRPS EN 12208-2000 Прозори и врата, водонепропустљивост, класификација.

SRPS EN 13115-2001 Прозори. Класификација механичких карактеристика. Вертикална оптерећења, торзија и оптерећења у експлоатацији.

SRPS EN 12210-2003 Прозори и врата, отпорност на оптерећења од ветра, класификација

SRPS EN 12400-2003 Прозори и улазна врата. Механичка издржљивост. Захтеви и класификација

SRPS EN V 1627 Прозори, врата и зид завесе. Отпорност на провалу. Класификација.

EN 1522 – 1 Прозори, врата и жалузине.. заштита од пробоја ватреним оружјем. Захтеви и класификација.

- **Помоћни материјал** за уградњу позиције обухвата: материјал за фиксирање позиције у конструкцију, материјал за термичку и хидро изолацију по ободу позиције, парне бране, као и све декоративне опшивке и масе за дихтовањ на спољевима са фасадном облогом пуних зидова. У помоћни материјал спада и сав потребан материјал за израду сендвич панела у парпетним деловима (лим, термоизолација, дихт масе, срафовска роба и сл.). Сав помоћни материјал за уградњу треба обухватити јединичном ценом позиције.

- **Израда и уградња** треба да се врши у свему у складу са техничким описом, шемама и радионичким детаљима које израђује извођач радова, а одобрава пројектант и надзорни орган. Радионички детаљи треба да се раде на основу стварних мера узетих на градилишту и записнички усаглашених са надзорним органом и пројектантом. Израда позиција и уградња треба да буду у свему према технологији прописаној од стране произвођача система.
 - **Израда и уградња алуминијумских прозора и врата:** Израда алуминијумских прозора и врата може да буде системом "штипања", или помоћу чивија. Сви угаони и Т спојеви имају двоструко обезбеђење; спајање се врши уметањем спојних елемената (углића), чија жљебаста структура обезбеђује контролисано распоређивање лепка у споју (лепљење као други вид обезбеђења споја). Притиснути делови на местима састава треба да имају заптивне пластичне улошке и/или угаоне инох елементе.
 - **Атести:** Извођач треба да достави атесте (пасоше система) за све системске елементе фасадне браварије. Не смеју се уграђивати системи који нису атестирани. Након завршетка радова извођач треба да достави изјаву да су сви системски елементи израђени у складу са технологијом прописаном од стране произвођача система, а да су сви несистемски елементи израђени од материјала одговарајућег квалитета, предвиђених пројектом и одобрених од стране пројектантна и инвеститора.
- Елементи који се отварају опремљени су одговарајућим квалитетним оковом, за предвиђено отварање. Пуни непровидни елементи испуњени су експандираним полиуретаном и обложени елоксираним (бојеним) лимом потребне дебљине да се непримећују неравнине, или Алукобондом. Јединичном ценом даги и покривку солбанка од алуминијумског лима, која се неће посебно обрачунавати. У свему према шемама и радионичким детаљима произвођача, уз сагласност пројектанта. Обрачун по ком. комплет уграђене и застакљене браварије са покривком солбанка.

I	II	III	IV	V	VI=IV*V
Ред.бр.	Опис позиције	Јед.мере	Количина	Јединична цена	Укупна цена
	АЛУМИНИЈУМСКА БРАВАРИЈА				
	<p>Набавка материјала, израда и уградња застакљене и пуне унутрашње браварије све од елоксираних алуминијумских профила и ал.лимова. Браварски елементи су са прекинутим термо мостом и свим неопходним елементима конструкције и анкеровања предвиђеним за постављање предметне унутрашње браварије приказане на шеми. Елементи који се отварају опремљени су одговарајућим квалитетним оковом, за предвиђено отварање. Пуни непровидни елементи испуњени су експандираним полиуретаном и обложени елоксираним (бојеним) лимом потребне дебљине да се не примећују неравнине или Алукобондом. У свему према шемама и радионичким детаљима произвођача, уз сагласност пројектанта.</p> <p>Обрачун по ком. комплет уграђене браварије. Коефицијент пролаза за панел испуну $U_f \leq 0,65$ W/m²K и за алупрофил $U_g \leq 1,40$ W/m²K Укупан коефицијент пролаза топлоте за позицију $U_d \leq 1,22$ W/m²K према SRPS EN ISO 10077-1. Пре уградње доставити доказе испуњености наведених услова.</p>				

	<p>Све челичне и остале елементе за фиксирање отвора, као и материјал за термичку и хидро изолацију по ободу отвора, обухватити ценом.</p> <p>Површинска обрада профила:</p> <p>За алуминијумске профиле: елоксажа у слоју од min.20µm, у тону природне боје алуминијума (RAL 9016).</p>				
3.1	<p>Израда и монтажа пуних двокрилних врата, од елоксираних ал.профила у природној боји алуминијума - силвер мат RAL 9016.</p>				
	<p>Врата су са испуном према општем опису</p> <p>Врата снабдети прописаним оковом, као и ручицом и бравом за закључавање.</p> <p>Испорука са припадајућим оковима.</p> <p>Радити у свему према детаљу произвођача и према шеми, а уз сагласност пројектанта и инвеститора.</p> <p>Зидарска мера 150x280cm</p>	ком	1,00		

РАЗНИ БРАВАРСКИ РАДОВИ					
3.2	<p>Набавка материјала, израда, донос и уградња двокрилних металних врата испод степеништа. Врата израдити од кутијастих челичних профила, крило обложити обострано челичним лимом са термоизолацијом као испуном. Са спољашње стране врата, око шпалетни, поставити рам. Димензија профила рама 100x50x1mm. На крило поставити две шарке. Оков, шарке и брава цилиндар са три кључа по избору пројектанта - надзора. Пре бојења метал очистити од корозије и прашине, нанети импрегнацију и основну боју, а затим предкитовати и брусити. Нанети први слој боје за метал, китовати и брусити и завршно бојити други пут. Врата урадити, по шеми и упутству пројектанта - надзора. Обрачун по ком стварно уграђених врата</p> <p>Зидарска мера 160x150cm</p>	ком	2,00		
3.3	<p>Радионичка израда, транспорт и монтажа комплетне ограде. Стубови су израђени од челичних кутијастих профила 80x40x3mm, дужина стуба L=1,80m. Рам ограде се израђује од челичних кутијастих профила 40x40x2mm. Испуна решеткасте ограде са дебљином жице 6/6/5 mm (удвојене хоризонталне жице 2x6 mm и вертикалне жице пречника 5 mm). Елементи испуне су топло поцинковани са системом потапања пластифицирани чиме је постигнута заштита од корозије и заштита нијансе боје од UV зрачења. Сви остали елементи панелне ограде су заштићени топлим цинковањем и пластифицирани. Минимална гаранција на корозију је 10 година. Боја ограде је базалт сива RAL6005. Ограда се монтира за бетонску плочу гараже анкеровањем. Обрачун по m1 уграђене ограде финално.</p> <p>Радити у свему према приложеној шеми и детаљу произвођача. Извођач је дужан да достави све радионичке детаље пре израде и уградње капије на које даје сагласност Инвеститор. Мере узети на лицу места. Обрачун по m1, комплет обрађено.</p> <p>Ознаке О3 - h= 180 cm (2*3.80m)</p> <p>Ознаке О4 - h= 180 cm</p> <p>Ознаке О4¹ - h= 180 cm</p>	<p>m¹</p> <p>m¹</p> <p>m¹</p>	<p>7,60</p> <p>18,00</p> <p>18,00</p>		

3.4	<p>Набавка материјала, израда и монтажа двокрилне капије на улазу у гаражу ширине 3,80m и висине h=180cm. Капија је састављена од два крила. Крила врата састављена су од рама 40/40/2mm и причвршћена о метални стуб 60/60/2mm. Причвршћивање стубова за ограду на бет.зид се врши помоћу носећег подметача-мет.пете. Капија се ручно затвара, у врата се уграђује брава са цилиндричним улошком за закључавање.</p>				
	<p>Испуна крила је решеткаста мрежа са дебелином жице 6/6/5mm. Елементи испуне су топло поцинковани са системом потапања пластифицирани чиме је постигнута заштита од корозије и заштита нијансе боје од UV зрачења. Боја капије је базалт сива RAL6005. Сви остали елементи панелне ограде су заштићени топлим цинковањем и пластифицирани. Минимална гаранција на корозију је 10 година.</p> <p>Радити у свему према приложеној шеми и детаљу произвођача. Извођач је дужан да достави све радионичке детаље пре израде и уградње капије на које даје сагласност Инвеститор. Мере узети на лицу места. Обрачун по ком, комплет обрађено.</p>	ком.	2,00		
III БРАВАРСКИ РАДОВИ				Укупно динара	

IV ЛИМАРСКИ РАДОВИ

ОПШТЕ ТЕХНИЧКИ УСЛОВИ за лимарске радове у целини.

Радове извести у свему према техничким условима за извођење лимарских радова. Подлога за покривање лимом мора бити прописно и квалитетно израђена, тако да кровни покривач налаже целом својом површином, безгибања. Грбине и слемена морају бити израђени равно и без таласа.

Сав материјал за покривање кровова мора бити квалитетан и мора испуњавати услове прописане у SRPS стандардима за ову врсту радова.

Кровопокривачи радови се морају извршити безусловно стручно и квалитетно. Сви помоћни радови и пренос свог потребног материјала до места уграђивања неће се посебно плаћати јер су обухваћени ценом по јединици мере покривања крова.

Обрачун за покривање се врши по m² стварно изведене површине.

Сви лимарски радови морају се извести прецизно и стручно а у свему према техничким условима, техничком пропису и детаљима.

Сви делови лимарије се морају укројити у радионици и делимично склопити у веће делове који се затим на градилишту монтирају, међусобно повезују у једну целину.

Све саставке израдити прецизно и солидно са дуплим фалцом и закивањем. Повезивање појединих делова извршити тако да се лиму да могућност дилатирања.

Сви гвоздени делови који су у непосредном додиру са лимом морају бити поцинковани. Преко подлоге од бетона и малтера, испод лима поставити слој тер-хартије.

Сви профили, окапнице и остало морају бити у свему према детаљним цртежима и описима појединих позиција.

Јединачном ценом предвидети сав спојни и заптивни материјал.

НАПОМЕНА: Боја све лимарије мора бити истоветна боји постојеће лимарије.

I	II	III	IV	V	VI=IV*V
Ред.бр.	Опис позиције	Јед.мере	Количина	Јединична цена	Укупна цена
4.1	<p>Набавка материјала, израда и преправка постојеће олучне вертикале следећим поступком:</p> <ol style="list-style-type: none"> Извршити демонтажу постојеће олучне вертикале извођење радова обухваћене позицијом 4.2 враћање вертикале уз бетонске стубове на растојање од зида 20mm. израда и монтажа скретања вертикале помоћу праве цеви и два лука 45° извођење радова обухваћене позицијом 4.6 <p>Постојеће округле олучне вертикале пречника 15cm су од пластифицираног челичног лима d=0.6mm. Позиција обухвата сав везивни материјал. Делови олучних цеви морају да улазе један у други минимално 50mm. Обрачун радова по m¹ преправљене вертикале.</p>	m ¹	93,60		
4.2	<p>Набавка материјала и замена олучне вертикале висине h=2.20m. Олучну вертикалу израдити од ливено гвоздених цеви. Цеви причврстити за фасаду анкеровањем обујмица у фасадни зид челичним анкерима Ø10mm. Вертикала се поставља на минималном растојању од бетонских стубова 20mm. Обрачун по m¹, комплет готово.</p> <p>Пречника 15cm</p>	m ¹	26,40		

4.3	Набавка материјала, израда и уграђивање преливне цеви од пластифицираног челичног лима, $\varnothing 50\text{mm}$ у постојећи лежећи олак дуж венца. Преливне цеви дужине $\sim 25\text{cm}$. Јединачном ценом предвидети сав спојни и заптивни материјал. Обрачун по комаду.	ком	10,00		
4.4	Набавка материјала, израда и монтажа водоскупљача од пластифицираног челичног лима дебљине $0,60\text{mm}$, на постојећи лежећи олак. Обрачун по ком. Димензија $25 \times 25 \times 40\text{cm}$	ком	12,00		
4.5	Набавка материјала и израда везе хоризонталног олука и водоскупљача воде. Пресек $\varnothing 150\text{mm}$ као олучне вертикале. Обрачун по m^1 .	m^1	12,00		
4.6	Набавка материјала и израда маске за заштиту спољашње хидрантске вертикалне цеви од пластифицираног челичног лима дебљине $0,60\text{mm}$, са свим везивним материјалом, по опису и упутству пројектанта. Обрачун по m^1 . РШ $= 33\text{cm}$	m^1	30,00		
IV ЛИМАРСКИ РАДОВИ			Укупно динара		

V ЕНТЕРИЈЕР - УГРАЂЕНИ НАМЕШТАЈ					
Напомена: УЗ ОВАЈ ПРЕДМЕР ВАЖЕ ИСТИ ОПШТЕТЕХНИЧКИ УСЛОВИ. СВЕ МЕРЕ ПРЕ ИЗРАДЕ И УГРАДЊЕ ПРОВЕРИТИ НА ЛИЦУ МЕСТА. РАДИТИ У СВЕМУ ПРЕМА ТАХНИЧКОМ ОПИСУ И ПРИЛОЖЕНОМ ДЕТАЉУ. ДАТЕ СУ СТВАРНЕ КОЛИЧИНЕ БЕЗ ДОДАТКА НА РАСТУР.					
I	II	III	IV	V	VI=IV*V
Ред.бр.	Опис позиције	Јед. мере	Количина	Јединична цена	Укупна цена
5.1	Набавка материјала, израда транспорт и монтажа пулта у улазном холу. Пулт је израђен од фурнираног (храст) медијапана 18mm , са потконструкцијом од хладно ваљаних кутијастих профила $25 \times 25\text{mm}$. Фијоке су унутрашњих димезија, постављене на бочним носачима од медијапана, снабдевене телескопским клизачима $l=55\text{cm}$ и бравом за закључавање. Маске фијока су преклапајуће. Фронтони ормарића са унутрашње стране, као и све преграде и полице су од универа у текстури и боји храста.				
	Све фурниране површине завршно су обрађене импрегнатором по избору пројектанта и завршно лакиране "antiscratch" лаком. Материјал горње плоче је композитни материјал од анорганских пунила и висококвалитеног акрилног полимера као везива, дебљине $d=40\text{mm}$, дезен терацо ефекат по избору пројектанта. При дну пулта предвидети инокс соклу дебљине $0,8\text{mm}$, $h=120\text{mm}$. Радити у свему према шеми. Обрачун комплет по ком финално обрађено и постављено. димензија $312 \times 105 \times 60\text{cm}$, ентеријер, шема бр.1	ком	1,00		
V ЕНТЕРИЈЕР - УГРАЂЕНИ НАМЕШТАЈ			Укупно динара		

VI ВИЗУЕЛНА КОМУНИКАЦИЈА

Напомена:

УЗ ОВАЈ ПРЕДМЕР ВАЖЕ ИСТИ ОПШТЕТЕХНИЧКИ УСЛОВИ. СВЕ МЕРЕ ПРЕ ИЗРАДЕ И УГРАДЊЕ ПРОВЕРИТИ НА ЛИЦУ МЕСТА. РАДИТИ У СВЕМУ ПРЕМА ТАХНИЧКОМ ОПИСУ И ПРИЛОЖЕНОМ ДЕТАЉУ. ДАТЕ СУ СТВАРНЕ КОЛИЧИНЕ БЕЗ ДОДАТКА НА РАСТУР.

I	II	III	IV	V	VI=IV*V
Ред.бр.	Опис позиције	Јед.мере	Количина	Јединична цена	Укупна цена
6.1	ТАБЛА УСМЕРАВАЊЕ КРЕТАЊА Набавка материјала, израда и постављање унутрашње табле-усмеравање кретања. Табла се састоји од носећег алуминијумског профила у који се убацује уложак са натписом. Висина носећег алуминијумског профила је 80 mm, а ширина 400 mm. Уложак на коме се врши гравирање је од gravoplay материјала, двослојног, дебљине 0,8 mm. основа металим-мат, гравура црне боје. Карактер слова је C.HELVBOLD, висине слова 4cm. Алуминијумски профил се помоћу завртња типлује у зид. димензија 500x400 mm.	ком	8,00		
6.2	ТЕХНО БРОЈ - БРОЈ ПРОСТОРИЈЕ Набавка и постављање плочице са бројем просторије. Плочице са бројем просторије раде се од двослојног GRAVOPLAY материјала, дебљине 0,8cm; боја основе мат металик, а гравура црне боје. Димензија плочице је 60X25mm. Фонт је ARIAL. Монтажа: Плочица са двострано самолепљивом траком фиксира за подлогу. Положај: плочица се лепи 50cm на средини штока.				
	Радити у свему према опису и упутству. Обрачун комплет по ком, финално обрађено и постављено.	ком	19,00		
6.3	ОЗНАЧАВАЊЕ ПРОСТОРИЈА Опис позиције и израда: Натписи су израђени од двослојног GRAVOPLAY материјала, дебљине 0,8mm, са обореним ивицама. Подлога је металик – мат, а гравура срне боје. Димензија плочице је 150/2 mm а сам простор гравирања 140/15mm (краћи натпис развући, а дужи скупити). Фонт је ARIAL. Монтажа: Натпис се причвршћује двострано – самолепљивом траком за подлогу. Позиција: На средини врата просторија, доњом ивицом на висини од 170cm од пода. Радити у свему према опису и упутству. Обрачун комплет по ком, финално обрађено и постављено.	ком	11,00		

6.4	<p>ПИКТОГРАМ</p> <p>Набавка и постављање пиктограма. Материјал је GRAVOGLAS, двослојни, дебљине 3,2mm.</p> <p>Основа пиктограма је металик, гравура црне боје. Димензија пиктограма је 40x100mm i 100x100mm. Све ивице пиктограма су оборене</p> <p>Монтажа: Пиктограм се двострано самолепљивом траком причвршћује за подлогу.</p> <p>Позиција: Доњом ивицом на 155cm од пода, центично у односу на ширину врата.</p> <p>Радити у свему према опису и упутству. Обрачун комплет по ком, финално обрађено и постављено.</p> <p>димензија 40x100mm</p>	ком	6,00		
6.5	<p>ПРИВЕЗАК ЗА КЉУЧЕВЕ</p> <p>Материјал за израду је GRAVOPLAST d=3mm, сребрне подлоге, црне гравуре. Привезак је правоугаоног облика, оборених ивица. Опремљен је округлом челичном хромираном алком. Димензија привеска је 60x25mm. Карактер слова је ARIAL.</p> <p>Радити у свему према опису и упутству. Обрачун комплет по ком, финално обрађено и постављено. Обрачун по ком.</p>	ком	27,00		
6.6	<p>Набавка материјала, израда ознака на стакленим површинама која је штампана у форми "катера" на самолепљивој муфлон фолији типа "ogacle" висине 20cm. Карактер слова је ARIAL. Обрачун по m2.</p>	m2	3,00		
VI ВИЗУЕЛНА КОМУНИКАЦИЈА			Укупно динара		

VII РАЗНИ РАДОВИ

ОПШТИ ОПИС Радови се морају извести стручно и квалитетно а у свему према важећим прописима, важећим стандардима, одобреним цртежима, техничком опису, грађевинским нормама и ОПШТИМ УСЛОВИМА.

I	II	III	IV	V	VI=IV*V
Ред.бр.	Опис позиције	Јед. мере	Количина	Јединична цена	Укупна цена
7.1	<p>Набавка, транспорт и монтажа отирача за ноге у ветробрану - улаз, у раму од алуминијумских типских профила. Испуна је од робусне тканине отпорне на абразију и временске утицаје, комбинована са адекватном гумом, профилисана у складу са наменом. Испод испуне слој акустичке заштите. Елоксажа рама је у природној боји алуминијума.</p> <p>Отирач се поставља у рам на поду - 40/20/3mm који оивичава отирач. Висина отирача је 22mm, отпорност на клизање R10, отпорност на притисак 2100kg/100cm². У свему према општем опису, предмеру радова и важећим прописима и стандардима. Извођач је дужан да све детаље усагласи и овери код пројектанта, као и да поднесе одговарајуће сигурносне атесте и сертификате о квалитету.</p> <p>Обрачун комплет по ком, финално обрађено и постављено.</p> <p>Димензија 120/60cm (спољашње мере)</p>	ком	2,00		
7.2	<p>Набавка, испорука и монтажа пластичних столица са наслоном, за публику на трибинама.</p> <p>Столице су израђене од висококвалитетног полипропилена са адитивима за негоривост за унутрашњу употребу. Димензије столица: Ширина: 44,5cm, Дубина: 44cm, Висина: 31,5cm. Боја по избору пројектанта.</p> <p>Столица је причвршћена за бетонску подлогу везним елементима, све укључено у јединачну цену. Обрачун радова по ком стварно монтиране столице. Обезбедити и пре уградње обавезно доставити ЕН 12727 стандард и сертификат о негоривости. Обрачун радова по комаду.</p>	ком	141,00		
7.3	<p>Набавка, испорука и инсталација заштитне мреже иза голова и на прозорима.</p> <p>Мрежа иза голова је слободно viseћа док је на прозорима чврсто затегнута.</p> <p>Мрежа је ручно плетена, бела, окца 10x10cm.</p> <p>У комплекту носачи, сајле, анкери, затезачи и сав други потребан материјал. Обрачун комплет по m², финално обрађено и постављено.</p>	m ²	700,00		
7.4	<p>Набавка материјала и уградња термичке изолација за водоводне (хидрантске) цеви, од незапаљивог (самогашљивог) материјала на бази полиуретана, типа (Halogen-free,CFC-free), дебљине 19mm.</p> <p>Позицијом обухваћен целокупан развод који се налази у негрејаном спољашњем простору.</p> <p>Ø 100 (2"), висина 7,50m</p>	m ¹	15,00		

7.5	Набавка и постављање облоге плафона ветробрана у холу приземља од металних панела, на потконструкцији од "U" и "L" алуминијумских профила. Облога је декоративна компактна висококомпримована ламинатна плоча, дебљине 6mm, за унутрашње уграђивање. Плоча се састоји од влакана органског порекла која су термичким поступком под високим притиском обострано обложена. Површинска транспарентна заштита је нанета поступком (ЕВC) Electron Beam Curing, која обезбежује заштиту против гребања и бељења услед дејства светлости. Алуминијумски профили су димензија 10x10mm. Обрачун по m2 са потконструкцијом.	m2	8,00		
7.6	Набавка, транспорт и монтажа следеће санитарне галантерије са потребним материјалом за монтажу. Обрачун радова по комаду:				
	• огледало дебљине 4 mm величине 100/80 cm са обрађеним ивицама на подложној дасци са етажером дужине 60 cm	ком	16,00		
	• држач папирних убруса 25x33cm, са бравом и материјалом за причвршћење укључујући и прво пуњење, монтирано на зид поред сваког умиваоника.	ком	16,00		
	• посуда за течни сапун 1000 ml укључујући и прво пуњење са бравом и материјалом за причвршћење, монтирана на зид поред сваког умиваоника	ком	16,00		
	• држач роло папира за једну ролну монтиран на зид поред сваке WC шоље	ком	12,00		
	• гарнитура: WC-четка, пластична монтирана на зид поред сваке WC шоље	ком	12,00		
7.7	Завршно професионално чишћење објекта и свих комуникација и заједничких просторија са прањем: свих подова, керамичких плочица на зидовима, санитарнија, челичне кровне решеткасте конструкције и лимених површина кровног покривача, прозора и врата, комплетне монтиране електро и машинске опреме (регали, машински канали, коморе, и сл.) сијалице. Обрачун по m2 нето површине. У укупну површину урачунато је и чишћење степеништа, прилаза, тераса, спољашњих површина и сл. и неће се посебно плаћати. Обрачун по m2 подне површине	m2	3.077,15		
VII РАЗНИ РАДОВИ			Укупно динара		

РЕКАПИТУЛАЦИЈА АГ РАДОВИ		ДИНАРА
I	ПОДОПОЛАГАЧКИ РАДОВИ	
II	МОЛЕРСКО ФАРБАРСКИ РАДОВИ	
III	БРАВАРСКИ РАДОВИ	
IV	ЛИМАРСКИ РАДОВИ	
V	ЕНТЕРИЈЕР - УГРАЂЕНИ НАМЕШТАЈ	
VI	ВИЗУЕЛНА КОМУНИКАЦИЈА	
VII	РАЗНИ РАДОВИ	
УКУПНО ГРАЂЕВИНСКИ РАДОВИ		

И ЕЛЕКТРО РАДОВА НА СПОРТСКОЈ САЛИ СА ПРАТЕЋИМ САДРЖАЈИМА У МАЧВАНСКОЈ СРЕДЊОЈ ШКОЛИ У БОГАТИЋУ

ПРЕДМЕР И ПРЕДРАЧУН

ЗА ИЗВОЂЕЊЕ IV ФАЗЕ ЕЛЕКТРО РАДОВА - СИСТЕМ ГРЕЈАЊА СПОЉАШЊЕ МРЕЖЕ

НА СПОРТСКОЈ САЛИ СА ПРАТЕЋИМ САДРЖАЈИМА

У МАЧВАНСКОЈ СРЕДЊОЈ ШКОЛИ У БОГАТИЋУ

НАПОМЕНА:

У свакој позицији где је то потребно, а није другачије наглашено, подразумева се набавка, израда, транспорт, испорука и монтажа материјала и опреме са свим осталим неопходним радњама који су наведени у предмеру радова и техничком извештају који је саставни део конкурсне документације, како би израда позиције била комплетна.

У свакој позицији где је наведен транспорт материјала подразумева се следеће:

Одлагање грађевинског отпада се врши на депонији за шут и грађевински материјал која се налази поред регионалног пута R-208A (сада пут II A реда) на удаљености 8 километара јужно од градилишта, на излазном правцу ка Змињаку, на кат.парц. бр. 7052 и КО Дубље, а у складу са Просторним планом Општине Богатић („Службени лист града Шапца и Општине Богатић, Владимирци и Коцељева“ бр 12/2011). Ценом обухватити комплетан утовар, транспорт, истовар, потребно планирање и трошкове депоније.

Сви радови морају бити изведени од стране стручних овлашћених лица, а у потпуности према прописима и важећим стандардима за ову врсту радова. Сав употребљени материјал мора бити првокласног квалитета.

Ако је у некој од позиција наведен назив произвођача опреме или материјала подразумева се и опрема или материјал другог произвођача, истих или бољих карактеристика од предмером наведених.

Извођач је дужан да радове изврши у свему према приложеном техничком извештају, техничким условима, предмеру и цртежима, да пре почетка радова добро проучи добијену документацију и да на време упозори на евентуална одступања од постојећих прописа.

Извођач се такође не ослобађа обавезе извођења појединих радова, који су предвиђени предмером, а евентуално нису напоменути у техничком опису или било ком другом прилогу овог пројекта, а што је обавезан да уради по важећим прописима за извођење радова за ову врсту објекта.

Не обрачунава се и не плаћа посебно обезбеђење и организација градилишта укључујући смештај и исхрану радника, формирање покретне радионице, депоније, и остало. Саобраћајно обезбеђење градилишта сигнализацијом у току извођења радова је у обавези инвеститора и не урачунава се у цену.

СИСТЕМ ГРЕЈАЊА ОЛУКА

1.1	Испорука и уградња двожишног екранизованог грејног кабла са UV заштитом и хладним прикључним крајевима,(за олучну хоризонталу дужине 23 m и три олучне вертикале дужине 9,7 m)				
	-грејни кабал карактеристика 20W/m (снаге по дужном метру); укупне дужине 102 m; укупне ел.снаге 2050 W	ком.	1,00		
	- типска инсталациона трака од алуминијума за монтажу грејних каблова за хоризонтале дужине 10 метара	ком.	3,00		
	- челично уже за вертикале дужине 10 m	ком.	3,00		
	- рад на уградњи	ком.	1,00		
Комплет испорука и уградња	ком.	1,00			
Укупно комплета.	КОМПЛ.	2,00			
1.2	Испорука и уградња двожишног екранизованог грејног кабла са UV заштитом и хладним прикључним крајевима,(за олучну хоризонталу дужине 22 m и две олучне вертикале дужине 9,3 m)				
	-грејни кабал карактеристика 20W/m (снаге по дужном метру); укупне дужине 78 m, укупне ел.снаге 1560 W	ком.	1,00		
	-типска инсталациона трака од алуминијума за монтажу грејних каблова за хоризонтале дужине 25 метара за хоризонтале	ком.	1,00		
	- челично уже за вертикале дужине 10 m	ком.	2,00		
	- рад на уградњи	ком.	1,00		
Комплет испорука и уградња	ком.	1,00			
Укупно комплета.	КОМПЛ.	2,00			
1.3	Испорука и уградња двожишног екранизованог грејног кабла са UV заштитом и хладним прикључним крајевима,(за олучну хоризонталу дужине 8 m и једну олучну вертикалу дужине 5,5 m)				
	- грејни кабал карактеристика 20W/m (снаге по дужном метру); укупне дужине 27 m, укупне ел.снаге 520 W	ком.	1,00		
	- типска инсталациона трака од алуминијума за монтажу грејних каблова за хоризонтале дужине 10 метара	ком.	1,00		
	- челично уже за вертикале дужине 5 m	ком.	1,00		
	- рад на уградњи	ком.	1,00		
Комплет испорука и уградња	ком.	1,00			
Укупно комплета.	КОМПЛ.	2,00			

1.4	Испорука термостата, у комплекту са спољном температурном сондом и сондом за мерење влаге.	ком.	1,00		
1.5	Уградња и повезивање спољне сонде за температуру.	ком	1,00		
1.6	Уградња спољне сонде за детекцију влаге.	ком	1,00		
1.7	Испорука, монтажа и повезивање инсталационих каблова за повезивање хладних крајева грејних каблова са управљачким разводним орманом. Каблови се воде делом кроз халу ,а делом по фасади и крову,од управљачког орман до разводне кутије IP65. Каблови треба да су типа N2XH-Y 3 x 2,5 mm ² . - кабал N2XH-Y 3 x 2,5 mm ² . -инсталационо челично ребрасто пластифицирано црево Ø15,3 mm - пвц инсталационе разводне кутије IP65	m1 m1 ком	300,00 20,00 6,00		
1.8	Испорука , монтажа и повезивање сигналних каблова за повезивање температурне сонде и сонде за мерење влаге са управљачким разводним орманом. Каблови се воде делом кроз халу ,а делом по фасади и крову,од управљачког орман до сонди. Каблови треба да су типа JH(St)H 2x2x0,8 mm. - кабалJH(St)H 2x2x0,8 mm. -инсталационо челично ребрасто пластифицирано црево Ø12,3 mm	m1 m1	100,00 10,00		
1.9	Испорука , монтажа и повезивање управљачког разводног ормара грејних каблова "RO GK". Разводни ормар је метални,израђен од два пута декапираног лима,пластифициран,са бравицом и кључем,монтажном плочом и планиран за надзидну монтажу.Разводни ормар је оријентационих димензија 500x500x210 mm и у разводном ормару је монтирана следећа опрема: -главни прекидач-гребенасти трополни 0.1 ; 40А -аутоматски осигурач 16А;6кА са диференцијалним чланом 0.03А -инсталациони контактор двополни 230V;20А -аутоматски осигурач 6А;6кА -аутоматски осигурач 4А;6кА -гребенасти прекидач 1 - 0 -2 ; 10А -сигналне ЛЕД сијалице Ø22m ;5W;230V-зелана	ком. ком. ком. ком. ком. ком. ком.	1,00 6,00 6,00 1,00 3,00 1,00 7,00		

	-монтажа и повезивање термостата	ком.	1,00		
	-перфориране каналице, P/F проводници, редне стезаљке; хилзнице, натписне плочице и остали ситан материјал	КОПМЛ.	1,00		
	-рад на шемирању ормара, уградњи и повезивању истог	ком.	1,00		
	-комплет позиција "RO GK"	КОПМЛ.	1,00		
СИСТЕМ ГРЕЈАЊА ОЛУКА			Укупно динара		

II СИСТЕМ ГРЕЈАЊА ХИДРАНТСКЕ МРЕЖЕ					
2.1	Набавка, транспорт и монтажа опреме за електрично грејање цевовода хидрантске мреже, грејним кабловима грејног капацитета 10W/m, а са циљем заштите од замрзавања. Електрични каблови за заштиту хидрантске мреже од смрзавања, грејни кабл -грејни кабл карактеристика 10W/m (снаге по дужном метру); укупне дужине 11 м, ел. снаге 110 W -самолепљива алуминијумска трака - рад на уградњи Комплет испорука и уградња Укупно комплекта.	ком ком ком. ком. КОПМЛ.	1,00 3,00 1,00 1,00 2,00		
(УГРАЂУЈЕ СЕ У "GRO")					
2.2	Набавка, испорука и уградња термостата (термостат се испоручује у комплекту са спољном температурном сондом).	ком.	1,00		
2.3	Набавка, испорука и уградња опреме у разводни ормар "GRO", за потребе рада грејних каблова за заштиту хидрантских цеву од смрзавања воде : -гребенасти прекидач 1 - 0 - 2 ; 10А -аутоматски осигурач 6А; 6кА -сигналне ЛЕД сијалице Ø22m ; 5W; 230V-зелана -инсталациони контактор двополни 230V; 20А -аутоматски осигурач 10А; 6кА са диференцијалним чланом 0.03А -P/F проводници, редне стезаљке; хилзнице, натписне плочице и остали ситан материјал -рад на шемирању ормара, уградњи и повезивању истог -комплет позиција дорада "RO GK"	ком. ком. ком. ком. ком. КОПМЛ. ком. КОПМЛ.	1,00 1,00 2,00 2,00 2,00 1,00 1,00 1,00		
2.4	Уградња и повезивање спољне сонде за температуру.	ком	1,00		

2.5	Испорука , монтажа и повезивање инсталационих каблова за повезивање хладних крајева грејних каблова са управљачким разводним орманом. Каблови се воде делом кроз халу ,а делом по фасади и крову,од управљачког орман до разводне кутије IP65. Каблови треба да су типа N2XH-Y 3 x 1,5 mm ² . - кабал N2XH-Y 3 x 1,5 mm ² . -инсталационо челично ребрасто пластифицирано црево Ø12,3 mm - пвц инсталационе разводне кутије IP65	m1	120,00		
		m1	12,00		
		ком	2,00		
	Испорука , монтажа и повезивање сигналних каблова за повезивање температурне сонде и сонде за мерење влаге са управљачким разводним орманом. Каблови се воде делом кроз халу ,а делом по фасади и крову,од управљачког орман до сонде. Каблови треба да су типа JH(St)H 2x2x0,8 mm. - кабалJH(St)H 2x2x0,8 mm. -инсталационо челично ребрасто пластифицирано црево Ø12,3 mm	m1	50,00		
		m1	5,00		
СИСТЕМ ГРЕЈАЊА ХИДРАНТСКЕ МРЕЖЕ				Укупно динара	

РЕКАПИТУЛАЦИЈА ЕЛЕКТРО РАДОВИ		ДИНАРА
I	СИСТЕМ ГРЕЈАЊА ОЛУКА	
II	СИСТЕМ ГРЕЈАЊА ХИДРАНТСКЕ МРЕЖЕ	
УКУПНО ЕЛЕКТРО РАДОВИ		

**ИЗВОЂЕЊЕ IV ФАЗЕ АГ И ЕЛЕКТРО РАДОВА НА СПОРТСКОЈ САЛИ СА
ПРАТЕЋИМ САДРЖАЈИМА У МАЧВАНСКОЈ СРЕДЊОЈ ШКОЛИ У БОГАТИЋУ**

ЗБИРНА РЕКАПИТУЛАЦИЈА

1)	АГ РАДОВИ	
2)	ЕЛЕКТРО РАДОВИ	
		Укупно (без ПДВ 20%):
		ПДВ 20%:
		Свеукупно (са ПДВ 20%):

OBJEKAT:
SPORTSKA SALA
ul. Janka Veselinovića br.2, Bogatić

Naručilac:
MAČVANSKA
SREDNJA ŠKOLA
ul. J.Veselinovića 2, Bogatić

SPORTSKA HALA - ŠEME ALUMINARIJE I BRAVARIJE

ALUMINARIJA
BRAVARIJA
(list 0 - 4)

ZNAČENJE ŠEMA:

A - KRATAK OPIS.
B - NAČIN UGRADNJE
V - MATERIJAL
G - FINALNA OBRADA
D - OPREMA

NAPOMENA:

SVE MERE PROVERITI NA LICU MESTA.

DIMENZIJE OTVORA SU DATE U ZIDARSKIM MERAMA.

IZVOĐAČ JE DUŽAN SVE USAGLASITI SA NADZOROM I PREDOČITI SVE ATESTE I SERTIFIKATE O KVALITETU.

RADIONIČKE DETALJE I IZBOR OKOVA OVERAVA NADZORNI ORGAN.

	SEME ALUMINARIJE i BRAVARIJE	Sveska	-
DATUM: jan. 2017		List	0

	OBJEKAT: SPORTSKA SALA ul. Janka Veselinovića br.2, Bogatić		Naručilac: MAČVANSKA SREDNJA ŠKOLA ul. J.Veselinovića 2, Bogatić
ZIDARSKI OTVOR 150/280	 LEVA	DESNA 	PROTIVPOŽARNOST .
			OZNAKA

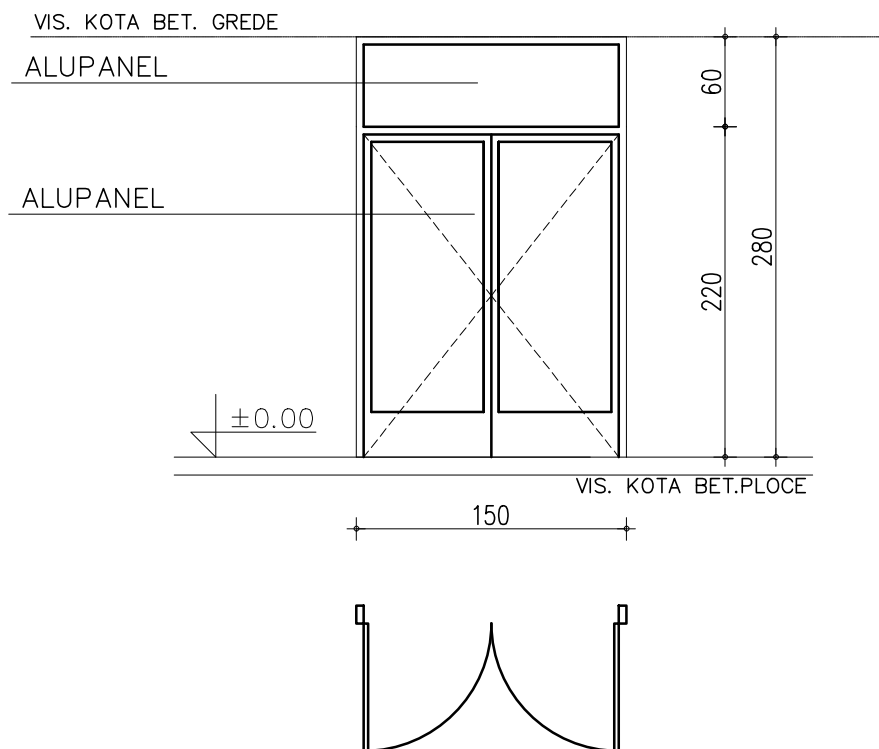

KOTE PROVERITI NA LICU MESTA

OPIS: Puna dvokrilna vrata

ALUMINIJUMSKA BRAVARIJA PUNA SA ALUPANELOM, TON ELOKSAŽE JE NATUR ALUMINIJUM. ALUMINIJUMSKI PROFILI PREDVIDJENI SU SA PREKINUTIM TERMO MOSTOM I SVIM NEOPHODNIM ELEMENTIMA KONSTRUKCIJE I ANKEROVANJA PREDVIDJENIM ZA POSTAVLJANJE PREDMETNE FASADNE ALUMINARIJE PRIKAZANE NA ŠEMI. UGRADJENA ALUMINARIJA MORA BITI ATESTIRANA. ELEMENTI KOJI SE OTVARAJU OPREMLJENI SU ODGOVARAJUĆIM KVALITETNIM OKOVOM ZA ZA PREDVIDJENO OTVARANJE, FIKSIRANJE I ZAKLJUČAVANJE. POSTAVITI DUHTUNG TRAKU I AUTOMAT ZA SAMOZATVARANJE

NAPOMENA : ELOKSAŽA U SLOJU min.20 μ m, U TONU PRIRODNE BOJE ALUMINIJUMA (RAL 9016). SVI KONTAKTNI ELEMENTI KOJI OBEZBEDJUJU FIZIČKI, TERMIČKI I ESTETSKI KRITERIJUM OBAVEZA SU PROIZVODJAČA.

ETAŽA	PRIZEMLJE	1. SPRAT (+4.80)	2. SPRAT (+7.80)	UKUPNO
KOM:	1	.	.	1
RAZMERA: 1:50	SEMA ALUMINARIJE			Sveska -
DATUM: jan. 2017	73/78			List 1

	OBJEKAT: SPORTSKA SALA ul. Janka Veselinovića br.2, Bogatić		Naručilac: MAČVANSKA SREDNJA ŠKOLA ul. J.Veselinovića 2, Bogatić
ZIDARSKI OTVOR 160/150	 LEVA	DESNA 	PROTIVPOŽARNOST .
			OZNAKA

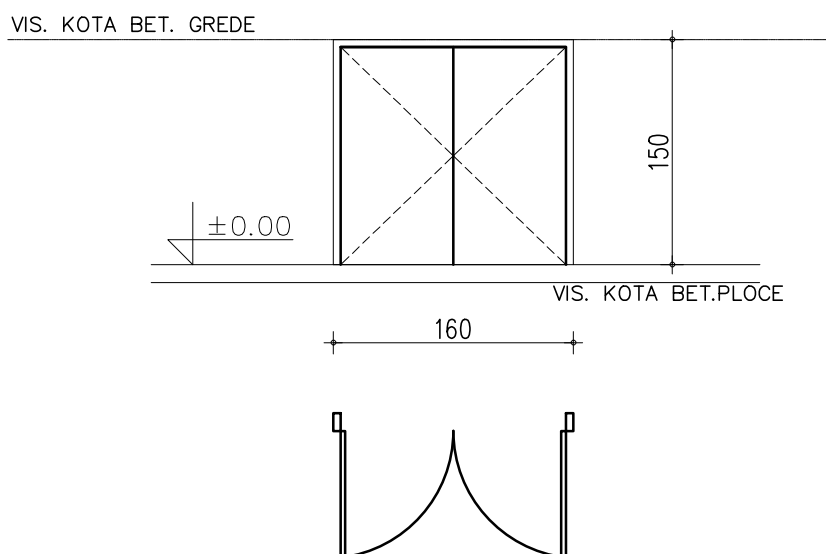

KOTE PROVERITI NA LICU MESTA

OPIS: Puna dvokrilna vrata

IZRADA I MONTAŽA SPOLJAŠNIH DVOKRILNIH ČELIČNIH VRATA.
 RAM VRATA OD ČELIČNIH PROFILA. KRILO SE SASTOJI OD ČELIČNE KONSTRUKCIJE SA ISPUNOM OD SLOJA TERMOIZOLACIJE. VRATA OPREMITI ODGOVARAJUĆIM OKOVOM I CILINDAR BRAVOM ZA ZAKLJUČAVANJE.

FINALNA OBRADA VRATA JE BOJENJE BOJOM ZA METAL UZ PRETHODNO MINIZIRANJE.
 DIHTOVANJE VRATA ĆE SE IZVRŠITI DIHTOVANJEM PROTIVPOŽARNOM DIHTUNG TRAKOM.
 VRATA SE UGRADJUJU U ZID OD GITER BLOKA 19cm.
 RADITI U SVEMU PREMA PRILOŽENOJ ŠEMI I UPUTSTVU PROIZVODJAČA.

ETAŽA	PRIZEMLJE	1. SPRAT (+4.80)	2. SPRAT (+7.80)	UKUPNO	
KOM:	2	.	.	2	
RAZMERA: 1:50	SEMA BRAVARIJE			Sveska	-
DATUM: jan. 2017				List	2

IZGLED OGRADE TIP O3 i O4 R 1:25

OBJEKAT:
SPORTSKA SALA
ul. Janka Veselinovića br.2, Bogatić

ŠEMA OGRADE TIP O3 i O4

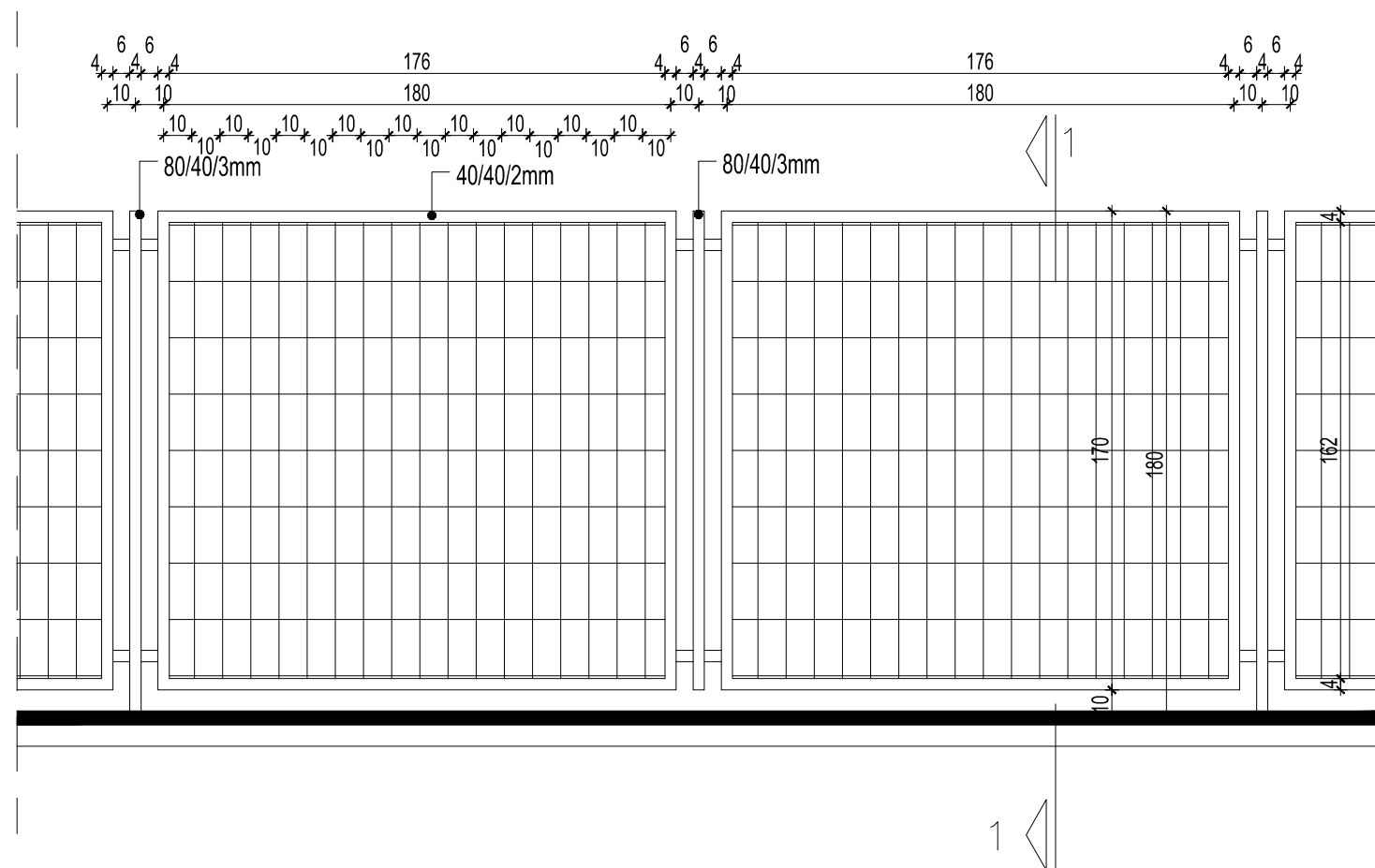

OSNOVA OGRADE

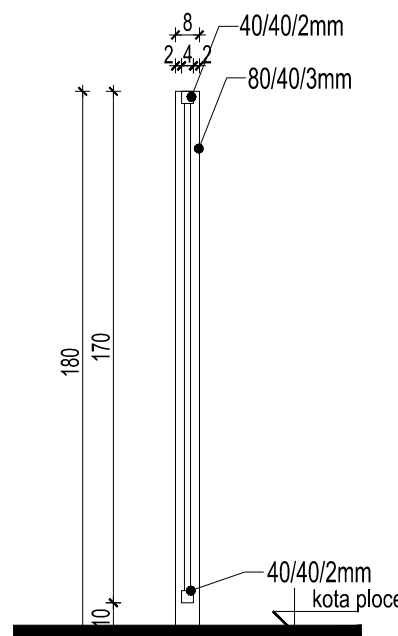
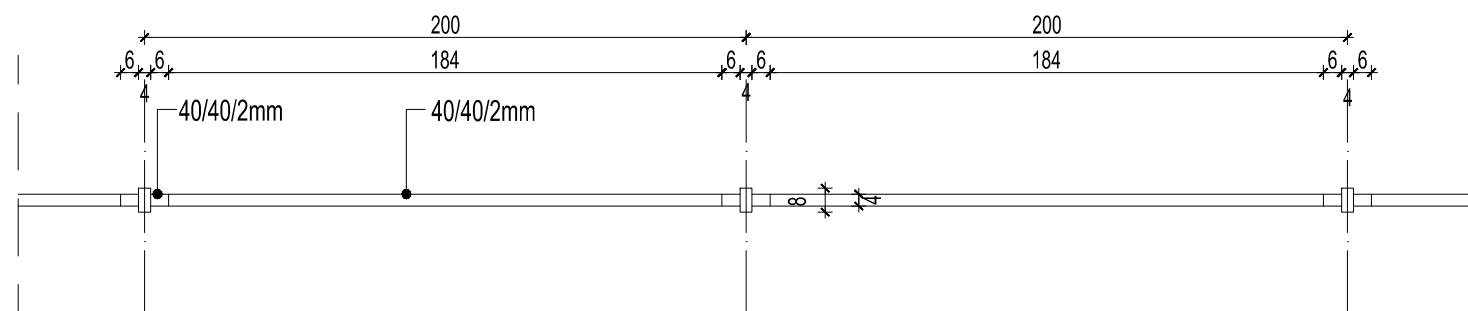

PRESEK 1-1

OPIS

Izrada i montaža ograde kompleksa -TIP O3 i O4
Ograda je izradjena od metalnih profila:
- RAM OGRADE - 40/40/2mm
- STUBIČI SA METALNOM KAPOM- 80/40/3mm
- ISPUNA -rešetkaste ograde sa debljinom žice 6/6/5 mm (udvojene horizontalne žice 2x6 mm i vertikalne žice prečnika 5 mm).Elementi ispune su toplo pocinkovani sa sistemom potapanja plastificirani čime je postignuta zaštita od korozije i zaštita nijanse boje od UV zračenja.
Sve ostale metalne profile minimizirati i bojiti dva puta bojom za metal bazalt siva RAL6005 po izboru projektanta.
Ogradu fiksirati za betonsku podnu ploču na svakih 2.0 m.
Raditi u svemu prema priloženoj šemi i detalju proizvođača.
Izvođač je dužan da dostavi sve radioničke detalje ugradnje ograde na koje saglasnost daju investitor.

Dužina ograde tip O3 i O4 l=43.60m'

NAPOMENA: MERE UZETI NA LICU MESTA.

75/78

RAZMERA:
1:25
DATUM:
Januar, 2017.

O3 i O4

List 03

IZGLED KAPIJE R 1:25

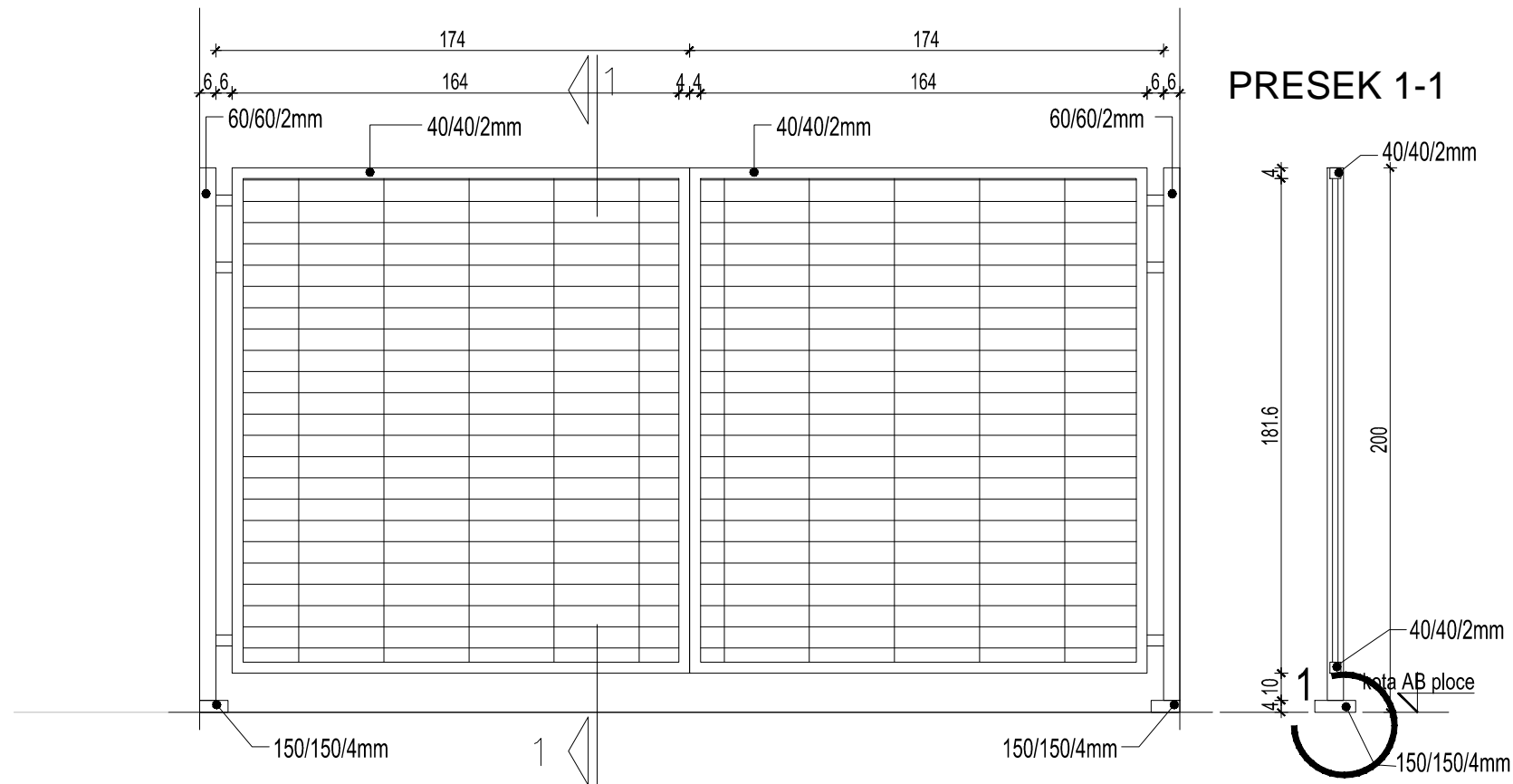

1- Podmetači za postavljanje stubova na postojeću podlogu

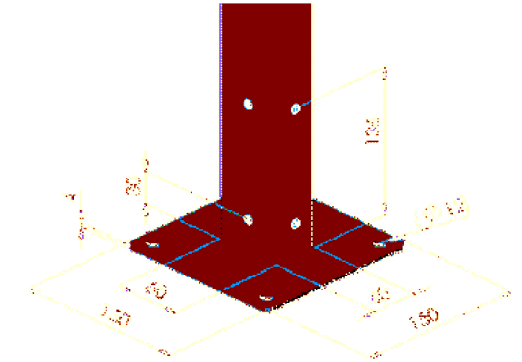

OSNOVA KAPIJE

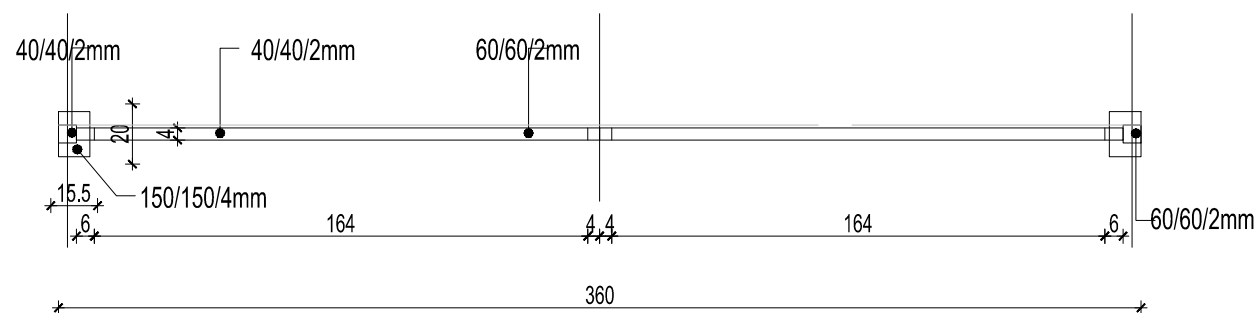

OPIS

Kapija je sastavljena od dva krila.
Krila vrata sastavljena su od rama 40/40/2mm.
Krilo vrata je pričvršćeno na metalni stub 60/60/2mm, pomoću dubinski podesivih šarki koje omogućavaju precizno podešavanje krila i time dobro zatvaranje istog. Pričvršćivanje stubova za ogradu na betonski zid se vrši pomoću nosećeg podmetača - metalne pete.
Kapija se ručno zatvara, u vrata se ugrađuje brava sa cilindričnim uloškom za zaključavanje vrata.
Na jedno od krila, koje se prvo zatvara, ugrađuje se podni klin koji omogućava stabilnija vrata u zatvorenom položaju.
Kao ispunu u krila je rešetkasta mreža sa debljinom žice 6/6/5 mm (horizontalne žice 6 mm i vertikalne žice prečnika 5 mm). Elementi ispunu su toplo pocinkovani sa sistemom potapanja plastificirani čime je postignuta zaštita od korozije i zaštita nijanse boje od UV zračenja.
Raditi u svemu prema priloženoj šemi i detalju proizvođača.
Izvođač je dužan da dostavi sve radioničke detalje ugradnje ograde na koje saglasnost daju investitor.
Kom 2.

NAPOMENA: MERE UZETI NA LICU MESTA.

76/78

RAZMERA:
1:25
DATUM:
Januar, 2017.

List 04

OBJEKAT:
SPORTSKA SALA
ul. Janka Veselinovića br.2, Bogatić

Naručilac:
MAČVANSKA
SREDNJA ŠKOLA
ul. J.Veselinovića 2, Bogatić

SPORTSKA HALA - ŠEME ENTERIJER

ENTERIJER
(list 0 - 1)

ZNAČENJE ŠEMA:

- A - KRATAK OPIS.
- B - NAČIN UGRADNJE
- V - MATERIJAL
- G - FINALNA OBRADA
- D - OPREMA

NAPOMENA:

SVE MERE PROVERITI NA LICU MESTA.

DIMENZIJE PROSTORA SU DATE U ZIDARSKIM MERAMA.

IZVOĐAC JE DUŽAN SVE USAGLASITI SA NADZOROM I PREDOČITI SVE ATESTE I SERTIFIKATE O KVALITETU.

RADIONIČKE DETALJE I IZBOR OKOVA OVERAVA NADZORNI ORGAN.

	SEMA ENTERIJER	Sveska	-
DATUM: jan. 2017		List	0

	OBJEKAT: SPORTSKA SALA ul. Janka Veselinovića br.2, Bogatić	Naručilac: MAČVANSKA SREDNJA ŠKOLA ul. J.Veselinovića 2, Bogatić

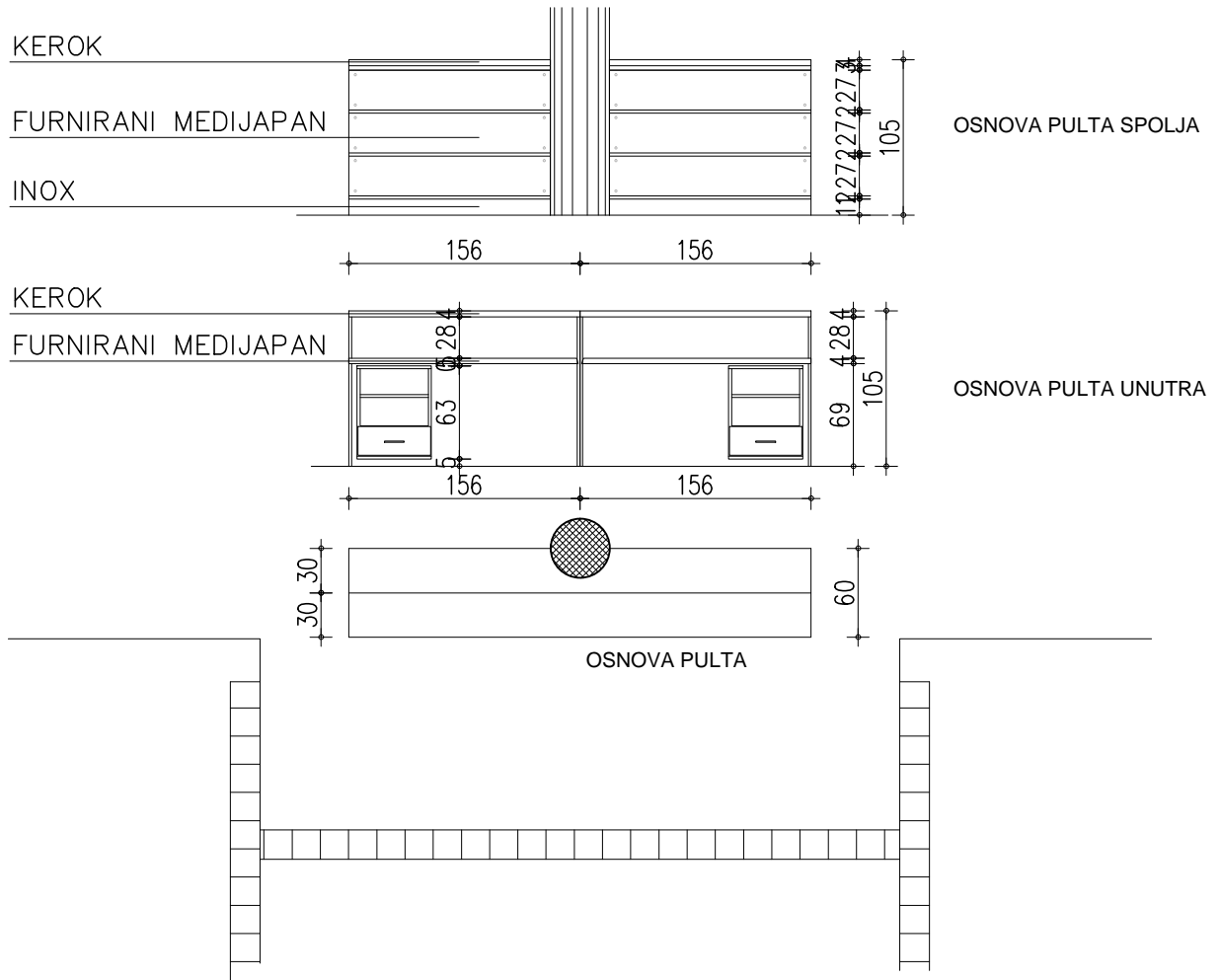

KOTE PROVERITI NA LICU MESTA

OPIS: Prijemni pult u ulaznom holu

PULT JE IZRADJEN OD FURNIRANOG HRAST MEDIJAPANA 18mm. POTKONSTRUKCIJA KUTIJASTI PROFILI 25X25mm. ZAVRSNA OBRADA ALCEA IMPREGNACIJA I LAKIRANO ANTISCREATCH LAKOM. GORNJA PLOCA KERROCK 40mm. SOKL INOX TRAKA VISINE 120mm.

ETAŽA	PRIZEMLJE	1. SPRAT (+4.80)	2. SPRAT (+7.80)	UKUPNO
KOM:	1	.	.	1
RAZMERA: 1:50	ŠEMA PULTA			Sveska -
DATUM: jan. 2017	78/78			List 1