



МИНИСТАРСТВО ПРИВРЕДЕ
Београд, Ул. Кнеза Милоша бр. 20

КОНКУРСНА ДОКУМЕНТАЦИЈА

ЗА ОТВОРЕНИ ПОСТУПАК

ЈАВНЕ НАБАВКЕБРОЈ 66/2016

**Изградња Фрушкогорске улице (коловоз и фекална канализација) и
изградња тротоара у Улици Византијски булевар, Град Ниш**

Август 2016. године

1 ОПШТИ ПОДАЦИ О ЈАВНОЈ НАБАВЦИ

1.1 ПОДАЦИ О НАРУЧИОЦУ

Наручилац јавне набавке број 66/2016 је Република Србија – Министарство привреде, Београд, Ул. Кнеза Милоша бр. 20, ПИБ 108213421, матични број 17862154, жиро рачун 840-1620-21 (у даљем тексту: Наручилац).

Интернет адреса Наручиоца: www.privreda.gov.rs

1.2 ВРСТА ПОСТУПКА ЈАВНЕ НАБАВКЕ

Јавна набавка број 66/2016 спроводи се у отвореном поступку, у складу са Законом о јавним набавкама („Службени гласник РС”, бр. 124/12, 14/15 и 68/15) и подзаконским актима којима се уређују јавне набавке(у даљем тексту: ЗЈН).

1.3 ПРЕДМЕТ ЈАВНЕ НАБАВКЕ

Предмет јавне набавке број 66/2016 је извођење радова на изградњи Фрушкогорске улице (коловоз и фекална канализација) и изградња тротоара у Улици Византијски булевар, Град Ниш.

Ознака из класификације делатности: Сектор Ф – грађевинарство; Шифра ОРН: 45233140 - Радови на путевима, ОРН: 45231300 – Радови на изградњи цевовода за воду и канализацију.

1.4 ЦИЉ ПОСТУПКА

Поступак јавне набавке број 66/2016 спроводи се ради закључења уговора о јавној набавци.

1.5 КОНТАКТ

Лице за контакт: Тамара Ђуричић

Имејл и број факса: tamara.djuricic@privreda.gov.rs, 011/333-4157

2 УСЛОВИ ЗА УЧЕШЋЕ У ПОСТУПКУ ЈАВНЕ НАБАВКЕ ИЗ ЧЛ. 75. И 76. ЗЈН И УПУТСТВО КАКО СЕ ДОКАЗУЈЕ ИСПУЊЕНОСТ ТИХ УСЛОВА

ОБАВЕЗНИ УСЛОВИ

У поступку јавне набавке број 66/2016 понуђач мора да докаже да испуњава обавезне услове за учешће, дефинисане чланом 75. ЗЈН, а испуњеност обавезних услова за учешће у поступку јавне набавке, доказује на начин дефинисан у следећој табелии то:

Р.бр	ОБАВЕЗНИ УСЛОВИ
1.	Да је регистрован код надлежног органа, односно уписан у одговарајући регистар (члан 75. став 1 тачка 1) ЗЈН)
Доказ	Извод из регистра Агенције за привредне регистре, односно извод из регистра надлежног Привредног суда
2.	Да он и његов законски заступник није осуђиван за неко од кривичних дела као члан организоване криминалне групе, да није осуђиван за кривична дела против привреде, кривична дела против животне средине, кривично дело примања или давања мита, кривично дело преваре(члан 75. став 1. тачка 2) ЗЈН)
Доказ	<p><u>Правна лица</u> достављају:</p> <ol style="list-style-type: none"> 1) Извод из казнене евиденције, односно уверење основног суда на чијем подручју се налази седиште домаћег правног лица, односно седиште представништва или огранка страног правног лица, којим се потврђује да правно лице није осуђивано за кривична дела против привреде, кривична дела против животне средине, кривично дело примања или давања мита, кривично дело преваре. Напомена: Уколико уверење Основног суда не обухвата податке из казнене евиденције за кривична дела која су у надлежности редовног кривичног одељења Вишег суда, потребно је поред уверења Основног суда доставити И УВЕРЕЊЕ ВИШЕГ СУДА на чијем подручју је седиште домаћег правног лица, односно седиште представништва или огранка страног правног лица, којом се потврђује да правно лице није осуђивано за кривична дела против привреде и кривично дело примања мита; 2)Извод из казнене евиденције Посебног одељења за организовани криминал Вишег суда у Београду, којим се потврђује да правно лице није осуђивано за неко од кривичних дела организованог криминала; 3) Извод из казнене евиденције, односно уверење надлежне полицијске управе МУП-а, којим се потврђује да законски заступник понуђача није осуђиван за кривична дела против привреде, кривична дела против животне средине, кривично дело примања или давања мита, кривично дело преваре и неко од кривичних дела организованог криминала (захтев се може поднети према месту рођења или према месту пребивалишта законског заступника). Уколико понуђач има више законских заступника дужан је да достави доказ за сваког од њих. <p><u>Предузетници и физичка лица</u> достављају:</p> <ol style="list-style-type: none"> 1) Извод из казнене евиденције, односно уверење надлежне полицијске управе МУП-а, којим се потврђује да није осуђиван за неко од кривичних дела као члан организоване криминалне групе, да није осуђиван за кривична дела против привреде, кривична дела против животне средине, кривично дело примања или давања мита, кривично дело преваре (захтев се може поднети према месту рођења или према месту пребивалишта). <p>Напомена: Овај доказ не може бити старији од два месеца пре отварања понуда</p>

3.	Да је измирио доспеле порезе, доприносе и друге јавне дажбине у складу са прописима Републике Србије или стране државе када има седиште на њеној територији (члан 75. став 1. тачка 4) ЗЈН)
Доказ	Уверење Пореске управе Министарства финансија да је измирио доспеле порезе и доприносе и уверење надлежне управе локалне самоуправе да је измирио обавезе по основу изворних локалних јавних прихода или потврду Агенције за приватизацију да се понуђач налази у поступку приватизације. Напомена 1: Уколико понуђач има регистроване огранке или издвојена места чија се седишта разликују од седишта друштва, потребно је доставити потврду месно надлежног пореског органа локалне самоуправе да је понуђач измирио доспеле обавезе јавних прихода за огранак или издвојено место Напомена 2: Овај доказ не може бити старији од два месеца пре отварања понуда
Понуђачи који су регистровани у Регистру понуђача који води Агенција за привредне регистре не достављају доказе о испуњености услова из члана 75. ст. 1. тач. 1) до 4) ЗЈН, сходно чл. 78. ЗЈН. Понуђачи који су регистровани у Регистру понуђача могу доставити Решење о упису у регистар понуђача АПР.	
4.	Понуђач је дужан да при састављању понуде изричито наведе да је поштовао обавезе које произлазе из важећих прописа о заштити на раду, запошљавању и условима рада, заштити животне средине, као и да нема забрану обављања делатности која је на снази у време подношења понуде (члан 75. став 2. ЗЈН).
Доказ	Потписан и оверен Образац Изјаве понуђача о поштовању важећих прописа о заштити на раду, запошљавању и условима рада, заштити животне средине и да нема забрану обављања делатности. Изјава мора да буде потписана од стране овлашћеног лица понуђача и оверена печатом. Уколико понуду подноси група понуђача, сваки члан групе мора посебно потписати и печатом оверити наведену Изјаву
5.	Да има важећу дозволу надлежног органа – Решење о издавању лиценце за рад геодетске организације коју издаје Републички геодетски завод (чл. 75. ст. 1. тач. 5) ЗЈН)
Доказ	Решење о издавању лиценце за рад геодетске организације коју издаје Републички геодетски завод и то за геодетске радове под тачком 3: Извођење геодетских радова у поступку одржавања катастра непокретности и одржавања катастра водова

ДОДАТНИ УСЛОВИ

У поступку јавне набавке број 66/2016 понуђач мора да докаже да испуњава додатне услове за учешће, дефинисане овом конкурсном документацијом, а испуњеност додатних услова понуђач доказује на начин дефинисан у наредној табели и то:

Р.бр.	ДОДАТНИ УСЛОВИ
1.	Да располаже неопходним финансијским капацитетом односно да је у претходне 3 обрачунске године (2013, 2014. и 2015) остварио пословни приход у минималном износу од 20.000.000,00 динара

Доказ	Извештај о бонитету за јавне набавке (образац БОН-ЈН) који издаје Агенција за привредне регистре, који мора да садржи: статусне податке понуђача, сажети биланс стања и биланс успеха за претходне три обрачунске године (2013, 2014. и 2015). Уколико у образцу БОН-ЈН нису доступни подаци за 2015. годину, понуђач је у обавези да достави биланс стања и биланс успеха за 2015. годину.
2.	Да располаже неопходним пословним капацитетом односно да је у претходних 5 обрачунских година (2011-2015) остварио пословни приход по основу изведених радова на изградњи и/или реконструкцији и/или санацији и/или рехабилитацији саобраћајница у износу од минимум 30.000.000,00 динара без ПДВ, од чега је извео најмање један посао у минималном износу од 10.000.000,00 динара без ПДВ
Доказ	Потврде и уговори о извођењу радова на изградњи и/или реконструкцији и/или санацији и/или рехабилитацији саобраћајница у претходних 5 година (2011-2015) у укупном износу од 30.000.000,00 динара без ПДВ а за најмање један посао о изведеним радовима на изградњи и/или реконструкцији и/или санацији и/или рехабилитацији саобраћајница у минималном износу од 10.000.000,00 динара без ПДВ, уз уговор и потврду о изведеним радовима потребно је доставити и комплетнуокончану ситуацију. Уколико је уговор анексиран, неопходно је доставити све анексе тог уговора.
<p>Напомена: Потврде наручиоца о реализацији закључених уговора треба да садрже:</p> <ul style="list-style-type: none"> -назив и адреса наручиоца -назив и седиште понуђача - облик наступања за радове за које се издаје Потврда - изјава да су радови за потребе тог наручиоца извршени квалитетно и у уговореном року -врста радова - вредностиизведених радова -број и датум уговора - изјава да се Потврда издаје ради учешћа на тендеру и у друге сврхе се не може користити - контакт особа наручиоца и телефон - потпис овлашћеног лица и печат наручиоца 	
3.	Да располаже довољним кадровским капацитетом и то: да има најмање 20 запослених радника на одређено или неодређено време од којих 2 запослена радника морају бити дипломирани инжењери техничке струке
Доказ	Извод из појединачне пореске пријаве за порез и доприносе по одбитку-односно прва страна ППП-ПД пријаве где је наведен укупан број запослених, акојим понуђач доказује да располаже са минимум 20 запослених радника на одређено или неодређено време од којих 2 запослена радника морају бити дипломирани инжењери техничке струке. За 2 дипломирана инжењера техничке струке понуђач мора доставити доказ којим на несумњив начин доказује да су исти запослени код понуђача и да поседују звање дипломираног инжењера техничке струке (фотокопија МА или другог одговарајућег обрасца).

	<p>Понуђач је у обавези да достави Извод из појединачне пореске пријаве за порез и доприносе по одбитку, односно прву страну ППП-ПД пријаве за месец који претходи месецу објаве позива за подношење понуда или касније, оверену печатом и потписом овлашћеног лица понуђача.</p>
<p>4.</p>	<p>Да понуђач има у радном односу на неодређено или одређено време или ангажоване по основу уговора ван радног односа одговорне извођаче радова са личним лиценцама и то:</p> <p>-дипл. инж. грађевине 413 или 414 – 1 извршилац</p> <p>-инж. грађевине 410 или 412 или 415 или 418 или 712 или 812 - 1 извршилац</p> <p>Да понуђач има у радном односу на неодређено или одређено време или ангажовано по основу уговора ван радног односа:</p> <p>-лице за обављање послова безбедности и здравља на раду, са Уверењем о положеном стручном испиту о практичној оспособљености за обављање послова безбедности и здравља на раду –1 извршилац</p>
<p>Доказ</p>	<p>За лиценциране инжењере потребно је доставити копију личне лиценце издате од Инжењерске коморе Србије, потврду о важењу лиценце и доказе о радном статусу (за носиоца лиценце који је запослен код понуђача: фотокопија МА или другог одговарајућег обрасца, односно за носиоца лиценце који није запослен код понуђача: фотокопија уговора ван радног односа)</p> <p>Ако у уговору ван радног односа није наведено да ће носилац лиценце бити ангажован за реализацију радова који су предмет ове јавне набавке потребно је приложити Анекс уговора којим се то дефинише.</p> <p>За лице које обавља послове безбедности и здравља на раду потребно је доставити Уверење о положеном стручном испиту о практичној оспособљености за обављање послова безбедности и здравља на раду, као и доказе о радном статусу (фотокопија радне књижице или МА или другог одговарајућег обрасца, односно за лице које није запослено код понуђача: фотокопија уговора ван радног односа).</p> <p>Ако у уговору ван радног односа није наведено да ће лице бити ангажовано за обављање послова безбедности и здравља на раду за време извођења радова који су предмет ове јавне набавке, потребно је приложити Анекс уговора којим се то дефинише.</p> <p>Напомена: Наручилац ће прихватити следеће уговоре ван радног односа:</p> <ol style="list-style-type: none"> 1. Уговор о привременим и повременим пословима; 2. Уговор о делу (ради обављања послова који су ван делатности послодавца); 3. Уговор о допунском раду

5.	<p>Да располаже довољним техничким капацитетом односно да располаже следећом техничком опремом:</p> <table border="1"> <tr> <td>- камион кипер</td> <td>комада 4</td> </tr> <tr> <td>- мини багер или комбинована радна машина</td> <td>комада 1</td> </tr> <tr> <td>-багер</td> <td>комада 1</td> </tr> <tr> <td>-финишер</td> <td>комада 1</td> </tr> <tr> <td>-грејдер</td> <td>комада 1</td> </tr> <tr> <td>-ваљак</td> <td>комада 1</td> </tr> </table>	- камион кипер	комада 4	- мини багер или комбинована радна машина	комада 1	-багер	комада 1	-финишер	комада 1	-грејдер	комада 1	-ваљак	комада 1
- камион кипер	комада 4												
- мини багер или комбинована радна машина	комада 1												
-багер	комада 1												
-финишер	комада 1												
-грејдер	комада 1												
-ваљак	комада 1												
Доказ	<p>Доказ да понуђач располаже траженом техничком опремом:</p> <p>а) за средства набављена до 31.12.2015. године – пописна листа или аналитичка картица основних средстава, на којима ће бити означена тражена техничка опрема. Пописна листа мора бити са датумом 31.12.2015. године, потписана од стране овлашћеног лица и оверена печатом понуђача;</p> <p>б) за средства набављена од 1.1.2016. године рачун и отпремница;</p> <p>в) техничка опремљеност понуђача може се доказати и уговором о закупу који у прилогу мора имати последњу пописну листу закупаваца или рачун и отпремницу уколико је средство набављено од стране закупаваца након 1.1.2016. године, на којој ће маркером бити означена закупљена техничка опрема или уговором о лизингу.</p>												
6.	<p>Понуђач мора доставити банкарску гаранцију за озбиљност понуде у оригиналу и оригинал писма о намерама банке за издавање банкарских гаранција и то:</p>												
Доказ	<p>а) Банкарска гаранција за озбиљност понуде оригинал, у износу од (2%) од укупне вредности понуде без ПДВ</p> <p>б) Писмо о намерама банке за издавање банкарске гаранције за повраћај аванса у висини траженог аванса без ПДВ и са роком важења до коначног извршења посла</p> <p>в) Писмо о намерама банке за издавање банкарске гаранције за добро извршење посла у износу од 10% од вредности уговора без ПДВ и са роком важења најмање 30 дана дуже од истека рока за коначно извршење посла</p> <p>г) Писмо о намерама банке за издавање банкарске гаранције за отклањање грешака у гарантном року у корист Инвеститора, у износу од 5% од вредности уговора без ПДВ и са роком важења пет дана дужим од уговореног гарантног рока.</p> <p>д) Фотокопија обрасца оверених потписа лица овлашћених за заступање (ОП образац). Уколико понуду потписује лице које није наведено у ОП образцу, доставити одговарајуће овлашћење.</p>												
Напомена:	<p>У случају заједничке понуде доставља се споразум којим се понуђачи из групе међусобно и према наручиоцу обавезују на извршење јавне набавке</p>												

Уколико понуду подноси група понуђача, сваки понуђач из групе понуђача мора да испуни обавезне услове из члана 75. став 1. тач. 1) до 4) ЗЈН, а додатне услове испуњавају заједно.

Услов из члана 75. став 1. тач. 5) (поседовање важеће дозволе надлежног органа – Решење о издавању лиценце за рад геодетске организације коју издаје Републички геодетски завод) дужан је да испуни понуђач из групе понуђача којем је поверено извршење дела набавке за који је неопходна испуњеност тог услова.

Уколико понуђач подноси понуду са подизвођачем, у складу са чланом 80. ЗЈН, подизвођач мора да испуњава обавезне услове из члана 75. став 1. тач. 1) до 4) ЗЈН.

У случају да наступа са подизвођачима, понуђач је дужан да за подизвођаче достави доказе о испуњености обавезних услова из члана 75. став 1. тач 1) до 4) ЗЈН.

Услов из члана 75. став 1. тач. 5) (поседовање важеће дозволе надлежног органа – Решење о издавању лиценце за рад геодетске организације коју издаје Републички геодетски завод) дужан је да испуни подизвођач којем је поверено извршење дела набавке за који је неопходна испуњеност тог услова.

Понуђач који је регистрован у Регистру понуђача који води Агенција за привредне регистре не доставља доказе о испуњености услова из члана 75. став 1. тач. 1) до 4) ЗЈН, сходно члану 78. ЗЈН.

Понуђач који је регистровани у регистру који води Агенција за привредне регистре не мора да достави доказ из члана 75. став 1. тачка 1) Извод из регистра Агенције за привредне регистре, који је јавно доступан на интернет страници Агенције за привредне регистре

Уколико је доказ о испуњености услова електронски документ, понуђач доставља копију електронског документа у писаном облику, у складу са законом којим се уређује електронски документ.

Ако се у држави у којој понуђач има седиште не издају тражени докази, понуђач може, уместо доказа, приложити своју писану изјаву, дату под кривичном и материјалном одговорношћу оверену пред судским или управним органом, јавним бележником или другим надлежним органом те државе.

Ако понуђач има седиште у другој држави, наручилац може да провери да ли су документи којима понуђач доказује испуњеност тражених услова издати од стране надлежних органа те државе.

Докази о испуњености услова могу се доставити у неоввереним копијама, а Наручилац може пре доношења одлуке о додели уговора, захтевати од понуђача, чија је понуда на основу извештаја комисије за јавну набавку оцењена као најповољнија, да достави на увид оригинал или оверену копију свих или појединих доказа. Изабрани понуђач ће, у року од најмање пет дана од дана пријема писаног позива Наручиоца, доставити на увид тражени оригинал или оверену копију доказа о испуњености услова из чл. 75. и 76. ЗЈН. Ако понуђач у остављеном року не достави на увид оригинал или оверену копију тражених доказа, Наручилац ће његову понуду одбити као неприхватљиву.

Наручилац задржава право провере достављених доказа од стране понуђача. Уколико се том приликом установи да копија траженог доказа не одговара у потпуности оригиналу тог доказа, понуда ће се одбити као неприхватљива.

Наручилацнеће одбити понуду као неприхватљиву, уколико не садржи доказ одређен конкурсном документацијом, ако понуђач наведе у понуди интернет страницу на којој су подаци који су тражени у оквиру услова јавно доступни.

Понуда мора да садржи све доказе тражене Конкурсном документацијом као и попуњене, потписане и оверене обрасце из Конкурсне документације.

Обрасце који су у конкретном случају неприменљиви, понуђач није у обавези да потпише, овери и достави.

На сваком обрасцу Конкурсне документације је наведено ко је дужан да образац овери печатом и потпише и то:

- Уколико понуду подноси понуђач који наступа самостално, сваки образац мора бити оверен и потписан од стране овлашћеног лица понуђача;

- Уколико понуду подноси понуђач који наступа са подизвођачем, обрасци који се односе на подизвођаче могу бити оверени и потписани од стране овлашћеног лица понуђача или од стране овлашћеног лица подизвођача.

- Уколико понуду подноси група понуђача, обрасци који се односе на члана групе могу бити оверени и потписани од стране овлашћеног лица носиоца посла или овлашћеног лица члана групе понуђача.

Понуђач је дужан да без одлагања писмено обавести Наручиоцао било којој промени у вези са испуњеношћу услова из поступка јавне набавке, која наступи до доношења одлуке, односно закључења уговора, односно током важења уговора о јавној набавци и да је документује на прописани начин.

3 КРИТЕРИЈУМ ЗА ДОДЕЛУ УГОВОРА

Критеријум за доделу уговора је **најнижа понуђена цена**.

У ситуацији када постоје две или више понуда са истом понуђеном ценом избор најповољније понуде ће се извршити на тај начин што ће бити изабрана понуда понуђача који је тражио мањи износ аванса.

У ситуацији када два или више понуђача који су понудили исту цену траже исти износ аванса, избор најповољније понуде ће се извршити на тај начин што ће бити изабрана понуда понуђача који је понудио дужи гарантни рок .

Уколико ни након примене горе наведеног резервног елемента критеријума није могуће донети одлуку о додели уговора, Наручилацће уговор доделити понуђачу који буде извучен путем жреба. Наручилацће писмено обавестити све понуђаче који су поднели понуде о датуму када ће се одржати извлачење путем жреба. Жребом ће бити обухваћене само оне понуде које имају једнаку најнижу понуђену цену, исти износ траженог аванса и исти гарантни рок. Извлачење путем жреба Наручилац ће извршити јавно, у присуству понуђача и то тако што ће називе понуђача исписати на одвојеним

папирима, који су исте величине и боје, те ће све те папире ставити у кутију одакле ће извући само један папир. Понуђачу чији назив буде на извученом папиру ће бити додељен уговор. О поступку жребања водиће се записник. Понуђачима који не присуствују овом поступку, Наручилац ће доставити записник извлачења путем жреба.

Уколико се неко од позваних понуђача не одазове позиву за жребање, чланови Комисије за јавну набавку ће пред присутним овлашћеним представницима понуђача у празне коверте убацили листиће са називом одсутних понуђача и те коверте ће учествовати у поступку жребања заједно са ковертама присутних овлашћених представника понуђача. На исти начин ће се поступати ако не дође ниједан понуђач.

4 УПУТСТВО ПОНУЂАЧИМА КАКО ДА САЧИНЕ ПОНУДУ

4.1 ПОДАЦИ О ЈЕЗИКУ НА КОМЕ ПОНУДА МОРА БИТИ САСТАВЉЕНА

Понуда и докази који се подносе уз понуду морају бити састављени на српском језику. Поступак се води на српском језику.

4.2 НАЧИН ПОДНОШЕЊА ПОНУДЕ

Понуде се припремају у складу са позивом за подношење понуда објављеним на Порталу јавних набавки, интернет сајту Наручиоца, Порталу службених гласила Републике Србије и база прописа и у складу са Конкурсном документацијом. Конкурсна документација се преузима преко Портала јавних набавки и интернет сајта Наручиоца www.privreda.gov.rs.

Понуде се подносе у затвореној коверти са назнаком - Понуда за ЈАВНУ НАБАВКУ БРОЈ: **66/2016 - Изградња Фрушкогорске улице (коловоз и фекална канализација) и изградња тротоара у Улици Византијски булевар, Град Ниш (НЕ ОТВАРАТИ)**. Понуђач је дужан да на полеђини коверте или кутије наведе назив и адресу понуђача, телефон и контакт особу.

У случају да понуду подноси група понуђача, на коверти је потребно назначити да се ради о групи понуђача и навести називе и адресу свих учесника у заједничкој понуди.

Понуде се достављају путем поште или лично сваког радног дана 07.30-15.30 часова, на адресу Наручиоца–Министарство привреде, Београд, Кнеза Милоша бр.20.

Крајњи рок за достављање понуда је **21. септембар 2016. године** до 9.00 часова.

Понуда која стигне после рока наведеног у претходном ставу сматраће се неблагоприятном. Неблаговремена понуда неће се отворити и по окончању поступка отварања ће бити враћена понуђачу, са назнаком да је понуда поднета неблагоприятно.

Јавно отварање понуда ће се обавити **21. септембра 2016. године** у 11.00 часова у просторијама Наручиоца - Министарство привреде, Сектор за инвестиције у инфраструктурне пројекте, Београд, Влајковићева 10, уз присуство овлашћених представника понуђача.

Представник понуђача је дужан да, пре почетка отварања понуда, Комисији за јавну набавку достави пуномоћје за учешће у поступку отварања понуда.

Пуномоћје се доставља у писаној форми и мора бити заведено код понуђача, оверено печатом и потписано од стране овлашћеног лица понуђача.

4.3 ПОДАЦИ О ОБАВЕЗНОЈ САДРЖИНИ ПОНУДЕ

Обавезну садржину понуде чине сви докази тражени Конкурсном документацијом као и попуњени, потписани и оверени обрасци из Конкурсне документације.

4.4 ПОНУДА СА ВАРИЈАНТАМА

Понуда са варијантама није дозвољена.

4.5 НАЧИН ИЗМЕНЕ, ДОПУНЕ И ОПОЗИВА ПОНУДЕ

У року за подношење понуде понуђач може да измени, допуни или опозове понуду на начин који је одређен за подношење понуде.

Понуђач је дужан да јасно назначи који део понуде мења односно која документа накнадно доставља.

Измену, допуну или опозив понуде треба доставити на адресу Наручиоца– Министарство привреде, Београд, Кнеза Милоша бр.20, са знаком:

Измена понуде за јавну набавку 66/2016 - Изградња Фрушкогорске улице (коловоз и фекална канализација) и изградња тротоара у Улици Византијски булевар, Град Ниш - НЕ ОТВАРАТИ или

Допуна понуде за јавну набавку 66/2016 - Изградња Фрушкогорске улице (коловоз и фекална канализација) и изградња тротоара у Улици Византијски булевар, Град Ниш - НЕ ОТВАРАТИ или

Опозив понуде за јавну набавку 66/2016 - Изградња Фрушкогорске улице (коловоз и фекална канализација) и изградња тротоара у Улици Византијски булевар, Град Ниш - НЕ ОТВАРАТИ или

Измена и допуна понуде за јавну набавку 66/2016 - Изградња Фрушкогорске улице (коловоз и фекална канализација) и изградња тротоара у Улици Византијски булевар, Град Ниш - НЕ ОТВАРАТИ.

На полеђини коверте или на кутији навести назив и адресу понуђача. У случају да понуду подноси група понуђача, на коверти је потребно назначити да се ради о групи понуђача и навести називе и адресу свих учесника у заједничкој понуди.

По истеку рока за подношење понуда понуђач не може да повуче нити да мења своју понуду.

Промена првобитно понуђене цене није дозвољена у форми одобравања попушта на понуђену цену већ искључиво у форми измене понуде за јавну набавку 66/2016.

Уколико се измена понуде односи на понуђену цену, цена мора бити изражена у динарском износу, а не у процентима. Измењену цену доставити на обрасцу понуде уз приложени предмер и предрачун радова који је усклађен са изменом понуде.

4.6 САМОСТАЛНО ПОДНОШЕЊЕ ПОНУДЕ

Понуду може поднети понуђач који наступа самостално.

Понуђач је дужан да испуни обавезне и додатне услове, у свему на начин дефинисан у тачки 2. Услови за учешће у поступку јавне набавке из чл. 75. и 76. ЗЈН и упутство како се доказује испуњеност тих услова.

Понуђач који је самостално поднео понуду, не може истовремено да учествује у заједничкој понуди или као подизвођач, нити исто лице може учествовати у више заједничких понуда.

4.7 ПОНУДА СА ПОДИЗВОЂАЧЕМ

Уколико понуђач подноси понуду са подизвођачем дужан је да у Обрасцу понуденаведе да понуду подноси са подизвођачем, проценат укупне вредности набавке који ће поверити подизвођачу, а који не може бити већи од 50%, као и део предмета набавке који ће извршити преко подизвођача.

Подизвођач је дужан да испуни обавезне услове, у свему на начин дефинисан у тачки 2. Услови за учешће у поступку јавне набавке из чл. 75. и 76. ЗЈН и упутство како се доказује испуњеност тих услова.

Понуђач у Обрасцу понуде наводи назив и седиште подизвођача, уколико ће делимично извршење набавке поверити подизвођачу.

Понуђач у потпуности одговара Наручиоцу и Инвеститоруза извршење обавеза из поступка јавне набавке, односно извршење уговорних обавеза, без обзира на број подизвођача.

Понуђач је дужан да Наручиоцу, на његов захтев, омогући приступ код подизвођача, ради утврђивања испуњености тражених услова.

4.8 ЗАЈЕДНИЧКА ПОНУДА

Понуду може поднети група понуђача као заједничку понуду.

Сваки понуђач из групе понуђача је дужан да испуни обавезне услове, у свему на начин дефинисан у тачки 2. Услови за учешће у поступку јавне набавке из чл. 75. и 76. ЗЈН и упутство како се доказује испуњеност тих услова док додатне услове испуњавају и доказују заједно, на начин дефинисан истом тачком Конкурсне документације.

Саставни део заједничке понуде је споразум којим се понуђачи из групе међусобно и према Наручиоцу обавезују на извршење јавне набавке, а који обавезно садржи:

- 1) податке о члану групе који ће бити носилац посла, односно који ће поднети понуду и који ће заступати групу понуђача пред Наручиоцем;

2) опис послова сваког од понуђача из групе понуђача у извршењу уговора.

Понуђачи који поднесу заједничку понуду одговарају неограничено солидарно према Наручиоцу и Инвеститору.

Задруга може поднети понуду самостално, у своје име, а за рачун задругара или заједничку понуду у име задругара.

Ако задруга подноси понуду у своје име за обавезе из поступка јавне набавке и уговора о јавној набавци одговара задруга и задругари у складу са ЗЈН.

Ако задруга подноси заједничку понуду у име задругара за обавезе из поступка јавне набавке и уговора о јавној набавци неограничено солидарно одговарају задругари.

4.9 НАЧИН И УСЛОВИ ПЛАЋАЊА, ГАРАНТНИ РОК, КАО И ДРУГЕ ОКОЛНОСТИ ОД КОЈИХ ЗАВИСИ ПРИХВАТЉИВОСТ ПОНУДЕ

Захтеви у погледу начина, рока и услова плаћања

Плаћање се врши уплатом на рачун понуђача.

Рок плаћања је до 45 дана од дана пријема оверене авансне, привремене односно окончане ситуације, уз важеће банкарске гаранције и полису осигурања.

Понуђачу је дозвољено да захтева аванс до 25% вредности понуде без ПДВ.

Захтеви у погледу гарантног рока

Минимални гарантни рок за изведене радове износи две године рачунајући од дана примопредаје радова. За уграђене материјале важи гарантни рок у складу са условима произвођача, који тече од дана извршене примопредаје радова Инвеститору.

Захтев у погледу рока извођења радова

Рок за извођење радова максимално 45 календарских дана.

Захтев у погледу рока важења понуде

Рок важења понуде је 90 дана од дана отварања понуда.

У случају истека рока важења понуде, Наручилацће у писаном облику тражити од понуђача продужење важења понуде. Понуђач који прихвати захтев за продужење рока важења понуде не може мењати понуду.

4.10 ВАЛУТА И НАЧИН НА КОЈИ МОРА ДА БУДЕ НАВЕДЕНА И ИЗРАЖЕНА ЦЕНА У ПОНУДИ

Цена мора бити исказана у динарима, са и без пореза на додату вредност, са урачунатим свим трошковима које понуђач има у реализацији јавне набавке, с тим да ће се за оцену понуде узимати у обзир цена без пореза на додату вредност.

Цена је фиксна и не може се мењати.

Ако је у понуди исказана неувобичајено ниска цена, Наручилац ће поступити у складу са чланом 92. ЗЈН.

Цену је потребно изразити нумерички и текстуално, при чему текстуално изражена цена има предност у случају несагласности.

4.11 ПОДАЦИ О ВРСТИ, САДРЖИНИ, НАЧИНУ ПОДНОШЕЊА, ВИСИНИ И РОКОВИМА ОБЕЗБЕЂЕЊА ИСПУЊЕЊА ОБАВЕЗА ПОНУЂАЧА

Понуђач је у обавези да уз понуду достави банкарску гаранцију за озбиљност понуде и писма о намерама банке за издавање банкарских гаранција и то:

1. **Банкарску гаранцију за озбиљност понуде** – оригинал, у износу од 2 % од укупне вредности понуде без ПДВ са роком важења 90 дана од дана јавног отварања понуда, која мора бити неопозива, без права на приговор, безусловна и платива на први позив – оригинал - у корист Министарства привреде, Београд, Кнеза Милоша бр. 20, ПИБ 108213421, матични број 17862154, број рачуна 840-1620-21.

Наручилац ће банкарску гаранцију за озбиљност понуде активирати и у следећим случајевима:

а) ако понуђач чија је понуда изабрана као најповољнија одбије да закључи уговор о јавној набавци

б) ако изабрани понуђач у року од 15 дана од дана закључења уговора, Наручиоцу не достави банкарску гаранцију за повраћај аванса и банкарску гаранцију за добро извршење посла;

в) ако изабрани понуђач у року од 15 дана од дана закључења уговора, Наручиоцу не достави полису осигурања за објекат у изградњи и полису осигурања од одговорности за штету причињену трећим лицима и стварима трећих лица.

2. **Писма о намерама банке за издавање банкарских гаранција - оригинал**, које морају бити неопозиве, без права на приговор, безусловне и плативе на први позив и то:

а) Писмо о намерама банке за издавање банкарске гаранције за повраћај аванса у висини траженог аванса без ПДВ и са роком важења до коначног извршења посла

б) Писмо о намерама банке за издавање банкарске гаранције за добро извршење посла у износу од 10% од вредности уговора без ПДВ и са роком важења најмање 30 дана дуже од истека рока за коначно извршење посла.

в) Писмо о намерама банке за издавање банкарске гаранције за отклањање грешака у гарантном року у корист Инвеститора – Град Ниш, Ниш, Ул. Николе Пашића бр. 24, ПИБ 100232752, матични број 17620541, жиро рачун 840-157640-83, у износу од 5% од вредности уговора без ПДВ и са роком важења пет дана дужим од уговореног гарантног рока.

Напомена: износи наведени у писму о намерама банке могу бити изражени номинално или процентуално од вредности понуде.

4.12 ЗАШТИТА ПОВЕРЉИВОСТИ ПОДАТАКА КОЈЕ НАРУЧИЛАЦ СТАВЉА ПОНУЂАЧИМА НА РАСПОЛАГАЊЕ, УКЉУЧУЈУЋИ И ЊИХОВЕ ПОДИЗВОЂАЧЕ

Наручилац је дужан да:

- 1) чува као поверљиве све податке о понуђачима садржане у понуди које је као такве, у складу са ЗЈН, понуђач означио у понуди;
- 2) одбије давање информације која би значила повреду поверљивости података добијених у понуди;
- 3) чува као пословну тајну имена, заинтересованих лица, понуђача, као и податке о поднетим понудама, до отварања понуда.

Неће се сматрати поверљивим докази о испуњености обавезних услова, цена и други подаци из понуде који су од значаја за примену елемената критеријума и рангирање понуде.

4.13 ДОДАТНЕ ИНФОРМАЦИЈЕ ИЛИ ПОЈАШЊЕЊА У ВЕЗИ СА ПРИПРЕМАЊЕМ ПОНУДА, ОБИЛАЗАК ЛОКАЦИЈЕ

Заинтересовано лице може, у писаном облику (путем поште на адресу Наручиоца, електронске поште на имејл tamara.djuricic@privreda.gov.rs или факсом на број 011-333-4157) тражити од Наручиоца додатне информације или појашњења у вези са припремањем понуде, при чему може да укаже Наручиоцу на евентуално уочене недостатке и неправилности у Конкурсној документацији, најкасније пет дана пре истека рока за подношење понуде. Особа за контакт је Тамара Ђуричић, сваког радног дана 07.30 – 15.30 часова.

Тражење додатних информација или појашњења телефоном није дозвољено.

Додатне информације или појашњења упућују се са напоменом „Захтев за додатним информацијама или појашњењима конкурсне документације, ЈН број /2016.

Наручилац ће у року од три дана од дана пријема захтева, објавити одговор на Порталу јавних набавки и на својој интернет страници.

Понуђач је дужан да се увери у све услове градње, техничку документацију, као и да стекне комплетан увид у све информације које су неопходне за припрему понуде, на

локацији на којој ће се радови и изводити. Обилазак локације и увид у постојећу документацију биће организован у договору са особом задуженом за обилазак локације, а то је **Владимир Панчић, дипломирани грађевински инжењер, Дирекција за изградњу града Ниша, телефон: 018 520 790.**

4.14 ИЗМЕНЕ И ДОПУНЕ КОНКУРСНЕ ДОКУМЕНТАЦИЈЕ

Ако у року предвиђеном за подношење понуде измени или допуни Конкурсну документацију, Наручилац ће измене и допуне Конкурсне документације објавити на Порталу јавних набавки и интернет адреси Наручиоца www.privreda.gov.rs

Ако Наручилац измени или допуни Конкурсну документацију осам или мање дана пре истека рока за подношење понуда, дужан је да продужи рок за подношење понуда и објави обавештење о продужењу рока за подношење понуда.

Понуде се припремају у складу са Конкурсном документацијом и изменама и допунама Конкурсне документације.

Измене и допуне Конкурсне документације важиће само уколико су учињене у писаној форми. Усмене изјаве или изјаве дате на било који други начин од стране Наручиоца, неће ни у ком погледу обавезивати Наручиоца.

4.15 КОМУНИКАЦИЈА

Комуникација у поступку јавне набавке одвија се писаним путем, односно путем поште, електронске поште или факсом, као и објављивањем од стране Наручиоца на Порталу јавних набавки и интернет адреси Наручиоца www.privreda.gov.rs

Ако је документ из поступка јавне набавке достављен од стране Наручиоца или понуђача путем електронске поште или факсом, страна која је извршила достављање дужна је да од друге стране захтева да на исти начин потврди пријем тог документа, што је друга страна дужна и да учини када је то неопходно као доказ да је извршено достављање.

4.16 ДОДАТНА ОБЈАШЊЕЊА, КОНТРОЛА И ДОПУШТЕНЕ ИСПРАВКЕ

Наручилац може да захтева од понуђача додатна објашњења која ће му помоћи при прегледу, вредновању и упоређивању понуда, а може да врши и контролу (увид) код понуђача, односно његових подизвођача.

Наручилац може, уз сагласност понуђача, да изврши исправке рачунских грешака уочених приликом разматрања понуде по окончаном поступку отварања понуда, узимајући као релевантну цену по јединици мере.

Проверу рачунске тачности понуда и грешке, уколико их буде, Наручилац ће исправљати на следећи начин:

Уколико постоји разлика у износу израженом бројем и словима, износ изражен словима сматраће се тачним.

Уколико није тачан производ јединичне цене и количине, јединична цена ће се сматрати тачном, осим у износима који су дати паушално.

Уколико цена за неку позицију није дата сматраће се да је вредност радова на тој позицији укључена у вредност других радова.

Уколико понуђач начини грешку у попуњавању, потребно је да исту избели и правилно попуни, а место начињене грешке парафира и овери печатом.

Ако се понуђач не сагласи са исправком рачунских грешака, Наручилац ће његову понуду одбити као неприхватљиву.

4.17 НЕУОБИЧАЈЕНО НИСКА ЦЕНА

Наручилац може да одбије понуду због неубичајено ниске цене.

Неубичајено ниска цена у смислу ЗЈН је понуђена цена која значајно одступа у односу на тржишно упоредиву цену и изазива сумњу у могућност извршења јавне набавке у складу са понуђеним условима.

Ако Наручилац оцени да понуда садржи неубичајено ниску цену, захтеваће од понуђача детаљно образложење свих њених саставних делова које сматра меродавним, а нарочито наводе у погледу економије начина градње, производње или изабраних техничких решења, у погледу изузетно повољних услова који понуђачу стоје на располагању за извршење уговора или у погледу оригиналности производа, услуга или радова које понуђач нуди.

4.18 НЕГАТИВНЕ РЕФЕРЕНЦЕ

Наручилац може одбити понуду уколико поседује доказ да је понуђач у претходне три године пре објављивања позива за подношење понудау поступку јавне набавке:

- 1) поступао супротно забрани из чл. 23. и 25. ЗЈН;
- 2) учинио повреду конкуренције;
- 3) доставио неистините податке у понуди или без оправданих разлога одбио да закључи уговор о јавној набавци, након што му је уговор додељен;
- 4) одбио да достави доказе и средства обезбеђења на шта се у понуди обавезао.

Наручилац може одбити понуду уколико поседује доказ који потврђује да понуђач није испуњавао своје обавезе по раније закљученим уговорима о јавним набавкама који су се односили на исти предмет набавке, за период од претходне три године пре објављивања позива за подношење понуда.

Доказ може бити:

- 1) правоснажна судска одлука или коначна одлука другог надлежног органа;
- 2) исправа о реализованом средству обезбеђења испуњења обавеза у поступку јавне набавке или испуњења уговорних обавеза;
- 3) исправа о наплаћеној уговорној казни;
- 4) рекламације потрошача, односно корисника, ако нису отклоњене у уговореном року;
- 5) извештај надзорног органа о изведеним радовима који нису у складу са пројектом, односно уговором;

- 6) изјава о раскиду уговора због неиспуњења битних елемената уговора дата на начин и под условима предвиђеним законом којим се уређују облигациони односи;
- 7) доказ о ангажовању на извршењу уговора о јавној набавци лица која нису означена у понуди као подизвођачи, односно чланови групе понуђача;
- 8) други одговарајући доказ примерен предмету јавне набавке, који се односи на испуњење обавеза у ранијим поступцима јавне набавке или по раније закљученим уговорима о јавним набавкама.

Наручилац може одбити понуду ако поседује доказ - правоснажну судску одлуку или коначну одлуку другог надлежног органа који се односи на поступак који је спровео или уговор који је закључио и други наручилац ако је предмет јавне набавке истоврстан.

4.19 ПОШТОВАЊЕ ОБАВЕЗА КОЈЕ ПРОИЗИЛАЗЕ ИЗ ВАЖЕЋИХ ПРОПИСА

Понуђач је дужан да поштује све обавезе које произилазе из важећих прописа о заштити на раду, запошљавању и условима рада, заштити животне средине:

Понуђач не сме имати забрану обављања делатности која је на снази у време подношења понуде.

4.20 КОРИШЋЕЊЕ ПАТЕНТА И ОДГОВОРНОСТ ЗА ПОВРЕДУ ЗАШТИЋЕНИХ ПРАВА ИНТЕЛЕКТУАЛНЕ СВОЈИНЕ ТРЕЋИХ ЛИЦА

Накнаду за коришћење патената, као и одговорност за повреду заштићених права интелектуалне својине трећих лица сноси понуђач.

4.21 НАЧИН И РОК ЗА ПОДНОШЕЊЕ ЗАХТЕВА ЗА ЗАШТИТУ ПРАВА ПОНУЂАЧА

Поступак заштите права понуђача регулисан је одредбама чл. 138. - 166. ЗЈН.

Захтев за заштиту права може да поднесе понуђач, односно заинтересовано лице, које има интерес за доделу уговора у поступку јавне набавке и који је претрпео или би могао да претрпи штету због поступања Наручиоца противно одредбама ЗЈН.

Захтев за заштиту права подноси се Наручиоцу, а копија се истовремено доставља Републичкој комисији.

Наручиоцу се захтев за заштиту права предаје непосредно или електронском поштом на имејл tamara.djuricic@privreda.gov.rs, факсом на број 011/333-4157 или препорученом поштом са повратницом на адресу Наручиоца.

Захтев за заштиту права се може поднети у току целог поступка јавне набавке, против сваке радње Наручиоца, осим уколико ЗЈН није другачије одређено.

О поднетом захтеву за заштиту права Наручилац ће обавестити све учеснике у поступку јавне набавке, односно објавити обавештење о поднетом захтеву на Порталу јавних набавки, најкасније у року од два дана од дана пријема захтева.

Уколико се захтевом за заштиту права оспорава врста поступка, садржина позива за подношење понуда или Конкурсне документације, захтев ће се сматрати

благовременим уколико је примљен од стране Наручиоца најкасније седам дана пре истека рока за подношење понуда, без обзира на начин достављања и уколико је подносилац захтева у складу са чланом 63. став 2. ЗЈН указао Наручиоцуна евентуалне недостатке и неправилности, а Наручилацесте није отклонио.

Захтев за заштиту права којим се оспоравају радње које Наручилацпредузме пре истека рока за подношење понуда, а након истека рока из претходног става, сматраће се благовременим уколико је поднет најкасније до истека рока за подношење понуда.

После доношења одлуке о додели уговораи одлуке о обустави поступка, рок за подношење захтева за заштиту права је десет дана од дана објављивања одлуке на Порталу јавних набавки.

Захтевом за заштиту права не могу се оспоравати радње Наручиоцапредузете у поступку јавне набавке ако су подносиоцу захтева били или могли бити познати разлози за његово подношење пре истека рока за подношење захтева, а подносилац захтева га није поднео пре истека тог рока.

Ако је у истом поступку јавне набавке поново поднет захтев за заштиту права од стране истог подносиоца захтева, у том захтеву се не могу оспоравати радње Наручиоцаза које је подносилац захтева знао или могао знати приликом подношења претходног захтева.

Захтев за заштиту права не задржава даље активности наручиоца у поступку јавне набавке у складу са одредбама члана 150. ЗЈН.

Наручилац ће објавити обавештење о поднетом захтеву за заштиту права на Порталу јавних набавки и на својој интернет страници најкасније у року од два дана од дана пријема захтева за заштиту права.

4.22 САДРЖИНА ЗАХТЕВА ЗА ЗАШТИТУ ПРАВА

Захтев за заштиту права садржи:

- 1) назив и адресу подносиоца захтева и лице за контакт;
- 2) назив и адресу Наручиоца;
- 3) податке о јавној набавци која је предмет захтева, односно о одлуци Наручиоца;
- 4) повреде прописа којима се уређује поступак јавне набавке;
- 5) чињенице и доказе којима се повреде доказују;
- 6) потврду о уплати таксе из члана 156. ЗЈН;
- 7) потпис подносиоца.

Ако поднети захтев за заштиту права не садржи све обавезне елементе, Наручилацће такав захтев одбацити закључком.

Наручилацзакључак доставља подносиоцу захтева и Републичкој комисији у року од три дана од дана доношења.

Против закључка Наручиоца подносилац захтева може у року од три дана од дана пријема закључка поднети жалбу Републичкој комисији, док копију жалбе истовремено доставља Наручиоцу.

Валидан доказ о извршеној уплати таксе, у складу са Упутством о уплати таксе за подношење захтева за заштиту права Републичке комисије, објављеном на сајту Републичке комисије, у смислу члана 151. став 1. тачка б) ЗЈН, је:

Потврда о извршеној уплати таксе која мора да садржи следеће елементе:

- (1) да буде издата од стране банке и да садржи печат банке;
- (2) да представља доказ о извршеној уплати таксе, што значи да потврда мора да садржи податак да је налог за уплату таксе, односно налог за пренос средстава реализован, као и датум извршења налога;
- (3) износ таксе из члана 156. ЗЈН чија се уплата врши- 120.000,00 динара;
- (4) број рачуна: 840-30678845-06;
- (5) шифру плаћања: 153 или 253;
- (6) позив на број: подаци о броју или ознаци јавне набавке поводом које се подноси захтев за заштиту права;
- (7) сврха: ЗЗП; Министарство привреде; број или ознака јавне набавке поводом које се подноси захтев за заштиту права;
- (8) корисник: буџет Републике Србије;
- (9) назив уплатиоца, односно назив подносиоца захтева за заштиту права за којег је извршена уплата таксе;
- (10) потпис овлашћеног лица банке, **или**

Налог за уплату, први примерак, оверен потписом овлашћеног лица и печатом банке или поште, који садржи и све друге елементе из потврде о извршеној уплати таксе наведене под тачком 1 **или**

Потврда издата од стране Републике Србије, Министарства финансија, Управе за трезор, потписана и оверена печатом, која садржи све елементе из потврде о извршеној уплати таксе из тачке 1, осим оних наведених под (1) и (10), за подносиоце захтева за заштиту права који имају отворен рачун у оквиру припадајућег консолидованог рачуна трезора, а који се води у Управи за трезор (корисници буџетских средстава, корисници средстава организација за обавезно социјално осигурање и други корисници јавних средстава) **или**

Потврда издата од стране Народне банке Србије, која садржи све елементе из потврде о извршеној уплати таксе из тачке (1), за подносиоце захтева за заштиту права (банке и други субјекти) који имају отворен рачун код НБС.

Више информација о уплати таксе за подношење захтева за заштиту права може се добити на интернет страници Републичке комисије за заштиту права у поступцима јавних навакки <http://www.kjn.gov.rs/ci/uputstvo-o-uplati-republike-administrativne-takse.html>

4.23 РОК ЗА ДОНОШЕЊЕ ОДЛУКЕ О ДОДЕЛИ УГОВОРА

Рок за доношење одлуке о додели уговора је 25 дана од дана отварања понуда.

4.24 РОК У КОЈЕМ ЋЕ УГОВОР БИТИ ЗАКЉУЧЕН

Уговор о јавној набавци ће бити закључен са понуђачем којем је додељен уговор у року од осам дана од дана протеча рока за подношење захтева за заштиту права из члана 149. ЗЈН.

У случају да је поднета само једна понуда Наручилац може закључити уговор пре истека рока за подношење захтева за заштиту права, у складу са чланом 112. став 2. тачка 5) ЗЈН.

4.25 ОБУСТАВА ЈАВНЕ НАБАВКЕ

Наручилац ће обуставити поступак јавне набавке уколико нису испуњени услови за доделу уговора из члана 107. ЗЈН.

Наручилац може да обустави поступак јавне набавке из објективних и доказивих разлога који се нису могли предвидети у време покретања поступка и који онемогућавају да се започети поступак оконча, или услед којих је престала потреба Наручиоца за предметном набавком због чега се неће понављати у току исте буџетске године односно у наредних шест месеци.

4.26 УВИД У ДОКУМЕНТАЦИЈУ

Понуђач има право да изврши увид у документацију о спроведеном поступку јавне набавке после доношења одлуке о додели уговора, односно одлуке о обустави поступка о чему може поднети писмени захтев наручиоцу путем електронске поште, поште и факсом.

Наручилац ће лицу из претходног става, омогућити увид у документацију и копирање документације из поступка о трошку подносиоца захтева, у року од два дана од дана пријема писаног захтева, уз обавезу да заштити податке у складу са чл. 14. и 15. ЗЈН.

4.27 ТРОШКОВИ ПРИПРЕМАЊА ПОНУДЕ

Понуђач може да у оквиру понуде достави укупан износ и структуру трошкова припремања понуде. Трошкове припреме и подношења понуде сноси искључиво понуђач и не може тражити од Наручиоца накнаду трошкова.

Ако је поступак јавне набавке обустављен из разлога који су на страни Наручиоца, оба наручиоца су дужна да понуђачу надокнаде трошкове прибављања средства обезбеђења, под условом да је понуђач тражио накнаду тих трошкова у понуди.

4.28 СПИСАК ОБРАЗАЦА КОЈИ ЧИНЕ САСТАВНИ ДЕО КОНКУРСНЕ ДОКУМЕНТАЦИЈЕ (ПОНУДЕ)

	НАЗИВ ОБРАСЦА	БРОЈ ОБРАСЦА
1.	Образац понуде	ОБРАЗАЦ БР. 1
2.	Општи подаци о понуђачу	ОБРАЗАЦ БР. 2
3.	Општи подаци о члану групе понуђача	ОБРАЗАЦ БР. 3
4.	Изјава о посети локације	ОБРАЗАЦ БР. 4
5.	Изјава о одговорном извођачу	ОБРАЗАЦ БР. 5
6.	Списак изведених радова	ОБРАЗАЦ БР. 6
7.	Потврда о реализацији уговора	ОБРАЗАЦ БР. 7
8.	Изјава о расположивости техничке опреме	ОБРАЗАЦ БР. 8
9.	Модел уговора	ОБРАЗАЦ БР. 9
10.	Трошкови припреме понуде	ОБРАЗАЦ БР. 10
11.	Изјава о независној понуди	ОБРАЗАЦ БР. 11
12.	Изјава понуђача о поштовању важећих прописа о заштити на раду, запошљавању и условима рада, заштити животне	ОБРАЗАЦ БР. 12
13.	Предмер и предрачун	ОБРАЗАЦ БР. 13

Образац 1.

ОБРАЗАЦ ПОНУДЕ

**Понуда број _____ од ____. ____.2016. године
за јавну набавку 66/2016 - Изградња Фрушкогорске улице (коловоз
и фекална канализација) и изградња тротоара у Улици
Византијски булевар, Град Ниш**

1) Општи подаци о понуђачу:

Скраћени назив: _____

Седиште и адреса: _____

Матични број: _____ ПИБ: _____

Мало, средње или велико предузеће: _____ (уписати)

а) понуђач који наступа самостално б) понуђач – носилац посла в) понуђач из
групе понуђача г) подизвођач (заокружити)

Скраћени назив: _____

Седиште и адреса: _____

Матични број: _____ ПИБ: _____

Мало, средње или велико предузеће: _____ (уписати)

а) понуђач који наступа самостално б) понуђач – носилац посла в) понуђач из
групе понуђача г) подизвођач (заокружити)

Скраћени назив: _____

Седиште и адреса: _____

Матични број: _____ ПИБ: _____

Мало, средње или велико предузеће: _____ (уписати)

а) понуђач који наступа самостално б) понуђач – носилац посла в) понуђач из
групе понуђача г) подизвођач (заокружити)

НАПОМЕНА: Образац копирати у потребном броју примерака у случају већег
броја понуђача из групе понуђача или подизвођача

2) Понуду број _____ од _____._____._____. године подносимо

а) самостално

б) као заједничку понуду(ц) са подизвођачем

Укупна цена без ПДВ	
Словима:	
Укупна цена са ПДВ	
Словима:	
Рок завршетка радова износи _____ календарских дана од дана увођења у посао (максимално 45 календарских дана)	
Гарантни рок за све радове је _____ године, од дана примопредаје радова (не краћи од 2 године)	
Важење понуде износи 90 дана од дана отварања понуда	
Тражени аванс (највише до 25%)	а) аванс _____% б) без аванса

3) Подаци о подизвођачу:

Назив и адреса подизвођача	Позиција радова које изводи	Вредност радова без ПДВ	Процент укупне вредности набавке који ће извршити подизвођач:

Датум: _____

Потпис овлашћеног лица

М.П.

Напомене:Образац понуде понуђач мора да попуни, овери печатом и потпише, чиме потврђује да су тачни подаци који су у образцу понуде наведени. Уколико понуђачи подносе заједничку понуду, група понуђача може да се определи да образац понуде потписују и печатом оверавају сви понуђачи из групе понуђача или група понуђача може да одреди једног понуђача из групе који ће попунити, потписати и печатом оверити образац понуде.

Образац 2.

ОПШТИ ПОДАЦИ О ПОНУЂАЧУ

Назив понуђача	
Седиште и адреса понуђача	
Одговорно лице – директор	
Особа за контакт	
Телефон	
Телефакс	
Имејл	
Текући рачун и банка	
Матични број	
Порески број – ПИБ	
ПДВ број	

Датум: _____

Потпис овлашћеног лица

М.П.

Образац потписује и оверава овлашћено лице понуђача

Образац 3.

ОПШТИ ПОДАЦИ О ЧЛАНУ ГРУПЕ ПОНУЂАЧА

Назив члана групе понуђача	
Седиште и адреса члана групе понуђача	
Одговорно лице члана групе - директор	
Особа за контакт	
Телефон	
Телефакс	
Имејл	
Текући рачун и банка	
Матични број	
Порески број – ПИБ	
ПДВ број	

Датум: _____

Потпис овлашћеног лица

М.П. _____

Образац копирати у потребном броју примерака за сваког члана групе понуђача. Образац потписује и оверава овлашћено лице носиоца посла групе понуђача или овлашћено лице члана групе

Образац 4.

ИЗЈАВА ПОНУЂАЧА О ПОСЕТИ ЛОКАЦИЈЕ

Изјављујем да смо посетили локацију која је предмет јавне набавке број 66/2016 и стекли увид у техничку документацију и све информације које су неопходне за припрему понуде. Такође изјављујем да смо упознати са свим условима градње и да они, сада видљиви, не могу бити основ за било какве накнадне промене у цени.

Датум: _____

Потпис овлашћеног лица

М.П.

Образац потписује и оверава овлашћено лице понуђача уколико наступа самостално или са подизвођачима.

Уколико наступа у групи, образац потписује и оверава овлашћено лице носиоца посла групе понуђача или овлашћено лице члана групе.

Образац 5.

ИЗЈАВА О ОДГОВОРНОМ ИЗВОЂАЧУ

Изјављујем да ће доле наведени одговорни извођачи радова бити расположиви у периоду извршења уговора за извођење радова на изградњи Фрушкогорске улице (коловоз и фекална канализација) и изградња тротоара у Улици Византијски булевар, Град Ниш:

Бр.	Име и презиме	Број лиценце	Назив понуђача (члана групе понуђача) који ангажује одговорног извођача:	Основ ангажовања: 1. Запослен код понуђача 2. Ангажован уговором
1.				
2.				
3.				

Датум: _____

Потпис овлашћеног лица

М.П.

Образац копирати у потребном броју примерака.

Образац потписује и оверава овлашћено лице понуђача уколико наступа самостално или са подизвођачима. Уколико наступа у групи, образац потписује и оверава овлашћено лице носиоца посла групе понуђача или овлашћено лице члана групе.

Напомена: Последњу колону: Основ ангажовања попунити тако, што се за запослене уноси број – 1, а за ангажоване уговором број – 2.

Образац 6.

СПИСАК ИЗВЕДЕНИХ РАДОВА

Наручилац	Период извођења радова	Врста радова	Вредност изведених радова (без ПДВ)
УКУПНО изведених радова без ПДВ:			

Датум: _____

Потпис овлашћеног лица

М.П.

Образац копирати у потребном броју примерака за сваког члана групе понуђача. Образац потписује и оверава овлашћено лице понуђача уколико наступа самостално или са подизвођачима. Образац потписује и оверава овлашћено лице носиоца посла групе понуђача или овлашћено лице члана групе.

Образац 7.

ПОТВРДА О РЕАЛИЗАЦИЈИ УГОВОРА

Назив наручиоца

Адреса

Овим потврђујемо да је понуђач

из

ул. _____

за потребе Наручиоца

а) самостално; б) као носилац посла; в) као члан групе; г) као подизвођач

(заокружити одговарајући начин наступања)

квалитетно и у уговореном року извео радове

(навести врсту радова)

у вредности од укупно _____ динара без ПДВ,

односно у вредности од укупно _____ динара са

ПДВ, а на основу уговора број _____ од

_____.

Ова потврда се издаје ради учешћа на тендеру и у друге сврхе се не може користити.

Контакт особа Наручиоца: _____,

Телефон: _____

Датум: _____

Потпис овлашћеног лица Наручиоца

М.П.

Образац копирати у потребном броју примерака.

Образац 8.**ИЗЈАВА О РАСПОЛОЖИВОСТИ ТЕХНИЧКЕ ОПРЕМЕ**

Изјављујемо да имамо у власништву, односно закупу или лизингу и у исправном стању захтевани технички капацитет за јавну набавку број 66/2016 - Изградња Фрушкогорске улице (коловоз и фекална канализација) и изградња тротоара у Улици Византијски булевар, Град Ниш и да ће наведена опрема бити на располагању за све време извођења радова који су предмет ове јавне набавке

Ред. Бр.	Техничко средство	Ком.	Редни број и бр. стране са пописне листе	Број уговора о лизингу или закупу	Уписати у чијем је власништву техничко средство
1.	камион кипер	4			
2.	мини багер или комбинована радна машина	1			
3.	багер	1			
4.	финишер	1			
5.	грејдер	1			
6.	ваљак	1			

Датум: _____

Потпис овлашћеног лица

М.П.

Образац копирати у потребном броју примерака за сваког члана групе понуђача. Образац потписује и оверава овлашћено лице овлашћеног члана групе понуђача или овлашћено лице члана групе. Образац потписује и оверава овлашћено лице понуђача уколико наступа самостално или са подизвођачима.

Образац 9.

МОДЕЛ УГОВОРА О ИЗВОЂЕЊУ РАДОВА

Уговорне стране :

- Република Србија – Министарство привреде**, Београд, Ул. Кнеза Милоша бр. 20, ПИБ 108213421, матични број 17862154, жиро рачун 840-1620-21 (у даљем тексту: Наручилац), које заступа министар Горан Кнежевић
- Република Србија – Град Ниш**, Ниш, Ул. Николе Пашића бр. 24, ПИБ 100232752, матични број 17620541, жиро рачун 840-157640-83 (у даљем тексту: Инвеститор), кога заступа градоначелник Дарко Булатовић
- Привредно друштво / носилац посла**
_____, Ул. _____,
_____ бр. _____, ПИБ _____,
матични број _____, рачун бр. _____ отворен
код пословне банке _____;
члан _____ групе
_____ Ул. _____,
_____ бр. _____, ПИБ _____,
матични број _____;
члан _____ групе
_____ Ул. _____,
_____ бр. _____, ПИБ _____,
матични број _____;
члан _____ групе
_____ Ул. _____,
_____ бр. _____, ПИБ _____,
матични број _____,
(у даљем тексту: Извођач), које заступа директор _____

УВОДНИ ДЕО

- На основу Уредбе о утврђивању Програма подршке унапређења локалне и регионалне инфраструктуре - Градимо заједно - ЕИБ 8 („Службени гласник РС”, број 10/16) и Јавног позива за пријаву пројекта („Службени гласник РС”, број 10/16), Министарство привреде је донело Одлуку о распореду и коришћењу средстава за подршку унапређења локалне и регионалне инфраструктуре - Градимо заједно - ЕИБ 8 број: 401-00-2017/2016-11 од 27. јула 2016. године („Службени гласник РС“ број 65/16), којом су распоређена средства за реализацију пројекта - Изградња Фрушкогорске улице (коловоз и фекална канализација) и изградња тротоара у Улици Византијски булевар, Град Ниш;
- Наручилац је у отвореном поступку јавне набавке број 66/2016, донео Одлуку о додели уговора број _____ од _____ 2016. године (*понуђава Наручилац*) и изабрао Извођача као најповољнијег понуђача за извођење радова

на изградњи Фрушкогорске улице (коловоз и фекална канализација) и изградња тротоара у Улици Византијски булевар, Град Ниш.

ПРЕДМЕТ УГОВОРА

Члан 1.

Предмет Уговора је извођење радова на изградњи Фрушкогорске улице (коловоз и фекална канализација) и изградња тротоара у Улици Византијски булевар, Град Ниш, у свему према Понуди број _____ од __. __. 2016. године, која је саставни део овог уговора.

ВРЕДНОСТ УГОВОРА

Члан 2.

Цена за извођење радова из члана 1. Уговора износи _____ динара без ПДВ односно _____ динара са ПДВ.

Укупан износ средстава из става 1. овог члана обезбеђен је на следећи начин:

- износ од _____ динара без ПДВ (*попуњава Наручилац*) обезбеђен је Законом о буџету Републике Србије за 2016. годину („Службени гласник РС”, број 103/15), у члану 8, у оквиру Раздела 20 - Министарство привреде, Програм 1505 – Регионални развој, функција 411 – Општи економски и комерцијални послови, Пројекат 4001 - Подршка развоју локалне и регионалне инфраструктуре, економска класификација 511 - Зграде и грађевински објекти, извор финансирања 11 – примања од иностраних задуживања која представљају средства зајма Европске инвестиционе банке намењена реализацији финансијског уговора „Зајам за општинску и регионалну инфраструктуру;
- износ од _____ динара без ПДВ (*попуњава Наручилац*) обезбеђен је Одлуком о буџету града Ниша за 2016. годину („Службени лист Града Ниша“, бр. 98/2015 и 79/2016) у оквиру Програма 15 - Локална самоуправа, Програмска класификација 0602-0001 - Функционисање локалне самоуправе и градских општина, функција 620, позиција 389, економска класификација 511-Зграде и грађевински објекти;
- износ од _____ динара на име ПДВ на целокупну вредност Уговора (*попуњава Наручилац*) обезбеђен је Одлуком о буџету Града Ниша за 2016. годину („Службени лист Града Ниша“, бр. 98/2015 и 79/2016) у оквиру Програма 15 - Локална самоуправа, Програмска класификација 0602-0001 - Функционисање локалне самоуправе и градских општина, функција 620, позиција 387, економска класификација 482-Порези, обавезне таксе, казне и пенали.

Обавезу обрачуна и плаћања ПДВ на целокупну вредност Уговора сноси Инвеститор као порески дужник.

Уговорена цена је фиксна по јединици мере и не може се мењати услед повећања цене елемената на основу којих је одређена односно због наступања промењених околности.

Осим вредности рада, добара и услуга неопходних за извршење Уговора, цена обухвата и све зависне трошкове Извођача до примопредаје радова а посебно трошкове извођења свих припремних и завршних радњи, организације, чувања и обезбеђења градилишта, помоћних материјала и опреме, мера за омогућавање безбедног и несметаног одвијања саобраћаја током извођења радова.

Обезбеђење градилишта саобраћајном сигнализацијом у току извођења радова је у обавези Инвеститора и не урачунава се у цену.

НАЧИН ПЛАЋАЊА

Члан 3.

Наручилац се обавезује да, од износа без ПДВ из члана 2. став 1. Уговора, Извођачу исплати износ од _____ (попуњава Наручилац) динара а Инвеститор износ од _____ (попуњава Наручилац) динара.

Инвеститор се обавезује на плаћање ПДВ на целокупну вредност Уговора, а по основу сваке испостављене ситуације.

Уговорне стране су сагласне да се плаћање Извођачу врши на следећи начин:

-аванс у висини од ___ % од уговорене вредности без ПДВ што износи _____ динара, у року до 45 дана од дана пријема оверене авансне ситуације/авансног рачуна, уз услов да је Наручиоцу достављена банкарска гаранција за повраћај аванса, у складу са чланом 12. Уговора. Аванс се мора оправдати најкасније са последњом привременом ситуацијом;

- по испостављеним овереним привременим ситуацијама и окончаној ситуацији, уз важеће банкарске гаранције и полисе осигурања, у року до 45 дана од дана пријема оверене ситуације. Укупна вредност привремених ситуација не може бити већа од 90% вредности уговорених радова без ПДВ.

Комплетну документацију неопходну за оверу ситуације: листове грађевинског дневника, листове грађевинске књиге, одговарајуће атесте за уграђени материјал и набавку опреме, динамички план са пресеком стања радова и предлог мера за отклањање евентуалних кашњења у реализацији и другу документацију Извођач доставља стручном надзору, с тим да се у супротном неће извршити плаћање тих позиција, што Извођач признаје без права на приговор.

Уколико Извођач не достави ситуацију са свим прилозима из претходног става овог члана, Наручилац и/или Инвеститор неће извршити плаћање позиција за које није достављена комплетна документација.

РОК ЗА ИЗВОЂЕЊЕ РАДОВА

Члан 4.

Извођач се обавезује да радове који су предмет овог уговора изведе у року од _____ календарских дана, рачунајући од дана увођења у посао.

Увођење у посао се врши у присуству представника Наручиоца, Инвеститор, Извођача и стручног надзора, након испуњења следећих услова:

- да је Инвеститор предао Извођачу инвестиционо техничку документацију и грађевинску дозволу;

- да је Инвеститор обезбедио Извођачу несметан прилаз градилишту;
- да је Извођач Наручиоцу доставио банкарску гаранцију за добро извршење посла;

- да је Извођач Наручиоцу доставио полису осигурања за објекат у изградњи и полису осигурања од одговорности за штету причињену трећим лицима и стварима трећих лица.

Датум увођења у посао уписује се у грађевински дневник.

Члан 5.

Извођач је дужан да одмах писмено обавести Наручиоца и Инвеститора о околностима које онемогућавају или отежавају извођење радова, о привременом обустављању радова, и о настављању радова по престанку сметњи због којих је извођење радова обустављено.

Извођач може привремено обуставити радове искључиво уз сагласност надзорног органа. Извођач је дужан да настави извођење радова по престанку сметње због које су радови обустављени.

Период обуставе радова мора бити уписан у грађевински дневник, потписан и оверен од стране одговорног лица Извођача и стручног надзора и једино у том случају не утиче на уговорени рок извођења радова.

На основу евидентиране обуставе радова кроз књигу инспекције и грађевински дневник, приликом коначног обрачуна утврдиће се да ли су радови изведени у уговореном року.

Члан 6.

Захтев за продужење уговореног рока са писаном сагласношћу стручног надзора и Инвеститора и пратећом документацијом, Извођач подноси Наручиоцу у року од три дана од сазнања за околност које онемогућавају завршетак радова у уговореном року, а најкасније пет дана пре истека коначног рока за завршетак радова. Уговорени рок се не може продужити без сагласности Наручиоца.

Уговорени рок је продужен када уговорне стране у форми анекса овог уговора о томе постигну писани споразум.

Извођач је дужан да, у уговореном року односно без права на продужење уговореног рока, изведе вишак радова до 10 % од уговорених количина.

У случају да Извођач не испуњава предвиђену динамику, обавезан је да уведе у рад више извршилаца, без права на захтевање повећаних трошкова или посебне накнаде.

УГОВОРНА КАЗНА

Члан 7.

Уколико Извођач не заврши радове који су предмет овог уговора у уговореном року, Наручилац и Инвеститор могу наплатити уговорну казну умањењем износа који је исказан у окончаној ситуацији.

Висина уговорне казне износи 0,1% од уговорене вредности без ПДВ за сваки дан закашњења, с тим што укупан износ казне не може бити већи од 5 % од вредности уговорених радова без ПДВ.

Ако су Наручилац или Инвеститор због закашњења у извођењу или предаји изведених радова, претрпели штету која је већа од износа уговорне казне, могу захтевати

накнаду штете, односно поред уговорне казне и разлику до пуног износа претрпљене штете. Постојање и износ штете Наручилац и Инвеститор морају да докажу.

ОБАВЕЗЕ ИЗВОЂАЧА

Члан 8.

Осим обавеза које су утврђене другим одредбама овог уговора, Извођач има обавезу:

- да радове који су предмет овог уговора изведе у складу са Понудом из члана 1. Уговора, важећим техничким и другим прописима који регулишу предметну материју, грађевинском дозволом, инвестиционо-техничком документацијом и овим уговором;

- да обезбеди радну снагу, материјал, грађевинску и другу опрему, изврши припремно-завршне и остале радове и све друго неопходно за коначно извршење Уговора;

- да по пријему инвестиционо-техничке документације исту прегледа и у року од 7 (седам) дана достави примедбе у писаном облику Наручиоцу и Инвеститоруна разматрање и даље поступање. Неблаговремено уочене или достављене примедбе, које нису могле остати непознате да су на време сагледане, неће бити узете у обзир нити ће имати утицаја на рок за извођење радова;

- да пре почетка радова потпише главни пројекат/пројекат за извођење и Наручиоцу достави решење о именовању одговорног извођача радова;

- да о свом трошку обезбеди и истакне на видном месту градилишну таблу, са свим прописаним подацима која табла мора да садржи;

- да обезбеди услове за извођење радова, према усвојеном детаљном динамичком плану, по свим временским условима;

- да обезбеди безбедност свих лица на градилишту, као и одговарајуће чување и обезбеђење градилишта као и складишта материјала и слично, тако да се Наручилац и Инвеститор ослобађају свих одговорности према државним органима и трећим лицима, што се тиче безбедности, прописа о заштити животне средине и радно-правних прописа за време укупног трајања извођења радова до предаје радова Инвеститоруи Наручиоцу;

- да се строго придржава прописаних мера за заштиту здравља и безбедности на раду за све своје запослене и сва друга лица на градилишту или на другим местима на којима могу бити угрожена;

- да обезбеди услове за вршење стручног надзора на објекту;

- да уредно води сву документацију предвиђену законом и другим прописима, који регулишу ову област;

- да поступа по свим основаним примедбама и захтевима Наручиоца и Инвеститора датим на основу извршеног надзора и да у зависности од конкретне ситуације, о свом трошку, изврши поправку или рушење или поновно извођење радова, замену набављеног или уграђеног материјала, опреме, уређаја и постројења или убрзања извођења радова када је запао у доцњу у погледу уговорених рокова извођења радова;

- да гарантује квалитет изведених радова, употребљеног материјала и набављене опреме, с тим да отклањању недостатка у гарантном року за изведене радове Извођач мора да приступи у року од 5 дана по пријему писаног позива од стране Инвеститора;

- да отклони сву штету коју учини за време извођења радова на објекту – локацији извођења радова и на суседним објектима;

- да по завршеним радовима одмах обавести Наручиоца и Инвеститора да је завршио радове и да је спреман за њихов пријем.

Члан 9.

Извођач је у обавези да у року од 15 дана од дана закључења Уговора достави детаљан динамички план који мора садржати и следеће позиције, прва: припрема и

формирање градилишта и последња: отклањање недостатака, у шест примерака, по два за Наручиоца, Инвеститораи стручни надзор.

Саставни део динамичког плана су: план ангажовања потребне радне снаге, план ангажовања потребне механизације и опреме на градилишту, план набавке потребног материјала, финансијски план реализације извођења радова, пројекат организације градилишта.

Извођач је у обавези да уведе у рад више смена, продужи смену или уведе у рад више извршилаца, без права на повећање трошкова или посебне накнаде за то, уколико не испуњава предвиђену динамику.

ОБАВЕЗЕ НАРУЧИОЦА И ИНВЕСТИТОРА

Члан 10.

Осим обавеза које су утврђене другим одредбама овог уговора, Наручилац има обавезу:

- да Извођачу плати уговорену цену под условима и на начин одређен чл. 2. и 3. овог уговора;
- да присуствује увођењу Извођача у посао;
- да учествује у раду комисије за примопредају радова и коначни обрачун са Инвеститором, стручним надзором и Извођачем.

Осим обавеза које су утврђене другим одредбама овог уговора, Инвеститорима обавезу:

- да приликом закључења Уговора, Извођачу преда инвестиционо-техничку документацију играђевинску дозволу;
- да најкасније 15 дана од закључења Уговора достави надлежној инспекцији рада пријаву градилишта, а копију пријаве постави на видно место на градилишту;
- да Извођача уведе у посао као и да му обезбеди несметан прилаз градилишту;
- да пре почетка рада на градилишту писменим актом одреди координатора за безбедност и здравље на раду у фази извођења радова и да обезбеди израду Плана превентивних мера, уколико је то предвиђено важећим прописима;
- да Извођачу плати уговорену цену под условима и на начин одређен чл. 2. и 3. овог уговора;
- да врши обрачун ПДВ, подношење ПДВ пријаве као и плаћање ПДВ по свим испостављеним ситуацијама;
- да Наручиоца, писаним путем, обавештава о свакој извршеној уплати по основу испостављених ситуација као и по основу обавезе ПДВ;
- да обезбеди вршење стручног надзора над извршењем уговорних обавеза Извођача;
- да петнаестодневне извештаје стручног надзора доставља Наручиоцу, без одлагања;
- да учествује у раду комисије за примопредају радова и коначни обрачун са Наручиоцем, стручним надзором и Извођачем.

БАНКАРСКЕ ГАРАНЦИЈЕ

Члан 11.

Извођач се обавезује да у року од 15 дана од дана закључења овог уговора преда Наручиоцу банкарску гаранцију за повраћај аванса, са роком важења најмање до

коначног извршења посла, која мора бити безусловна, неопозива, без права на приговор и платива на први позив, а у корист Наручиоца.

Извођач се обавезује да у року од 15 дана од дана закључења овог уговора преда Наручиоцу банкарску гаранцију за добро извршење посла у износу од 10% од вредности уговора без ПДВ и са роком важења најмање 30 дана дуже од истека рока за коначно извршење посла, која мора бити безусловна, неопозива, без права на приговор и платива на први позив, а у корист Наручиоца.

Наручилац има право да активира банкарску гаранцију за озбиљност понуде ако Извођач у року од 15 дана од дана закључења Уговора не достави банкарске гаранције из ст. 1 и 2 овог члана.

У случају наступања услова за продужење рока завршетка радова, Извођач је у обавези да продужи важење банкарских гаранција, с тим да се висина банкарске гаранције за повраћај аванса може смањити, уз писану сагласност Наручиоца, сразмерно изведеним радовима и износу којим је оправдан део примљеног аванса кроз привремене ситуације.

У случају истека рока важења банкарских гаранција док је извођење радова који су предмет овог уговора у току, Извођач је дужан да, о свом трошку, продужи рок важења банкарских гаранција.

Банкарска гаранција за добро извршење посла може бити послата на наплату пословној банци Извођача уколико Извођач, ни после упућене опомене, не продужи њено важење.

Извођач се обавезује да у року од 10 дана након примопредаје радова Инвеститору преда банкарску гаранцију за отклањање грешака у гарантном року у износу од 5% од вредности уговора без ПДВ и са роком важења пет дана дужим од уговореног гарантног рока, која мора бити безусловна, неопозива, без права на приговор и платива на први позив, а у корист Инвеститора, што је услов за оверу окончане ситуације.

Гаранцију за отклањање грешака у гарантном року Инвеститор сме да наплати уколико Извођач не отпочне са отклањањем недостатака у року од 5 дана од дана пријема писаног захтева и не отклони их у року и у складу са достављеним захтевом.

ОСИГУРАЊЕ РАДОВА

Члан 12.

Извођач је дужан да у року од 15 дана од дана закључења овог уговора осигура радове, материјал и опрему од уобичајених ризика до њихове пуне вредности (осигурање објекта у изградњи) и достави Наручиоцу оригинал или оверену копију полисе осигурања са важношћу за цео период извођења радова, у свему према важећим законским прописима.

Извођач је дужан да у року од 15 дана од закључења овог уговора, достави Наручиоцу оригинал или оверену копију полисе осигурања од одговорности за штету причињену трећим лицима и стварима трећих лица, са важношћу за цео период извођења радова, у свему према важећим законским прописима.

Наручилац има право да активира банкарску гаранцију за озбиљност понуде ако Извођач у року од 15 дана од дана закључења Уговора не достави полисе осигурања из ст. 1 и 2 овог члана.

Уколико се рок за извођење радова продужи, Извођач је обавезан да достави, пре истека уговореног рока, полисе осигурања из ст. 1. и 2. овог члана, са новим периодом осигурања.

Извођач је обавезан да спроводи све потребне мере заштите на раду као и мере противпожарне заштите.

Уколико Извођач радова не поступи у складу са ст. 4. и 5. овог члана признаје своју искључиву прекршајну и кривичну одговорност и једини сноси накнаду за све настале материјалне и нематеријалне штете, при чему овај уговор признаје за извршну исправу без права приговора.

ГАРАНТНИ РОК

Члан 13.

Гарантни рок за изведене радове износи _____ године рачунајући од дана примопредаје радова. За уграђене материјале важи гарантни рок у складу са условима произвођача, који тече од дана извршене примопредаје радова Наручиоцу и Инвеститору.

Извођач је обавезан да, на дан извршене примопредаје радова који су предмет овог уговора, записнички преда Инвеститору све гарантне листове за уграђене материјале, као и упутства за руковање.

Члан 14.

Извођач је дужан да у току гарантног рока, на први писани позив Инвеститора, отклони о свом трошку све недостатке који се односе на уговорени квалитет изведених радова, уграђених материјала и опреме, а који нису настали неправилном употребом, као и сва оштећења проузрокована овим недостацима.

Ако Извођач не приступи извршењу своје обавезе из претходног става у року од 5 дана по пријему писаног позива од стране Инвеститора, Инвеститор ће наплатити банкарску гаранцију за отклањање грешака у гарантном року.

Уколико гаранција за отклањање грешака у гарантном року не покрива у потпуности трошкове настале поводом отклањања недостатака из става 1. овог члана, Инвеститор има право да од Извођача тражи накнаду штете, до пуног износа стварне штете.

КВАЛИТЕТ МАТЕРИЈАЛА И РАДОВА

Члан 15.

За укупан уграђени материјал и опрему Извођач мора имати сертификате квалитета и атесте који се захтевају по важећим прописима и мерама за објекте те врсте у складу са пројектном документацијом.

Извођач је дужан да о свом трошку обави одговарајућа испитивања материјала и контролу квалитета опреме и одговоран је уколико употреби материјал који не одговара квалитету.

Уколико Наручилац и/или Инвеститор, на основу извештаја надзорног органа или на други начин, утврде да уграђени материјал или опрема не одговара стандардима и техничким прописима, забраниће његову употребу. У случају спора меродаван је налаз овлашћене организације за контролу квалитета.

У случају да је због употребе неквалитетног материјала угрожена безбедност објекта, Наручилац, уз сагласност Инвеститора, има право да тражи да Извођач поруши изведене радове и да их о свом трошку поново изведе у складу са техничком документацијом и уговорним одредбама. Уколико Извођач у одређеном року то не учини, Наручилац има право на наплату банкарске гаранције за добро извршење посла.

АНГАЖОВАЊЕ ПОДИЗВОЂАЧА

Члан 16.

Извођач ће део радова који су предмет овог уговора извршити преко подизвођача _____, Ул. _____ бр. _____, ПИБ _____, матични број _____, у свему у складу са понудом број _____ од _____.

Извођач у потпуности одговара Наручиоцу и Инвеститору за извршење уговорених обавеза, те и за радове изведене од стране подизвођача, као да их је сам извео.

Извођач не може ангажовати као подизвођача лице које није навео у понуди, у супротном Наручилац ће реализовати средство обезбеђења и раскинути уговор, осим ако би раскидом уговора Наручилац претрпео знатну штету.

Извођач може ангажовати као подизвођача лице које није навео у понуди, ако је на страни подизвођача након подношења понуде настала трајнија неспособност плаћања, ако то лице испуњава све услове одређене за подизвођача и уколико добије претходну сагласност Наручиоца.

МАЊАК И ВИШАК РАДОВА

Члан 17.

Уколико се током извођења уговорених радова појави потреба за извођењем вишка радова, Извођач је дужан да о томе одмах, писаним путем, обавести стручни надзор, Инвеститора и Наручиоца.

Извођач није овлашћен да мења обим уговорених радова односно да изведе вишак радова без писане сагласности стручног надзора и Инвеститора, односно коначне сагласности Наручиоца.

Цену извођења вишка радова која утиче на повећање уговорене вредности сноси Инвеститор.

Инвеститор неће платити цену вишка радова за чије извођење не постоји писана сагласност Наручиоца.

Утврђени мањкови и вишкови радова представљају основ за измену Уговора.

ХИТНИ НЕПРЕДВИЂЕНИ РАДОВИ

Члан 18.

Извођач може и без претходне сагласности Наручиоца и Инвеститора, а уз писану сагласност стручног надзора извести хитне непредвиђене радове, уколико је њихово извођење нужно за стабилност објекта или за спречавање штете, а изазвани су променом тла, појавом воде или другим ванредним и неочекиваним догађајима, који се нису могли предвидети у току израде пројектне документације.

Извођач је дужан да истог дана када наступе околности из става 1. овог члана, о томе обавести Наручиоца и Инвеститора и достави им писану сагласност стручног надзора о потреби за извођењем хитних непредвиђених радова.

Наручилаци Инвеститормогу раскинути Уговор уколико би услед ових радова цена морала бити знатно повећана, о чему су дужни да без одлагања обавесте Извођача.

Извођач има право на правичну накнаду за хитне непредвиђене радове, на терет Инвеститора.

У случају евентуалног спора везано за постојање односно плаћање хитних непредвиђених радова, Извођачу неће бити признато право на правичну накнаду уколико не поседује доказ да је истог дана обавестио Наручиоца и Инвеститора и доставио им писану сагласност стручног надзора о потреби за извођењем хитних непредвиђених радова, у складу са ставом 2. овог члана.

ДОДАТНИ РАДОВИ

Члан 19.

Додатни радови, у смислу овог уговора, су непредвиђени радови који Уговором нису обухваћени, а који се морају извести.

Извођач нема права на извођење накнадних радова као радова који нису уговорени и нису нужни за испуњење овог уговора.

Уколико се током извођења уговорених радова појави потреба за извођењем додатних радова, Извођач је дужан да о том одмах, писаним путем, обавести стручни надзор, Инвеститора и Наручиоца.

Додатни радови биће уговорени у складу са законом којим се уређују јавне набавке.

Извођач нема права на извођење додатних радова без претходно закљученог уговора о извођењу додатних радова.

Закључењем уговора о извођењу додатних радова из претходног става Извођач стиче право на наплату додатних радова, који нису уговорени овим уговором.

Изведени додатни радови, без закљученог уговора, су правно неважећи.

Цену извођења додатних радова сноси Инвеститор.

ПРИМОПРЕДАЈА РАДОВА, КОНАЧАН ОБРАЧУН И ТЕХНИЧКИ ПРЕГЛЕД ОБЈЕКТА

Члан 20.

Извођач о завршетку радова који су предмет овог уговора, писаним путем, обавештава стручни надзор, Инвеститора и Наручиоца, а дан завршетка радова уписује се у грађевински дневник.

Примопредаја радова врши се комисијски најкасније у року од 15 дана од дана пријема писаног обавештења о завршетку радова.

Комисију за примопредају радова чине по један представник Наручиоца, Инвеститора, стручног надзора и Извођача.

Комисија сачињава записник о примопредаји радова на дан примопредаје радова.

Извођач је дужан да приликом примопредаје радова преда Инвеститору, попуњене одговарајуће табеле свих уграђених материјала у три извода са приложеним атестима, као и пројекте изведеног објекта у два примерка уколико је то потребно у складу са Законом о планирању и изградњи.

Наручилац ће у моменту примопредаје радова од стране Извођача, Инвеститору предати радове који су предмет овог уговора.

Грешке, односно недостатке које утврди стручни надзор, Инвеститор или Наручилац, Извођач мора да отклони без одлагања. Уколико те недостатке Извођач не почне да отклања одмах и ако их не отклони у споразумно утврђеном року, Наручилац може извршити наплату банкарске гаранције за добро извршење посла и неће приступити примопредаји радова.

Коначна количина и вредност радова по овом уговору утврђује се на бази стварно изведених количина радова оверених у грађевинској књизи од стране стручног надзора и усвојених јединичних цена из Понуде, о чему Комисија сачињава записник о коначном финансијском обрачуну.

Технички прегледобјекта и употребну дозволу обезбедиће Инвеститор.

РАСКИД УГОВОРА

Члан 21.

Уговор се може раскинути споразумно или једностраном изјавом, у свему према одредбама Закона о облигационим односима.

Изјава о једностраном раскиду Уговора се, у писаној форми, доставља другим уговорним странама и са отказним роком од 15 дана од дана пријема изјаве. Изјава мора да садржи разлог за раскид уговора.

У случају раскида уговора, Извођач је дужан да изведене радове обезбеди од пропадања и да Наручиоцу преда попуњене одговарајуће табеле свих уграђених материјала у три извода са приложеним атестима, као и пројекте изведеног објекта у два примерка уколико је то потребно у складу са Законом о планирању и изградњи, доксу

све уговорне стране дужне да сачине записник комисије о стварно изведеним радовима и записник комисије о коначном финансијском обрачуна по предметном уговору до дана раскида Уговора.

ЗАВРШНЕ ОДРЕДБЕ

Члан 22.

За све што овим уговором није посебно утврђено примењују се одредбе Закона о јавним набавкама, Закона о облигационим односима, Закона о планирању и изградњи, као и одредбе Посебних узанси о грађењу и других важећих прописа Републике Србије.

Члан 23.

Све евентуалне спорове уговорне стране ће решавати споразумно.

Уколико до споразума не дође, уговара се надлежност Привредног суда у Београду.

Члан 24.

Овај уговор ступа на снагу даном потписивања а почиње да се примењује даном достављања банкарских гаранција из члана 11. и полиса осигурања из члана 12. Уговора.

Члан 25.

Овај уговор је сачињен у девет једнаких примерака, по три за сваку уговорну страну.

НАРУЧИЛАЦ

Министарство привреде

Горан Кнежевић, министар

ИНВЕСТИТОР

Град Ниш

Дарко Булатовић, градоначелник

ИЗВОЂАЧ

_____, директор

Напомена: овај модел уговора представља садржину уговора који ће бити закључен са изабраним понуђачем. Ако понуђач без оправданих разлога одбије да закључи уговор о јавној набавци, након што му је уговор додељен, Наручилац ће реализовати средство обезбеђења за озбиљност понуде.

УПУТСТВО О ИЗГЛЕДУ ТАБЛЕ СА ПОДАЦИМА О ПРОЈЕКТУ МИНИСТАРСТВА ПРИВРЕДЕ

Упутство о изгледу табле са подацима о пројекту Министарства привреде представља смернице извођачима за израду табли у складу са дефинисаном уговорном обавезом и за правилну употребу лога Министарства привреде, на основу члана 201. тачка 16. Закона о планирању и изградњи и Правилника о изгледу, саджини и месту постављања градилишне табле.

ТЕХНИЧКЕ КАРАКТЕРИСТИКЕ:

1. Градилишна табла је правоугаоног облика димензија 200 x 300 x 20cm, израђена од челичних кутијастих профила и поцинкованог лима, а поставља се на челичним носачима одговарајуће носивости фундираним у бетон.
2. Позадина табле мора бити светлонаранцасте боје отпорна на атмосферске утицаје.

ПРИКАЗ ОБАВЕЗНОГ САДРЖАЈА:

3. **Лого Министарства привреде** позициониран је у горњем десном углу. Минималне димензије лога су 40 x 40cm.
4. **Лого Европске инвестиционе банке** позициониран је у горњем десном углу. Минималне димензије лога су 40 x 40cm.
5. На делу испод лога Министарства привреде, односно лога Европске инвестиционе банке „болдовано“ су истакнути следећи подаци:
 - а) Назив, намена и величина објекта и
 - б) Број катастарске парцеле
6. Модел објекта је позициониран у горњем левом углу
7. На доњем делу табле наведено је следеће:
 - а) Назив привредног друштва, односно правног лица или предузетника који је израдио пројектну документацију (адреса, телефон и сајт),
 - б) Име одговорног пројектанта,
 - в) Назив извођача радова, име одговорног извођача радова и име лица које врши надзор,
 - г) Број и датум решења којим је издата грађевинска дозвола и назив органа који је издао грађевинску дозволу, односно број решења којим се одобрава извођење радова (за које се не издаје грађевинска дозвола),
 - д) Датум почетка грађења
 - ђ) Рок завршетка изградње објекта
 - е) Назив Наручиоца
 - ж) Назив Инвеститора

Пример изгледа грађевинске табле :

	 Република Србија Министарство грађевинарства	 European Investment Bank
	Објекат: (Назив, намена и величина објекта) (Број катастарске парцеле)	
Пројекат израдио:	Назив привредног друштва, односно правног лица или предузетника који је израдио техничку документацију (адреса, телефон, сајт)	
Одговорни пројектант:	Име одговорног пројектанта (адреса, телефон, сајт)	
Назив извођача радова:	Име одговорног извођача радова и име лица које врши стручни надзор (адреса, телефон, сајт)	
Грађевинска дозвола:	Број и датум решења којим је издата грађевинска дозвола и назив органа који је издао грађевинску дозволу, односно број решења којим се одобрава извођење радова	
Датум почетка грађења објекта:	(дан/месец/година)	
Рок завршетка изградње објекта:	(дан/месец/година)	
Наручилац:	Назив наручиоца (адреса, телефон, сајт)	
Инвеститор:	Назив инвеститора (адреса, телефон, сајт)	
Корисник:	Назив корисника (адреса, телефон, сајт)	

Образац 10.**ТРОШКОВИ ПРИПРЕМЕ ПОНУДЕ**

У складу са чланом 88. став 1. ЗЈН, достављамо укупан износ и структуру трошкова припремања понуде за јавну набавку број 66/2016 - Изградња Фрушкогорске улице (коловоз и фекална канализација) и изградња тротоара у Улици Византијски булевар, Град Ниш, како следи у табели:

Врста трошка	Износ трошка у динарима
Укупан износ трошкова припремања понуде	

Датум: _____

Потпис овлашћеног лица

М.П. _____

Напомена: достављање овог обрасца није обавезно.

Образац 11.

ИЗЈАВА О НЕЗАВИСНОЈ ПОНУДИ

У складу са чланом 26. ЗЈН, понуђач _____ даје:
(назив понуђача)

**ИЗЈАВУ
О НЕЗАВИСНОЈ ПОНУДИ**

Под пуном материјалном и кривичном одговорношћу потврђујем да сам понуду у поступку јавне набавке број 66/2016 - Изградња Фрушкогорске улице (коловоз и фекална канализација) и изградња тротоара у Улици Византијски булевар, Град Ниш поднео независно, без договора са другим понуђачима или заинтересованим лицима.

Датум: _____

Потпис овлашћеног лица

М.П.

Напомена: У случају постојања основане сумње у истинитост изјаве о независној понуди, Наручулац ће одмах обавестити организацију надлежну за заштиту конкуренције. Организација надлежна за заштиту конкуренције, може понуђачу, односно заинтересованом лицу изрећи меру забране учешћа у поступку јавне набавке ако утврди да је понуђач, односно заинтересовано лице повредило конкуренцију у поступку јавне набавке у смислу закона којим се уређује заштита конкуренције. Мера забране учешћа у поступку јавне набавке може трајати до две године. Повреда конкуренције представља негативну референцу, у смислу члана 82. став 1. тачка 2. Закона.

Уколико понуду подноси група понуђача, Изјава мора бити потписана од стране овлашћеног лица сваког понуђача из групе понуђача и оверена печатом.

Образац 12.

**ИЗЈАВА О ПОШТОВАЊУ ВАЖЕЋИХ ПРОПИСА О ЗАШТИТИ НА РАДУ,
ЗАПОШЉАВАЊУ И УСЛОВИМА РАДА, ЗАШТИТИ ЖИВОТНЕ СРЕДИНЕ И
ДА НЕМА ЗАБРАНУ ОБАВЉАЊА ДЕЛАТНОСТИ**

У складу са чланом 75. став 2. ЗЈН, понуђач _____
даје: (назив понуђача)

**ИЗЈАВУ
О ПОШТОВАЊУ ВАЖЕЋИХ ПРОПИСА О ЗАШТИТИ НА РАДУ,
ЗАПОШЉАВАЊУ И УСЛОВИМА РАДА, ЗАШТИТИ ЖИВОТНЕ СРЕДИНЕ И
ДА НЕМА ЗАБРАНУ ОБАВЉАЊА ДЕЛАТНОСТИ**

Изјављујем да смо при састављању понуде у поступку јавне набавке 66/2016 - Изградња Фрушкогорске улице (коловоз и фекална канализација) и изградња тротоара у Улици Византијски булевар, Град Ниш, поштовали обавезе које произилазе из важећих прописа о заштити на раду, запошљавању и условима рада, заштити животне средине као и да немамо забрану обављања делатности која је на снази у време објаве позива за подношење понуда.

Такође изјављујем, да сносимо накнаду за коришћење патената, као и одговорност за повреду заштићених права интелектуалне својине трећих лица.

Датум _____

Потпис овлашћеног лица

М.П.

Напомена: Изјава мора да буде потписана од стране овлашћеног лица понуђача и оверена печатом. Уколико понуду подноси група понуђача, сваки члан групе мора посебно потписати и печатом оверити наведену Изјаву

ПРЕДМЕР И ПРЕДРАЧУН

Прилажемо предмер и предрачун радова за јавну набавку број 66/2016 - Изградња Фрушкогорске улице (коловоз и фекална канализација) и изградња тротоара у Улици Византијски булевар, Град Ниш писан и оверен од стране овлашћеног лица.

Напомена: Уколико се у техничкој документацији у означавању добара или радова одређене производње, извора или градње наводи одређени робни знак, патент, тип или произвођач, Понуђач може понудити и другу врсту, истих или бољих техничких карактеристика. У случају да понуђач нуди одговарајућа добра или радове за одређене позиције из предмера и предрачуна у обавези је да достави списак позиција који ће садржати све елементе предмера и предрачуна и то: редни број позиције из основног предмера и предрачуна, опис понуђеног одговарајућег добра или врста радова, јединицу мере, количину, јединичну и укупну цену који се нуди, заједно са техничким спецификацијама (карактеристикама) за сваку позицију како би Комисија могла извршити оцену.

Датум: _____

Потпис овлашћеног лица

М.П.

PREDMER RADOVA NA I ZGRADNJI DESNOG TROTOARA NA VIZANTIJSKOM BULARAVU

NAPOMENA:

U svakoj poziciji gde je to potrebno, a nije drugačije naglašeno, podrazumeva se nabavka, izrada, transport, isporuka i montaža materijala i opreme sa svim ostalim neophodnim radnjama koji su navedeni u predmeru radova i tehničkom izveštaju koji je sastavni deo konkursne dokumentacije, kako bi izrada pozicije bila kompletna.

U svakoj poziciji gde je naveden transport materijala podrazumeva se sledeće:

Nema podataka o deponiji od lokalne samouprave

U svakoj poziciji gde je naveden transport materijala podrazumeva se daljina transporta od gradilišta do deponije koju obezbeđuje sam ponuđač-izvođač. Cenom obuhvatiti kompletan utovar, transport istovar, potrebno planiranje i troškove deponije.

Svi radovi moraju biti izvedeni od strane stručnih ovlašćenih lica, a u potpunosti prema propisima i važećim standardima za ovu vrstu radova. Sav upotrebljeni materijal mora biti prvoklasnog kvaliteta.

Ako je u nekoj od pozicija naveden naziv proizvođača opreme ili materijala podrazumeva se i oprema ili materijal drugog proizvođača, istih ili boljih karakteristika od predmerom navedenih.

Izvođač je dužan da radove izvrši u svemu prema priloženom tehničkom izveštaju, tehničkim uslovima, predmeru i crtežima, da pre početka radova dobro prouči dobijenu dokumentaciju i da na vreme upozori na eventualna odstupanja od postojećih propisa.

Izvođač se takođe ne oslobađa obaveze izvođenja pojedinih radova, koji su predviđeni predmerom, a eventualno nisu napomenuti u tehničkom opisu ili bilo kom drugom prilogu ovog projekta, a što je obavezan da uradi po važećim propisima za izvođenje radova za ovu vrstu objekta.

Ne obračunava se i ne plaća posebno obezbeđenje i organizacija gradilišta uključujući smeštaj i ishranu radnika, formiranje pokretne radionice, deponije, i ostalo. Saobraćajno obezbeđenje gradilišta signalizacijom u toku izvođenja radova je u obavezi investitora i ne uračunava se u cenu.

Red. br.	OPI S POZI CI JA	Jed. mera	Količina	Cena po jedinici mere bez PDV (dinara)	Ukupna cena bez PDV (4x5) (dinara)
1	2	3	4	5.00	6.00
1.	Obeležavanje trase Izvršiti obeležavanje osovine, nivelete saobraćajnice, kao i svih poprečnih profila. Obeležavanje mora biti vidno sa jasnim oznakama na pratećim tablicama. Obeležavanje se čuva do primopredaje objekta, a ono koje se uništi mora odmah da se obnovi. Investitor je u obavezi da izvođaču preda kroz građevinski dnevnik temena sa osiguranjem kao jednovisinsku tačku na trasi. Izvođač je u obavezi da izvrši prethodno snimanje terena i ukoliko postoji odstupanje od profila iz projektne dokumentacije da iste prijavi radi obračuna. Obračun se vrši po m ¹ obeležene trase.	m'	220.00		
2.	Iskop zemlje Izvršiti iskop zemlje u širokom otkopu u materijalu III i IV kategorije. Iskopanu zemlju utovariti u transportno vozilo i transportovati do deponije koju izvođač odredi . Materijal na trasi ne sme da ugrožava susedne objekte niti da u slučaju padavina predstavlja veštačku branu kako bi voda mogla nesmetano da otiče. Iskop se vrši sa tačnošću ± 5cm i sva udubljenja moraju se ispuniti istim materijalom a grbinu skinuti. Obračun se vrši po m ³ iskopane zemlje u samoniklom stanju.	m ³	250.00		
3.	Planiranje i valjanje podtla trotoara na delu nasipa. Dozvoljeno odstupanje ± 5cm; Ms= 25Mpa. Obračun po m ² .	m ²	450.00		

4.	Nabavka materijala i izrada nasipa od šljunka u slojevima. Materijal za nasip je prirodni šljunak granulacije koja zadovoljava standard JUS koji definiše ovu oblast. Šljunak mora biti bez organskih primesa i ugrađuje se mehaničkim sredstvima sabijanjem uz dodatak vode do optimalne vlažnosti. Zahtevani $M_s=40\text{Mpa}$. Obračun po m^3 ugrađenog materijala.	m^3	150.00		
5.	Planiranje i valjanje posteljice Planiranje i valjanje posteljice po projektovanim kotama i padovima. Ravnost posteljice je $\pm 3\text{cm}$ na letvi dužine 4m. Sve grbine se moraju ukloniti, a udubljenja popuniti istorodnim materijalom. Zahtevana zbijenost min. $M_s=35\text{MPa}$. Obračun se vrši po m^2 isplanirane posteljice.	m^2	1500.00		
6.	Tamponski sloj na trotoaru Nabavka šljunkovitog materijala i izrada tamponskog sloja u zbijenom stanju debljine 30cm. Materijal za tampon je prirodan šljunak granulacije koja zadovoljava standard JUS koji definiše ovu oblast. Šljunak mora biti bez organskih primesa i ugrađuje se mahaničkim sredstvima sabijanjem uz dodatak vode do optimalne vlažnosti. Traženi modul stišljivosti je min. 50Mpa opštom kružnom pločom $d=30\text{cm}$. Zahtevana ravnost pripremljenog tampona je $\pm 1\text{cm}$ na letvi dužine 4m. Obračun se vrši po m^3 ugrađenog materijala.	m^3	420.00		
7.	Tamponski sloj od drobljanika Nabavka kamenog drobljenog materijala i izrada tamponskog sloja u zbijenom stanju debljine 10 cm. Materijal za tampon je granulacije od 0-31,5mm koja zadovoljava standard JUS koji definiše ovu oblast. Drobljeni materijal mora biti bez organskih primesa i ugrađuje se mehaničkim sredstvima sabijanjem uz dodatak vode do optimalne vlažnosti. Traženi modul stišljivosti je min. $M_s=70\text{MPa}$, opitom kružnom pločom $d=30\text{cm}$. Opit se radi na svakih 250m^2 Zahtevana ravnost pripremljenog tampona je $\pm 1\text{cm}$ na letvi dužine 4m. Obračun se vrši po m^3 ugrađenog materijala.	m^3	135.00		
8.	Ivična traka Nabavka i ugradnja sive dvoslojne ivice. Ivična traka ne sme da se lomi već isključivo da se seče, ukoliko su potrebni kraći elementi za uklapanje. Rame ivične trake se radi po detalju iz JUS-a od betona MB 15 (završna obrada od betona). Obračun se vrši po m^1 ugrađene ivične trake.				
	- dimenzija 12/18/80	m^1	440.00		
	- dimenzija 18/24/80	m^1	42.00		
	Izrada BNHS 22				

9.	Nabavka materijala i izrada sloja od bituminiziranog drobljenog kamenog agregata granulacije od 0 do 16mm po receptu JUS-a. Ugrađeni sloj po sabijanju treba da ima debljinu od d=6cm. Ugradnja se vrši mašinski zbijanjem garniturom od najmanje tri valjka od kojih je jedan sa gumenim točkovima. Ravnost ugrađenog sloja se vrši ravnjačom dužine 4m, gde je dozvoljeno odstupanje od ± 8 mm. Obračun se vrši po m ² ugrađenog asfalta.	m ²	1400.00		
10.	Izrada habajućeg sloja AB 11 na trotoaru Nabavka materijala i izrada habajućeg sloja od asfalt betona sa eruptivnim agregatom. Debljina ugrađenog sloja 3cm . Ugradnja se vrši mašinski zbijanjem garniturom od najmanje tri valjka od kojih je jedan sa gumenim točkovima. Ravnost ugrađenog sloja se vrši ravnjačom dužine 4m, gde je dozvoljeno odstupanje od ± 4 mm. Obračun se vrši po m ² ugrađenog AB 11.	m ²	200.00		
11.	Izrada bankina Izrada bankina iza ivične trake od materijala iz iskopa. Bankina se radi do nivoa ivične trake sa nabijanjem dim. 0,4x0,5m. Obračun se vrši po m ¹ .	m ¹	45.00		
			Ukupna cena bez PDV		
			Iznos PDV 20%		
			Ukupna cena sa PDV		

Ул. Фрушкогорска - канализација за употребљене воде

НАПОМЕНА:

У свакој позицији где је то потребно, а није другачије наглашено, подразумева се набавка, израда, транспорт, испорука и монтажа материјала и опреме са свим осталим неопходним радњама који су наведени у предмеру радова и техничком извештају који је саставни део конкурсне документације, како би израда позиције била комплетна.

У свакој позицији где је наведен транспорт материјала подразумева се следеће:

Нема података о депонији од локалне самоуправе

У свакој позицији где је наведен транспорт материјала подразумева се даљина транспорта од градилишта до депоније коју обезбеђује сам понуђач-извођач. Ценом обухватити комплетан утовар, транспорт истовар, потребно планирање и трошкове депоније.

Сви радови морају бити изведени од стране стручних овлашћених лица, а у потпуности према прописима и важећим стандардима за ову врсту радова. Сав употребљени материјал мора бити првокласног квалитета.

Ако је у некој од позиција наведен назив произвођача опреме или материјала подразумева се и опрема или материјал другог произвођача, истих или бољих карактеристика од предмером наведених.

Извођач је дужан да радове изврши у свему према приложеном техничком извештају, техничким условима, предмеру и цртежима, да пре почетка радова добро проучи добијену документацију и да на време упозори на евентуална одступања од постојећих прописа.

Извођач се такође не ослобађа обавезе извођења појединих радова, који су предвиђени предмером, а евентуално нису напоменути у техничком опису или било ком другом прилогу овог пројекта, а што је обавезан да уради по важећим прописима за извођење радова за ову врсту објекта.

Не обрачунава се и не плаћа посебно обезбеђење и организација градилишта укључујући смештај и исхрану радника, формирање покретне радионице, депоније, и остало. Саобраћајно обезбеђење градилишта сигнализацијом у току извођења радова је у обавези инвеститора и не урачунава се у цену.

Предмер и предрачун радова

Земљани радови:

Ископ рова у земљи III и IV категорије, на дубини 0-4м, са истовременим одбацивањем ископане земље на једну страну рова на одстојању које је довољно за безбедно одржавање страница рова у димензијама и нагибима као у цртежима. Позиција ископ рова обухвата осигурање страница рова одговарајућим разупирањем за обезбеђење сигурности радника при монтажи, као и спречавање зарушавања рова. У циљу осигурања рова извођач је обавезан да врши одводњавање ровова, односно темељних јама. Њихово исушивање се врши на фронту рада одговарајућим преносним или стационарним пумпама, било да су у питању подземне, атмосферске или воде другог порекла. Позиција ископа садржи одвођење и исушивање ровова и посебно се не плаћа. Мерење извршених количина врши се у самониклом стању до нагиба линија и кота. Обрачун количина врши се по м3 извршеног ископа у самониклом стању.

*машински 90%	м3	305.28
*ручно 10%	м3	33.92
h=4m-*машински 90%	м3	111.23
h=4m-*ручни 10%	м3	12.36

Затрпавање ровова шљунком подразумева сва затрпавања ровова око и изнад објекта шљунчане природне мешавине одговарајуће дебљине, довезене из позајмишта. Сва насипања морају бити изведена до линија kota и нагиба као на цртежима уз примену ручног и машинског рада до постизања потребне збијености.

м3 369.51

Одвоз ископане земље на депонију коју извођач одреди, подесним транспортним средствима, истовар киповањем, планирање материјала и уређаја депоније подесном грађ. Машином. Мерење се врши према одстојању које прелазе транспортна превозна средства од места уговара до места истовара (један правац). У обзир се узима ископана количина материјала у самониклом стању.

м3 462.79

Планирање дна ровова извршити по завршеном ископу и разупирању рова. Планирање дна рова обухвата планирање равнoг/косог терена са тачношћу од ±3цм са просечним откопом 0,05м3/м2. Мерење и обрачун планирања дна рова врши се по м2 испланиране површине.

м2 169.60

Набавка, транспорт и уградња песка у ров по целој ширини рова са потребним збијањем и обезбеђењем пројектованих нагиба дна рова, укључив и затрпавање истим материјалом до нивоа од мин 10цм изнад темена положене цеви са потребним подбијањем и набијањем материјала. Насипање подразумева материјал довезен на градилиште. Мерење и обрачун насутог материјала вршиће се по м3 запремине засутог простора.

м3 70.81

Σ ЗЕМЉАНИХ РАДОВА :

Бетонски радови:

Израда горњих плоча РШ-ова од АБ МБ 30 д=20цм у грубој равнoј оплати димензија 1,4х1,4м. У цену м³ АБ МБ 30 улази и набавка, транспорт, сечење, сабијање и монтажа GA 240/360, према пројектној документацији.

м3 1.38

Израда доње плоче канализационих шахти од Хидротехничког неармираног бетона МБ 25 д=20цм у грубој равнoј оплати

м3 2.35

Σ БЕТОНСКИХ РАДОВА :

Набавно - монтажни радови:

Канализационе цеви са спојницом или са интегрисаном спојницом од РЕНД или РР (коруговане или двоструко коруговане цеви), дужине L = 6,0 m са заптивним гумама за спојеве, класе SN8 по ISO9969 унутрашњег пречника од 300mm

м' 212.00

Монтажа бетонских шахтних елемената висине 0,5 м

ком 4.00

Монтажа бетонских шахтних елемената висине 0,9 м

ком 6.00

Монтажа бетонских шахтних елемената висине 1 м

ком 6.00

Шахт поклопац са рамом, израђен од лива ГГ 40 у складу са ЕН 124, заштићен битуменским премазом, светлог отвора мин. 600мм, носивости не мање од 40МПа.

ком 6.00

Σ МОНТАЖНИХ РАДОВА :

Остали радови:

Испитивање канализације на вододрживост м' 212.00

Обележавање трасе м' 212.00

**Израда геодетског елабората изведеног објекта у складу са
Законом о премеру и катастру. Елаборат ради овлашћена
геодетска организација о трошку извођача.**

м' 212.00

Σ ОСТАЛИХ РАДОВА :

Земљани радови:

Бетонски радови:

Набавно - монтажни радови:

Остали радови:

Σ СВИХ РАДОВА :

ПДВ 20%

УКУПНО СА ПДВ :

1.6.3. ПРЕДМЕР И ПРЕДРАЧУН

ПРОЈЕКАТ ЗА ГРАЂЕВИНСКУ ДОЗВОЛУ ЗА УЛИЦУ ФРУШКОГОРСКУ У НИШУ

НАПОМЕНА:

У свакој позицији где је то потребно, а није другачије наглашено, подразумева се набавка, израда, транспорт, испорука и монтажа материјала и опреме са свим осталим неопходним радњама који су наведени у предмеру радова и техничком извештају који је саставни део конкурсне документације, како би израда позиције била комплетна.

У свакој позицији где је наведен транспорт материјала подразумева се следеће:

Нема података о депонији од локалне самоуправе

У свакој позицији где је наведен транспорт материјала подразумева се даљина транспорта од градилишта до депоније коју обезбеђује сам понуђач-извођач. Ценом обухватити комплетан утовар, транспорт истовар, потребно планирање и трошкове депоније.

Сви радови морају бити изведени од стране стручних овлашћених лица, а у потпуности према прописима и важећим стандардима за ову врсту радова. Сав употребљени материјал мора бити првокласног квалитета.

Ако је у некој од позиција наведен назив произвођача опреме или материјала подразумева се и опрема или материјал другог произвођача, истих или бољих карактеристика од предмером наведених.

Извођач је дужан да радове изврши у свему према приложеном техничком извештају, техничким условима, предмеру и цртежима, да пре почетка радова добро проучи добијену документацију и да на време упозори на евентуална одступања од постојећих прописа.

Извођач се такође не ослобађа обавезе извођења појединих радова, који су предвиђени предмером, а евентуално нису напоменути у техничком опису или било ком другом прилогу овог пројекта, а што је обавезан да уради по важећим прописима за извођење радова за ову врсту објекта.

Не обрачунава се и не плаћа посебно обезбеђење и организација градилишта укључујући смештај и исхрану радника, формирање покретне радионице, депоније, и остало. Саобраћајно обезбеђење градилишта сигнализацијом у току извођења радова је у обавези инвеститора и не урачунава се у цену..

Бр.	Опис радова	Јед. мере	Количина	Јед. цена	Цена
			А	Б	АхБ
ПРИПРЕМНИ РАДОВИ					
1.	Обележавање трасе и одржавање осовине и профила у току извођења радова. Обрачунава се по км.	км	0.23		
			УКУПНО		
ЗЕМЉАНИ РАДОВИ					
3.	Машински ископ материјала III и IV категорије у широком откопу са утоваром и транспортом на депонију коју одреди извођач (у количину је ушла и количина ископа рова за изградњу потпорног зида)	м ³	647.98		
6.	Планирање и ваљање постељице на тротоару на пројектовану коту са тачношћу ± 3см. Захтева се збијеност МЦ=40МРа Обрачун по м2.	м2	174.32		
6.	Планирање и ваљање постељице на коловозу на пројектовану коту са тачношћу ± 3см. Захтева се збијеност МЦ=40МРа Обрачун по м2.	м2	959.25		
			УКУПНО		
ДОЊИ НОСЕЋИ СЛОЈЕВИ					

7.	Набавка, транспорт и уградња шљунка у тампонском слоју гранулације до 63мм, д=30цм испод коловоза и д=20цм на делу испод тротоара, у збијеном стању (MS=50Mpa).	м3	325.04		
9.	Израда и ваљање доње подлоге д=15цм (д=10цм на тротоару), од дробљеног каменог агрегата крупноће зрна 0/31.5 мм преко уваљане и од надзорног органа примљене доње подлоге. Ваљање се врши све док се не постигне равна површина према пројектованим нагибима-подужним и попречним са висинском толеранцијом ± 1 см	м3	148.67		
			УКУПНО		
ГОРЊИ СТРОЈ					
11.	Набавка, транспорт и уградња горњег носећег слоја од битуменизаног каменог агрегата БНС 22, дебљине д=7цм - на на коловозу.	м ²	805.50		
	Набавка, транспорт и уградња горњег носећег слоја од битуменизаног каменог агрегата БНС 22, дебљине д=6цм на тротоару.	м ²	202.60		
12.	Набавка, транспорт и уградња хабајућег слоја од асфалт бетона АБ 11, дебљине д=4цм, на коловозу	м ²	805.50		
	Набавка, транспорт и уградња хабајућег слоја од асфалт бетона АБ 8 , дебљине д=3цм, на тротоару.	м ²	202.60		
13.	Набавка, транспорт и уградња бетонских ивичњака 8/25 (сивих, двослојних ивица) на подлози од бетона МБ20 (Завршна обрада од бетона).	м'	151.00		
13.	Набавка, транспорт и уградња бетонских ивичњака 18/24 (сивих, двослојних ивица) на подлози од бетона МБ20 (Завршна обрада од бетона).	м'	390.00		
14	Производња и ручно уграђивање неармираног бетона МБ30 у делимичној уплати за потпорне зидове по детаљу из пројекта.	м3	54.087		
			УКУПНО		
ОДВОДЊАВАЊЕ					
14.	Вађење старих, набавка, транспорт и уградња нових "Гајгер" сливника Ø450мм са ливено-гвозденим решеком носивости 40кН , и везом на уличну канализациону мрежу ПВЦ цевима Ø160мм, просечне дужине 3м. Нове "Гајгер" сливнике поставити на претходно изграђеној двоструко армираној бетонској плочи МБ 20, димензија 1,0х1,0х0,15м, арматуром је Ø8мм на растојању од 10цм. Постављени "Гајгер", тј његов таложник бетонирати неармираним бетоном МБ20 дебљине 15цм и висине 50цм.	ком	4.00		
15.	Израда поклопне плоче шахте заједно са поклопцем . Набавка материјала и израда бетонске поклопне плоче од бетона МБ 30, двоструко армиране мрежом Q188, са горњом површином у четвоространом паду ка спољним ивицама од 2,5%. У плочу уградити рам поклопца Ø600мм. Нивелисање заштитних капа. Носивост поклопца је до 40т.	ком	1.00		
			УКУПНО		

ЗБИРНА РЕКАПИТУЛАЦИЈА	
ПРИПРЕМНИ РАДОВИ	
ЗЕМЉАНИ РАДОВИ	
ДОЊИ НОСЕЋИ СЛОЈЕВИ	
ГОРЊИ СТРОЈ	
ОДВОДЊАВАЊЕ	

УКУПНО (без ПДВ):	
ПДВ 20% (дин):	
УКУПНО (дин):	

ПРЕДМЕР И ПРЕДРАЧУН СИГНАЛИЗАЦИЈЕ

Варијанта бр.1-пре изградње планиране улице поред пруге

НАПОМЕНА:

У свакој позицији где је то потребно, а није другачије наглашено, подразумева се набавка, израда, транспорт, испорука и монтажа материјала и опреме са свим осталим неопходним радњама који су наведени у предмеру радова и техничком извештају који је саставни део конкурсне документације, како би израда позиције била комплетна.

У свакој позицији где је наведен транспорт материјала подразумева се следеће:

Нема података о депонији од локалне самоуправе

У свакој позицији где је наведен транспорт материјала подразумева се даљина транспорта од градилишта до депоније коју обезбеђује сам понуђач-извођач. Ценом обухватити комплетан утовар, транспорт истовар, потребно планирање и трошкове депоније.

Сви радови морају бити изведени од стране стручних овлашћених лица, а у потпуности према прописима и важећим стандардима за ову врсту радова. Сав употребљени материјал мора бити првокласног квалитета.

Ако је у некој од позиција наведен назив произвођача опреме или материјала подразумева се и опрема или материјал другог произвођача, истих или бољих карактеристика од предмером наведених.

Извођач је дужан да радове изврши у свему према приложеном техничком извештају, техничким условима, предмеру и цртежима, да пре почетка радова добро проучи добијену документацију и да на време упозори на евентуална одступања од постојећих прописа.

Извођач се такође не ослобађа обавезе извођења појединих радова, који су предвиђени предмером, а евентуално нису напоменути у техничком опису или било ком другом прилогу овог пројекта, а што је обавезан да уради по важећим прописима за извођење радова за ову врсту објекта.

Не обрачунава се и не плаћа посебно обезбеђење и организација градилишта укључујући смештај и исхрану радника, формирање покретне радионице, депоније, и остало. Саобраћајно обезбеђење градилишта сигнализацијом у току извођења радова је у обавези инвеститора и не урачунава се у цену..

А. СТАЛНА САОБРАЋАЈНА СИГНАЛИЗАЦИЈА

Р.бр	Ознака знака	Класа фолије	Димензије	Количина	Јед. цена	Укупно
1	II-2	II класа	Ø600	1	2385.00	
2	III-6	II класа	600x600	1	4189.00	
3	III-9	II класа	600x600	2	4189.00	
4	стуб 3.4м		3400	2	2380.00	
5	стуб 3.7м		3700	1	2590.00	

укупно

Б. РАДОВИ НА ПОСТАВЉАЊУ СТАЛНЕ СИГНАЛИЗАЦИЈЕ И ОПРЕМЕ

11	постављање стубова са материјалом	3	1000.00	
12	постављање знакова на стубове	4	300.00	
13	обел.уздужних линија (b=0,12 m) - m ²	2	445.00	
14	обел.пешачких прелаза m ²	17	445.00	

укупно

укупна вредност пројекта

ПРЕДМЕР И ПРЕДРАЧУН СИГНАЛИЗАЦИЈЕ

Варијанта бр.2-након изградње планиране улице поред пруге

НАПОМЕНА:

У свакој позицији где је то потребно, а није другачије наглашено, подразумева се набавка, израда, транспорт, испорука и монтажа материјала и опреме са свим осталим неопходним радњама који су наведени у предмеру радова и техничком извештају који је саставни део конкурсне документације, како би израда позиције била комплетна.

У свакој позицији где је наведен транспорт материјала подразумева се следеће:

Нема података о депонији од локалне самоуправе

У свакој позицији где је наведен транспорт материјала подразумева се даљина транспорта од градилишта до депоније коју обезбеђује сам понуђач-извођач. Ценом обухватити комплетан утовар, транспорт истовар, потребно планирање и трошкове депоније.

Сви радови морају бити изведени од стране стручних овлашћених лица, а у потпуности према прописима и важећим стандардима за ову врсту радова. Сав употребљени материјал мора бити првокласног квалитета.

Ако је у некој од позиција наведен назив произвођача опреме или материјала подразумева се и опрема или материјал другог произвођача, истих или бољих карактеристика од предмером наведених.

Извођач је дужан да радове изврши у свему према приложеном техничком извештају, техничким условима, предмеру и цртежима, да пре почетка радова добро проучи добијену документацију и да на време упозори на евентуална одступања од постојећих прописа.

Извођач се такође не ослобађа обавезе извођења појединих радова, који су предвиђени предмером, а евентуално нису напоменути у техничком опису или било ком другом прилогу овог пројекта, а што је обавезан да уради по важећим прописима за извођење радова за ову врсту објекта.

Не обрачунава се и не плаћа посебно обезбеђење и организација градилишта укључујући смештај и исхрану радника, формирање покретне радионице, депоније, и остало. Саобраћајно обезбеђење градилишта сигнализацијом у току извођења радова је у обавези инвеститора и не урачунава се у цену..

А. СТАЛНА САОБРАЋАЈНА СИГНАЛИЗАЦИЈА

Р.бр	Ознака знака	Класа фолије	Димензије	Количина	Јед. цена	Укупно
1	II-2	II класа	Ø600	1	4197.00	
2	II-4	I класа	Ø400	1	1590.00	
3	III-2.1	I класа	1000x350	2	2232.00	
4	стуб 3.0м		3000	2	2100.00	
5	стуб 3.4м		3400	2	2380.00	

укупно

А1.РАДОВИ НА ПОСТАВЉАЊУ СТАЛНЕ СИГНАЛИЗАЦИЈЕ И ОПРЕМЕ

6	постављање стубова са материјалом	4	1000.00	
7	постављање знакова на стубове	4	300.00	
8	обел.уздужних линија (b=0,12 m) - m²	5	445.00	
9	обел.пешачких прелаза m²	17	445.00	

укупно

укупна вредност пројекта

REKAPITULACIJA

1. Desni trotoar Vizantijskog bulevara
2. Fruškogorska - fekalna kanalizacija
3. Fruškogorska - kolovoz
4. Fruškogorska - signalizacija 1
Fruškogorska - signalizacija 2

UKUPNO bez PDV:

PDV:

Ukupno sa PDV:

Технички извештај

Пројектним задатком је предвиђена изградња канализационе мреже за атмосферске и употребљене воде у ул. Фрушкогорској. Канализацију треба пројектовати у складу са локацијском дозволом Уп.бр. 353-895/2014-06 од 26.11.2014.г. Ниш, на катастарској парцели 238/1 К.О. Ниш, - Пантелеј, а у складу са ПГР ПОДРУЧЈА ГО ПАНТЕЛЕЈ – прва фаза (службени лист града Ниша број 102/2012).

Постојећа канализациона мрежа у ул. Фрушкогорској је урађена као привремени прикључак на канализацију у ул. Борској и то на иницијативу самих мештана без пројектне документације и није урађена у складу са ГУП-ом, а такође није изграђена у складу са прописима за изградњу канализационе мреже. Новопроектвану канализацију градити од цеви унутрашњег пречника ID 300mm, а према ситуацији (пр.Ц-2-1), (пр.Ц-2-2) и подужном профилу (пр. Ц-3-1) и (пр. Ц-3-2). Канализацију за употребљене воде у ул. Фрушкогорској градити у дужини од 212 m. Цеви за канализацију за употребљене воде су димензионисане према хидрауличком прорачуну за употребљене воде (прилог Б-3-1).Канализацију за атмосферске воде у ул. Фрушкогорској градити у дужини од 201m. Цеви за канализацију за атмосферске воде су димензионисане према хидрауличком прорачуну за атмосферске воде (прилог Б-3-2).**Напомена:**

Канализационе мреже у Ул. Фрушкогорској су пројектоване у складу са планском документацијом ПГР подручја ГО Пантелеј I фаза и обе су оријентисане на планиране канализације, односно тренутно немају услов за прикључење. Да би пројектоване канализације употребљене воде и атмосферске воде представљале функционалне целине неопходна је изградња низводних колектора планираних планском документацијом - приоритетно изградња канализације за употребљене и атмосферске воде поред пруге до Ул. Борске. Основни услов развоја канализационе мреже, како за употребљене тако и за атмосферске воде, на подручју, је изградња Виничких колектора.

При изградњи канализације уграђивати канализационе цеви са муфом, спојницом или са интегрисаном спојницом од РЕНД или РР (коруговане или двоструко коруговане цеви), дужине $L = 6,0$ m са заптивним гумама за спојеве, класе SN8 по ISO9969 унутрашњег пречника (ID) 300mm

Пре почетка радова проверити коте терена и нивелете и извршити трасирање, односно обележавање места ревизионих шахта, а потом почети са ископом рова канализационе мреже. Ископ рова ширине 0.8m вршити машински а где то није могуће ручно. Прилико ископа ров треба разупрти и осигурати према приложеном детаљу датом у пројекту. Сав вишак ископаног материјала транспортовати на депонију удаљену до 5km од градилиштана место које одреди надзорни орган. Дубина рова је 10cm већа од дубине дна цеви због постављања постелице од песка. Постављање цеви колектора: На припремљену постелицу од песка (дебљине $d_1=0.1m$) поставља се ПЕХД цев око које се наизменично са једне и друге стране, врши попуњавање и сабијање песка све до $d_2=10cm$ изнад темена цеви. На овако постављене цеви, вршити геодетско снимање постављене мреже затим испитати цевовод на вододрживост у присуству надзорног органа и представника инвеститора и о резултатима испитивања направити записник а након тога ров затрпати песком дебљине 10cm, а затим затрпати шљунком у слојевима од $d=30cm$ уз добро набијање. ПЕХД цеви спајати са шахтама помоћу еластичних спојница у циљу водонепропусности спојева. Ревизионе шахте монтирати тачно на местима која су назначена у ситуацији и према детаљима датим у пројекту. Шахте радити од готових армирано-бетонских прстенова пречника 1m, а висине 0.5m, 0.9m (кос део) и 1m. Спојеве готових бетонских елемената са спољне стране залити цементним малтером. Доње делове шахти изградити од водонепропусног бетона уз обавезно обрађивање кинета. На шахтама уградити шахт поклопце NL носивости 400 kN. При извођењу свих врста радова предвиђених овим пројектом придржавати се општих техничких услова и елабората о мерама заштите. Извођач је дужан да по завршеној изградњи канализационе мреже уради пројект изведеног стања и достави га инвеститору.

Вредност свих предвиђених радова за изградњу канализације за употребљену воду у ул. Фрушкогорској по предмеру и предрачуну без пдв износи 1.690.991,45 дин, а са ПДВ од 20% износи: 2.029.189,74 дин и служи само за оријентацију коштања. Вредност свих предвиђених радова за изградњу канализације за атмосферску воду у ул. Фрушкогорској по предмеру и предрачуну без пдв износи 1.230.733,68 дин, а са ПДВ од 20% износи: 1.476.880,42 дин и служи само за оријентацију коштања.

Саставио:

Бобан Ивковић, дипл.инг.грађ.
број лиценце: 313Ф83308

РЕПУБЛИКА СРБИЈА
 РЕПУБЛИЧКИ ГЕОДЕТСКИ ЗАВОД
 Служба за катастар непокретности
 Број: 953-1/2014-1896
 Датум: 07.11.2014

Катастарска општина *Ниш - Топлице*
 Број листа непокретности *2871*

КОПИЈА ПЛАНА

Размера 1 : *1000*

Катастарска парцела број *238/1*

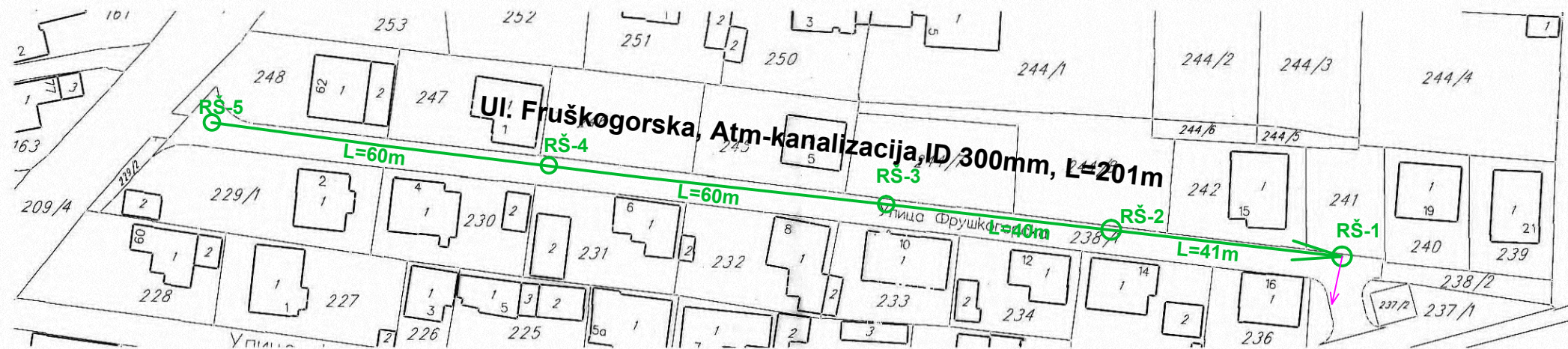

Kanalizacija za atmosferske vode
Planirana kanal. za atmosferske vode

Копија плана је верна радном оригиналу катастарског плана.

Копирао *В. Милетић*

У *Ниш* *10.11.2014* године

Директор
[Signature]

JKP za vodovod i kanalizaciju "Naissus" - NIŠ		ŠIFRA	Ugovor br.	ŠIFRA
Saradnici:	Potpis	Investitor:		
Odgovorni projektant: Boban Ivkovic, dipl. ing. gradj. lic. broj 313F83308		Naziv projekta i mesto gradnje:		
Obradio, sračunao i crtao: Boban Ivkovic, dipl. ing. gradj.		GLAVNI PROJEKT za izgradnju atmosferske kanalizacije i kanalizacije za upotrebijene vode u ulici Fruškogorskoj		
		Crtež:	Razmera:	
		SITUACIJA kanalizacione mreže za atmosferske vode	R = 1 : 1000	

РЕПУБЛИКА СРБИЈА
 РЕПУБЛИЧКИ ГЕОДЕТСКИ ЗАВОД
 Служба за катастар непокретности
 Број: 953-11.2014-1896
 Датум: 07.11.2014.

Катастарска општина *Ниш - Ташкине*
 Број листа непокретности 2871

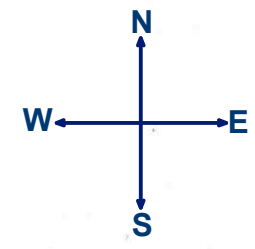

КОПИЈА ПЛАНА

Размера 1 : 1:1000
 Катастарска парцела број 238/1

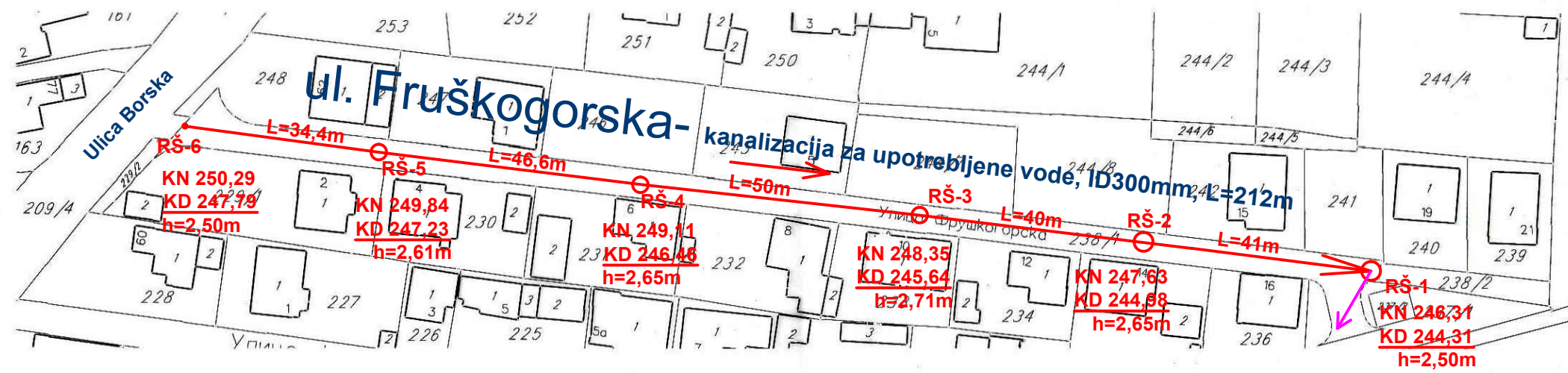

— Kanalizaciona linija za upotrebljene vode
 — Planirana kanalizaciona linija za upotrebljene vode

Копија плана је верна радном оригиналу катастарског плана.

Копирао *В. Миленић*

у *Нишу* 10. 11. 2014. године

[Stamp]
 Директор
[Signature]
 64/72

JKP za vodovod i kanalizaciju "Naissus" - NIŠ		ŠIFRA	Ugovor br.	ŠIFRA
Saradnici:		Investitor:		
Odgovorni projektant: Boban Ivkovic, dipl. ing. gradj. lic. broj 313FB3308		Naziv projekta i mesto gradnje:		
Obradio, sračunao i crtao: Boban Ivkovic, dipl. ing. gradj.		GLAVNI PROJEKT za izgradnju atmosferske kanalizacije i kanalizacije za upotrebljene vode u ulici Fruškogorskoj		
Tehnička kontrola: Vesna Pantić, dipl. ing. grad. lic. br. 314C59805		Crtež: SITUACIJA kanalizacione mreže za upotrebljene vode		Razmera: R = 1 : 1000

Ul. Fruškogorskoj

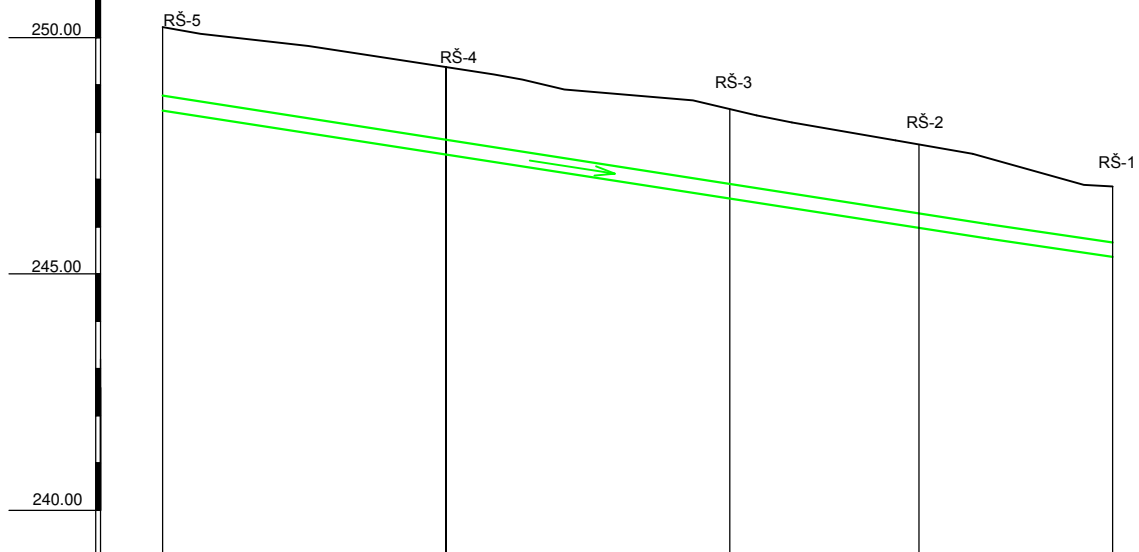

PAD U ‰ DUZINA (m)	J=15,42 ‰ L=201m				
VRSTA I PROFIL CEVI	ID 300mm				
KOTA TERENA	250,23	249,98	248,49	247,74	246,85
KOTA DNA CEVI	248,46	247,53	246,61	245,99	245,36
DUBINA ŠAHTE	1,77	1,85	1,88	1,75	1,49
RASTOJANJE ŠAHTI	60	60	40	41	
STACIONAŽA	0+201	0+141	0+081	0+041	0+000

**Novoprojektovana ATM. kanalizacija
u ul. Fruškogorskoj**

JKP za vodovod i kanalizaciju "Naissus" - NIŠ		ŠIFRA	Ugovor br.	ŠIFRA
Saradnici:	Potpis	Investitor:		
Odgovorni projektant: Boban Ivković, dipl. ing. građ. Iz. broj: 313P/83/98		Naziv projekta i mesto gradnje:		
Obradio, računao i crtao: Boban Ivković, dipl. ing. građ.		GLAVNI PROJEKT za izgradnju atmosferske kanalizacije i kanalizacije za upotrebljene vode u ulici Fruškogorskoj		
		Crtež:		Razmera:
Tehnička kontrola: Vesna Pančić, inž. inženj. ILO, 314C/598/05		PODUŽNI PROFIL kanalizacione mreže za atmosferske vode		R = 1 : $\frac{100}{1000}$

Ul. Fruškogorska

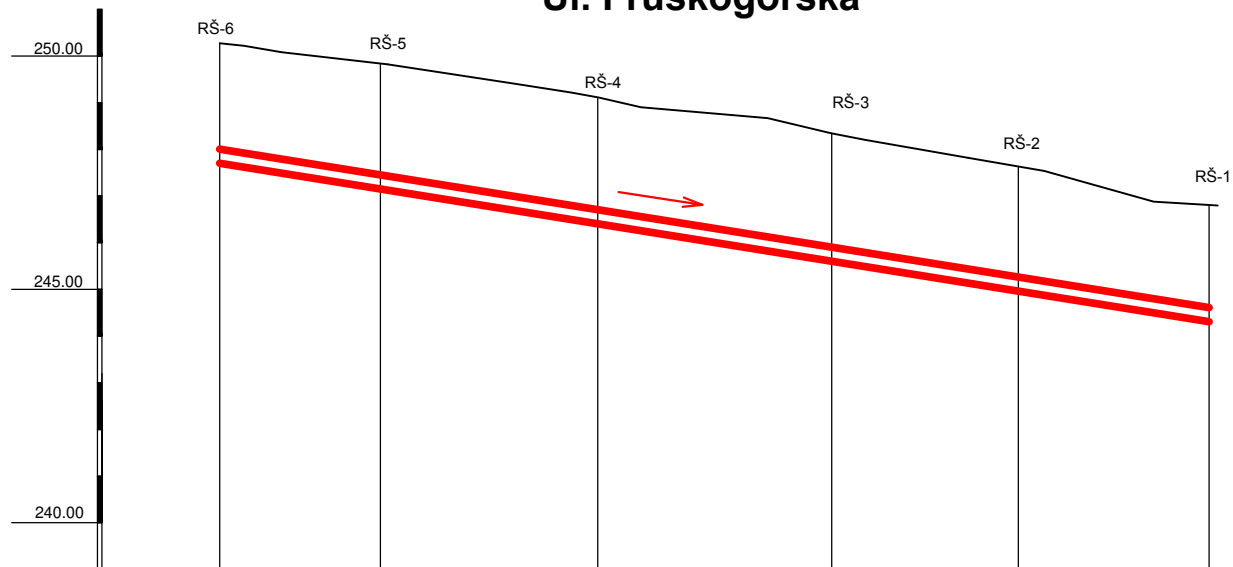

— Novoprojektovana kanalizacija za upotrebijene vode u ul. Fruškogorskoj

PAD U ‰	DUZINA (m)					
	$J=16,42\text{‰}$ $L=212\text{m}$					
VRSTA I PROFIL CEVI	ID 300mm					
KOTA NIVELETE						
KOTA DNA CEVI						
DUBINA ŠAHTE						
RASTOJANJE ŠAHTI						
STACIONA ŽA						

JKP za vodovod i kanalizaciju "Naissus" - NIŠ			ŠIFRA	Ugovor br.	ŠIFRA
Saradnici:	Datum:	Potpis:	Investitor:		
Odgovorni projektant: Boban Ivković, dipl. ing. građ. in. br. 319F83309			Naziv projekta i mesto gradnje: GLAVNI PROJEKT za izgradnju atmosferske kanalizacije i kanalizacije za upotrebijene vode u ulici Fruškogorskoj		
Obradio, sračunao i crtao: Boban Ivković, dipl. ing. građ.					
Tehnička kontrola: Vesna Pamučić, in. br. 314C58805			Crtež: PODUŽNI PROFIL kanalizacione mreže za upotrebijene vode		Razmera: $R = 1 : \frac{100}{1000}$

POPRECNI PRESEK

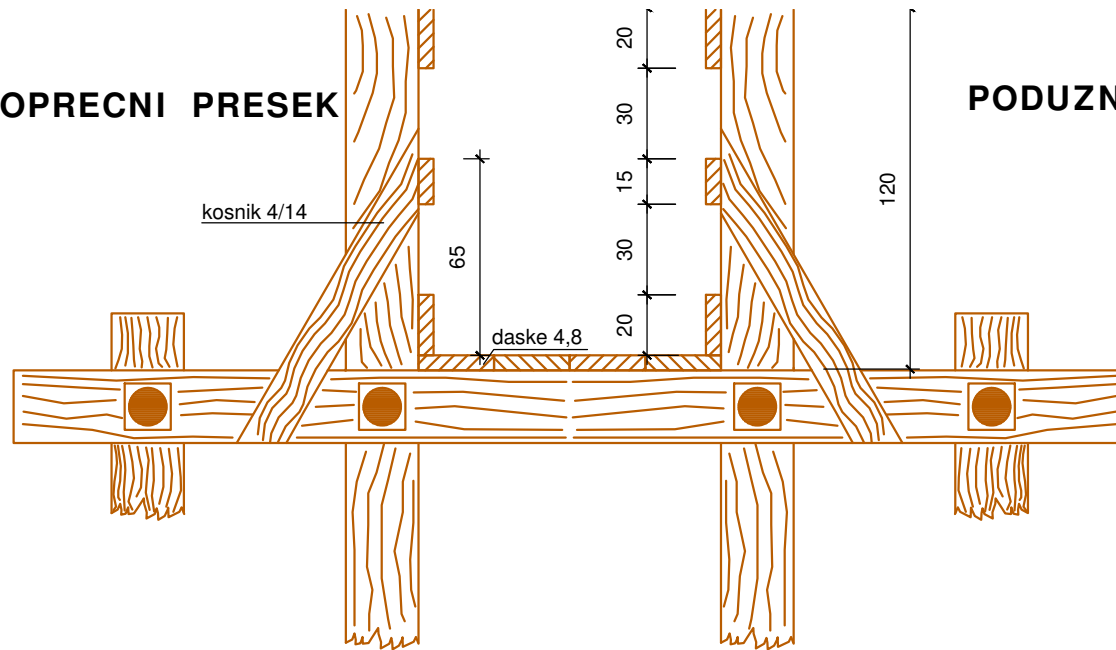

PODUZNI IZGLED

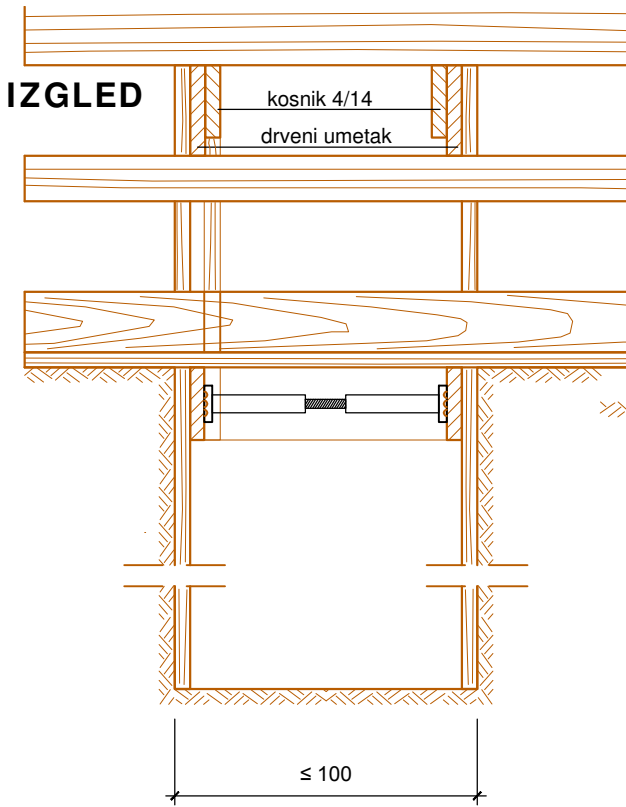

OSNOVA

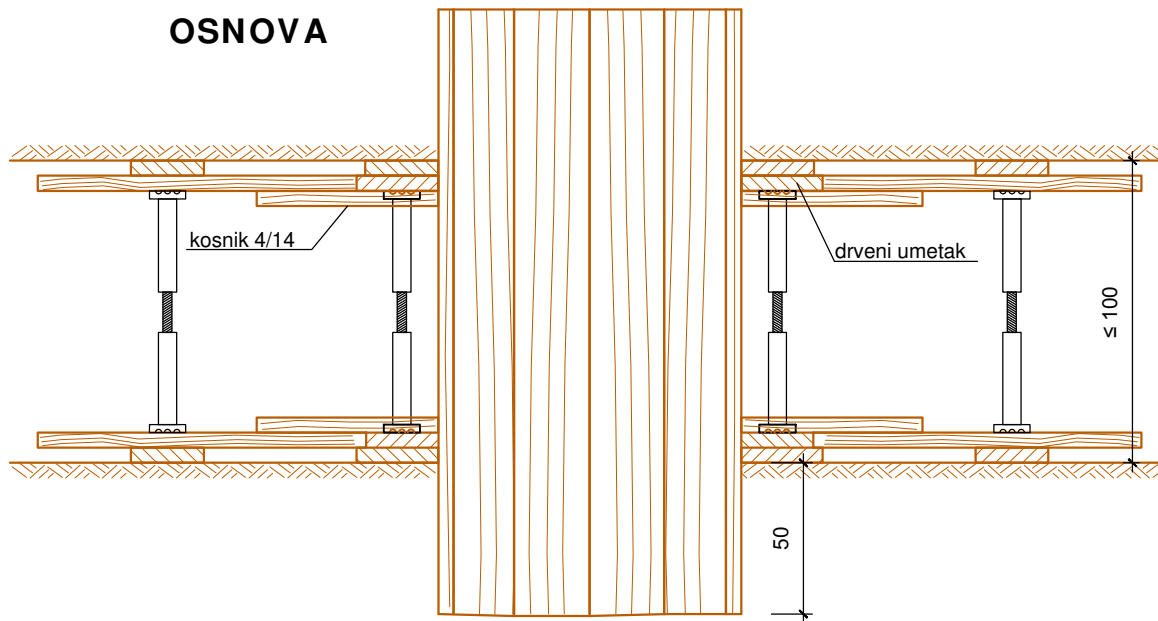

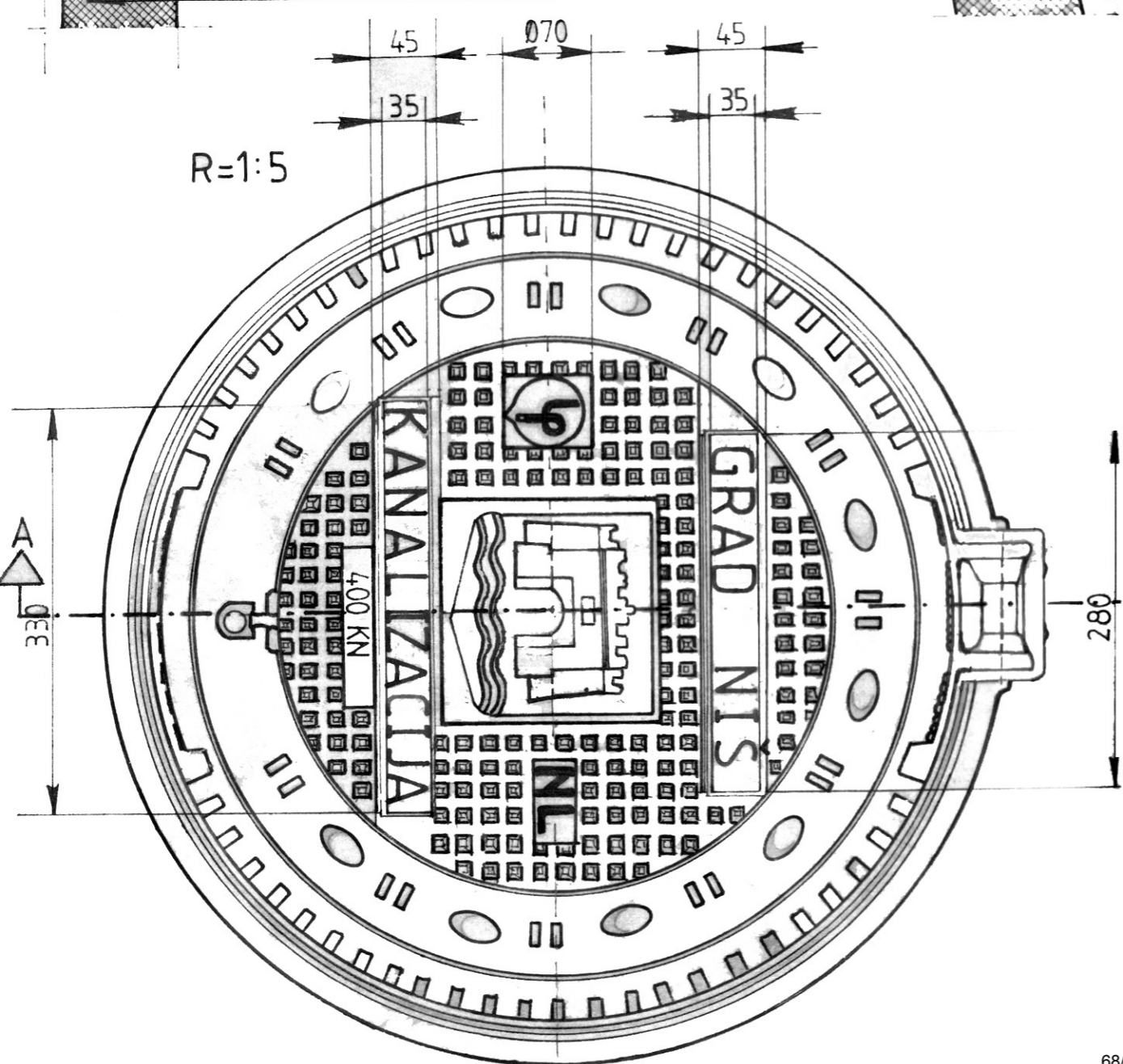
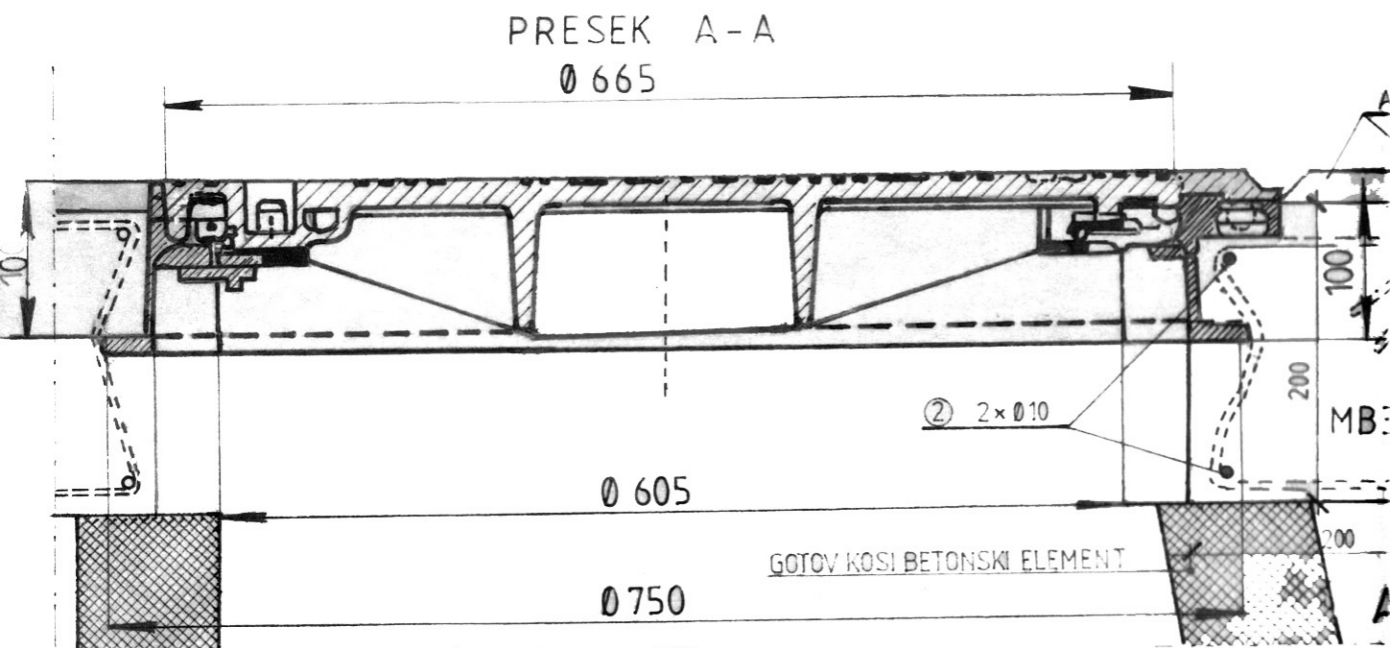

OSNOVA ŠAHTNOG POKLOPCA

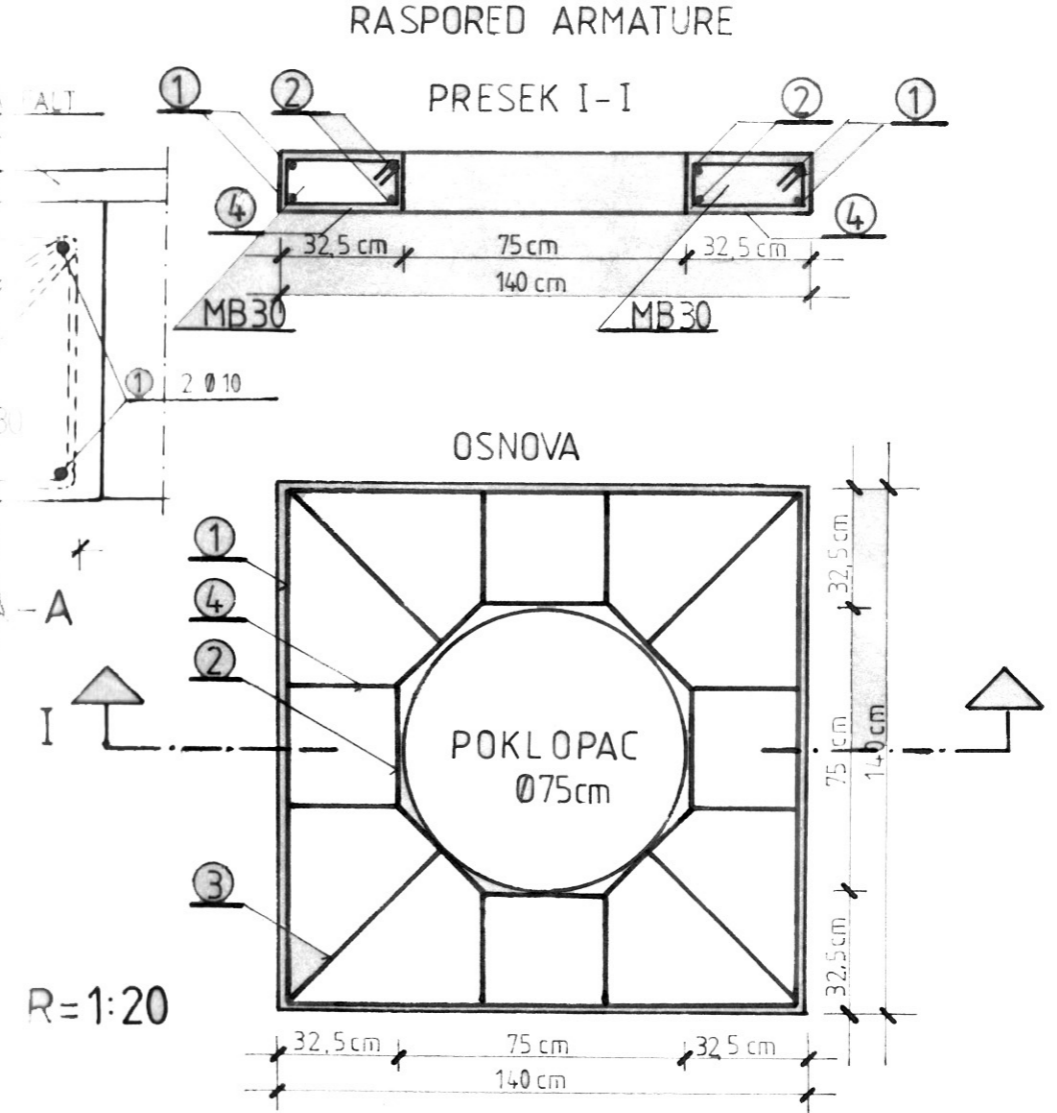

SPECIFIKACIJA ARMATURE

oznaka	OBLIK GVOŽĐA	Ø mm	n kom	lg m'	Σ lg m'	g kg/m'	G kg
①		10	2	5,64	11,28	0,617	7,00
②		10	2	3,40	6,80	0,617	4,20
③		6	4	1,98	8,00	0,222	2,00
④		6	8	1,08	8,64	0,222	2,00

GA 240/360

Σ = 15,20 kg

UGRADNJA ŠAHT POKLOPCA
OD NL NOSIVOSTI 400 KN
U KANALIZACIJI GRADA NIŠA

OPLATA ROVA DUBINE DO 3 m

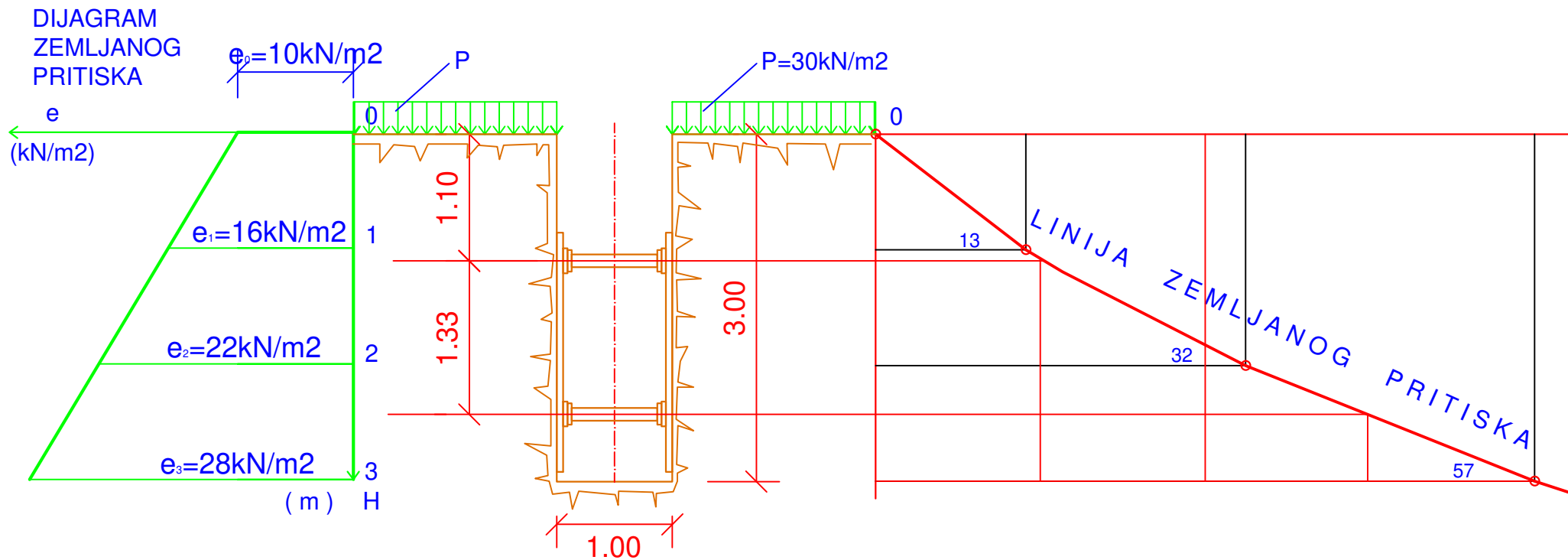

Detalj razupiranja rova širine rova do 1m'
u zemljištu III kategorije
R=1:50

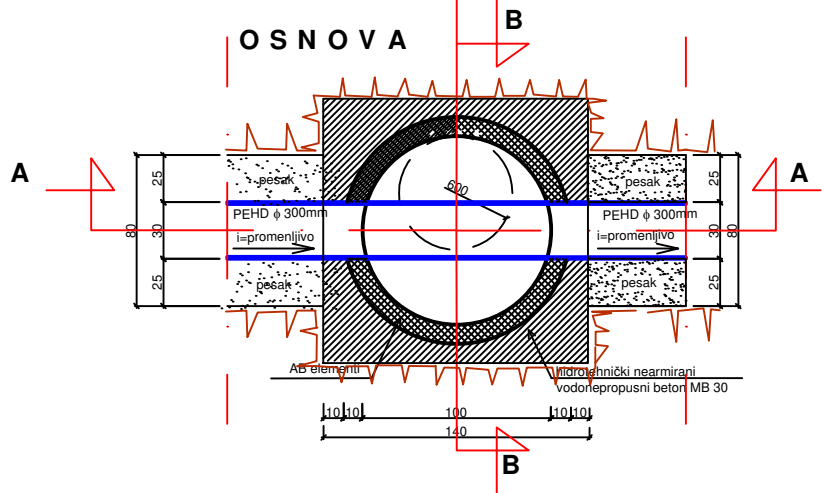
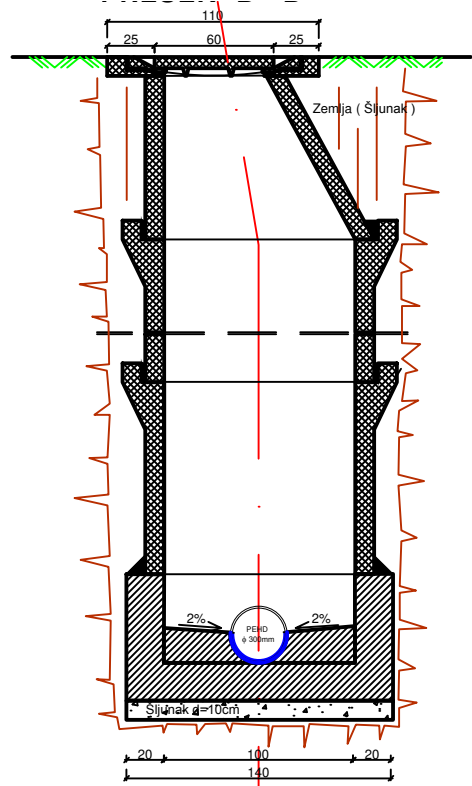
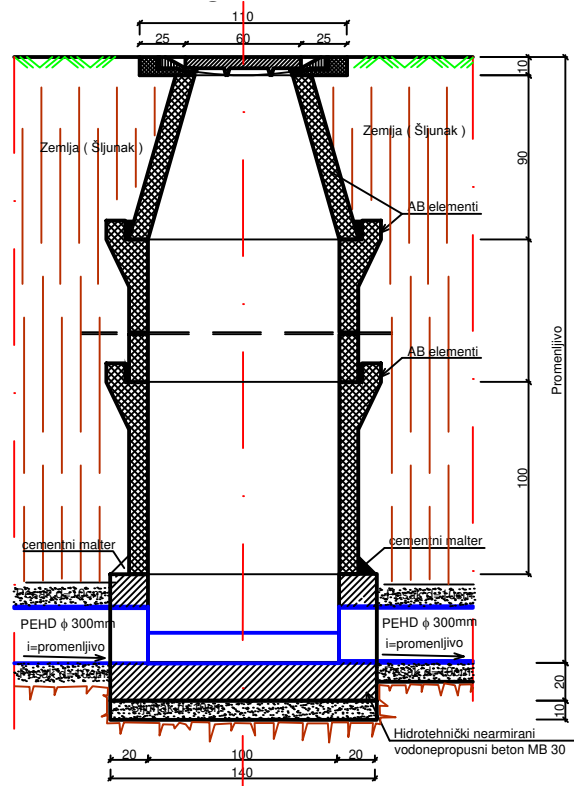

Tipška protočna šahta
za PEHD Ø 300mm

Odgovorni projektant:
Boban Ivković, dipl. ing. gradj.
licenca br. 313F83308

RASPORED ARMATURE

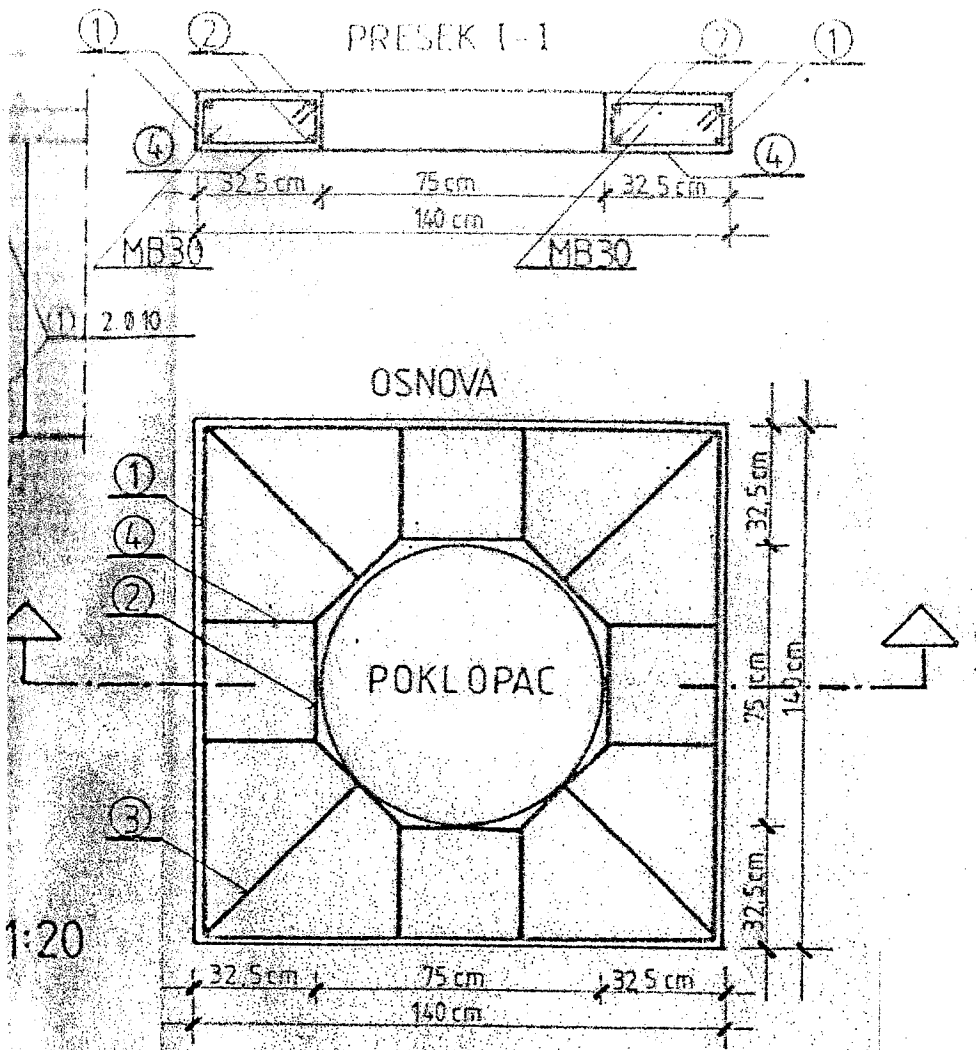

SPECIFIKACIJA ARMATURE

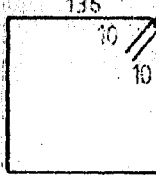
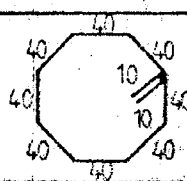
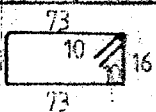
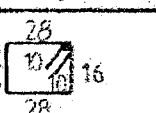
oznaka	DEBLIK GVOŽĐA	Ø mm	n kom	lg m	Σ lg m	g kg/m	G kg
①	 136	10	2	5.64	11.28	0.617	7.00
②	 40	10	2	3.40	6.80	0.617	4.20
③	 73	6	4	1.98	8.00	0.222	2.00
④	 28	6	8	1.08	8.64	0.222	2.00

GA 240/360

Σ :: 15,20 kg

ДЕТАЉИ ПОТПОРНИХ ЗИДОВА R=1:10

