



МИНИСТАРСТВО ПРИВРЕДЕ
Београд, Ул. Кнеза Милоша бр. 20

КОНКУРСНА ДОКУМЕНТАЦИЈА

ЗА ОТВОРЕНИ ПОСТУПАК

ЈАВНЕ НАБАВКЕ БРОЈ 88/2017

**Санација коловоза локалног пута Коловрат-Селјашница (деоница
Коловрат-Жунић-прва фаза), општина Пријепоље**

август, 2017. године

1 ОПШТИ ПОДАЦИ О ЈАВНОЈ НАБАВЦИ

1.1 ПОДАЦИ О НАРУЧИОЦУ

Наручилац је Република Србија – Министарство привреде, Београд, Ул. Кнеза Милоша бр. 20, ПИБ 108213421, матични број 17862154, рачун број 840-1620-21 (у даљем тексту: Наручилац).

Интернет адреса Наручиоца: www.privreda.gov.rs

1.2 ВРСТА ПОСТУПКА ЈАВНЕ НАБАВКЕ

Јавна набавка број 88/2017 спроводи се у отвореном поступку, у складу са Законом о јавним набавкама („Службени гласник РС”, бр. 124/12, 14/15 и 68/15) и подзаконским актима којима се уређују јавне набавке (у даљем тексту: ЗЈН).

1.3 ПРЕДМЕТ ЈАВНЕ НАБАВКЕ

Предмет јавне набавке број 88/2017 је санација коловоза локалног пута Коловрат-Сељашница (деоница Коловрат-Жунић-прва фаза), општина Пријепоље.

Шифра ОРН: 45233140 - Радови на путевима

1.4 ЦИЉ ПОСТУПКА

Поступак јавне набавке број 88/2017 спроводи се ради закључења уговора о јавној набавци.

1.5 КОНТАКТ

Лице за контакт: Снежана Костић

Имејл и број факса: snezana.kostic@privreda.gov.rs, 011/333-4157

2 УСЛОВИ ЗА УЧЕШЋЕ У ПОСТУПКУ ЈАВНЕ НАБАВКЕ ИЗ ЧЛ. 75. И 76. ЗЈН И УПУТСТВО КАКО СЕ ДОКАЗУЈЕ ИСПУЊЕНОСТ ТИХ УСЛОВА

ОБАВЕЗНИ УСЛОВИ

У поступку јавне набавке број 88/2017 понуђач мора да докаже да испуњава обавезне услове за учешће, дефинисане чланом 75. ЗЈН, а испуњеност обавезних услова за учешће у поступку јавне набавке, доказује на начин дефинисан у следећој табели и то:

Р.бр	ОБАВЕЗНИ УСЛОВИ
1.	Да је регистрован код надлежног органа, односно уписан у одговарајући регистар (члан 75. став 1 тачка 1) ЗЈН)
Доказ	Извод из регистра Агенције за привредне регистре, односно извод из регистра надлежног Привредног суда
2.	Да он и његов законски заступник није осуђиван за неко од кривичних дела као члан организоване криминалне групе, да није осуђиван за кривична дела против привреде, кривична дела против животне средине, кривично дело примања или давања мита, кривично дело преваре (члан 75. став 1. тачка 2) ЗЈН)
Доказ	<p><u>Правна лица</u> достављају:</p> <ol style="list-style-type: none"> 1) Извод из казнене евиденције, односно уверење основног суда на чијем подручју се налази седиште домаћег правног лица, односно седиште представништва или огранка страног правног лица, којим се потврђује да правно лице није осуђивано за кривична дела против привреде, кривична дела против животне средине, кривично дело примања или давања мита, кривично дело преваре. Напомена: Уколико уверење Основног суда не обухвата податке из казнене евиденције за кривична дела која су у надлежности редовног кривичног одељења Вишег суда, потребно је поред уверења Основног суда доставити И УВЕРЕЊЕ ВИШЕГ СУДА на чијем подручју је седиште домаћег правног лица, односно седиште представништва или огранка страног правног лица, којом се потврђује да правно лице није осуђивано за кривична дела против привреде и кривично дело примања мита; 2) Извод из казнене евиденције Посебног одељења за организовани криминал Вишег суда у Београду, којим се потврђује да правно лице није осуђивано за неко од кривичних дела организованог криминала; 3) Извод из казнене евиденције, односно уверење надлежне полицијске управе МУП-а, којим се потврђује да законски заступник понуђача није осуђиван за кривична дела против привреде, кривична дела против животне средине, кривично дело примања или давања мита, кривично дело преваре и неко од кривичних дела организованог криминала (захтев се може поднети према месту рођења или према месту пребивалишта законског заступника). Уколико понуђач има више законских заступника дужан је да достави доказ за сваког од њих. <p><u>Предузетници и физичка лица</u> достављају:</p> <ol style="list-style-type: none"> 1) Извод из казнене евиденције, односно уверење надлежне полицијске управе МУП-а, којим се потврђује да није осуђиван за неко од кривичних дела као члан организоване криминалне групе, да није осуђиван за кривична дела против привреде, кривична дела против животне средине, кривично дело примања или давања мита, кривично дело преваре (захтев се може поднети према месту рођења или према месту пребивалишта). <p>Напомена: Овај доказ не може бити старији од два месеца пре отварања понуда</p>

3.	Да је измирио доспеле порезе, доприносе и друге јавне дажбине у складу са прописима Републике Србије или стране државе када има седиште на њеној територији (члан 75. став 1. тачка 4) ЗЈН
Доказ	Уверење Пореске управе Министарства финансија да је измирио доспеле порезе и доприносе и уверење надлежне управе локалне самоуправе да је измирио обавезе по основу изворних локалних јавних прихода или потврду Агенције за приватизацију да се понуђач налази у поступку приватизације. Напомена 1: Уколико понуђач има регистроване огранке или издвојена места чија се седишта разликују од седишта друштва, потребно је доставити потврду месно надлежног пореског органа локалне самоуправе да је понуђач измирио доспеле обавезе јавних прихода за огранак или издвојено место Напомена 2: Овај доказ не може бити старији од два месеца пре отварања понуда
Понуђачи који су регистровани у Регистру понуђача који води Агенција за привредне регистре не достављају доказе о испуњености услова из члана 75. ст. 1. тач. 1) до 4) ЗЈН, сходно чл. 78. ЗЈН. Понуђачи који су регистровани у Регистру понуђача могу доставити Решење о упису у регистар понуђача АПР.	
4.	Понуђач је дужан да при састављању понуде изричито наведе да је поштовао обавезе које произлазе из важећих прописа о заштити на раду, запошљавању и условима рада, заштити животне средине, као и да нема забрану обављања делатности која је на снази у време подношења понуде (члан 75. став 2. ЗЈН).
Доказ	Потписан о оверен Образац Изјаве понуђача о поштовању важећих прописа о заштити на раду, запошљавању и условима рада, заштити животне средине и да нема забрану обављања делатности. Изјава мора да буде потписана од стране овлашћеног лица понуђача и оверена печатом. <u>Уколико понуду подноси група понуђача</u> , сваки члан групе мора посебно потписати и печатом оверити наведену Изјаву

ДОДАТНИ УСЛОВИ

У поступку јавне набавке број 88/2017 понуђач мора да докаже да испуњава додатне услове за учешће, дефинисане овом конкурсном документацијом, а испуњеност додатних услова понуђач доказује на начин дефинисан у наредној табели и то:

Р.бр.	ДОДАТНИ УСЛОВИ
1.	Да располаже неопходним финансијским капацитетом односно да је у претходне 3 обрачунске године (2014, 2015. и 2016) остварио пословни приход у минималном износу од 70.000.000,00 динара
Доказ	Извештај о бонитету за јавне набавке (образац БОН-ЈН) који издаје Агенција за привредне регистре, који мора да садржи: статусне податке понуђача, сажети биланс стања и биланс успеха за претходне три обрачунске године

	(2014, 2015. и 2016). Уколико у образцу БОН-ЈН нису доступни подаци за 2016. годину, а приказани износ пословног прихода у 2015. и 2014. години не задовољава износ захтеван у конкурсној документацији, понуђач је у обавези да достави биланс стања и биланс успеха за 2016. годину		
2.	Да располаже неопходним пословним капацитетом односно да је у претходних 5 обрачунских година (2012-2016) извео радове на изградњи и/или реконструкцији и/или санацији саобраћајница у износу од минимум 105.000.000,00 динара без ПДВ, од чега је извео најмање један посао у минималном износу од 35.000.000,00 динара без ПДВ		
Доказ	<p>Потврда, уговор и окончана ситуација (прва и последња страна окончане ситуације са рекапитулацијом радова) за све реализоване уговоре у укупном износу од минимум 105.000.000,00 динара без ПДВ и за најмање један посао у минималном износу од 35.000.000,00 динара без ПДВ</p> <p>Уколико је уговор анексиран, неопходно је доставити све анексе тог уговора уколико се њима мења првобитно уговорена цена.</p> <p>Потврде наручиоца не морају бити на Обрасцу из конкурсне документације.</p> <p>Потврде наручилаца о реализацији закључених уговора треба да садрже:</p> <ul style="list-style-type: none"> - назив и адреса наручиоца - назив и адреса понуђача - предмет уговора - вредност изведених радова - број и датум уговора - контакт особа наручиоца и телефон - потпис овлашћеног лица и печат наручиоца 		
3.	<p>Да понуђач има у радном односу на неодређено или одређено време или ангажоване по основу уговора ван радног односа одговорне извођаче радова са личним лиценцама и то:</p> <table border="1" style="width: 100%; border-collapse: collapse;"> <tr> <td style="width: 70%; text-align: center;">410 или 412 или 415 или 418 или 712 или 812</td> <td style="width: 30%; text-align: center;">1 извршилац</td> </tr> </table>	410 или 412 или 415 или 418 или 712 или 812	1 извршилац
410 или 412 или 415 или 418 или 712 или 812	1 извршилац		
Доказ	<p>Копија личне лиценце издате од Инжењерске коморе Србије, потврда о важењу лиценце и доказ о радном статусу (за носиоца лиценце који је запослен код понуђача: фотокопија МА или другог одговарајућег обрасца, односно за носиоца лиценце који није запослен код понуђача: фотокопија уговора ван радног односа)</p> <p>Ако у уговору ван радног односа није наведено да ће носилац лиценце бити ангажован за реализацију радова који су предмет ове јавне набавке потребно је приложити Анекс уговора којим се то дефинише.</p> <p>Наручилац ће прихватити следеће уговоре ван радног односа:</p> <ol style="list-style-type: none"> 1. Уговор о привременим и повременим пословима; 2. Уговор о делу (ради обављања послова који су ван делатности послодавца); 3. Уговор о допунском раду. 		

4.	Да располаже довољним техничким капацитетом односно да располаже следећом техничком опремом:	
	мини багер или комбинована радна машина	комада 2
	камион кипер	комада 5
	финишер	комада 1
	багер	комада 1
	грејдер	комада 1
	булдозер	комада 1
	миксер	комада 1
	асфалтна база	комада 1
	ваљак	комада 2
Доказ	<p>1) пописна листа са датумом 31.12.2016. године, потписана од стране овлашћеног лица понуђача и оверена печатом понуђача или аналитичка картица основних средстава потписана од стране овлашћеног лица понуђача и оверена печатом понуђача;</p> <p>2) рачун и отпремница за средства набављена од 1.1.2017. године;</p> <p>3) уговор о закупу, који у прилогу мора имати пописну листу закуподавца или рачун и отпремницу уколико је средство набављено од стране закуподавца након 1.1.2017. године;</p> <p>4) уговор о лизингу</p> <p>На наведеним доказима потребно је видно означити тражену техничку опрему.</p>	
5.	Да достави средства обезбеђења и то:	
Доказ	Банкарска гаранција за озбиљност понуде – оригинал , у износу од 2% од укупне вредности понуде без ПДВ	
6.	Да, случају заједничке понуде достави:	
Доказ	споразум којим се понуђачи из групе међусобно и према наручиоцу обавезују на извршење јавне набавке	

Уколико понуду подноси група понуђача, сваки понуђач из групе понуђача мора да испуни обавезне услове из члана 75. став 1. тач. 1) до 4) ЗЈН, а додатне услове испуњавају заједно.

Уколико понуђач подноси понуду са подизвођачем, у складу са чланом 80. ЗЈН, подизвођач мора да испуњава обавезне услове из члана 75. став 1. тач. 1) до 4) ЗЈН.

У случају да наступа са подизвођачима, понуђач је дужан да за подизвођаче достави доказе о испуњености обавезних услова из члана 75. став 1. тач 1) до 4) ЗЈН.

Понуђач који је регистрован у Регистру понуђача који води Агенција за привредне регистре не доставља доказе о испуњености услова из члана 75. став 1. тач. 1) до 4) ЗЈН, сходно члану 78. ЗЈН.

Понуђач који је регистровани у регистру који води Агенција за привредне регистре не мора да достави доказ из члана 75. став 1. тачка 1) Извод из регистра Агенције за

привредне регистре, који је јавно доступан на интернет страници Агенције за привредне регистре.

Уколико је доказ о испуњености услова електронски документ, понуђач доставља копију електронског документа у писаном облику, у складу са законом којим се уређује електронски документ.

Ако се у држави у којој понуђач има седиште не издају тражени докази, понуђач може, уместо доказа, приложити своју писану изјаву, дату под кривичном и материјалном одговорношћу оверену пред судским или управним органом, јавним бележником или другим надлежним органом те државе.

Ако понуђач има седиште у другој држави, наручилац може да провери да ли су документи којима понуђач доказује испуњеност тражених услова издати од стране надлежних органа те државе.

Докази о испуњености услова могу се доставити у неовереним копијама, а Наручилац може пре доношења одлуке о додели уговора, захтевати од понуђача, чија је понуда на основу извештаја комисије за јавну набавку оцењена као најповољнија, да достави на увид оригинал или оверену копију свих или појединих доказа. Изабрани понуђач ће, у року од најмање пет дана од дана пријема писаног позива Наручиоца, доставити на увид тражени оригинал или оверену копију доказа о испуњености услова из чл. 75. и 76. ЗЈН. Ако понуђач у остављеном року не достави на увид оригинал или оверену копију тражених доказа, Наручилац ће његову понуду одбити као неприхватљиву.

Наручилац задржава право провере достављених доказа од стране понуђача. Уколико се том приликом установи да копија траженог доказа не одговара у потпуности оригиналу тог доказа, понуда ће се одбити као неприхватљива.

Наручилац неће одбити понуду као неприхватљиву, уколико не садржи доказ одређен конкурсном документацијом, ако понуђач наведе у понуди интернет страницу на којој су подаци који су тражени у оквиру услова јавно доступни.

Понуда мора да садржи све доказе тражене Конкурсном документацијом као и попуњене, потписане и оверене обрасце из Конкурсне документације.

Обрасце који су у конкретном случају неприменљиви, понуђач није у обавези да потпише, овери и достави.

На сваком обрасцу Конкурсне документације је наведено ко је дужан да образац овери печатом и потпише и то:

- Уколико понуду подноси понуђач који наступа самостално, сваки образац мора бити оверен и потписан од стране овлашћеног лица понуђача;

- Уколико понуду подноси понуђач који наступа са подизвођачем, обрасци који се односе на подизвођаче могу бити оверени и потписани од стране овлашћеног лица понуђача или од стране овлашћеног лица подизвођача.

- Уколико понуду подноси група понуђача, обрасци који се односе на члана групе могу бити оверени и потписани од стране овлашћеног лица носиоца посла или овлашћеног лица члана групе понуђача.

Понуђач је дужан да без одлагања писмено обавести Наручиоца о било којој промени у вези са испуњеношћу услова из поступка јавне набавке, која наступи до доношења одлуке, односно закључења уговора, односно током важења уговора о јавној набавци и да је документује на прописани начин.

3 КРИТЕРИЈУМ ЗА ДОДЕЛУ УГОВОРА

Критеријум за доделу уговора је **најнижа понуђена цена**.

У ситуацији када постоје две или више понуда са истом понуђеном ценом избор најповољније понуде ће се извршити на тај начин што ће бити изабрана понуда понуђача који је понудио краћи рок извођења радова.

У ситуацији када два или више понуђача који су понудили исту цену и исти рок извођења радова, избор најповољније понуде ће се извршити на тај начин што ће бити изабрана понуда понуђача који је тражио мањи износ аванса.

4 УПУТСТВО ПОНУЂАЧИМА КАКО ДА САЧИНЕ ПОНУДУ

4.1 ПОДАЦИ О ЈЕЗИКУ НА КОМЕ ПОНУДА МОРА БИТИ САСТАВЉЕНА

Понуда и докази који се подnose уз понуду морају бити састављени на српском језику. Поступак се води на српском језику.

4.2 НАЧИН ПОДНОШЕЊА ПОНУДЕ

Понуде се припремају у складу са позивом за подношење понуда објављеним на Порталу јавних набавки, интернет сајту Наручиоца, Порталу службених гласила Републике Србије и база прописа и у складу са Конкурсном документацијом. Конкурсна документација се преузима преко Портала јавних набавки и интернет сајта Наручиоца www.privreda.gov.rs.

Понуде се подnose у затвореној коверти са назнаком - Понуда за ЈАВНУ НАБАВКУ БРОЈ: 88/2017– Санација коловоза локалног пута Коловрат-Селашница (деоница Коловрат-Жунић-прва фаза), општина Пријепоље (НЕ ОТВАРАТИ).

Понуђач је дужан да на полеђини коверте или кутије наведе назив и адресу понуђача, телефон и контакт особу.

У случају да понуду подноси група понуђача, на коверти је потребно назначити да се ради о групи понуђача и навести називе и адресу свих учесника у заједничкој понуди.

Понуде се достављају путем поште или лично сваког радног дана 07.30-15.30 часова, на адресу Наручиоца – Министарство привреде, Београд, Кнеза Милоша бр.20.

Крајњи рок за достављање понуда је **28. септембар 2017. године** до 9.00 часова.

Понуда која стигне после рока наведеног у претходном ставу сматраће се неблагоприятном. Неблаговремена понуда неће се отворати и по окончању поступка отварања ће бити враћена понуђачу, са назнаком да је понуда поднета неблагоприятно.

Јавно отварање понуда ће се обавити **28. септембра 2017. године** у 11.00 часова у просторијама Наручиоца - Министарство привреде, Сектор за инвестиције у инфраструктурне пројекте, Београд, Влајковићева бр. 10, уз присуство овлашћених представника понуђача.

Представник понуђача је дужан да, пре почетка отварања понуда, Комисији за јавну набавку достави пуномоћје за учешће у поступку отварања понуда.

Пуномоћје се доставља у писаној форми и мора бити заведено код понуђача, оверено печатом и потписано од стране овлашћеног лица понуђача.

4.3 ПОДАЦИ О ОБАВЕЗНОЈ САДРЖИНИ ПОНУДЕ

Обавезну садржину понуде чине докази тражени Конкурсном документацијом као и попуњени, потписани и оверени обрасци из Конкурсне документације.

4.4 ПОНУДА СА ВАРИЈАНТАМА

Понуда са варијантама није дозвољена.

4.5 НАЧИН ИЗМЕНЕ, ДОПУНЕ И ОПОЗИВА ПОНУДЕ

У року за подношење понуде понуђач може да измени, допуни или опозове понуду на начин који је одређен за подношење понуде.

Понуђач је дужан да јасно назначи који део понуде мења односно која документа накнадно доставља.

Измену, допуну или опозив понуде треба доставити на адресу Наручиоца – Министарство привреде, Београд, Кнеза Милоша бр.20, са назнаком:

Измена понуде за јавну набавку 88/2017– Санација коловоза локалног пута Коловрат-Селашница (деоница Коловрат-Жунић-прва фаза), општина Пријепоље- НЕ ОТВАРАТИ или

Допуна понуде за јавну набавку 88/2017– Санација коловоза локалног пута Коловрат-Селашница (деоница Коловрат-Жунић-прва фаза), општина Пријепоље - НЕ ОТВАРАТИ или

Опозив понуде за јавну набавку 88/2017– Санација коловоза локалног пута Коловрат-Селашница (деоница Коловрат-Жунић-прва фаза), општина Пријепоље -НЕ ОТВАРАТИ или

Измена и допуна понуде за јавну набавку 88/2017– Санација коловоза локалног пута Коловрат-Селашница (деоница Коловрат-Жунић-прва фаза), општина Пријепоље -НЕ ОТВАРАТИ.

На полеђини коверте или на кутији навести назив и адресу понуђача. У случају да понуду подноси група понуђача, на коверти је потребно назначити да се ради о групи понуђача и навести називе и адресу свих учесника у заједничкој понуди.

По истеку рока за подношење понуда понуђач не може да повуче нити да мења своју понуду.

Промена првобитно понуђене цене није дозвољена у форми одобравања попушта на понуђену цену већ искључиво у форми измене понуде за јавну набавку 88/2017.

Уколико се измена понуде односи на понуђену цену, цена мора бити изражена у динарском износу, а не у процентима. Измењену цену доставити на обрасцу понуде уз приложени предмер и предрачун радова који је усклађен са изменом понуде.

4.6 САМОСТАЛНО ПОДНОШЕЊЕ ПОНУДЕ

Понуду може поднети понуђач који наступа самостално.

Понуђач је дужан да испуни обавезне и додатне услове, у свему на начин дефинисан у тачки 2. Услови за учешће у поступку јавне набавке из чл. 75. и 76. ЗЈН и упутство како се доказује испуњеност тих услова.

Понуђач који је самостално поднео понуду, не може истовремено да учествује у заједничкој понуди или као подизвођач, нити исто лице може учествовати у више заједничких понуда.

4.7 ПОНУДА СА ПОДИЗВОЂАЧЕМ

Уколико понуђач подноси понуду са подизвођачем дужан је да у Обрасцу понуде наведе да понуду подноси са подизвођачем, проценат укупне вредности набавке који ће поверити подизвођачу, а који не може бити већи од 50%, као и део предмета набавке који ће извршити преко подизвођача.

Подизвођач не може допунити доказе о испуњености додатних услова за понуђача.

Подизвођач је дужан да испуни обавезне услове, у свему на начин дефинисан у тачки 2. Услови за учешће у поступку јавне набавке из чл. 75. и 76. ЗЈН и упутство како се доказује испуњеност тих услова.

Понуђач у Обрасцу понуде наводи назив и седиште подизвођача, уколико ће делимично извршење набавке поверити подизвођачу.

Понуђач у потпуности одговара Наручиоцу и Инвеститору за извршење обавеза из поступка јавне набавке, односно извршење уговорних обавеза, без обзира на број подизвођача.

Понуђач је дужан да Наручиоцу, на његов захтев, омогући приступ код подизвођача, ради утврђивања испуњености тражених услова.

4.8 ЗАЈЕДНИЧКА ПОНУДА

Понуду може поднети група понуђача као заједничку понуду.

Сваки понуђач из групе понуђача је дужан да испуни обавезне услове, у свему на начин дефинисан у тачки 2. Услови за учешће у поступку јавне набавке из чл. 75. и 76. ЗЈН и упутство како се доказује испуњеност тих услова док додатне услове испуњавају и доказују заједно, на начин дефинисан истом тачком Конкурсне документације.

Саставни део заједничке понуде је **споразум** којим се понуђачи из групе међусобно и према Наручиоцу обавезују на извршење јавне набавке, а који **обавезно садржи**:

- 1) податке о члану групе који ће бити носилац посла, односно који ће поднети понуду и који ће заступати групу понуђача пред Наручиоцем;
- 2) опис послова сваког од понуђача из групе понуђача у извршењу уговора.

Понуђачи који поднесу заједничку понуду одговарају неограничено солидарно према Наручиоцу и Инвеститору.

Задруга може поднети понуду самостално, у своје име, а за рачун задругара или заједничку понуду у име задругара.

Ако задруга подноси понуду у своје име за обавезе из поступка јавне набавке и уговора о јавној набавци одговара задруга и задругари у складу са ЗЈН.

Ако задруга подноси заједничку понуду у име задругара за обавезе из поступка јавне набавке и уговора о јавној набавци неограничено солидарно одговарају задругари.

4.9 НАЧИН И УСЛОВИ ПЛАЋАЊА, ГАРАНТНИ РОК, КАО И ДРУГЕ ОКОЛНОСТИ ОД КОЈИХ ЗАВИСИ ПРИХВАТЉИВОСТ ПОНУДЕ

Захтеви у погледу начина, рока и услова плаћања

Рок плаћања је до 45 дана од дана пријема оверене авансне, привремене односно окончане ситуације, уз важеће банкарске гаранције и полису осигурања.

Понуђачу је дозвољено да захтева аванс до 25% вредности понуде без ПДВ.

Захтеви у погледу гарантног рока

Минимални гарантни рок за изведене радове износи две године рачунајући од дана примопредаје радова. За уграђене материјале важи гарантни рок у складу са условима произвођача, који тече од дана извршене примопредаје радова Инвеститору.

Захтев у погледу рока извођења радова

Рок за извођење радова максимално 45 календарских дана.

Захтев у погледу рока важења понуде

Рок важења понуде је 90 дана од дана отварања понуда.

У случају истека рока важења понуде, Наручилац ће у писаном облику тражити од понуђача продужење важења понуде. Понуђач који прихвати захтев за продужење рока важења понуде не може мењати понуду.

4.10 ВАЛУТА И НАЧИН НА КОЈИ МОРА ДА БУДЕ НАВЕДЕНА И ИЗРАЖЕНА ЦЕНА У ПОНУДИ

Цена мора бити исказана у динарима, са и без пореза на додатну вредност, са урачунатим свим трошковима које понуђач има у реализацији јавне набавке, с тим да ће се за оцену понуде узимати у обзир цена без пореза на додатну вредност.

Цена је фиксна и не може се мењати.

Ако је у понуди исказана неубичајено ниска цена, Наручилац ће поступити у складу са чланом 92. ЗЈН.

Цену је потребно изразити нумерички и текстуално, при чему текстуално изражена цена има предност у случају несагласности.

4.11 ПОДАЦИ О ВРСТИ, САДРЖИНИ, НАЧИНУ ПОДНОШЕЊА, ВИСИНИ И РОКОВИМА ОБЕЗБЕЂЕЊА ИСПУЊЕЊА ОБАВЕЗА ПОНУЂАЧА

Понуђач је у обавези да уз понуду достави

Банкарску гаранцију за озбиљност понуде – оригинал, у износу од 2 % од укупне вредности понуде без ПДВ са роком важења 90 дана од дана јавног отварања понуда, која мора бити неопозива, без права на приговор, безусловна и платива на први позив – оригинал - у корист Министарства привреде, Београд, Кнеза Милоша бр. 20, ПИБ 108213421, матични број 17862154, број рачуна: 840-1620-21.

Наручилац има право да банкарску гаранцију за озбиљност понуде активира у следећим случајевима:

а) ако понуђач чија је понуда изабрана као најповољнија одбије да закључи уговор о јавној набавци

б) ако изабрани понуђач у року од 15 дана од дана закључења уговора, Наручиоцу не достави банкарску гаранцију за повраћај аванса и банкарску гаранцију за добро извршење посла;

в) ако изабрани понуђач у року од 15 дана од дана закључења уговора, Наручиоцу не достави полису осигурања за објекат у изградњи и полису осигурања од одговорности за штету причињену трећим лицима и стварима трећих лица.

4.12 ЗАШТИТА ПОВЕРЉИВОСТИ ПОДАТАКА КОЈЕ НАРУЧИЛАЦ СТАВЉА ПОНУЂАЧИМА НА РАСПОЛАГАЊЕ, УКЉУЧУЈУЋИ И ЊИХОВЕ ПОДИЗВОЂАЧЕ

Наручилац је дужан да:

- 1) чува као поверљиве све податке о понуђачима садржане у понуди које је као такве, у складу са ЗЈН, понуђач означио у понуди;
- 2) одбије давање информације која би значила повреду поверљивости података добијених у понуди;
- 3) чува као пословну тајну имена, заинтересованих лица, понуђача, као и податке о поднетим понудама, до отварања понуда.

Неће се сматрати поверљивим докази о испуњености обавезних услова, цена и други подаци из понуде који су од значаја за примену елемената критеријума и рангирање понуде.

4.13 ДОДАТНЕ ИНФОРМАЦИЈЕ ИЛИ ПОЈАШЊЕЊА У ВЕЗИ СА ПРИПРЕМАЊЕМ ПОНУДА,

Заинтересовано лице може, у писаном облику (путем поште на адресу Наручиоца, електронске поште на имејл snezana.kostic@privreda.gov.rs или факсом на број 011-333-4157) тражити од Наручиоца додатне информације или појашњења у вези са припремањем понуде, при чему може да укаже Наручиоцу и на евентуално уочене недостатке и неправилности у Конкурсној документацији, најкасније пет дана пре истека рока за подношење понуде. Особа за контакт је Снежана Костић, сваког радног дана 07.30 – 15.30 часова.

Тражење додатних информација или појашњења телефоном није дозвољено.

Додатне информације или појашњења упућују се са напоменом „Захтев за додатним информацијама или појашњењима конкурсне документације, ЈН број 88/2017-Санација коловоза локалног пута Коловрат-Сељашница (деоница Коловрат-Жунић-прва фаза), општина Пријепоље” .

Наручилац ће у року од три дана од дана пријема захтева, објавити одговор на Порталу јавних набавки и на својој интернет страници.

4.14 ОБИЛАЗАК ЛОКАЦИЈЕ

Понуђач је дужан да се увери у све услове градње, техничку документацију, као и да стекне комплетан увид у све информације које су неопходне за припрему понуде, на локацији на којој ће се радови и изводити.

Обилазак локације и увид у документацију биће организован у договору са особом задуженом за обилазак локације, а то је **Изет Чоловић, телефон 064/856-0412, у периоду од 8.00 до 15.00 часова.**

Као доказ да је обишао локацију, понуђач у оквиру своје понуде доставља потписан и оверен Образац из конкурсне документације – Изјава о посети локације, који не мора бити оверен од стране лица задуженог за обилазак локације.

4.15 ИЗМЕНЕ И ДОПУНЕ КОНКУРСНЕ ДОКУМЕНТАЦИЈЕ

Ако у року предвиђеном за подношење понуде измени или допуни Конкурсну документацију, Наручилац ће измене и допуне Конкурсне документације објавити на Порталу јавних набавки и интернет адреси Наручиоца www.privreda.gov.rs

Ако Наручилац измени или допуни Конкурсну документацију осам или мање дана пре истека рока за подношење понуда, дужан је да продужи рок за подношење понуда и објави обавештење о продужењу рока за подношење понуда.

Понуде се припремају у складу са Конкурсном документацијом и изменама и допунама Конкурсне документације.

Измене и допуне Конкурсне документације важиће само уколико су учињене у писаној форми. Усмене изјаве или изјаве дате на било који други начин од стране Наручиоца, неће ни у ком погледу обавезивати Наручиоца.

4.16 КОМУНИКАЦИЈА

Комуникација у поступку јавне набавке одвија се писаним путем, односно путем поште, електронске поште или факсом, као и објављивањем од стране Наручиоца на Порталу јавних набавки и интернет адреси Наручиоца www.privreda.gov.rs

Ако је документ из поступка јавне набавке достављен од стране Наручиоца или понуђача путем електронске поште или факсом, страна која је извршила достављање дужна је да од друге стране захтева да на исти начин потврди пријем тог документа, што је друга страна дужна и да учини када је то неопходно као доказ да је извршено достављање.

4.17 ДОДАТНА ОБЈАШЊЕЊА, КОНТРОЛА И ДОПУШТЕНЕ ИСПРАВКЕ

Наручилац може да захтева од понуђача додатна објашњења која ће му помоћи при прегледу, вредновању и упоређивању понуда, а може да врши и контролу (увид) код понуђача, односно његових подизвођача.

Наручилац може, уз сагласност понуђача, да изврши исправке рачунских грешака уочених приликом разматрања понуде по окончаном поступку отварања понуда, узимајући као релевантну цену по јединици мере.

Проверу рачунске тачности понуда и грешке, уколико их буде, Наручилац ће исправљати на следећи начин:

Уколико није тачан производ јединичне цене и количине, јединична цена ће се сматрати тачном.

Уколико цена за неку позицију није дата сматраће се да је вредност радова на тој позицији укључена у вредност других радова.

Уколико понуђач начини грешку у попуњавању, потребно је да исту избели и правилно попуни, а место начињене грешке парафира и овери печатом.

Ако се понуђач не сагласи са исправком рачунских грешака, Наручилац ће његову понуду одбити као неприхватљиву.

4.18 НЕУОБИЧАЈЕНО НИСКА ЦЕНА

Наручилац може да одбије понуду због неуобичајено ниске цене.

Неуобичајено ниска цена у смислу ЗЈН је понуђена цена која значајно одступа у односу на тржишно упоредиву цену и изазива сумњу у могућност извршења јавне набавке у складу са понуђеним условима.

Ако Наручилац оцени да понуда садржи неуобичајено ниску цену, захтеваће од понуђача детаљно образложење свих њених саставних делова које сматра меродавним, а нарочито наводе у погледу економике начина градње, производње или изабраних техничких решења, у погледу изузетно повољних услова који понуђачу стоје на располагању за извршење уговора или у погледу оригиналности производа, услуга или радова које понуђач нуди.

4.19 НЕГАТИВНЕ РЕФЕРЕНЦЕ

Наручилац може одбити понуду уколико поседује доказ да је понуђач у претходне три године пре објављивања позива за подношење понуда у поступку јавне набавке:

- 1) поступао супротно забрани из чл. 23. и 25. ЗЈН;
- 2) учинио повреду конкуренције;
- 3) доставио неистините податке у понуди или без оправданих разлога одбио да закључи уговор о јавној набавци, након што му је уговор додељен;
- 4) одбио да достави доказе и средства обезбеђења на шта се у понуди обавезао.

Наручилац може одбити понуду уколико поседује доказ који потврђује да понуђач није испуњавао своје обавезе по раније закљученим уговорима о јавним набавкама који су се односили на исти предмет набавке, за период од претходне три године пре објављивања позива за подношење понуда.

Доказ може бити:

- 1) правоснажна судска одлука или коначна одлука другог надлежног органа;
- 2) исправа о реализованом средству обезбеђења испуњења обавеза у поступку јавне набавке или испуњења уговорних обавеза;
- 3) исправа о наплаћеној уговорној казни;
- 4) рекламације потрошача, односно корисника, ако нису отклоњене у уговореном року;
- 5) извештај надзорног органа о изведеним радовима који нису у складу са пројектом, односно уговором;
- 6) изјава о раскиду уговора због неиспуњења битних елемената уговора дата на начин и под условима предвиђеним законом којим се уређују облигациони односи;
- 7) доказ о ангажовању на извршењу уговора о јавној набавци лица која нису означена у понуди као подизвођачи, односно чланови групе понуђача;

8) други одговарајући доказ примерен предмету јавне набавке, који се односи на испуњење обавеза у ранијим поступцима јавне набавке или по раније закљученим уговорима о јавним набавкама.

Наручилац може одбити понуду ако поседује доказ - правоснажну судску одлуку или коначну одлуку другог надлежног органа који се односи на поступак који је спровео или уговор који је закључио и други наручилац ако је предмет јавне набавке истоврстан.

4.20 ПОШТОВАЊЕ ОБАВЕЗА КОЈЕ ПРОИЗЛАЗЕ ИЗ ВАЖЕЋИХ ПРОПИСА

Понуђач је дужан да поштује све обавезе које произлазе из важећих прописа о заштити на раду, запошљавању и условима рада, заштити животне средине-

Понуђач не сме имати забрану обављања делатности која је на снази у време подношења понуде.

4.21 КОРИШЋЕЊЕ ПАТЕНТА И ОДГОВОРНОСТ ЗА ПОВРЕДУ ЗАШТИЋЕНИХ ПРАВА ИНТЕЛЕКТУАЛНЕ СВОЈИНЕ ТРЕЋИХ ЛИЦА

Накнаду за коришћење патената, као и одговорност за повреду заштићених права интелектуалне својине трећих лица сноси понуђач.

4.22 НАЧИН И РОК ЗА ПОДНОШЕЊЕ ЗАХТЕВА ЗА ЗАШТИТУ ПРАВА ПОНУЂАЧА

Поступак заштите права понуђача регулисан је одредбама чл. 138. - 166. ЗЈН.

Захтев за заштиту права може да поднесе понуђач, односно заинтересовано лице, које има интерес за доделу уговора у поступку јавне набавке и који је претрпео или би могао да претрпи штету због поступања Наручиоца противно одредбама ЗЈН.

Захтев за заштиту права подноси се Наручиоцу, а копија се истовремено доставља Републичкој комисији.

Наручиоцу се захтев за заштиту права предаје непосредно или електронском поштом на имејл snezana.kostic@privreda.gov.rs, факсом на број 011/333-4157 или препорученом пошиљком са повратницом на адресу Наручиоца.

Захтев за заштиту права се може поднети у току целог поступка јавне набавке, против сваке радње Наручиоца, осим уколико ЗЈН није другачије одређено.

О поднетом захтеву за заштиту права Наручилац ће обавестити све учеснике у поступку јавне набавке, односно објавити обавештење о поднетом захтеву на Порталу јавних набавки, најкасније у року од два дана од дана пријема захтева.

Уколико се захтевом за заштиту права оспорава врста поступка, садржина позива за подношење понуда или Конкурсне документације, захтев ће се сматрати благовременим уколико је примљен од стране Наручиоца најкасније седам дана пре истека рока за подношење понуда, без обзира на начин достављања и уколико је подносилац захтева у складу са чланом 63. став 2. ЗЈН указао Наручиоцу на евентуалне недостатке и неправилности, а Наручилац исте није отклонио.

Захтев за заштиту права којим се оспоравају радње које Наручилац предузме пре истека рока за подношење понуда, а након истека рока из претходног става, сматраће се благовременим уколико је поднет најкасније до истека рока за подношење понуда.

После доношења одлуке о додели уговора и одлуке о обустави поступка, рок за подношење захтева за заштиту права је десет дана од дана објављивања одлуке на Порталу јавних набавки.

Захтевом за заштиту права не могу се оспоравати радње Наручиоца предузете у поступку јавне набавке ако су подносиоцу захтева били или могли бити познати разлози за његово подношење пре истека рока за подношење захтева, а подносилац захтева га није поднео пре истека тог рока.

Ако је у истом поступку јавне набавке поново поднет захтев за заштиту права од стране истог подносиоца захтева, у том захтеву се не могу оспоравати радње Наручиоца за које је подносилац захтева знао или могао знати приликом подношења претходног захтева.

Захтев за заштиту права не задржава даље активности наручиоца у поступку јавне набавке у складу са одредбама члана 150. ЗЈН.

Наручилац ће објавити обавештење о поднетом захтеву за заштиту права на Порталу јавних набавки и на својој интернет страници најкасније у року од два дана од дана пријема захтева за заштиту права.

4.23 САДРЖИНА ЗАХТЕВА ЗА ЗАШТИТУ ПРАВА

Захтев за заштиту права садржи:

- 1) назив и адресу подносиоца захтева и лице за контакт;
- 2) назив и адресу Наручиоца;
- 3) податке о јавној набавци која је предмет захтева, односно о одлуци Наручиоца;
- 4) повреде прописа којима се уређује поступак јавне набавке;
- 5) чињенице и доказе којима се повреде доказују;
- 6) потврду о уплати таксе из члана 156. ЗЈН;
- 7) потпис подносиоца.

Ако поднети захтев за заштиту права не садржи све обавезне елементе, Наручилац ће такав захтев одбацити закључком.

Наручилац закључак доставља подносиоцу захтева и Републичкој комисији у року од три дана од дана доношења.

Против закључка Наручиоца подносилац захтева може у року од три дана од дана пријема закључка поднети жалбу Републичкој комисији, док копију жалбе истовремено доставља Наручиоцу.

Валидан доказ о извршеној уплати таксе, у складу са Упутством о уплати таксе за подношење захтева за заштиту права Републичке комисије, објављеном на сајту Републичке комисије, у смислу члана 151. став 1. тачка б) ЗЈН, је :

Потврда о извршеној уплати таксе која мора да садржи следеће елементе:

- (1) да буде издата од стране банке и да садржи печат банке;
- (2) да представља доказ о извршеној уплати таксе, што значи да потврда мора да садржи податак да је налог за уплату таксе, односно налог за пренос средстава реализован, као и датум извршења налога;
- (3) износ таксе из члана 156. ЗЈН чија се уплата врши- 120.000,00 динара;
- (4) број рачуна: 840-30678845-06;
- (5) шифру плаћања: 153 или 253;
- (6) позив на број: подаци о броју или ознаци јавне набавке поводом које се подноси захтев за заштиту права;
- (7) сврха: ЗЗП; Министарство привреде; број или ознака јавне набавке поводом које се подноси захтев за заштиту права;
- (8) корисник: буџет Републике Србије;
- (9) назив уплатиоца, односно назив подносиоца захтева за заштиту права за којег је извршена уплата таксе;
- (10) потпис овлашћеног лица банке, **или**

Налог за уплату, први примерак, оверен потписом овлашћеног лица и печатом банке или поште, који садржи и све друге елементе из потврде о извршеној уплати таксе наведене под тачком 1 **или**

Потврда издата од стране Републике Србије, Министарства финансија, Управе за трезор, потписана и оверена печатом, која садржи све елементе из потврде о извршеној уплати таксе из тачке 1, осим оних наведених под (1) и (10), за подносиоце захтева за заштиту права који имају отворен рачун у оквиру припадајућег консолидованог рачуна трезора, а који се води у Управи за трезор (корисници буџетских средстава, корисници средстава организација за обавезно социјално осигурање и други корисници јавних средстава) **или**

Потврда издата од стране Народне банке Србије, која садржи све елементе из потврде о извршеној уплати таксе из тачке (1), за подносиоце захтева за заштиту права (банке и други субјекти) који имају отворен рачун код НБС.

Више информација о уплати таксе за подношење захтева за заштиту права може се добити на интернет страници Републичке комисије за заштиту права у поступцима јавних навакки <http://www.kjn.gov.rs/ci/uputstvo-o-uplati-republicke-administrativne-takse.html>

4.24 РОК ЗА ДОНОШЕЊЕ ОДЛУКЕ О ДОДЕЛИ УГОВОРА

Рок за доношење одлуке о додели уговора је 25 дана од дана отварања понуда.

4.25 РОК У КОЈЕМ ЋЕ УГОВОР БИТИ ЗАКЉУЧЕН

Наручилац ће уговор о јавној набавци доставити понуђачу коме је уговор додељен у року од осам дана од дана протеча рока за подношење захтева за заштиту права из члана 149. ЗЈН.

У случају да је поднета само једна понуда Наручилац може закључити уговор пре истека рока за подношење захтева за заштиту права, у складу са чланом 112. став 2. тачка 5) ЗЈН.

4.26 ОБУСТАВА ЈАВНЕ НАБАВКЕ

Наручилац ће обуставити поступак јавне набавке уколико нису испуњени услови за доделу уговора из члана 107. ЗЈН.

Наручилац може да обустави поступак јавне набавке из објективних и доказивих разлога који се нису могли предвидети у време покретања поступка и који онемогућавају да се започети поступак оконча, или услед којих је престала потреба Наручиоца за предметном набавком због чега се неће понављати у току исте буџетске године односно у наредних шест месеци.

4.27 УВИД У ДОКУМЕНТАЦИЈУ

Понуђач има право да изврши увид у документацију о спроведеном поступку јавне набавке после доношења одлуке о додели уговора, односно одлуке о обустави поступка о чему може поднети писмени захтев наручиоцу путем електронске поште, поште и факсом.

Наручилац ће лицу из претходног става, омогућити увид у документацију и копирање документације из поступка о трошку подносиоца захтева, у року од два дана од дана пријема писаног захтева, уз обавезу да заштити податке у складу са чл. 14. и 15. ЗЈН.

4.28 ТРОШКОВИ ПРИПРЕМАЊА ПОНУДЕ

Понуђач може да у оквиру понуде достави укупан износ и структуру трошкова припремања понуде. Трошкове припреме и подношења понуде сноси искључиво понуђач и не може тражити од Наручиоца накнаду трошкова.

Ако је поступак јавне набавке обустављен из разлога који су на страни Наручиоца, оба наручиоца су дужна да понуђачу надокнаде трошкове прибављања средства обезбеђења, под условом да је понуђач тражио накнаду тих трошкова у понуди.

4.29 УПУТСТВО О ИЗГЛЕДУ ТАБЛЕ СА ПОДАЦИМА О ПРОЈЕКТУ МИНИСТАРСТВА ПРИВРЕДЕ

Упутство о изгледу табле са подацима о пројекту Министарства привреде представља смернице извођачима за израду табли у складу са дефинисаном уговорном обавезом и за правилну употребу лога Министарства привреде, на основу члана 201.

тачка 16. Закона о планирању и изградњи и Правилника о изгледу, саджини и месту постављања градилишне табле.

ТЕХНИЧКЕ КАРАКТЕРИСТИКЕ:

1. Градилишна табла је правоугаоног облика димензија 200 x 300 x 20cm, израђена од челичних кутијастих профила и поцинкованог лима, а поставља се на челичним носачима одговарајуће носивости фундираним у бетон.
2. Позадина табле мора бити светлонаранцасте боје отпорна на атмосферске утицаје.

ПРИКАЗ ОБАВЕЗНОГ САДРЖАЈА:

1. **Лого Министарства привреде** позициониран је у горњем десном углу. Минималне димензије лога су 40 x 40cm.
2. **Лого Европске инвестиционе банке** позициониран је у горњем десном углу. Минималне димензије лога су 40 x 40cm.
3. На делу испод лога Министарства привреде, односно лога Европске инвестиционе банке „болдовано“ су истакнути следећи подаци:
 - а) Назив, намена и величина објекта и
 - б) Број катастарске парцеле
4. Модел објекта је позициониран у горњем левом углу
5. На доњем делу табле наведено је следеће:
 - а) Назив привредног друштва, односно правног лица или предузетника који је израдио пројектну документацију (адреса, телефон и сајт)
 - б) Име одговорног пројектанта
 - в) Назив извођача радова, име одговорног извођача радова и име лица које врши надзор
 - г) Број и датум решења којим је издата грађевинска дозвола и назив органа који је издао грађевинску дозволу, односно број решења којим се одобрава извођење радова (за које се не издаје грађевинска дозвола)
 - д) Датум почетка грађења
 - ђ) Рок завршетка изградње објекта
 - е) Назив Наручиоца
 - ж) Назив Инвеститора

4.30 СПИСАК ОБРАЗАЦА КОЈИ ЧИНЕ САСТАВНИ ДЕО КОНКУРСНЕ ДОКУМЕНТАЦИЈЕ (ПОНУДЕ)

	НАЗИВ ОБРАСЦА	БРОЈ ОБРАСЦА
1.	Образац понуде	ОБРАЗАЦ БР. 1
2.	Општи подаци о понуђачу	ОБРАЗАЦ БР. 2
3.	Општи подаци о члану групе понуђача	ОБРАЗАЦ БР. 3
4.	Изјава о посети локације	ОБРАЗАЦ БР. 4
5.	Изјава о одговорном извођачу	ОБРАЗАЦ БР. 5
6.	Списак изведених радова	ОБРАЗАЦ БР. 6
7.	Потврда о реализацији уговора	ОБРАЗАЦ БР. 7
8.	Изјава о расположивости техничке опреме	ОБРАЗАЦ БР. 8
9.	Модел уговора	ОБРАЗАЦ БР. 9
10.	Трошкови припреме понуде	ОБРАЗАЦ БР. 10
11.	Изјава о независној понуди	ОБРАЗАЦ БР. 11
12.	Изјава понуђача о поштовању важећих прописа о заштити на раду, запошљавању и условима рада, заштити животне средине, као и да нема забрану обављања делатности	ОБРАЗАЦ БР. 12
13.	Предмер и предрачун	ОБРАЗАЦ БР. 13

Образац 1.

ОБРАЗАЦ ПОНУДЕ

**Понуда број _____ од __. __. 2017. године
за јавну набавку 88/2017– Санација коловоза локалног пута Коловрат-
Сељашница (деоница Коловрат-Жунић-прва фаза), општина Пријепоље**

1) Општи подаци о понуђачу:

Скраћени назив: _____

Седиште и адреса: _____

Матични број: _____ ПИБ: _____

а) понуђач који наступа самостално б) понуђач – носилац посла в) понуђач из групе понуђача г) понуђач који наступа са подизвођачем д) подизвођач (заокружити)

Скраћени назив: _____

Седиште и адреса: _____

Матични број: _____ ПИБ: _____

а) понуђач који наступа самостално б) понуђач – носилац посла в) понуђач из групе понуђача г) понуђач који наступа са подизвођачем д) подизвођач (заокружити)

Скраћени назив: _____

Седиште и адреса: _____

Матични број: _____ ПИБ: _____

а) понуђач који наступа самостално б) понуђач – носилац посла в) понуђач из групе понуђача г) понуђач који наступа са подизвођачем д) подизвођач (заокружити)

НАПОМЕНА: Образац копирати у потребном броју примерака у случају већег броја понуђача из групе понуђача или подизвођача

2) Понуду број _____ од _____.2017. године подносимо

а) самостално б) заједничку понуду ц) са подизвођачем д) заједнички са подизвођачем

Укупна цена без ПДВ	
Укупна цена са ПДВ	
Рок завршетка радова износи _____ календарских дана од дана увођења у посао (максимално 45 календарских дана)	
Гарантни рок за све радове је _____ године, од дана примопредаје радова (не краћи од 2 године)	
Важење понуде износи 90 дана од дана отварања понуда	
Тражени аванс (највише до 25%)	а) аванс _____% б) без аванса

3) Подаци о подизвођачу:

Назив подизвођача	Позиција радова које изводи	Вредност радова без ПДВ	Процент укупне вредности набавке који ће извршити подизвођач:

Датум _____

Потпис овлашћеног лица

М.П.

Напомене: Образац понуде понуђач мора да попуни, овери печатом и потпише, чиме потврђује да су тачни подаци који су у обрасцу понуде наведени. Уколико понуђачи подносе заједничку понуду, група понуђача може да се определи да образац понуде потписују и печатом оверавају сви понуђачи из групе понуђача или група понуђача може да одреди једног понуђача из групе који ће попунити, потписати и печатом оверити образац понуде.

Образац 2.

ОПШТИ ПОДАЦИ О ПОНУЂАЧУ

Назив понуђача	
Седиште и адреса понуђача	
Одговорно лице – директор	
Особа за контакт	
Телефон	
Имејл	
Рачун и банка	
Матични број	
ПИБ	
Врста правног лица (микро, мало, средње, велико, ЈП или физичко лице)	

Датум _____

Потпис овлашћеног лица

М.П.

Образац попуњава понуђач који наступа самостално или понуђач-носилац посла.
Образац потписује и оверава овлашћено лице понуђача.

Образац 3.

ОПШТИ ПОДАЦИ О ЧЛАНУ ГРУПЕ ПОНУЂАЧА

Назив члана групе понуђача	
Седиште и адреса члана групе понуђача	
Одговорно лице члана групе - директор	
Особа за контакт	
Телефон	
Имејл	
Рачун и банка	
Матични број	
ПИБ	

Датум _____

Потпис овлашћеног лица

М.П.

Образац копирати у потребном броју примерака за сваког члана групе понуђача. Образац потписује и оверава овлашћено лице носиоца посла групе понуђача или овлашћено лице члана групе

Образац 4.

ИЗЈАВА ПОНУЂАЧА О ПОСЕТИ ЛОКАЦИЈЕ

Изјављујем да смо посетили локацију која је предмет јавне набавке број 88/2017 и стекли увид у техничку документацију и све информације које су неопходне за припрему понуде. Такође изјављујем да смо упознати са свим условима градње и да они, сада видљиви, не могу бити основ за било какве накнадне промене у цени.

Датум _____

Потпис овлашћеног лица

М.П.

Образац не мора бити потписан од стране локалне самоуправе односно лица задуженог за обилазак локације.

Образац потписује и оверава овлашћено лице понуђача уколико наступа самостално или са подизвођачима.

Уколико наступа у групи, образац потписује и оверава овлашћено лице носиоца посла групе понуђача или овлашћено лице члана групе.

Образац 5.**ИЗЈАВА О ОДГОВОРНОМ ИЗВОЂАЧУ**

Изјављујем да ће доле наведени одговорни извођачи радова бити расположиви у периоду извршења уговора за санацију коловоза локалног пута Коловрат-Селашница (деоница Коловрат-Жунић-прва фаза), општина Пријепоље:

Бр.	Име и презиме	Број лиценце	Назив понуђача (члана групе понуђача) који ангажује одговорног извођача:	Основ ангажовања: 1. Запослен код понуђача 2. Ангажован
1.				
2.				
3.				

Датум _____

Потпис овлашћеног лица

М.П. _____

Образац копирати у потребном броју примерака.

Образац потписује и оверава овлашћено лице понуђача уколико наступа самостално или са подизвођачима. Уколико наступа у групи, образац потписује и оверава овлашћено лице носиоца посла групе понуђача или овлашћено лице члана групе.

Напомена: Последњу колону: Основ ангажовања попунити тако, што се за запослене уноси број - 1, а за ангажоване уговором број - 2.

Образац 6.**СПИСАК ИЗВЕДЕНИХ РАДОВА**

Наручилац	Период извођења радова	Врста радова	Вредност изведених радова (без ПДВ)
УКУПНО изведених радова без ПДВ:			

Датум _____

Потпис овлашћеног лица

М.П. _____

Образац копирати у потребном броју примерака за сваког члана групе понуђача. Образац потписује и оверава овлашћено лице понуђача уколико наступа самостално или са подизвођачима. Образац потписује и оверава овлашћено лице носиоца посла групе понуђача или овлашћено лице члана групе.

Образац 7.

ПОТВРДА О РЕАЛИЗАЦИЈИ УГОВОРА

Назив наручиоца

Адреса

Овим потврђујемо да је понуђач

из

ул. _____

за потребе Наручиоца

а) самостално; б) као носилац посла; в) као члан групе; г) као подизвођач

(заокружити одговарајући начин наступања)

квалитетно и у уговореном року извео радове

(навести предмет уговора односно врсту радова)

у вредности од укупно _____ динара без ПДВ,

односно у вредности од укупно _____ динара са

ПДВ, а на основу уговора број _____ од

_____.

Контакт особа Наручиоца: _____,

Телефон: _____

Датум: _____

Потпис овлашћеног лица Наручиоца

М.П.

Образац копирати у потребном броју примерака.

Образац 8.**ИЗЈАВА О РАСПОЛОЖИВОСТИ ТЕХНИЧКЕ ОПРЕМЕ**

Изјављујемо да имамо у власништву, односно закупу или лизингу и у исправном стању захтевани технички капацитет за јавну набавку број 88/2017 – Санација коловоза локалног пута Коловрат-Селашница (деоница Коловрат-Жунић-прва фаза), општина Пријепоље и да ће наведена опрема бити на располагању за све време извођења радова који су предмет ове јавне набавке

Ред. бр.	Техничко средство	Ком.	Редни број и бр. стране са пописне листе	Број уговора о лизингу или закупу	Уписати у чијем је власништву техничко средство
1.	мини багер или комбинована радна машина	2			
2.	камион кипер	5			
3.	финишер	1			
4.	багер	1			
5.	грејдер	1			
6.	булдозер	1			
7.	миксер	1			
8.	асфалтна база	1			
9.	ваљак	2			

Датум _____

Потпис овлашћеног лица

М.П. _____

Образац копирати у потребном броју примерака за сваког члана групе понуђача. Образац потписује и оверава овлашћено лице овлашћеног члана групе понуђача или овлашћено лице члана групе. Образац потписује и оверава овлашћено лице понуђача уколико наступа самостално или са подизвођачима.

Образац 9.

МОДЕЛ УГОВОРА О ИЗВОЂЕЊУ РАДОВА

Уговорне стране :

1. **Република Србија – Министарство привреде**, Београд, Ул. Кнеза Милоша бр. 20, ПИБ 108213421, матични број 17862154, рачун број 840-1620-21 (у даљем тексту: Наручилац) које, по овлашћењу број: 021-02-96/2017-02 од 17. јула 2017. године, заступа државни секретар Драган Стевановић

1. **Република Србија – Општина Пријеполје**, Пријеполје, Трг братства и јединства бр. 1 ПИБ 100809636, матични број 06789919 рачун број 840-6640-93 (у даљем тексту: Инвеститор), коју заступа председник општине Драгољуб Зиндовић

2. **Привредно друштво/носилац посла** _____,
_____, Ул. _____ бр. _____, ПИБ _____,
_____, матични број _____, рачун број _____
_____ код банке _____;

члан групе/подизвођач _____,
_____, Ул. _____ бр. _____, ПИБ _____,
_____, матични број _____;

члан групе/подизвођач _____,
_____, Ул. _____ бр. _____, ПИБ _____,
_____, матични број _____;

члан групе/подизвођач _____,
_____, Ул. _____ бр. _____, ПИБ _____,
_____, матични број _____;

(у даљем тексту: Извођач), које заступа директор _____

УВОДНИ ДЕО

- На основу Уредбе о поступку по коме се бирају инфраструктурни пројекти и поступку по коме се спроводи подршка унапређења локалне и регионалне инфраструктуре – Градимо заједно („Службени гласник РС”, број 5/17) и Јавног позива за пријаву пројекта („Службени гласник РС”, број 6/17), Министарство привреде је донело Одлуку о распореду и коришћењу средстава за подршку унапређења локалне и регионалне инфраструктуре – Градимо заједно – ЕИБ 9 број: 401-00-3169/2017-11 од 11. јула 2017. године („Службени гласник РС“, број 69/17), којом су распоређена средства за реализацију пројекта - Санација коловоза локалног пута Коловрат-Селашница (деоница Коловрат-Жунић-прва фаза), општина Пријеполје;
- Наручилац је у отвореном поступку јавне набавке број 88/2017, Извођачу доделио уговор о извођењу радова на санацији коловоза локалног пута Коловрат-Селашница (деоница Коловрат-Жунић-прва фаза), општина Пријеполје.

ПРЕДМЕТ УГОВОРА

Члан 1.

Предмет Уговора је санација коловоза локалног пута Коловрат-Селашница (деоница Коловрат-Жунић-прва фаза), општина Пријепоље, у свему према Понуди број _____ од __.__.2017. године, која је саставни део овог уговора.

ВРЕДНОСТ УГОВОРА

Члан 2.

Цена за извођење радова из члана 1. Уговора износи _____ динара без ПДВ односно _____ динара са ПДВ.

Укупан износ средстава из става 1. овог члана обезбеђен је на следећи начин:

- износ од _____ динара без ПДВ (*попуњава Наручилац*) обезбеђен је Законом о буџету Републике Србије за 2017. годину („Службени гласник РС”, број 99/16) у члану 8, Раздео 20 - Министарство привреде, Програм 1505 – Регионални развој, функција 411 – Општи економски и комерцијални послови, Пројекат 4001 - Подршка развоју локалне и регионалне инфраструктуре, економска класификација 511 - Зграде и грађевински објекти, извор финансирања 11 – Примања од иностраних задуживања, која представљају средства зајма Европске инвестиционе банке намењена реализацији финансијског уговора „Зајам за општинску и регионалну инфраструктуру”;
- износ од _____ динара са ПДВ (*попуњава Наручилац*) обезбеђен је Одлуком о буџету општине Пријепоље за 2017. годину („Сл.Гласник број 22/2016) на позицији 80/0, програмска активност 0002, економска класификација 511000-Зграде и грађевински објекти. Намена средстава предвиђена је чланом 5. Програм капиталних инвестиција на редном броју 23.

Обавезу обрачуна и плаћања ПДВ на целокупну вредност Уговора сноси Инвеститор као порески дужник по основу сваке испостављене ситуације.

Уговорена цена је фиксна по јединици мере и не може се мењати услед повећања цене елемената на основу којих је одређена односно због наступања промењених околности.

Осим вредности рада, добара и услуга неопходних за извршење Уговора, цена обухвата и све зависне трошкове Извођача до примопредаје радова а посебно трошкове извођења свих припремних и завршних радњи, организације, чувања и обезбеђења градилишта, помоћних материјала и опреме, мера за омогућавање безбедног и несметаног одвијања саобраћаја током извођења радова. Обезбеђење градилишта саобраћајном сигнализацијом у току извођења радова је у обавези Инвеститора и не урачунава се у цену.

НАЧИН ПЛАЋАЊА

Члан 3.

Уговорне стране су сагласне да се плаћање Извођачу врши на следећи начин:

-аванс у висини од ____ % од уговорене вредности без ПДВ што износи _____ динара, у року до 45 дана од дана пријема оверене авансне ситуације/авансног рачуна, уз услов да је Наручиоцу достављена банкарска гаранција за повраћај аванса, у складу са чланом 11. Уговора. Аванс се мора оправдати најкасније са последњом привременом ситуацијом;

- по испостављеним овереним привременим ситуацијама и окончаној ситуацији, уз важеће банкарске гаранције и полисе осигурања, у року до 45 дана од дана пријема оверене ситуације. Укупна вредност привремених ситуација не може бити већа од 90% вредности уговорених радова без ПДВ.

Авансна ситуација испоставља се Наручиоцу у шест примерака и мора бити оверена од стране Инвеститора пре доставе Наручиоцу.

Привремена и окончана ситуација испостављају се Наручиоцу у шест примерака и морају бити оверене од стране надзорног органа и Инвеститора пре доставе Наручиоцу.

Комплетну документацију неопходну за оверу ситуације: листове грађевинског дневника, листове грађевинске књиге, одговарајуће атесте за уграђени материјал и набавку опреме, динамички план са пресеком стања радова и предлог мера за отклањање евентуалних кашњења у реализацији и другу документацију Извођач доставља стручном надзору, с тим да се у супротном неће извршити плаћање тих позиција, што Извођач признаје без права на приговор.

Уколико Извођач не достави ситуацију са свим прилозима из претходног става овог члана, Наручилац и/или Инвеститор неће извршити плаћање позиција за које није достављена комплетна документација.

РОК ЗА ИЗВОЂЕЊЕ РАДОВА

Члан 4.

Извођач се обавезује да радове који су предмет овог уговора изведе у року од ____ календарских дана, рачунајући од дана увођења у посао.

Увођење у посао се врши у присуству представника Наручиоца, Инвеститора, Извођача и стручног надзора, након испуњења следећих услова:

- да је Инвеститор предао Извођачу инвестиционо техничку документацију и грађевинску дозволу;
- да је Инвеститор обезбедио Извођачу несметан прилаз градилишту;
- да је Извођач Наручиоцу доставио банкарску гаранцију за добро извршење посла;
- да је Извођач Наручиоцу доставио полису осигурања за објекат у изградњи и полису осигурања од одговорности за штету причињену трећим лицима и стварима трећих лица.

Датум увођења у посао уписује се у грађевински дневник.

Члан 5.

Извођач је дужан да одмах писмено обавести Наручиоца и Инвеститора о околностима које онемогућавају или отежавају извођење радова, о привременом обустављању радова, и о настављању радова по престанку сметњи због којих је извођење радова обустављено.

Извођач може привремено обуставити радове искључиво уз сагласност надзорног органа. Извођач је дужан да настави извођење радова по престанку сметње због које су радови обустављени.

Период обуставе радова мора бити уписан у грађевински дневник, потписан и оверен од стране одговорног лица Извођача и стручног надзора и једино у том случају не утиче на уговорени рок извођења радова.

На основу евидентиране обуставе радова кроз књигу инспекције и грађевински дневник, приликом коначног обрачуна утврдиће се да ли су радови изведени у уговореном року.

Члан 6.

Захтев за продужење уговореног рока са писаном сагласношћу стручног надзора и Инвеститора и пратећом документацијом, Извођач подноси Наручиоцу у року од три дана од сазнања за околност које онемогућавају завршетак радова у уговореном року, а најкасније пет дана пре истека коначног рока за завршетак радова. Уговорени рок се не може продужити без сагласности Наручиоца.

Уговорени рок је продужен када уговорне стране у форми анекса овог уговора о томе постигну писани споразум.

Извођач је дужан да, у уговореном року односно без права на продужење уговореног рока, изведе вишак радова до 10 % од уговорених количина.

У случају да Извођач не испуњава предвиђену динамику, обавезан је да уведе у рад више извршилаца, без права на захтевање повећаних трошкова или посебне накнаде.

УГОВОРНА КАЗНА

Члан 7.

Уколико Извођач не заврши радове који су предмет овог уговора у уговореном року, Наручилац и Инвеститор могу наплатити уговорну казну умањењем износа који је исказан у окончаној ситуацији.

Висина уговорне казне износи 0,1% од уговорене вредности без ПДВ за сваки дан закашњења, с тим што укупан износ казне не може бити већи од 5 % од вредности уговорених радова без ПДВ.

Ако су Наручилац или Инвеститор због закашњења у извођењу или предаји изведених радова, претрпели штету која је већа од износа уговорне казне, могу захтевати накнаду штете, односно поред уговорне казне и разлику до пуног износа претрпљене штете. Постојање и износ штете Наручилац и Инвеститор морају да докажу.

ОБАВЕЗЕ ИЗВОЂАЧА

Члан 8.

Осим обавеза које су утврђене другим одредбама овог уговора, Извођач има обавезу:

- да радове који су предмет овог уговора изведе у складу са Понудом из члана 1. Уговора, важећим техничким и другим прописима који регулишу предметну материју, грађевинском дозволом, инвестиционо-техничком документацијом и овим уговором;

-да обезбеди радну снагу, материјал, грађевинску и другу опрему, изврши припремно-завршне и остале радове и све друго неопходно за коначно извршење Уговора;

-да по пријему инвестиционо-техничке документације исту прегледа и у року од 7 (седам) дана достави примедбе у писаном облику Наручиоцу и Инвеститору на разматрање и даље поступање. Неблаговремено уочене или достављене примедбе, које нису могле остати непознате да су на време сагледане, неће бити узете у обзир нити ће имати утицаја на рок за извођење радова;

-да пре почетка радова потпише главни пројекат/пројекат за извођење и Наручиоцу достави решење о именовању одговорног извођача радова;

-да о свом трошку обезбеди и истакне на видном месту градилишну таблу, са свим прописаним подацима која табла мора да садржи;

-да обезбеди услове за извођење радова, према усвојеном детаљном динамичком плану, по свим временским условима;

-да обезбеди безбедност свих лица на градилишту, као и одговарајуће чување и обезбеђење градилишта као и складишта материјала и слично, тако да се Наручилац и Инвеститор ослобађају свих одговорности према државним органима и трећим лицима, што се тиче безбедности, прописа о заштити животне средине и радно-правних прописа за време укупног трајања извођења радова до предаје радова Инвеститору и Наручиоцу;

-да се строго придржава прописаних мера за заштиту здравља и безбедности на раду за све своје запослене и сва друга лица на градилишту или на другим местима на којима могу бити угрожена;

-да обезбеди услове за вршење стручног надзора на објекту;

-да уредно води сву документацију предвиђену законом и другим прописима, који регулишу ову област;

-да поступа по свим основаним примедбама и захтевима Наручиоца и Инвеститора датим на основу извршеног надзора и да у зависности од конкретне ситуације, о свом трошку, изврши поправку или рушење или поновно извођење радова, замену набављеног или уграђеног материјала, опреме, уређаја и постројења или убрзања извођења радова када је запао у доцњу у погледу уговорених рокова извођења радова;

-да гарантује квалитет изведених радова, употребљеног материјала и набављене опреме, с тим да отклањању недостатка у гарантном року за изведене радове Извођач мора да приступи у року од 5 дана по пријему писаног позива од стране Инвеститора ;

-да отклони сву штету коју учини за време извођења радова на објекту – локацији извођења радова и на суседним објектима;

-да по завршеним радовима одмах обавести Наручиоца и Инвеститора да је завршио радове и да је спреман за њихов пријем.

Члан 9.

Извођач је у обавези да у року од 15 дана од дана закључења Уговора достави детаљан динамички план који мора садржати и следеће позиције, прва: припрема и формирање градилишта и последња: отклањање недостатака, у шест примерака, по два за Наручиоца, Инвеститора и стручни надзор.

Саставни део динамичког плана су: план ангажовања потребне радне снаге, план ангажовања потребне механизације и опреме на градилишту, план набавке потребног материјала, финансијски план реализације извођења радова, пројекат организације градилишта.

Извођач је у обавези да уведе у рад више смена, продужи смену или уведе у рад више извршилаца, без права на повећање трошкова или посебне накнаде за то, уколико не испуњава предвиђену динамику.

ОБАВЕЗЕ НАРУЧИОЦА И ИНВЕСТИТОРА

Члан 10.

Осим обавеза које су утврђене другим одредбама овог уговора, Наручилац има обавезу:

- да Извођачу плати уговорену цену под условима и на начин одређен чл. 2. и 3. овог уговора;
- да присуствује увођењу Извођача у посао;
- да учествује у раду комисије за примопредају радова и коначни обрачун са Инвеститором, стручним надзором и Извођачем.

Осим обавеза које су утврђене другим одредбама овог уговора, Инвеститор има обавезу:

- да приликом закључења Уговора, Извођачу преда инвестиционо-техничку документацију и грађевинску дозволу;
- да најкасније 15 дана од закључења Уговора достави надлежној инспекцији рада пријаву градилишта, а копију пријаве постави на видно место на градилишту;
- да Извођача уведе у посао као и да му обезбеди несметан прилаз градилишту;
- да пре почетка рада на градилишту писменим актом одреди координатора за безбедност и здравље на раду у фази извођења радова и да обезбеди израду Плана превентивних мера, уколико је то предвиђено важећим прописима;
- да Извођачу плати уговорену цену под условима и на начин одређен чл. 2. и 3. овог уговора;
- да врши обрачун ПДВ, подношење ПДВ пријаве као и плаћање ПДВ по свим испостављеним ситуацијама;
- да Наручиоца, писаним путем, обавештава о свакој извршеној уплати по основу испостављених ситуација као и по основу обавезе ПДВ;
- да обезбеди вршење стручног надзора над извршењем уговорних обавеза Извођача;
- да петнаестодневне извештаје стручног надзора доставља Наручиоцу, без одлагања;
- да учествује у раду комисије за примопредају радова и коначни обрачун са Наручиоцем, стручним надзором и Извођачем.

БАНКАРСКЕ ГАРАНЦИЈЕ

Члан 11.

Извођач се обавезује да у року од 15 дана од дана закључења овог уговора преда Наручиоцу банкарску гаранцију за повраћај аванса, са роком важења најмање до коначног извршења посла, која мора бити безусловна, неопозива, без права на приговор и платива на први позив, а у корист Наручиоца.

Извођач се обавезује да у року од 15 дана од дана закључења овог уговора преда Наручиоцу банкарску гаранцију за добро извршење посла у износу од 10% од вредности уговора без ПДВ и са роком важења најмање 30 дана дужи од истека рока за коначно извршење посла, која мора бити безусловна, неопозива, без права на приговор и платива на први позив, а у корист Наручиоца.

Наручилац има право да активира банкарску гаранцију за озбиљност понуде ако Извођач у року од 15 дана од дана закључења Уговора не достави банкарске гаранције из ст. 1 и 2 овог члана.

У случају наступања услова за продужење рока завршетка радова, Извођач је у обавези да продужи важење банкарских гаранција, с тим да се висина банкарске гаранције за повраћај аванса може смањити, уз писану сагласност Наручиоца, сразмерно изведеним радовима и износу којим је оправдан део примљеног аванса кроз привремене ситуације.

У случају истека рока важења банкарских гаранција док је извођење радова који су предмет овог уговора у току, Извођач је дужан да, о свом трошку, продужи рок важења банкарских гаранција.

Банкарска гаранција за добро извршење посла може бити послата на наплату пословној банци Извођача уколико Извођач, ни после упућене опомене, не продужи њено важење.

Извођач се обавезује да у року од 10 дана након примопредаје радова Инвеститору преда банкарску гаранцију за отклањање грешака у гарантном року у износу од 5% од вредности уговора без ПДВ и са роком важења пет дана дужим од уговореног гарантног рока, која мора бити безусловна, неопозива, без права на приговор и платива на први позив, а у корист Инвеститора, што је услов за оверу окончане ситуације.

Гаранцију за отклањање грешака у гарантном року Инвеститор сме да наплати уколико Извођач не отпочне са отклањањем недостатака у року од 5 дана од дана пријема писаног захтева и не отклони их у року и у складу са достављеним захтевом.

ОСИГУРАЊЕ РАДОВА

Члан 12.

Извођач је дужан да у року од 15 дана од дана закључења овог уговора осигура радове, материјал и опрему од уобичајених ризика до њихове пуне вредности (осигурање објекта у изградњи) и достави Наручиоцу оригинал или оверену копију полисе осигурања са важношћу за цео период извођења радова, у свему према важећим законским прописима.

Извођач је дужан да у року од 15 дана од закључења овог уговора, достави Наручиоцу оригинал или оверену копију полисе осигурања од одговорности за штету причињену трећим лицима и стварима трећих лица, са важношћу за цео период извођења радова, у свему према важећим законским прописима.

Наручилац има право да активира банкарску гаранцију за озбиљност понуде ако Извођач у року од 15 дана од дана закључења Уговора не достави полисе осигурања из ст. 1 и 2 овог члана.

Уколико се рок за извођење радова продужи, Извођач је обавезан да достави, пре истека уговореног рока, полисе осигурања из ст. 1. и 2. овог члана, са новим периодом осигурања.

Извођач је обавезан да спроводи све потребне мере заштите на раду као и мере противпожарне заштите.

Уколико Извођач радова не поступи у складу са ст. 4. и 5. овог члана признаје своју искључиву прекршајну и кривичну одговорност и једини сноси накнаду за све

настале материјалне и нематеријалне штете, при чему овај уговор признаје за извршну исправу без права приговора.

ГАРАНТНИ РОК

Члан 13.

Гарантни рок за изведене радове износи _____ године рачунајући од дана примопредаје радова. За уграђене материјале важи гарантни рок у складу са условима произвођача, који тече од дана извршене примопредаје радова Наручиоцу и Инвеститору.

Извођач је обавезан да, на дан извршене примопредаје радова који су предмет овог уговора, записнички преда Инвеститору све гарантне листове за уграђене материјале, као и упутства за руковање.

Члан 14.

Извођач је дужан да у току гарантног рока, на први писани позив Инвеститора, отклони о свом трошку све недостатке који се односе на уговорени квалитет изведених радова, уграђених материјала и опреме, а који нису настали неправилном употребом, као и сва оштећења проузрокована овим недостацима.

Ако Извођач не приступи извршењу своје обавезе из претходног става у року од 5 дана по пријему писаног позива од стране Инвеститора, Инвеститор ће наплатити банкарску гаранцију за отклањање грешака у гарантном року.

Уколико гаранција за отклањање грешака у гарантном року не покрива у потпуности трошкове настале поводом отклањања недостатака из става 1. овог члана, Инвеститор има право да од Извођача тражи накнаду штете, до пуног износа стварне штете.

КВАЛИТЕТ МАТЕРИЈАЛА И РАДОВА

Члан 15.

За укупан уграђени материјал и опрему Извођач мора имати сертификате квалитета и атесте који се захтевају по важећим прописима и мерама за објекте те врсте у складу са пројектном документацијом.

Извођач је дужан да о свом трошку обави одговарајућа испитивања материјала и контролу квалитета опреме и одговоран је уколико употреби материјал који не одговара квалитету.

Уколико Наручилац и/или Инвеститор, на основу извештаја надзорног органа или на други начин, утврде да уграђени материјал или опрема не одговара стандардима и техничким прописима, забраниће његову употребу. У случају спора меродаван је налаз овлашћене организације за контролу квалитета.

У случају да је због употребе неквалитетног материјала угрожена безбедност објекта, Наручилац, уз сагласност Инвеститора, има право да тражи да Извођач поруши изведене радове и да их о свом трошку поново изведе у складу са техничком документацијом и уговорним одредбама. Уколико Извођач у одређеном року то не учини, Наручилац има право на наплату банкарске гаранције за добро извршење посла.

АНГАЖОВАЊЕ ПОДИЗВОЂАЧА

Члан 16.

Извођач у потпуности одговара Наручиоцу и Инвеститору за извршење уговорених обавеза, те и за радове изведене од стране подизвођача, као да их је сам извео.

Извођач не може ангажовати као подизвођача лице које није навео у понуди, у супротном Наручилац ће реализовати средство обезбеђења и раскинути уговор, осим ако би раскидом уговора Наручилац претрпео знатну штету.

Извођач може ангажовати као подизвођача лице које није навео у понуди, ако је на страни подизвођача након подношења понуде настала трајнија неспособност плаћања, ако то лице испуњава све услове одређене за подизвођача и уколико добије претходну сагласност Наручиоца.

МАЊАК И ВИШАК РАДОВА

Члан 17.

Уколико се током извођења уговорених радова појави потреба за извођењем вишка радова, Извођач је дужан да о томе одмах, писаним путем, обавести стручни надзор, Инвеститора и Наручиоца.

Извођач није овлашћен да мења обим уговорених радова односно да изведе вишак радова без писане сагласности стручног надзора и Инвеститора, односно коначне сагласности Наручиоца.

Цену извођења вишка радова која утиче на повећање уговорене вредности сноси Инвеститор.

Инвеститор неће платити цену вишка радова за чије извођење не постоји писана сагласност Наручиоца.

Утврђени мањкови и вишкови радова представљају основ за измену Уговора.

ХИТНИ НЕПРЕДВИЂЕНИ РАДОВИ

Члан 18.

Извођач може и без претходне сагласности Наручиоца и Инвеститора, а уз писану сагласност стручног надзора извести хитне непредвиђене радове, уколико је њихово извођење нужно за стабилност објекта или за спречавање штете, а изазвани су променом тла, појавом воде или другим ванредним и неочекиваним догађајима, који се нису могли предвидети у току израде пројектне документације.

Извођач је дужан да истог дана када наступе околности из става 1. овог члана, о томе обавести Наручиоца и Инвеститора и достави им писану сагласност стручног надзора о потреби за извођењем хитних непредвиђених радова.

Наручилац и Инвеститор могу раскинути Уговор уколико би услед ових радова цена морала бити знатно повећана, о чему су дужни да без одлагања обавесте Извођача.

Извођач има право на правичну накнаду за хитне непредвиђене радове, на терет Инвеститора.

У случају евентуалног спора везано за постојање односно плаћање хитних непредвиђених радова, Извођачу неће бити признато право на правичну накнаду уколико не поседује доказ да је истог дана обавестио Наручиоца и Инвеститора и доставио им писану сагласност стручног надзора о потреби за извођењем хитних непредвиђених радова, у складу са ставом 2. овог члана.

ДОДАТНИ РАДОВИ

Члан 19.

Додатни радови, у смислу овог уговора, су непредвиђени радови који Уговором нису обухваћени, а који се морају извести.

Извођач нема права на извођење накнадних радова као радова који нису уговорени и нису нужни за испуњење овог уговора.

Уколико се током извођења уговорених радова појави потреба за извођењем додатних радова, Извођач је дужан да о том одмах, писаним путем, обавести стручни надзор, Инвеститора и Наручиоца.

Додатни радови биће уговорени у складу са законом којим се уређују јавне набавке.

Извођач нема права на извођење додатних радова без претходно закљученог уговора о извођењу додатних радова.

Закључењем уговора о извођењу додатних радова из претходног става Извођач стиче право на наплату додатних радова, који нису уговорени овим уговором.

Изведени додатни радови, без закљученог уговора, су правно неважећи.

Цену извођења додатних радова сноси Инвеститор.

ПРИМОПРЕДАЈА РАДОВА, КОНАЧАН ОБРАЧУН И ТЕХНИЧКИ ПРЕГЛЕД ОБЈЕКТА

Члан 20.

Извођач о завршетку радова који су предмет овог уговора, писаним путем, обавештава стручни надзор, Инвеститора и Наручиоца, а дан завршетка радова уписује се у грађевински дневник.

Примопредаја радова врши се комисијски најкасније у року од 15 дана од дана пријема писаног обавештења о завршетку радова.

Комисију за примопредају радова чине по један представник Наручиоца, Инвеститора, стручног надзора и Извођача.

Комисија сачињава записник о примопредаји радова на дан примопредаје радова.

Извођач је дужан да приликом примопредаје радова преда Инвеститору, попуњене одговарајуће табеле свих уграђених материјала у три извода са приложеним атестима, као и пројекте изведеног објекта у два примерка уколико је то потребно у складу са Законом о планирању и изградњи.

Наручилац ће у моменту примопредаје радова од стране Извођача, Инвеститору предати радове који су предмет овог уговора.

Грешке, односно недостатке које утврди стручни надзор, Инвеститор или Наручилац, Извођач мора да отклони без одлагања. Уколико те недостатке Извођач не почне да отклања одмах и ако их не отклони у споразумно утврђеном року, Наручилац може извршити наплату банкарске гаранције за добро извршење посла и неће приступити примопредаји радова.

Коначна количина и вредност радова по овом уговору утврђује се на бази стварно изведених количина радова оверених у грађевинској књизи од стране стручног надзора и усвојених јединичних цена из Понуде, о чему Комисија сачињава записник о коначном финансијском обрачуну.

Технички преглед објекта и употребну дозволу обезбедиће Инвеститор.

РАСКИД УГОВОРА

Члан 21.

Уговор се може раскинути споразумно или једностраном изјавом, у свему према одредбама Закона о облигационим односима.

Изјава о једностраном раскиду Уговора се, у писаној форми, доставља другим уговорним странама и са отказним роком од 15 дана од дана пријема изјаве. Изјава мора да садржи разлог за раскид уговора.

У случају раскида уговора, Извођач је дужан да изведене радове обезбеди од пропадања и да Наручиоцу преда попуњене одговарајуће табеле свих уграђених материјала у три извода са приложеним атестима, као и пројекте изведеног објекта у два примерка уколико је то потребно у складу са Законом о планирању и изградњи, док су све уговорне стране дужне да сачине записник комисије о стварно изведеним радовима и записник комисије о коначном финансијском обрачуну по предметном уговору до дана раскида Уговора.

ЗАВРШНЕ ОДРЕДБЕ

Члан 22.

За све што овим уговором није посебно утврђено примењују се одредбе Закона о јавним набавкама, Закона о облигационим односима, Закона о планирању и изградњи, као и одредбе Посебних узанси о грађењу и других важећих прописа Републике Србије.

Члан 23.

Све евентуалне спорове уговорне стране ће решавати споразумно.

Уколико до споразума не дође, уговара се надлежност Привредног суда у Београду.

Члан 24.

Овај уговор се закључује под одложним условом а почиње да се примењује даном достављања банкарских гаранција из члана 11. и полиса осигурања из члана 12. Уговора.

Члан 25.

Овај уговор је сачињен у девет једнаких примерака, по три за сваку уговорну страну.

НАРУЧИЛАЦ

Министарство привреде

Драган Стевановић, државни секретар

ИНВЕСТИТОР

Општина Пријепоље

Драгољуб Зиндовић, председник општине

ИЗВОЂАЧ

_____, директор

Напомена: овај модел уговора представља садржину уговора који ће бити закључен са изабраним понуђачем. Ако понуђач без оправданих разлога одбије да закључи уговор о јавној набавци, након што му је уговор додељен, Наручилац ће реализовати средство обезбеђења за озбиљност понуде.

Образац 10.**ТРОШКОВИ ПРИПРЕМЕ ПОНУДЕ**

У складу са чланом 88. став 1. ЗЈН, достављамо укупан износ и структуру трошкова припремања понуде за јавну набавку број 88/2017– Санација коловоза локалног пута Коловрат-Селашница (деоница Коловрат-Жунић-прва фаза), општина Пријепоље како следи у табели:

Врста трошка	Износ трошка у динарима
Укупан износ трошкова припремања понуде	

Датум _____

Потпис овлашћеног лица

М.П. _____

Напомена: достављање овог обрасца није обавезно.

Образац 11.

ИЗЈАВА О НЕЗАВИСНОЈ ПОНУДИ

У складу са чланом 26. ЗЈН, понуђач _____
даје: (назив понуђача)

ИЗЈАВУ О НЕЗАВИСНОЈ ПОНУДИ

Под пуном материјалном и кривичном одговорношћу потврђујем да сам понуду у поступку јавне набавке број 88/2017– Санација коловоза локалног пута Коловрат-Селашница (деоница Коловрат-Жунић-прва фаза), општина Пријепоље поднео независно, без договора са другим понуђачима или заинтересованим лицима.

Датум _____

Потпис овлашћеног лица

М.П. _____

Напомена: У случају постојања основане сумње у истинитост изјаве о независној понуди, Наручулац ће одмах обавестити организацију надлежну за заштиту конкуренције. Организација надлежна за заштиту конкуренције, може понуђачу, односно заинтересованом лицу изрећи меру забране учешћа у поступку јавне набавке ако утврди да је понуђач, односно заинтересовано лице повредило конкуренцију у поступку јавне набавке у смислу закона којим се уређује заштита конкуренције. Мера забране учешћа у поступку јавне набавке може трајати до две године. Повреда конкуренције представља негативну референцу, у смислу члана 82. став 1. тачка 2. Закона.

Уколико понуду подноси група понуђача, Изјава мора бити потписана од стране овлашћеног лица сваког понуђача из групе понуђача и оверена печатом.

Образац 12.

**ИЗЈАВА О ПОШТОВАЊУ ВАЖЕЋИХ ПРОПИСА О ЗАШТИТИ НА РАДУ,
ЗАПОШЉАВАЊУ И УСЛОВИМА РАДА, ЗАШТИТИ ЖИВОТНЕ СРЕДИНЕ И
ДА НЕМА ЗАБРАНУ ОБАВЉАЊА ДЕЛАТНОСТИ**

У складу са чланом 75. став 2. ЗЈН, понуђач _____
даје: (назив понуђача)

**ИЗЈАВУ
О ПОШТОВАЊУ ВАЖЕЋИХ ПРОПИСА О ЗАШТИТИ НА РАДУ,
ЗАПОШЉАВАЊУ И УСЛОВИМА РАДА, ЗАШТИТИ ЖИВОТНЕ СРЕДИНЕ И ДА
НЕМА ЗАБРАНУ ОБАВЉАЊА ДЕЛАТНОСТИ**

Изјављујем да смо при састављању понуде у поступку јавне набавке 88/2017–Санација коловоза локалног пута Коловрат-Селашница (деоница Коловрат-Жунић-прва фаза), општина Пријепоље, поштовали обавезе које произилазе из важећих прописа о заштити на раду, запошљавању и условима рада, заштити животне средине као и да немамо забрану обављања делатности која је на снази у време објаве позива за подношење понуда.

Такође изјављујем, да сносимо накнаду за коришћење патената, као и одговорност за повреду заштићених права интелектуалне својине трећих лица.

Датум _____

Потпис овлашћеног лица

М.П.

Напомена: Изјава мора да буде потписана од стране овлашћеног лица понуђача и оверена печатом. Уколико понуду подноси група понуђача, сваки члан групе мора посебно потписати и печатом оверити наведену Изјаву

Образац 13.

ПРЕДМЕР И ПРЕДРАЧУН

Прилажемо предмер и предрачун радова за јавну набавку број 88/2017– Санација коловоза локалног пута Коловрат-Сељашница (деоница Коловрат-Жунић-прва фаза), општина Пријепоље, потписан и оверен од стране овлашћеног лица.

Напомена: Уколико се у техничкој документацији у означавању добара или радова одређене производње, извора или градње наводи одређени робни знак, патент, тип или произвођач, Понуђач може понудити и другу врсту, истих или бољих техничких карактеристика. У случају да понуђач нуди одговарајућа добра или радове за одређене позиције из предмера и предрачуна у обавези је да достави списак позиција који ће садржати све елементе предмера и предрачуна и то: редни број позиције из основног предмера и предрачуна, опис понуђеног одговарајућег добра или врста радова, јединицу мере, количину, јединичну и укупну цену који се нуди, заједно са техничким спецификацијама (карактеристикама) за сваку позицију како би Комисија могла извршити оцену.

ОПШТИНА ПРИЈЕПОЉЕ**ПРЕДМЕР И ПРЕДРАЧУН РАДОВА - ПОНУДА**
за изградњу локалног пута Коловрат-Слано блато, Л= 5,162км**ДЕОНИЦА КОЛОВРАТ-ЖУНИЋА ПОТОК****НАПОМЕНА:**

У свакој позицији где је то потребно, а није другачије наглашено, подразумева се набавка, израда, транспорт, испорука и монтажа материјала и опреме са свим осталим неопходним радњама који су наведени у предмеру радова и техничком извештају који је саставни део конкурсне документације, како би израда позиције била комплетна.

У свакој позицији где је наведен транспорт материјала подразумева се следеће: Локална самоуправа обезбеђује депонију

У свакој позицији где је наведен транспорт материјала подразумева се даљина транспорта од градилишта до депоније (градску депонију „ Стањевина“, ул . Нововарошка бб, на катастарској парцели број 775 КО Пријепоље). Ценом обухватити комплетан утовар, транспорт истовар, потребно планирање .

Сви радови морају бити изведени од стране стручних овлашћених лица, а у потпуности према прописима и важећим стандардима за ову врсту радова. Сав употребљени материјал мора бити првокласног квалитета.

Ако је у некој од позиција наведен назив произвођача опреме или материјала подразумева се и опрема или материјал другог произвођача, истих или бољих карактеристика од предмером наведених.

Извођач је дужан да радове изврши у свему према приложеном техничком извештају, техничким условима, предмеру и цртежима, да пре почетка радова добро проучи добијену документацију и да на време упозори на евентуална одступања од постојећих прописа.

Извођач се такође не ослобађа обавезе извођења појединих радова, који су предвиђени предмером, а евентуално нису напоменути у техничком опису или било ком другом прилогу овог пројекта, а што је обавезан да уради по важећим прописима за извођење радова за ову врсту објекта.

Не обрачунава се и не плаћа посебно обезбеђење и организација градилишта укључујући смештај и исхрану радника, формирање покретне радионице, депоније, и остало. Саобраћајно обезбеђење градилишта сигнализацијом у току извођења радова је у обавези инвеститора и не урачунава се у цену.

БР	ОПИС РАДОВА	ј. мере	количина	јед. цена	Укупно(дин)
I ПРЕДХОДНИ РАДОВИ					
1	Ископчавање и обележавање трасе и објекта	км	1,50		
2	Рушење постојеће коловозне конструкције са одвозом материјала на депонију.	м3	97,65		
УКУПНО ПРЕДХОДНИ РАДОВИ					

II ДОЊИ СТРОЈ

1	Машински ископ материјала III и IV категорије са одвозом вишка материјала на депонију	м3	2.773,84		
2	Планирање и ваљање постелице у земљишту 3. и 4. категорије. Обрада постелице састоји се од планирања постелице по пројектним котама и допунског збијања на целој ширини планума до тражене збијености. Завршно ваљање извршити глатким ваљком да би се добила равна површина постелице, при чему се дозвољавају одступања од (+,-) 2 цм у односу а пројектоване коте. Испитивање збијености постелице вршити опитном кружном плочом пречника д-30цм при чему се захтева минимална вредност модула стиљивости Мсмин-40 MN/m2. обрачун изведених радова се врши по м2 за сав материјала са контролним испитивањем.	м2	5.565,00		
3	Израда насипа од невезаног материјала из ископа у земљишту 3. и 4. категорије Рад на изради насипа од невезаног материјала обухвата насипање материјала из усека или довеженог из позајмишта, разастирање, потребно влажење или сушење, планирање, набијање према прописима и контролно испитивање. Насип ће бити у слојевима до 30цм са нагибом за одводњавање. вредност модула стиљивости Мсмин - 25MN/m2	м3	327,00		
4	Израда банкина од брдске дробине са утоваром,превозом,машинским планирањем са ручном поправком и ваљањем	м3	74,00		
УКУПНО ДОЊИ СТРОЈ					

III ГОРЊИ СТРОЈ-КОЛОВОЗНА КОНСТРУКЦИЈА

1	<p>Израда носећег слоја у свему према пројекту од дробљеног каменог агрегата од 0-63mm из пројектне документације</p> <p>Позиција обухвата набавку, довоз, уграђивање, грубо и фино разастирање, евентуално квашење, те збијање носећег слоја d=20 cm од дробљеног каменог материјала. Степен збијености 95% у односу на модификовани Проктор-ов опит, а оптимална влажност максимално 9%.</p>	м3	1.090,19		
2	<p>Израда носећег слоја у свему према пројекту од дробљеног каменог агрегата од 0-31,5mm у складу са спецификацијом из пројектне документације дебљине d=10 cm .</p> <p>Материјал се мора разастрти у подужном правцу у нагибу једнаком нагибу нивелете. У попречном смислу мора имати нагиб постојеће нивелете, односно потребан за одводњавање атмосферске воде.</p> <p>Слој се мора збијати у пуној ширини (односно ширини возне траке) одговарајућим средствима за збијање.</p> <p>Сабијање треба вршити од ниже ивице ка вишој. Материјал за носећи слој не сме се уграђивати преко смрзнуте површине, нити се сме уграђивати преко слоја снега и леда. Степен збијености 95% у односу на модификовани Проктор-ов опит, а оптимална влажност максимално 9%.</p>	м3	473,88		
3	<p>Израда носећег слоја у свему према пројекту од дробљеног каменог агрегата од 0-31,5mm на делу тротоара у складу са спецификацијом из пројектне документације дебљине d=20 cm.</p> <p>Материјал се мора разастрти у подужном правцу у нагибу једнаком нагибу нивелете. У попречном смислу мора имати нагиб постојеће нивелете, односно потребан за одводњавање атмосферске воде.</p> <p>Слој се мора збијати у пуној ширини (односно ширини возне траке) одговарајућим средствима за збијање.</p> <p>Сабијање треба вршити од ниже ивице ка вишој. Материјал за носећи слој не сме се уграђивати преко смрзнуте површине, нити се сме уграђивати преко слоја снега и леда. Степен збијености 95% у односу на модификовани Проктор-ов опит, а оптимална влажност максимално 9%.</p>	м3	571,70		

4	Израда сивих, једнослојних, ливених бетонских ивичњака 18/24 Рад обухвата полагање бетонских ивичњака димензија 18/24. Ивичњаци се полажу на припремљену бетонску подлогу од бетона МБ20 а према пројекту. Поједине детаље око ископа, подлоге за бетон, полагање бетона, фуговање спојева и остало треба извести у свему према детаљима из пројекта. Заливање спојница ширине 1цм извршити цементним малтером који је справљен у односу 1:3. Висински ситуациони положај ивичњака мора бити у складу са пројектом ивичњаци морају бити МБ-40, МБ-100, V-4 и имати атесте о потребном квалитету. Уграђивати се могу само здрави и неоштећени ивичњаци. Посебно треба обратити пажњу на местима где је предвиђено издизање коловозне конструкције до пројектне нивелете а потребно је порушити ивичњаке да се не уграђују оштећени ивичњаци већ исте отерати на депонију . Обрачун извршених радова врши се по метру дужном уграђеног ивичњака, за сав рад и материјал укључујући набавку и транспорт ивичњака. Заливање спојница ширине 1цм извршити цементним малтером који је справљен у односу 1:3.	м	1.350,00	
5	Рушење постојећих ивичњака са одвозом на депонију.Набавка и уградња нових сивих, једнослојних, ливених бетонских ивичњака 18/24	м	240,00	
6	Рушење и издизање постојећих сливника,шахти и решетке на пројектну коту	ком	7,00	
7	Израда бетонске ивичне траке на тротоарима од бетона МБ-30, ширине 10 цм и дебљине 20 цм.	м	1.434,00	
8	Израда изравнајућег и првог слоја асфалта од БНС 22 као горња подлога коловозне конструкције у дебљини 7-10цм .	м3	485,80	
9	Израда хабајућег слоја од асфалта АБ-16,д=5цм	м2	3.470,00	
10	Израда хабајућег слоја од асфалта АБ-16,д=4цм	м2	4.800,00	
11	Израда асвалта на тротоарима од асвалта АБ-8,д=4цм	м2	3.436,39	
УКУПНО ГОРЊИ СТРОЈ				

IV ОДВОДЊАВАЊЕ				
1	Ископ канала за полагање ПВЦ цеви за одвод кишне канализације у земљишту 3. и 4. категорије. М-машински ископ 80%, Р-ручни ископ 20%.	м3	256,00	
2	Набавка транспорт и уградња одводних ПВЦ цеви унутрашњег пречника 200mm СН-8(ПВЦ - СДР-34) Цеви за улични кишни колектор	м	610,00	
3	Набавка и уградња ПВЦ цеви унутрашњег пречника 150мм СН-8(ПВЦ - СДР-34) , за одвод кишне канализације из сливника у ревизионо окно . Цеви за улични кишни колектор	м	30,00	
4	Израда сливника са решетком према детаљу из пројекта.Позиција обухвата и ископ јаме са одвозом материјала на депонију. Сливник је од ливеног гвожђа, детаљ у складу са пројектом	ком	9,00	
5	Израда ревизионог окна са поклоцем према детаљу из пројекта.Позиција обухвата и ископ јаме са одвозом материјала на депонију	ком	7,00	
6	Затрпавање цеви песком у слоју од 10цм око ПВЦ цеви,испод цеви 5 цм и изнад цеви 5 цм	м3	57,50	
7	Затрпавање канала земљом из ископа са потребним набијањем у земљишту 3. и 4. категорије. Затрпавање канала се врши у слојевима максималне дебљине 30цм Најмања збијеност завршног слоја (на коти постелице је 40МПа, а на сваких 30цм ниже збијености треба да буде умањено по 10%	м3	153,00	
8	Утовар и одвоз вишка материјала на депонију. Обрачун по м3 ископаног, самониклог материјала.	м3	151,00	
УКУПНО ОДВОДЊАВАЊЕ				

V ОБЈЕКТИ				
1	Ископ за темеље потпорних зидова у земљишту IIIиIV категорије у земљишту са утоваром и транспортом материјала на депонију.	м3	411,00	
2	Израда темеља потпорних зидова од бетона МБ-25	м3	96,00	
3	Израда потпорних зидова од бетона МБ-30 према детаљу из пројекта	м3	429,30	
4	Набавка сечење, савијање и уградња арматуре за анкере зидова, ГА Ф10 у складу са детаљима из пројектне документације	кг	211,00	
5	Набавка транспорт и уградња шљунковитог материјала иза зидова	м3	109,10	
УКУПНО ОБЈЕКТИ				

РЕКАПИТУАЦИЈА

- I ПРЕДХОДНИ РАДОВИ
- II ДОЊИ СТРОЈ
- III ГОРЊИ СТРОЈ-КОЛОВОЗНА КОНСТРУКЦИЈА
- IV ОДВОДЊАВАЊЕ
- V ОБЈЕКТИ

УКУПНО I+II +III +IV +V

Сагласан са свим ставкама
у овом предмеру и предрачуну

ПОТПИС И ПЕЧАТ

ТЕХНИЧКИ УСЛОВИ

I ПРЕДХОДНИ РАДОВИ

1 ИСКОЛЧАВАЊЕ И ОБЕЛЕЖАВАЊЕ ТРАСЕ И ОБЈЕКТА

Пре почетка радова извођач је дужан да изврши потребна обележавања осовина саобраћајница, раскрсница и објеката. Обележавање извршити на основу плана обележавања из пројекта. Приликом извођења радова осигурати и чувати полигоне тачке, репере и сталне тачке. Уколико пројектом нису дати подаци о полигоним тачкама и реперима, исте прибавити од надлежне геодетске управе за самостално искољчавање, или искољчавање трасе поверити истој, а цену укалкулисати у ову позицију.

Обрачун изведених радова врши се по метру дужном искољчене трасе.

2 РУШЕЊЕ ПОСТОЈЕЋЕ КОЛОВОЗНЕ КОНСТРУКЦИЈЕ

Постојеће коловозе свих врста, које по пројекту треба уклонити, разрушити машинским путем дебљине $d = 7-30$ cm, различитих састава. Материјал добијен рушењем постојећег коловоза, утоварити у транспортно средство, транспортовати до депоније коју одреди надзорни орган, истоварити и распланирати или по могућности употребити за израду насипа.

Обрачун изведених радова вршиће по m^3 порушеног коловоза за сав рад, материјал и транспорт, а према горњем опису.

II ДОЊИ СТРОЈ

1 ИСКОП У ШИРОКОМ ОТКОПУ ЗЕМЉЕ III И IV КАТЕГОРИЈЕ

Овај рад обухвата широке ископе земље III и IV кат. који су предвиђени пројектом или захтевом надзорног органа. Извршити ископ у широком откопу према пројектованим kotaма и нагибима према попречним профилима. Пре одпочињања ископа проверити истакнуте маркације попречних профила.

Предвиђено је да се 95% ископа изврши машинским путем а 5% ручно. Ископани земљани материјал нагурати у фигуре погодне за утовар.

Обрачун изведених радова врши се по метру кубном ископаног самониклог материјала са гурањем на даљину од 40 до 60 m, припремљеног материјала за транспорт.

2 ПЛАНИРАЊЕ И ВАЉАЊЕ ПОСТЕЉИЦЕ

Обрада постељнице састоји се од планирања постељнице по пројектованим kotaма и допунског збијања на целој ширини плануна до тражене збијености. Завршно ваљање извршити глатким ваљком да би се добила равна површина постељнице, при чему се дозвољавају одступања од (+,-) 2 cm у односу на пројектоване коте. Испитивање збијености постељнице вршити опитном кружном плочом пречника $d=30$ cm при чему се захтева минимална вредност модула стишљивости $M_{Smin}=40$ MN/m².

Обрачун изведених радова врши се по метру квадратном за сав рад и материјал, са контролним испитивањима.

3 ИЗРАДА НАСИПА ОД НЕВЕЗАНОГ МАТЕРИЈАЛА

Рад на изради насипа од невезаног материјала обухвата насипање материјала из усека или довеженог из позајмишта, разастирање, потребно влажење или сушење, планирање, набијање према прописима и контролно испитивање. Израда насипа изводи се према пројектованим попречним профилима, kotaма и нагибима из пројекта уз дозвољено одступање до 5 cm. Насип изводити у слојевима дебљине до 30 cm, са нагибом за одводњавање. Збијање насипа изводити вибрационим средствима или

PRIJEPOLJE Polimska 43/I, tel/fax (+381) 033 714-494

статичким ваљцима, са збијањем до постизања захтеване збијености. Контролу збијености изведених слојева проводи опитном кружном плочом пречника $d=30$ cm, при чему се захтева минимална вредност модула стишљивости $M_{Smin}=25$ MN/m².

Обрачун изведених радова врши се по метру кубном готовог насипа у збијеном стању за сав рад, материјал и контролна испитивања у складу са горњим описом.

3 ИЗРАДА БАНКИНА

Опис

Ова позиција обухвата израду банке.

Материјал

До нивелете доњег носећег слоја користи се материјал који одговара условима за материјале намењене изради завршног слоја насипа према овим техничким условима.

Извођење и квалитет радова

Сви радови морају се извести према детаљним нацртима из пројектне документације, уколико овим условима није другачије одређено.

Материјал за завршни слој банке мора бити збијен. У начелу, треба се придржавати прописа из ових техничких услова.

Хоризонталне ивице банке морају бити изведене према пројекту. Одступања од пројектованих линија дозвољена су само утолико да не дође до визуелних сметњи.

Коте коначне површине банке дозвољене су у оквиру 1 cm испод пројектоване површине.

Одступање дебљине нанесеног слоја у збијеном стању, у односу на пројектовану, дозвољено је у границама ± 1 cm.

У погледу равности, збијања и дебљине важе услови из припадајућих позиција ових техничких услова (завршни слој насипа, доње носећи слој коловозне конструкције).

Мерење и плаћање

Количине за обрачун одређују се у квадратним метрима или кубним метрима утрошеног материјала стим да се материјал обрачунава дебљине 10cm пројектоване банке.

У уговорену цену морају бити укључени сви радови у вези с набавком материјала, транспортом, уграђивањем и све остало што је потребно за потпуно довршавање радова, тако да извођач нема право да захтева никакву надокнаду.

Количине одређене из ових техничких услова, плаћају се по јединичној уговореној цени.

III ГОРЊИ СТРОЈ - КОЛОВОЗНА КОНСТРУКЦИЈА

1.2.ИЗРАДА НОСЕЋЕГ СЛОЈА ОД МЕХАНИЧКИ ЗБИЈЕНОГ ЗРНАСТОГ КАМЕНОГ МАТЕРИЈАЛА

Опис

Позиција обухвата набавку, довоз, уграђивање, грубо и фино разастирање, евентуално квашење, те збијање носећег слоја $d=20$ cm од дробљеног каменог материјала 0/63mm и од другог носећег слоја дебљине $d=10$ cm од дробљеног каменог материјала 0/31mm.

Израда

Израда се врши у једном или два слоја зависно од механизације. Материјал се мора разастрти у подужном правцу у нагибу једнаком нагибу нивелете. У попречном смислу мора имати нагиб постојеће нивелете, односно потребан за одводњавање атмосферске воде.

PRIJEPOLJE Polimska 43/I, tel/fax (+381) 033 714-494

Слој се мора збијати у пуној ширини (односно ширини возне траке) одговарајућим средствима за збијање. Сабијање треба вршити од ниже ивице ка вишој.

Материјал за носећи слој не сме се уграђивати преко смрзнуте површине, нити се сме уграђивати преко слоја снега и леда.

Критеријум за оцену квалитета материјала за носећи слој

Дробљени камени агрегат који се састоји од зрна дробљенца, ситнежи, песка и испуне, што мора да задовољи одређене захтеве у погледу:

- физичко-механичких и минералошко-петрографских особина саме стене и агрегата;
- гранулометријског састава укупног материјала;
- носивости;
- садржаја органских материјала и лаких честица.

Дробљени материјал за механички стабилизоване доње носеће слојеве, мора да буде састављен од зрна која одговарају следећим захтевима:

Физичко-механичка својства камена

Средње чврстоће на притисак (МПа)-у сувом стању	min. 120
Упијање воде (% масе)	1,00
Постојаност на смрзавање (на 25 циклуса смрзавања)	постојан (Камен је постојан на смрзавање ако је пад средње чврстоће на притисак после смрзавања до 20% у односу на средње притисне чврстоће у сувом стању).
Минералошко-петрографски састав	Камен може бити еруптивног, седиментног и метаморфног порекла.

Физичко-механичка својства дробљеног каменог агрегата

Облик зрна, удео зрна неповољног облика (3:1)	мах. 40%
Упијање воде (ЈУС Б.Б8.031.)	мах. 1,6%
Трошна зрна	мах. 7%
Отпорност на хабање по методи Лос Ангелес	мах. 40%
Садржај муљевито-глиновитих и органских честица	мах. 5%

НАПОМЕНА: На несепарираним каменим материјалима прописане граничне вредности за удео зрна неповољног облика, трошних, некавалитетних зрна, упијање воде, губитак на Na_2CO_4 израчунавају се у проценту масе на лабораторијским издвојеним фракцијама, односно уделу зрна већих од 4 mm.

На сепарираним каменим материјалима прописане граничне вредности изражавају се у проценту масе на испитану-називну фракцију.

Гранулометријски састав дробљеног камена, агрегата за доњи носећи слој, фракције 0/31,5 mm, мора се налазити унутар следећих графичких крива:

Отвор квадратног сита (mm)	% тежине у односу на укупну тежину материјала
----------------------------	---

Пут Коловрат-Селјашница



PRIJEPOLJE Polimska 43/I, tel/fax (+381) 033 714-494

31,5	100
22,4	70-85
16	46-75
11,2	33-68
8	28-62
4	20-50
2	15-40
1	11-30
0,5	8-21
0,25	6-15
0,09	2-8

Поред наведеног критеријума, материјал мора да задовољи још и следеће захтеве:

- садржај зрна мањих од 0,02 mm не сме бити већи од 3%
- степен неравномерности гранулометријског састава $U=15-50$

Са аспекта носивости, агрегат треба да има лабораторијски калифорнијски индекс носивости CBR 80% при степену збијености $S_z=95\%$ у односу на модификовани Проктор-ов опит, а оптимална влажност макс. $W_{opt}=9\%$.

Садржај органских материјала и лакних честица не сме бити већи од 3% масе.

Контрола испитивања уграђеног слоја

- Одређени и збијени доњи носећи слој контролише се одређивањем степена збијености на сваких 500 m².
- Контролу гранулометријског састава вршати на сваких 300 m².
- Планум доњег носећег слоја контролише се у односу на пројектоване коте, а контролише се и равност.
- Равност испитати летвом дужине 4 m на сваком попречном профилу. Одступање не сме бити веће од 15 mm.
- Одступање дебљине изведеног слоја не сме бити веће од 15 mm.

Критеријуми за оцену квалитета уграђивања

Зависно од пројектованог решења коловозне конструкције, потребно је задовољити следеће критеријуме:

Дебљина доњег носећег слоја дробљеног камена (cm)	Захтевани степен збијености S_z у односу на модификован Проктор-ов опит S_z (%)
30,20 и 15	>98

При уграђивању овог материјала преко тврде подлоге, потребно је средство за набијање, односно вибрације, прилагодити овим условима, како би се агрегат сабио до потребне збијености.

Коте планума доњег носећег слоја на произвољном месту могу одступати за 10 mm.

Одступања већа од датих нису дозвољена. У случају да одступања остају трајна надзорни орган и инвеститор морају дати своје мишљење и став по овом питању, како би се предузеле одговарајуће мере за одржање пројектованог квалитета радова, односно да би се знало које мере треба предузети при обрачуна радова.

Мере и плаћање

Обрачун се врши по метру кубном стварно обрађеног, збијеног и примљеног доњег носећег слоја и то чини надзорни орган.

3 ГОРЊА ПОДЛОГА ОД БИТУМЕНИЗИРАНОГ АГРЕГАТА БНС 22

Опис

Позиција обухвата набавку, справљање, транспорт, уграђивање и збијање мешавине од гранулираног минералног материјала и битумена БНС 22.

Пут Коловрат-Сељашница

Битуменизирани носећи слој се уграђује као горња подлога коловозне конструкције у дебљини $d = 7 - 10$ cm у складу са овим спецификацијама и техничким условима датим у ЈУС У.Е9.021/1986, а у свему према геометријском решењу Главног пројекта.

Основни материјали

За израду горњег носећег слоја од битуменизованог материјала треба применити следеће основне материјале:

-несепарисани дробљени агрегат 0/45 mm уз корекцију састава додатком песка и/или каменог брашна или несепарисани шљунак уз додатак најмање 30 % масе камене смесе дробљеног зрна изнад 2 mm са највећим зрном до 45 mm, уз додатак каменог брашна (према потреби)

- камено брашно карбонатног састава,
- везиво БИТ 60 или БИТ 90.

Квалитет основних материјала

Камена ситнеж

Несепарисани дробљени камени материјал добија се вештачким путем дробљењем чврсте стенске масе, шљунка или дробине. Несепарисани дробљени камени материјал добијен дробљењем шљунка мора садржавати најмање 90 % дробљених зрна изнад 2 mm. Под дробљеним зрном се подразумева зрно које има најмање 50 % дробљене површине.

Под несепарисаним шљунком се подразумева природни камени материјал заобљеног облика који није предробљен или је предробљен само до таквог степена да остаје најмање 50 % површине сваког зрна заобљеног облика.

Фракције дробљеног каменог агрегата треба да задовоље следеће услове квалитета:

Р.бр	Особина	Услов квалитета	Стандард
1.	Гранулометријски састав	према стандарду	ЈУС Б.Б3.100
2.	Хабање по методи "Лос Ангелес"	мах 25% (m/m)	ЈУС Б.Б8.045
3.	Обавијеност површине агрегата битуменом	100/90 % (m/m)	ЈУС У.М8.096
4.	Постојаност према мразу, губитак	мах 5 % (m/m)	ЈУС Б.Б8.044
5.	Упијање воде (на фракцији 4/8 mm)	мах 1.2 % (m/m)	ЈУС Б.Б8.031
6.	Садржај зрна неповољног облика (у фракцијама изнад 4 mm)	мах 20 % (m/m)	ЈУС Б.Б8.048
7.	Садржај грудви глине	мах 0.25 % (m/m)	ЈУС Б.Б8.038

Песак

За песак треба користити дробљени песак крупне гранулације 0/4 mm.

Гранулометријски састав песка треба да задовољи следеће услове:

Квадратни отвор сита (mm)	Пролази кроз сито у процентима масе
0.09	0.0 - 10.0
2.00	65.0 - 100.0
4.00	90.0 - 100.0
8.00	100.0

PRIJEPOLJE Polimska 43/I, tel/fax (+381) 033 714-494

Песак мора да задовољи и следеће услове квалитета:

Р.бр	Особина	Услов квалитета	Стандард
1.	Удео честица мањих од 0.09 мм	max 5 % (m/m)	ЈУС Б.Б8.036
2.	Еквивалент песка	min 70 %	ЈУС У.Б1.040
3.	Садржај грудви глине	max 0.5 % (m/m)	ЈУС Б.Б8.038
4.	Органске нечистоће	max 0.5 % (m/m)	ЈУС У.Б1.024

Камено брашно

Камено брашно у свему мора да одговара критеријумима датим у ЈУС Б.Б3.045 за I класу квалитета.

Битумен

За израду слоја БНС 22 А може се применити битумен БИТ 60 или БИТ 90 који у свему мора да одговара критеријумима датим у ЈУС У.М3.010.

Битуменска емулзија

За везу између слојева примењивати катјонску полустабилну емулзију, према ЈУС У.М3.024/96. или анјонску емулзију, према ЈУС У.М3.022/96.

Састав минералне мешавине

За израду БНС-а применити минералну мешавину 0/31,5 mm таквог гранулометријског састава да крива просејавања лежи у граничном подручју приказаном у следећој табели:

Квадратни отвор сита (мм)	Пролази кроз сито у процентима масе
0.09	4 - 14
0.25	7 - 37
0.71	12 - 53
2.00	21 - 65
4.00	30 - 74
8.00	44 - 85
11.20	54 - 92
16.00	70 - 100
22.40	97 - 100
31.50	100

На асфалтном постројењу мора постојати сито које ће одстранити из минералне мешавине сва зрна крупнија од 31.5 mm, а дозволити коришћење највише 3 % зрна величине 22.4 - 31.5 mm.

Асфалтна мешавина

У асфалтној мешавини учешће битумена треба да је оријентационо 4,0% - 4.5%. Тачан садржај битумена утврдиће се на основу претходног састава асфалтне мешавине.

Линије просејавања минералне мешавине треба да леже у границама наведеним у претходним позицијама.

Физичко-механичке особине асфалтне мешавине

Асфалтна мешавина сабијена у Маршалове калупе на 155 - 160 °С, минерална мешавина од екстрахиране асфалтне масе и екстрахирани битумен треба да задовоље следеће услове:

Услови квалитета

Пут Коловрат-Селјашница



Врста испитивања	Претходна испитивања и пробни рад постројења	Контролна испитивања
заостале шупљине (% V/V)	4.0 - 9.0	3.0 - 9.0
Стабилност (kN)	min. 8.0	min. 8.0
Однос стабилности и течења на 60 °C (kN/mm)	min. 2.5	min. 2.5
Толеранција одступања ли-није просејавања екстрахи-ране минералне мешавине у односу на усвојену мешавину пробним радом постројења	према ЈУС У.Е9.021	
Толеранција одступања коли-чине везива у односу на усвојену рецептуру	према ЈУС У.Е9.021	

Особине уграђеног хабајућег слоја

Уграђени слој од асфалт-бетона мора имати следеће особине:

Особине	Услови квалитета
Уваљаност (збијеност) слоја (%)	min. 98
Равност слоја под равњачом 4 m	max. 10 mm
Одступање висине слоја од прописане висине	max +10 mm
Одступање од захтеваног попречног пада	max. ± 0.4 % апс.

Одступања већа од датих нису дозвољена. У случају да одступања остају трајна, Надзорни орган и Инвеститор морају дати своје мишљење и став по овом питању како би се предузеле одговарајуће мере за одржавање пројектованог квалитета радова, односно да би се знало које мере треба предузети при обрачуна радова.

Технологија извршења

Припрема подлоге

Асфалтни слој може се полагати на подлогу која је сува и није смрзнута. Пре почетка радова подлога мора бити добро опрана, очишћена челичним четкама и издувана компресором. Пошто се заврши чишћења подлоге, надзорни орган снимити нивелету и равност подлоге. На деловима где површина слоја подлоге одступа од прописане висине за више од 20 mm неопходно је да извођач изврши поправку подлоге према захтевима траженим пројектним решењем, односно:

- на местима где је површина подлоге испод прописане нивелете, треба поправку извршити повећањем дебљине слоја асфалтне мешавине;
- на местима где је површина подлоге изнад прописане нивелете, треба на одговарајући начин скинути вишак подлоге.

Пре израде асфалтног слоја обавезно је наношење слоја емулзије у количини од 200 g битуменског везива по m². Врста емулзије зависи од врсте подлоге.

Справљање и транспорт асфалтне мешавине

Постројење за производњу асфалтне мешавине мора да поседује решето отвора 45 mm којим ће се одстрањивати недозвољено крупна зрна у минералној мешавини.

Температура битумена треба да буде од 150-160 °C. Температура агрегата не сме бити виша од температуре битумена, а никако не сме бити виша од 150 °C.

Температура асфалтне мешавине у мешалици треба да се креће у границама 150-170 °C (изузетно 175 °C).

Пут Коловрат-Селјашница

Асфалтна маса може се транспортовати само у возилима чији је товарни сандук претходно очишћен и премазан раствором силиконске емулзије. Употреба нафте и нафтних деривата је забрањена. У транспорту асфалтна маса мора се покривати. Осовински притисак возила не сме да пређе дозвољено осовинско оптерећење од 10 t.

Уграђивање асфалтне мешавине

Асфалтни слој уграђује се једним финишером и одговарајућом гарнитуром ваљака по технологији усвојеној на пробној деоници. Истовремени рад са два финишера дозвољен је само ако је то пројектом условљено.

Температура асфалтне мешавине на месту уграђивања не сме да буде нижа од 140°C ни виша од 175°C. Асфалтни слој ваља се док се не постигне захтевана збијеност која се контролише на лицу места изотопном сондом.

Приликом настављања радова, после дужих радних застоја или прекида рада, место састава одсећи по целој дебљини и премазати битуменском емулзијом.

Период извршења радова

Уграђивање БНС-а може се вршити једино када је температура ваздуха изнад + 5 °C без ветра или минимум +10°C са ветром. Асфалтна мешавина не сме се уграђивати када је измаглица или киша. Температура подлоге не сме да буде нижа од +5°C.

Уграђени БНС може се без заштите изложити дејству саобраћаја с тим да се хабајући слој угради најдаље 30 дана од дана уграђивања БНС-а.

Контрола квалитета

Предходна испитивања асфалтне мешавине

Пре почетка радова извођач је обавезан да изради у овлашћеној лабораторији пројекат претходне асфалтне мешавине у свему сагласан са захтевима ових техничких услова.

Никакав рад не сме да започне док извођач не предложи претходну мешавину на сагласност надзорном органу. Атести о основним материјалима и претходној мешавини не смеју бити старији од 6 месеци. Уколико настану промене у квалитету основних материјала, Извођач је дужан да предложи Надзорном органу писменим дописом предлог за промену асфалтне мешавине, односно да предложи нову претходну мешавину на сагласност, пре почетка употребе тих материјала.

Доказни радни састав асфалтне мешавине

Почетак пробног рада може да почне када је обезбеђено на депонијама најмање 40% потребних количина камене ситнежи која мора бити депонована у одвојене депоније. Квалитет претходне асфалтне мешавине доказује се пробним радом, с тим да се асфалтна мешавина усваја на самом постројењу, а квалитет уграђивања на опитној деоници. Уколико квалитет основних материјала на градилишту не одговара овим техничким условима, извођач је дужан да обезбеди квалитетније основне материјале. Уколико се дозирањем основних материјала, према претходној мешавини не могу задовољити сви прописани захтеви за физичко-механичке особине асфалтне мешавине и за уграђени слој, неопходно је кориговати дозирање основних материјала и поновити пробни рад. Тек када се пробним радом постигну сви постављени захтеви, надзорни орган усвојиће радну мешавину и дати сагласност за непрекидни рад.

Доказивање радног састава асфалтне мешавине врши опетративна овлашћена лабораторија.

PRIJEPOLJE Polimska 43/I, tel/fax (+381) 033 714-494

Испитивање битумена

Извођач радова може да набави битумен само под условом да за сваку испоруку обезбеди атест произвођача који ће бити одмах достављен на увид надзорном органу, односно лабораторији.

Поред увида у атест произвођача, оперативна лабораторија вршиће и редовна испитивања у скраћеном обиму (ПК, пенетрација и тачка лома), и то:

- на почетку радова и
- за сваку цистерну битумена на асфалтној бази пре употребе.

Забрањује се употреба битумена из неиспитаних цистерни.

Испитивање филера

Лабораторија ће испитати гранулометријски састав филера:

- на почетку радова и
- на сваких 100 t добављеног филера.

Испитивање физичко-механичких особина асфалтне мешавине и уграђеног слоја.

Ова испитивања вршиће оперативна лабораторија:

- на почетку радова и
- на сваких 2000 m².

Узорак асфалтне масе узима се из вруће тек разастрте асфалтне мешавине иза финишера. Контрола збијености и шупљина у застору обавља се вађењем "кернова" из готовог застора, на истом месту где је узет узорак вруће асфалтне мешавине.

Равност слоја

Мерење обавља надзорни орган на попречном профилу, с тим да међусобни размак профила не буде већи од 30 m.

Мерење се врши равњачом дужине 4 m (лево, десно, средина).

Гранулометријски састав минералне мешавине

Уколико има више од 5% резултата са одступањима већим од дозвољених у фракцији филера и у садржају битумена, асфалтни слој се не може прихватити као добар.

Мерење и плаћање

Обрачун по метру квадратном стварно извршеног асфалтног слоја одређене дебљине у свему по овом опису.

4 ХАБАЈУЋИ СЛОЈ ОД АСФАЛТ-БЕТОНА АБ 16

Опис

Пут Коловрат-Селашница



PRIJEPOLJE Polimska 43/I, tel/fax (+381) 033 714-494

Позиција обухвата набавку, справљање, транспорт, уграђивање и збијање материјала у коловозни застор према пројектованим kotaма. Коловозни застор састоји се из једног слоја дебљине 5 cm .

Основа за израду техничких услова за ову позицију је ЈУС У.Е4.014.

Основни материјали

За израду асфалтне мешавине примениће се следећи основни материјали:

- дробљена племенита камена ситнеж 2/4 mm, 4/8 mm, 8/11 mm и 11/16 mm еруптивног порекла;
- дробљени песак 0/2 mm (карбонатни);
- камено брашно карбонатног састава;
- везиво БИТ 60 (PK = 49 °C - 55 °C, пен = 60 - 70).

Квалитет основних материјала

Оријентациони састав асфалтне мешавине је следећи:

Радни састав минералне мешавине мора се налазити у следећем граничном појасу:

Отвори сита и ресета у mm	Пролази кроз сита и решета у % тежински
0.09	6-12
0.25	12-31
0.71	22-45
2.00	35-55
5.00	50-70
8.00	60-80
11.20	72-90
16.00	90-100
22.4	100

У погледу физичко механичких особина асфалтна мешавина треба да испуни следеће услове код испитивања по Marshaall-овом поступку:

- стабилност на 60 С (S)	min 700 kp
- течење на 60 С (t)	max 4 mm
- модул укочености	(K=1.6 kp/cm ² min 350 kp/cm)
- заостале шупљине у Marshall-овој епрувети	2-4%
- збијеност у односу на лабораторијски постигнуту	98%

Камено брашно мора одговарати стандарду ЈУС Б.Б3.045, а гранулометријски састав треба да испуњава услове дате у следећој табели:

отвор сита и mm	% пролаза кроз сито (тежински)
0.063	min 60
0.090	min 80
0.250	min 95
0.710	min 100

Агрегат може садржати највише 10% честица испод 0.09 mm и највише 15% честица 2/5 mm. Еквивалент песка мора да буде већи од 50% по стандарду ЈУС У.Б.040.

Пут Коловрат-Сељашница

PRIJEPOLJE Polimska 43/I, tel/fax (+381) 033 714-494

У песку се не смеју налазити грудвице од слеplјених честица нити органске нечистоће. Прашинастих честица испод 0.002 mm не сме бити више од 2% масе.

Камени агрегат мора задовољити следеће услове:

- хабање по Лос Ангелос-у	max.25%
- садржај зрна код којих је однос D:d изнад 3:1	max 20% масе
-садржај муљевито прашинастих честица (према стандарду ЈУС Б.Б8.036.)	max. 3% масе
-садржај тросних зрна	max 2% масе
-прионљивост за битумен	добра

Везиво БИТ 60 5.4 - 5.8 % (Количина везива потребна да асфалтна мешавина задовољи тра-жене услове утврђује се лабораторијски израдом претходног састава асфалтне мешавине.)

Оптимална количина битумена у асфалтној мешавини не треба да буде мања од 5.4 %, како би се спречио брзи замор асфалт-бетона.

Код камене ситнежи пореклом од стенске масе диабаза, амфиболита, базалта и др. која користи малу количину битумена за обавијање, тако да би оптимална количина битумена била испод 5.4 %, треба применити горњу граничну вредност линије просејавања у подручју филера и песка, а доње граничне вредности у подручју камене ситнежи.

Технологија извршења

Припрема подлоге

Асфалтни слој може се полагати на подлогу која је сува и која ни у ком случају није смрзнута. Пре почетка радова, подлога мора бити добро очишћена челичним четкама и издувана компресором. После завршеног чишћења подлоге, надзорни орган снимити нивелету и равност подлоге. На деловима где површина слоја подлоге одступа од прописане висине више од 15 mm , неопходно је да извођач изврши поправку нивелете подлоге, и то:

- на местима где је површина подлоге испод прописане нивелете треба поправку извршити повећањем дебљине слоја асфалтне мешавине са асфалт-бетоном - хабајући слој
- на местима где је површина подлоге изнад прописане нивелете треба скинути вишак асфалтне масе у подлози.

Пре израде асфалтног слоја обавезно је наношење слоја емулзије у количини од 200 g битуменског везива по m². Врста емулзије зависи од врсте подлоге.

Справљање и транспорт асфалтне мешавине

Асфалтно постројење мора да поседује решето отвора 16 mm којим ће се одстрањивати недозвољено крупна зрна у асфалтној мешавини.

Температура битумена и асфалтне мешавине у мешалици треба да се креће у границама 150 - 160 °C.

Кош који прихвата асфалтну мешавину из мешалице и транспортује је у силос не сме се премазивати нафтом него средством које не делује штетно на битумен (нпр. 5 % раствор калијумовог сапуна у води). Ово важи и за кош транспортног камиона. Сви камиони за транспорт асфалтне мешавине морају бити опремљени покривачем (цирадно платно, азбестни покривач), који ће се употребити при указаној потреби (киша, ветар, велика даљина транспорта, застој у транспорту услед квара, велика прашина на путу и др.).

Надзорни орган искључиће сваки камион који у опреми не поседује покривач или га није употребио при указаној потреби.

Уграђивање асфалтне мешавине

Температура асфалтне мешавине на месту уграђивања не сме бити нижа од 140 °C.

Пут Коловрат-Селашница

У току уграђивања мора се посебно обратити пажња на следеће операције:

а) Радни спојеви
Уздужни спој хабајућег слоја мора се тако подесити да падне тачно у осовину коловоза.

б) Збијање неприступачних површина

Површине застора које су за ваљке неприступачне треба збијати вибрационим справама или ручним загрејаним набијачима.

Период извршења радова

Хабајући слој са спецификацијама из ових техничких услова може се уграђивати искључиво у периоду од 15. априла до 15. октобра, односно кад је температура ваздуха већа од + 5 °C без ветра или минимум + 10 °C са ветром.

Контрола квалитета

Претходна испитивања асфалтне мешавине

Пре почетка радова извођач је обавезан да изради у овлашћеној лабораторији пројекат претходне асфалтне мешавине у свему сагласан са захтевима ових Техничких услова.

Никакав рад се не сме започети док извођач не предложи претходну мешавину на сагласност надзорном органу. Атести о основним материјалима и претходној мешавини не смеју бити старији од 6 месеци. Уколико настану промене у основним материјалима или се промени извор материјала, извођач је дужан да достави надзорном органу писмени предлог за промену усвојене асфалтне мешавине, односно да предложи нову претходну мешавину на сагласност, пре употребе нових материјала.

Доказни радни састав асфалтне мешавине

Квалитет претходне асфалтне мешавине доказује се пробним радом, с тим да се асфалтна мешавина усваја на самом постројењу, а квалитет уграђивања на опитној деоници.

Уколико квалитет основних материјала на градилишту не одговара овим Техничким условима, извођач је дужан да обезбеди нове квалитетне основне материјале. Уколико се дозирањем основних материјала, према претходној мешавини, не могу задовољити сви прописани захтеви за физичко-механичке особине асфалтне мешавине и за уграђени слој, неопходно је извршити корекцију дозирања основних материјала и поновити пробни рад. Тек када се пробним радом постигну сви постављени захтеви, надзорни орган ће усвојити радну мешавину и дати сагласност за непрекидни рад.

Доказни радни састав асфалтне мешавине врши овлашћена путна лабораторија.

Контрола квалитета у току грађења

За обезбеђивање прописаног квалитета у току грађења, Инвеститор или од њега ангажована лабораторија вршиће редовна контролна испитивања, и то:

Испитивање битумена

Извођач радова може да набави битумен само под условом да за сваку испоруку обезбеди атест произвођача који ће бити одмах достављен на увид Надзорном органу, односно лабораторији.

Поред увида у атест произвођача, оперативна лабораторија вршиће и редовна испитивања у скраћеном обиму (ПК, пенетрација и тачка лома) и то:

- на почетку радова
- на сваких 500 t добављеног битумена

Испитивање филера

Лабораторија ће испитивати гранулометријски састав филера:

- на почетку радова и
- на сваких 100 t добављеног филера.

Контрола квалитета уграђеног слоја

Уграђену мешавину слоја асфалт-бетона потребно је контролисати. као најбитније параметре потребно је контролисати:

- гранулометријски састав
- количину битумена
- збијеност
- дебљину

Уколико има више од 5 % резултата са одступањима у фракцији филера и битумена од дозвољених, асфалтни слој се не може прихватити као добар.

Остале карактеристике контролисати према важећим стандардима.

Мерење и плаћање

Обрачун по метру квадратном стварно извршеног асфалтног слоја одређене дебљине у свему по овоме опису.

02.04.01 ИСКОП ЗА ЦЕВАСТЕ ПРОПУСТЕ

Опис радова

За потребе постављања монтажних армирано бетонских цевастих пропуста неопходно је извршити ископе у широком откопу према упутствима надзорног органа.

Извођење

Ископ ровова обухвата машински ископ материјала III и IV категорије, и могуће разупирање ровова потребно за осигурање од зарушавања као и евентуално црпљење воде.

Материјал из ископа треба одвозити на депонију извођача, или одлагати у близини места ископа у зависности од будуће намене коришћења материјала.

Мерење и плаћање

Мерење и плаћање ископа се врши у кубним метрима (m^3) стварно извршеног рада, у природном тлу, у складу са пројектованим димензијама, односно према изменама које је наложио надзорни орган и та цена представља пуну надокнаду за сав рад (ископ, разупирање, црпљење воде...), материјал и транспорт до 5 km.

Пут Коловрат-Селјашница

02.04.02 БЕТОНИРАЊЕ ТЕМЕЉА ЦЕВАСТИХ ПРОПУСТА, ОБЛОГЕ ЦЕВИ, ИЗЛАЗНИХ ГРАЂЕВИНА НА ИЗЛИВИМА ЦЕВИ

ШАХТОВА И

Ова позиција обухвата набавку, транспорт, израду и уграђивање оплате, израду темеља пропуста, шахтова бетоном марке МБ-25 и има се извршити у свему према правилнику за бетон и армирани бетон. Справљање и уградња бетона треба да се обави машински, а транспорт до места уградње треба да обезбеди хомогеност бетонске масе мешањем да би се спречила сегрегација.

Бетонирање темеља може се приступити тек пошто надзорни орган прими темеље и одобри бетонирање. Погрешно ископане шире темељне јаме морају се попунити бетоном о трошку извођача.

Уграђени бетон се мора неговати, како би се створили повољни услови за његово стврдњавање. Квалитет бетона се мора контролисати серијом пробних контролних коцки према ПАБ-у.

Плаћа се за потпуно готов посао од кубног метра уграђеног бетона. У случају бетонирања под водом, под условом да је темељна јама заштићена од текуће воде, поступак се изводи контракторском методом (кроз цев) или бетонском пумпом с тим што доњи део цеви увек мора бити уроњен у свежу већ насуту бетонску масу која се повлачи навише како напредује бетонирање. Бетонирање се обавља без прекида и интензивно. Бетон мора бити пластичан и без сегрегације што се мора утврдити претходним испитивањима у лабораторији.

02.04.04 ИЗРАДА ШЉУНЧАНИХ КЛИНОВА

Опис радова

Клинови уз објекте се изводе како би се отклонио или ублажио ефекат слегања насипа у зони објекта.

Извођење

Деформације уз објекте су делимично последица слегања насипа, а најчешће су резултат консолидације тла. Како би се остварио највећи износ слегања тла пре израде коловозне конструкције, клинови се изводе:

- када је објекат завршен пре израде насипа клинови се изводе истовремено са изградом насипа,
- када објекат није завршен, а израда насипа је у слојевима, насип се изводи што је могуће ближе објекту како би се изазвала бржа консолидација подтла.

Димензије клинова зависе од висине објекта и дужине прелазне плоче (висине 0.50 до 1.5 m са нагибом косине 1:1.5).

Коловозну конструкцију у зони објекта (клин и непосредна околина) треба изводити што је касније могуће како би се обавио већи део слегања насипа и подтла.

Материјал

Материјал за клинове мора одговарати квалитету материјала који је одређен за израду доње подлоге коловозне конструкције.

Критеријуми извођења

Клинови се изводе у слојевима максималне дебљине 30 cm. Збијање се врши по слојевима, на исти насип који је захтеван при збијању коловозне конструкције. Остали материјали се збијају према пројекту.

Испитивање

Збијеност клинова се испитује према упутствима из ових техничких услова (испитивање насипа од некохерентних материјала).

Критеријуми за збијање

Најмања збијеност завршеног слоја треба да буде 70 МПа, и на сваких 30 cm наниже захтевана збијеност треба да буде умањена за 7 МПа.

Мерење и плаћање

Мерење и плаћање се врши по кубном метру m^3 уграђеног и збијеног материјала. Та цена представља пуну надокнаду за сав рад, набавку материјала, транспорт до 30 km, уграђивање, збијање и сав завршни рад потребан за израду клина.

02.04.05 ИЗРАДА ПОДЛОГЕ ОБЈЕКТА

После ископа рова до потребне дубине и пријема од стране надзорног органа у ров се уграђује песковито шљунковити материјал као подлога. Песак не сме садржати више од 12% ситнозрних прашинасто глиновитих фракција. Збијеност постелгице је минимално 90% макс. запреминске тежине добијене по стандардном прокторовом опиту. Дебљина подлоге је 20 cm. Подлога се ради према пројектованој нивелети.

Обрачун изведених радова вршиће се по метру кубном за сав рад, материјал и транспортом до 30 km, а према горњем опису.

02.04.08 ПОЛАГАЊЕ ДРЕНАЖНИХ ЦЕВИ Ø200

Ова позиција обухвата набавку, транспорт и уграђивање пластичних перфорираних цеви Ø 200 mm, за израду дренаже према пројекту. Цеви морају бити у складу са стандардима за ову врсту радова.

Цена обухвата набавку, транспорт и постављање бетонских цеви по 1m.

02.04.09 - 02.04.11 БЕТОНСКИ ЗИДОВИ

Све позиције обухватају поред описа појединачних ставки и следеће заједничке услове:

- Бетонски радови ће бити изведени у свему по пројекту, статичком прорачуну и важећим правилницима. Цене садрже све радне операције, утрошке материјала, помоћни алат и скеле које прописују "Нормативи и стандарди рада у грађевинарству-Високоградња ГН 400", као и остале трошкове и зараду предузећа.

- Бетон ће бити справљен, транспортован, уграђен негован и испитиван на пробним узорцима по одредбама које прописује важећи "Правилник о техничким нормативима за бетон и армирани бетон" (ПБАБ 87-"Службени лист СФРЈ" бр.11/87).

- Бетон ће бити справљен од агрегата и цемента атестираних по важећим југословенским стандардима.

- Пројектом је предвиђен армирани бетон МВ30, М150, V-6.

Обрачун количина стварно изведених радова извршиће се према одредбама које прописују "Нормативи и стандарди рада у грађевинарству".

02.04.12 АРМИРАЧКИ РАДОВИ

Све позиције обухватају поред описа појединачних ставки и следеће заједничке услове:



PRIJEPOLJE Polimska 43/I, tel/fax (+381) 033 714-494

- Армирачки радови ће бити изведени у свему по пројекту, статичком прорачуну и важећим правилницима. Цене садрже све радне операције, утрошке материјала, помоћни алат и скеле које прописују "Нормативи и стандарди рада у грађевинарству-Високоградња ГН 400", као и остале трошкове и зараду предузећа. - Арматуру очистити од рђе и прљавштине,исправити,исећи, савити и уградити по детаљима (арматурним нацртима) и статичком прорачуну. За квалитет уграђене арматуре одговара извођач радова.

- Јединична цена садржи и постављање подметача од челика,пластике или бетона за постизање предвиђених заштитних слојева и правилног положаја арматуре у конструкцији.

Сва подеона гвожђа и узенгије ће бити чврсто везани за главну арматуру тако да не може доћи до промене положаја арматуре за време бетонирања конструкције.

Стварно уграђена количина арматуре свих квалитета обрачунава се по kg без обзира на сложеност и пречнике шипки арматуре.

Обрачун количина извршити према табличним тежинама арматуре и дужинама из арматурних нацрта.

02.05.01 БЕТОНСКИ ЗИДОВИ

Бетонски радови састоје се од израде темеља од неармираног бетона МБ25, израде круне потпорног зида од бетона МБ30.

ОПШТИ УСЛОВИ ЗА БЕТОН

Бетон и компоненте бетона морају бити у складу са Југословенским стандардима (ЈУС), односно стандардима ИЦС при чему су следећи стандарди најважнији:

Цемент:

- ЈУС ЕН 196-1: 1995, ИЦС 91.100.10 Методе испитивања цемента
-Испитивање чврстоће - идентичан са ЕН 196-1:1987, стање 1989
- ЈУС ЕН 196-7 од 1995, ИЦС 91.100.10 Методе испитивања цемента
-Методе узимања и припреме узорака цемента - идентичан са ЕН 196-7:1989
- ИЦС 91.100.10 Цемент - Начин испоруке, паковања и складиштења
- ИЦС 91.100.10 Цемент - Сулфатноотпорни цемент-Портланд цемент
-Металуршки цемент-Дефиниције, класификација и услови квалитета
- ЈУС ЕН 196-1:1995,ИЦС 91.100.10 Методе испитивања цемента
- Испитивање чврстоће идентичан са ЕН 196-1:1987,стање 1989

Агрегат:

- ИЦС 91.100.20 15 Камени агрегат-Фракционисани камени агрегат за асфалт и бетон - Основни услови квалитета
- ИЦС 91.100.20 15 Природни агрегат и камен за производњу агрегата за бетон
-Технички услови
- ИЦС 91.100.20 15 Камени агрегат - Испитивање минаралашко-петрографског састава
- ИЦС 91.100.20 15 Камени агрегат - Одређивање гранулометријског састава методом сувог сејања
- ИЦС 91.100.20 15 Камени агрегат - Одређивање слабих зрна
- ИЦС 91.100.20 15 Камени агрегат за бетон и малтере- Испитивање агрегата загађеног органским материјама
- ИЦС 91.100.20 15 Камени агрегат - Хемијско испитивање агрегата за бетон и малтере

Пут Коловрат-Селјашница

PRIJEPOLJE Polimska 43/I, tel/fax (+381) 033 714-494

- ИЦС 91.100.20 15 Камени агрегат - Одређивање облика зрна методом запреминског коефицијента
- ИЦС 91.100.20 15 Камен и камени агрегат - Одређивање алкално-силикатне реактивности - Хемијска метода

Вода:

Без штетног дејства на везивни материјал. Однос цемент-вода 0,47 до 0,53. Потребно је да се употребљава вода која задовољава стандарде.

ЈУС.У.М1.058, (ИЦС 91.100.30 Вода за справљање бетона - Технички услови и методе испитивања)

Адитиви:

Потребно је да се употребљавају адитиви који задовољавају следеће стандарде:

- ЈУС.У.М1.034, (ИЦС 91.100.30 Бетон - Додаци бетону - Дефиниција и класификација)
- ЈУС.У.М1.035, (ИЦС 91.100.30 Бетон - Додаци бетону - Квалитет и проверавање квалитета)
- ЈУС.У.М1.036, (ИЦС 91.100.30 Бетон - Додаци бетону - Припрема спрувета за испитивање утицаја додатка на особине бетона)
- ЈУС.У.М1.037, (ИЦС 91.100.30 Бетон - Додаци бетону - Претходно испитивање ради избора додатака бетону са одређеним агрегатом и цементом)
- ЈУС.У.М1.038, (ИЦС 91.100.30 Бетон - Додаци бетону - Одређивање потebene количине воде за цементни малтер са додатком)
- ЈУС.У.М1.039, (ИЦС 91.100.30 Бетон - Додаци бетону - Испитивање физичко-хемијских својстава)
- ЈУС.У.М1.044, (ИЦС 91.100.30 Бетон - Додаци бетону - Испитивање утицаја додатака на корозију арматуре)

Вулкански пепео:

Побољшава ефикасност повећавања адхезије и везивања, коначну чврстоћу и густину бетонске текстуре за конструктивни бетон. Оптималан однос цемента и вулканског пепела, мора да се одреди прелиминарним тестовима.

Пропорција примеса вулканског пепела не сме да буде већа од 15% за портланд цемент са вулканским пепелом и 20% за портланд цемент са згуром.

Напомена:

Осим ЈУС, за сва претходна и контролна испитивања сматраће се обавезним Правилник за бетон и армирани бетон (БАБ 87, Службени лист СФРЈ, Бр.11/1987) када год је применљив.

Квалитет материјала доказиваће се и према другим документима, ако тако одлучи Надзорни орган.

Марке бетона:

Пут Коловрат-Селјашница

PRIJEPOLJE Polimska 43/I, tel/fax (+381) 033 714-494

Марке бетона се утврђују Југословенским стандардима (ЈУС). Марке се заснивају на чврстоћи на притисак, мереној на коцкама 20x20x20cm, после 28 дана од дана справљања. Слово М иза кога следе бројеви 10, 20, 30, итд, означавају марку, при чему број означава чврстоћу на притисак у МПа. Марка бетона мора бити назначена у плановима пројекта.

- Упијање воде, које се у плановима означава словом В и бројевима 10, 20, итд. као што захтева ЈУС.У.М1.015 (ИЦС 91.020 91.100.30 Бетон- Очврсли бетон - Одређивање воде под притиском)
- Отпорност на мраз које се у плановима означава словом М и бројевима 50, 100, итд. као што захтева ЈУС.У.М1.016 (ИЦС 91.100.30 Бетон - Испитивање отпорности бетона према дејству мраза)
- Отпорност на истовремено дејство мраза и соли као што захтева ЈУС.У.М1.055, (ИЦС 91.100.30 Бетон- Испитивање отпорности површине бетона на дејство мраза и соли за одмрзавање)

Захтеви везани за упијање воде, отпорност на мраз и отпорност за истовремено дејство мраза и соли морају се означити на плановима, када је то потребно, заједно са марком бетона.

Извођач је обавезан да обезбеди атесте за марку бетона и друге захтеве пре уграђивања бетона, како би добио сагласност надзора за уграђивање бетона.

Припрема бетона:

Бетон се припрема у фабрици бетона, у миксеру или комбинацијом мешања у фабрици бетона и миксеру, ако је тако предвиђено посебним техничким условима.

Припрема бетона може се обавити и на градилишту, у цикличној мешалици одобрене врсте и капацитета. У таквом случају надзор ће тражити претходно узимање узорка и испитивање према ЈУС, пре давања сагласности на пропорције, време мешања и опрему. Извођач је дужан да припреми узорке у присуству Надзорног органа, а узорке испитује овлашћена лабораторија.

Уграђивање и набијање бетона:

Бетон се мора уградити пре почетка везивања, у року од 25минута од мешања, осим када се уз писмено одобрење Надзорног органа користе успоривачи.

Бетон се уграђује и вибрира машинским путем.

Узимање узорка и испитивање бетона:

Компоненте бетона и сам бетон испитују се редовно, како је одређено у ЈУС. Извођач је обавезан да надзору достави атесте за компоненте бетона, издате од стране овлашћене лабораторије у складу са ЈУС. Исто се односи и на бетон. Вршиће се претходно узимање и испитивање узорка и текућа контрола квалитета. Сви узорци узимају се у присуству Надзорног органа.

Мерење

Количина која се плаћа је број кубних метара бетона одређених марки, потпуно завршеног и примљеног. При срачунавању количина за плаћање користиће се димензије из планова или према налогу Надзорног органа, али ни у ком случају мерење не укључује сваки бетон који се користи за извођење радних скела, као ни испумпавање воде, испуну дилатационих радних спојева, додатке бетону или повећану количину цемента. Уколико бетон достигне вишу марку од захтеване, за плаћање се признаје само захтевана марка. Количине арматуре и друге врсте радова које су укључене у завршену и примљену конструкцију мере се на начин одређен за такве врсте радова.



Плаћање

Количине, одређене на претходно описани начин, платиће се по уговореним јединичним ценама по јединици мере за сваку поједину доле наведену позицију за плаћање, која је наведена у списку позиција за подношење понуде, при чему јединична цена и укупни износ представљају пуну накнаду за сав материјал, рад и коришћење опреме и алата потребних за извршење радова предвиђених овим одељком.

Позиција - Марка бетона	Јединица мере
МБ 25	
МБ 30	кубни метар

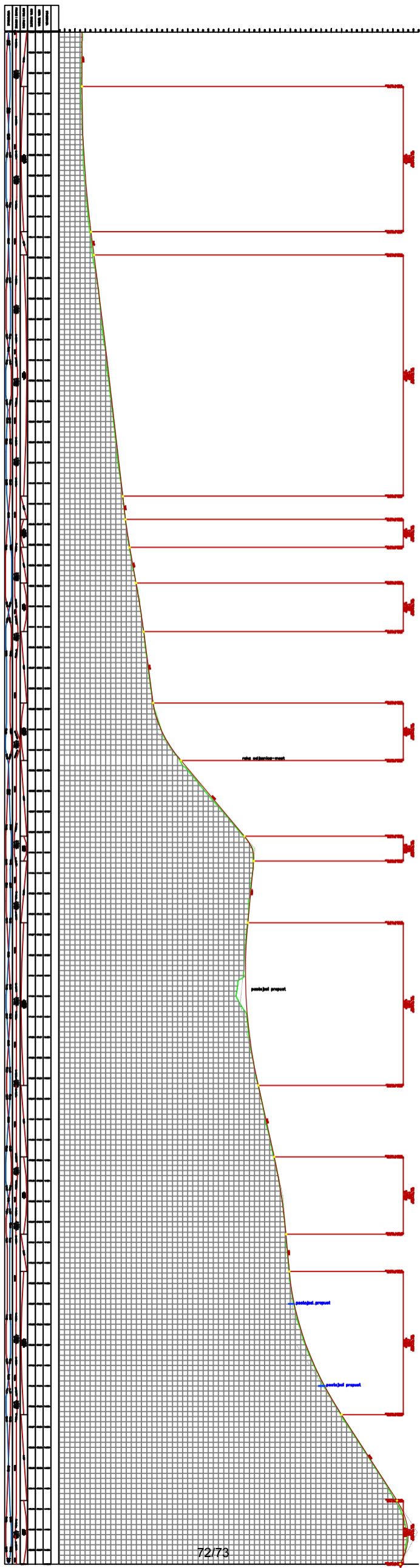

72173

TIPSKI POPREČNI PROFIL NA DELU
OJACANJA POSTOJEĆE KONSTRUKCIJE
R=1:50

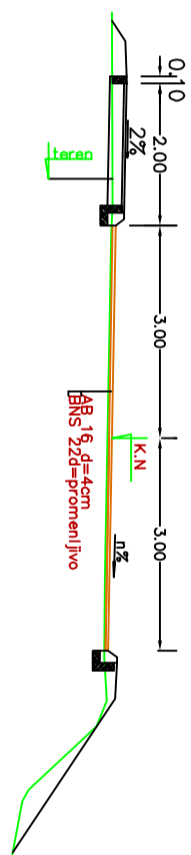

TIPSKI POPREČNI PROFIL U NAGIBU
R=1:50

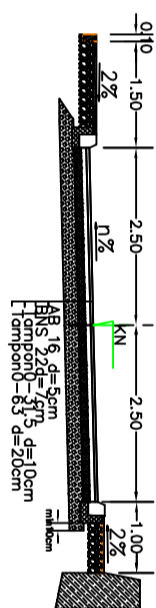

DETALJ ZIDA
R1/50

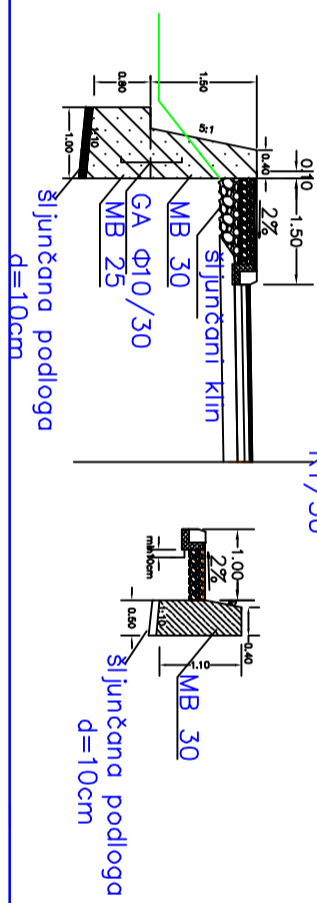

DETALJ TROTOARA

DETALJ IVCNJAKA

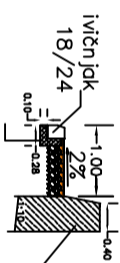
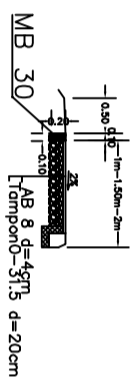

DETALJ SLIVNIKA I REVIZIONOG OKNA

