



МИНИСТАРСТВО ПРИВРЕДЕ
Београд, Ул. Кнеза Милоша бр.20

КОНКУРСНА ДОКУМЕНТАЦИЈА
ЗА ЈАВНУ НАБАВКУ МАЛЕ ВРЕДНОСТИ

БРОЈ 98/2017

**Реконструкција електроинсталација у техничкој школи „Никола
Тесла“, општина Велика Плана**

август, 2017. године

1 ОПШТИ ПОДАЦИ О ЈАВНОЈ НАБАВЦИ

1.1 ПОДАЦИ О НАРУЧИОЦУ

Наручилац јавне набавке мале вредности број 98/2017 је Република Србија – Министарство привреде, Београд, Ул. Кнеза Милоша бр. 20, ПИБ 108213421, матични број 17862154, жиро рачун 840-1620-21 (у даљем тексту: Наручилац).

Интернет адреса Наручиоца: www.privreda.gov.rs

1.2 ВРСТА ПОСТУПКА ЈАВНЕ НАБАВКЕ

Предметна јавна набавка се спроводи у поступку јавне набавке мале вредности, у складу са Законом о јавним набавкама („Службени гласник РС”, бр. 124/12, 14/15 и 68/15) и подзаконским актима којима се уређују јавне набавке(у даљем тексту: ЗЈН).

1.3 ПРЕДМЕТ ЈАВНЕ НАБАВКЕ

Предмет јавне набавке број 98/2017је Реконструкција електроинсталација у техничкој школи „Никола Тесла“, општина Велика Плана.

Шифра ОРН: 45311000 Радови на постављању електричних инсталација и електро-монтажни радови

1.4 ЦИЉ ПОСТУПКА

Поступак јавне набавке број 98/2017спроводи се ради закључења уговора о јавној набавци.

1.5 КОНТАКТ

Лице за контакт: Оливера Мијодраговић

Имејл и број факса: olivera.mijodragovic@privreda.gov.rs, 011/333-4157

2 УСЛОВИ ЗА УЧЕШЋЕ У ПОСТУПКУ ЈАВНЕ НАБАВКЕ ИЗ ЧЛ. 75. И 76. ЗЈН И УПУТСТВО КАКО СЕ ДОКАЗУЈЕ ИСПУЊЕНОСТ ТИХ УСЛОВА

ОБАВЕЗНИ УСЛОВИ

У поступку јавне набавке број98/2017понуђач мора да докаже да испуњава обавезне услове за учешће, дефинисане чланом 75. ЗЈН, а испуњеност обавезних услова за учешће у поступку јавне набавке, доказује на начин дефинисан у следећој табелии то:

1.Услов	да је регистрован код надлежног органа, односно уписан у одговарајући регистар
2.Услов	да он и његов законски заступник није осуђиван за неко од кривичних дела као члан организоване криминалне групе, да није осуђиван за кривична дела против привреде, кривична дела против животне средине, кривично дело примања или давања мита, кривично дело преваре;

3.Услов	да је измирио доспеле порезе, доприносе и друге јавне дажбине у складу са прописима Републике Србије или стране државе када има седиште на њеној територији;
4.Услов	Понуђач је дужан да при састављању понуде изричито наведе да је поштовао обавезе које произлазе из важећих прописа о заштити на раду, запошљавању и условима рада, заштити животне средине, као и да нема забрану обављања делатности која је на снази у време подношења понуде (чл. 75. ст. 2. ЗЈН).
Доказ за наведене услове 1-4 (Образац конкурсне документације.)	Изјава којом под пуном материјалном и кривичном одговорношћу потврђује да испуњава обавезне услове из члана 75. Закона о јавним набавкама

ДОДАТНИ УСЛОВИ

У поступку јавне набавке број 98/2017 понуђач мора да докаже да испуњава додатне услове за учешће, дефинисане овом конкурсном документацијом, а испуњеност додатних услова понуђач доказује на начин дефинисан у наредној табели и то:

Р.бр.	ДОДАТНИ УСЛОВИ	НАЧИН ДОКАЗИВАЊА
1.	Да располаже неопходним финансијским капацитетом односно да је у претходне 3 обрачунске године (2014, 2015. и 2016) остварио пословни приход у минималном износу од 4.000.000,00 динара	<p>ИЗЈАВА</p> <p>којом понуђач под пуном материјалном и кривичном одговорношћу потврђује да испуњава додатне услове за учешће у поступку јавне набавке из чл. 76. ЗЈН, дефинисане овом конкурсном документацијом (Образац конкурсне документације),</p>
2.	Да располаже неопходним пословним капацитетом односно да је у претходних 5 обрачунских година (2012-2016) извео инсталатерске радове (електроинсталације) на изградњи и/или реконструкцији и/или доградњи објеката високоградње (стамбени, стамбено пословни, пословни, спортски и јавни објекти) у износу од минимум 6.000.000,00 динара без ПДВ, од чега је извео најмање један посао у минималном износу од 2.000.000,00 динара без ПДВ	
3.	Да понуђач има у радном односу на неодређено или одређено време или ангажоване по основу уговора ван радног односа одговорне извођаче радова са личним лиценцама и то: -дипл.инж.елек. или инжењер елек. 450 или 850 1 извршилац	
4.	Да располаже довољним техничким капацитетом односно да располаже следећом техничком опремом: Доставно возило комада 1	
5.	Понуђач је у обавези да уз понуду достави следећа средства обезбеђења:	

Доказ	<p>Бланко соло меница за озбиљност понуде и оверено менично овлашћење – писмо на износ од 60.000,00 динара. Уз наведено се доставља:</p> <ul style="list-style-type: none"> – копија картона депонованих потписа (ДЕПО картон) – копију обрасца оверених потписа лица овлашћених за заступање (ОП образац). – потврду банке о пријему захтева за регистрацију менице (Захтев за регистрацију/брисање менице, оверен од стране банке)
<p>Напомена: У случају заједничке понуде доставља се <u>споразум</u> којим се понуђачи из групе међусобно и према наручиоцу обавезују на извршење јавне набавке</p>	

Испуњеност **обавезних услова** за учешће у поступку предметне јавне набавке, наведених у табеларном приказу **обавезних услова** под редним бројем 1, 2, 3. и 4. и **додатних услова** за учешће у поступку предметне јавне набавке, наведених у табеларном приказу **додатних услова** под редним бројем 1, 2, 3. 4 у складу са чл. 77. ст. 4. ЗЈН, понуђач доказује достављањем **ИЗЈАВЕ**(*Образац конкурсне документације*), којом под пуном материјалном и кривичном одговорношћу потврђује да испуњава услове за учешће у поступку јавне набавке из чл. 75. ст. 1. тач. 1) до 4), чл. 75. ст. 2. и чл. 76. ЗЈН, дефинисане овом конкурсном документацијом.

Уколико понуду подноси група понуђача, сваки понуђач из групе понуђача мора да испуни обавезне услове из члана 75. став 1. тач. 1) до 4) ЗЈН, а додатне услове испуњавају заједно. У том случају **ИЗЈАВА**(*Образац конкурсне документације*), мора бити потписана од стране овлашћеног лица сваког понуђача из групе понуђача и оверена печатом.

Уколико понуђач подноси понуду са подизвођачем, у складу са чланом 80. ЗЈН, подизвођач мора да испуњава обавезне услове из члана 75. став 1. тач. 1) до 4) ЗЈН. У том случају, понуђач је дужан да за подизвођаче достави **ИЗЈАВУ** о испуњености обавезних услова из члана 75. став 1. тач 1) до 4) ЗЈН. (*Образац конкурсне документације*), потписану од стране овлашћеног лица подизвођача и оверену печатом.

Понуда мора да садржи све доказе тражене Конкурсном документацијом као и попуњене, потписане и оверене обрасце из Конкурсне документације.

Обрасце који су у конкретном случају неприменљиви, понуђач није у обавези да потпише, овери и достави.

На сваком образцу Конкурсне документације је наведено ко је дужан да образац овери печатом и потпише и то:

- Уколико понуду подноси понуђач који наступа самостално, сваки образац мора бити оверен и потписан од стране овлашћеног лица понуђача;
- Уколико понуду подноси понуђач који наступа са подизвођачем, образци који се односе на подизвођаче могу бити оверени и потписани од стране овлашћеног лица понуђача или од стране овлашћеног лица подизвођача.
- Уколико понуду подноси група понуђача, образци који се односе на члана групе могу бити оверени и потписани од стране овлашћеног лица носиоца посла или овлашћеног лица члана групе понуђача.

Понуђач је дужан да без одлагања писмено обавести Наручиоцао било којој промени у вези са испуњеношћу услова из поступка јавне набавке, која наступи до

доношења одлуке, односно закључења уговора, односно током важења уговора о јавној набавци и да је документује на прописани начин.

Наручилац може пре доношења одлуке о додели уговора да тражи од понуђача, чија је понуда оцењена као најповољнија, да достави копију захтеваних доказа о испуњености услова а може и да затражи на увид оригинал или оверену копију свих или појединих доказа о испуњености услова.

Ако понуђач у остављеном, примереном року, који не може бити краћи од пет дана, не достави тражене доказе, наручилац ће његову понуду одбити као неприхватљиву.

Наручилац доказе може да затражи и од осталих понуђача.

Наручилац није дужан да од понуђача затражи достављање свих или појединих доказа уколико за истог понуђача поседује одговарајуће доказе из других поступака јавних набавки Наручиоца.

Уколико Наручилац буде захтевао достављање доказа о испуњености обавезних и додатних услова за учешће у поступку предметне јавне набавке (свих или појединих доказа о испуњености услова) понуђач ће бити дужан да достави:

Р.бр	ОБАВЕЗНИ УСЛОВИ
1.	Да је регистрован код надлежног органа, односно уписан у одговарајући регистар (члан 75. став 1 тачка 1) ЗЈН)
Доказ	Извод из регистра Агенције за привредне регистре, односно извод из регистра надлежног Привредног суда
2.	Да он и његов законски заступник није осуђиван за неко од кривичних дела као члан организоване криминалне групе, да није осуђиван за кривична дела против привреде, кривична дела против животне средине, кривично дело примања или давања мита, кривично дело преваре(члан 75. став 1. тачка 2) ЗЈН)
Доказ	<ul style="list-style-type: none">• Правна лица:<ol style="list-style-type: none">1) Извод из казнене евиденције, односно уверење основног суда на чијем подручју се налази седиште домаћег правног лица, односно седиште представништва или огранка страног правног лица, којим се потврђује да правно лице није осуђивано за кривична дела против привреде, кривична дела против животне средине, кривично дело примања или давања мита, кривично дело преваре. Напомена: Уколико уверење Основног суда не обухвата податке из казнене евиденције за кривична дела која су у надлежности редовног кривичног одељења Вишег суда, потребно је поред уверења Основног суда доставити И УВЕРЕЊЕ ВИШЕГ СУДА на чијем подручју је седиште домаћег правног лица, односно седиште представништва или огранка страног правног лица, којом се потврђује да правно лице није осуђивано за кривична дела против привреде и кривично дело примања мита;2) Извод из казнене евиденције Посебног одељења за организовани криминал Вишег суда у Београду, којим се потврђује да правно лице није осуђивано за неко од кривичних дела

	<p>организованог криминала;</p> <p>3) Извод из казнене евиденције, односно уверење надлежне полицијске управе МУП-а, којим се потврђује да законски заступник понуђача није осуђиван за кривична дела против привреде, кривична дела против животне средине, кривично дело примања или давања мита, кривично дело преваре и неко од кривичних дела организованог криминала (захтев се може поднети према месту рођења или према месту пребивалишта законског заступника). Уколико понуђач има више законских заступника дужан је да достави доказ за сваког од њих.</p> <ul style="list-style-type: none"> • Предузетници и физичка лица: Извод из казнене евиденције, односно уверење надлежне полицијске управе МУП-а, којим се потврђује да није осуђиван за неко од кривичних дела као члан организоване криминалне групе, да није осуђиван за кривична дела против привреде, кривична дела против животне средине, кривично дело примања или давања мита, кривично дело преваре (захтев се може поднети према месту рођења или према месту пребивалишта). <p>Напомена: Овај доказ не може бити старији од два месеца пре отварања понуда</p>
3.	Да је измирио доспеле порезе, доприносе и друге јавне дажбине у складу са прописима Републике Србије или стране државе када има седиште на њеној територији (члан 75. став 1. тачка 4) ЗЈН)
Доказ	<p>Уверење Пореске управе Министарства финансија да је измирио доспеле порезе и доприносе и уверење надлежне управе локалне самоуправе да је измирио обавезе по основу изворних локалних јавних прихода или потврду Агенције за приватизацију да се понуђач налази у поступку приватизације.</p> <p>Напомена 1: Уколико понуђач има регистроване огранке или издвојена места чија се седишта разликују од седишта друштва, потребно је доставити потврду месно надлежног пореског органа локалне самоуправе да је понуђач измирио доспеле обавезе јавних прихода за огранак или издвојено место</p> <p>Напомена 2: Овај доказ не може бити старији од два месеца пре отварања понуда</p>
<p>Понуђачи који су регистровани у Регистру понуђача који води Агенција за привредне регистре не достављају доказе о испуњености услова из члана 75. ст. 1. тач. 1) до 4) ЗЈН, сходно чл. 78. ЗЈН. Понуђачи који су регистровани у Регистру понуђача могу доставити Решење о упису у регистар понуђача АПР.</p>	

Р.бр.	ДОДАТНИ УСЛОВИ
1.	Да располаже неопходним финансијским капацитетом
Доказ	<p>Извештај о бонитету за јавне набавке (образац БОН-ЈН) који издаје Агенција за привредне регистре, који мора да садржи: статусне податке понуђача, сажети биланс стања и биланс успеха за претходне три обрачунске године (2014, 2015. и 2016). Уколико у образцу БОН-ЈН нису доступни подаци за 2016. годину, понуђач је у обавези да достави биланс стања и биланс успеха за 2016. годину.</p>

2.	Да располаже неопходним пословним капацитетом
Доказ	<p>Потврда, уговор и окончана ситуација (прва и последња страна окончане ситуације са рекапитулацијом радова) за све реализоване послове</p> <p>Уколико је уговор анексиран, неопходно је доставити све анексе тог уговора.</p> <p>Потврде наручиоца не морају бити на Обрасцу из конкурсне документације.</p> <p>Потврде наручилаца о реализацији закључених уговора треба да садрже:</p> <ul style="list-style-type: none"> -назив и адреса наручиоца - назив и адреса понуђача - облик наступања за радове за које се издаје Потврда - изјава да су радови за потребе тог наручиоца извршени квалитетно и у уговореном року -врста радова - вредности изведених радова - број и датум уговора - контакт особа наручиоца и телефон - потпис овлашћеног лица и печат наручиоца
3.	Да понуђач има у радном односу на неодређено или одређено време или ангажоване по основу уговора ван радног односа одговорне извођаче радова са траженим личним лиценцама
Доказ	<p>Копија личне лиценце издате од Инжењерске коморе Србије, потврда о важењу лиценце и доказ о радном статусу (за носиоца лиценце који је запослен код понуђача: фотокопија МА или другог одговарајућег обрасца, односно за носиоца лиценце који није запослен код понуђача: фотокопија уговора ван радног односа)</p> <p>Ако у уговору ван радног односа није наведено да ће носилац лиценце бити ангажован за реализацију радова који су предмет ове јавне набавке потребно је приложити Анекс уговора којим се то дефинише.</p> <p>Наручилац ће прихватити следеће уговоре ван радног односа:</p> <ol style="list-style-type: none"> 1. Уговор о привременим и повременим пословима; 2. Уговор о делу (ради обављања послова који су ван делатности послодавца); 3. Уговор о допунском раду.
4.	Да располаже довољним техничким капацитетом

Доказ	<p>1) пописна листа са датумом 31.12.2016. године, потписана од стране овлашћеног лица понуђача и оверена печатом понуђача или аналитичка картица основних средстава потписана од стране овлашћеног лица понуђача и оверена печатом понуђача;</p> <p>2) рачун и отпремница за средства набављена од 1.1.2017. године;</p> <p>3) уговор о закупу, који у прилогу мора имати пописну листу закупаваца или рачун и отпремницу уколико је средство набављено од стране закупаваца након 1.1.2017. године;</p> <p>4) уговор о лизингу</p> <p>На наведеним доказима мора видно бити означена тражена техничка опрема.</p>
-------	--

Понуђач који је регистрован у Регистру понуђача који води Агенција за привредне регистре не доставља доказе о испуњености услова из члана 75. став 1. тач. 1) до 4) ЗЈН, сходно члану 78. ЗЈН.

Понуђач који је регистровани у регистру који води Агенција за привредне регистре не мора да достави доказ из члана 75. став 1. тачка 1) Извод из регистра Агенције за привредне регистре, који је јавно доступан на интернет страници Агенције за привредне регистре

Уколико је доказ о испуњености услова електронски документ, понуђач доставља копију електронског документа у писаном облику, у складу са законом којим се уређује електронски документ.

Ако се у држави у којој понуђач има седиште не издају тражени докази, понуђач може, уместо доказа, приложити своју писану изјаву, дату под кривичном и материјалном одговорношћу оверену пред судским или управним органом, јавним бележником или другим надлежним органом те државе.

Ако понуђач има седиште у другој држави, наручилац може да провери да ли су документи којима понуђач доказује испуњеност тражених услова издати од стране надлежних органа те државе.

3 КРИТЕРИЈУМ ЗА ДОДЕЛУ УГОВОРА

Критеријум за доделу уговора је **најнижа понуђена цена**.

У ситуацији када постоје две или више понуда са истом понуђеном ценом избор најповољније понуде ће се извршити на тај начин што ће бити изабрана понуда понуђача који је понудио краћи рок извођења радова.

У ситуацији када два или више понуђача који су понудили исту цену и исти рок извођења радова, избор најповољније понуде ће се извршити на тај начин што ће бити изабрана понуда понуђача који је тражио мањи износ аванса.

4 УПУТСТВО ПОНУЂАЧИМА КАКО ДА САЧИНЕ ПОНУДУ

4.1 ПОДАЦИ О ЈЕЗИКУ НА КОМЕ ПОНУДА МОРА БИТИ САСТАВЉЕНА

Понуда и докази који се подносе уз понуду морају бити састављени на српском језику. Поступак се води на српском језику.

4.2 НАЧИН ПОДНОШЕЊА ПОНУДЕ

Понуде се припремају у складу са позивом за подношење понуда објављеним на Порталу јавних набавки и интернет сајту Наручиоца и у складу са Конкурсном документацијом. Конкурсна документација се преузима преко Портала јавних набавки и интернет сајта Наручиоца www.privreda.gov.rs.

Понуде се подносе у затвореној коверти са знаком - Понуда за ЈАВНУ НАБАВКУ БРОЈ: 98/2017– Реконструкција електроинсталација у техничкој школи „Никола Тесла“, општина Велика Плана (НЕ ОТВАРАТИ).

Понуђач је дужан да на полеђини коверте или кутије наведе назив и адресу понуђача, телефон и контакт особу.

У случају да понуду подноси група понуђача, на коверти је потребно назначити да се ради о групи понуђача и навести називе и адресу свих учесника у заједничкој понуди.

Понуде се достављају путем поште или лично сваког радног дана 07.30-15.30 часова, на адресу Наручиоца–Министарство привреде, Београд, Кнеза Милоша бр.20.

Крајњи рок за достављање понуда је **12. септембар 2017. године** до 9.00 часова.

Понуда која стигне после рока наведеног у претходном ставу сматраће се неблаговременом. Неблаговремена понуда неће се отворати и по окончању поступка отварања ће бити враћена понуђачу, са знаком да је понуда поднета неблаговремено.

Јавно отварање понуда ће се обавити **12. септембра 2017. године у 13.00** часова у просторијама Наручиоца - Министарство привреде, Сектор за инвестиције у инфраструктурне пројекте, Београд, Влајковићева 10, уз присуство овлашћених представника понуђача.

Представник понуђача је дужан да, пре почетка отварања понуда, Комисији за јавну набавку достави пуномоћје за учешће у поступку отварања понуда.

Пуномоћје се доставља у писаној форми и мора бити заведено код понуђача, оверено печатом и потписано од стране овлашћеног лица понуђача.

4.3 ПОДАЦИ О ОБАВЕЗНОЈ САДРЖИНИ ПОНУДЕ

Обавезну садржину понуде чине сви докази тражени Конкурсном документацијом као и попуњени, потписани и оверени обрасци из Конкурсне документације.

4.4 ПОНУДА СА ВАРИЈАНТАМА

Понуда са варијантама није дозвољена.

4.5 НАЧИН ИЗМЕНЕ, ДОПУНЕ И ОПОЗИВА ПОНУДЕ

У року за подношење понуде понуђач може да измени, допуни или опозове понуду на начин који је одређен за подношење понуде.

Понуђач је дужан да јасно назначи који део понуде мења односно која документа накнадно доставља.

Измену, допуну или опозив понуде треба доставити на адресу Наручиоца– Министарство привреде, Београд, Кнеза Милоша бр.20, са знаком:

Измена понуде за јавну набавку 98/2017– Реконструкција електроинсталација у техничкој школи „Никола Тесла“, општина Велика Плана-НЕ ОТВАРАТИ или

Допуна понуде за јавну набавку 98/2017– Реконструкција електроинсталација у техничкој школи „Никола Тесла“, општина Велика Плана- НЕ ОТВАРАТИ или

Опозив понуде за јавну набавку 98/2017– Реконструкција електроинсталација у техничкој школи „Никола Тесла“, општина Велика Плана-НЕ ОТВАРАТИ или

Измена и допуна понуде за јавну набавку 98/2017– Реконструкција електроинсталација у техничкој школи „Никола Тесла“, општина Велика Плана-НЕ ОТВАРАТИ.

На полеђини коверте или на кутији навести назив и адресу понуђача. У случају да понуду подноси група понуђача, на коверти је потребно назначити да се ради о групи понуђача и навести називе и адресу свих учесника у заједничкој понуди.

По истеку рока за подношење понуда понуђач не може да повуче нити да мења своју понуду.

Промена првобитно понуђене цене није дозвољена у форми одобравања попушта на понуђену цену већ искључиво у форми измене понуде за јавну набавку 98/2017

Уколико се измена понуде односи на понуђену цену, цена мора бити изражена у динарском износу, а не у процентима. Измењену цену доставити на обрасцу понуде уз приложени предмер и предрачун радова који је усклађен са изменом понуде.

4.6 САМОСТАЛНО ПОДНОШЕЊЕ ПОНУДЕ

Понуду може поднети понуђач који наступа самостално.

Понуђач је дужан да испуни обавезне и додатне услове, у свему на начин дефинисан у тачки 2. Услови за учешће у поступку јавне набавке из чл. 75. и 76. ЗЈН и упутство како се доказује испуњеност тих услова.

Понуђач који је самостално поднео понуду, не може истовремено да учествује у заједничкој понуди или као подизвођач, нити исто лице може учествовати у више заједничких понуда.

4.7 ПОНУДА СА ПОДИЗВОЂАЧЕМ

Уколико понуђач подноси понуду са подизвођачем дужан је да у Обрасцу понуденаведе да понуду подноси са подизвођачем, проценат укупне вредности набавке који ће поверити подизвођачу, а који не може бити већи од 50%, као и део предмета набавке који ће извршити преко подизвођача.

Подизвођач је дужан да испуни обавезне услове, у свему на начин дефинисан у тачки 2. Услови за учешће у поступку јавне набавке из чл. 75. и 76. ЗЈН и упутство како се доказује испуњеност тих услова.

Понуђач у Обрасцу понуде наводи назив и седиште подизвођача, уколико ће делимично извршење набавке поверити подизвођачу.

Понуђач у потпуности одговара Наручиоцу и Кориснику за извршење обавеза из поступка јавне набавке, односно извршење уговорних обавеза, без обзира на број подизвођача.

Понуђач је дужан да Наручиоцу, на његов захтев, омогући приступ код подизвођача, ради утврђивања испуњености тражених услова.

4.8 ЗАЈЕДНИЧКА ПОНУДА

Понуду може поднети група понуђача као заједничку понуду.

Сваки понуђач из групе понуђача је дужан да испуни обавезне услове, у свему на начин дефинисан у тачки 2. Услови за учешће у поступку јавне набавке из чл. 75. и 76. ЗЈН и упутство како се доказује испуњеност тих услова док додатне услове испуњавају и доказују заједно, на начин дефинисан истом тачком Конкурсне документације.

Саставни део заједничке понуде је споразум којим се понуђачи из групе међусобно и према Наручиоцу обавезују на извршење јавне набавке, а који обавезно садржи:

- 1) податке о члану групе који ће бити носилац посла, односно који ће поднети понуду и који ће заступати групу понуђача пред Наручиоцем;
- 2) опис послова сваког од понуђача из групе понуђача у извршењу уговора.

Понуђачи који поднесу заједничку понуду одговарају неограничено солидарно према Наручиоцу и Кориснику.

Задруга може поднети понуду самостално, у своје име, а за рачун задругара или заједничку понуду у име задругара.

Ако задруга подноси понуду у своје име за обавезе из поступка јавне набавке и уговора о јавној набавци одговара задруга и задругари у складу са ЗЈН.

Ако задруга подноси заједничку понуду у име задругара за обавезе из поступка јавне набавке и уговора о јавној набавци неограничено солидарно одговарају задругари.

4.9 НАЧИН И УСЛОВИ ПЛАЋАЊА, ГАРАНТНИ РОК, КАО И ДРУГЕ ОКОЛНОСТИ ОД КОЈИХ ЗАВИСИ ПРИХВАТЉИВОСТ ПОНУДЕ

Захтеви у погледу начина, рока и услова плаћања

Плаћање се врши уплатом на рачун понуђача.

Рок плаћања је до 45 дана од дана пријема оверене авансне, привремене односно окончане ситуације, уз важеће банкарске гаранције и полису осигурања.

Понуђачу је дозвољено да захтева аванс до 25% вредности понуде без ПДВ.

Захтеви у погледу гарантног рока

Минимални гарантни рок за изведене радове износи две године рачунајући од дана примопредаје радова. За уграђене материјале важи гарантни рок у складу са условима произвођача, који тече од дана извршене примопредаје радова Кориснику.

Захтев у погледу рока извођења радова

Рок за извођење радова је максимално 15 календарских дана.

Захтев у погледу рока важења понуде

Рок важења понуде је 90 дана од дана отварања понуда.

У случају истека рока важења понуде, Наручилац ће тражити од понуђача продужење важења понуде. Понуђач који прихвати захтев за продужење рока важења понуде не може мењати понуду.

4.10 ВАЛУТА И НАЧИН НА КОЈИ МОРА ДА БУДЕ НАВЕДЕНА И ИЗРАЖЕНА ЦЕНА У ПОНУДИ

Цена мора бити исказана у динарима, са и без пореза на додату вредност, са урачунатим свим трошковима које понуђач има у реализацији јавне набавке, с тим да ће се за оцену понуде узимати у обзир цена без пореза на додату вредност.

Цена је фиксна и не може се мењати.

Ако је у понуди исказана неубичајено ниска цена, Наручилац ће поступити у складу са чланом 92. ЗЈН.

Цену је потребно изразити нумерички и текстуално, при чему текстуално изражена цена има предност у случају несагласности.

4.11 ПОДАЦИ О ВРСТИ, САДРЖИНИ, НАЧИНУ ПОДНОШЕЊА, ВИСИНИ И РОКОВИМА ОБЕЗБЕЂЕЊА ИСПУЊЕЊА ОБАВЕЗА ПОНУЂАЧА

Понуђач је у обавези да уз понуду достави:

Бланко соло меницу за озбиљност понуде која мора бити оверена печатом и потписана од стране лица овлашћеног за заступање, а уз исту мора бити достављено попуњено и оверено менично овлашћење – писмо на износ од **60.000,00** динара, у корист Министарства привреде

Уз меницу понуђач је дужан да достави:

- копију картона депонованих потписа који је издат од стране пословне банке коју понуђач наводи у меничном овлашћењу – писму (ДЕПО картон)
- копију обрасца оверених потписа лица овлашћених за заступање (ОП образац).
- потврду банке о пријему захтева за регистрацију менице (Захтев за регистрацију/брисање менице, оверен од стране банке)

Рок важења менице је 90 дана од дана отварања понуда.

Меница за озбиљност понуде активира се:

- а) ако понуђач чија је понуда изабрана као најповољнија одбије да закључи уговор о јавној набавци
- б) ако изабрани понуђач у року од 15 дана од дана закључења уговора, Наручиоцу не достави банкарску гаранцију за повраћај аванса и банкарску гаранцију за добро извршење посла;
- в) ако изабрани понуђач у року од 15 дана од дана закључења уговора, Наручиоцу не достави полису осигурања.

4.12 ЗАШТИТА ПОВЕРЉИВОСТИ ПОДАТАКА КОЈЕ НАРУЧИЛАЦ СТАВЉА ПОНУЂАЧИМА НА РАСПОЛАГАЊЕ, УКЉУЧУЈУЋИ И ЊИХОВЕ ПОДИЗВОЂАЧЕ

Наручилац је дужан да:

- 1) чува као поверљиве све податке о понуђачима садржане у понуди које је као такве, у складу са ЗЈН, понуђач означио у понуди;
- 2) одбије давање информације која би значила повреду поверљивости података добијених у понуди;
- 3) чува као пословну тајну имена, заинтересованих лица, понуђача, као и податке о поднетим понудама, до отварања понуда.

Неће се сматрати поверљивим докази о испуњености обавезних услова, цена и други подаци из понуде који су од значаја за примену елемената критеријума и рангирање понуде.

4.13 ДОДАТНЕ ИНФОРМАЦИЈЕ ИЛИ ПОЈАШЊЕЊА У ВЕЗИ СА ПРИПРЕМАЊЕМ ПОНУДА, ОБИЛАЗАК ЛОКАЦИЈЕ

Заинтересовано лице може, у писаном облику (путем поште на адресу Наручиоца, електронске поште на имејл olivera.mijodragovic@privreda.gov.rs или факсом на број 011-333-4157) тражити од Наручиоца додатне информације или појашњења у вези са припремањем понуде, при чему може да укаже Наручиоцу на евентуално уочене недостатке и неправилности у Конкурсној документацији, најкасније пет дана пре истека рока за подношење понуде. Особа за контакт је Оливера Мијодраговић, сваког радног дана 07.30 – 15.30 часова.

Тражење додатних информација или појашњења телефоном није дозвољено.

Додатне информације или појашњења упућују се са напоменом „Захтев за додатним информацијама или појашњењима конкурсне документације, ЈН број 98/2017.

Наручилац ће у року од три дана од дана пријема захтева, објавити одговор на Порталу јавних набавки и на својој интернет страници.

4.14 ОБИЛАЗАК ЛОКАЦИЈЕ

Понуђач је дужан да се увери у све услове градње, техничку документацију, као и да стекне комплетан увид у све информације које су неопходне за припрему понуде, на локацији на којој ће се радови и изводити.

Обилазак локације и увид у документацију биће организован у договору са особом задуженом за обилазак локације, а то је **Миодраг Јанковић, дипл. инж. ел., телефон 0648842108, у периоду од 8.00 до 15.00 часова.**

Као доказ да је обишао локацију, понуђач у оквиру своје понуде доставља потписан и оверен Образац из конкурсне документације – Изјава о посети локације, који не мора бити оверен од стране лица задуженог за обилазак локације.

4.15 ИЗМЕНЕ И ДОПУНЕ КОНКУРСНЕ ДОКУМЕНТАЦИЈЕ

Ако у року предвиђеном за подношење понуде измени или допуни Конкурсну документацију, Наручилац ће измене и допуне Конкурсне документације објавити на Порталу јавних набавки и интернет адреси Наручиоца www.privreda.gov.rs

Ако Наручилац измени или допуни Конкурсну документацију осам или мање дана пре истека рока за подношење понуда, дужан је да продужи рок за подношење понуда и објави обавештење о продужењу рока за подношење понуда.

Понуде се припремају у складу са Конкурсном документацијом и изменама и допунама Конкурсне документације.

Измене и допуне Конкурсне документације важиће само уколико су учињене у писаној форми. Усмене изјаве или изјаве дате на било који други начин од стране Наручиоца, неће ни у ком погледу обавезивати Наручиоца.

4.16 КОМУНИКАЦИЈА

Комуникација у поступку јавне набавке одвија се писаним путем, односно путем поште, електронске поште или факсом, као и објављивањем од стране Наручиоца на Порталу јавних набавки и интернет адреси Наручиоца www.privreda.gov.rs

Ако је документ из поступка јавне набавке достављен од стране Наручиоца или понуђача путем електронске поште или факсом, страна која је извршила достављање дужна је да од друге стране захтева да на исти начин потврди пријем тог документа,

што је друга страна дужна и да учини када је то неопходно као доказ да је извршено достављање.

4.17 ДОДАТНА ОБЈАШЊЕЊА, КОНТРОЛА И ДОПУШТЕНЕ ИСПРАВКЕ

Наручилац може да захтева од понуђача додатна објашњења која ће му помоћи при прегледу, вредновању и упоређивању понуда, а може да врши и контролу (увид) код понуђача, односно његових подизвођача.

Наручилац може, уз сагласност понуђача, да изврши исправке рачунских грешака уочених приликом разматрања понуде по окончаном поступку отварања понуда, узимајући као релевантну цену по јединици мере.

Проверу рачунске тачности понуда и грешке, уколико их буде, Наручилац ће исправљати на следећи начин:

Уколико постоји разлика у износу израженом бројем и словима, износ изражен словима сматраће се тачним.

Уколико није тачан производ јединичне цене и количине, јединична цена ће се сматрати тачном, осим у износима који су дати паушално.

Уколико цена за неку позицију није дата сматраће се да је вредност радова на тој позицији укључена у вредност других радова.

Уколико понуђач начини грешку у попуњавању, потребно је да исту избели и правилно попуни, а место начињене грешке парафира и овери печатом.

Ако се понуђач не сагласи са исправком рачунских грешака, Наручилац ће његову понуду одбити као неприхватљиву.

4.18 НЕУОБИЧАЈЕНО НИСКА ЦЕНА

Наручилац може да одбије понуду због неувобичајено ниске цене.

Неувобичајено ниска цена у смислу ЗЈН је понуђена цена која значајно одступа у односу на тржишно упоредиву цену и изазива сумњу у могућност извршења јавне набавке у складу са понуђеним условима.

Ако Наручилац оцени да понуда садржи неувобичајено ниску цену, захтеваће од понуђача детаљно образложење свих њених саставних делова које сматра меродавним, а нарочито наводе у погледу економике начина градње, производње или изабраних техничких решења, у погледу изузетно повољних услова који понуђачу стоје на располагању за извршење уговора или у погледу оригиналности производа, услуга или радова које понуђач нуди.

4.19 НЕГАТИВНЕ РЕФЕРЕНЦЕ

Наручилац може одбити понуду уколико поседује доказ да је понуђач у претходне три године пре објављивања позива за подношење понудау поступку јавне набавке:

- 1) поступао супротно забрани из чл. 23. и 25. ЗЈН;
- 2) учинио повреду конкуренције;

- 3) доставио неистините податке у понуди или без оправданих разлога одбио да закључи уговор о јавној набавци, након што му је уговор додељен;
- 4) одбио да достави доказе и средства обезбеђења на шта се у понуди обавезао.

Наручилац може одбити понуду уколико поседује доказ који потврђује да понуђач није испуњавао своје обавезе по раније закљученим уговорима о јавним набавкама који су се односили на исти предмет набавке, за период од претходне три године пре објављивања позива за подношење понуда.

Доказ може бити:

- 1) правоснажна судска одлука или коначна одлука другог надлежног органа;
- 2) исправа о реализованом средству обезбеђења испуњења обавеза у поступку јавне набавке или испуњења уговорних обавеза;
- 3) исправа о наплаћеној уговорној казни;
- 4) рекламације потрошача, односно корисника, ако нису отклоњене у уговореном року;
- 5) извештај надзорног органа о изведеним радовима који нису у складу са пројектом, односно уговором;
- 6) изјава о раскиду уговора због неиспуњења битних елемената уговора дата на начин и под условима предвиђеним законом којим се уређују облигациони односи;
- 7) доказ о ангажовању на извршењу уговора о јавној набавци лица која нису означена у понуди као подизвођачи, односно чланови групе понуђача;
- 8) други одговарајући доказ примерен предмету јавне набавке, који се односи на испуњење обавеза у ранијим поступцима јавне набавке или по раније закљученим уговорима о јавним набавкама.

Наручилац може одбити понуду ако поседује доказ - правоснажну судску одлуку или коначну одлуку другог надлежног органа који се односи на поступак који је спровео или уговор који је закључио и други наручилац ако је предмет јавне набавке истоврстан.

4.20 ПОШТОВАЊЕ ОБАВЕЗА КОЈЕ ПРОИЗИЛАЗЕ ИЗ ВАЖЕЋИХ ПРОПИСА

Понуђач је дужан да поштује све обавезе које произилазе из важећих прописа о заштити на раду, запошљавању и условима рада, заштити животне средине-

Понуђач не сме имати забрану обављања делатности која је на снази у време подношења понуде.

4.21 КОРИШЋЕЊЕ ПАТЕНТА И ОДГОВОРНОСТ ЗА ПОВРЕДУ ЗАШТИЋЕНИХ ПРАВА ИНТЕЛЕКТУАЛНЕ СВОЈИНЕ ТРЕЋИХ ЛИЦА

Накнаду за коришћење патената, као и одговорност за повреду заштићених права интелектуалне својине трећих лица сноси понуђач.

4.22 НАЧИН И РОК ЗА ПОДНОШЕЊЕ ЗАХТЕВА ЗА ЗАШТИТУ ПРАВА ПОНУЂАЧА

Поступак заштите права понуђача регулисан је одредбама чл. 138. - 166. ЗЈН.

Захтев за заштиту права може да поднесе понуђач, односно заинтересовано лице, које има интерес за доделу уговора у поступку јавне набавке и који је претрпео или би могао да претрпи штету због поступања Наручиоца противно одредбама ЗЈН.

Захтев за заштиту права подноси се Наручиоцу, а копија се истовремено доставља Републичкој комисији.

Наручиоцусе захтев за заштиту права предаје непосредно или електронском поштом на имејл olivera.mijodragovic@privreda.gov.rs, факсом на број 011/333-4157или препорученом поштом са повратницом на адресу Наручиоца.

Захтев за заштиту права се може поднети у току целог поступка јавне набавке, против сваке радње Наручиоца, осим уколико ЗЈН није другачије одређено.

О поднетом захтеву за заштиту права Наручилацће обавестити све учеснике у поступку јавне набавке, односно објавити обавештење о поднетом захтеву на Порталу јавних набавки, најкасније у року од два дана од дана пријема захтева.

Уколико се захтевом за заштиту права оспорава врста поступка, садржина позива за подношење понуда или Конкурсне документације, захтев ће се сматрати благовременим уколико је примљен од стране Наручиоца најкасније три дана пре истека рока за подношење понуда, без обзира на начин достављања и уколико је подносилац захтева у складу са чланом 63. став 2. ЗЈН указао Наручиоцуна евентуалне недостатке и неправилности, а Наручилацесте није отклонио.

Захтев за заштиту права којим се оспоравају радње које Наручилацпредузме пре истека рока за подношење понуда, а након истека рока из претходног става, сматраће се благовременим уколико је поднет најкасније до истека рока за подношење понуда.

После доношења одлуке о додели уговораи одлуке о обустави поступка, рок за подношење захтева за заштиту права је пет дана од дана објављивања одлуке на Порталу јавних набавки.

Захтевом за заштиту права не могу се оспоравати радње Наручиоцапредузете у поступку јавне набавке ако су подносиоцу захтева били или могли бити познати разлози за његово подношење пре истека рока за подношење захтева, а подносилац захтева га није поднео пре истека тог рока.

Ако је у истом поступку јавне набавке поново поднет захтев за заштиту права од стране истог подносиоца захтева, у том захтеву се не могу оспоравати радње Наручиоцаза које је подносилац захтева знао или могао знати приликом подношења претходног захтева.

Захтев за заштиту права не задржава даље активности наручиоца у поступку јавне набавке у складу са одредбама члана 150. ЗЈН.

Наручилац ће објавити обавештење о поднетом захтеву за заштиту права на Порталу јавних набавки и на својој интернет страници најкасније у року од два дана од дана пријема захтева за заштиту права.

4.23 САДРЖИНА ЗАХТЕВА ЗА ЗАШТИТУ ПРАВА

Захтев за заштиту права садржи:

- 1) назив и адресу подносиоца захтева и лице за контакт;
- 2) назив и адресу Наручиоца;

- 3) податке о јавној набавци која је предмет захтева, односно о одлуци Наручиоца;
- 4) повреде прописа којима се уређује поступак јавне набавке;
- 5) чињенице и доказе којима се повреде доказују;
- 6) потврду о уплати таксе из члана 156. ЗЈН;
- 7) потпис подносиоца.

Ако поднети захтев за заштиту права не садржи све обавезне елементе, Наручилацће такав захтев одбацити закључком.

Наручилацзакључак доставља подносиоцу захтева и Републичкој комисији у року од три дана од дана доношења.

Против закључка Наручиоца подносилац захтева може у року од три дана од дана пријема закључка поднети жалбу Републичкој комисији, док копију жалбе истовремено доставља Наручиоцу.

Валидан доказ о извршеној уплати таксе, у складу са Упутством о уплати таксе за подношење захтева за заштиту права Републичке комисије, објављеном на сајту Републичке комисије, у смислу члана 151. став 1. тачка 6) ЗЈН, је:

Потврда о извршеној уплати таксе која мора да садржи следеће елементе:

- (1) да буде издата од стране банке и да садржи печат банке;
- (2) да представља доказ о извршеној уплати таксе, што значи да потврда мора да садржи податак да је налог за уплату таксе, односно налог за пренос средстава реализован, као и датум извршења налога;
- (3) износ таксе из члана 156. ЗЈН чија се уплата врши- 60.000,00 динара;
- (4) број рачуна: 840-30678845-06;
- (5) шифру плаћања: 153 или 253;
- (6) позив на број: подаци о броју или ознаци јавне набавке поводом које се подноси захтев за заштиту права;
- (7) сврха: ЗЗП; Министарство привреде; број или ознака јавне набавке поводом које се подноси захтев за заштиту права;
- (8) корисник: буџет Републике Србије;
- (9) назив уплатиоца, односно назив подносиоца захтева за заштиту права за којег је извршена уплата таксе;
- (10) потпис овлашћеног лица банке, **или**

Налог за уплату, први примерак, оверен потписом овлашћеног лица и печатом банке или поште, који садржи и све друге елементе из потврде о извршеној уплати таксе наведене под тачком 1 **или**

Потврда издата од стране Републике Србије, Министарства финансија, Управе за трезор, потписана и оверена печатом, која садржи све елементе из потврде о извршеној уплати таксе из тачке 1, осим оних наведених под (1) и (10), за подносиоце захтева за заштиту права који имају отворен рачун у оквиру припадајућег консолидованог рачуна трезора, а који се води у Управи за трезор (корисници буџетских средстава, корисници средстава организација за обавезно социјално осигурање и други корисници јавних средстава) **или**

Потврда издата од стране Народне банке Србије, која садржи све елементе из потврде о извршеној уплати таксе из тачке (1), за подносиоце захтева за заштиту права (банке и други субјекти) који имају отворен рачун код НБС.

Више информација о уплати таксе за подношење захтева за заштиту права може се добити на интернет страници Републичке комисије за заштиту права у поступцима јавних набавки <http://www.kjn.gov.rs/ci/uputstvo-o-uplati-republicke-administrativne-takse.html>

4.24 РОК ЗА ДОНОШЕЊЕ ОДЛУКЕ О ДОДЕЛИ УГОВОРА

Рок за доношење одлуке о додели уговора је 10 дана од дана отварања понуда.

4.25 РОК У КОЈЕМ ЋЕ УГОВОР БИТИ ЗАКЉУЧЕН

Наручилац ће уговор о јавној набавци доставити понуђачу коме је уговор додељен у року од осам дана од дана протеча рока за подношење захтева за заштиту права из члана 149. ЗЈН.

У случају да је поднета само једна понуда Наручилац може закључити уговор пре истека рока за подношење захтева за заштиту права, у складу са чланом 112. став 2. тачка 5) ЗЈН.

4.26 ОБУСТАВА ЈАВНЕ НАБАВКЕ

Наручилац ће обуставити поступак јавне набавке уколико нису испуњени услови за доделу уговора из члана 107. ЗЈН.

Наручилац може да обустави поступак јавне набавке из објективних и доказивих разлога који се нису могли предвидети у време покретања поступка и који онемогућавају да се започети поступак оконча, или услед којих је престала потреба Наручиоца за предметном набавком због чега се неће понављати у току исте буџетске године односно у наредних шест месеци.

4.27 УВИД У ДОКУМЕНТАЦИЈУ

Понуђач има право да изврши увид у документацију о спроведеном поступку јавне набавке после доношења одлуке о додели уговора, односно одлуке о обустави поступка о чему може поднети писмени захтев наручиоцу путем електронске поште, поште и факсом.

Наручилац ће лицу из претходног става, омогућити увид у документацију и копирање документације из поступка о трошку подносиоца захтева, у року од два дана од дана пријема писаног захтева, уз обавезу да заштити податке у складу са чл. 14. и 15. ЗЈН.

4.28 ТРОШКОВИ ПРИПРЕМАЊА ПОНУДЕ

Понуђач може да у оквиру понуде достави укупан износ и структуру трошкова припремања понуде. Трошкове припреме и подношења понуде сноси искључиво понуђач и не може тражити од Наручиоца накнаду трошкова.

Ако је поступак јавне набавке обустављен из разлога који су на страни Наручиоца, оба наручиоца су дужна да понуђачу надокнаде трошкове прибављања средства обезбеђења, под условом да је понуђач тражио накнаду тих трошкова у понуди.

4.29 УПУТСТВО О ИЗГЛЕДУ ТАБЛЕ СА ПОДАЦИМА О ПРОЈЕКТУ

Упутство о изгледу табле са подацима о пројекту представља смернице извођачима за израду табли у складу са дефинисаном уговорном обавезом и за правилну употребу лога Министарства привреде, на основу члана 201. тачка 16. Закона о планирању и изградњи и Правилника о изгледу, саджини и месту постављања градилишне табле.

ТЕХНИЧКЕ КАРАКТЕРИСТИКЕ:

1. Градилишна табла је правоугаоног облика димензија 200 x 300 x 20cm, израђена од челичних кутијастих профила и поцинкованог лима, а поставља се на челичним носачима одговарајуће носивости фундираним у бетон.
2. Позадина табле мора бити светлоранцасте боје отпорна на атмосферске утицаје.

ПРИКАЗ ОБАВЕЗНОГ САДРЖАЈА:

1. **Лого Министарства привреде** позициониран је у горњем десном углу. Минималне димензије лога су 40 x 40cm.
2. **Лого Европске инвестиционе банке** позициониран је у горњем десном углу. Минималне димензије лога су 40 x 40cm.
3. На делу испод лога Министарства привреде, односно лога Европске инвестиционе банке „болдовано“ су истакнути следећи подаци:
 - а) Назив, намена и величина објекта и
 - б) Број катастарске парцеле
4. Модел објекта је позициониран у горњем левом углу
5. На доњем делу табле наведено је следеће:
 - а) Назив привредног друштва, односно правног лица или предузетника који је израдио пројектну документацију (адреса, телефон и сајт)
 - б) Име одговорног пројектанта
 - в) Назив извођача радова, име одговорног извођача радова и име лица које врши надзор
 - г) Број и датум решења којим је издата грађевинска дозвола и назив органа који је издао грађевинску дозволу, односно број решења којим се одобрава извођење радова (за које се не издаје грађевинска дозвола)
 - д) Датум почетка грађења
 - ђ) Рок завршетка изградње објекта
 - е) Назив Наручиоца
 - ж) Назив Инвеститора
 - з) Назив Корисника

4.30 СПИСАК ОБРАЗАЦА КОЈИ ЧИНЕ САСТАВНИ ДЕО КОНКУРСНЕ ДОКУМЕНТАЦИЈЕ (ПОНУДЕ)

	НАЗИВ ОБРАСЦА	БРОЈ ОБРАСЦА
1.	Образац понуде	ОБРАЗАЦ БР. 1
2.	Општи подаци о понуђачу	ОБРАЗАЦ БР. 2
3.	Општи подаци о члану групе понуђача	ОБРАЗАЦ БР. 3
4.	Изјава понуђача о испуњавању услова из члана 75. и 76. Закона о јавним набавкама	ОБРАЗАЦ БР. 4
5.	Изјава подизвођача о испуњавању услова из члана 75. Закона о јавним набавкама	ОБРАЗАЦ БР. 5
6.	Изјава о посети локације	ОБРАЗАЦ БР. 6
7.	Изјава о одговорном извођачу	ОБРАЗАЦ БР.7
8.	Списак изведених радова	ОБРАЗАЦ БР.8
9.	Модел уговора	ОБРАЗАЦ БР.9
10.	Трошкови припреме понуде	ОБРАЗАЦ БР. 10
11.	Изјава о независној понуди	ОБРАЗАЦ БР. 11
12	Менично овлашћење уз меницу за озбиљност понуде	ОБРАЗАЦ БР. 12
13.	Предмер и предрачун	ОБРАЗАЦ БР. 13

Образац 1.

ОБРАЗАЦ ПОНУДЕ

Понуда број _____ од _____._____._____. године
за јавну набавку број 98/2017 - Реконструкција електроинсталација у техничкој
школи „Никола Тесла“, општина Велика Плана

1) Општи подаци о понуђачу:

Скраћени назив: _____

Седиште и адреса: _____

Матични број: _____ ПИБ: _____

а) понуђач који наступа самостално б) понуђач – носилац посла в) понуђач из
групе понуђача г) понуђач који наступа са подизвођачем д) подизвођач
(заокружити)

Скраћени назив: _____

Седиште и адреса: _____

Матични број: _____ ПИБ: _____

а) понуђач који наступа самостално б) понуђач – носилац посла в) понуђач из
групе понуђача г) понуђач који наступа са подизвођачем д) подизвођач
(заокружити)

Скраћени назив: _____

Седиште и адреса: _____

Матични број: _____ ПИБ: _____

а) понуђач који наступа самостално б) понуђач – носилац посла в) понуђач из
групе понуђача г) понуђач који наступа са подизвођачем д) подизвођач
(заокружити)

НАПОМЕНА: Образац копирати у потребном броју примерака у случају већег
броја понуђача из групе понуђача или подизвођача

- 2) Понуду број _____ од _____._____._____. године подноси
 а) самостално б) као заједничку понуду ц) са подизвођачем д) заједнички са подизвођачем

Укупна цена без ПДВ	
Укупна цена са ПДВ	
Рок завршетка радова износи ____ календарских дана од дана увођења у посао (максимално 15 календарских дана)	
Гарантни рок за све радове је ____ године, од дана примопредаје радова (не краћи од 2 године)	
Важење понуде износи 90 дана од дана отварања понуда	
Тражени аванс (највише до 25%)	а) аванс ____% б) без аванса

3) Подаци о подизвођачу:

Назив подизвођача	Позиција радова које изводи	Вредност радова са ПДВ	Процент укупне вредности набавке који ће извршити подизвођач:

Датум: _____

Потпис овлашћеног лица

М.П.

Напомене:Образац понуде понуђач мора да попуни, овери печатом и потпише, чиме потврђује да су тачни подаци који су у обрасцу понуде наведени. Уколико понуђачи подносе заједничку понуду, група понуђача може да се определи да образац понуде потписују и печатом оверавају сви понуђачи из групе понуђача или група понуђача може да одреди једног понуђача из групе који ће попунити, потписати и печатом оверити образац понуде.

Образац 2.**ОПШТИ ПОДАЦИ О ПОНУЂАЧУ**

Назив понуђача	
Седиште и адреса понуђача	
Одговорно лице – директор	
Особа за контакт	
Телефон	
Имејл	
Рачун и банка	
Матични број	
ПИБ	
Врста правног лица (микро, мало, средње, велико, ЈП или физичко лице)	

Датум _____

Потпис овлашћеног лица

М.П. _____

Образац попуњава понуђач који наступа самостално или понуђач-носилац посла.
Образац потписује и оверава овлашћено лице понуђача.

Образац 3.

ОПШТИ ПОДАЦИ О ЧЛАНУ ГРУПЕ ПОНУЂАЧА

Назив члана групе понуђача	
Седиште и адреса члана групе понуђача	
Одговорно лице члана групе - директор	
Особа за контакт	
Телефон	
Имејл	
Рачун и банка	
Матични број	
ПИБ	

Датум: _____

Потпис овлашћеног лица

М.П. _____

Образац копирати у потребном броју примерака за сваког члана групе понуђача. Образац потписује и оверава овлашћено лице носиоца посла групе понуђача или овлашћено лице члана групе

Образац 4.

ИЗЈАВА ПОНУЂАЧА О ИСПУЊАВАЊУ ОБАВЕЗНИХ И ДОДАТНИХ УСЛОВА ЗА УЧЕШЋЕ У ПОСТУПКУ ЈАВНЕ НАБАВКЕ – ЧЛ. 75. и 76. ЗЈН

Под пуном материјалном и кривичном одговорношћу, као заступник понуђача, дајем следећу

ИЗЈАВУ

Понуђач _____
(навести назив понуђача)

у поступку јавне набавке Реконструкција електроинсталација у техничкој школи „Никола Тесла“, општина Велика Плана, ЈН број 98/2017 испуњава све обавезне и додатне услове из члана 75. и 76. ЗЈН, односно услове дефинисане конкурсном документацијом за предметну јавну набавку и то:

Обавезне услове:

1.Услов	Да је регистрован код надлежног органа, односно уписан у одговарајући регистар (члан 75. став 1 тачка 1) ЗЈН)
2.Услов	Да он и његов законски заступник није осуђиван за неко од кривичних дела као члан организоване криминалне групе, да није осуђиван за кривична дела против привреде, кривична дела против животне средине, кривично дело примања или давања мита, кривично дело преваре(члан 75. став 1. тачка 2) ЗЈН)
3.Услов	Да је измирио доспеле порезе, доприносе и друге јавне дажбине у складу са прописима Републике Србије или стране државе када има седиште на њеној територији (члан 75. став 1. тачка 4) ЗЈН)
4.Услов	Да је при састављању понуде поштовао обавезе које произлазе из важећих прописа о заштити на раду, запошљавању и условима рада, заштити животне средине, као и да нема забрану обављања делатности која је на снази у време подношења понуде(члан 75. став 2. ЗЈН).

Додатне услове:

1.Услов	Да располаже неопходним финансијским капацитетом односно да је у претходне 3 обрачунске године (2014, 2015. и 2016) остварио пословни приход у минималном износу од 4.000.000,00 динара
2.Услов	Да располаже неопходним пословним капацитетом односно да је у претходних 5 обрачунских година (2012-2016) извео инсталатерске радове (електроинсталације)на изградњи и/или реконструкцији и/или

	доградњи објеката високоградње (стамбени, стамбено пословни, пословни, спортски и јавни објекти) у износу од минимум 6.000.000,00 динара без ПДВ, од чега је извео најмање један посао у минималном износу од 2.000.000,00 динара без ПДВ	
3.Услов	Да понуђач има у радном односу на неодређено или одређено време или ангажоване по основу уговора ван радног односа одговорне извођаче радова са личним лиценцама и то: -дипл.инж.ел. или инжењер ел. 450 или 850 1 извршилац	
4.Услов	Да располаже довољним техничким капацитетом односно да располаже следећом техничком опремом:	
	Доставно возило	комада 1

Датум: _____

Потпис овлашћеног лица

М.П.

Напомена: Уколико понуду подноси група понуђача, Изјава мора бити потписана од стране овлашћеног лица сваког понуђача из групе понуђача и оверена печатом, на који начин сваки понуђач из групе понуђача изјављује да испуњава обавезне услове из члана 75. став 1. тач. 1) до 4) ЗЈН, а да додатне услове испуњавају заједно

Образац 5.

ИЗЈАВА ПОДИЗВОЂАЧА О ИСПУЊАВАЊУ ОБАВЕЗНИХ УСЛОВА ЗА УЧЕШЋЕ У ПОСТУПКУ ЈАВНЕ НАБАВКЕ – ЧЛ. 75. ЗЈН

Под пуном материјалном и кривичном одговорношћу, као заступник подизвођача, дајем следећу

ИЗЈАВУ

Подизвођач _____ *[навести назив подизвођача]* у поступку јавне набавке Реконструкција електроинсталација у техничкој школи „Никола Тесла“ , општина Велика Плана ЈН број 98/2017, испуњава све услове из чл. 75. ЗЈН, односно услове дефинисане конкурсном документацијом за предметну јавну набавку, и то:

- 1) Подизвођач је регистрован код надлежног органа, односно уписан у одговарајући регистар (чл. 75. ст. 1. тач. 1) ЗЈН);
- 2) Подизвођач и његов законски заступник нису осуђивани за неко од кривичних дела као члан организоване криминалне групе, да нису осуђивани за кривична дела против привреде, кривична дела против животне средине, кривично дело примања или давања мита, кривично дело преваре (чл. 75. ст. 1. тач. 2) ЗЈН);
- 3) Подизвођач је измирио доспеле порезе, доприносе и друге јавне дажбине у складу са прописима Републике Србије *(или стране државе када има седиште на њеној територији)* (чл. 75. ст. 1. тач. 4) ЗЈН);
- 4) Подизвођач је поштовао обавезе које произлазе из важећих прописа о заштити на раду, запошљавању и условима рада, заштити животне средине и нема забрану обављања делатности која је на снази у време подношења понуде за предметну јавну набавку (чл. 75. ст. 2. ЗЈН).

Место: _____

Датум: _____

М.П.

Подизвођач:

Напомена: Уколико понуђач подноси понуду са подизвођачем, Изјава мора бити потписана од стране овлашћеног лица подизвођача и оверена печатом.

Образац 6.

ИЗЈАВА ПОНУЂАЧА О ПОСЕТИ ЛОКАЦИЈЕ

Изјављујем да смо посетили локацију која је предмет јавне набавке број 98/2017 - Реконструкција електроинсталација у техничкој школи „Никола Тесла“ , општина Велика Плана и стекли увид у техничку документацију и све информације које су неопходне за припрему понуде. Такође изјављујем да смо упознати са свим условима градње и да они, сада видљиви, не могу бити основ за било какве накнадне промене у цени.

Датум: _____

Потпис овлашћеног лица

М.П.

Образац потписује и оверава овлашћено лице понуђача уколико наступа самостално или са подизвођачима.

Уколико наступа у групи, образац потписује и оверава овлашћено лице носиоца посла групе понуђача или овлашћено лице члана групе.

Образац 7.**ИЗЈАВА О ОДГОВОРНОМ ИЗВОЂАЧУ**

Изјављујем да ће доле наведени одговорни извођачи радова бити расположиви у периоду извршења уговора - Реконструкција електроинсталација у техничкој школи „Никола Тесла“, општина Велика Плана:

Бр.	Име и презиме	Број лиценце	Назив понуђача (члана групе понуђача) који ангажује одговорног извођача:	Основ ангажовања: 1. Запослен код понуђача 2. Ангажован уговором
1.				
2.				
3.				
4.				
5.				

Датум: _____

Потпис овлашћеног лица

М.П.

Образац копирати у потребном броју примерака.

Образац потписује и оверава овлашћено лице понуђача уколико наступа самостално или са подизвођачима. Уколико наступа у групи, образац потписује и оверава овлашћено лице носиоца посла групе понуђача или овлашћено лице члана групе.

Напомена: Последњу колону: Основ ангажовања попунити тако, што се за запослене уноси број - 1, а за ангажоване уговором број - 2.

Образац 8.**СПИСАК ИЗВЕДЕНИХ РАДОВА**

Наручилац	Период извођења радова	Врста радова	Вредност изведених радова (без ПДВ)
УКУПНО изведених радова без ПДВ:			

Датум: _____

Потпис овлашћеног лица

М.П.

Образац копирати у потребном броју примерака за сваког члана групе понуђача. Образац потписује и оверава овлашћено лице понуђача уколико наступа самостално или са подизвођачима. Образац потписује и оверава овлашћено лице носиоца посла групе понуђача или овлашћено лице члана групе.

Образац 9.

МОДЕЛ УГОВОРА О ИЗВОЂЕЊУ РАДОВА

Уговорне стране :

1. **Република Србија – Министарство привреде**, Београд, Ул. Кнеза Милоша бр. 20, ПИБ 108213421, матични број 17862154, рачун број 840-1620-21 (у даљем тексту: Наручилац) које, по овлашћењу број 021-02-96/2017-02 од 17. јула 2017. године, заступа државни секретар Драган Стевановић
2. **Република Србија – Општина Велика Плана**, Улица Милоша Великог 30, ПИБ 101178949, матични број 06139264, жиро рачун 840-39640-33 (у даљем тексту: Корисник), коју заступа председник општине Игор Матковић

3. **Привредно друштво/носилац** _____, **посла** _____
Ул. _____,
_____ бр. _____, ПИБ _____,
матични број _____, рачун број _____ код
банке _____;

члан
групе/подизвођач _____,
Ул. _____ бр. _____, ПИБ _____,
_____ матични број _____;

члан групе/подизвођач _____,
Ул. _____ бр. _____, ПИБ _____,
_____ матични број _____;

члан групе/подизвођач _____,
Ул. _____ бр. _____, ПИБ _____,
_____ матични број _____;

(у даљем тексту: Извођач), које заступа директор _____

УВОДНИ ДЕО

- На основу Уредбе о поступку по коме се бирају инфраструктурни пројекти и поступку по коме се спроводи подршка унапређења локалне и регионалне инфраструктуре – Градимо заједно („Службени гласник РС”, број 5/17) и Јавног позива за пријаву пројекта („Службени гласник РС”, број 6/17), Министарство привреде је донело Одлуку о распореду и коришћењу средстава за подршку унапређења локалне и регионалне инфраструктуре – Градимо заједно – ЕИБ 9 број: 401-00-3169/2017-11 од 11. јула 2017. године („Службени гласник РС”, број 69/17), којом су распоређена средства за реализацију пројекта – Реконструкција електроинсталација у Техничкој школи „Никола Тесла”, општина Велика Плана;
- Наручилац је у поступку јавне набавке мале вредности број 98/2017, Извођачу доделио уговор о извођењу радова на реконструкцији електроинсталација у Техничкој школи "Никола Тесла", општина Велика Плана.

ПРЕДМЕТ УГОВОРА

Члан 1.

Предмет Уговора је реконструкција електроинсталација у Техничкој школи "Никола Тесла" у Великој Плани, у свему према Понуди број _____ од _____.2017. године, која је саставни део овог уговора.

ВРЕДНОСТ УГОВОРА

Члан 2.

Цена за извођење радова из члана 1. Уговора износи _____ динара без ПДВ односно _____ динара са ПДВ.

Укупан износ средстава из става 1. овог члана обезбеђен је на следећи начин:

- износ од _____ динара без ПДВ (*попуњава Наручилац*) обезбеђен је Законом о буџету Републике Србије за 2017. годину („Службени гласник РС”, број 99/16) у члану 8, Раздео 20 - Министарство привреде, Програм 1505 – Регионални развој, функција 411 – Општи економски и комерцијални послови, Пројекат 4001 - Подршка развоју локалне и регионалне инфраструктуре, економска класификација 511 - Зграде и грађевински објекти, извор финансирања 11 – Примања од иностраних задуживања, која представљају средства зајма Европске инвестиционе банке намењена реализацији финансијског уговора „Зајам за општинску и регионалну инфраструктуру”;
- износ од _____ динара са ПДВ (*попуњава Наручилац*) обезбеђен је Одлуком о буџету општине Велика Плана за 2017. годину („Међуопштински службени лист општина Велика Плана и Смедеревска Паланка“, бр. 44/2016) и Одлуком о изменама и допунама одлуке о буџету општине Велика Плана за 2017. годину („Међуопштински службени лист општина Велика Плана и Смедеревска Паланка“, бр. 13/2017) у оквиру Раздела 5-ОПШТИНСКА УПРАВА, Програмска класификација 0602 Програм 15-ЛОКАЛНА САМОУПРАВА, 0602-0001 Програмска активност 0001-Функционисање локалне самоуправе и градских општина, Функција 133-Остале опште услуге, Апропријација 58, Економска класификација 511-Зграде и грађевински објекти.

Обавезу обрачуна и плаћања ПДВ на целокупну вредност Уговора сноси Корисник као порески дужник по основу сваке испостављене ситуације.

Уговорена цена је фиксна по јединици мере и не може се мењати услед повећања цене елемената на основу којих је одређена односно због наступања промењених околности.

Осим вредности рада, добара и услуга неопходних за извршење Уговора, цена обухвата и све зависне трошкове Извођача до примопредаје радова а посебно трошкове извођења свих припремних и завршних радњи, организације, чувања и обезбеђења градилишта, помоћних материјала и опреме, мера за омогућавање безбедног и несметаног одвијања саобраћаја током извођења радова. Обезбеђење градилишта саобраћајном сигнализацијом у току извођења радова је у обавези Корисника и не урачунава се у цену.

НАЧИН ПЛАЋАЊА

Члан 3.

Уговорне стране су сагласне да се плаћање Извођачу врши на следећи начин:

-аванс у висини од ____ % од уговорене вредности без ПДВ што износи _____ динара, у року до45 дана од данапријемаоверене авансне ситуације/авансног рачуна, уз услов да је Наручиоцу достављена банкарска гаранција за повраћај аванса, у складу са чланом 11. Уговора. Аванс се мора оправдати најкасније са последњом привременом ситуацијом;

- по испостављеним овереним привременим ситуацијама и окончаној ситуацији, уз важеће банкарске гаранције и полисе осигурања, у року до45 дана од дана пријема оверене ситуације. Укупна вредност привремених ситуација не може бити већа од 90% вредности уговорених радова без ПДВ.

Авансна, привремена и окончана ситуација испостављају се Наручиоцу у шест примерака и морају бити оверене од стране надзорног органа и Корисника пре доставе Наручиоцу.

Комплетну документацију неопходну за оверу ситуације:листовете грађевинског дневника, листове грађевинске књиге, одговарајуће атесте за уграђени материјал и набавку опреме, динамички план са пресеком стања радова и предлог мера за отклањање евентуалних кашњења у реализацији и другу документацију Извођач доставља стручном надзору, с тим да се у супротном неће извршити плаћање тих позиција, што Извођач признаје без права на приговор.

Уколико Извођач не достави ситуацију са свим прилозима из претходног става овог члана, Наручилац и/или Корисник неће извршити плаћање позиција за које није достављена комплетна документација.

РОК ЗА ИЗВОЂЕЊЕ РАДОВА

Члан 4.

Извођач се обавезује да радове који су предмет овог уговора изведе у року од ____ календарских дана, рачунајући од дана увођења у посао.

Увођење у посао се врши у присуству представника Наручиоца, Корисник, Извођача и стручног надзора, након испуњења следећих услова:

-да је Корисникпредао Извођачу инвестиционо техничку документацију и грађевинску дозволу;

- да је Корисник обезбедио Извођачу несметан прилаз градилишту;
- да је Извођач Наручиоцу доставио банкарску гаранцију за добро извршење посла;
- да је Извођач Наручиоцу доставио полису осигурања за објекат у изградњи и полису осигурања од одговорностиза штету причињену трећим лицима и стварима трећих лица.

Датум увођења у посао уписује се у грађевински дневник.

Члан 5.

Извођач је дужан да одмах писмено обавести Наручиоца и Корисника о околностима које онемогућавају или отежавају извођење радова, о привременом обустављању радова, и о настављању радова по престанку сметњи због којих је извођење радова обустављено.

Извођач може привремено обуставити радове искључиво уз сагласност надзорног органа. Извођач је дужан да настави извођење радова по престанку сметње због које су радови обустављени.

Период обуставе радова мора бити уписан у грађевински дневник, потписан и оверен од стране одговорног лица Извођача и стручног надзора и једино у том случају не утиче на уговорени рок извођења радова.

На основу евидентиране обуставе радова кроз књигу инспекције и грађевински дневник, приликом коначног обрачуна утврдиће се да ли су радови изведени у уговореном року.

Члан 6.

Захтев за продужење уговореног рока са писаном сагласношћу стручног надзора и Корисника и пратећом документацијом, Извођач подноси Наручиоцу у року од три дана од сазнања за околност које онемогућавају завршетак радова у уговореном року, а најкасније пет дана пре истека коначног рока за завршетак радова. Уговорени рок се не може продужити без сагласности Наручиоца.

Уговорени рок је продужен када уговорне стране у форми анекса овог уговора о томе постигну писани споразум.

Извођач је дужан да, у уговореном року односно без права на продужење уговореног рока, изведе вишак радова до 10 % од уговорених количина.

У случају да Извођач не испуњава предвиђену динамику, обавезан је да уведе у рад више извршилаца, без права на захтевање повећаних трошкова или посебне накнаде.

УГОВОРНА КАЗНА

Члан 7.

Уколико Извођач не заврши радове који су предмет овог уговора у уговореном року, Наручилац и Корисник могу наплатити уговорну казну умањењем износа који је исказан у окончаној ситуацији.

Висина уговорне казне износи 0,1% од уговорене вредности без ПДВ за сваки дан закашњења, с тим што укупан износ казне не може бити већи од 5 % од вредности уговорених радова без ПДВ.

Ако су Наручилац или Корисник због закашњења у извођењу или предаји изведених радова, претрпели штету која је већа од износа уговорне казне, могу захтевати накнаду штете, односно поред уговорне казне и разлику до пуног износа претрпљене штете. Постојање и износ штете Наручилац и Корисник морају да докажу.

ОБАВЕЗЕ ИЗВОЂАЧА

Члан 8.

Осим обавеза које су утврђене другим одредбама овог уговора, Извођач има обавезу:

- да радове који су предмет овог уговора изведе у складу са Понудом из члана 1. Уговора, важећим техничким и другим прописима који регулишу предметну материју, грађевинском дозволом, инвестиционо-техничком документацијом и овим уговором;

- да обезбеди радну снагу, материјал, грађевинску и другу опрему, изврши припремно-завршне и остале радове и све друго неопходно за коначно извршење Уговора;

- да по пријему инвестиционо-техничке документације исту прегледа и у року од 7 (седам) дана достави примедбе у писаном облику Наручиоцу и Корисникуна разматрање и даље поступање. Неблаговремено уочене или достављене примедбе, које нису могле остати непознате да су на време сагледане, неће бити узете у обзир нити ће имати утицаја на рок за извођење радова;

- да пре почетка радова потпише главни пројекат/пројекат за извођење и Наручиоцу достави решење о именовању одговорног извођача радова;

- да о свом трошку обезбеди и истакне на видном месту градилишну таблу, са свим прописаним подацима која табла мора да садржи;

- да обезбеди услове за извођење радова, према усвојеном детаљном динамичком плану, по свим временским условима;

- да обезбеди безбедност свих лица на градилишту, као и одговарајуће чување и обезбеђење градилишта као и складишта материјала и слично, тако да се Наручилац и Корисникослобађају свих одговорности према државним органима и трећим лицима, што се тиче безбедности, прописа о заштити животне средине и радно-правних прописа за време укупног трајања извођења радова до предаје радова Корисникуи Наручиоцу;

- да се строго придржава прописаних мера за заштиту здравља и безбедности на раду за све своје запослене и сва друга лица на градилишту или на другим местима на којима могу бити угрожена;

- да омогући вршење стручног надзора на објекту;

- да уредно води сву документацију предвиђену законом и другим прописима, који регулишу ову област;

- да поступа по свим основаним примедбама и захтевима Наручиоца и Корисника датим на основу извршеног надзора и да у зависности од конкретне ситуације, о свом трошку, изврши поправку или рушење или поновно извођење радова, замену набављеног или уграђеног материјала, опреме, уређаја и постројења или убрзања извођења радова када је запао у доцњу у погледу уговорених рокова извођења радова;

- да гарантује квалитет изведених радова, употребљеног материјала и набављене опреме, с тим да отклањању недостатка у гарантном року за изведене радове Извођач мора да приступи у року од 5 дана по пријему писаног позива од стране Корисника;

- да отклони сву штету коју учини за време извођења радова на објекту – локацији извођења радова и на суседним објектима;

- да по завршеним радовима одмах обавести Наручиоца и Корисника да је завршио радове и да је спреман за њихов пријем.

Члан 9.

Извођач је у обавези да у року од 15 дана од дана закључења Уговора достави детаљан динамички план који мора садржати и следеће позиције, прва: припрема и формирање градилишта и последња: отклањање недостатака, у шест примерака, по два за Наручиоца, Корисника и стручни надзор.

Саставни део динамичког плана су: план ангажовања потребне радне снаге, план ангажовања потребне механизације и опреме на градилишту, план набавке потребног материјала, финансијски план реализације извођења радова, пројекат организације градилишта.

Извођач је у обавези да уведе у рад више смена, продужи смену или уведе у рад више извршилаца, без права на повећање трошкова или посебне накнаде за то, уколико не испуњава предвиђену динамику.

ОБАВЕЗЕ НАРУЧИОЦА И КОРИСНИКА

Члан 10.

Осим обавеза које су утврђене другим одредбама овог уговора, Наручилац има обавезу:

- да Извођачу плати уговорену цену под условима и на начин одређен чл. 2. и 3. овог уговора;
- да присуствује увођењу Извођача у посао;
- да учествује у раду комисије за примопредају радова и коначни обрачун са Корисником, стручним надзором и Извођачем.

Осим обавеза које су утврђене другим одредбама овог уговора, Корисник има обавезу:

- да приликом закључења Уговора, Извођачу преда инвестиционо-техничку документацију и грађевинску дозволу;
- да најкасније 15 дана од закључења Уговора достави надлежној инспекцији рада пријаву градилишта, а копију пријаве постави на видно место на градилишту;
- да Извођача уведе у посао као и да му обезбеди несметан прилаз градилишту;
- да пре почетка рада на градилишту писменим актом одреди координатора за безбедност и здравље на раду у фази извођења радова и да обезбеди израду Плана превентивних мера, уколико је по предвиђено важећим прописима;
- да Извођачу плати уговорену цену под условима и на начин одређен чл. 2. и 3. овог уговора;
- да врши обрачун ПДВ, подношење ПДВ пријаве као и плаћање ПДВ по свим испостављеним ситуацијама;
- да Наручиоца, писаним путем, обавештава о свакој извршеној уплати по основу испостављених ситуација као и по основу обавезе ПДВ;
- да обезбеди вршење стручног надзора над извршењем уговорних обавеза Извођача;
- да петнаестодневне извештаје стручног надзора доставља Наручиоцу, без одлагања;
- да учествује у раду комисије за примопредају радова и коначни обрачун са Наручиоцем, стручним надзором и Извођачем.

БАНКАРСКЕ ГАРАНЦИЈЕ

Члан 11.

Извођач се обавезује да најкасније до датума увођења у посаопреда Наручиоцу банкарску гаранцију за повраћај аванса, са роком важења најмање до коначног извршења посла, која мора бити безусловна, неопозива, без права на приговор и платива на први позив, а у корист Наручиоца.

Извођач се обавезује да најкасније до датума увођења у посао преда Наручиоцу банкарску гаранцију за добро извршење посла у износу од 10% од вредности уговора без ПДВ и са роком важења најмање 30 дана дуже од истека рока за коначно извршење посла, која мора бити безусловна, неопозива, без права на приговор и платива на први позив, а у корист Наручиоца.

Наручилац има право да активира меницу за озбиљност понуде ако Извођач најкасније до датума увођења у посао не достави банкарске гаранције из ст. 1 и 2 овог члана.

У случају наступања услова за продужење рока завршетка радова, Извођач је у обавези да продужи важење банкарских гаранција, с тим да се висина банкарске гаранције за повраћај аванса може смањити, уз писану сагласност Наручиоца, сразмерно изведеним радовима и износу којим је оправдан део примљеног аванса кроз привремене ситуације.

У случају истека рока важења банкарских гаранција док је извођење радова који су предмет овог уговора у току, Извођач је дужан да, о свом трошку, продужи рок важења банкарских гаранција.

Банкарска гаранција за добро извршење посла може бити послата на наплату пословној банци Извођача уколико Извођач, ни после упућене опомене, не продужи њено важење.

Извођач се обавезује да у року од 10 дана након примопредаје радова Кориснику преда банкарску гаранцију за отклањање грешака у гарантном року у износу од 5% од вредности уговора без ПДВ и са роком важења пет дана дужим од уговореног гарантног рока, која мора бити безусловна, неопозива, без права на приговор и платива на први позив, а у корист Корисника, што је услов за оверу окончане ситуације.

Гаранцију за отклањање грешака у гарантном року Корисник сме да наплати уколико Извођач не отпочне са отклањањем недостатака у року од 5 дана од дана пријема писаног захтева и не отклони их у року и у складу са достављеним захтевом.

ОСИГУРАЊЕ РАДОВА

Члан 12.

Извођач је дужан да у року од 15 дана од дана закључења овог уговора осигура радове, материјал и опрему од уобичајених ризика до њихове пуне вредности (осигурање објекта у изградњи) и достави Наручиоцу оригинал или оверену копију полисе осигурања са важношћу за цео период извођења радова, у свему према важећим законским прописима.

Извођач је дужан да у року од 15 дана од закључења овог уговора, достави Наручиоцу оригинал или оверену копију полисе осигурања од одговорности за штету

причињену трећим лицима и стварима трећих лица, са важношћу за цео период извођења радова, у свему према важећим законским прописима.

Наручилац има право да активира меницу за озбиљност понуде ако Извођач у року од 15 дана од дана закључења Уговора не достави полисе осигурања из ст. 1 и 2 овог члана.

Уколико се рок за извођење радова продужи, Извођач је обавезан да достави, пре истека уговореног рока, полисе осигурања из ст. 1. и 2. овог члана, са новим периодом осигурања.

Извођач је обавезан да спроводи све потребне мере заштите на раду као и мере противпожарне заштите.

Уколико Извођач радова не поступи у складу са ст. 4. и 5. овог члана признаје своју искључиву прекршајну и кривичну одговорност и једини сноси накнаду за све настале материјалне и нематеријалне штете, при чему овај уговор признаје за извршну исправу без права приговора.

ГАРАНТНИ РОК

Члан 13.

Гарантни рок за изведене радове износи _____ године рачунајући од дана примопредаје радова. За уграђене материјале важи гарантни рок у складу са условима произвођача, који тече од дана извршене примопредаје радова Наручиоцу и Кориснику.

Извођач је обавезан да, на дан извршене примопредаје радова који су предмет овог уговора, записнички преда Кориснику све гарантне листове за уграђене материјале, као и упутства за руковање.

Члан 14.

Извођач је дужан да у току гарантног рока, на први писани позив Корисника, отклони о свом трошку све недостатке који се односе на уговорени квалитет изведених радова, уграђених материјала и опреме, а који нису настали неправилном употребом, као и сва оштећења проузрокована овим недостацима.

Ако Извођач не приступи извршењу своје обавезе из претходног става у року од 5 дана по пријему писаног позива од стране Корисника, Корисник ће наплатити банкарску гаранцију за отклањање грешака у гарантном року.

Уколико гаранција за отклањање грешака у гарантном року не покрива у потпуности трошкове настале поводом отклањања недостатака из става 1. овог члана, Корисник има право да од Извођача тражи накнаду штете, до пуног износа стварне штете.

КВАЛИТЕТ МАТЕРИЈАЛА И РАДОВА

Члан 15.

За укупан уграђени материјал и опрему Извођач мора имати сертификате квалитета и атесте који се захтевају по важећим прописима и мерама заобјекте те врсте у складу са пројектном документацијом.

Извођач је дужан да о свом трошку обави одговарајућа испитивања материјала и контролу квалитета опреме и одговоран је уколико употреби материјал који не одговара квалитету.

Уколико Наручилац и/или Корисник, на основу извештаја надзорног органа или на други начин, утврде да уграђени материјал или опрема не одговара стандардима и техничким прописима, забраниће његову употребу. У случају спора меродаван је налаз овлашћене организације за контролу квалитета.

У случају да је због употребе неквалитетног материјала угрожена безбедност објекта, Наручилац, уз сагласност Корисника, има право да тражи да Извођач поруши изведене радове и да их о свом трошку поново изведе у складу са техничком документацијом и уговорним одредбама. Уколико Извођач у одређеном року то не учини, Наручилац има право на наплату банкарске гаранције за добро извршење посла.

АНГАЖОВАЊЕ ПОДИЗВОЂАЧА

Члан 16.

Извођач у потпуности одговара Наручиоцу и Кориснику за извршење уговорених обавеза, те и за радове изведене од стране подизвођача, као да их је сам извео.

Извођач не може ангажовати као подизвођача лице које није навео у понуди, у супротном Наручилац ће реализовати средство обезбеђења и раскинути уговор, осим ако би раскидом уговора Наручилац претрпео знатну штету.

Извођач може ангажовати као подизвођача лице које није навео у понуди, ако је на страни подизвођача након подношења понуде настала трајнија неспособност плаћања, ако то лице испуњава све услове одређене за подизвођача и уколико добије претходну сагласност Наручиоца.

МАЊАК И ВИШАК РАДОВА

Члан 17.

Уколико се током извођења уговорених радова појави потреба за извођењем вишка радова, Извођач је дужан да о томе одмах, писаним путем, обавести стручни надзор, Корисника и Наручиоца.

Извођач није овлашћен да мења обим уговорених радова односно да изведе вишак радова без писане сагласности стручног надзора и Корисника, односно коначне сагласности Наручиоца.

Цену извођења вишка радова која утиче на повећање уговорене вредности сноси Корисник.

Корисник неће платити цену вишка радова за чије извођење не постоји писана сагласност Наручиоца.

Утврђени мањкови и вишкови радова представљају основ за измену Уговора.

ХИТНИ НЕПРЕДВИЂЕНИ РАДОВИ

Члан 18.

Извођач може и без претходне сагласности Наручиоца и Корисника, а уз писану сагласност стручног надзора извести хитне непредвиђене радове, уколико је њихово извођење нужно за стабилност објекта или за спречавање штете, а изазвани су променом тла, појавом воде или другим ванредним и неочекиваним догађајима, који се нису могли предвидети у току израде пројектне документације.

Извођач је дужан да истог дана када наступе околности из става 1. овог члана, о томе обавести Наручиоца и Корисника и достави им писану сагласност стручног надзора о потреби за извођењем хитних непредвиђених радова.

Наручилаци Корисник могу раскинути Уговор уколико би услед ових радова цена морала бити знатно повећана, о чему су дужни да без одлагања обавесте Извођача.

Извођач има право на правичну накнаду за хитне непредвиђене радове, на терет Корисника.

У случају евентуалног спора везано за постојање односно плаћање хитних непредвиђених радова, Извођачу неће бити признато право на правичну накнаду уколико не поседује доказ да је истог дана обавестио Наручиоца и Корисника и доставио им писану сагласност стручног надзора о потреби за извођењем хитних непредвиђених радова, у складу са ставом 2. овог члана.

ДОДАТНИ РАДОВИ

Члан 19.

Додатни радови, у смислу овог уговора, су непредвиђени радови који Уговором нису обухваћени, а који се морају извести.

Извођач нема права на извођење накнадних радова као радова који нису уговорени и нису нужни за испуњење овог уговора.

Уколико се током извођења уговорених радова појави потреба за извођењем додатних радова, Извођач је дужан да о том одмах, писаним путем, обавести стручни надзор, Корисника и Наручиоца.

Додатни радови биће уговорени у складу са законом којим се уређују јавне набавке.

Извођач нема права на извођење додатних радова без претходно закљученог уговора о извођењу додатних радова.

Закључењем уговора о извођењу додатних радова из претходног става Извођач стиче право на наплату додатних радова, који нису уговорени овим уговором.

Изведени додатни радови, без закљученог уговора, су правно неважећи.

Цену извођења додатних радова сноси Корисник.

ПРИМОПРЕДАЈА РАДОВА, КОНАЧАН ОБРАЧУН И ТЕХНИЧКИ ПРЕГЛЕД ОБЈЕКТА

Члан 20.

Извођач о завршетку радова који су предмет овог уговора, писаним путем, обавештава стручни надзор, Корисника и Наручиоца, а дан завршетка радова уписује се у грађевински дневник.

Примопредаја радова врши се комисијски најкасније у року од 15 дана од дана пријема писаног обавештења о завршетку радова.

Комисију за примопредају радова чине по један представник Наручиоца, Корисника, стручног надзора и Извођача.

Комисија сачињава записник о примопредаји радова на дан примопредаје радова.

Извођач је дужан да приликом примопредаје радова преда Кориснику, попуњене одговарајуће табеле свих уграђених материјала у три извода са приложеним атестима, као и пројекте изведеног објекта у два примерка уколико је то потребно у складу са Законом о планирању и изградњи.

Наручилац ће у моменту примопредаје радова од стране Извођача, Кориснику предати радове који су предмет овог уговора.

Грешке, односно недостатке које утврди стручни надзор, Корисник или Наручилац, Извођач мора да отклони без одлагања. Уколико те недостатке Извођач не почне да отклања одмах и ако их не отклони у споразумно утврђеном року, Наручилац може извршити наплату банкарске гаранције за добро извршење посла и неће приступити примопредаји радова.

Коначна количина и вредност радова по овом уговору утврђује се на бази стварно изведених количина радова оверених у грађевинској књизи од стране стручног надзора и усвојених јединичних цена из Понуде, о чему Комисија сачињава записник о коначном финансијском обрачуну.

Технички преглед објекта и употребну дозволу обезбедиће Корисник.

РАСКИД УГОВОРА

Члан 21.

Уговор се може раскинути споразумно или једностраном изјавом, у свему према одредбама Закона о облигационим односима.

Изјава о једностраном раскиду Уговора се, у писаној форми, доставља другим уговорним странама и са отказним роком од 15 дана од дана пријема изјаве. Изјава мора да садржи разлог за раскид уговора.

У случају раскида уговора, Извођач је дужан да изведене радове обезбеди од пропадања и да Наручиоцу преда попуњене одговарајуће табеле свих уграђених материјала у три извода са приложеним атестима, као и пројекте изведеног објекта у

два примерка уколико је то потребно у складу са Законом о планирању и изградњи, док су све уговорне стране дужне да сачине записник комисије о стварно изведеним радовима и записник комисије о коначном финансијском обрачуну по предметном уговору до дана раскида Уговора.

ЗАВРШНЕ ОДРЕДБЕ

Члан 22.

За све што овим уговором није посебно утврђено примењују се одредбе Закона о јавним набавкама, Закона о облигационим односима, Закона о планирању и изградњи, као и одредбе Посебних узанси о грађењу и других важећих прописа Републике Србије.

Члан 23.

Све евентуалне спорове уговорне стране ће решавати споразумно.
Уколико до споразума не дође, уговара се надлежност Привредног суда у Београду.

Члан 24.

Овај уговор се закључује под одложним условом а почиње да се примењује даном достављања банкарских гаранција из члана 11. и полиса осигурања из члана 12. Уговора.

Члан 25.

Овај уговор је сачињен у девет једнаких примерака, по три за сваку уговорну страну.

НАРУЧИЛАЦ

Министарство привреде

Драган Стевановић, државни секретар

КОРИСНИК

Општина Велика Плана

Игор Матковић, председник општине

ИЗВОЂАЧ

_____, директор

Напомена: овај модел уговора представља садржину уговора који ће бити закључен са изабраним понуђачем. Ако понуђач без оправданих разлога одбије да закључи уговор о јавној набавци, након што му је уговор додељен, Наручилац ће реализовати средство обезбеђења за озбиљност понуде.

Образац10.**ТРОШКОВИ ПРИПРЕМЕ ПОНУДЕ**

У складу са чланом 88. став 1. ЗЈН, достављамо укупан износ и структуру трошкова припремања понуде за јавну набавку број 98/2017– Реконструкција електроинсталација у техничкој школи „Никола Тесла“, општина Велика Плана како следи у табели:

Врста трошка	Износ трошка у динарима
Укупан износ трошкова припремања понуде	

Датум: _____

Потпис овлашћеног лица

М.П. _____

Напомена: достављање овог обрасца није обавезно.

Образац 11.

ИЗЈАВА О НЕЗАВИСНОЈ ПОНУДИ

У складу са чланом 26. ЗЈН, понуђач _____ даје:
(назив понуђача)

**ИЗЈАВУ
О НЕЗАВИСНОЈ ПОНУДИ**

Под пуном материјалном и кривичном одговорношћу потврђујем да сам понуду у поступку јавне набавке број 98/2017– Реконструкција електроинсталација у техничкој школи „Никола Тесла“ , општина Велика Планаподнео независно, без договора са другим понуђачима или заинтересованим лицима.

Датум: _____

Потпис овлашћеног лица

М.П.

Напомена: У случају постојања основане сумње у истинитост изјаве о независној понуди, Наручулац ће одмах обавестити организацију надлежну за заштиту конкуренције. Организација надлежна за заштиту конкуренције, може понуђачу, односно заинтересованом лицу изрећи меру забране учешћа у поступку јавне набавке ако утврди да је понуђач, односно заинтересовано лице повредило конкуренцију у поступку јавне набавке у смислу закона којим се уређује заштита конкуренције. Мера забране учешћа у поступку јавне набавке може трајати до две године. Повреда конкуренције представља негативну референцу, у смислу члана 82. став 1. тачка 2. ЗЈН.

Уколико понуду подноси група понуђача, Изјава мора бити потписана од стране овлашћеног лица сваког понуђача из групе понуђача и оверена печатом.

Образац 12.

МЕНИЧНО ПИСМО-ОВЛАШЋЕЊЕ

уз меницу за озбиљност понуде

На основу Закона о меници ("Сл. листФНРЈ", бр. 104/46, "Сл. листСФРЈ", бр. 16/65, 54/70 и 57/89, "Сл. листСРЈ", бр. 46/96 и "Сл. листСЦГ", бр. 1/2003 - Уставнаповеља) и тачака 1, 2 и 6 Одлуке о облику, садржини и начину коришћења јединствених инструмената платног промета (Сл.гласник РС бр. 57/2004, 82/2004, 98/2013),

ДУЖНИК: _____

М.Б.: _____

ПИБ: _____

ТЕКУЋИ РАЧУН: _____

(унети одговарајуће податке

дужника – издаваоца менице)

ИЗДАЈЕМЕНИЧНО ПИСМО – ОВЛАШЋЕЊЕ- за корисника бланко сопствене менице

КОРИСНИК: **Министарствопривреде**, Београд,Кнеза Милоша бр. 20(у даљем тексту: Поверилац)

Предајемо Вам бланко сопствену (соло) меницу и овлашћујемо Повериоца, да предату меницу број _____ *(унети серијски број менице)* може попунити у износу од 60.000,00 *(шездесетхиљададинара)*, за озбиљност понуде, са роком важења од 90 дана.

Овлашћујемо Повериоца да попуни меницу за наплату на износ од 60.000,00 *(шездесетхиљададинара)* и да безусловно и неопозиво, без протеста и трошкова, вансудски у складу са важећим прописима изврши наплату са свих рачуна Дужника _____ *(унети одговарајуће податке дужника – издаваоца менице – назив, место и адресу)* код банака, а у корист Повериоца Министарства привреде, Београд,Кнеза Милоша бр. 20.

Овлашћујемо банке код којих имамо рачуне да наплату – плаћање изврше на терет свих наших рачуна, као и да поднети налог за наплату заведу у редослед чекања у случају да на рачунима уопште нема или нема довољно средстава или због поштовања приоритета у наплати са рачуна.

Дужник се одриче права на повлачење овог овлашћења, на стављање приговора на задужење и на сторнирање задужења по овом основу за наплату.

Меница је важећа и у случају да дође до промене лица овлашћеног за заступање Дужника, статусних промена или оснивања нових правних субјеката од стране дужника. Меница је потписана од стране овлашћеног лица за заступање Дужника _____ *(унети име и презиме овлашћеног лица)*.

Ово менично писмо – овлашћење сачињено је у 2 (два) истоветна примерка, од којих је 1 (један) примерак за Повериоца, а 1 (један) задржава Дужник.

Издавалац менице

(место и датум)

(печат и потпис овлашћеног лица)

ПРЕДМЕР И ПРЕДРАЧУН

Прилажемо предмер и предрачун радова за за јавну набавку број 98/2017–Реконструкција електроинсталација у техничкој школи „Никола Тесла“ , општина Велика Плана потписан и оверен од стране овлашћеног лица.

Напомена: Уколико се у техничкој документацији у означавању добара или радова одређене производње, извора или градње наводи одређени робни знак, патент, тип или произвођач, Понуђач може понудити и другу врсту, истих или бољих техничких карактеристика. У случају да понуђач нуди одговарајућа добра или радове за одређене позиције из предмера и предрачуна у обавези је да достави списак позиција који ће садржати све елементе предмера и предрачуна и то: редни број позиције из основног предмера и предрачуна, опис понуђеног одговарајућег добра или врста радова, јединицу мере, количину, јединичну и укупну цену који се нуди, заједно са техничким спецификацијама (карактеристикама) за сваку позицију како би Комисија могла извршити оцену.

Датум: _____

Потпис овлашћеног лица

М.П.

ПОЗИЦИЈА ЕЛЕКТРОИНСТАЛАЦИЈЕ

НАПОМЕНА:

У свакој позицији где је то потребно, а није другачије наглашено, подразумева се набавка, израда, транспорт, испорука и монтажа материјала и опреме са свим осталим неопходним радњама који су наведени у предмеру радова и техничком извештају који је саставни део конкурсне документације, како би израда позиције била комплетна.

Сви радови морају бити изведени од стране стручних овлашћених лица, а у потпуности према прописима и важећим стандардима за ову врсту радова. Сав употребљени материјал мора бити првокласног квалитета.

Ако је у некој од позиција наведен назив произвођача опреме или материјала подразумева се и опрема или материјал другог произвођача, истих или бољих карактеристика од предмером наведених.

Извођач је дужан да радове изврши у свему према приложеном техничком извештају, техничким условима, предмеру и цртежима, да пре почетка радова добро проучи добијену документацију и да на време упозори на евентуална одступања од постојећих прописа.

Извођач се такође не ослобађа обавезе извођења појединих радова, који су предвиђени предмером, а евентуално нису напоменути у техничком опису или било ком другом прилогу овог пројекта, а што је обавезан да уради по важећим прописима за извођење радова за ову врсту објекта.

Не обрачунава се и не плаћа посебно обезбеђење и организација градилишта укључујући смештај и исхрану радника, формирање покретне радионице, депоније, и остало. Саобраћајно обезбеђење градилишта сигнализацијом у току извођења радова је у обавези инвеститора и не урачунава се у цену.

ОПИС ПОЗИЦИЈЕ

Јед. Мере	Количина	Цена рада и материјала по јед. мере (РСД)	Укупно (РСД)
-----------	----------	---	--------------

1. Пажљиво поскидати постојећа расветна тела и предати инвеститору.

КОМ

72		
----	--	--

2. Пажљиво поскидати постојеће прекидаче и утичнице и предати инвеститору.

КОМ

64		
----	--	--

3. Пажљиво скидање свих линијских инсталција као и разводних кутија и разводних ормана са припадајућом опремом. Радове мора обавити стручно лице. Предузети све сигурносне мере. Све скинуте делове предати инвеститору. Грађевински шут депоновати поред објекта, северозападно, на удаљености од око 20м.

КОМ

1		
---	--	--

4. Демонтажа постојећег мерног ормана који се предаје инвеститору

КОМ

1		
---	--	--

5.

Развезивање напојног SKS кабла са постојећег мерног ормана и повезивање на новоуграђену КРК. Ова позиција укључује и штемовање и бушење зидова ради полагања кабла.

КОМ

1		
---	--	--

6.

Испорука и уградња проводника РР-У 3х1,5мм2 и разводних кутија за сијалично место, испод малтера, са дубљењем зидова и таванице и повезивањем у разводним кутијама. Просечна дужина по сијаличном месту 15м.

КОМ

116		
-----	--	--

7.

Испорука и уградња проводника РР-У 3х2,5мм2 и разводних кутија за прикључно место - једнофазна "шуко" прикључница, испод малтера, са дубљењем зидова и повезивањем у разводним кутијама. Просечна дужина по прикључном месту 20м.

КОМ

64		
----	--	--

8.

Испорука и уградња проводника РР-У 5х2,5мм2 и разводних кутија за прикључно место - трофазна "шуко" прикључница испод малтера, са дубљењем зидова и повезивањем у разводним кутијама. Просечна дужина по прикључном месту 18м

КОМ

4		
---	--	--

9.

Испорука и уградња са повезивањем LED рефлектора 50W са уређајем за ноћно самоукључење (луксомат).

КОМ

2		
---	--	--

10

Испорука, уградња и повезивање обичног прекидача за у зид

КОМ

2		
---	--	--

11

Испорука, уградња и повезивање серијског прекидача за у зид

КОМ

26		
----	--	--

12

Испорука, уградња и повезивање наизменичног прекидача за у зид

КОМ

2		
---	--	--

13

Испорука, постављање на таваницу и повезивање, растер флуо светиљке са флуо цевима 4х36 W у дуо споју, 4000K, мин 9100lm, као PHILIPS TBS318 C 4хTL-D36W HFE или одговарајуће и под одговарајуће се подразумева следеће: 1. ламелирани растер, сјајни А1, 2. IP20, 3. лимено кућиште, 4. електронска претспојна справа.

КОМ

72		
----	--	--

14

Испорука, постављање на таваницу и повезивање, растер флуо светиљке са флуо цевима 2x36 W, 4000K, min 9100lm, као PHILIPS TBS318 C 2xTL-D36W HFE: или одговарајуће и под одговарајуће се подразумева следеће: 1. ламелирани растер, сјајни А1, 2. IP20, 3. лимено кућиште, 4. електронска претспојна справа.

КОМ

20		
----	--	--

15 Испорука, постављање на таваницу и повезивање, противпаничне светиљке LED , за 1ч. рада

КОМ

26		
----	--	--

16 Испорука, уградња и повезивање једнофазне "шуко" прикључнице за у зид

КОМ

64		
----	--	--

17 Испорука, уградња и повезивање трофазне "шуко" прикључнице за у зид

КОМ

4		
---	--	--

18 Испорука и уградња кабла PP-Y 4x25мм² за напајање MRO из КРК, са дубљењем зидова и повезивањем на главни прекидач у MRO.

М

5		
---	--	--

19. Испорука и уградња проводника P/F-Y 1x16мм² за уземљење MRO, са дубљењем зидова и повезивањем на шину за уземљење

М

15		
----	--	--

20 Испорука и уградња проводника PP-Y 5x6мм² за напајање помоћних разводних табли из MRO, са дубљењем зидова и повезивањем на оба краја.

М

150		
-----	--	--

21 Крпљење зидова малтером по местима проласка проводника

М

350		
-----	--	--

22 Испорука и уградња типске кабловска прикључна кутија КРК са 3 ком ножастих осигурача, комплет 3-пол. подножје и осигурачи 250/100А

КОМ

1		
---	--	--

23 Испорука и уградња кутије главног изједначења потенцијала GIP са уграђеном бакарном шином 25x3мм

КОМ

1		
---	--	--

24

Испорука и постављање у зид главног разводног ормана MRO који се састоји од металног кућишта галвански заштићеног у заштити IP 54 са бравицом за закључавање и потребним уводницама, разводним стезаљкама, бакарним шинама и осталим деловима за везивање потпуно ожичен, повезан, обележен, испитан и у себи садржи следеће: 1 ком теретна склопка KS 1 100A, 3 ком аутоматски осигурач 63A, 21 ком аутоматских осигурача 25A, 7 ком ZUDS 40/0,5A, 5 ком аутоматски осигурач 6A. Орман реализовати према цртежу E-03

КОМ

1		
---	--	--

25

Испорука и постављање у зид разводног ормана RO (ROP-1, ROP-2, ROS-1, ROS-2) који се састоји од металног кућишта галвански заштићеног у заштити IP54 са бравицом за закључавање и потребним уводницама, разводним стезаљкама, бакарним шинама и осталим деловима за везивање потпуно ожичен, обележен, испитан и у себи садржи следеће: 1 ком GS 40A, 1 ком FID склопка 40/0,5A, 13 ком аутоматски осигурач 10A, 6 ком аутоматски осигурач 6A. Ормане реализовати према цртежима E-04 и E-05.

КОМ

4		
---	--	--

26

Испорука и постављање у зид разводног ормана RO (RO - МЏ, RO - ИК) који се састоји од металног кућишта галвански заштићеног у заштити IP54 са бравицом за закључавање и потребним уводницама, разводним стезаљкама, бакарним шинама и осталим деловима за везивање потпуно ожичен, обележен, испитан и у себи садржи следеће: 1 ком GS 40 A, 1 ком FID склопка (40/0,03A у RO-МЏ, а 40/0,5A у RO-ИК), 9 ком аутоматски осигурач 10A, 3 ком аутоматски осигурач 6A. Ормане реализовати према цртежима E-06 и E-07.

КОМ

2		
---	--	--

27

Повезивање постојеће ел.инсталације која остаје у згради: мокри чвор, информатички кабинет ... На новоуграђене разводне ормане RO-МЏ, RO-ИК.

КОМ

2		
---	--	--

28.

Ископ рова у земљи 3. и 4. кат. величине (0,4 x 0,8) м за постављање FeZn траке у земљи са затрпавањем и одвозом вишка земље на слагалиште до 5км

М

20		
----	--	--

29. Испорука и полагање траке FeZn 25x4мм у већ ископан ров, повезивање траке укрсним комадима до испитне кутије и на цевасте уземљиваче ("пачија шапа")

м

25		
----	--	--

30. Испорука и уградња цевастог уземљивача Ф 2,0", Л=1,5м, у земљу

ком

3		
---	--	--

31. Испорука и постављање испитне кутије за мерне спојеве инсталације уземљења у спољни зид зграде

ком

1		
---	--	--

32. Остали потребан, а наведен материјал

пауш

1		
---	--	--

33. Испитивање и пуштање у исправан рад електричне инсталације са добијањем атеста од овлашћене установе о исправности електричне инсталације са мерењем отпора уземљења

пауш

1		
---	--	--

СВЕГА ПОЗИЦИЈА ЕЛЕКТРОИНСТАЛАЦИЈЕ	дин	Укупно без ПДВ:	
		ПДВ:	
		Укупно са ПДВ:	

4.5. TEHNIČKI OPIS

Postojeće stanje

Objekat tehničke škole „Nikola Tesla“ u Velikoj Plani poseduje električnu instalaciju koja nije rekonstruisana od vremena izgradnje škole. Električna instalacija je nadograđivana prema potrebama koje su nastale u toku eksploatacije objekta.

Električna instalacija se sastoji od razvodnih ormana (merno razvodni orman, jedan razvodni orman u prizemlju i jedan razvodni orman na spratu), instalacije osvetljenja i instalacije utičnica.

Objekat se nalazi u zaštitnoj zoni hvataljke sa ranim startom koja je postavljena na susednom objektu, tako da ne poseduje sopstveni gromobran.

Zaštita od indirektnog dodira se ostvaruje sistemom TN-C-S.

Napajanje objekta električnom energijom se ostvaruje vazдушnim SKS kablom X00-A 4x50mm² koji se direktno vodi do mernog ormana.

Zaština od prekomernih struja je realizovana topljivim osiguračima.

Nije izvedena instalacija izjednačenja potencijala i uzemljenja (ne postoji kutija glavnog izjednačenja potencijala – GIP).

Svetiljke su sa fluorescentnim sijalicama sa difuzorima (PVC kape).

Objekat ne poseduje protivpanične svetiljke.

Projektni zadatak za rekonstrukciju električne instalacije

Bez povećanja instalisane snage na nivou priključka, projektovati :

- instalaciju osvetljenja sa fluorescentnim sijalicama i svetiljkama sa metalnim rasterom;
- instalaciju protiv paničnog osvetljenja;
- instalaciju utičnica;
- merno razvodni orman prema uslovima EPS-a i razvodne ormane po etažama (dva po etaži) sa zaštitnom opremom sa automatskim osiguračima i zaštitnim uređajem diferencijalne struje radi zaštite od indirektnog dodira;
- instalaciju uzemljenja i izjednačenja potencijala,
- kablovsku priključnu kutiju (KPK) na fasadi objekta u koju će se priključiti postojeći napojni kabl.

Uslovi za izbor i postavljanje električne opreme u zavisnosti od spoljašnjih uticaja

Objekat je javni i služi za obavljanje nastave. Objekat je spratni sa dve etaže. Ne spada u visoke objekte. Postoje dva ulaza u objekat. Površina objekta je 1312m². Organizacija unutrašnjeg prostora je po koridornom principu, postoje na svakoj etaži hodnik iz koga se ulazi u učionice i kancelarije. Etaže su povezane stepeništem. U prizemlju se nalazi osam učionica i dve kancelarije i mokri čvor, a na spratu sedam učionica, zbornica i četiri kancelarije.

Pretpostavljeni maksimalni broj ljudi koji se u jednom trenutku mogu naći u objektu je 300.

Materijal koji će se koristiti i skladištiti u objektu saglasno standardu SRPS Z.C0.005 – Klasifikacija materijala i robe prema ponašanju u požaru, klasifikovan pod oznakom Fx IIIC, što znači da se radi o materijalu koji indirektno učestvuje u procesu

sagorevanja odavanjem toplote sagorevanja, klase opasnosti III (zapaljive materije) u čvrstom agregatnom stanju.

U objektu se ne skladište zapaljive materije niti koriste tehnologije sa otvorenim plamenom, tako da se može konstatovati da tehnološki proces nije izvor požarne opasnosti. Grejanje objekta je toplovodno radijatorsko.

Objekat ima unutrašnje stepenište i odgovarajuće izlaze koji omogućavaju veoma brzu i efikasnu evakuaciju u odnosu na broj ljudi koji se nalaze u objektu. Širina stepeništa iznosi 200cm. Putevi evakuacije nisu obloženi gorivim materijalom. Rastojanja na putevima evakuacije od vrata najudaljenije prostorije do izlaska direktno napolje iz objekta, odnosno do izlaska na stepenišni prostor nisu veća od 30 m. Vrata na svim putevima evakuacije se otvaraju u smeru evakuacije. Vreme evakuacije iz objekta iznosi manje od 4 min.

Spoljašnji uticaji koji se razmatraju prilikom izbora elektroopreme, saglasno standardima SRPS N.B2. 730, 751 i 781, su:

- temperatura okoline : -50°C do +40°C.....AA4
- nadmorska visina: ≤2000m.....AC1
- prisustvo vode: zanemarivo.....AD1
- prisustvo stranih čvrstih tela: prašina.....AE3
- prisustvo korozivnih i prljajućih materijala: zanemarivo.....AF3
- mehanička naprezanja: neznatno.....AG1
- vibracije: neznatne.....AH1
- uslovi evakuacije:dobri.....BD1
- priroda materijala koji se obrađuje ili skaldišti: nema opasnostiBE1

Na osnovu prethodnog se može zaključiti da su spoljašnji uticaji mogu smatrati normalnim, pa se pred električnu opremu ne postavljaju posebni zahtevi.

Električni razvod biće ostvaren:

- razvodni ormani su metalni i svaki poseduje glavni prekidač;
- napojni kablovi su tipa PP položeni ispod maltera;
- svetiljke su metalne bez PVC kapa.
- izvešće se instalacija protivpaničnog osvetljenja sa svetiljkama sa sopstvenim akumulatorima.

Instalisana snaga objekta

Instalisna snaga električnih potrošača je, na osnovu analize iz numeričkog dela projekta: $P_i = 70\text{kW}$

Maksimalna jednovremna snaga na nivou priključka je: $P_{mj} = 35\text{kW}$

Napajanje objekata

Priključak će se izvesti postojećim SKS kablom koji će se uvesti u kablovsku priključnu kutiju (KPK) koja se postavlja na fasadi objekta. Iz KPK se napaja merno razvodni orman (MRO), koji je lociran na mestu postojećeg, kablom PP00 4x25mm².

Razvodni blokovi (ormani)

Predviđeno je pet razvodnih ormara (ROP1,2, ROS-1.2 i RO-MČ) koji se napajaju iz MRO i iz kojih se napajaju potrošači u objektu (utičnice i osvetljenje).

U ormanima je ugrađena zaštitna oprema – instalacioni osigurači i ZUDS i rasklopna oprema – grebenasti prekidači.

Instalacija osvetljenja

Instalacija osvetljenja izvešće se prema standardu SRPS U.C9.100 i u skladu sa preporukama JKO.

Svetiljke su sa linijskim fluorescentnim sijalicama i metalnim rasterima.

Svetiljke će se napajati kablovima tipa PP-Y preseka $3 \times 1,5\text{mm}^2$, koji se polažu ispod maltera.

Paljenje osvetljenja je lokalno sa instalacionim prekidačima.

Instalacija protivpaničnog osvetljenja je izvedena svetiljkama sa sopstvenim akumulatorima.

Instalacija priključnica i napajanja tehnoloških potrošača

U objektu je predviđen dovoljan broj monofaznih i trofaznih utičnica radi napajanja prenosnih uređaja i aparata. Instalacija monofaznih priključnica je projektovana kablovima preseka $3 \times 2,5\text{mm}^2$, a trofaznih kablovima preseka $5 \times 2,5\text{mm}^2$ koji se polažu ispod maltera.

Instalacija uzemljenje i izjednačenje potencijala

Svi izloženi provodni delovi aparata i uređaja su preko PE provodnika povezani na uzemljivač objekta preko kutije za glavno izjednačenje potencijala – GIP. Veza GIP i uzemljivača (zemljovod) ostvarena je trakom FeZn 25x4mm.

Kutija za GIP se postavljaju pored MRO.

Glavni zaštitni provodnici (spoj PE sabirnice i GIP) razvodnih ormana su tipa P/F-Y sledećih preseka:

- 16mm^2 za uzemljenje MRO
- 6mm^2 za uzemljenje ormana RO











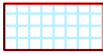



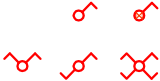

Svi metalni elementi koji se ugrađuju a nisu deo električnih instalacija (strani provodni deo) – metalna vrata, gelenderi, metalne instalacije - cevi hidrantske mreže, premošćenje vodomera, povezuju se na sistem za izjednačenje potencijala provodnikom P/F – Y $1 \times 6\text{mm}^2$.

Zaštita od indirektnog dodira

Sistem zaštite projektovan je u skladu sa standardom SRPS N.B2.741. Sistem napajanja objekta je TT. Zaštita od indirektnog dodira se ostvaruje automatskim isključenjem napajanja i izjednačenjem potencijala svih metalnih masa. Sistem za izjednačenje potencijala mora se povezati sa zaštitnim provodnicima celokupne opreme.

Dodatna mera zaštite od opasnog napona dodira je realizovana pomoću zaštitnog uređaja diferencijalne struje (ZUDS) kojom su zaštićena sva strujna kola u objektu.

OBJAŠNJE UPOTREBLJENIH OZNAKA I SIMBOLA

	FLUO SVETILJKA 4x36W
	FLUO SVETILJKA 2x36W
	PLAFONJERA 2x26W, CF
	REFLEKTOR 50W, LED
	ZIDNA SVETILJKA 1X18W, CF
	PANIK SVETILJKA LED, 6h
	Zaštitn uređaj diferencijalne struje ZUDS
	Grebenasta sklopka GS
	Instalacione sklopke: obična, kip, serijska, naizmjenična, unakrsna
	Priključnice: 1-fazna; izvod za klimu i trofazna
	Niskonaponski zaštitni prekidač (automatski osigurač) 1-p, 3-p
	Električni bojler (grejač vode)
	Razvodne table i ormani
	Trakasti uzemljivač FeZn 25 x 4 mm
	Cevni uzemljivač Ø 55mm / 1,5m
	Ukrsni kokmad SRPS N. B4. 936

projektant: "DUXPRO" Smederevska Palanka 10. oktobra 20 duxpro@open.telekom.rs	investitor: Opština V. Plana		
	objekat: Tehnička škola VELIKA PLANA		
	projekat: PZI	deo projekta: 4-ELEKTROENERGETSKE INSTALACIJE	
odgovorni projektant: Dušan Petrović, die	naziv crteža: OZNAKE I SIMBOLI		
licenca odgovornog projektanta: 250 07171 02	broj crteža: 57/67 F - 02	datum: mail 2017.g.	razmera:

OPTEREĆENJE PO FAZAMA (kW)						Σ P	Pi	kj	Pj
L1			0,95			0,95			
L2		0,2	0,2			0,4			
L3	0,1					0,1		70,0	0,5
L1,L2,L3						68,55			35,0

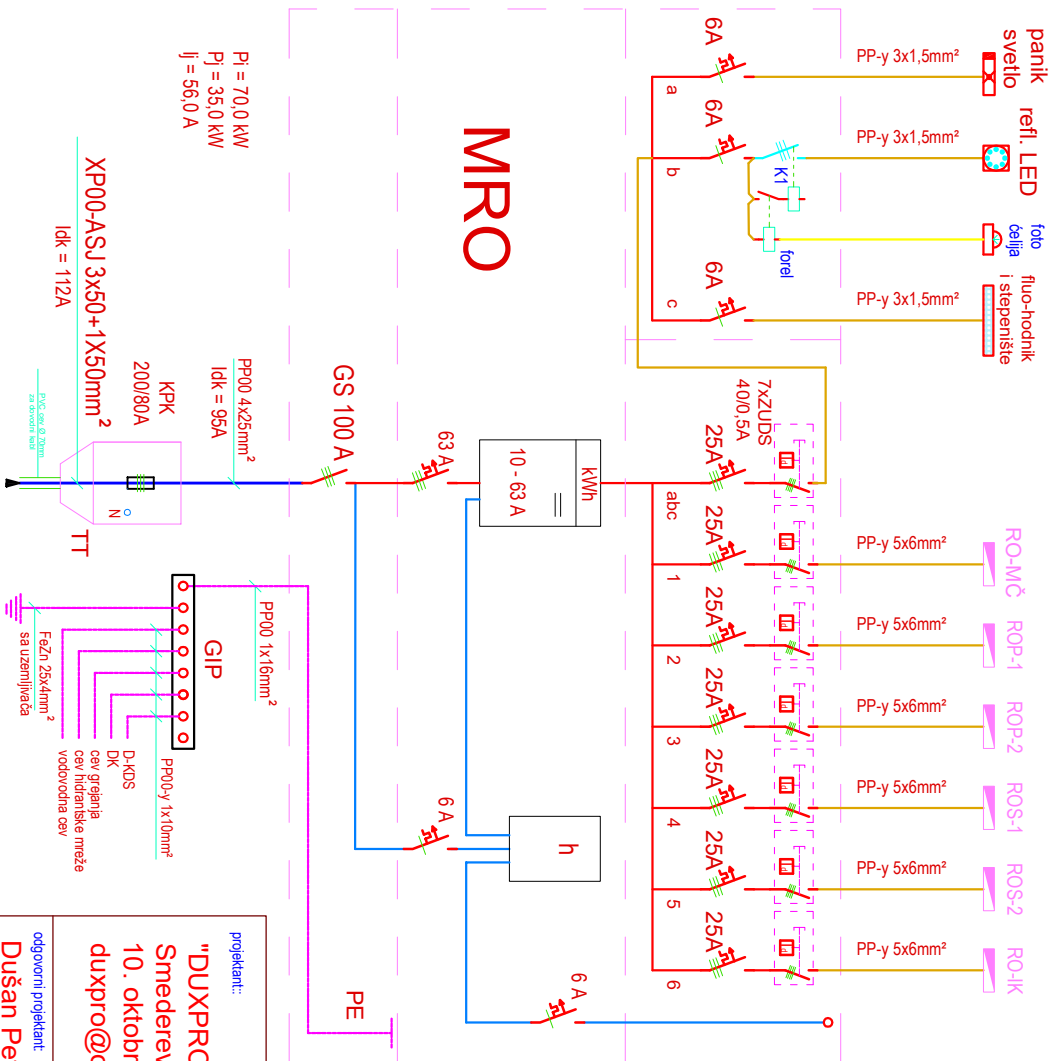

projekat: "DUXPRO" Smederevska Palanka 10. oktobra 20 duxpro@open.telekom.rs		investitor: Opština V. Plana	
odgovorni projektant: Dušan Petrović, die		objekat: Tehnička škola VELIKA PLANA	
licenca odgovornog projektanta: 350 07171 03		projekat: PZI	
broj crteža: E - 03		deo projekta: 4-ELEKTROENERGETSKE INSTALACIJE	
datum: maj 2017. g.		JEDNOPOLNA ŠEMA RAZVODNOG ORMANA MRO	
razmera:			

OPTEREĆENJE PO FAZAMA (kW)										Σ P	PI	kj	Pj
L1	0,04	0,32				1,0	0,64			1,5	3,5		
L2			1,5	0,64				1,0	0,64		3,78	14,08	0,75
L3					1,0	0,64				1,0	0,16	3,8	10,5
L1,L2,L3											3,0	3,0	

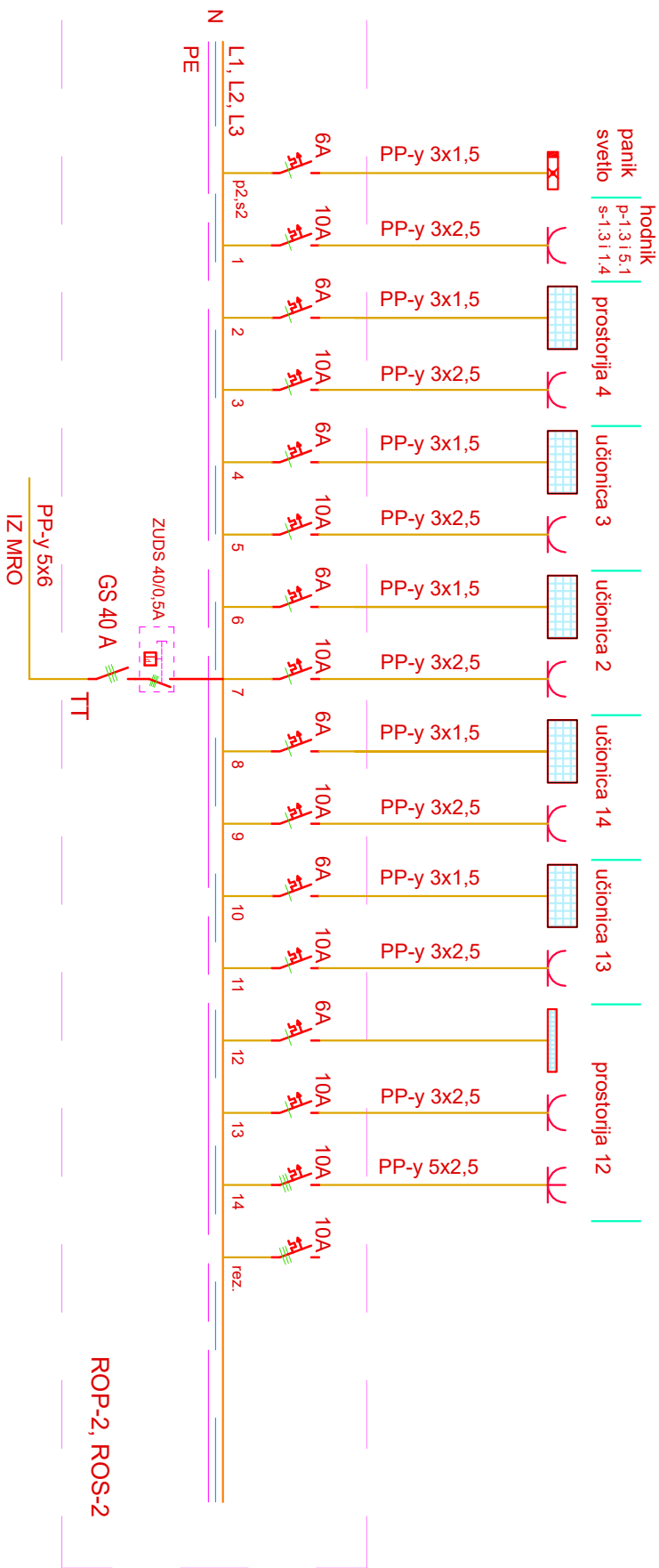

projekat: "DUXPRO" Smederevska Palanka 10. oktobra 20 duxpro@open.telekom.rs		investitor: Opština V. Plana	
odgovorni projektant: Dušan Petrović, die		objekat: Tehnička škola VELIKA PLANA	
licenca odgovornog projektanta: 350 07171 03		naziv crteža: PZI	
broj crteža: E - 05		deo projekta: 4-ELEKTROENERGETSKE INSTALACIJE	
datum: majl 2017.g.		JEDNOPOLNA ŠEMA RAZVODNIH ORMANA ROP-2 I ROS-2	
razmera:		razmera:	

OPTEREĆENJE PO FAZAMA (kW)										Σ P	Pi	kj	Pj
L1										2,00			
L2										2,00		6,00	0,75
L3										2,00		2,00	4,50
L1,L2,L3													

Postojeću elektroinstalaciju priključnica u informatičkom kabinetu (učionica br. 2 na spratu) povezati na razvodni ormarić RO-1K, prema predloženom rasporedu opreme u navedenom ormariću

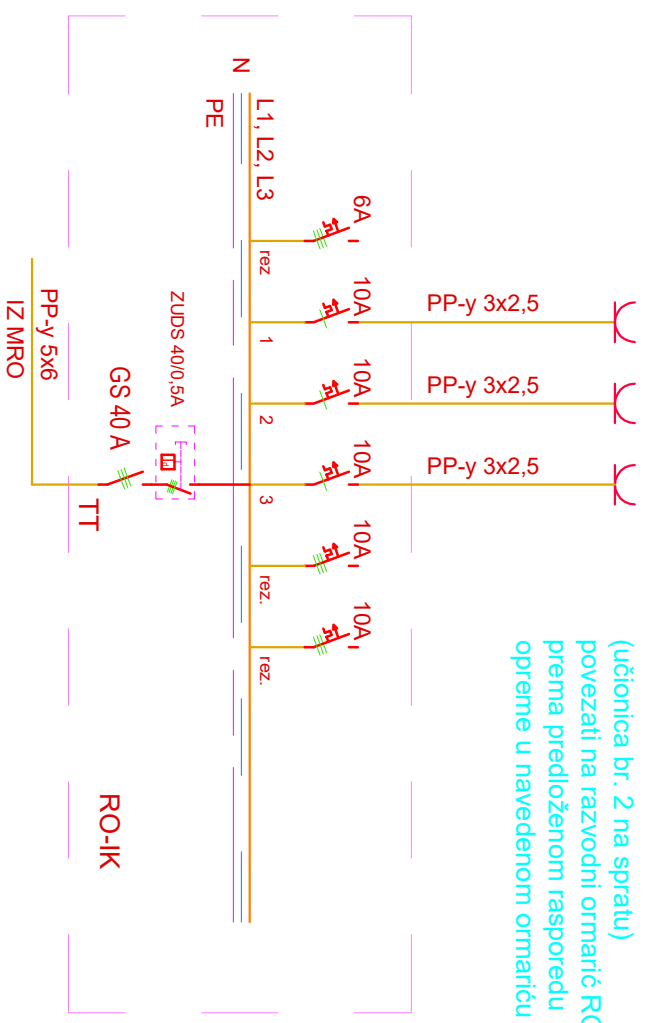
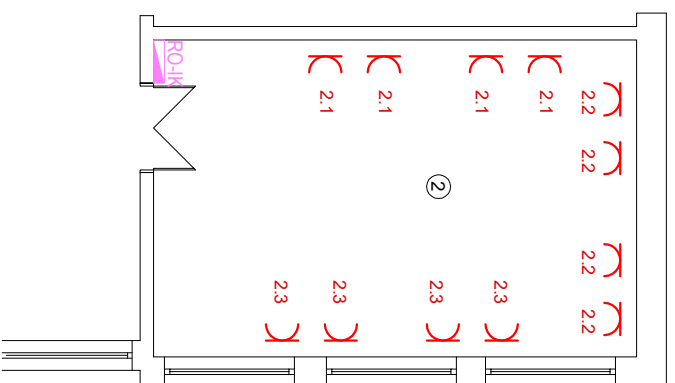

projekat: "DUXPRO" Smederevska Palanka 10. oktobra 20 duxpro@open.telekom.rs		odgovorni projektant: Dušan Petrović, die		licenca odgovornog projektanta: 350 07171 03	
investitor: Opština V. Plana		objekat: Tehnička škola VELIKA PLANA			
projekat: PZI		deo projekta: 4-ELEKTROENERGETSKE INSTALACIJE			
naziv crežnja: JEDNOPOLNA ŠEMA RAZVODNOG ORMARANA RO-1K		broj crežnja: E - 06		datum: majl 2017.g.	
				razmera: 1 : 100	

OPTEREĆENJE PO FAZAMA (kW)						Σ P	Pi	kj	Pj
L1			0,03			2,03			
L2			0,32		1,6	1,92			
L3			0,28		2,0	2,28	6,23	0,75	4,65
L1,L2,L3									

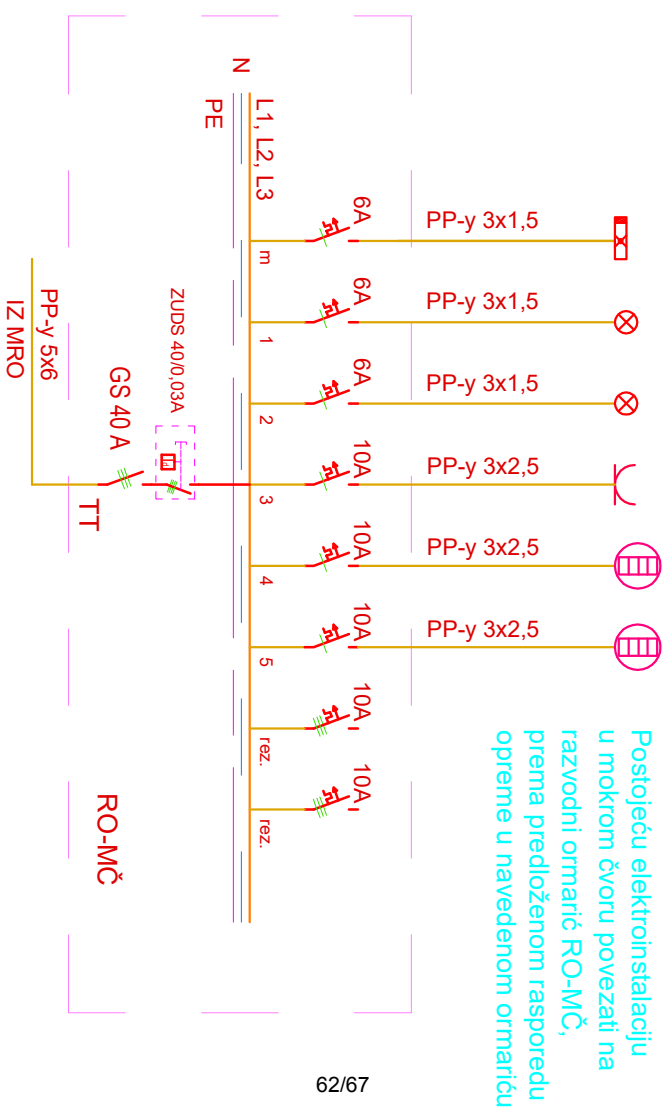
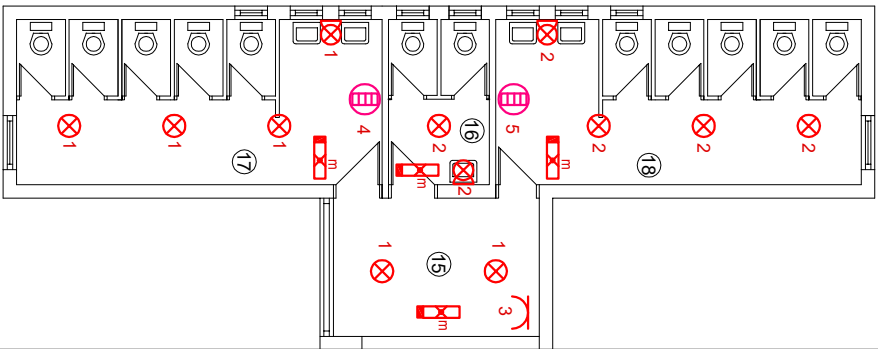

projektant: "DUXPRO" Smederevska Palanka 10. oktobra 20 duxpro@open.telekom.rs		odgovorni projektant: Dušan Petrović, die licenca odgovornog projektanta: 350 07171 03	
investitor: Opština V. Plana		objekat: Tehnička škola VELIKA PLANA	
projekt: PZI		naziv crežnja: 4-ELEKTROENERGETSKE INSTALACIJE	
broj crežnja: E - 07		deo projekta: JEDNOPOLNA ŠEMA RAZVODNOG ORMANA RO-MČ	
datum: majl 2017.g.		razmera: 1 : 100	

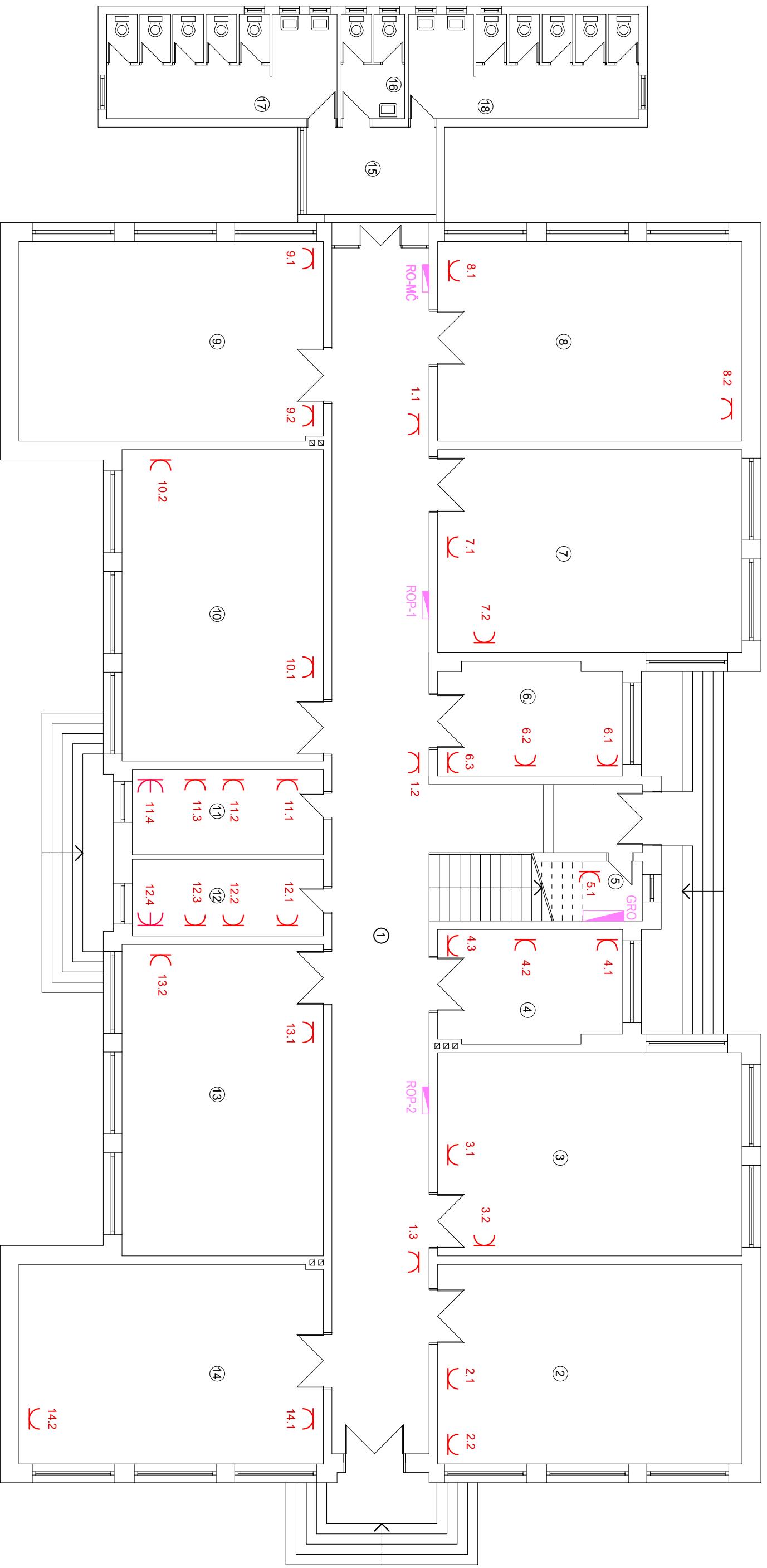

Poz.	Namena prostorije	Pod	P m2
1.	hodnik i stepeniste	teraco	113.19
2.	učionica	epoksid	52.18
3.	učionica	epoksid	53.07
4.	knjižgovodstvo	epoksid	17.74
5.	ostava	teraco	5.16
6.	učionica	epoksid	17.63
7.	učionica	epoksid	53.07
8.	učionica	epoksid	52.18
9.	učionica	epoksid	52.10

10.	učionica	epoksid	53.81
11.	psiholog	ker. pločice	14.00
12.	kancelarija	parket	12.60
13.	učionica	parket	53.81
14.	učionica	parket	52.10
15.	predprostor	teraco	12.42
16.	sanitarni čvor	teraco	5.44
17.	sanitarni čvor	teraco	19.74
18.	sanitarni čvor	teraco	19.74
PRIZEMLJE ukupno m2			659.98

NETO POVRŠINA PRIZEMLJA 659,98 m2
BRUTO POVRŠINA PRIZEMLJA 785,87 m2

projekant:	investitor:
"DUXPRO" Smederevska Palanka 10. oktobra 20 duxpro@open.telekom.rs	Opština V. Plana
odgovorni projekant:	objekat:
Dušan Petrović, die	Tehnička škola VELIKA PLANA
licenca odgovornog projektanta:	projekat:
350 07171 03	PZI
	deo projekta:
	OSNOVA PRIZEMLJA
	INSTALACIJE
	4-ELEKTROENERGETSKE
	RAZPORED ELEKTROOPREME - UTIČNIC
	broj crteža:
	E - 08
	datum:
	maji 2017. g.
	razmera:
	1 : 125

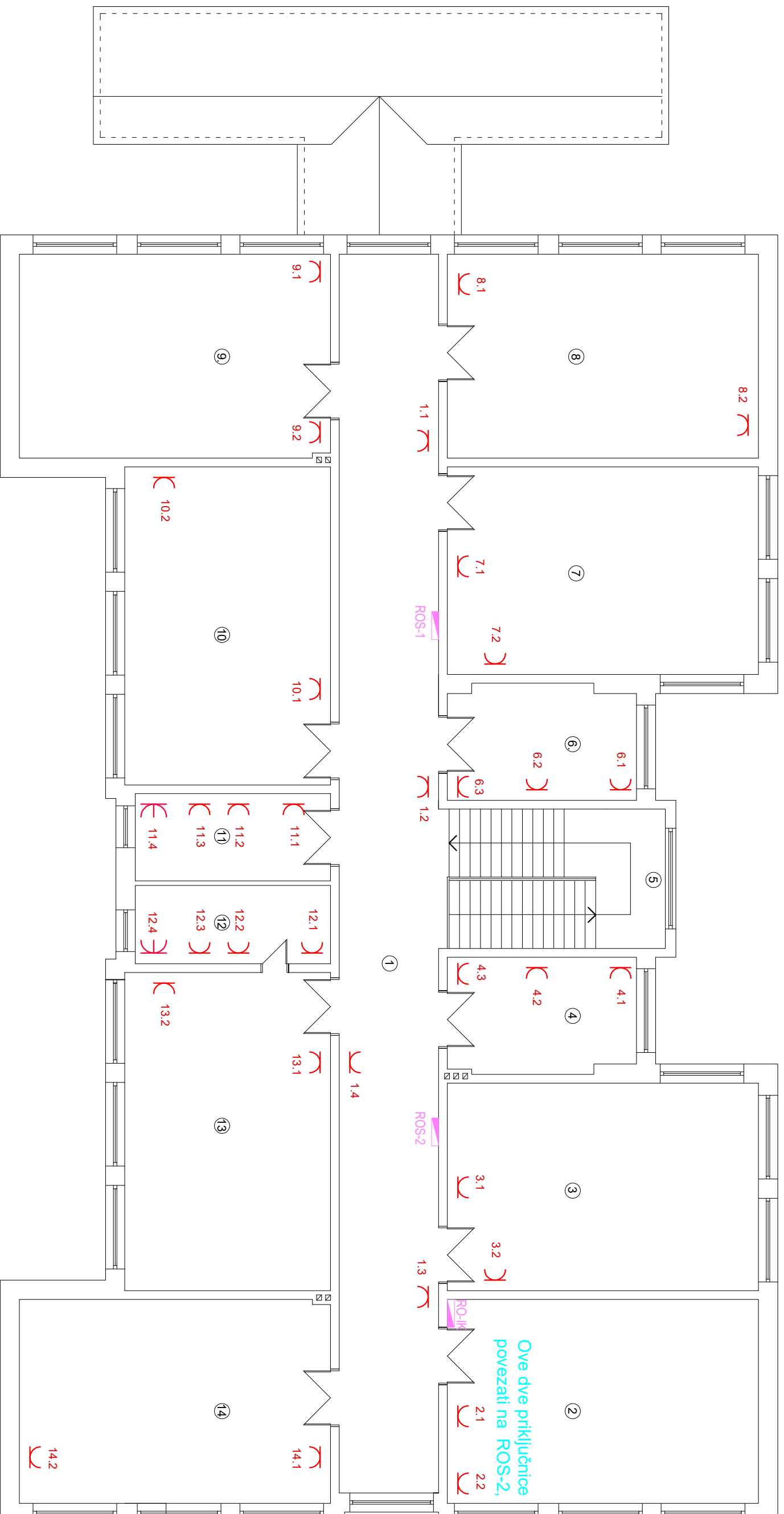

PRIZEMLJE

Poz.	Namena prostorije	Pod	P m ²
1.	hodnik	teraco	10,12
2.	učionica	epoksid	52,18
3.	učionica	epoksid	53,07
4.	knjižovodstvo	epoksid	17,74
5.	stepenište	epoksid	26,00
6.	učionica	epoksid	17,64
7.	učionica	epoksid	53,07
8.	učionica	epoksid	52,18
9.	učionica	epoksid	52,10

10.	učionica	epoksid	53,81
11.	psiholog	parket	14,00
12.	kancelarija	parket	12,60
13.	učionica	epoksid	53,81
14.	učionica	epoksid	52,10
SPRAT		ukupno m ²	520,42

NETO POUVRISINA SPRATA 520,42 m²
 BRUTO POUVRISINA SPRATA 717,49 m²
 NETO POUVRISINA OBJEKTA 1180,40 m²
 BRUTO POUVRISINA OBJEKTA 1503,36 m²

projekant:	investitor:
"DUXPRO" Smederevska Palanka 10. oktobra 20 duxpro@open.telekom.rs	Opština V. Plana
odgovorni projekant:	objekat:
Dušan Petrović, die	Tehnička škola VELIKA PLANA
ilicna odgovornog projektanta:	projekat:
350 07171 03	PZI
	deo projekta:
	4-ELEKTROENERGETSKE INSTALACIJE
	naziv crteža:
	RASPORED ELEKTROOPREME - UTIČNICI
	broj crteža:
	E - 09
	datum:
	maji 2017. g.
	razmera:
	1 : 125

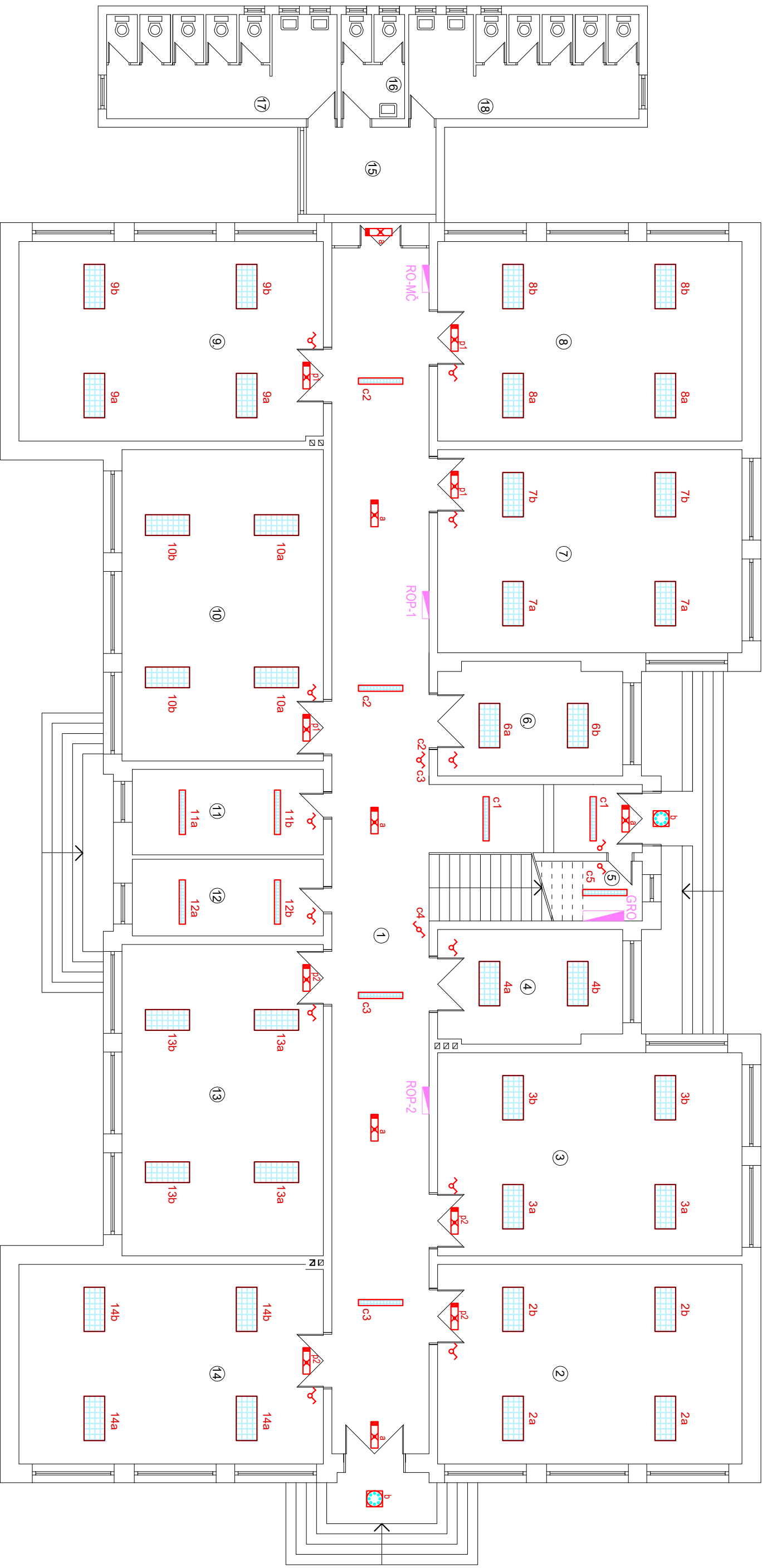

Poz.	Namena prostorije	Pod	P m2
1.	hodnik i stepeniste	teraco	113,19
2.	učionica	epoksid	52,18
3.	učionica	epoksid	53,07
4.	knjižgovodstvo	epoksid	17,74
5.	ostava	teraco	5,16
6.	učionica	epoksid	17,63
7.	učionica	epoksid	53,07
8.	učionica	epoksid	52,18
9.	učionica	epoksid	52,10

10.	učionica	epoksid	53,81
11.	psiholog	ker. pločice	14,00
12.	kancelarija	parket	12,60
13.	učionica	parket	53,81
14.	učionica	parket	52,10
15.	predprostor	teraco	12,42
16.	sanitarni čvor	teraco	5,44
17.	sanitarni čvor	teraco	19,74
18.	sanitarni čvor	teraco	19,74
PRIZEMLJE ukupno m2			659,98

NETO POVRŠINA PRIZEMLJA 659,98 m2
BRUTO POVRŠINA PRIZEMLJA 785,87 m2

projekant:	"DUXPRO" Smederevska Palanka 10. oktobra 20 duxpro@open.telekom.rs	investitor:	Opština V. Plana
odgovorni projekant:	Dušan Petrović, die	objekat:	Tehnička škola VELIKA PLANA
licenca odgovornog projektanta:	350 07171 03	projekat:	PZI
		deo projekta:	4-ELEKTROENERGETSKE INSTALACIJE OSVETLJNJE
		broj crteža:	E - 10
		datum:	maji 2017.g.
		razmera:	1 : 125

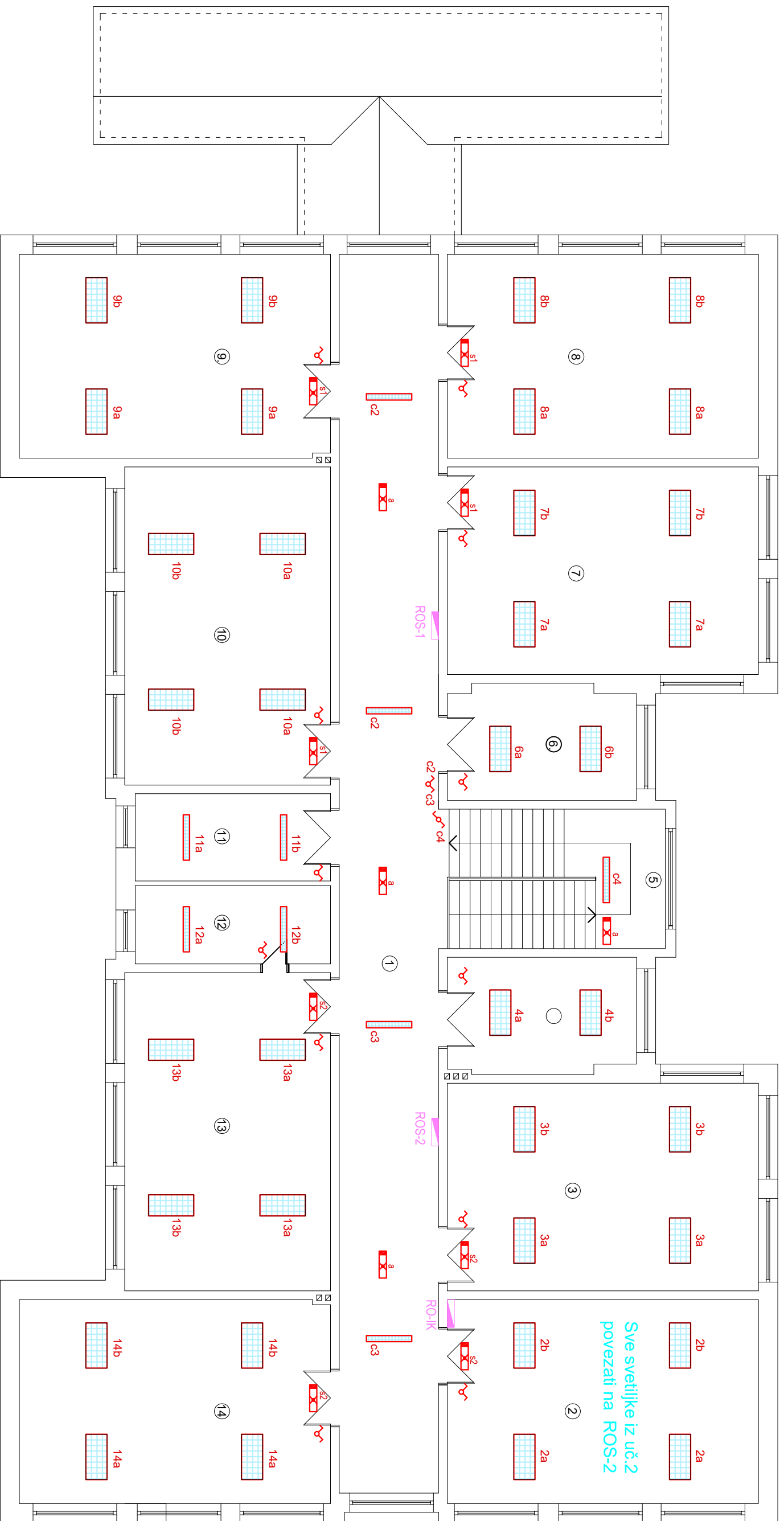

PRIZEMLJE

Poz.	Namena prostorije	Pod	P-m ²
1.	hodnik	teraco	10,12
2.	učionica	epoksid	52,18
3.	učionica	epoksid	53,07
4.	knjižovodstvo	epoksid	17,74
5.	stepeniste	epoksid	26,00
6.	učionica	epoksid	17,64
7.	učionica	epoksid	53,07
8.	učionica	epoksid	52,18
9.	učionica	epoksid	52,10

10.	učionica	epoksid	53,81
11.	psiholog	parket	14,00
12.	kancelarija	parket	12,60
13.	učionica	epoksid	53,81
14.	učionica	epoksid	52,10
SPRAT			ukupno m ²
			520,42

NETO POUVRISINA SPRATA 520,42 m²
 BRUTO POUVRISINA SPRATA 717,49 m²
 NETO POUVRISINA OBJEKTA 1180,40 m²
 BRUTO POUVRISINA OBJEKTA 1503,36 m²

projekant:	"DUXPRO" Smederevska Palanka 10. oktobra 20 duxpro@open.telekom.rs	investitor:	Opština V. Plana
odgovorni projekant:	Dušan Petrović, die	objekat:	Tehnička škola VELIKA PLANA
odgovorni projektant:	Dušan Petrović, die	projekat:	PZI
ilicna odgovornog projektanta:	350 071711 03	deo projekta:	4-ELEKTROENERGETSKE INSTALACIJE
		naziv crteža:	OSNOVA SPRATA OSVETLJENJE
		broj crteža:	E - 11
		datum:	maji 2017. g.
		razmera:	1 : 125

Način izvođenja
zrakastog uzemljivača
"pačija šapa"

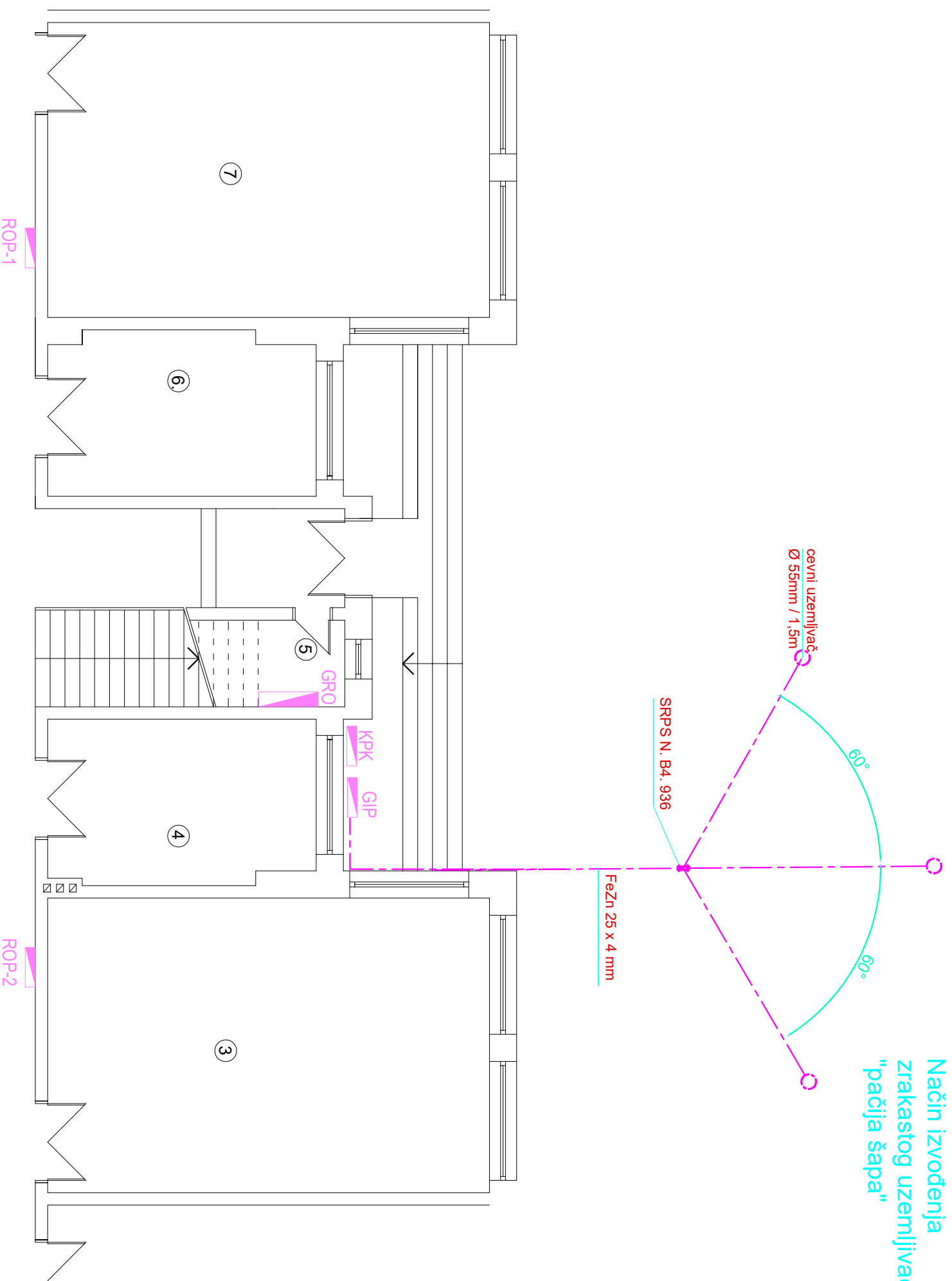

67/67

projekant: "DUXPRO" Smederevska Palanka 10. oktobra 20 duxpro@open.telekom.rs	investitor: Opština V. Plana
odgovorni projekant: Dušan Petrović, die	objekat: Tehnička škola VELIKA PLANJA
licenca odgovornog projektanta: 350 07171 03	projekat: PZI
	deo projekta: 4-ELEKTROENERGETSKE INSTALACIJE
	naziv crteža: SPOLJAŠNJE INSTALACIJE KPK I UZEMLJENJE
	broj crteža: E - 12
	datum: maji 2017.g.
	razmera: 1 : 100