



**МИНИСТАРСТВО ПРИВРЕДЕ**  
**Београд, Ул. Кнеза Милоша бр. 20**

**”**  
**КОНКУРСНА ДОКУМЕНТАЦИЈА**  
**ЗА ЈАВНУ НАБАВКУ МАЛЕ ВРЕДНОСТИ**  
**БРОЈ 130/2017**

**Реконструкција спортског терена Основне Школе „Димитрије  
Давидовића” у Удовицама, град Смедерево**

септембар, 2017. године

## **1 ОПШТИ ПОДАЦИ О ЈАВНОЈ НАБАВЦИ**

### **1.1 ПОДАЦИ О НАРУЧИОЦУ**

Наручилац јавне набавке мале вредности број 130/2017 је Република Србија – Министарство привреде, Београд, Ул. Кнеза Милоша бр. 20, ПИБ 108213421, матични број 17862154, жиро рачун 840-1620-21 (у даљем тексту: Наручилац).

Интернет адреса Наручиоца: [www.privreda.gov.rs](http://www.privreda.gov.rs)

### **1.2 ВРСТА ПОСТУПКА ЈАВНЕ НАБАВКЕ**

Предметна јавна набавка се спроводи у поступку јавне набавке мале вредности, у складу са Законом о јавним набавкама („Службени гласник РС”, бр. 124/12, 14/15 и 68/15) и подзаконским актима којима се уређују јавне набавке (у даљем тексту: ЗЈН).

### **1.3 ПРЕДМЕТ ЈАВНЕ НАБАВКЕ**

Предмет јавне набавке број 130/2017 је Реконструкција спортског терена Основне школе “Димитрије Давидовића” у Удовицама, град Смедерево.

Шифра ОРН: 45454000 Радови на реконструкцији

**Процењена вредност јавне набавке** износи 4.244.355,00 динара.

### **1.4 ЦИЉ ПОСТУПКА**

Поступак јавне набавке број 130/2017 спроводи се ради закључења уговора о јавној набавци.

### **1.5 КОНТАКТ**

Лице за контакт: Снежана Костић

Имејл и број факса: [snezana.kostic@privreda.gov.rs](mailto:snezana.kostic@privreda.gov.rs), 011/333-4157

## 2 УСЛОВИ ЗА УЧЕШЋЕ У ПОСТУПКУ ЈАВНЕ НАБАВКЕ ИЗ ЧЛ. 75. И 76. ЗЈН И УПУТСТВО КАКО СЕ ДОКАЗУЈЕ ИСПУЊЕНОСТ ТИХ УСЛОВА

### ОБАВЕЗНИ УСЛОВИ

У поступку јавне набавке број 130/2017 понуђач мора да докаже да испуњава обавезне услове за учешће, дефинисане чланом 75. ЗЈН, а испуњеност обавезних услова за учешће у поступку јавне набавке, доказује на начин дефинисан у следећој табели и то:

1.Услов	да је регистрован код надлежног органа, односно уписан у одговарајући регистар
2.Услов	да он и његов законски заступник није осуђиван за неко од кривичних дела као члан организоване криминалне групе, да није осуђиван за кривична дела против привреде, кривична дела против животне средине, кривично дело примања или давања мита, кривично дело преваре;
3.Услов	да је измирио доспеле порезе, доприносе и друге јавне дажбине у складу са прописима Републике Србије или стране државе када има седиште на њеној територији;
4.Услов	Понуђач је дужан да при састављању понуде изричито наведе да је поштовао обавезе које произлазе из важећих прописа о заштити на раду, запошљавању и условима рада, заштити животне средине, као и да нема забрану обављања делатности која је на снази у време подношења понуде (чл. 75. ст. 2. ЗЈН).
Доказ за наведене услове 1-4 (Образац конкурсне документације.)	Изјава којом под пуном материјалном и кривичном одговорношћу потврђује да испуњава обавезне услове из члана 75. Закона о јавним набавкама

### ДОДАТНИ УСЛОВИ

У поступку јавне набавке број 130/2017 понуђач мора да докаже да испуњава додатне услове за учешће, дефинисане овом конкурсном документацијом, а испуњеност додатних услова понуђач доказује на начин дефинисан у наредној табели и то:

Р.бр.	ДОДАТНИ УСЛОВИ	НАЧИН ДОКАЗИВАЊА
1.	Да располаже неопходним финансијским капацитетом односно да је у претходне 3 обрачунске године (2014, 2015. и 2016) остварио пословни приход у минималном износу од 8.000.000,00 динара	

2.	<p><b>I</b> Да располаже неопходним пословним капацитетом односно да је у претходних 5 обрачунских година (2012-2016) извео радове на изградњи и/или реконструкцији и/или санацији саобраћајница у износу од минимум 9.000.000,00 динара без ПДВ, од чега је извео најмање један посао у минималном износу од 3.000.000,00 динара без ПДВ</p> <p style="text-align: center;"><b>И</b></p> <p><b>II</b> Да располаже неопходним пословним капацитетом односно да је у претходних 5 обрачунских година (2012-2016) извео радове на постављању инсталације јавног осветљења и/или радове на постављању спољних електро енергетских каблова у износу од минимум 3.000.000,00 динара без ПДВ, од чега је извео најмање један посао у минималном износу од 1.000.000,00 динара без ПДВ</p>	<b>ИЗЈАВА</b>  којом понуђач под пуном материјалном и кривичном одговорношћу потврђује да испуњава додатне услове за учешће у поступку јавне набавке из чл. 76. ЗЈН, дефинисане овом конкурсном документацијом (Образац б. конкурсне документације),																				
3.	<p>Да понуђач има у радном односу на неодређено или одређено време или ангажованог по основу уговора ван радног односа одговорног извођача радова са личном лиценцом и то:</p> <p><b>410 или 412 или 415 или 418 или 712 или 812</b>                               <b>1 извршилац</b></p> <p><b>450 или 451</b>   <b>1 извршилац</b></p>																					
4.	<p>Да располаже довољним техничким капацитетом односно да располаже следећом техничком опремом:</p> <table border="1" data-bbox="332 1159 1094 1516"><tr><td>мини багер или комбинована радна машина</td><td>комада 1</td></tr><tr><td>камион кипер</td><td>комада 4</td></tr><tr><td>финишер</td><td>комада 1</td></tr><tr><td>багер</td><td>комада 1</td></tr><tr><td>грејдер</td><td>комада 1</td></tr><tr><td>булдозер</td><td>комада 1</td></tr><tr><td>асфалтна база</td><td>комада 1</td></tr><tr><td>вибро плоча</td><td>комада 1</td></tr><tr><td>аутодизалица</td><td>комада 1</td></tr><tr><td>ваљак</td><td>комада 2</td></tr></table>		мини багер или комбинована радна машина	комада 1	камион кипер	комада 4	финишер	комада 1	багер	комада 1	грејдер	комада 1	булдозер	комада 1	асфалтна база	комада 1	вибро плоча	комада 1	аутодизалица	комада 1	ваљак	комада 2
мини багер или комбинована радна машина	комада 1																					
камион кипер	комада 4																					
финишер	комада 1																					
багер	комада 1																					
грејдер	комада 1																					
булдозер	комада 1																					
асфалтна база	комада 1																					
вибро плоча	комада 1																					
аутодизалица	комада 1																					
ваљак	комада 2																					
5.	<p><b>Понуђач је у обавези да уз понуду достави следећа средства обезбеђења:</b></p>																					
доказ	<p><b>Бланко соло меница за озбиљност понуде и оверено менично овлашћење – писмо на износ од 128.000,00 динара.</b> Уз наведено се доставља:</p> <ul style="list-style-type: none"><li>– копија картона депонованих потписа (ДЕПО картон)</li><li>– копија обрасца оверених потписа лица овлашћених за заступање (ОП образац).</li><li>– потврда банке о пријему захтева за регистрацију менице (Захтев за регистрацију/брисање менице, оверен од стране банке)</li></ul>																					
<p><b>Напомена:</b> <b>У случају заједничке понуде доставља се споразум којим се понуђачи из групе међусобно и према наручиоцу обавезују на извршење јавне набавке</b></p>																						

Испуњеност **обавезних услова** за учешће у поступку предметне јавне набавке, наведених у табеларном приказу обавезних услова под редним бројем 1, 2, 3. и 4. и **додатних услова** за учешће у поступку предметне јавне набавке, наведених у табеларном приказу додатних услова под редним бројем 1, 2, 3. 4. и 5. у складу са чл. 77. ст. 4. ЗЈН, понуђач доказује достављањем **ИЗЈАВЕ** (*Образац конкурсне документације*), којом под пуном материјалном и кривичном одговорношћу потврђује да испуњава услове за учешће у поступку јавне набавке из чл. 75. ст. 1. тач. 1) до 4), чл. 75. ст. 2. и чл. 76. ЗЈН, дефинисане овом конкурсном документацијом.

**Уколико понуду подноси група понуђача**, сваки понуђач из групе понуђача мора да испуни обавезне услове из члана 75. став 1. тач. 1) до 4) ЗЈН, а додатне услове испуњавају заједно. У том случају **ИЗЈАВА** (*Образац конкурсне документације*), мора бити потписана од стране овлашћеног лица сваког понуђача из групе понуђача и оверена печатом.

**Уколико понуђач подноси понуду са подизвођачем**, у складу са чланом 80. ЗЈН, подизвођач мора да испуњава обавезне услове из члана 75. став 1. тач. 1) до 4) ЗЈН. У том случају, понуђач је дужан да за подизвођаче достави **ИЗЈАВУ** о испуњености обавезних услова из члана 75. став 1. тач. 1) до 4) ЗЈН. (*Образац конкурсне документације*), потписану од стране овлашћеног лица подизвођача и оверену печатом.

Понуда мора да садржи све доказе тражене Конкурсном документацијом као и попуњене, потписане и оверене обрасце из Конкурсне документације.

Обрасце који су у конкретном случају неприменљиви, понуђач није у обавези да потпише, овери и достави.

На сваком образцу Конкурсне документације је наведено ко је дужан да образац овери печатом и потпише и то:

- Уколико понуду подноси понуђач који наступа самостално, сваки образац мора бити оверен и потписан од стране овлашћеног лица понуђача;
- Уколико понуду подноси понуђач који наступа са подизвођачем, обрасци који се односе на подизвођаче могу бити оверени и потписани од стране овлашћеног лица понуђача или од стране овлашћеног лица подизвођача.
- Уколико понуду подноси група понуђача, обрасци који се односе на члана групе могу бити оверени и потписани од стране овлашћеног лица носиоца посла или овлашћеног лица члана групе понуђача.

Понуђач је дужан да без одлагања писмено обавести Наручиоца о било којој промени у вези са испуњеношћу услова из поступка јавне набавке, која наступи до доношења одлуке, односно закључења уговора, односно током важења уговора о јавној набавци и да је документује на прописани начин.

Наручилац може пре доношења одлуке о додели уговора да тражи од понуђача, чија је понуда оцењена као најповољнија, да достави копију захтеваних доказа о испуњености услова а може и да затражи на увид оригинал или оверену копију свих или појединих доказа о испуњености услова.

Ако понуђач у остављеном, примереном року, који не може бити краћи од пет дана, не достави тражене доказе, наручилац ће његову понуду одбити као неприхватљиву.

Наручилац доказе може да затражи и од осталих понуђача.

Наручилац није дужан да од понуђача затражи достављање свих или појединих доказа уколико за истог понуђача поседује одговарајуће доказе из других поступака јавних набавки Наручиоца.

Уколико Наручилац буде захтевао достављање доказа о испуњености обавезних и додатних услова за учешће у поступку предметне јавне набавке (свих или појединих доказа о испуњености услова) понуђач ће бити дужан да достави:

Р.бр	ОБАВЕЗНИ УСЛОВИ
1.	Да је регистрован код надлежног органа, односно уписан у одговарајући регистар (члан 75. став 1 тачка 1) ЗЈН)
Доказ	Извод из регистра Агенције за привредне регистре, односно извод из регистра надлежног Привредног суда
2.	Да он и његов законски заступник није осуђиван за неко од кривичних дела као члан организоване криминалне групе, да није осуђиван за кривична дела против привреде, кривична дела против животне средине, кривично дело примања или давања мита, кривично дело преваре (члан 75. став 1. тачка 2) ЗЈН)
Доказ	<ul style="list-style-type: none"><li>• <b>Правна лица:</b><ol style="list-style-type: none"><li>1) Извод из казнене евиденције, односно уверење основног суда на чијем подручју се налази седиште домаћег правног лица, односно седиште представништва или огранка страног правног лица, којим се потврђује да правно лице није осуђивано за кривична дела против привреде, кривична дела против животне средине, кривично дело примања или давања мита, кривично дело преваре. Напомена: Уколико уверење Основног суда не обухвата податке из казнене евиденције за кривична дела која су у надлежности редовног кривичног одељења Вишег суда, потребно је поред уверења Основног суда доставити И УВЕРЕЊЕ ВИШЕГ СУДА на чијем подручју је седиште домаћег правног лица, односно седиште представништва или огранка страног правног лица, којом се потврђује да правно лице није осуђивано за кривична дела против привреде и кривично дело примања мита;</li><li>2) Извод из казнене евиденције Посебног одељења за организовани криминал Вишег суда у Београду, којим се потврђује да правно лице није осуђивано за неко од кривичних дела организованог криминала;</li><li>3) Извод из казнене евиденције, односно уверење надлежне полицијске управе МУП-а, којим се потврђује да законски заступник понуђача није осуђиван за кривична дела против привреде, кривична дела против животне средине, кривично дело примања или давања мита, кривично дело преваре и неко од кривичних дела организованог криминала (захтев се може поднети према месту рођења или према месту пребивалишта законског заступника). Уколико понуђач има више законских заступника дужан је да достави доказ за сваког од њих.</li></ol></li></ul>

	<ul style="list-style-type: none"> <li>• <b>Предузетници и физичка лица:</b> Извод из казнене евиденције, односно уверење надлежне полицијске управе МУП-а, којим се потврђује да није осуђиван за неко од кривичних дела као члан организоване криминалне групе, да није осуђиван за кривична дела против привреде, кривична дела против животне средине, кривично дело примања или давања мита, кривично дело преваре (захтев се може поднети према месту рођења или према месту пребивалишта). <b>Напомена:</b> Овај доказ не може бити старији од два месеца пре отварања понуда</li> </ul>
3.	<b>Да је измирио доспеле порезе, доприносе и друге јавне дажбине у складу са прописима Републике Србије или стране државе када има седиште на њеној територији (члан 75. став 1. тачка 4) ЗЈН)</b>
Доказ	<p>Уверење Пореске управе Министарства финансија да је измирио доспеле порезе и доприносе и уверење надлежне управе локалне самоуправе да је измирио обавезе по основу изворних локалних јавних прихода или потврду Агенције за приватизацију да се понуђач налази у поступку приватизације.</p> <p><b>Напомена 1:</b> Уколико понуђач има регистроване огранке или издвојена места чија се седишта разликују од седишта друштва, потребно је доставити потврду месно надлежног пореског органа локалне самоуправе да је понуђач измирио доспеле обавезе јавних прихода за огранак или издвојено место</p> <p><b>Напомена 2:</b> Овај доказ не може бити старији од два месеца пре отварања понуда</p>
<p><b>Понуђачи који су регистровани у Регистру понуђача који води Агенција за привредне регистре не достављају доказе о испуњености услова из члана 75. ст. 1. тач. 1) до 4) ЗЈН, сходно чл. 78. ЗЈН. Понуђачи који су регистровани у Регистру понуђача могу доставити Решење о упису у регистар понуђача АПР.</b></p>	

Р.бр.	ДОДАТНИ УСЛОВИ
1.	<b>Да располаже неопходним финансијским капацитетом</b>
Доказ	Извештај о бонитету за јавне набавке (образац БОН-ЈН) који издаје Агенција за привредне регистре, који мора да садржи: статусне податке понуђача, сажети биланс стања и биланс успеха за претходне три обрачунске године (2014, 2015. и 2016). Уколико у образцу БОН-ЈН нису доступни подаци за 2016. годину, понуђач је у обавези да достави биланс стања и биланс успеха за 2016. годину.
2.	<b>Да располаже неопходним пословним капацитетом</b>
Доказ	<p><b>Потврда, уговор и окончана ситуација</b> (прва и последња страна окончане ситуације са рекапитулацијом радова) за све реализоване послове.</p> <p>Уколико је уговор анексиран, неопходно је доставити све анексе тог уговора.</p> <p>Потврде наручиоца не морају бити на Обрасцу из конкурсне документације.</p>

	<p>Потврде наручилаца о реализацији закључених уговора треба да садрже:</p> <ul style="list-style-type: none"> <li>- назив и адреса наручиоца</li> <li>- назив и адреса понуђача</li> <li>- облик наступања за радове за које се издаје Потврда</li> <li>- изјава да су радови за потребе тог наручиоца извршени квалитетно и у уговореном року</li> <li>- врста радова</li> <li>- вредност изведених радова</li> <li>- број и датум уговора</li> <li>- контакт особа наручиоца и телефон</li> <li>- потпис овлашћеног лица и печат наручиоца</li> </ul>
3.	<b>Да понуђач има у радном односу на неодређено или одређено време или ангажоване по основу уговора ван радног односа одговорне извођаче радова са траженим личним лиценцама</b>
Доказ	<p>Копија личне лиценце издате од Инжењерске коморе Србије, потврда о важењу лиценце и доказ о радном статусу (за носиоца лиценце који је запослен код понуђача: фотокопија МА или другог одговарајућег обрасца, односно за носиоца лиценце који није запослен код понуђача: фотокопија уговора ван радног односа)</p> <p>Ако у уговору ван радног односа није наведено да ће носилац лиценце бити ангажован за реализацију радова који су предмет ове јавне набавке потребно је приложити Анекс уговора којим се то дефинише. Наручилац ће прихватити следеће уговоре ван радног односа:</p> <ol style="list-style-type: none"> <li>1. Уговор о привременим и повременим пословима;</li> <li>2. Уговор о делу (ради обављања послова који су ван делатности послодавца);</li> <li>3. Уговор о допунском раду.</li> </ol>
4.	<b>Да располаже довољним техничким капацитетом</b>
Доказ	<ol style="list-style-type: none"> <li>1) <b>пописна листа са датумом 31.12.2016. године</b>, потписана од стране овлашћеног лица понуђача и оверена печатом понуђача;</li> <li>2) <b>аналитичка картица</b> основних средстава потписана од стране овлашћеног лица понуђача и оверена печатом понуђача;</li> <li>3) <b>рачун и отпремница</b> за средства набављена од 1.1.2017. године;</li> <li>4) <b>уговор о закупу</b>, који у прилогу мора имати пописну листу закуподавца или рачун и отпремницу уколико је средство набављено од стране закуподавца након 1.1.2017. године;</li> <li>5) <b>уговор о лизингу</b></li> </ol> <p>На наведеним доказима мора видно бити означена тражена техничка опрема.</p>

Понуђач који је регистрован у Регистру понуђача који води Агенција за привредне регистре не доставља доказе о испуњености услова из члана 75. став 1. тач. 1) до 4) ЗЈН, сходно члану 78. ЗЈН.



Понуђач који је регистровани у регистру који води Агенција за привредне регистре не мора да достави доказ из члана 75. став 1. тачка 1) Извод из регистра Агенције за привредне регистре, који је јавно доступан на интернет страници Агенције за привредне регистре

Уколико је доказ о испуњености услова електронски документ, понуђач доставља копију електронског документа у писаном облику, у складу са законом којим се уређује електронски документ.

Ако се у држави у којој понуђач има седиште не издају тражени докази, понуђач може, уместо доказа, приложити своју писану изјаву, дату под кривичном и материјалном одговорношћу оверену пред судским или управним органом, јавним бележником или другим надлежним органом те државе.

Ако понуђач има седиште у другој држави, наручилац може да провери да ли су документи којима понуђач доказује испуњеност тражених услова издати од стране надлежних органа те државе.

### **3 КРИТЕРИЈУМ ЗА ДОДЕЛУ УГОВОРА**

Критеријум за доделу уговора је **најнижа понуђена цена**.

У ситуацији када постоје две или више понуда са истом понуђеном ценом избор најповољније понуде ће се извршити на тај начин што ће бити изабрана понуда понуђача који је понудио краћи рок извођења радова.

У ситуацији када два или више понуђача који су понудили исту цену и исти рок извођења радова, избор најповољније понуде ће се извршити на тај начин што ће бити изабрана понуда понуђача који је тражио мањи износ аванса.

### **4 УПУТСТВО ПОНУЂАЧИМА КАКО ДА САЧИНЕ ПОНУДУ**

#### **4.1 ПОДАЦИ О ЈЕЗИКУ НА КОМЕ ПОНУДА МОРА БИТИ САСТАВЉЕНА**

Понуда и докази који се подnose уз понуду морају бити састављени на српском језику. Поступак се води на српском језику.

#### **4.2 НАЧИН ПОДНОШЕЊА ПОНУДЕ**

Понуде се припремају у складу са позивом за подношење понуда објављеним на Порталу јавних набавки и интернет сајту Наручиоца и у складу са Конкурсном документацијом. Конкурсна документација се преузима преко Портала јавних набавки и интернет сајта Наручиоца [www.privreda.gov.rs](http://www.privreda.gov.rs).

Понуде се подносе у затвореној коверти са знаком - Понуда за ЈАВНУ НАБАВКУ БРОЈ: 130/2017 – Реконструкција спортског терена Основне школе “Димитрије Давидовића” у Удовицама, град Смедерево (НЕ ОТВАРАТИ).

Понуђач је дужан да на полеђини коверте или кутије наведе назив и адресу понуђача, телефон и контакт особу.

У случају да понуду подноси група понуђача, на коверти је потребно назначити да се ради о групи понуђача и навести називе и адресу свих учесника у заједничкој понуди.

Понуде се достављају путем поште или лично сваког радног дана 07.30-15.30 часова, на адресу Наручиоца – Министарство привреде, Београд, Кнеза Милоша бр. 20.

Крајњи рок за достављање понуда је **13. октобар 2017. године до 9.00 часова.**

Понуда која стигне после рока наведеног у претходном ставу сматраће се неблагоприятном. Неблаговремена понуда неће се отворати и по окончању поступка отварања ће бити враћена понуђачу, са знаком да је понуда поднета неблагоприятно.

Јавно отварање понуда ће се обавити **13. октобра 2017. године у 13.00 часова** у просторијама Наручиоца - Министарство привреде, Сектор за инвестиције у инфраструктурне пројекте, Београд, Влајковићева 10, уз присуство овлашћених представника понуђача.

Представник понуђача је дужан да, пре почетка отварања понуда, Комисији за јавну набавку достави пуномоћје за учешће у поступку отварања понуда.

Пуномоћје се доставља у писаној форми и мора бити заведено код понуђача, оверено печатом и потписано од стране овлашћеног лица понуђача.

#### **4.3 ПОДАЦИ О ОБАВЕЗНОЈ САДРЖИНИ ПОНУДЕ**

Обавезну садржину понуде чине сви докази тражени Конкурсном документацијом као и попуњени, потписани и оверени обрасци из Конкурсне документације.

#### **4.4 ПОНУДА СА ВАРИЈАНТАМА**

Понуда са варијантама није дозвољена.

#### **4.5 НАЧИН ИЗМЕНЕ, ДОПУНЕ И ОПОЗИВА ПОНУДЕ**

У року за подношење понуде понуђач може да измени, допуни или опозове понуду на начин који је одређен за подношење понуде.

Понуђач је дужан да јасно назначи који део понуде мења односно која документа накнадно доставља.

Измену, допуну или опозив понуде треба доставити на адресу Наручиоца – Министарство привреде, Београд, Кнеза Милоша бр.20, са знаком:

Измена понуде за јавну набавку 130/2017– Реконструкција спортског терена Основне школе “Димитрије Давидовића” у Удовицама, град Смедерево - НЕ ОТВАРАТИ или

Допуна понуде за јавну набавку 130/2017– Реконструкција спортског терена Основне школе “Димитрије Давидовића” у Удовицама, град Смедерево - НЕ ОТВАРАТИ или

Опозив понуде за јавну набавку 130/2017– Реконструкција спортског терена Основне школе “Димитрије Давидовића” у Удовицама, град Смедерево -НЕ ОТВАРАТИ или

Измена и допуна понуде за јавну набавку 130/2017– Реконструкција спортског терена Основне школе “Димитрије Давидовића” у Удовицама, град Смедерево -НЕ ОТВАРАТИ.

На полеђини коверте или на кутији навести назив и адресу понуђача. У случају да понуду подноси група понуђача, на коверти је потребно назначити да се ради о групи понуђача и навести називе и адресу свих учесника у заједничкој понуди.

По истеку рока за подношење понуда понуђач не може да повуче нити да мења своју понуду.

Промена првобитно понуђене цене није дозвољена у форми одобравања попушта на понуђену цену већ искључиво у форми измене понуде за јавну набавку 130/2017

Уколико се измена понуде односи на понуђену цену, цена мора бити изражена у динарском износу, а не у процентима. Измењену цену доставити на обрасцу понуде уз приложени предмер и прерачун радова који је усклађен са изменом понуде.

#### **4.6 САМОСТАЛНО ПОДНОШЕЊЕ ПОНУДЕ**

Понуду може поднети понуђач који наступа самостално.

Понуђач је дужан да испуни обавезне и додатне услове, у свему на начин дефинисан у тачки 2. Услови за учешће у поступку јавне набавке из чл. 75. и 76. ЗЈН и упутство како се доказује испуњеност тих услова.

Понуђач који је самостално поднео понуду, не може истовремено да учествује у заједничкој понуди или као подизвођач, нити исто лице може учествовати у више заједничких понуда.

#### **4.7 ПОНУДА СА ПОДИЗВОЂАЧЕМ**

Уколико понуђач подноси понуду са подизвођачем дужан је да у Обрасцу понуде наведе да понуду подноси са подизвођачем, проценат укупне вредности набавке који ће поверити подизвођачу, а који не може бити већи од 50%, као и део предмета набавке који ће извршити преко подизвођача.

Подизвођач је дужан да испуни обавезне услове, у свему на начин дефинисан у тачки 2. Услови за учешће у поступку јавне набавке из чл. 75. и 76. ЗЈН и упутство како се доказује испуњеност тих услова.

Понуђач у Обрасцу понуде наводи назив и седиште подизвођача, уколико ће делимично извршење набавке поверити подизвођачу.

Понуђач у потпуности одговара Наручиоцу и Инвеститору за извршење обавеза из поступка јавне набавке, односно извршење уговорних обавеза, без обзира на број подизвођача.

Понуђач је дужан да Наручиоцу, на његов захтев, омогући приступ код подизвођача, ради утврђивања испуњености тражених услова.

#### **4.8 ЗАЈЕДНИЧКА ПОНУДА**

Понуду може поднети група понуђача као заједничку понуду.

Сваки понуђач из групе понуђача је дужан да испуни обавезне услове, у свему на начин дефинисан у тачки 2. Услови за учешће у поступку јавне набавке из чл. 75. и 76. ЗЈН и упутство како се доказује испуњеност тих услова док додатне услове испуњавају и доказују заједно, на начин дефинисан истом тачком Конкурсне документације.

Саставни део заједничке понуде је споразум којим се понуђачи из групе међусобно и према Наручиоцу обавезују на извршење јавне набавке, а који обавезно садржи:

- 1) податке о члану групе који ће бити носилац посла, односно који ће поднети понуду и који ће заступати групу понуђача пред Наручиоцем;
- 2) опис послова сваког од понуђача из групе понуђача у извршењу уговора.

Понуђачи који поднесу заједничку понуду одговарају неограничено солидарно према Наручиоцу и Инвеститору.

Задруга може поднети понуду самостално, у своје име, а за рачун задругара или заједничку понуду у име задругара.

Ако задруга подноси понуду у своје име за обавезе из поступка јавне набавке и уговора о јавној набавци одговара задруга и задругари у складу са ЗЈН.

Ако задруга подноси заједничку понуду у име задругара за обавезе из поступка јавне набавке и уговора о јавној набавци неограничено солидарно одговарају задругари.

#### **4.9 НАЧИН И УСЛОВИ ПЛАЋАЊА, ГАРАНТНИ РОК, КАО И ДРУГЕ ОКОЛНОСТИ ОД КОЈИХ ЗАВИСИ ПРИХВАТЉИВОСТ ПОНУДЕ**

##### Захтеви у погледу начина, рока и услова плаћања

Плаћање се врши уплатом на рачун понуђача.

Рок плаћања је до 45 дана од дана пријема оверене авансне, привремене односно окончане ситуације, уз важеће банкарске гаранције и полису осигурања.

Понуђачу је дозвољено да захтева аванс до 25% вредности понуде без ПДВ.

#### Захтеви у погледу гарантног рока

Минимални гарантни рок за изведене радове износи две године рачунајући од дана примопредаје радова. За уграђене материјале важи гарантни рок у складу са условима произвођача, који тече од дана извршене примопредаје радова Инвеститору.

#### Захтев у погледу рока извођења радова

Рок за извођење радова је **максимално 30 календарских дана.**

#### Захтев у погледу рока важења понуде

Рок важења понуде је 90 дана од дана отварања понуда.

У случају истека рока важења понуде, Наручилац ће тражити од понуђача продужење важења понуде. Понуђач који прихвати захтев за продужење рока важења понуде не може мењати понуду.

### **4.10 ВАЛУТА И НАЧИН НА КОЈИ МОРА ДА БУДЕ НАВЕДЕНА И ИЗРАЖЕНА ЦЕНА У ПОНУДИ**

Цена мора бити исказана у динарима, са и без пореза на додату вредност, са урачунатим свим трошковима које понуђач има у реализацији јавне набавке, с тим да ће се за оцену понуде узимати у обзир цена без пореза на додату вредност.

Цена је фиксна и не може се мењати.

Ако је у понуди исказана неубичајено ниска цена, Наручилац ће поступити у складу са чланом 92. ЗЈН.

Цену је потребно изразити нумерички и текстуално, при чему текстуално изражена цена има предност у случају несагласности.

### **4.11 ПОДАЦИ О ВРСТИ, САДРЖИНИ, НАЧИНУ ПОДНОШЕЊА, ВИСИНИ И РОКОВИМА ОБЕЗБЕЂЕЊА ИСПУЊЕЊА ОБАВЕЗА ПОНУЂАЧА**

Понуђач је у обавези да уз понуду достави:

**Бланко соло меницу за озбиљност понуде** која мора бити оверена печатом и потписана од стране лица овлашћеног за заступање, а уз исту мора бити достављено попуњено и оверено менично овлашћење – писмо на износ од **128.000,00** динара, у корист Министарства привреде.

Уз меницу понуђач је дужан да достави:

- копију картона депонованих потписа који је издат од стране пословне банке коју понуђач наводи у меничном овлашћењу – писму (ДЕПО картон)
- копију обрасца оверених потписа лица овлашћених за заступање (ОП образац).
- потврду банке о пријему захтева за регистрацију менице (Захтев за регистрацију/брисање менице, оверен од стране банке)

Рок важења менице је 90 дана од дана отварања понуда.

Меница за озбиљност понуде активира се:

- а) ако понуђач чија је понуда изабрана као најповољнија одбије да закључи уговор о јавној набавци
- б) ако изабрани понуђач у року од 15 дана од дана закључења уговора, Наручиоцу не достави банкарску гаранцију за повраћај аванса и банкарску гаранцију за добро извршење посла;
- в) ако изабрани понуђач у року од 15 дана од дана закључења уговора, Наручиоцу не достави полису осигурања.

#### **4.12 ЗАШТИТА ПОВЕРЉИВОСТИ ПОДАТАКА КОЈЕ НАРУЧИЛАЦ СТАВЉА ПОНУЂАЧИМА НА РАСПОЛАГАЊЕ, УКЉУЧУЈУЋИ И ЊИХОВЕ ПОДИЗВОЂАЧЕ**

Наручилац је дужан да:

- 1) чува као поверљиве све податке о понуђачима садржане у понуди које је као такве, у складу са ЗЈН, понуђач означио у понуди;
- 2) одбије давање информације која би значила повреду поверљивости података добијених у понуди;
- 3) чува као пословну тајну имена, заинтересованих лица, понуђача, као и податке о поднетим понудама, до отварања понуда.

Неће се сматрати поверљивим докази о испуњености обавезних услова, цена и други подаци из понуде који су од значаја за примену елемената критеријума и рангирање понуде.

#### **4.13 ДОДАТНЕ ИНФОРМАЦИЈЕ ИЛИ ПОЈАШЊЕЊА У ВЕЗИ СА ПРИПРЕМАЊЕМ ПОНУДА, ОБИЛАЗАК ЛОКАЦИЈЕ**

Заинтересовано лице може, у писаном облику (путем поште на адресу Наручиоца, електронске поште на имејл [snezana.kostic@privreda.gov.rs](mailto:snezana.kostic@privreda.gov.rs) или факсом на број 011-333-4208) тражити од Наручиоца додатне информације или појашњења у вези са припремањем понуде, при чему може да укаже Наручиоцу и на евентуално уочене недостатке и неправилности у Конкурсној документацији, најкасније пет дана пре истека рока за подношење понуде. Особа за контакт је Снежана Костић, сваког радног дана 07.30 – 15.30 часова.

Тражење додатних информација или појашњења телефоном није дозвољено.

Додатне информације или појашњења упућују се са напоменом „Захтев за додатним информацијама или појашњењима конкурсне документације”, ЈН број 130/2017.

Наручилац ће у року од три дана од дана пријема захтева, објавити одговор на Порталу јавних набавки и на својој интернет страници.

#### 4.14 ОБИЛАЗАК ЛОКАЦИЈЕ

Понуђач је дужан да се увери у све услове градње, техничку документацију, као и да стекне комплетан увид у све информације које су неопходне за припрему понуде, на локацији на којој ће се радови и изводити.

Обилазак локације и увид у документацију биће организован у договору са особом задуженом за обилазак локације, а то је **Љиљана Рајић, телефон 064/847-6036, у периоду од 7,30 до 15,30 часова.**

Као доказ да је обишао локацију, понуђач у оквиру своје понуде доставља потписан и оверен Образац из конкурсне документације – Изјава о посети локације, који не мора бити оверен од стране лица задуженог за обилазак локације.

#### 4.15 ИЗМЕНЕ И ДОПУНЕ КОНКУРСНЕ ДОКУМЕНТАЦИЈЕ

Ако у року предвиђеном за подношење понуде измени или допуни Конкурсну документацију, Наручилац ће измене и допуне Конкурсне документације објавити на Порталу јавних набавки и интернет адреси Наручиоца [www.privreda.gov.rs](http://www.privreda.gov.rs)

Ако Наручилац измени или допуни Конкурсну документацију осам или мање дана пре истека рока за подношење понуда, дужан је да продужи рок за подношење понуда и објави обавештење о продужењу рока за подношење понуда.

Понуде се припремају у складу са Конкурсном документацијом и изменама и допунама Конкурсне документације.

Измене и допуне Конкурсне документације важиће само уколико су учињене у писаној форми. Усне изјаве или изјаве дате на било који други начин од стране Наручиоца, неће ни у ком погледу обавезивати Наручиоца.

#### 4.16 КОМУНИКАЦИЈА

Комуникација у поступку јавне набавке одвија се писаним путем, односно путем поште, електронске поште или факсом, као и објављивањем од стране Наручиоца на Порталу јавних набавки и интернет адреси Наручиоца [www.privreda.gov.rs](http://www.privreda.gov.rs)

Ако је документ из поступка јавне набавке достављен од стране Наручиоца или понуђача путем електронске поште или факсом, страна која је извршила достављање дужна је да од друге стране захтева да на исти начин потврди пријем тог документа, што је друга страна дужна и да учини када је то неопходно као доказ да је извршено достављање.

#### **4.17 ДОДАТНА ОБЈАШЊЕЊА, КОНТРОЛА И ДОПУШТЕНЕ ИСПРАВКЕ**

Наручилац може да захтева од понуђача додатна објашњења која ће му помоћи при прегледу, вредновању и упоређивању понуда, а може да врши и контролу (увид) код понуђача, односно његових подизвођача.

Наручилац може, уз сагласност понуђача, да изврши исправке рачунских грешака уочених приликом разматрања понуде по окончаном поступку отварања понуда, узимајући као релевантну цену по јединици мере.

Проверу рачунске тачности понуда и грешке, уколико их буде, Наручилац ће исправљати на следећи начин:

Уколико постоји разлика у износу израженом бројем и словима, износ изражен словима сматраће се тачним.

Уколико није тачан производ јединичне цене и количине, јединична цена ће се сматрати тачном, осим у износима који су дати паушално.

Уколико цена за неку позицију није дата сматраће се да је вредност радова на тој позицији укључена у вредност других радова.

Уколико понуђач начини грешку у попуњавању, потребно је да исту избели и правилно попуни, а место начињене грешке парафира и овери печатом.

Ако се понуђач не сагласи са исправком рачунских грешака, Наручилац ће његову понуду одбити као неприхватљиву.

#### **4.18 НЕУОБИЧАЈЕНО НИСКА ЦЕНА**

Наручилац може да одбије понуду због неуобичајено ниске цене.

Неуобичајено ниска цена у смислу ЗЈН је понуђена цена која значајно одступа у односу на тржишно упоредиву цену и изазива сумњу у могућност извршења јавне набавке у складу са понуђеним условима.

Ако Наручилац оцени да понуда садржи неуобичајено ниску цену, захтеваће од понуђача детаљно образложење свих њених саставних делова које сматра меродавним, а нарочито наводе у погледу економике начина градње, производње или изабраних техничких решења, у погледу изузетно повољних услова који понуђачу стоје на располагању за извршење уговора или у погледу оригиналности производа, услуга или радова које понуђач нуди.

#### **4.19 НЕГАТИВНЕ РЕФЕРЕНЦЕ**

Наручилац може одбити понуду уколико поседује доказ да је понуђач у претходне три године пре објављивања позива за подношење понуда у поступку јавне набавке:

- 1) поступао супротно забрани из чл. 23. и 25. ЗЈН;
- 2) учинио повреду конкуренције;



- 3) доставио неистините податке у понуди или без оправданих разлога одбио да закључи уговор о јавној набавци, након што му је уговор додељен;
- 4) одбио да достави доказе и средства обезбеђења на шта се у понуди обавезао.

Наручилац може одбити понуду уколико поседује доказ који потврђује да понуђач није испуњавао своје обавезе по раније закљученим уговорима о јавним набавкама који су се односили на исти предмет набавке, за период од претходне три године пре објављивања позива за подношење понуда.

Доказ може бити:

- 1) правоснажна судска одлука или коначна одлука другог надлежног органа;
- 2) исправа о реализованом средству обезбеђења испуњења обавеза у поступку јавне набавке или испуњења уговорних обавеза;
- 3) исправа о наплаћеној уговорној казни;
- 4) рекламације потрошача, односно инвеститора, ако нису отклоњене у уговореном року;
- 5) извештај надзорног органа о изведеним радовима који нису у складу са пројектом, односно уговором;
- 6) изјава о раскиду уговора због неиспуњења битних елемената уговора дата на начин и под условима предвиђеним законом којим се уређују облигациони односи;
- 7) доказ о ангажовању на извршењу уговора о јавној набавци лица која нису означена у понуди као подизвођачи, односно чланови групе понуђача;
- 8) други одговарајући доказ примерен предмету јавне набавке, који се односи на испуњење обавеза у ранијим поступцима јавне набавке или по раније закљученим уговорима о јавним набавкама.

Наручилац може одбити понуду ако поседује доказ - правоснажну судску одлуку или коначну одлуку другог надлежног органа који се односи на поступак који је спровео или уговор који је закључио и други наручилац ако је предмет јавне набавке истоврстан.

#### **4.20 ПОШТОВАЊЕ ОБАВЕЗА КОЈЕ ПРОИЗИЛАЗЕ ИЗ ВАЖЕЋИХ ПРОПИСА**

Понуђач је дужан да поштује све обавезе које произилазе из важећих прописа о заштити на раду, запошљавању и условима рада, заштити животне средине-

Понуђач не сме имати забрану обављања делатности која је на снази у време подношења понуде.

#### **4.21 КОРИШЋЕЊЕ ПАТЕНТА И ОДГОВОРНОСТ ЗА ПОВРЕДУ ЗАШТИЋЕНИХ ПРАВА ИНТЕЛЕКТУАЛНЕ СВОЈИНЕ ТРЕЋИХ ЛИЦА**

Накнаду за коришћење патената, као и одговорност за повреду заштићених права интелектуалне својине трећих лица сноси понуђач.

#### **4.22 НАЧИН И РОК ЗА ПОДНОШЕЊЕ ЗАХТЕВА ЗА ЗАШТИТУ ПРАВА ПОНУЂАЧА**

Поступак заштите права понуђача регулисан је одредбама чл. 138. - 166. ЗЈН.

Захтев за заштиту права може да поднесе понуђач, односно заинтересовано лице, које има интерес за доделу уговора у поступку јавне набавке и који је претрпео или би могао да претрпи штету због поступања Наручиоца противно одредбама ЗЈН.

Захтев за заштиту права подноси се Наручиоцу, а копија се истовремено доставља Републичкој комисији.

Наручиоцу се захтев за заштиту права предаје непосредно или електронском поштом на имејл [snezana.kostic@privreda.gov.rs](mailto:snezana.kostic@privreda.gov.rs), факсом на број 011/333-4208 или препорученом пошиљком са повратницом на адресу Наручиоца.

Захтев за заштиту права се може поднети у току целог поступка јавне набавке, против сваке радње Наручиоца, осим уколико ЗЈН није другачије одређено.

О поднетом захтеву за заштиту права Наручилац ће обавестити све учеснике у поступку јавне набавке, односно објавити обавештење о поднетом захтеву на Порталу јавних набавки, најкасније у року од два дана од дана пријема захтева.

Уколико се захтевом за заштиту права оспорава врста поступка, садржина позива за подношење понуда или Конкурсне документације, захтев ће се сматрати благовременим уколико је примљен од стране Наручиоца најкасније три дана пре истека рока за подношење понуда, без обзира на начин достављања и уколико је подносилац захтева у складу са чланом 63. став 2. ЗЈН указао Наручиоцу на евентуалне недостатке и неправилности, а Наручилац исте није отклонио.

Захтев за заштиту права којим се оспоравају радње које Наручилац предузме пре истека рока за подношење понуда, а након истека рока из претходног става, сматраће се благовременим уколико је поднет најкасније до истека рока за подношење понуда.

После доношења одлуке о додели уговора и одлуке о обустави поступка, рок за подношење захтева за заштиту права је пет дана од дана објављивања одлуке на Порталу јавних набавки.

Захтевом за заштиту права не могу се оспоравати радње Наручиоца предузете у поступку јавне набавке ако су подносиоцу захтева били или могли бити познати разлози за његово подношење пре истека рока за подношење захтева, а подносилац захтева га није поднео пре истека тог рока.

Ако је у истом поступку јавне набавке поново поднет захтев за заштиту права од стране истог подносиоца захтева, у том захтеву се не могу оспоравати радње Наручиоца за које је подносилац захтева знао или могао знати приликом подношења претходног захтева.

Захтев за заштиту права не задржава даље активности наручиоца у поступку јавне набавке у складу са одредбама члана 150. ЗЈН.

Наручилац ће објавити обавештење о поднетом захтеву за заштиту права на Порталу јавних набавки и на својој интернет страници најкасније у року од два дана од дана пријема захтева за заштиту права.

#### 4.23 САДРЖИНА ЗАХТЕВА ЗА ЗАШТИТУ ПРАВА

Захтев за заштиту права садржи:

- 1) назив и адресу подносиоца захтева и лице за контакт;
- 2) назив и адресу Наручиоца;
- 3) податке о јавној набавци која је предмет захтева, односно о одлуци Наручиоца;
- 4) повреде прописа којима се уређује поступак јавне набавке;
- 5) чињенице и доказе којима се повреде доказују;
- 6) потврду о уплати таксе из члана 156. ЗЈН;
- 7) потпис подносиоца.

Ако поднети захтев за заштиту права не садржи све обавезне елементе, Наручилац ће такав захтев одбацити закључком.

Наручилац закључак доставља подносиоцу захтева и Републичкој комисији у року од три дана од дана доношења.

Против закључка Наручиоца подносилац захтева може у року од три дана од дана пријема закључка поднети жалбу Републичкој комисији, док копију жалбе истовремено доставља Наручиоцу.

Валидан доказ о извршеној уплати таксе, у складу са Упутством о уплати таксе за подношење захтева за заштиту права Републичке комисије, објављеном на сајту Републичке комисије, у смислу члана 151. став 1. тачка б) ЗЈН, је :

**Потврда о извршеној уплати таксе** која мора да садржи следеће елементе:

- (1) да буде издата од стране банке и да садржи печат банке;
- (2) да представља доказ о извршеној уплати таксе, што значи да потврда мора да садржи податак да је налог за уплату таксе, односно налог за пренос средстава реализован, као и датум извршења налога;
- (3) износ таксе из члана 156. ЗЈН чија се уплата врши - 60.000,00 динара;
- (4) број рачуна: 840-30678845-06;
- (5) шифру плаћања: 153 или 253;
- (6) позив на број: подаци о броју или ознаци јавне набавке поводом које се подноси захтев за заштиту права;
- (7) сврха: ЗЗП; Министарство привреде; број или ознака јавне набавке поводом које се подноси захтев за заштиту права;
- (8) инвеститор: буџет Републике Србије;
- (9) назив уплатиоца, односно назив подносиоца захтева за заштиту права за којег је извршена уплата таксе;
- (10) потпис овлашћеног лица банке, **или**

**Налог за уплату**, први примерак, оверен потписом овлашћеног лица и печатом банке или поште, који садржи и све друге елементе из потврде о извршеној уплати таксе наведене под тачком 1 **или**

**Потврда издата од стране Републике Србије, Министарства финансија, Управе за трезор**, потписана и оверена печатом, која садржи све елементе из потврде о извршеној уплати таксе из тачке 1, осим оних наведених под (1) и (10), за подносиоце захтева за заштиту права који имају отворен рачун у оквиру припадајућег консолидованог рачуна трезора, а који се води у Управи за трезор (корисници буџетских средстава, корисници

средстава организација за обавезно социјално осигурање и други корисници јавних средстава) или

**Потврда издата од стране Народне банке Србије**, која садржи све елементе из потврде о извршеној уплати таксе из тачке (1), за подносиоце захтева за заштиту права (банке и други субјекти) који имају отворен рачун код НБС.

Више информација о уплати таксе за подношење захтева за заштиту права може се добити на интернет страници Републичке комисије за заштиту права у поступцима јавних набавки <http://www.kjn.gov.rs/ci/uputstvo-o-uplati-republicke-administrativne-takse.html>

#### **4.24 РОК ЗА ДОНОШЕЊЕ ОДЛУКЕ О ДОДЕЛИ УГОВОРА**

Рок за доношење одлуке о додели уговора је 10 дана од дана отварања понуда.

#### **4.25 РОК У КОЈЕМ ЋЕ УГОВОР БИТИ ЗАКЉУЧЕН**

Наручилац ће уговор о јавној набавци доставити понуђачу коме је уговор додељен у року од осам дана од дана протеча рока за подношење захтева за заштиту права из члана 149. ЗЈН.

У случају да је поднета само једна понуда Наручилац може закључити уговор пре истека рока за подношење захтева за заштиту права, у складу са чланом 112. став 2. тачка 5) ЗЈН.

#### **4.26 ОБУСТАВА ЈАВНЕ НАБАВКЕ**

Наручилац ће обуставити поступак јавне набавке уколико нису испуњени услови за доделу уговора из члана 107. ЗЈН.

Наручилац може да обустави поступак јавне набавке из објективних и доказивих разлога који се нису могли предвидети у време покретања поступка и који онемогућавају да се започети поступак оконча, или услед којих је престала потреба Наручиоца за предметном набавком због чега се неће понављати у току исте буџетске године односно у наредних шест месеци.

#### **4.27 УВИД У ДОКУМЕНТАЦИЈУ**

Понуђач има право да изврши увид у документацију о спроведеном поступку јавне набавке после доношења одлуке о додели уговора, односно одлуке о обустави поступка о чему може поднети писмени захтев наручиоцу путем електронске поште, поште и факсом.

Наручилац ће лицу из претходног става, омогућити увид у документацију и копирање документације из поступка о трошку подносиоца захтева, у року од два дана од дана пријема писаног захтева, уз обавезу да заштити податке у складу са чл. 14. и 15. ЗЈН.

#### **4.28 ТРОШКОВИ ПРИПРЕМАЊА ПОНУДЕ**

Понуђач може да у оквиру понуде достави укупан износ и структуру трошкова припремања понуде. Трошкове припреме и подношења понуде сноси искључиво понуђач и не може тражити од Наручиоца накнаду трошкова.

Ако је поступак јавне набавке обустављен из разлога који су на страни Наручиоца, оба наручиоца су дужна да понуђачу надокнаде трошкове прибављања средства обезбеђења, под условом да је понуђач тражио накнаду тих трошкова у понуди.

## 4.29 УПУТСТВО О ИЗГЛЕДУ ТАБЛЕ СА ПОДАЦИМА О ПРОЈЕКТУ

Упутство о изгледу табле са подацима о пројекту представља смернице извођачима за израду табли у складу са дефинисаном уговорном обавезом и за правилну употребу лога Министарства привреде, на основу члана 201. тачка 16. Закона о планирању и изградњи и Правилника о изгледу, саджини и месту постављања градилишне табле.

### ТЕХНИЧКЕ КАРАКТЕРИСТИКЕ:

1. Градилишна tabla је правоугаоног облика димензија 200 x 300 x 20cm, израђена од челичних кутијастих профила и поцинкованог лима, а поставља се на челичним носачима одговарајуће носивости фундираним у бетон.
2. Позадина табле мора бити светлоранџасте боје отпорна на атмосферске утицаје.
- 3.

### ПРИКАЗ ОБАВЕЗНОГ САДРЖАЈА:

1. **Лого Министарства привреде** позициониран је у горњем десном углу. Минималне димензије лога су 40 x 40cm.
2. **Лого Европске инвестиционе банке** позициониран је у горњем десном углу. Минималне димензије лога су 40 x 40cm.
3. На делу испод лога Министарства привреде, односно лога Европске инвестиционе банке „болдовано“ су истакнути следећи подаци:
  - а) Назив, намена и величина објекта и
  - б) Број катастарске парцеле
4. Модел објекта је позициониран у горњем левом углу
5. На доњем делу табле наведено је следеће:
  - а) Назив привредног друштва, односно правног лица или предузетника који је израдио пројектну документацију (адреса, телефон и сајт)
  - б) Име одговорног пројектанта
  - в) Назив извођача радова, име одговорног извођача радова и име лица које врши надзор
  - г) Број и датум решења којим је издата грађевинска дозвола и назив органа који је издао грађевинску дозволу, односно број решења којим се одобрава извођење радова (за које се не издаје грађевинска дозвола)
  - д) Датум почетка грађења
  - ђ) Рок завршетка изградње објекта
  - е) Назив Наручиоца
  - з) Назив Инвеститора
  - и) Назив Инвеститора

**4.30 СПИСАК ОБРАЗАЦА КОЈИ ЧИНЕ САСТАВНИ ДЕО КОНКУРСНЕ ДОКУМЕНТАЦИЈЕ (ПОНУДЕ)**

	<b>НАЗИВ ОБРАСЦА</b>	<b>БРОЈ ОБРАСЦА</b>
<b>1.</b>	Образац понуде	<b>ОБРАЗАЦ БР. 1</b>
<b>2.</b>	Општи подаци о понуђачу	<b>ОБРАЗАЦ БР. 2</b>
<b>3.</b>	Општи подаци о члану групе понуђача	<b>ОБРАЗАЦ БР. 3</b>
<b>4.</b>	Изјава понуђача о испуњавању услова из члана 75. и 76. Закона о јавним набавкама	<b>ОБРАЗАЦ БР. 4</b>
<b>5.</b>	Изјава подизвођача о испуњавању услова из члана 75. Закона о јавним набавкама	<b>ОБРАЗАЦ БР. 5</b>
<b>6.</b>	Изјава о посети локације	<b>ОБРАЗАЦ БР. 6</b>
<b>7.</b>	Изјава о одговорном извођачу	<b>ОБРАЗАЦ БР. 7</b>
<b>8.</b>	Списак изведених радова	<b>ОБРАЗАЦ БР. 8</b>
<b>9.</b>	Модел уговора	<b>ОБРАЗАЦ БР. 9</b>
<b>10.</b>	Трошкови припреме понуде	<b>ОБРАЗАЦ БР. 10</b>
<b>11.</b>	Изјава о независној понуди	<b>ОБРАЗАЦ БР. 11</b>
<b>12.</b>	Предмер и предрачун	<b>ОБРАЗАЦ БР. 12</b>

Образац 1.

ОБРАЗАЦ ПОНУДЕ

Понуда број \_\_\_\_\_ од \_\_. \_\_. \_\_\_\_\_. године

за јавну набавку број 130/2017 - Реконструкција спортског терена  
Основне школе “Димитрије Давидовића” у Удовицама, град  
Смедерево

1) Општи подаци о понуђачу:

Скраћени назив: \_\_\_\_\_

Седиште и адреса: \_\_\_\_\_

Матични број: \_\_\_\_\_ ПИБ: \_\_\_\_\_

а) понуђач који наступа самостално б) понуђач – носилац посла в) понуђач из групе понуђача г) понуђач који наступа са подизвођачем д) подизвођач (заокружити)

Скраћени назив: \_\_\_\_\_

Седиште и адреса: \_\_\_\_\_

Матични број: \_\_\_\_\_ ПИБ: \_\_\_\_\_

а) понуђач који наступа самостално б) понуђач – носилац посла в) понуђач из групе понуђача г) понуђач који наступа са подизвођачем д) подизвођач (заокружити)

Скраћени назив: \_\_\_\_\_

Седиште и адреса: \_\_\_\_\_

Матични број: \_\_\_\_\_ ПИБ: \_\_\_\_\_

а) понуђач који наступа самостално б) понуђач – носилац посла в) понуђач из групе понуђача г) понуђач који наступа са подизвођачем д) подизвођач (заокружити)

**НАПОМЕНА:** Образац копирати у потребном броју примерака у случају већег броја понуђача из групе понуђача или подизвођача



2) Понуду број \_\_\_\_\_ од \_\_\_\_\_.\_\_\_\_\_.\_\_\_\_\_. године подноси

а) самостално б) као заједничку понуду ц) са подизвођачем д) заједнички са подизвођачем

<b>Укупна цена без ПДВ</b>	
<b>Укупна цена са ПДВ</b>	
<b>Рок</b> завршетка радова износи _____ календарских дана од дана увођења у посао (максимално 30 календарских дана)	
<b>Гарантни рок</b> за све радове је _____ године, од дана примопредаје радова (не краћи од 2 године)	
Важење понуде износи 90 дана од дана отварања понуда	
Тражени <b>аванс</b> (највише до 25%)	а) аванс _____% б) без аванса

3) Подаци о подизвођачу:

Назив подизвођача	Позиција радова које изводи	Вредност радова са ПДВ	Процент укупне вредности набавке који ће извршити подизвођач:

Датум: \_\_\_\_\_

Потпис овлашћеног лица

\_\_\_\_\_

М.П.

**Напомене:** Образац понуде понуђач мора да попуни, овери печатом и потпише, чиме потврђује да су тачни подаци који су у обрасцу понуде наведени. Уколико понуђачи подносе заједничку понуду, група понуђача може да се определи да образац понуде потписују и печатом оверавају сви понуђачи из групе понуђача или група понуђача може да одреди једног понуђача из групе који ће попунити, потписати и печатом оверити образац понуде.

**Образац 2.**

**ОПШТИ ПОДАЦИ О ПОНУЂАЧУ**

Назив понуђача	
Седиште и адреса понуђача	
Одговорно лице – директор	
Особа за контакт	
Телефон	
Имејл	
Рачун и банка	
Матични број	
ПИБ	
Врста правног лица (микро, мало, средње, велико, ЈП или физичко лице)	

Датум \_\_\_\_\_

Потпис овлашћеног лица

М.П.

Образац попуњава понуђач који наступа самостално или понуђач-носилац посла.  
Образац потписује и оверава овлашћено лице понуђача.

**Образац 3.**

**ОПШТИ ПОДАЦИ О ЧЛАНУ ГРУПЕ ПОНУЂАЧА**

Назив члана групе понуђача	
Седиште и адреса члана групе понуђача	
Одговорно лице члана групе - директор	
Особа за контакт	
Телефон	
Имејл	
Рачун и банка	
Матични број	
ПИБ	

Датум: \_\_\_\_\_

Потпис овлашћеног лица

М.П.

Образац копирати у потребном броју примерака за сваког члана групе понуђача. Образац потписује и оверава овлашћено лице носиоца посла групе понуђача или овлашћено лице члана групе

#### Образац 4.

### ИЗЈАВА ПОНУЂАЧА О ИСПУЊАВАЊУ ОБАВЕЗНИХ И ДОДАТНИХ УСЛОВА ЗА УЧЕШЋЕ У ПОСТУПКУ ЈАВНЕ НАБАВКЕ – ЧЛ. 75. и 76. ЗЈН

Под пуном материјалном и кривичном одговорношћу, као заступник понуђача, дајем следећу

#### ИЗЈАВУ

Понуђач \_\_\_\_\_  
(навести назив понуђача)

у поступку јавне набавке број 130/2017- Реконструкција спортског терена Основне школе “Димитрије Давидовића” у Удовицама, град Смедерево, испуњава све обавезне и додатне услове из члана 75. и 76. ЗЈН, односно услове дефинисане конкурсном документацијом за предметну јавну набавку и то:

#### Обавезне услове:

1.Услов	Да је регистрован код надлежног органа, односно уписан у одговарајући регистар (члан 75. став 1 тачка 1) ЗЈН)
2.Услов	Да он и његов законски заступник није осуђиван за неко од кривичних дела као члан организоване криминалне групе, да није осуђиван за кривична дела против привреде, кривична дела против животне средине, кривично дело примања или давања мита, кривично дело преваре (члан 75. став 1. тачка 2) ЗЈН)
3.Услов	Да је измирио доспеле порезе, доприносе и друге јавне дажбине у складу са прописима Републике Србије или стране државе када има седиште на њеној територији (члан 75. став 1. тачка 4) ЗЈН)
4.Услов	Да је при састављању понуде поштовао обавезе које произлазе из важећих прописа о заштити на раду, запошљавању и условима рада, заштити животне средине, као и да нема забрану обављања делатности која је на снази у време подношења понуде (члан 75. став 2. ЗЈН).

#### Додатне услове:

1.Услов	Да располаже неопходним финансијским капацитетом односно да је у претходне 3 обрачунске године (2014, 2015. и 2016) остварио пословни приход у минималном износу од 8.000.000,00 динара
---------	---

2.Услов	<p><b>I</b> Да располаже неопходним пословним капацитетом односно да је у претходних 5 обрачунских година (2012-2016) извео радове на изградњи и/или реконструкцији и/или санацији саобраћајница у износу од минимум 9.000.000,00 динара без ПДВ, од чега је извео најмање један посао у минималном износу од 3.000.000,00 динара без ПДВ</p> <p style="text-align: center;"><b>И</b></p> <p><b>II</b> Да располаже неопходним пословним капацитетом односно да је у претходних 5 обрачунских година (2012-2016) извео радове на постављању инсталације јавног осветљења и/или радове на постављању спољних електро енергетских каблова у износу од минимум 3.000.000,00 динара без ПДВ, од чега је извео најмање један посао у минималном износу од 1.000.000,00 динара без ПДВ</p>																														
3.Услов	<p>Да понуђач има у радном односу на неодређено или одређено време или ангажованог по основу уговора ван радног односа одговорног извођача радова са личном лиценцом и то:</p> <p>410 или 412 или 415 или 418 или 712 или 812                      1 извршилац  450 или 451    1 извршилац</p>																														
4.Услов	<p>Да располаже довољним техничким капацитетом односно да располаже следећом техничком опремом:</p> <table border="1" data-bbox="435 989 1328 1346"> <tr> <td>мини багер или комбинована радна машина</td> <td>КОМ.</td> <td>1</td> </tr> <tr> <td>камион кипер</td> <td>КОМ.</td> <td>4</td> </tr> <tr> <td>финишер</td> <td>КОМ.</td> <td>1</td> </tr> <tr> <td>багер</td> <td>КОМ.</td> <td>1</td> </tr> <tr> <td>грејдер</td> <td>КОМ.</td> <td>1</td> </tr> <tr> <td>булдозер</td> <td>КОМ.</td> <td>1</td> </tr> <tr> <td>асфалтна база</td> <td>КОМ.</td> <td>1</td> </tr> <tr> <td>вибро плоча</td> <td>КОМ.</td> <td>1</td> </tr> <tr> <td>аутодизалица</td> <td>КОМ.</td> <td>1</td> </tr> <tr> <td>ваљак</td> <td>КОМ.</td> <td>2</td> </tr> </table>	мини багер или комбинована радна машина	КОМ.	1	камион кипер	КОМ.	4	финишер	КОМ.	1	багер	КОМ.	1	грејдер	КОМ.	1	булдозер	КОМ.	1	асфалтна база	КОМ.	1	вибро плоча	КОМ.	1	аутодизалица	КОМ.	1	ваљак	КОМ.	2
мини багер или комбинована радна машина	КОМ.	1																													
камион кипер	КОМ.	4																													
финишер	КОМ.	1																													
багер	КОМ.	1																													
грејдер	КОМ.	1																													
булдозер	КОМ.	1																													
асфалтна база	КОМ.	1																													
вибро плоча	КОМ.	1																													
аутодизалица	КОМ.	1																													
ваљак	КОМ.	2																													

Датум: \_\_\_\_\_

Потпис овлашћеног лица

М.П.

**Напомена:** Уколико понуду подноси група понуђача, Изјава мора бити потписана од стране овлашћеног лица сваког понуђача из групе понуђача и оверена печатом, на који начин сваки понуђач из групе понуђача изјављује да испуњава обавезне услове из члана 75. став 1. тач. 1) до 4) ЗЈН, а да додатне услове испуњавају заједно.

## Образац 5.

### ИЗЈАВА ПОДИЗВОЂАЧА О ИСПУЊАВАЊУ ОБАВЕЗНИХ УСЛОВА ЗА УЧЕШЋЕ У ПОСТУПКУ ЈАВНЕ НАБАВКЕ – ЧЛ. 75. ЗЈН

Под пуном материјалном и кривичном одговорношћу, као заступник подизвођача, дајем следећу

#### ИЗЈАВУ

Подизвођач \_\_\_\_\_ [*навести назив подизвођача*] у поступку јавне набавке број 130/2017 - Реконструкција спортског терена Основне школе “Димитрије Давидовића” у Удовицама, град Смедерево, испуњава све услове из чл. 75. ЗЈН, односно услове дефинисане конкурсном документацијом за предметну јавну набавку, и то:

- 1) Подизвођач је регистрован код надлежног органа, односно уписан у одговарајући регистар (чл. 75. ст. 1. тач. 1) ЗЈН);
- 2) Подизвођач и његов законски заступник нису осуђивани за неко од кривичних дела као члан организоване криминалне групе, да нису осуђивани за кривична дела против привреде, кривична дела против животне средине, кривично дело примања или давања мита, кривично дело преваре (чл. 75. ст. 1. тач. 2) ЗЈН);
- 3) Подизвођач је измирио доспеле порезе, доприносе и друге јавне дажбине у складу са прописима Републике Србије (*или стране државе када има седиште на њеној територији*) (чл. 75. ст. 1. тач. 4) ЗЈН);
- 4) Подизвођач је поштовао обавезе које произлазе из важећих прописа о заштити на раду, запошљавању и условима рада, заштити животне средине и нема забрану обављања делатности која је на снази у време подношења понуде за предметну јавну набавку (чл. 75. ст. 2. ЗЈН).

Место: \_\_\_\_\_

Датум: \_\_\_\_\_

М.П.

Подизвођач:

\_\_\_\_\_

***Напомена: Уколико понуђач подноси понуду са подизвођачем, Изјава мора бити потписана од стране овлашћеног лица подизвођача и оверена печатом.***

**Образац 6.**

**ИЗЈАВА ПОНУЂАЧА О ПОСЕТИ ЛОКАЦИЈЕ**

Изјављујем да смо посетили локацију која је предмет јавне набавке број 130/2017 - Реконструкција спортског терена Основне школе “Димитрије Давидовића” у Удовицама, град Смедерево и стекли увид у техничку документацију и све информације које су неопходне за припрему понуде. Такође изјављујем да смо упознати са свим условима градње и да они, сада видљиви, не могу бити основ за било какве накнадне промене у цени.

Датум: \_\_\_\_\_

Потпис овлашћеног лица

М.П.

Образац потписује и оверава овлашћено лице понуђача уколико наступа самостално или са подизвођачима.

Уколико наступа у групи, образац потписује и оверава овлашћено лице носиоца посла групе понуђача или овлашћено лице члана групе.

**Образац 7.****ИЗЈАВА О ОДГОВОРНОМ ИЗВОЂАЧУ**

Изјављујем да ће доле наведени одговорни извођач радова бити расположив у периоду извршења уговора - Реконструкција спортског терена Основне школе “Димитрије Давидовића” у Удовицама, град Смедерево:

Бр.	Име и презиме	Број лиценце	Назив понуђача (члана групе понуђача) који ангажује одговорног извођача:	Основ ангажовања: 1. Запослен код понуђача 2. Ангажован уговором
1.				
2.				
3.				
4.				
5.				

Датум: \_\_\_\_\_

Потпис овлашћеног лица

М.П.  
\_\_\_\_\_

Образац копирати у потребном броју примерака.

Образац потписује и оверава овлашћено лице понуђача уколико наступа самостално или са подизвођачима. Уколико наступа у групи, образац потписује и оверава овлашћено лице носиоца посла групе понуђача или овлашћено лице члана групе.

Напомена: Последњу колону: Основ ангажовања попунити тако, што се за запослене уноси број - 1, а за ангажоване уговором број - 2.



**Образац 8.**

**СПИСАК ИЗВЕДЕНИХ РАДОВА**

Наручилац	Период извођења радова	Врста радова	Вредност изведених радова (без ПДВ)
<b>УКУПНО изведених радова без ПДВ:</b>			

Датум: \_\_\_\_\_

Потпис овлашћеног лица

\_\_\_\_\_

М.П.

Образац копирати у потребном броју примерака за сваког члана групе понуђача. Образац потписује и оверава овлашћено лице понуђача уколико наступа самостално или са подизвођачима. Образац потписује и оверава овлашћено лице носиоца посла групе понуђача или овлашћено лице члана групе.

## Образац 9.

### МОДЕЛ УГОВОРА О ИЗВОЂЕЊУ РАДОВА

Уговорне стране :

1. **Република Србија – Министарство привреде**, Београд, Ул. Кнеза Милоша бр. 20, ПИБ 108213421, матични број 17862154, рачун број 840-1620-21 (у даљем тексту: Наручилац) које, по овлашћењу број: 021-02-96/2017-02 од 17. јула 2017. године, заступа државни секретар Драган Стевановић
2. **Република Србија – Град Смедерево**, Смедерево, Ул. Омладинска бр. 1, ПИБ 102186104, матични број 07222262, жиро рачун 840-20640-94 (у даљем тексту: Инвеститор), кога заступа градоначелник др.Јасна Аврамовић

3. **Привредно друштво/носилац посла** \_\_\_\_\_,  
\_\_\_\_\_, Ул. \_\_\_\_\_ бр. \_\_\_\_\_, ПИБ \_\_\_\_\_,  
\_\_\_\_\_, матични број \_\_\_\_\_, рачун број \_\_\_\_\_  
код банке \_\_\_\_\_;

**члан групе/подизвођач** \_\_\_\_\_,  
\_\_\_\_\_, Ул. \_\_\_\_\_ бр. \_\_\_\_\_, ПИБ \_\_\_\_\_,  
\_\_\_\_\_, матични број \_\_\_\_\_;

**члан групе/подизвођач** \_\_\_\_\_,  
\_\_\_\_\_, Ул. \_\_\_\_\_ бр. \_\_\_\_\_, ПИБ \_\_\_\_\_,  
\_\_\_\_\_, матични број \_\_\_\_\_;

**члан групе/подизвођач** \_\_\_\_\_,  
\_\_\_\_\_, Ул. \_\_\_\_\_ бр. \_\_\_\_\_, ПИБ \_\_\_\_\_,  
\_\_\_\_\_, матични број \_\_\_\_\_,

(у даљем тексту: Извођач), које заступа директор \_\_\_\_\_

### УВОДНИ ДЕО

- На основу Уредбе о поступку по коме се бирају инфраструктурни пројекти и поступку по коме се спроводи подршка унапређења локалне и регионалне инфраструктуре – Градимо заједно („Службени гласник РС”, број 5/17) и Јавног позива за пријаву пројекта („Службени гласник РС”, број 6/17), Министарство привреде је донело Одлуку о расподели и коришћењу средстава за подршку унапређења локалне и регионалне инфраструктуре- Градимо заједно-ЕИБ 9 („Службени гласник РС“ бр. 69/17 и 80/17), којом су распоређена средства за реализацију пројекта - Реконструкција спортског терена Основне школе “Димитрије Давидовића” у Удовицама, град Смедерево;
- Наручилац је у јавној набавци мале вредности број 130/2017, Извођачу доделио уговор о извођењу радова на реконструкцији спортског терена Основне школе “Димитрије Давидовића” у Удовицама, град Смедерево.

## ПРЕДМЕТ УГОВОРА

### Члан 1.

Предмет Уговора је извођење радова на реконструкцији спортског терена Основне школе “Димитрије Давидовића” у Удовицама, град Смедерево, у свему према Понуди број \_\_\_\_\_ од \_\_. \_\_. 2017. године, која је саставни део овог уговора.

## ВРЕДНОСТ УГОВОРА

### Члан 2.

Цена за извођење радова из члана 1. Уговора износи \_\_\_\_\_ динара без ПДВ односно \_\_\_\_\_ динара са ПДВ.

Укупан износ средстава из става 1. овог члана обезбеђен је на следећи начин:

- износ од \_\_\_\_\_ динара без ПДВ (*попуњава Наручилац*) обезбеђен је Законом о буџету Републике Србије за 2017. годину („Службени гласник РС”, број 99/16) у члану 8, Раздео 20 - Министарство привреде, Програм 1505 – Регионални развој, функција 411 – Општи економски и комерцијални послови, Пројекат 4001 - Подршка развоју локалне и регионалне инфраструктуре, економска класификација 511 - Зграде и грађевински објекти, извор финансирања 11 – Примања од иностраних задуживања, која представљају средства зајма Европске инвестиционе банке намењена реализацији финансијског уговора „Зајам за општинску и регионалну инфраструктуру”;
- износ од \_\_\_\_\_ динара са ПДВ (*попуњава Наручилац*) обезбеђен је Одлуком о буџету града Смедерева за 2017. годину („Сл. лист града Смедерева“ бр. 12/2016, 6/2017 и 8/2017) из средстава буџетске резерве и планиран у оквиру раздела 4-Градска управа, Програм 15-Локална самоуправа, Програмска активност 0602-0001-Функционисање локалне самоуправе и градских општина, функција 620-Развој заједнице, позиција 94, економска класификација 511-Зграде и грађевински објекти.

Обавезу обрачуна и плаћања ПДВ на целокупну вредност Уговора сноси Инвеститор као порески дужник по основу сваке испостављене ситуације.

Уговорена цена је фиксна по јединици мере и не може се мењати услед повећања цене елемената на основу којих је одређена односно због наступања промењених околности.

Осим вредности рада, добара и услуга неопходних за извршење Уговора, цена обухвата и све зависне трошкове Извођача до примопредаје радова а посебно трошкове извођења свих припремних и завршних радњи, организације, чувања и обезбеђења градилишта, помоћних материјала и опреме, мера за омогућавање безбедног и несметаног одвијања саобраћаја током извођења радова. Обезбеђење градилишта саобраћајном сигнализацијом у току извођења радова је у обавези Инвеститора и не урачунава се у цену.

## **НАЧИН ПЛАЋАЊА**

### **Члан 3.**

Уговорне стране су сагласне да се плаћање Извођачу врши на следећи начин:

-аванс у висини од \_\_\_ % од уговорене вредности без ПДВ што износи \_\_\_\_\_ динара, у року до 45 дана од дана пријема оверене авансне ситуације/авансног рачуна, уз услов да је Наручиоцу достављена банкарска гаранција за повраћај аванса, у складу са чланом 11. Уговора. Аванс се мора оправдати најкасније са последњом привременом ситуацијом;

- по испостављеним овереним привременим ситуацијама и окончаној ситуацији, уз важеће банкарске гаранције и полисе осигурања, у року до 45 дана од дана пријема оверене ситуације. Укупна вредност привремених ситуација не може бити већа од 90% вредности уговорених радова без ПДВ.

Авансна, привремена и окончана ситуација испостављају се Наручиоцу у шест примерака и морају бити оверене од стране надзорног органа и Инвеститора пре доставе Наручиоцу.

Комплетну документацију неопходну за оверу ситуације: листове грађевинског дневника, листове грађевинске књиге, одговарајуће атесте за уграђени материјал и набавку опреме, динамички план са пресеком стања радова и предлог мера за отклањање евентуалних кашњења у реализацији и другу документацију Извођач доставља стручном надзору, с тим да се у супротном неће извршити плаћање тих позиција, што Извођач признаје без права на приговор.

Уколико Извођач не достави ситуацију са свим прилозима из претходног става овог члана, Наручилац и/или Инвеститор неће извршити плаћање позиција за које није достављена комплетна документација.

## **РОК ЗА ИЗВОЂЕЊЕ РАДОВА**

### **Члан 4.**

Извођач се обавезује да радове који су предмет овог уговора изведе у року од \_\_\_ календарских дана, рачунајући од дана увођења у посао.

Увођење у посао се врши у присуству представника Наручиоца, Инвеститор , Извођача и стручног надзора, након испуњења следећих услова:

-да је Инвеститор предао Извођачу инвестиционо техничку документацију и грађевинску дозволу;

- да је Инвеститор обезбедио Извођачу несметан прилаз градилишту;
- да је Извођач Наручиоцу доставио банкарску гаранцију за добро извршење посла;
- да је Извођач Наручиоцу доставио полису осигурања за објекат у изградњи и полису осигурања од одговорности за штету причињену трећим лицима и стварима трећих лица.

Датум увођења у посао уписује се у грађевински дневник.

### **Члан 5.**

Извођач је дужан да одмах писмено обавести Наручиоца и Инвеститора о околностима које онемогућавају или отежавају извођење радова, о привременом

обустављању радова, и о настављању радова по престанку сметњи због којих је извођење радова обустављено.

Извођач може привремено обуставити радове искључиво уз сагласност надзорног органа. Извођач је дужан да настави извођење радова по престанку сметње због које су радови обустављени.

Период обуставе радова мора бити уписан у грађевински дневник, потписан и оверен од стране одговорног лица Извођача и стручног надзора и једино у том случају не утиче на уговорени рок извођења радова.

На основу евидентиране обуставе радова кроз књигу инспекције и грађевински дневник, приликом коначног обрачуна утврдиће се да ли су радови изведени у уговореном року.

#### **Члан 6.**

Захтев за продужење уговореног рока са писаном сагласношћу стручног надзора и Инвеститора и пратећом документацијом, Извођач подноси Наручиоцу у року од три дана од сазнања за околност које онемогућавају завршетак радова у уговореном року, а најкасније пет дана пре истека коначног рока за завршетак радова. Уговорени рок се не може продужити без сагласности Наручиоца.

Уговорени рок је продужен када уговорне стране у форми анекса овог уговора о томе постигну писани споразум.

Извођач је дужан да, у уговореном року односно без права на продужење уговореног рока, изведе вишак радова до 10 % од уговорених количина.

У случају да Извођач не испуњава предвиђену динамику, обавезан је да уведе у рад више извршилаца, без права на захтевање повећаних трошкова или посебне накнаде.

### **УГОВОРНА КАЗНА**

#### **Члан 7.**

Уколико Извођач не заврши радове који су предмет овог уговора у уговореном року, Наручилац и Инвеститор могу наплатити уговорну казну умањењем износа који је исказан у окончаној ситуацији.

Висина уговорне казне износи 0,1% од уговорене вредности без ПДВ за сваки дан закашњења, с тим што укупан износ казне не може бити већи од 5 % од вредности уговорених радова без ПДВ.

Ако су Наручилац или Инвеститор због закашњења у извођењу или предаји изведених радова, претрпели штету која је већа од износа уговорне казне, могу захтевати накнаду штете, односно поред уговорне казне и разлику до пуног износа претрпљене штете. Постојање и износ штете Наручилац и Инвеститор морају да докажу.

## ОБАВЕЗЕ ИЗВОЂАЧА

### Члан 8.

Осим обавеза које су утврђене другим одредбама овог уговора, Извођач има обавезу:

- да радове који су предмет овог уговора изведе у складу са Понудом из члана 1. Уговора, важећим техничким и другим прописима који регулишу предметну материју, грађевинском дозволом, инвестиционо-техничком документацијом и овим уговором;

- да обезбеди радну снагу, материјал, грађевинску и другу опрему, изврши припремно-завршне и остале радове и све друго неопходно за коначно извршење Уговора;

- да по пријему инвестиционо-техничке документације исту прегледа и у року од 7 (седам) дана достави примедбе у писаном облику Наручиоцу и Инвеститору на разматрање и даље поступање. Неблаговремено уочене или достављене примедбе, које нису могле остати непознате да су на време сагледане, неће бити узете у обзир нити ће имати утицаја на рок за извођење радова;

- да пре почетка радова потпише главни пројекат/пројекат за извођење и Наручиоцу достави решење о именовању одговорног извођача радова;

- да о свом трошку обезбеди и истакне на видном месту градилишну таблу, са свим прописаним подацима која табла мора да садржи;

- да обезбеди услове за извођење радова, према усвојеном детаљном динамичком плану, по свим временским условима;

- да обезбеди безбедност свих лица на градилишту, као и одговарајуће чување и обезбеђење градилишта као и складишта материјала и слично, тако да се Наручилац и Инвеститор ослобађају свих одговорности према државним органима и трећим лицима, што се тиче безбедности, прописа о заштити животне средине и радно-правних прописа за време укупног трајања извођења радова до предаје радова Инвеститору и Наручиоцу;

- да се строго придржава прописаних мера за заштиту здравља и безбедности на раду за све своје запослене и сва друга лица на градилишту или на другим местима на којима могу бити угрожена;

- да омогући вршење стручног надзора на објекту;

- да уредно води сву документацију предвиђену законом и другим прописима, који регулишу ову област;

- да поступа по свим основаним примедбама и захтевима Наручиоца и Инвеститора датим на основу извршеног надзора и да у зависности од конкретне ситуације, о свом трошку, изврши поправку или рушење или поновно извођење радова, замену набављеног или уграђеног материјала, опреме, уређаја и постројења или убрзања извођења радова када је запао у доцњу у погледу уговорених рокова извођења радова;

- да гарантује квалитет изведених радова, употребљеног материјала и набављене опреме, с тим да отклањању недостатка у гарантном року за изведене радове Извођач мора да приступи у року од 5 дана по пријему писаног позива од стране Инвеститора;

- да отклони сву штету коју учини за време извођења радова на објекту – локацији извођења радова и на суседним објектима;

- да по завршеним радовима одмах обавести Наручиоца и Инвеститора да је завршио радове и да је спреман за њихов пријем.

### Члан 9.

Извођач је у обавези да у року од 15 дана од дана закључења Уговора достави детаљан динамички план који мора садржати и следеће позиције, прва: припрема и формирање градилишта и последња: отклањање недостатака, у шест примерака, по два за Наручиоца, Инвеститора и стручни надзор.

Саставни део динамичког плана су: план ангажовања потребне радне снаге, план ангажовања потребне механизације и опреме на градилишту, план набавке потребног материјала, финансијски план реализације извођења радова, пројекат организације градилишта.

Извођач је у обавези да уведе у рад више смена, продужи смену или уведе у рад више извршилаца, без права на повећање трошкова или посебне накнаде за то, уколико не испуњава предвиђену динамику.

## **ОБАВЕЗЕ НАРУЧИОЦА И ИНВЕСТИТОРА**

### **Члан 10.**

Осим обавеза које су утврђене другим одредбама овог уговора, Наручилац има обавезу:

- да Извођачу плати уговорену цену под условима и на начин одређен чл. 2. и 3. овог уговора;
- да присуствује увођењу Извођача у посао;
- да учествује у раду комисије за примопредају радова и коначни обрачун са Инвеститором, стручним надзором и Извођачем.

Осим обавеза које су утврђене другим одредбама овог уговора, Инвеститор има обавезу:

- да приликом закључења Уговора, Извођачу преда инвестиционо-техничку документацију и грађевинску дозволу;
- да најкасније 15 дана од закључења Уговора достави надлежној инспекцији рада пријаву градилишта, а копију пријаве постави на видно место на градилишту;
- да Извођача уведе у посао као и да му обезбеди несметан прилаз градилишту;
- да пре почетка рада на градилишту писменим актом одреди координатора за безбедност и здравље на раду у фази извођења радова и да обезбеди израду Плана превентивних мера, уколико је по предвиђено важећим прописима;
- да Извођачу плати уговорену цену под условима и на начин одређен чл. 2. и 3. овог уговора;
- да врши обрачун ПДВ, подношење ПДВ пријаве као и плаћање ПДВ по свим испостављеним ситуацијама;
- да Наручиоца, писаним путем, обавештава о свакој извршеној уплати по основу испостављених ситуација као и по основу обавезе ПДВ;
- да обезбеди вршење стручног надзора над извршењем уговорних обавеза Извођача;
- да петнаестодневне извештаје стручног надзора доставља Наручиоцу, без одлагања;
- да учествује у раду комисије за примопредају радова и коначни обрачун са Наручиоцем, стручним надзором и Извођачем.

## **БАНКАРСКЕ ГАРАНЦИЈЕ**

### **Члан 11.**

Извођач се обавезује да у року од 15 дана од дана закључења овог уговора преда Наручиоцу банкарску гаранцију за повраћај аванса, са роком важења најмање до коначног извршења посла, која мора бити безусловна, неопозива, без права на приговор и платива на први позив, а у корист Наручиоца.

Извођач се обавезује да у року од 15 дана од дана закључења овог уговора преда Наручиоцу банкарску гаранцију за добро извршење посла у износу од 10% од вредности уговора без ПДВ и са роком важења најмање 30 дана дуже од истека рока за коначно извршење посла, која мора бити безусловна, неопозива, без права на приговор и платива на први позив, а у корист Наручиоца.

Наручилац има право да активира меницу за озбиљност понуде ако Извођач у року од 15 дана од дана закључења Уговора не достави банкарске гаранције из ст. 1 и 2 овог члана.

У случају наступања услова за продужење рока завршетка радова, Извођач је у обавези да продужи важење банкарских гаранција, с тим да се висина банкарске гаранције за повраћај аванса може смањити, уз писану сагласност Наручиоца, сразмерно изведеним радовима и износу којим је оправдан део примљеног аванса кроз привремене ситуације.

У случају истека рока важења банкарских гаранција док је извођење радова који су предмет овог уговора у току, Извођач је дужан да, о свом трошку, продужи рок важења банкарских гаранција.

Банкарска гаранција за добро извршење посла може бити послата на наплату пословној банци Извођача уколико Извођач, ни после упућене опомене, не продужи њено важење.

Извођач се обавезује да у року од 10 дана након примопредаје радова Инвеститору преда банкарску гаранцију за отклањање грешака у гарантном року у износу од 5% од вредности уговора без ПДВ и са роком важења пет дана дужим од уговореног гарантног рока, која мора бити безусловна, неопозива, без права на приговор и платива на први позив, а у корист Инвеститора, што је услов за оверу окончане ситуације.

Гаранцију за отклањање грешака у гарантном року Инвеститор сме да наплати уколико Извођач не отпочне са отклањањем недостатака у року од 5 дана од дана пријема писаног захтева и не отклони их у року и у складу са достављеним захтевом.

## **ОСИГУРАЊЕ РАДОВА**

### **Члан 12.**

Извођач је дужан да у року од 15 дана од дана закључења овог уговора осигура радове, материјал и опрему од уобичајених ризика до њихове пуне вредности (осигурање објекта у изградњи) и достави Наручиоцу оригинал или оверену копију полисе осигурања са важношћу за цео период извођења радова, у свему према важећим законским прописима.

Извођач је дужан да у року од 15 дана од закључења овог уговора, достави Наручиоцу оригинал или оверену копију полисе осигурања од одговорности за штету причињену трећим лицима и стварима трећих лица, са важношћу за цео период извођења радова, у свему према важећим законским прописима.

Наручилац има право да активира меницу за озбиљност понуде ако Извођач у року од 15 дана од дана закључења Уговора не достави полисе осигурања из ст. 1 и 2 овог члана.



Уколико се рок за извођење радова продужи, Извођач је обавезан да достави, пре истека уговореног рока, полисе осигурања из ст. 1. и 2. овог члана, са новим периодом осигурања.

Извођач је обавезан да спроводи све потребне мере заштите на раду као и мере противпожарне заштите.

Уколико Извођач радова не поступи у складу са ст. 4. и 5. овог члана признаје своју искључиву прекршајну и кривичну одговорност и једини сноси накнаду за све настале материјалне и нематеријалне штете, при чему овај уговор признаје за извршну исправу без права приговора.

## **ГАРАНТНИ РОК**

### **Члан 13.**

Гарантни рок за изведене радове износи \_\_\_\_\_ године рачунајући од дана примопредаје радова. За уграђене материјале важи гарантни рок у складу са условима произвођача, који тече од дана извршене примопредаје радова Наручиоцу и Инвеститору .

Извођач је обавезан да, на дан извршене примопредаје радова који су предмет овог уговора, записнички преда Инвеститору све гарантне листове за уграђене материјале, као и упутства за руковање.

### **Члан 14.**

Извођач је дужан да у току гарантног рока, на први писани позив Инвеститора, отклони о свом трошку све недостатке који се односе на уговорени квалитет изведених радова, уграђених материјала и опреме, а који нису настали неправилном употребом, као и сва оштећења проузрокована овим недостацима.

Ако Извођач не приступи извршењу своје обавезе из претходног става у року од 5 дана по пријему писаног позива од стране Инвеститора, Инвеститор ће наплатити банкарску гаранцију за отклањање грешака у гарантном року.

Уколико гаранција за отклањање грешака у гарантном року не покрива у потпуности трошкове настале поводом отклањања недостатака из става 1. овог члана, Инвеститор има право да од Извођача тражи накнаду штете, до пуног износа стварне штете.

## **КВАЛИТЕТ МАТЕРИЈАЛА И РАДОВА**

### **Члан 15.**

За укупан уграђени материјал и опрему Извођач мора имати сертификате квалитета и атесте који се захтевају по важећим прописима и мерама за објекте те врсте у складу са пројектном документацијом.

Извођач је дужан да о свом трошку обави одговарајућа испитивања материјала и контролу квалитета опреме и одговоран је уколико употреби материјал који не одговара квалитету.

Уколико Наручилац и/или Инвеститор, на основу извештаја надзорног органа или на други начин, утврде да уграђени материјал или опрема не одговара стандардима и техничким прописима, забраниће његову употребу. У случају спора меродаван је налаз овлашћене организације за контролу квалитета.

У случају да је због употребе некавалитетног материјала угрожена безбедност објекта, Наручилац, уз сагласност Инвеститора, има право да тражи да Извођач поруши изведене радове и да их о свом трошку поново изведе у складу са техничком документацијом и уговорним одредбама. Уколико Извођач у одређеном року то не учини, Наручилац има право на наплату банкарске гаранције за добро извршење посла.

## **АНГАЖОВАЊЕ ПОДИЗВОЂАЧА**

### **Члан 16.**

Извођач у потпуности одговара Наручиоцу и Инвеститору за извршење уговорених обавеза, те и за радове изведене од стране подизвођача, као да их је сам извео.

Извођач не може ангажовати као подизвођача лице које није навео у понуди, у супротном Наручилац ће реализовати средство обезбеђења и раскинути уговор, осим ако би раскидом уговора Наручилац претрпео знатну штету.

Извођач може ангажовати као подизвођача лице које није навео у понуди, ако је на страни подизвођача након подношења понуде настала трајнија неспособност плаћања, ако то лице испуњава све услове одређене за подизвођача и уколико добије претходну сагласност Наручиоца.

## **МАЊАК И ВИШАК РАДОВА**

### **Члан 17.**

Уколико се током извођења уговорених радова појави потреба за извођењем вишка радова, Извођач је дужан да о томе одмах, писаним путем, обавести стручни надзор, Инвеститора и Наручиоца.

Извођач није овлашћен да мења обим уговорених радова односно да изведе вишак радова без писане сагласности стручног надзора и Инвеститора, односно коначне сагласности Наручиоца.

Цену извођења вишка радова која утиче на повећање уговорене вредности сноси Инвеститор.

Инвеститор неће платити цену вишка радова за чије извођење не постоји писана сагласност Наручиоца.

Утврђени мањкови и вишкови радова представљају основ за измену Уговора.

## **ХИТНИ НЕПРЕДВИЂЕНИ РАДОВИ**

### **Члан 18.**

Извођач може и без претходне сагласности Наручиоца и Инвеститора, а уз писану сагласност стручног надзора извести хитне непредвиђене радове, уколико је њихово извођење нужно за стабилност објекта или за спречавање штете, а изазвани су променом

тла, појавом воде или другим ванредним и неочекиваним догађајима, који се нису могли предвидети у току израде пројектне документације.

Извођач је дужан да истог дана када наступе околности из става 1. овог члана, о томе обавести Наручиоца и Инвеститора и достави им писану сагласност стручног надзора о потреби за извођењем хитних неподвижених радова.

Наручилац и Инвеститор могу раскинути Уговор уколико би услед ових радова цена морала бити знатно повећана, о чему су дужни да без одлагања обавесте Извођача.

Извођач има право на правичну накнаду за хитне неподвижене радове, на терет Инвеститора.

У случају евентуалног спора везано за постојање односно плаћање хитних неподвижених радова, Извођачу неће бити признато право на правичну накнаду уколико не поседује доказ да је истог дана обавестио Наручиоца и Инвеститора и доставио им писану сагласност стручног надзора о потреби за извођењем хитних неподвижених радова, у складу са ставом 2. овог члана.

## **ДОДАТНИ РАДОВИ**

### **Члан 19.**

Додатни радови, у смислу овог уговора, су неподвижени радови који Уговором нису обухваћени, а који се морају извести.

Извођач нема права на извођење накнадних радова као радова који нису уговорени и нису нужни за испуњење овог уговора.

Уколико се током извођења уговорених радова појави потреба за извођењем додатних радова, Извођач је дужан да о том одмах, писаним путем, обавести стручни надзор, Инвеститора и Наручиоца.

Додатни радови биће уговорени у складу са законом којим се уређују јавне набавке.

Извођач нема права на извођење додатних радова без претходно закљученог уговора о извођењу додатних радова.

Закључењем уговора о извођењу додатних радова из претходног става Извођач стиче право на наплату додатних радова, који нису уговорени овим уговором.

Изведени додатни радови, без закљученог уговора, су правно неважећи.

Цену извођења додатних радова сноси Инвеститор.

## **ПРИМОПРЕДАЈА РАДОВА, КОНАЧАН ОБРАЧУН И ТЕХНИЧКИ ПРЕГЛЕД ОБЈЕКТА**

### **Члан 20.**

Извођач о завршетку радова који су предмет овог уговора, писаним путем, обавештава стручни надзор, Инвеститора и Наручиоца, а дан завршетка радова уписује се у грађевински дневник.

Примопредаја радова врши се комисијски најкасније у року од 15 дана од дана пријема писаног обавештења о завршетку радова.

Комисију за примопредају радова чине по један представник Наручиоца, Инвеститора, стручног надзора и Извођача.

Комисија сачињава записник о примопредаји радова на дан примопредаје радова.

Извођач је дужан да приликом примопредаје радова преда Инвеститору, попуњене одговарајуће табеле свих уграђених материјала у три извода са приложеним атестима, као и пројекте изведеног објекта у два примерка уколико је то потребно у складу са Законом о планирању и изградњи.

Наручилац ће у моменту примопредаје радова од стране Извођача, Инвеститору предати радове који су предмет овог уговора.

Грешке, односно недостатке које утврди стручни надзор, Инвеститор или Наручилац, Извођач мора да отклони без одлагања. Уколико те недостатке Извођач не почне да отклања одмах и ако их не отклони у споразумно утврђеном року, Наручилац може извршити наплату банкарске гаранције за добро извршење посла и неће приступити примопредаји радова.

Коначна количина и вредност радова по овом уговору утврђује се на бази стварно изведених количина радова оверених у грађевинској књизи од стране стручног надзора и усвојених јединичних цена из Понуде, о чему Комисија сачињава записник о коначном финансијском обрачуну.

Технички преглед објекта и употребну дозволу обезбедиће Инвеститор.

## **РАСКИД УГОВОРА**

### **Члан 21.**

Уговор се може раскинути споразумно или једностраном изјавом, у свему према одредбама Закона о облигационим односима.

Изјава о једностраном раскиду Уговора се, у писаној форми, доставља другим уговорним странама и са отказним роком од 15 дана од дана пријема изјаве. Изјава мора да садржи разлог за раскид уговора. У случају раскида уговора, Извођач је дужан да изведене радове обезбеди од пропадања и да Наручиоцу преда попуњене одговарајуће табеле свих уграђених материјала у три извода са приложеним атестима, као и пројекте изведеног објекта у два примерка уколико је то потребно у складу са Законом о планирању и изградњи, док су све уговорне стране дужне да сачине записник комисије о стварно изведеним радовима и записник комисије о коначном финансијском обрачуну по предметном уговору до дана раскида Уговора.

## ЗАВРШНЕ ОДРЕДБЕ

### Члан 22.

За све што овим уговором није посебно утврђено примењују се одредбе Закона о јавним набавкама, Закона о облигационим односима, Закона о планирању и изградњи, као и одредбе Посебних узанси о грађењу и других важећих прописа Републике Србије.

### Члан 23.

Све евентуалне спорове уговорне стране ће решавати споразумно.

Уколико до споразума не дође, уговара се надлежност Привредног суда у Београду.

### Члан 24.

Овај уговор се закључује под одложним условом а почиње да се примењује даном достављања банкарских гаранција из члана 11. и полиса осигурања из члана 12. Уговора.

### Члан 25.

Овај уговор је сачињен у девет једнаких примерака, по три за сваку уговорну страну.

## НАРУЧИЛАЦ

Министарство привреде

\_\_\_\_\_  
Драган Стевановић, државни секретар

## ИНВЕСТИТОР

Град Смедерево

\_\_\_\_\_  
Др.Јасна Аврамовић, градоначелник

## ИЗВОЂАЧ

\_\_\_\_\_  
\_\_\_\_\_, директор

**Напомена:** овај модел уговора представља садржину уговора који ће бити закључен са изабраним понуђачем. Ако понуђач без оправданих разлога одбије да закључи уговор о јавној набавци, након што му је уговор додељен, Наручилац ће реализовати средство обезбеђења за озбиљност понуде.

**Образац 10.****ТРОШКОВИ ПРИПРЕМЕ ПОНУДЕ**

У складу са чланом 88. став 1. ЗЈН, достављамо укупан износ и структуру трошкова припремања понуде за јавну набавку број 130/2017– Реконструкција спортског терена Основне школе “Димитрије Давидовића” у Удовицама, град Смедерево како следи у табели:

Врста трошка	Износ трошка у динарима
Укупан износ трошкова припремања понуде	

Датум: \_\_\_\_\_

Потпис овлашћеног лица

М.П. \_\_\_\_\_

**Напомена:** достављање овог обрасца није обавезно.

**Образац 11.**

**ИЗЈАВА О НЕЗАВИСНОЈ ПОНУДИ**

У складу са чланом 26. ЗЈН, понуђач \_\_\_\_\_ даје:  
(назив понуђача)

**ИЗЈАВУ  
О НЕЗАВИСНОЈ ПОНУДИ**

Под пуном материјалном и кривичном одговорношћу потврђујем да сам понуду у поступку јавне набавке број 130/2017– Реконструкција спортског терена Основне школе “Димитрије Давидовића” у Удовицама, град Смедерево поднео независно, без договора са другим понуђачима или заинтересованим лицима.

Датум: \_\_\_\_\_

Потпис овлашћеног лица

\_\_\_\_\_  
М.П.

**Напомена:** У случају постојања основане сумње у истинитост изјаве о независној понуди, Наручулац ће одмах обавестити организацију надлежну за заштиту конкуренције. Организација надлежна за заштиту конкуренције, може понуђачу, односно заинтересованом лицу изрећи меру забране учешћа у поступку јавне набавке ако утврди да је понуђач, односно заинтересовано лице повредило конкуренцију у поступку јавне набавке у смислу закона којим се уређује заштита конкуренције. Мера забране учешћа у поступку јавне набавке може трајати до две године. Повреда конкуренције представља негативну референцу, у смислу члана 82. став 1. тачка 2. ЗЈН.

Уколико понуду подноси група понуђача, Изјава мора бити потписана од стране овлашћеног лица сваког понуђача из групе понуђача и оверена печатом.

## Образац 12.

### ПРЕДМЕР И ПРЕДРАЧУН

Прилажемо предмер и предрачун радова за јавну набавку број 130/2017– Реконструкција спортског терена Основне школе “Димитрије Давидовића” у Удовицама, град Смедерево потписан и оверен од стране овлашћеног лица.

**Напомена:** Уколико се у техничкој документацији у означавању добара или радова одређене производње, извора или градње наводи одређени робни знак, патент, тип или произвођач, Понуђач може понудити и другу врсту, истих или бољих техничких карактеристика. У случају да понуђач нуди одговарајућа добра или радове за одређене позиције из предмера и предрачуна у обавези је да достави списак позиција који ће садржати све елементе предмера и предрачуна и то: редни број позиције из основног предмера и предрачуна, опис понуђеног одговарајућег добра или врста радова, јединицу мере, количину, јединичну и укупну цену који се нуди, заједно са техничким спецификацијама (карактеристикама) за сваку позицију како би Комисија могла извршити оцену.

Датум: \_\_\_\_\_

Потпис овлашћеног лица

М.П.



**ПРЕДМЕР РАДОВА РЕКОНСТРУКЦИЈЕ, ШКОЛСКОГ - СПОРТСКОГ ТЕРЕНА У ОСНОВНОЈ ШКОЛИ  
ДИМИТРИЈЕ ДАВИДОВИЋ У УДОВИЦАМА**

**НАПОМЕНА:**

У свакој позицији где је то потребно, а није другачије наглашено, подразумева се набавка, израда, транспорт, испорука и монтажа материјала и опреме са свим осталим неопходним радњама који су наведени у предмеру радова и техничком извештају који је саставни део конкурсне документације, како би израда позиције била комплетна.

У свакој позицији где је наведен транспорт материјала подразумева се следеће:

Локална самоуправа обезбеђује депонију

У свакој позицији где је наведен транспорт материјала подразумева се даљина транспорта од градилишта до депоније (депонија чврстог комуналног отпада Сегда-Јелен До, кат.парцела бр. 2269/3,2269/4,2268,2267/2 и део 2237/1 и кат.парцела бр. 1960,1961/1,1959,1958/1,1958/2,1951/2 и 1953/1 , К.О. Радинац). Ценом обухватити комплетан утовар, транспорт истовар, потребно планирање и трошкове депоније

Сви радови морају бити изведени од стране стручних овлашћених лица, а у потпуности према прописима и важећим стандардима за ову врсту радова. Сав употребљени материјал мора бити првокласног квалитета.

Ако је у некој од позиција наведен назив произвођача опреме или материјала подразумева се и опрема или материјал другог произвођача, истих или бољих карактеристика од предмером наведених.

Извођач је дужан да радове изврши у свему према приложеном техничком извештају, техничким условима, предмеру и цртежима, да пре почетка радова добро проучи добијену документацију и да на време упозори на евентуална одступања од постојећих прописа.

Извођач се такође не ослобађа обавезе извођења појединих радова, који су предвиђени предмером, а евентуално нису напоменути у техничком опису или било ком другом прилогу овог пројекта, а што је обавезан да уради по важећим прописима за извођење радова за ову врсту објекта.

Не обрачунава се и не плаћа посебно обезбеђење и организација градилишта укључујући смештај и исхрану радника, формирање покретне радионице, депоније, и остало. Саобраћајно обезбеђење градилишта сигнализацијом у току извођења радова је у обавези инвеститора и не урачунава се у цену.

**1 - ГРАЂЕВИНСКИ РАДОВИ НА РЕКОНСТРУКЦИЈИ**

БРОЈ	ПОШЦИЈА РАДОВА	Јед. мере	количина	јединична цена	укупан износ
------	----------------	-----------	----------	----------------	--------------

**I ГРУБИ ГРАЂЕВИНСКИ РАДОВИ**

<b>1</b>	<b>ПРИПРЕМНИ ГРАЂЕВИНСКИ РАДОВИ</b>				
1,1	Геодетско обележавање терена пре и у току извођења радова, а сходно идејном пројекту. Обрачун по м <sup>2</sup> .	м <sup>2</sup>	1.287,00		
1,3	Пажљива демонтажа постојећег коша од челичних цеви, са утоваром, одвозом и истоваром на депонију "Јелен до", одређену од стране локалне самоуправе. Конструкција коша је убетонирана у бетонску основу. Обрачун по ком.	ком.	1,00		
	<b>УКУПНО ПРИПРЕМНИ ГРАЂЕВИНСКИ РАДОВИ</b>				

## II ЗЕМЉАНИ РАДОВИ

2	ЗЕМЉАНИ РАДОВИ				
2,1	Машински ископ земље и материјала постојећег игралишта, дубине ископа до 40 цм, са утоваром материјала у камион и одвозом на најближу депонију, одређену од стране локалне самоуправе, "Јелен до", са истоваром, планирањем и трошковима депоније. Обрачун по м <sup>3</sup> .	м <sup>3</sup>	514,80		
2,2	Делимично машинско разбијање постојећих бетонских темеља рефлекторских стубова, до дубине од 40 цм у односу на коту тла. Шут утоварити у камион и одвести на депонију одређену од стране локалне самоуправе, "Јелен до", са истоваром, планирањем и трошковима депоније. Обрачун по м <sup>3</sup> .	м <sup>3</sup>	1,00		
2,3	Ручни ископ земље <b>III и IV</b> категорије ширине до 50 цм и дубине 40 цм испод коте широког машинског ископа, те формирање темељне јаме за темеље потпорног зида између спортског терена и тротоара, са нивелисањем дна темељних јама. Ископану земљу утоварити у камион и одвести на депонију одређену од стране локалне самоуправе, "Јелен до", са истоваром, планирањем и трошковима депоније. Обрачун по м <sup>3</sup> .	м <sup>3</sup>	3,62		
2,4	Набавка, превоз, насипање, разастирање и набијање тампон слоја шљунка испод новопланираног темеља потпорног зида (темељ 0,5 x 0,3 м). Тампон се изводи у слоју од х=10 цм са набијањем слоја вибро плочом до захтеване збијености од MS>20000 Кп/м <sup>2</sup> . Пре насипања тампон шљунка извести стабилизацију подтла. Обрачун по м <sup>3</sup> за комплет изведену позицију.	м <sup>3</sup>	0,91		
2,5	Планирање и ваљање земљане постељице, као вид стабилизације подтла и основе за полагање нових слојева спортског терена и прилазног пута до захтеване збијености од MS>20000 Кп/м <sup>2</sup> . Обрачун по м <sup>2</sup> .	м <sup>2</sup>	1.287,00		
2,6	Набавка, превоз, насипање, разастирање и набијање тампон слоја природног шљунка испод новопланираног спортског терена. Тампон се изводи у слоју од х=30 цм са набијањем слоја вибро плочом до захтеване збијености од MS>35000 Кп/м <sup>2</sup> . Обрачун по м <sup>3</sup> за комплет изведену позицију.	м <sup>3</sup>	386,10		

2,7	Набавка, превоз и израда тампон слоја од дробљеног каменог материјала 0-31,5 мм у слоју од х= 10 цм, до захтеване збијености од MS>60000 Кп/м <sup>2</sup> . Обрачун по м <sup>3</sup>	м <sup>3</sup>	128,70		
<b>УКУПНО ЗЕМЉАНИ РАДОВИ</b>					

### III БЕТОНСКИ И АРМИРАНО-БЕТОНСКИ РАДОВИ

<b>3</b>	<b>БЕТОНСКИ И АБ. РАДОВИ</b>				
3,1	Набавка и транспорт свог потребног материјала, те бетонирање армирано бетонског потпорног зида ширине 15 цм са тракастим темељом ширине 50 цм и висине 30. Бетонирање извести бетоном МБ 25 у потребној глаткој оплати. Обрачун по м <sup>3</sup> бетона са оплатом.	м <sup>3</sup>	6,00		
3,2	Набавка, транспорт и уградња сивих бетонских вибро пресованих, једнослојних ивичњака 12/18/80 цм, са завршном бетонском обрадом на подлози од бетона МБ 20, са фуговањем спојница. Обрачун по м <sup>1</sup> ивичњака.	м <sup>1</sup>	192,00		
<b>УКУПНО БЕТОНСКИ И АБ. РАДОВИ</b>					

### IV АРМИРАЧКИ РАДОВИ

<b>4</b>	<b>АРМИРАЧКИ РАДОВИ</b>				
4,1	Набавка и транспорт свог потребног материјала са чишћењем, сечењем, савијањем, монтажом и уградњом ребрасте арматуре (РА 400/500) РØ12/20, са подеоном арматуром РØ8/20, у армирано бетонски потпорни зид. Обрачун по кг.	кг.	255,00		
<b>УКУПНО АРМИРАЧКИ РАДОВИ</b>					

### V ПОДОПОЛАГАЧКИ РАДОВИ

<b>5</b>	<b>ПОДОПОЛАГАЧКИ РАДОВИ</b>				
5,1	Набавка и транспорт свог потребног материјала и машинска израда завршног слоја спортског терена и прилазног пута асфалт бетоном АБ 11, дебљине 6 цм. Асфалтиране површине уваљати ваљком. Обрачун по м <sup>2</sup> асфалтиране и изваљане површине.	м <sup>2</sup>	1.287,00		
<b>УКУПНО ПОДОПОЛАГАЧКИ РАДОВИ</b>					

## VI РАЗНИ РАДОВИ

<b>6</b>	<b>РАЗНИ РАДОВИ</b>				
6,1	Набавка и транспорт свог потребног материјала, те обележавање игралишта (рукометни и терен за баскет) белом бојом за асфалт. Бојење линија извести у две руке. Обрачун по м\	м'	330,00		
6,2	Набавка (израда), транспорт и постављање рукометног гола, стандардне димензије 3,0 x 2,0 м. Оквир гола од дрвета 8x8 цм, а конструкција од металних шупљих цеви. Дрвени оквир пребојен основном бојом и два пута завршном бојом за дрво, а према такмичарским пропозицијама. Метална конструкција гола обојена основном бојом и два пута завршном бојом за метал. Обрачун по ком.	ком.	2,00		
6,3	Набавка (израда), транспорт и постављање кошаркашког коша са све таблом и кошем. Дрвена кошаркашка табла, стандардне димензије 1,8 x 1,05 м. Метални кош 0 45 цм. Конструкција коша од металних кутијастих профила. Дрвена табла пребојена основном бојом и два пута завршном бојом за дрво, а према такмичарским пропозицијама. Метална конструкција коша обојена основном бојом и два пута завршном бојом за метал. Обрачун по ком.	ком.	1,00		
	<b>УКУПНО РАЗНИ РАДОВИ</b>				

## 2 - ЕЛЕКТРО РАДОВИ НА РЕКОНСТРУКЦИЈИ

### НАПОМЕНА:

У свакој позицији где је то потребно, а није другачије наглашено, подразумева се набавка, израда, транспорт, испорука и монтажа материјала и опреме са свим осталим неопходним радњама који су наведени у предмеру радова и техничком извештају који је саставни део конкурсне документације, како би израда позиције била комплетна.

У свакој позицији где је наведен транспорт материјала подразумева се следеће:

Локална самоуправа обезбеђује депонију

У свакој позицији где је наведен транспорт материјала подразумева се даљина транспорта од градилишта до депоније (депонија чврстог комуналног отпада Сегда-Јелен До, кат.парцела бр. 2269/3,2269/4,2268,2267/2 и део 2237/1 и кат.парцела бр. 1960,1961/1,1959,1958/1,1958/2,1951/2 и 1953/1, К.О. Радинач). Ценом обухватити комплетан утовар, транспорт истовар, потребно планирање и трошкове депоније

Сви радови морају бити изведени од стране стручних овлашћених лица, а у потпуности према прописима и важећим стандардима за ову врсту радова. Сав употребљени материјал мора бити првокласног квалитета. Ако је у некој од позиција наведен назив произвођача опреме или материјала подразумева се и опрема или материјал другог произвођача, истих или бољих карактеристика од предмером наведених.

Извођач је дужан да радове изврши у свему према приложеном техничком извештају, техничким условима, предмеру и цртежима, да пре почетка радова добро проучи добијену документацију и да на време упозори на евентуална одступања од постојећих прописа.

Извођач се такође не ослобађа обавезе извођења појединих радова, који су предвиђени предмером, а евентуално нису напоменути у техничком опису или било ком другом прилогу овог пројекта, а што је обавезан да уради по важећим прописима за извођење радова за ову врсту објекта.

Не обрачунава се и не плаћа посебно обезбеђење и организација градилишта укључујући смештај и исхрану радника, формирање покретне радионице, депоније, и остало. Саобраћајно обезбеђење градилишта сигнализацијом у току извођења радова је у обавези инвеститора и не урачунава се у цену.

БРОЈ	ПОЗИЦИЈА РАДОВА	Јед. мере	количина	јединична цена	укупан износ
------	-----------------	-----------	----------	----------------	--------------

### VII ЗЕМЉАНИ И ГРАЂЕВИНСКИ РАДОВИ

7	ЗЕМЉАНИ И ГРАЂЕВИНСКИ РАДОВИ				
7,1	Трасирање трасе за израду кабловске канализације са положајима места стубова електро расвете. Обрачун по м'	м'	130,00		
7,2	Ручни ископ земље III и IV категорије димензије 1,0 x 1,0 м и дубине 1,2 м за темељење нових рефлекторских стубова. Ископану земљу утоварити у камион и одвести на депонију одређену од стране локалне самоуправе, "Јелен до", са истоваром, планирањем и трошковима депоније. Обрачун по м <sup>3</sup> .	м <sup>3</sup>	6,00		
7,3	Ископ темељног рова у земљи III и IV категорије. Димензије темељног рова 0,4 м ширине и 0,8 м. По полагању кабла и траке, ров насути песком дунавцем у слоју од 10 цм, затим затрпати земљом. Обрачун по м'.	м <sup>3</sup>	120,00		
7,4	Набавка, превоз, насипање, разастирање и набијање тампон слоја шљунка испод новопланираних темеља рефлекторских стубова. Тампон се изводи у слоју од х=10 цм са набијањем слоја вибро плочом до захтеване збијености од MS>20000 Кп/м <sup>2</sup> . Пре насипања тампон шљунка извести стабилизацију подтла. Обрачун по м <sup>3</sup> за комплет изведену позицију.	м <sup>3</sup>	0,50		
7,5	Набавка и транспорт свог потребног материјала, те бетонирање армирано бетонских стопа стубова расвете. Основа темељне стопе димензија 1,0 x 1,0 X 1,1 м. Бетонирање извести бетоном МБ 20 у потребној уплати. Непосредно пре бетонирања поставити анкер корпе и окитен црево за улаз - излаз кабла. Темelj при врху свести на димензију 0,6 x 0,6 x 0,1 м и та ката мора бити изнад коте тла. Обрачун по м <sup>3</sup> бетона са уплатом.	м <sup>3</sup>	5,50		

7,6	Набавка, транспорт и уградња ПВЦ цеви Ø 60 мм која се уграђује у постељицу дунаваца песка испод бетонских површина и у темељ стубова за улаз- излаз каблова. Обрачун по м'.	м'	60,00		
7,7	Разбијање бетонских површина тротора или зида ради пролаза кабловске канализације и др. Обрачун по м <sup>3</sup>	м <sup>3</sup>	8,00		
7,8	Испорука и уградња траке ФеЗн 25x4x0.4 са повезивањем (варењем) на стуб јавне расвете. Обрачун по кг.	кг	100,00		
7,9	Испорука и уградња укрсног комада ради наставка траке и одцепа за стуб. Обрачун по ком.	ком.	7,00		
7,10	Испорука и уградња песка "Дунавца" у ров пре и после полагања цеви и кабла. Обрачун по м <sup>3</sup>	м <sup>3</sup>	10,00		
7,11	Испорука и уградња упозоравајуће траке за обележавање кабла. Обрачун по кг.	кг	1,00		
<b>УКУПНО ЗЕМЉАНИ И ГРАЂЕВИНСКИ РАДОВИ</b>					

#### VIII ЕЛЕКТРОМОНТАЖНИ РАДОВИ

<b>8</b>	<b>ЕЛЕКТРОМОНТАЖНИ РАДОВИ</b>				
8,1	Набавка, испорука и уградња високо насадног стуба са анкер плочом, висине до 10м, по карактеристикама и упутству произвођача опреме, које се односе на прорачун носећих елемената стуба, као предложено, или одговарајућих карактеристика других произвођача, 159x4,5мм/133 x3,5мм/101 x 3,5 мм сразмерно стандардима за челичне стубове и естетике. Стуб офарбати основном и антрацит црном бојом. Исти ожичити и уградити арадитну плочу "Окапиро" димензија 300 x 80 са зупчастим спојкама са два ФРА осигурача 10 А. У цену урачунати четворокраке анкере М=24 мм са растојањем од 300 мм, навојем у дужини 10 мм. Анкер плоча мора бити дебљине 20 мм са варењем косника. Траку искључиво варити за анкер плочу уз минималну резерву. Обрачун по ком.	ком.	3,00		
8,2	Набавка, испорука и уградња челичне штелујуће конзоле у облику слова Ш за ношење рефлектора минималне ширине 1300 мм Ø= 60 мм д=2,8мм, а у свему прилагодити према канделаберском стубу из тачке 11 и врсти рефлектора. У цену урачунати и фарбање исте. Обрачун по ком.	ком.	3,00		

8,3	<p>Испорука и уградња широкопојасног (ускопојасног ком 2 ) асиметричног рефлектора:  Пројектор, се састоји од кућишта од алуминијумске легуре ливене под притиском, протектора од механички и термички веома отпорног стакла, огледала од електрополираног и анодно заштићеног алуминијума високе чистоће и предспојног уређаја на једноставно изменљивом носачу.  Захваљујући силиконској заптивци између делова кућишта, степен заштите оптичког дела и дела предспојног уређаја је веома висок, IP 66. Пројектор садржи и носач, који је дизајниран у складу са пројектором и омогућава подешавање на терену.  Опционо, на располагању су различити растери, стакло у боји, структурно стакло и заштитна мрежа.  Карактеристике које треба рефлектор да задовољи:  1. Степен заптивености: IP 66  2. Отпорност на удар: IK 08  3. Класа електричне изолације I  4. Маса без предспојног уређаја: 8kg  Референтни модел : Минел Шредер "Неос 3", 250 W са натријумовом сијалицом: или одговарајуће са свим поменутим карактеристикама. Обрачун по ком.</p>	ком.	13,00		
8,4	<p>Испорука и уградња светиљке:  Карактеристике које светиљка треба да задовољи:  1. натријумове високог притиска 150 W.      2.  Оптички блок IP 66 Sealsafe®                      3.  Заптивеност целе светиљке IP 66                      4.  Интегрисани систем за хоризонталну и вертикалну монтажу са подешавањем нагиба.      5. Равно стакло (IK 08.) Компактан дизајн      6. Подешавање положаја сијалице у оптичком блоку  7. Одржавање без употребе алата.                      8. Боја:  РАЛ 7040. Референтни модел „Ипсо" Минел Шредер или одговарајуће са свим поменутим карактеристикама. У цену урачунати и лиру дужине 1200 мм 0= бОмм која се монтира на челични стуб минималне висине од 9м. Светиљку испоручити са натријумовом сијалицом. Обрачун по ком.</p>	ком.	5,00		

8,5	Испорука и уградња електро изолационог ормана за јавну расвету димензија 800 x 800 x 250 мм који се укопава у зид са следећом опремом: Шкаро клеме 16 мм <sup>2</sup> ком 2 - АС прекидач 50 А са штеловањем номиналне струје ком 1 - временски уклопни сат са два релеја ком 1 - Ци склопка 80А ком 1 - Ци склопка 40А ком 1 - Гребенасти прекидач 4Г10-51W, ком 2 - Једнополни прекидач ком1 - Флуо светиљка 10W са расветним телом ком1 - Утичница шуко два за на шину ком 1 - ФРА постоље са осигурачем 6А ком 4 - Везни материја п/ф 16мм <sup>2</sup> - Све повезано и шемирано комплет - Нво патрони кратки 36 А ком 9 - РБК 160 А трополно кратко постоље ком 2 - катодни одводници пренапона за ТТ систем за категорију 1 и 2 ПРОТЕЦ БС (Зком) и нулти ПРОТУБЕ БС 100 (КОМ 1) - Механичка заштита врата у виду посебне конструкције од гвожђа која се закључава катанцем одговорног лица. Обрачун по ком.	ком.	1,00		
8,6	Испорука и полагање кабла ров од РОС до стубова јавне расвете типа РРОО АЛ 4x25 мм <sup>2</sup> . Обрачун по м'.	м'	150,00		
8,7	Испорука и уградња кабла РРОО 3x1,5 од аралдитне плоче до светиљке. Обрачун по м'	м'	200,00		
8,8	Демонтажа постојећих канделаберских стубова са темеља, висине 9м и монтажа истих на нове темеље. По монтажи исте офарбати бојом као преходна три. У стубове уградити нове аралдитне плоче, карактеристика као тип "Окапиро" или слично, по упутству произвођача, за алуминијумски кабал. Обрачун по ком.	ком.	2,00		
8,9	Набавка, испорука и уградња анкера за стубове по тачки 18. Анкери морају бити истоветни као за стубове које нуде произвођачи опреме-стубова, из тачке 9.1. У цену урачунати сечење на лицу места анкер плоче са старих стубова по тачки 18 и испоруку са варењем нове димензије 400x400x20 мм са бушеним рупама за четворокраки анкер. Обрачун по ком.	ком.	2,00		



8.10	Испитивање инсталације и пуштање у рад са издавањем атеста о исправности инсталације Обрачун	пау.			
	<b>УКУПНО ЕЛЕКТРОМОНТАЖНИ РАДОВИ</b>				

## РЕКАПИТУЛАЦИЈА

### РЕКАПИТУЛАЦИЈА ГРАЂЕВИНСКИХ И ЕЛЕКТРО РАДОВА :

#### 1 - ГРАЂЕВИНСКИ РАДОВИ НА РЕКОНСТРУКЦИЈИ

1. ГРУБИ ГРАЂЕВИНСКИ РАДОВИ .....
  2. ЗЕМЉАНИ РАДОВИ.....
  3. БЕТОНСКИ И АРМ. БЕТОНСКИ РАДОВИ.....
  4. АРМИРАЧКИ РАДОВИ.....
  5. ПОДОПОЛАГАЧКИ РАДОВИ.....
  6. РАЗНИ РАДОВИ.....
- 

#### 2 - ЕЛЕКТРО РАДОВИ НА РЕКОНСТРУКЦИЈИ

7. ЗЕМЉАНИ И ГРАЂЕВИНСКИ РАДОВИ.....
  8. ЕЛЕКТРОМОНТАЖНИ РАДОВИ.....
- 

**УКУПНО**

<b>УКУПНА ВРЕДНОСТ ГРАЂЕВИНСКИХ И ЕЛЕКТРО РАДОВА</b>	
--	--

---

ПОТПИС И ПЕЧАТ

# ТЕХНИЧКИ ОПИС ПОТОЈЕЋЕГ И ПРЕДВИЂЕНОГ СТАЊА ОБЈЕКТА

## 1. ПОВОД ИЗРАДЕ ПРОЈЕКТА

Повод израде пројекта је стварање архитектонских, грађевинских и техничких предуслова за формирање вишефункционалног спортског терена за мале спортове у дворишту подручне, осмогодишње Основне школе у Удовицама, а као основе за нормално одвијање наставе физичког васпитања. Реконструкција постојећег спортског терена је планирана на изграђеном грађевинском земљишту, које је у својини школе.

Пројектом је предвиђено, да се унутар школског дворишта постојећи отворени спортски терен, димензија 28,5 x 18,0 м грађевински реконструише, прошири, те опреми адекватним осветљењем и нужним спортским реквизитима. Тиме би се формирао адекватан терен за рукомет (мали фудбал) и мањи терен за баскет.

Локација обухваћена израдом идејног пројекта, налази се унутар грађевинског подручја сеоског насеља Удовице. Подручна основна школа у Удовицама је у саставу централне градске школе Димитрије Давидовић у Смедереву.

## 2. ПРАВНИ И ПЛАНСКИ ОСНОВ ЗА ИЗРАДУ ПРОЈЕКТА

### а. Правни основ за израду пројекта

Закон о планирању и изградњи ( „ Службени гласник Републике Србије ” бр. 72/09, 81/09, 64/10, 24/11 и 121/12 ),

### б. Плански основ за израду пројекта

Просторни план града Смедерева ( „Службени лист града Смедерева”, број 3/2011 ),

## 3. ПОДАЦИ О ЛОКАЦИЈИ

Подручна Основна школа у Удовицама се локацијски налази у центру насеља. Подручна школа, односно централна градска школа Димитрије Давидовић, је у власништву две катастарске парцеле број 1137 и 1138 К.О. Удовице. Већина школских објеката је позиционирана на парцели 1137, која поседује директан излаз на локални сеоски пут – улицу (парцела 1553).

Подручна Основна школа у Удовицама осим објекта школе, у оквиру школског комплекса поседује објекат вртића, спортски терен, стари санитарни чвор у дворишту са септичком јамом, објекат угљаре и хидрофорско постројење. Сви објекти су у употребном стању осим старог санитарног чвора у дворишту. Цео школски комплекс је прописно ограђен металном оградом. Двориште школе је осветљено натријумовим сијалицама скромних функционалних могућности.

Постојећи комплекс основне школе на грађевинској парцели 1137 је са западне стране тангиран главном саобраћајницом насеља Удовице на кат. парцели број 1553. Ова улица је делимично изграђена саобраћајна површина са асфалтираном коловозном конструкцијом и без изграђених ивичњака и тротоара. У саобраћајном смислу улица је приступна до околних парцела и кућа и нема већи саобраћајни значај. За комплекс Основне школе ова саобраћајница је главни приступни пут (возила за допрему хране, грева, противпожарне заштите и сл).



Терен читавог комплекса је на благој падини која се спушта од приступне улице према залеђу, односно према истоку и унутрашњости блока. Земљиште већег дела комплекса је под благим и средњим падом, који није свуда уједначен. Пад терена је по две равни и то од запада према истоку, и од севера према југу.

#### **4. ГЕНЕРАЛНО СТАЊЕ ПОСТОЈЕЋЕГ СПОРТСКОГ ТЕРЕНА УНУТАР ШКОЛСКОГ ДВОРИШТА - ПОДАЦИ О СТАЊУ ПРЕДМЕТНОГ ОБЈЕКТА**

Унутар школског дворишта је крајем 70-их година прошлог века, формиран мањи земљани терен за потребе одвијања наставе физичког васпитања. Током 90-их година земљани терен је насут и бетонан, чиме је изграђен скроман партерни објекат димензија 28,5 x 18,0 м. На терену су постављена два метална рукометна гола и један кош. Током 2000 године уз терен су постављена и два деветометарска стуба са рефлекторском расветом за осветљење терена у ноћном периоду.

Отворени спортски терен је приоритетно служио за извођење наставе физичког васпитања, обзиром да школа не поседује затворену школску салу. Подручна школа у Удовицама је осмогодишња, а наставу за укупно 145 ученика је организовала у две смене. У касним послеподневним сатима, када се не изводе школске активности, терен је коришћен у рекреативне сврхе, претежно школске популације.

Предметни спортски терен, од времена изградње па до данас, никада није реконструисан. Тренутно је у врло лошем стању и крајње је небезбедан за коришћење, а поготово за извођење наставе. Нарочито млађе ученичке популације. Постојећи терен је функционално неадекватан из више разлога и то:

1. Услед велике, континуиране површине бетонирања и неједнаког слегања тла, терен је добио извитоперену и таласасту форму. Дугогодишњи утицај временских прилике и нивелација температурног режима (топло-хладно) је довео до пуцања бетонске плоче и скидања и осипања горњег – завршног слоја бетона, који се љушти. То за последицу има врло храпаву и неадекватну подлогу спортског терена. Успостављен је ефекат шмиргле.
2. Други проблем је што је постојећи терен лоше замишљен и изведен у смислу нивелационог решења. Изграђен је тако да је југо-источни угао терена за 0,2 м нижи од источног, односно 0,1м нижи од северо-источно. То говори да су падови терена изведени стрмо и да су неприлагођени стварним потребама одвијања спортских активности.
3. Трећи проблем је што је постојећи спортски терен у тренутку градње изведен несолидно, односно са скромном подконструкцијом, а вероватно и скромним средствима. Изведена подконструкција од шљунка или туцаника је грађевински танка, односно недовољна за стабилизацију земљишта, па је то основни разлог због кога је терен извитоперен и испуцао.
4. Четврти проблем су димензије терена. Терен је изграђен у укупној дужини од 28,5 м и ширини 18,0 м, површине 513 м<sup>2</sup>. Овакве димензије терена су скромне и не допуштају нормално извођење наставе физичког васпитања и допунских спортских активности.
5. Пети проблем у вези школског-спортског терена Основне школе у Удовицама је што се терен у исто време користи и као прилазни пут за допрему угља и дрва у објекат угљаре која је позиционирана на крајњем истоку школског комплекса, у дубини дворишта. То значи да натоварени, тешки камиони са огревом додатно оптерећују иовако нарушену конструкцију терена и чине га додатно несолидним.

#### **5. ПОДАЦИ О ПОСТОЈЕЋЕМ ОБЈЕКТУ ШКОЛСКОГ – СПОРТСКОГ ТЕРЕНА**

Катастарска парцела : 1137 и 1138 К.О. Удеовице,  
Спратност објекта : Пр (партерни),



## ПОВРШИНА ОБЈЕКТА

Р. Б.	СПРАТ - ЕТАЖА	ПОВРШИНА
1	Приземље - партер	533
	<b>УКУПНО НЕТО ОБЈЕКТА</b>	<b>533 м<sup>2</sup></b>

Функционална немена етаже:

- Приземље (партер) - настава физичког васпитања и рекреативне сврхе

## 6. ПЛАНИРАНИ РАДОВИ НА РЕКОНСТРУКЦИЈИ ШКОЛСКОГ – СПОРТСКОГ ТЕРЕНА

Сеоско насеље Удовице је територијална јединица града Смедерева на северо-западу општине. Село броји око 1000 становника, али поседује позитивну стопу природног прираштаја од 2,7%, што говори у прилог већем броју деце у вртићу и школи.

Нужно је да сеоско насеље Удовице, односно подручна Основна школа са укупно 145 ученика, добије у скорије време адекватне спортске терене. Жеља школског одбора и представника Месне заједнице је да се у склопу комфоног школског дворишта, на месту постојећег спортског терена формира вишефункционалан терен, приоритетно за рукомет, односно мали фудбал и мањи терен за баскет. Такође жеља је да се уз спортски терен формира и довољан приступни пут за допрему чврстог огрева, мањим камионима преко дворишта до угљаре, тако да се не ремете истовремене активности на спортским теренима и извођење наставе.

Пројектом је предвиђено да се у склопу комфоног школског дворишта изгради рукометни терен дименија 42,4 x 24,0 м, терен за баскет димензија 11,4 x 15,85 м и приступни пут за огрев од капије дворишта до спортског терена дужине 29,0 и ширине 3,0 м, укупне површине 87 м<sup>2</sup>.

Предвиђено је да се спортски терени опреме са два рукометна гола и једним кошом, а да се укупна површина спортског игралишта адекватно осветли рефлекторским осветљењем.

Постојећи спортски терен (површине 513 м<sup>2</sup>) је у грађевинском и конструктивном смислу лоше изграђен, без адекватне подконструкције и лоше и дотрајале завршне конструкције, при томе нивелационо неуједначен. Осим тога је бетонска подлога попуцала, извитоперена, а завршни слој изједен и исхрапављен. Процена је да постојећи спортски терен не пружа добру грађевинску основу да би могао да се само пресвуче асфалтом.

У том смислу је планирана тотална реконструкција терена са нивелацијом. Адекватном грађевинском машином са утоварном кашиком би се извео широки земљани ископ на укупно планираној површини будућег спортског терена, до дубине од 30 цм. Након стабилизације земље и њеног машинског набијања, извршило би се полагање квалитетне подконструкције у слојевима шљунка од 30 цм и дробљеног камена (туцаника) од 10 цм. Након машинског набијања подконструкције у слојевима, изнад читаве површине спортског терена ( $\Pi=1200 \text{ м}^2$ ) и приступног пута за огрев ( $\Pi=87 \text{ м}^2$ ) излила би се завршна подлога од асфалт-бетона, дебљине 6

цм, која би се затим машински уваљала и сабила. Планирано је да се све асфалтиране површине додатно утегну основним бетонским ивичњацима и онемогући њихово пуцање и пропадање. На самом крају извршило би се обележавање линија терена, а сходно пропозицијама датим у прилогу Идејног пројекта.



## 7. РАДОВИ НА РЕКОНСТРУКЦИЈИ ЕЛЕКТРО МРЕЖЕ

У склопу грађевинске реконструкције и изградње терена предвиђена је и реконструкција електро расвете школског дворишта и спортског терена.

Електро расвета школског дворишта базирана је на 2 натријумове канделабријске сијалице. Сијалице су овешане о металне деветометарске металне стубове Ø140 мм, а електричном енергијом се напајају преко сеоске нисконапонске мреже која је положена преко бетонске стубне мреже. Бетонска стубна мрежа је положене у коридору главне приступне улице, а делом у склопу школског дворишта на кат. парцели 1137.

Додатно осветљење постојећег спортског терена изведено је рефлекторима скромног учинка. Укупно је инсталирано 4 рефлектора овешана на металне деветометарске стубове (2 рефлектора x 2 стуба). Напајање рефлектора електричном енергијом, као и контрола њиховог паљења реализована је преко металног електро ормара, који је овешан о задњи део зида школског објекта.

Грађевинском реконструкцијом спортског терена предвиђена је изградња партерног спортског-школског објекта знатно веће површине ( $P=1200 \text{ m}^2$ ). За потребе нормалног функционисања и комфорног коришћења потенцијала које ће пружати спортски терен, неминовно је поставити и нови концепт расвете школског дворишта и терена, те реконструисати, односно надоградити постојећу електро расвету.

Пројектом је планирано да се уз постојећа 2 метална деветометарска стуба поставе још додатних 3 десетометарских. Распоред стубова је такав да ће се са јужне стране терена поставити 3 десетометарска стуба, а са супротне, северне стране преостала 2 деветометарска. Метални стубови ће преко контактне плоче бити анкеровани у армирано бетонске стопе димензија 1,0 x 1,0 x 1,1 м. О сваки стуб ће бити овешан по једна светиљка 150 w за основно осветљење школског дворишта и најмање по два рефлектора снаге 250 w.

Основно осветљење школског дворишта базирано је на 5 светиљки, снаге од 150 w, које ће послужити и за полуноћно осветљење за рекреацију на спортском терену. Режим њиховог рада биће подешен преко аутоматске команде помоћу уклопног сата. Ради уштеде електричне енергије од 50% осветљење је могуће извести и светиљкама лед расвете, које су у страту скупље, али су у периоду експлатације неупоредиво економичније.

Осветљење спортског терена за рукомет (мали фудбал) и баскет извести са 13 рефлектора са натријумовим извором светлости, снаге 250 w, асиметричног огледала, ускопојасног снопа и већим делом широкопојасног снопа светлости. Рефлекторска мрежа би се активирала помоћу ручне команде, а служила би за извођење ноћних тренинга, турнира и битнијих манифестација.

Укупна инсталисана потрошња светиљки натријум расвете при раду свих извора светлости је 4,44 KW, а потрошња за полуноћно осветљење је 1,11 KW ( рад 5ком светиљки за фудбалски терен и један рефлектор за кошаркашки терен ).

Напајање извести из постојећег ормана на фасади школе означеног на цртежу као РОС заштићеног решеткама од механичке провале и удара .

Напајање канделаберских стубова извести помоћу два кабла типа ПП100 Ал 4x25 мм, смештених заједно у ров. У рову, на одређеном растојању, поставити и траку за уземљење.

Због употребе алуминијског кабла обавезна је употреба специјалне аралдитне плоче "Окапио " 300 x 80 мм са зупчастим стезаљкама без пресовања проводника. Кабал положен испод бетонских површина се мора провући кроз окитен црево Ø=60мм.



ОДГОВОРНИ ПРОЈЕКТАНТ  
Ненад Урошевић, дипл. инж. арх.

# ГРАФИЧКА ДОКУМЕНТАЦИЈА





ЛОКАЦИЈА ШКОЛСКОГ СПОРТСКОГ ТЕРЕНА  
У УДОВИЦАМА

1

Ј.П. УРБАНИЗАМ СМЕДЕРЕВО УЛИЦА ОМЛАДИНСКА БР. 1 - СМЕДЕРЕВО		БРОЈ ПРОЈЕКТА 51
ИНВЕСТИТОР	ПОДРУЧНА ОСНОВНА ШКОЛА ДИМИТРИЈЕ ДАВИДОВИЋ У УДОВИЦАМА	ДАТУМ ИЗРАДЕ август 2017
НАЗИВ ОБЈЕКТА	РЕКОНСТРУКЦИЈА ШКОЛСКОГ - СПОРТСКОГ ТЕРЕНА У ОСНОВНОЈ ШКОЛИ ДИМИТРИЈЕ ДАВИДОВИЋ У УДОВИЦАМА НА КАТАСТАРСКОЈ ПАРЦЕЛИ 1137 И 1138 К.О. УДОВИЦЕ, ГРАД СМЕДЕРЕВО	
ВРСТА ТЕХН. ДОКУМЕНТАЦИЈЕ	ПРОЈЕКАТ ЗА ИЗВОЂЕЊЕ- ПЗИ	НАЗИВ ГРАФИЧКОГ ПРИЛОГА
ПРЕДМЕТ ПРОЈЕКТА	РЕКОНСТРУКЦИЈА	
ОДГОВОРНИ ПРОЈЕКТАНТ	Ненад Урошевић, дипл. инж. арх. БРОЈ ЛИЦЕНЦЕ 300 L321 12	
САРАДНИК	РАЗМЕРА	БРОЈ ЦРТЕЖА 1



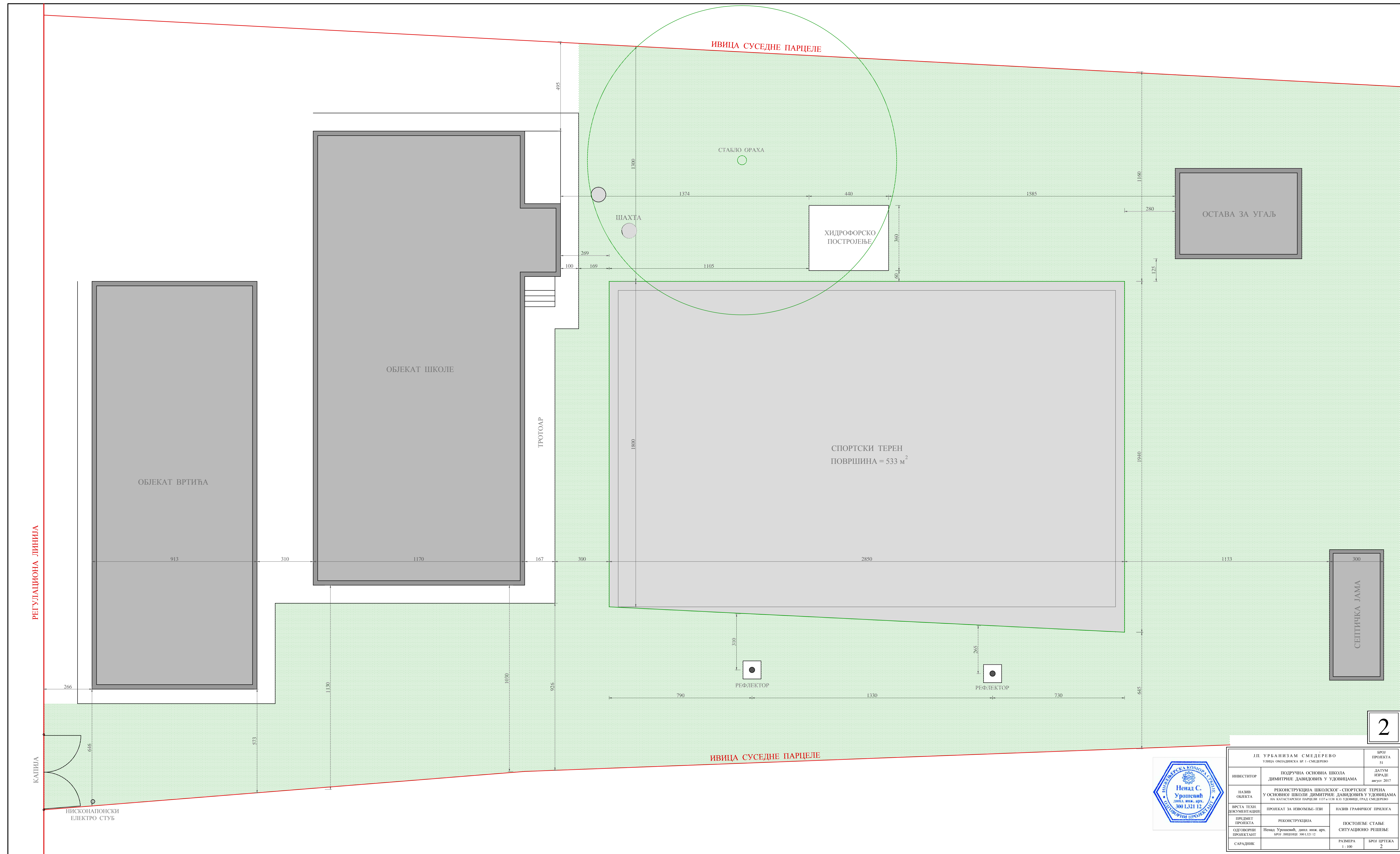

2



ЈП УРБАНИЗАМ СМЕДЕРЕВО УЛИЦА ОБЛАДИЦКА БР. 1 - СМЕДЕРЕВО		БРОЈ ПРОЈЕКТА 11
ИНВЕСТИТОР	ПОДРУЧНА ОСНОВНА ШКОЛА ДИМИТРИЈЕ ДАВКОВИЋ У УДОВИЦАМА	ДАТУМ ИЗРАДЕ август 2017
НАЗИВ ОБЈЕКТА	РЕКОНСТРУКЦИЈА ШКОЛСКОГ - СПОРТСКОГ ТЕРЕНА У ОСНОВНОЈ ШКОЛИ ДИМИТРИЈЕ ДАВКОВИЋ У УДОВИЦАМА НА КАТАСТАРСКОЈ ПАРЦЕЛИ 117+118 КО УДОВИЦЕ, ГРАД СМЕДЕРЕВО	
ВИСТА ТЕЖИ РЕКОНСТРУКЦИЈЕ	ПРОЈЕКАТ ЗА ИЗВОЂЕЊЕ-П/И	НАЗИВ ГРАФИЧКОГ ПРИЛОГА
ПРЕДМЕТ ПРОЈЕКТА	РЕКОНСТРУКЦИЈА	ПОСТОЈЕЋЕ СТАЊЕ СИТУАЦИОНО РЕШЕЊЕ
ОДГОВОРНИ ПРОЈЕКТАНТ	Ненад Урошевић, дипл. инж. арх. БЧУ број: 386/21/11	
САРАДНИК		РАЗМЕР 1:100
		БРОЈ ШРЕЖА 2



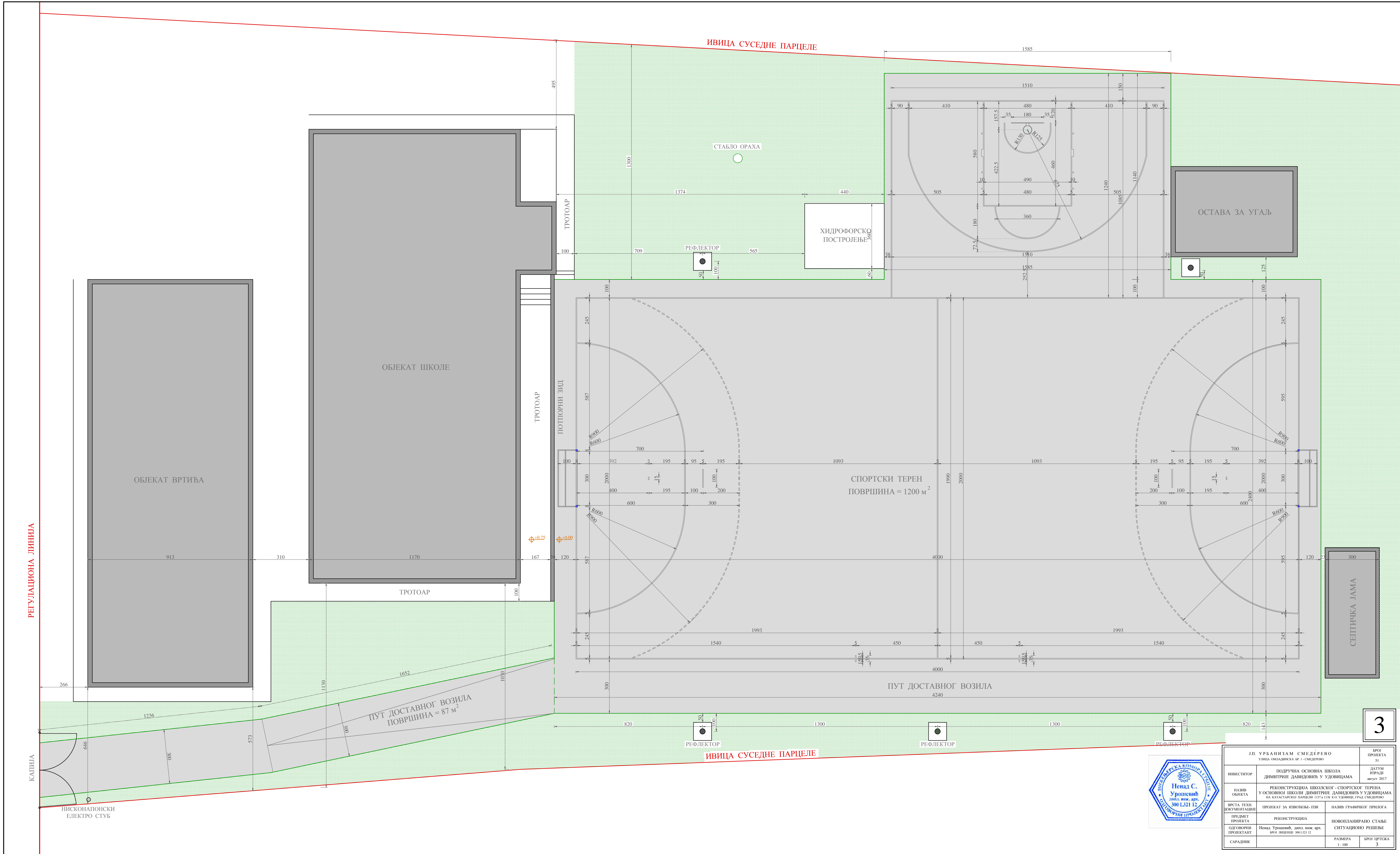

3



ЈП УРБАНИЗАМ СМЕДЕРЕВО УЛ. ОМАДВИСКА БР. 1, СМЕДЕРЕВО		БРОЈ ПРОЈЕКТА 51
ИНВЕСТИТОР	ПОДРУЧНА ОСНОВНА ШКОЛА ДИМИТРИЈЕ ДАВИДОВИЋ У УДОЈЦИМА	ДАТУМ ИЗРАДЕ ИЮН 2017
НАЗИВ ОБЈЕКТА	РЕКОНСТРУКЦИЈА ШКОЛСКОГ, СПОРТСКОГ ТЕРЕНА У ОСНОВНОЈ ШКОЛИ ДИМИТРИЈЕ ДАВИДОВИЋ У УДОЈЦИМА НА КАТАСТАРСКОЈ ПАРЦЕЛИ 1174/118 К.О. УДОЈИЦЕ, ГРАД СМЕДЕРЕВО	
ВИСТА ТЕХН. ДОКУМЕНТАЦИЈЕ	ПРОЈЕКАТ ЗА ИЗМЕНЕ-ПЕИ	НАЗИВ ГРАФИЧКОГ ПРИЛОГА
ПРЕДМЕТ ПРОЈЕКТА	РЕКОНСТРУКЦИЈА	НОВОЦЕЛНИРАНО СТАЉЕ
ОДГОВОРНИ ПРОЈЕКТАНТ	Немања Урошенић, диплома инж. арх. 400/1118/12	СИТУАЦИОНО РЕШЕЊЕ
САРАДНИК		РАЗМЕРА 1:100
		БРОЈ ЦРТЕЖА 3



ДЕТАЉ ПОТПОРНОГ ЗИДА Р = 1 : 10

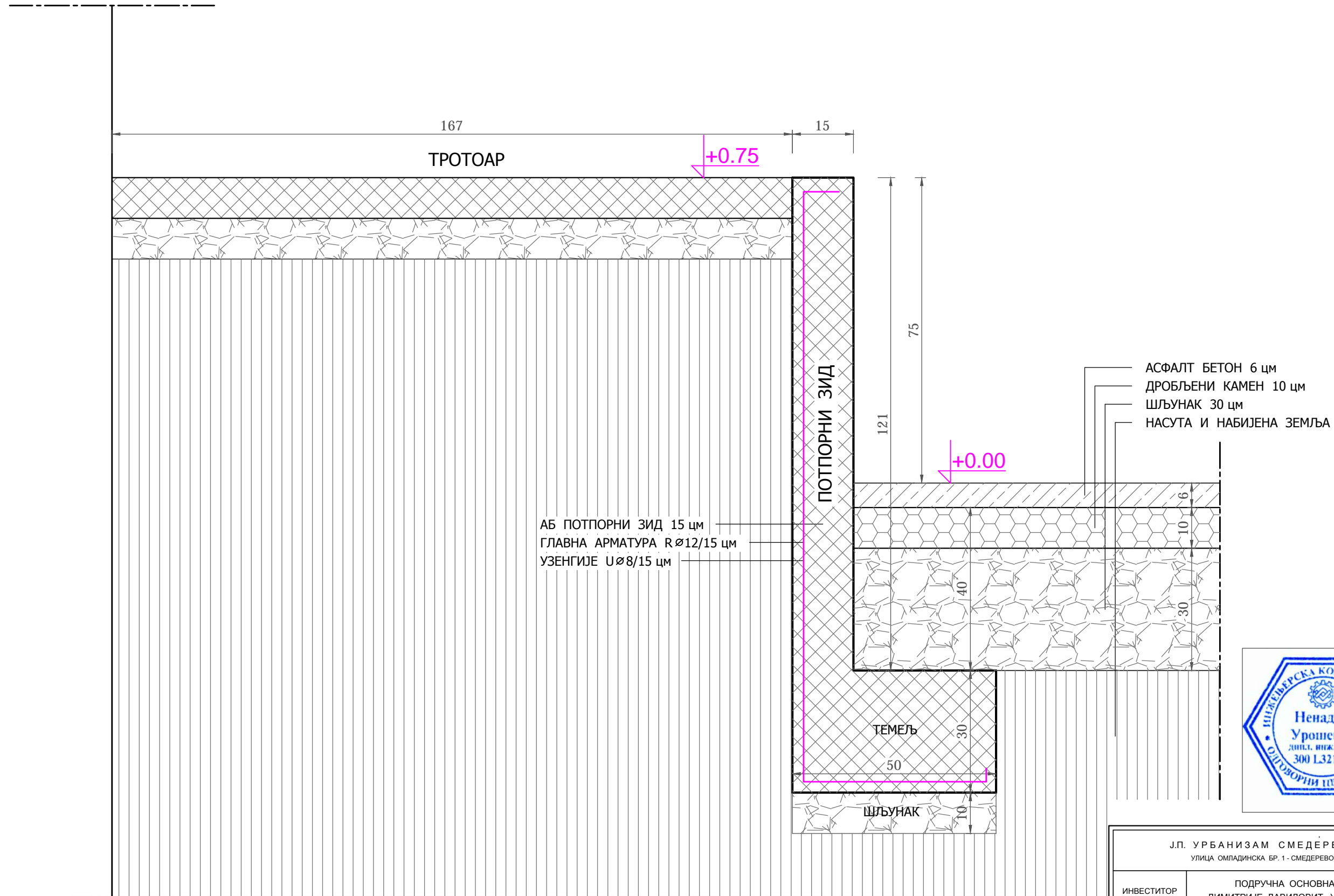

АБ ПОТПОРНИ ЗИД 15 цм  
 ГЛАВНА АРМАТУРА RØ12/15 цм  
 УЗЕНГИЈЕ UØ8/15 цм

АСФАЛТ БЕТОН 6 цм  
 ДРОБЉЕНИ КАМЕН 10 цм  
 ШЉУНАК 30 цм  
 НАСУТА И НАБИЈЕНА ЗЕМЉА



4

Ј.П. УРБАНИЗАМ СМЕДЕРЕВО УЛИЦА ОМЛАДИНСКА БР. 1 - СМЕДЕРЕВО		БРОЈ ПРОЈЕКТА 51
ИНВЕСТИТОР	ПОДРУЧНА ОСНОВНА ШКОЛА ДИМИТРИЈЕ ДАВИДОВИЋ У УДОВИЦАМА	ДАТУМ ИЗРАДЕ август 2017
НАЗИВ ОБЈЕКТА	РЕКОНСТРУКЦИЈА ШКОЛСКОГ - СПОРТСКОГ ТЕРЕНА У ОСНОВНОЈ ШКОЛИ ДИМИТРИЈЕ ДАВИДОВИЋ У УДОВИЦАМА НА КАТАСТАРСКОЈ ПАРЦЕЛИ 1137 и 1138 К.О. УДОВИЦЕ, ГРАД СМЕДЕРЕВО	
ВРСТА ТЕХН. ДОКУМЕНТАЦИЈЕ	ПРОЈЕКАТ ЗА ИЗВОЂЕЊЕ- ПЗИ	НАЗИВ ГРАФИЧКОГ ПРИЛОГА
ПРЕДМЕТ ПРОЈЕКТА	РЕКОНСТРУКЦИЈА	ДЕТАЉ ПОТПОРНОГ ЗИДА
ОДГОВОРНИ ПРОЈЕКТАНТ	Ненад Урошевић, дипл. инж. арх. БРОЈ ЛИЦЕНЦЕ 300 L321 12	
САРАДНИК		РАЗМЕРА 1 : 10
		БРОЈ ЦРТЕЖА 4

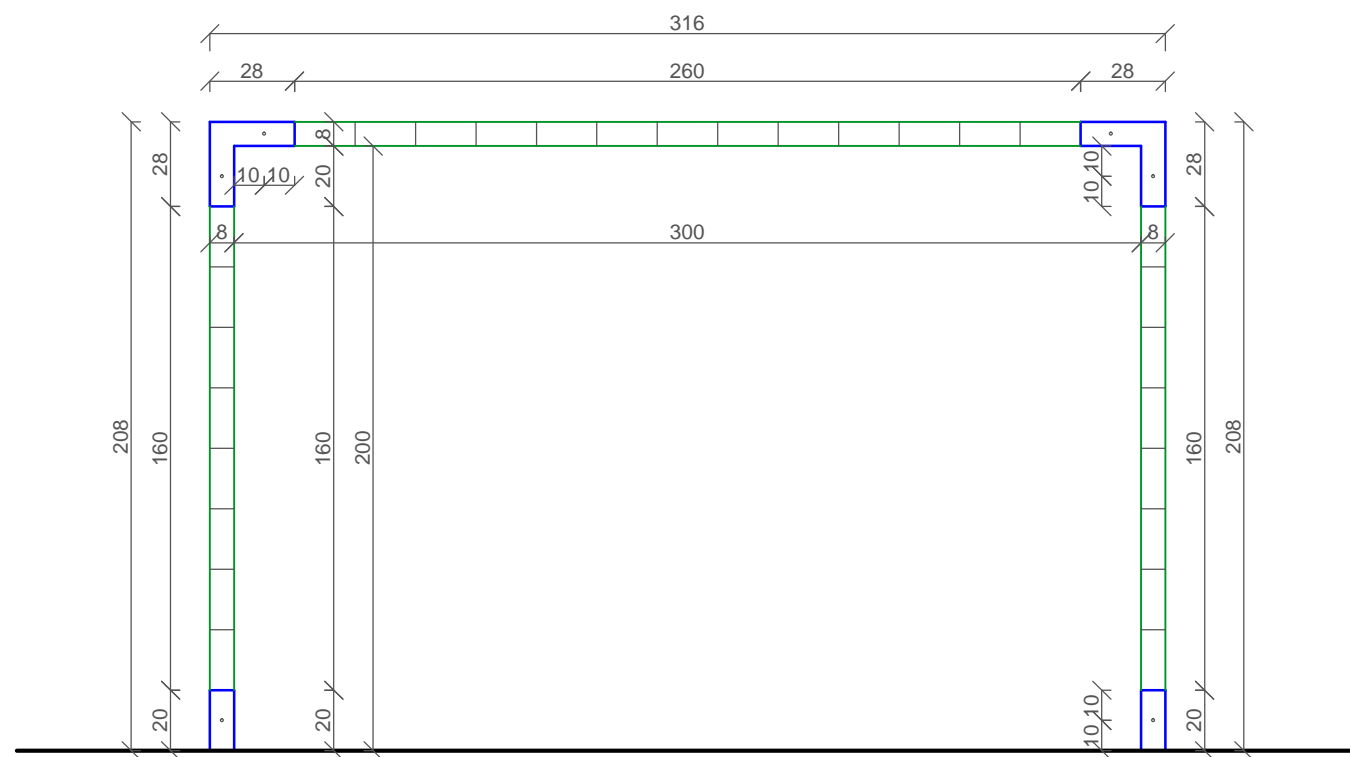

ИЗГЛЕД ГОЛА

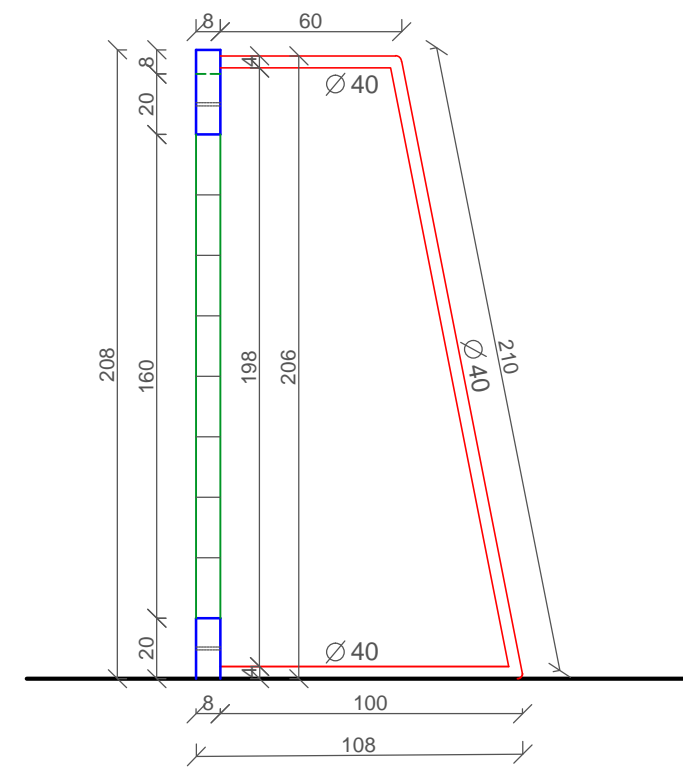

БОЧНИ ИЗГЛЕД ГОЛА

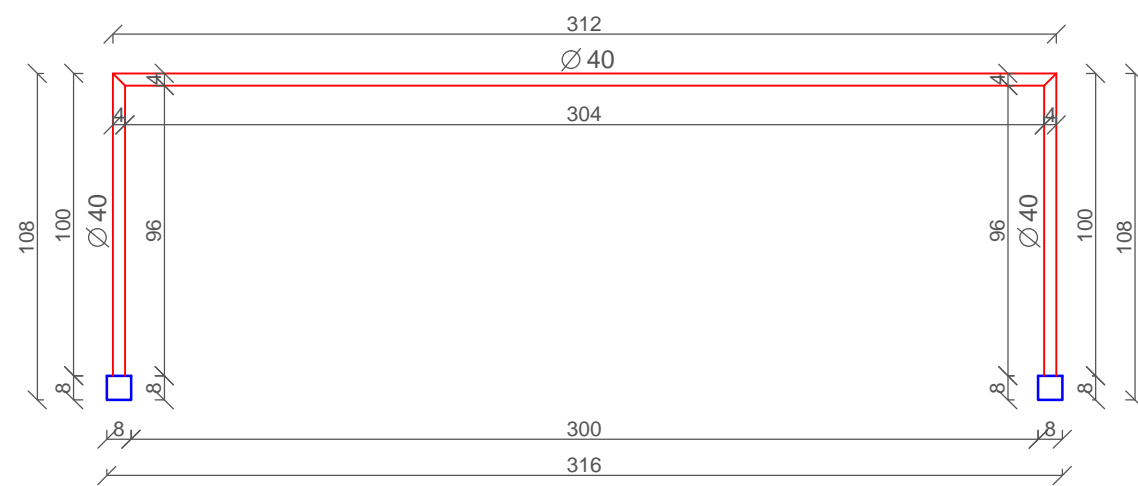
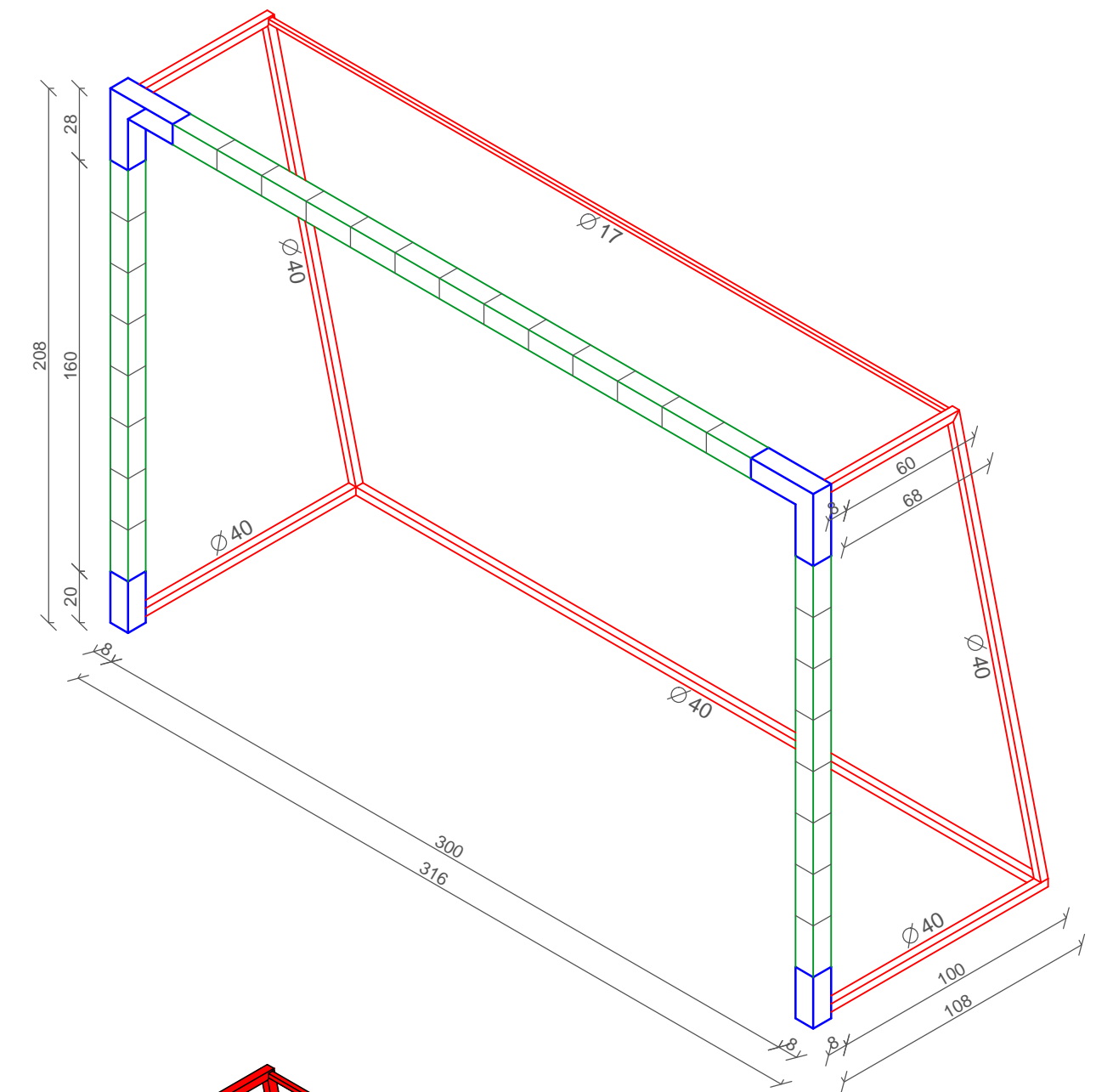

ОСНОВА ГОЛА

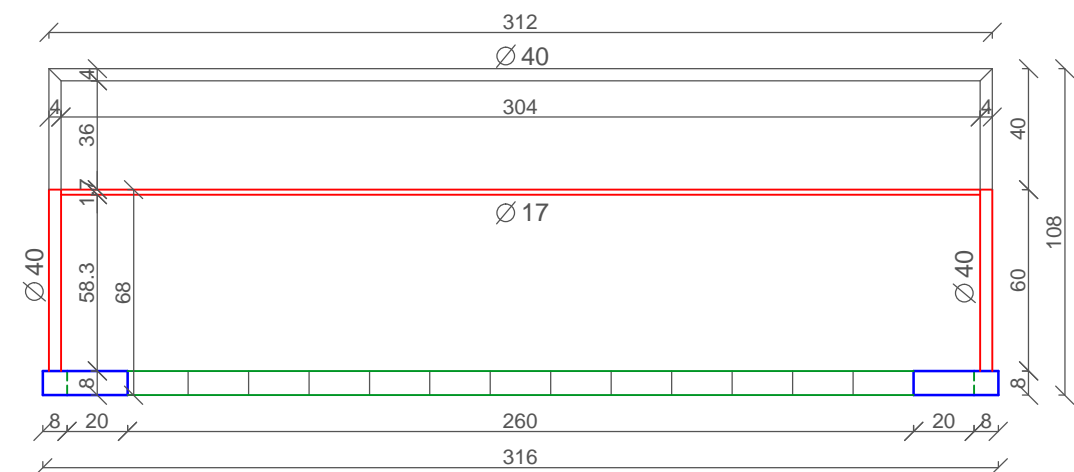

ГОРЊА КОНСТРУКЦИЈА ГОЛА

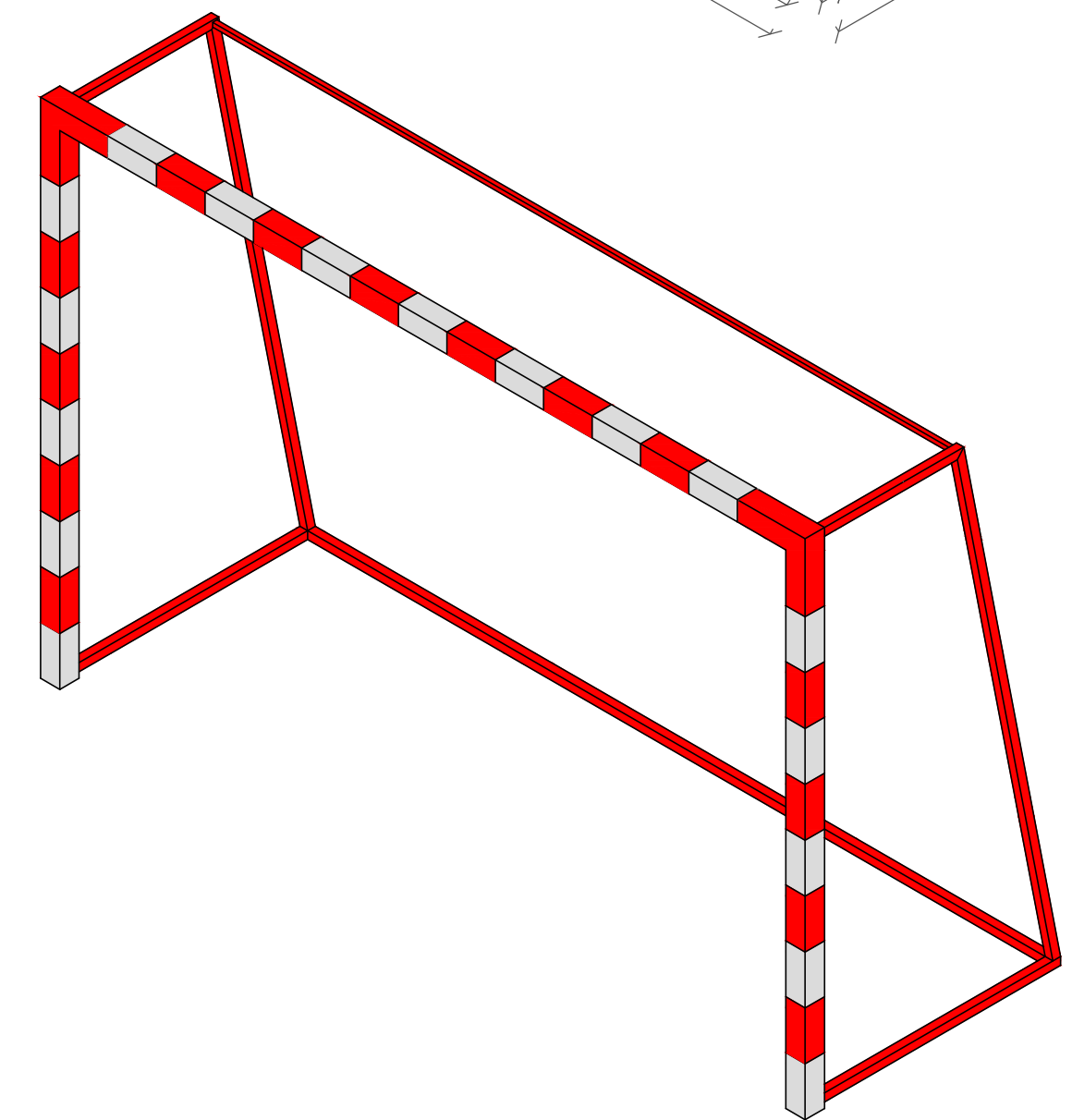

5



Ј.П. УРБАНИЗАМ СМЕДЕРЕВО УЛИЦА ОЛИПДИНСКА БР.1 - СМЕДЕРЕВО		БРОЈ ПРОЈЕКТА 51
ИНВЕСТИТОР	ПОДРУЧНА ОСНОВНА ШКОЛА ДИМИТРИЈЕ ДАВИДОВИЋ У УДОВИЦАМА	ДАТУМ ИЗРАДЕ август 2017
НАЗИВ ОБЈЕКТА	РЕКОНСТРУКЦИЈА ШКОЛСКОГ - СПОРТСКОГ ТЕРЕНА У ОСНОВНОЈ ШКОЛИ ДИМИТРИЈЕ ДАВИДОВИЋ У УДОВИЦАМА НА КАТАСТАРСКОЈ ПАРЦЕЛИ 1137 И 1138 К.О. УДОВИЦЕ, ГРАД СМЕДЕРЕВО	
ВРСТА ТЕХН. ДОКУМЕНТАЦИЈЕ	ПРОЈЕКАТ ЗА ИЗВОЂЕЊЕ-ПЗИ	НАЗИВ ГРАВИЧНОГ ПРИЛОГА
ПРЕДМЕТ ПРОЈЕКТА	РЕКОНСТРУКЦИЈА	ИЗГЛЕД ГОЛА ЗА МАЛИ ФУДБАЛ И РУКОМЕТ
ОДГОВОРНИ ПРОЈЕКТАНТ	Ненад Урошевић, дипл. инж. арх. БРОЈ ЛИЦЕНЦЕ 300 L321 12	РАЗМЕРА 1:25
САРАДНИК		БРОЈ ЦРТЕЖА 5

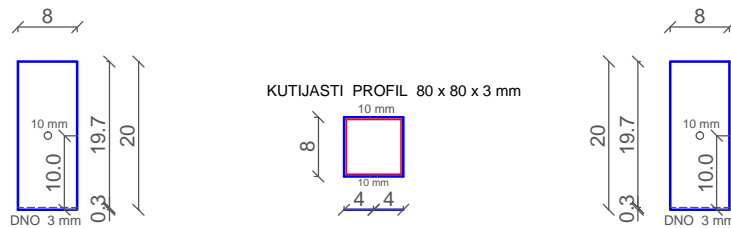
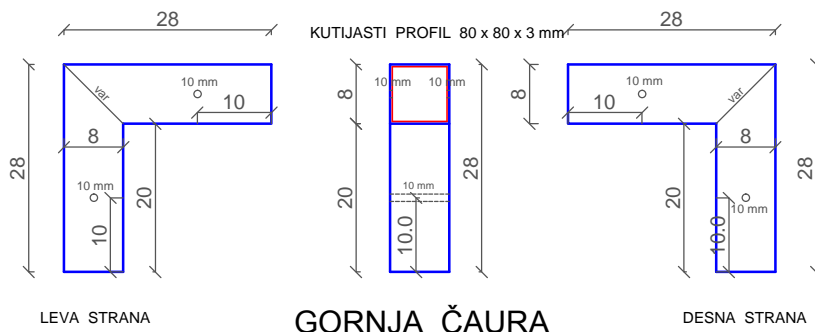

6



<b>Ј.П. УРБАНИЗАМ СМЕДЕРЕВО</b> УЛИЦА ОМЛАДИНСКА БР. 1 - СМЕДЕРЕВО		БРОЈ ПРОЈЕКТА 51
ИНВЕСТИТОР	ПОДРУЧНА ОСНОВНА ШКОЛА ДИМИТРИЈЕ ДАВИДОВИЋ У УДОВИЦАМА	ДАТУМ ИЗРАДЕ август 2017
НАЗИВ ОБЈЕКТА	РЕКОНСТРУКЦИЈА ШКОЛСКОГ - СПОРТСКОГ ТЕРЕНА У ОСНОВНОЈ ШКОЛИ ДИМИТРИЈЕ ДАВИДОВИЋ У УДОВИЦАМА НА КАТАСТАРСКОЈ ПАРЦЕЛИ 1137 и 1138 К.О. УДОВИЦЕ, ГРАД СМЕДЕРЕВО	
ВРСТА ТЕХН. ДОКУМЕНТАЦИЈЕ	ПРОЈЕКАТ ЗА ИЗВОЂЕЊЕ- ПЗИ	НАЗИВ ГРАФИЧКОГ ПРИЛОГА
ПРЕДМЕТ ПРОЈЕКТА	РЕКОНСТРУКЦИЈА	
ОДГОВОРНИ ПРОЈЕКТАНТ	Ненад Урошевић, дипл. инж. арх. БРОЈ ЛИЦЕНЦЕ 300 L321 12	ИЗГЛЕД МЕТАЛНИХ ЧАУРА ГОЛА
САРАДНИК		РАЗМЕРА 1 : 10
		БРОЈ ЦРТЕЖА 6

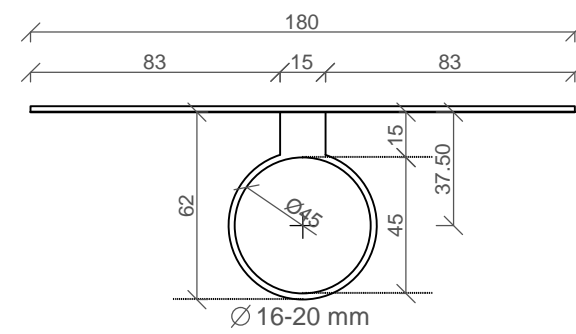

ОСНОВА ТАБЛЕ И КОША

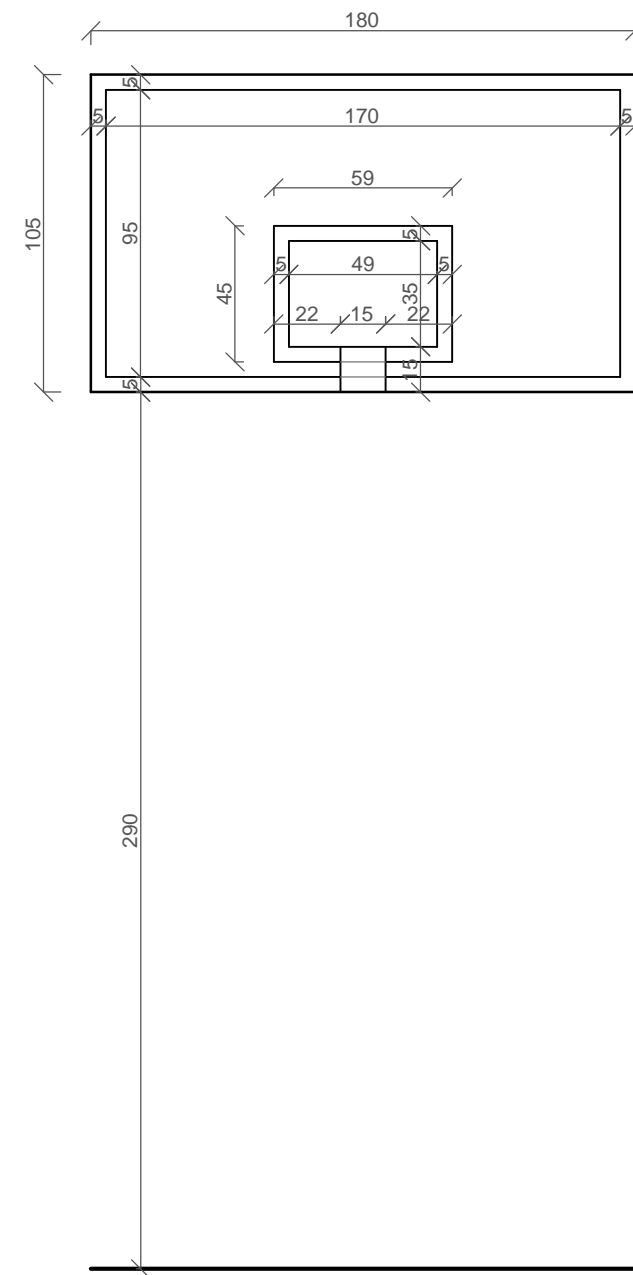

ПРЕДЊИ ИЗГЛЕД ТАБЛЕ И КОША

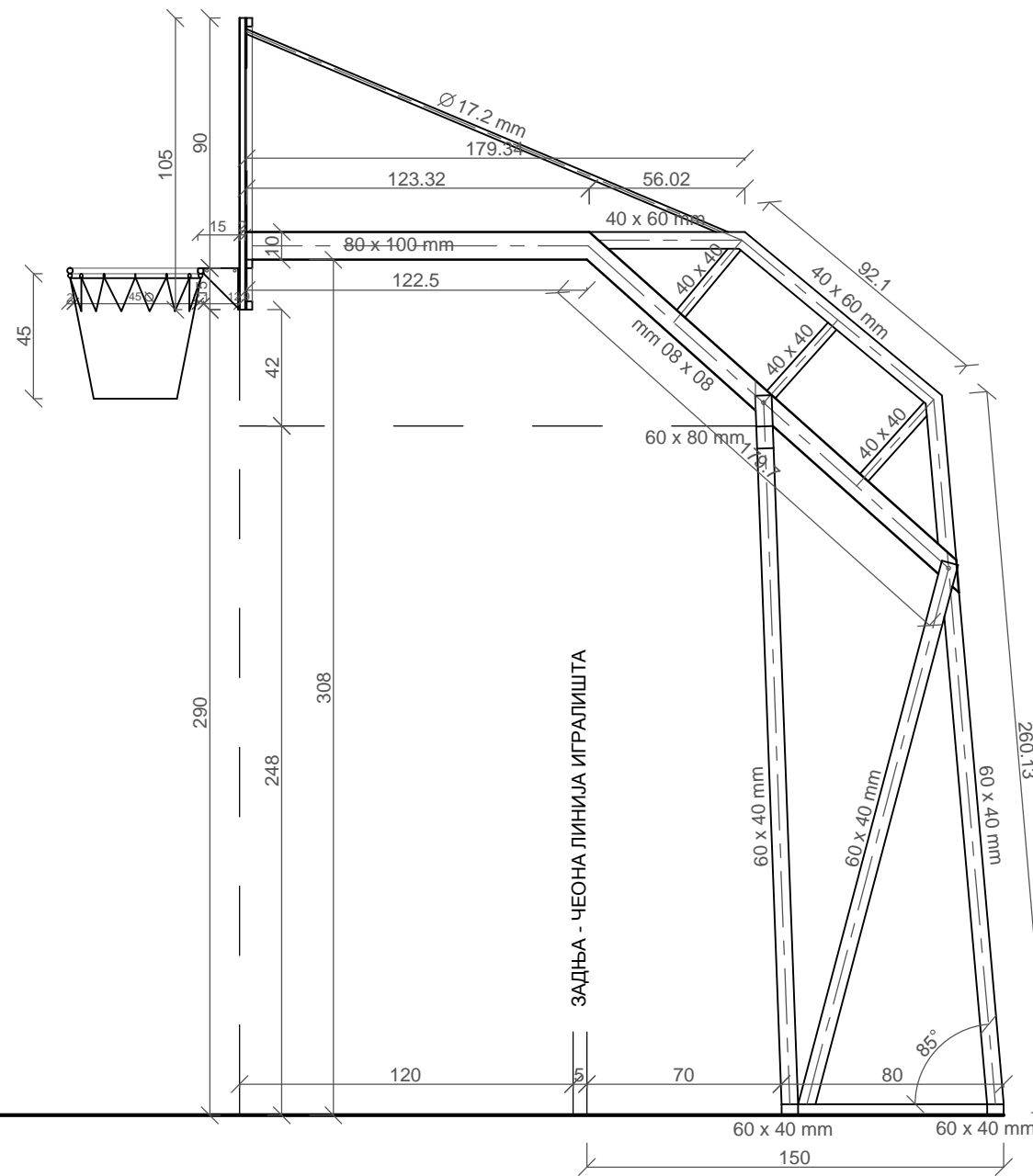

БОЧНИ ИЗГЛЕД ТАБЛЕ И КОША

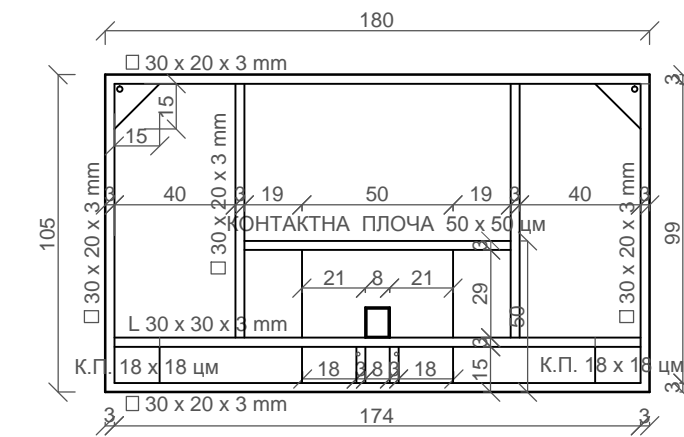

ЗАДЊИ ИЗГЛЕД ТАБЛЕ И КОША

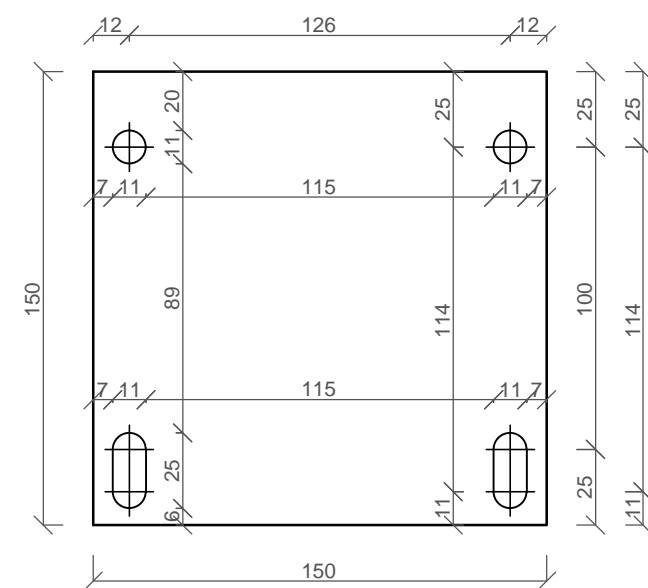

ИЗГЛЕД КОНТАКТНЕ ПЛОЧЕ (димензије у милиметрима)

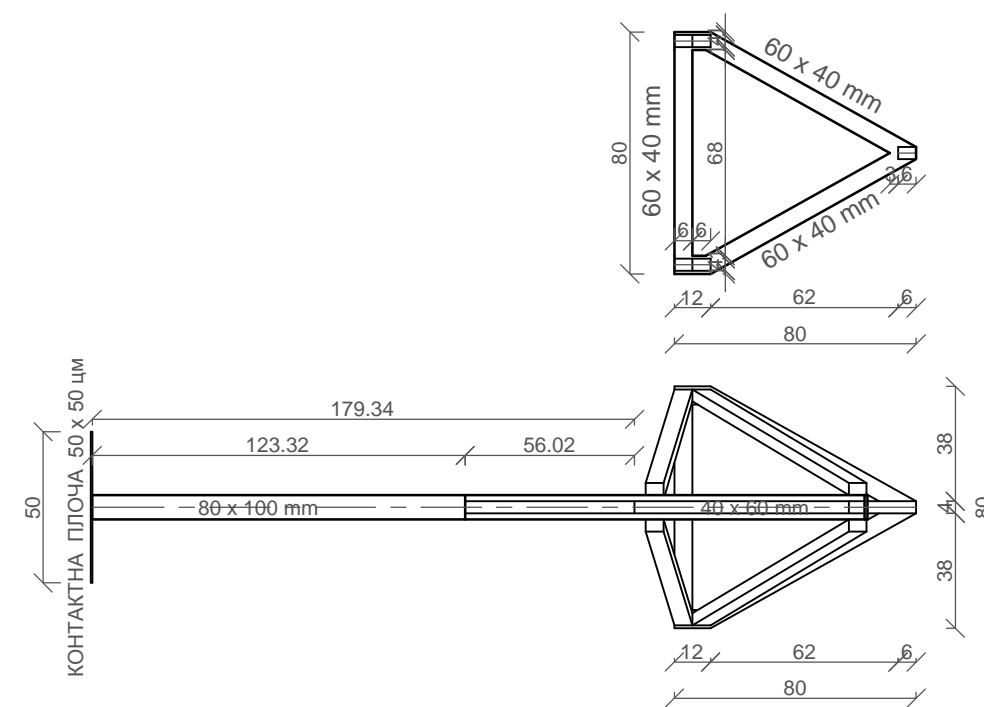

ОСНОВА КОНСТРУКЦИЈЕ КОША





7

Ј.П. УРБАНИЗАМ СМЕДЕРЕВО УЛИЦА СМЛАДИНСКА БР. 1 - СМЕДЕРЕВО		БРОЈ ПРОЈЕКТА 51
ИНВЕСТИТОР	ПОДРУЧНА ОСНОВНА ШКОЛА ДИМИТРИЈЕ ДАВИДОВИЋ У УДОВИЦАМА	ДАТУМ ИЗРАДЕ август 2017
НАЗИВ ОБЈЕКТА	РЕКОНСТРУКЦИЈА ШКОЛСКОГ - СПОРТСКОГ ТЕРЕНА У ОСНОВНОЈ ШКОЛИ ДИМИТРИЈЕ ДАВИДОВИЋ У УДОВИЦАМА НА КАТАСТАРСКОЈ ПАРЦЕЛИ 1137 И 1138 К.О. УДОВИЦЕ, ГРАД СМЕДЕРЕВО	
ВРСТА ТЕХН. ДОКУМЕНТАЦИЈЕ	ПРОЈЕКАТ ЗА ИЗВОЂЕЊЕ-ПЗИ	НАЗИВ ГРАФИЧКОГ ПРИЛОГА
ПРЕДМЕТ ПРОЈЕКТА	РЕКОНСТРУКЦИЈА	ОСНОВА И ИЗГЛЕДИ КОШАРКАШКОГ КОША
ОДГОВОРНИ ПРОЈЕКТАНТ	Ненад Урошевић, дипл. инж. арх. БРОЈ ЛИЦЕНЦЕ 300 L321 12	
САРАДНИК	РАЗМЕРА 1:25	БРОЈ ЦРТЕЖА 7

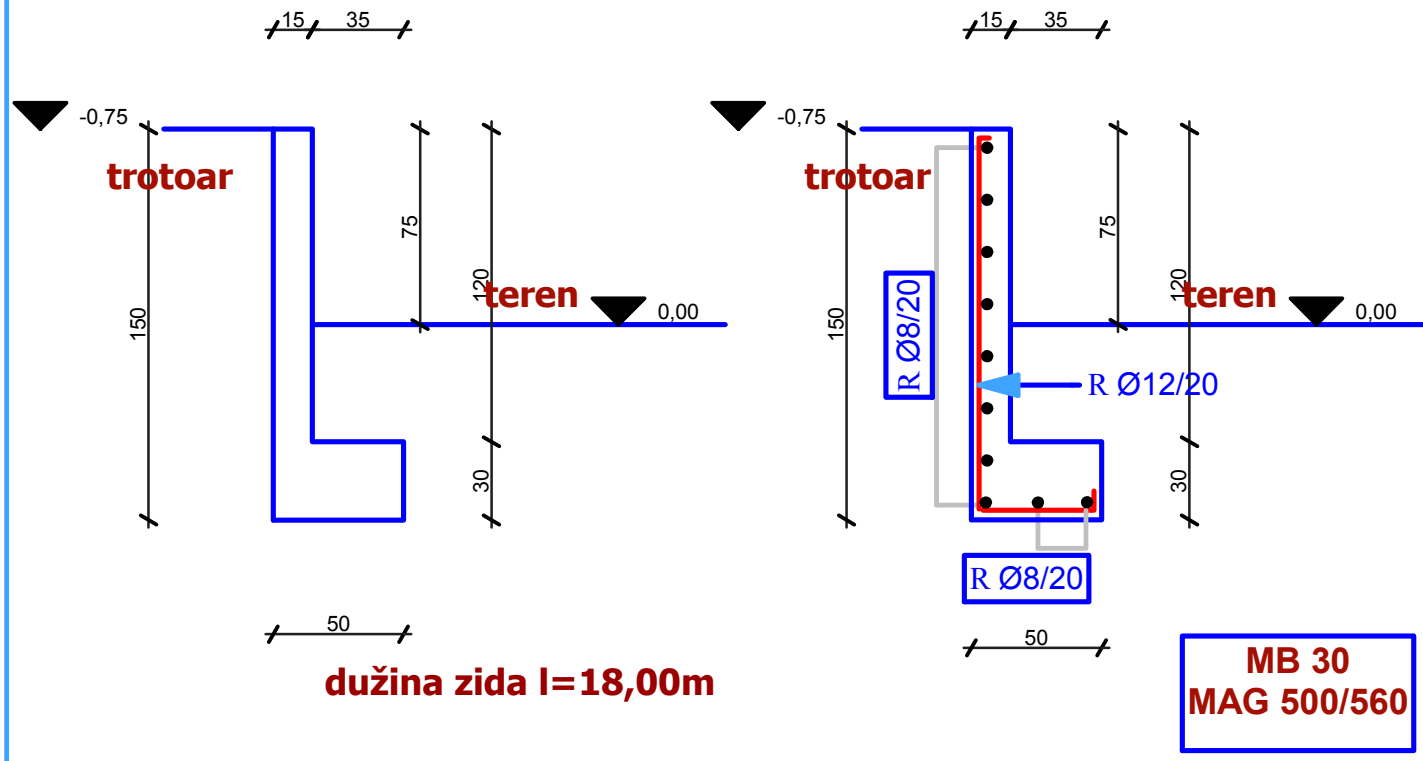
## POPREČNI PRESEK ZIDA RUKOMETNOG TERENA U ŠKOLI U UDOVICAMA



### SPECIFIKACIJA ARMATURE RA 400/500

POS	Oblik	Ø(mm)	Kom.n	lg(cm)	Σlgxn (m)	ΣG (kg.)
1		R12	91	212	192,92	175,75
2		8	10	19,44	194,40	78,73
					ukupno:254,482kg.	

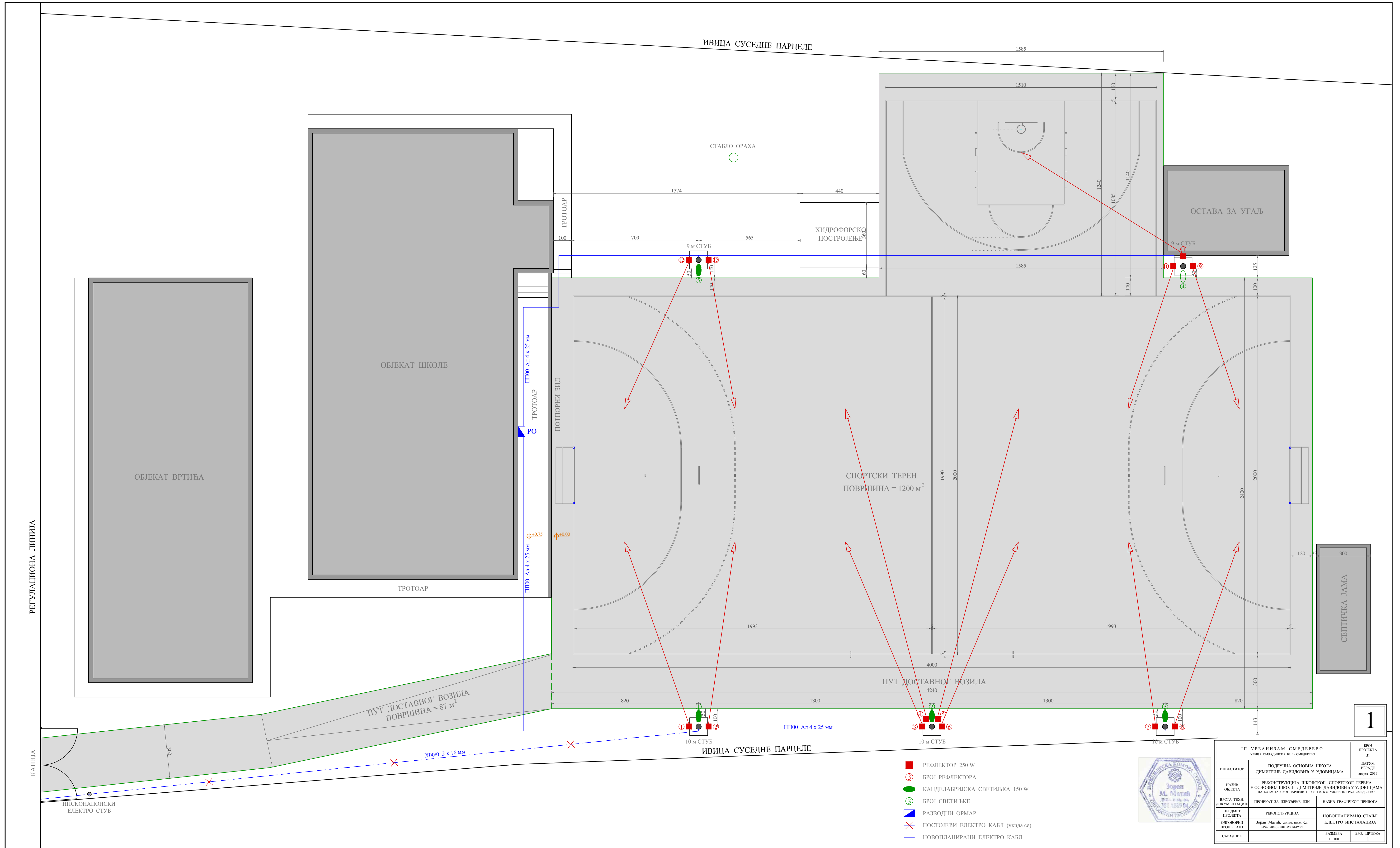

- РЕФЛЕКТОР 250 W
- ③ БРОЈ РЕФЛЕКТОРА
- КАНДЕЛАБРИСКА СВЕТИЉКА 150 W
- ③ БРОЈ СВЕТИЉКЕ
- РАЗВОДНИ ОРМАР
- ✕ ПОСТОЈЕЊИ ЕЛЕКТРО КАБЛ (укљуда се)
- НОВОПЛАНИРАНИ ЕЛЕКТРО КАБЛ



ЈП. УРБАНИЗАМ СМЕДЕРЕВО		БРОЈ ПРОЈЕКТА	
УЛИЦА ОМАДВАНСКА БР. 1 - СМЕДЕРЕВО		51	
ИНВЕСТИТОР	ПОДРУЧНА ОСНОВНА ШКОЛА	ДАТУМ	ИЗРАДЕ
ДИМИТРИЈЕ ДАВИДОВИЋ У УЈОВИЦАМА		март 2017	
НАЗИВ ОБЈЕКТА	РЕКОНСТРУКЦИЈА ШКОЛСКОГ - СПОРТСКОГ ТЕРЕНА У ОСНОВНОЈ ШКОЛИ ДИМИТРИЈЕ ДАВИДОВИЋ У УЈОВИЦАМА НА КАТАСТАРСКОЈ ПАРЦЕЛИ 1117/118 К.О. УЈОВИЦЕ, ГРАД СМЕДЕРЕВО		
ВРСТА ТЕХН. ДОКУМЕНТАЦИЈЕ	ПРОЈЕКАТ ЗА ИКОНОВЕ-ПВИ	НАЗИВ ГРАФИЧКОГ ПРИЛОГА	
ПРЕДМЕТ ПРОЈЕКТА	РЕКОНСТРУКЦИЈА	НОВОПЛАНИРАНО СТАЊЕ	
ОДОВОРНИ ПРОЈЕКТАНТ	Зоран Matijević, дипл. инж. ел. ел. инж. урбаниз.	ЕЛЕКТРО ИНСТАЛАЦИЈА	
САРАДНИК		РАЗМЕРА	БРОЈ ПРЕКЛА
		1 : 100	1

1



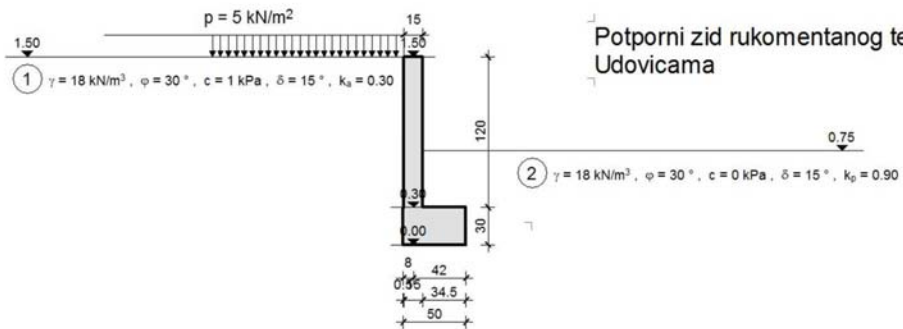

## Potporni zid rukomentanog terena u Udovicama

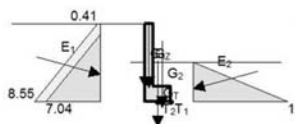

Sila	Veličina [kN]	Krak sile (T <sub>1</sub> ) [m]	Moment (T <sub>1</sub> ) [kNm]	Krak sile (T <sub>2</sub> ) [m]	Moment (T <sub>2</sub> ) [kNm]
G <sub>Z</sub>	4.50	0.42	1.89	0.17	0.76
G <sub>T</sub>	3.75	0.25	0.94	0.00	0.00
G <sub>1</sub>	0.11	0.50	0.05	0.25	0.03
G <sub>2</sub>	2.79	0.17	0.48	0.08	-0.22
E <sub>1</sub> H	6.49	0.52	-3.39	0.52	-3.39
E <sub>1</sub> V	1.74	0.50	0.87	0.25	0.43
E <sub>2</sub> H	4.40	0.25	1.10	0.25	1.10
E <sub>2</sub> V	1.18	0.00	0.00	0.25	-0.29

### KONTROLA NA PREVRTANJE

$$k_p = \frac{M_s}{M_p} = \frac{5.33}{3.39} = 1.572 \geq k_{p,dop} = 1.5$$

### KONTROLA NA KLIZANJE

$$k_k = \frac{\sum V \cdot \tan \varphi + c \cdot b_t}{\sum H} = \frac{14.07 \cdot 0.577 + 1 \cdot 0.50}{2.09} = 3.892 \geq k_{k,dop} = 1.5$$

### KONTROLA NAPONA U TLU

$$M_s = 1.28 \text{ kNm}, N_s = 14.07 \text{ kN}$$

$$e = \frac{M_s}{N_s} = 9.1 \text{ cm} > b_t/6 = 8.3 \text{ cm}$$

$$b' = 3 \cdot (0.5 \cdot b_t - e) = 47.7 \text{ cm}$$

$$\sigma_{\max} = \frac{2 \cdot N_s}{b' \cdot A} = 59.05 \text{ kN/m}^2$$

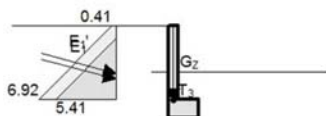

Sila	Veličina [kN]	Krak sile [m]	Moment [kNm]
G <sub>Z</sub>	4.50	0.00	0.00
E <sub>1</sub> H	2.61	0.33	-0.87
E <sub>1</sub> 'H	4.25	0.42	-1.79

### DIMENZIONISANJE ZIDA (T<sub>3</sub>)

$$M_g = 0.87 \text{ kNm} \quad M_p = 0.93 \text{ kNm}$$

$$N = 4.5 \text{ kN} \quad h = 15 \text{ cm}$$

$$M_u = 1.6 \cdot M_g + 1.8 \cdot M_p + N \cdot h/2 = 3.3 \text{ kNm}$$

$$\text{MB-30} \quad f_b = 20.5 \text{ N/mm}^2$$

$$\text{RA 400/500} \quad \sigma_{vi} = 400 \text{ N/mm}^2$$

$$\varepsilon_a = 10 \text{ ‰} \quad \varepsilon_b = 0.56 \text{ ‰} \quad k_x = 0.053 \quad k_z = 0.982$$

$$m_u = \frac{M_u}{b \cdot h^2 \cdot f_b} = 0.013$$

$$A_a = \frac{M_u}{k_z \cdot h \cdot \sigma_{vi}} = 0.76 \text{ cm}^2/\text{m}$$