



МИНИСТАРСТВО ПРИВРЕДЕ
Београд, Ул. Кнеза Милоша бр. 20

КОНКУРСНА ДОКУМЕНТАЦИЈА

ЗА ОТВОРЕНИ ПОСТУПАК

ЈАВНЕ НАБАВКЕ БРОЈ 17/2019

**Изградња саобраћајнице О1-О2-О6 у оквиру ПДР „Стари аеродром
фаза 1” у Крушевцу**

јануар 2019. године

1 ОПШТИ ПОДАЦИ О ЈАВНОЈ НАБАВЦИ

1.1 ПОДАЦИ О НАРУЧИОЦУ

Наручилац је Република Србија – Министарство привреде, Београд, Ул. Кнеза Милоша бр. 20, ПИБ 108213421, матични број 17862154, рачун број 840-1620-21 (у даљем тексту: Наручилац).

Интернет адреса Наручиоца: www.privreda.gov.rs

1.2 ВРСТА ПОСТУПКА ЈАВНЕ НАБАВКЕ

Јавна набавка број 17/2019 спроводи се у отвореном поступку, у складу са Законом о јавним набавкама („Службени гласник РС”, бр. 124/12, 14/15 и 68/15) и подзаконским актима којима се уређују јавне набавке (у даљем тексту: ЗЈН).

1.3 ПРЕДМЕТ ЈАВНЕ НАБАВКЕ

Предмет јавне набавке број 17/2019 је изградња саобраћајнице О1-О2-О6 у оквиру ПДР „Стари аеродром фаза 1” у Крушевцу.

Шифра ОРН: 45233120 - Радови на изградњи путева.

1.4 ЦИЉ ПОСТУПКА

Поступак јавне набавке број 17/2019 спроводи се ради закључења уговора о јавној набавци.

1.5 КОНТАКТ

Лице за контакт: Снежана Костић

Имејл и број факса: snezana.kostic@privreda.gov.rs, 011/333-4157

2 УСЛОВИ ЗА УЧЕШЋЕ У ПОСТУПКУ ЈАВНЕ НАБАВКЕ ИЗ ЧЛ. 75. И 76. ЗЈН И УПУТСТВО КАКО СЕ ДОКАЗУЈЕ ИСПУЊЕНОСТ ТИХ УСЛОВА

ОБАВЕЗНИ УСЛОВИ

У поступку јавне набавке број 17/2019 понуђач мора да докаже да испуњава обавезне услове за учешће, дефинисане чланом 75. ЗЈН, а испуњеност обавезних услова за учешће у поступку јавне набавке, доказује на начин дефинисан у следећој табели и то:

Р.бр	ОБАВЕЗНИ УСЛОВИ
1.	Да је регистрован код надлежног органа, односно уписан у одговарајући регистар (члан 75. став 1 тачка 1) ЗЈН)
Доказ	Извод из регистра Агенције за привредне регистре, односно извод из регистра надлежног Привредног суда
2.	Да он и његов законски заступник није осуђиван за неко од кривичних дела као члан организоване криминалне групе, да није осуђиван за кривична дела против привреде, кривична дела против животне средине, кривично дело примања или давања мита, кривично дело преваре (члан 75. став 1. тачка 2) ЗЈН)
Доказ	<p><u>Правна лица</u> достављају:</p> <ol style="list-style-type: none"> 1) Извод из казнене евиденције, односно уверење основног суда на чијем подручју се налази седиште домаћег правног лица, односно седиште представништва или огранка страног правног лица, којим се потврђује да правно лице није осуђивано за кривична дела против привреде, кривична дела против животне средине, кривично дело примања или давања мита, кривично дело преваре. Напомена: Уколико уверење Основног суда не обухвата податке из казнене евиденције за кривична дела која су у надлежности редовног кривичног одељења Вишег суда, потребно је поред уверења Основног суда доставити И УВЕРЕЊЕ ВИШЕГ СУДА на чијем подручју је седиште домаћег правног лица, односно седиште представништва или огранка страног правног лица, којом се потврђује да правно лице није осуђивано за кривична дела против привреде и кривично дело примања мита; 2) Извод из казнене евиденције Посебног одељења за организовани криминал Вишег суда у Београду, којим се потврђује да правно лице није осуђивано за неко од кривичних дела организованог криминала; 3) Извод из казнене евиденције, односно уверење надлежне полицијске управе МУП-а, којим се потврђује да законски заступник понуђача није осуђиван за кривична дела против привреде, кривична дела против животне средине, кривично дело примања или давања мита, кривично дело преваре и неко од кривичних дела организованог криминала (захтев се може поднети према месту рођења или према месту пребивалишта законског заступника). Уколико понуђач има више законских заступника дужан је да достави доказ за сваког од њих. <p><u>Предузетници и физичка лица</u> достављају:</p> <ol style="list-style-type: none"> 1) Извод из казнене евиденције, односно уверење надлежне полицијске управе МУП-а, којим се потврђује да није осуђиван за неко од кривичних дела као члан организоване криминалне групе, да није осуђиван за кривична дела против привреде, кривична дела против животне средине, кривично дело примања или давања мита, кривично дело преваре (захтев се може поднети према месту рођења или према месту пребивалишта). <p>Напомена: Овај доказ не може бити старији од два месеца пре отварања понуда</p>

3.	Да је измирио доспеле порезе, доприносе и друге јавне дажбине у складу са прописима Републике Србије или стране државе када има седиште на њеној територији (члан 75. став 1. тачка 4) ЗЈН
Доказ	Уверење Пореске управе Министарства финансија да је измирио доспеле порезе и доприносе и уверење надлежне управе локалне самоуправе да је измирио обавезе по основу изворних локалних јавних прихода или потврду Агенције за приватизацију да се понуђач налази у поступку приватизације. Напомена 1: Уколико понуђач има регистроване огранке или издвојена места чија се седишта разликују од седишта друштва, потребно је доставити потврду месно надлежног пореског органа локалне самоуправе да је понуђач измирио доспеле обавезе јавних прихода за огранак или издвојено место Напомена 2: Овај доказ не може бити старији од два месеца пре отварања понуда
Понуђачи који су регистровани у Регистру понуђача који води Агенција за привредне регистре не достављају доказе о испуњености услова из члана 75. ст. 1. тач. 1) до 4) ЗЈН, сходно чл. 78. ЗЈН. Понуђачи који су регистровани у Регистру понуђача могу доставити Решење о упису у регистар понуђача АПР.	
4.	Понуђач је дужан да при састављању понуде изричито наведе да је поштовао обавезе које произлазе из важећих прописа о заштити на раду, запошљавању и условима рада, заштити животне средине, као и да нема забрану обављања делатности која је на снази у време подношења понуде (члан 75. став 2. ЗЈН).
Доказ	Потписан о оверен Образац Изјаве понуђача о поштовању важећих прописа о заштити на раду, запошљавању и условима рада, заштити животне средине и да нема забрану обављања делатности. Изјава мора да буде потписана од стране овлашћеног лица понуђача и оверена печатом. <u>Уколико понуду подноси група понуђача</u> , сваки члан групе мора посебно потписати и печатом оверити наведену Изјаву
5.	Да има важећу дозволу надлежног органа за обављање делатности која је предмет јавне набавке
Доказ	Решење Републичког геодетског завода о издавању лиценце за рад геодетске организације и то за геодетске радове под тачком 3: Извођење геодетских радова у поступку одржавања катастра непокретности и одржавања катастра водова <u>или копија лиценце за рад геодетске организације</u> за геодетске радове под тачком 3: Извођење геодетских радова у поступку одржавања катастра непокретности и одржавања катастра водова <u>или навођење инетрнет стране</u> на којој су подаци јавно доступни.

ДОДАТНИ УСЛОВИ

У поступку јавне набавке број 17/2019 понуђач мора да докаже да испуњава додатне услове за учешће, дефинисане овом конкурсном документацијом, а испуњеност додатних услова понуђач доказује на начин дефинисан у наредној табели и то:

Р.бр.	ДОДАТНИ УСЛОВИ
1.	Да располаже неопходним финансијским капацитетом односно да је у претходне 3 обрачунске године (2016, 2017. и 2018.) остварио пословни приход у минималном износу од 100.000.000,00 динара
Доказ	Извештај о бонитету за јавне набавке (образац БОН-ЈН) који издаје Агенција за привредне регистре, који мора да садржи: статусне податке понуђача, сажети биланс стања и биланс успеха за претходне три обрачунске године (2016, 2017. и 2018). Уколико у образцу БОН-ЈН нису доступни подаци за 2018. годину, а приказани износ пословног прихода у 2016. и 2017. години не задовољава износ захтеван у конкурсној документацији, понуђач је у обавези да достави биланс стања и биланс успеха за 2018. годину
2.	Да располаже неопходним пословним капацитетом односно да је у периоду од 2014. године до дана објављивања позива за подношење понуда на Порталу јавних набавки извео радове на изградњи и/или реконструкцији и/или рехабилитацији и/или санацији саобраћајница у износу од минимум 60.000.000,00 динара без ПДВ, од чега је извео најмање један посао у минималном износу од 25.000.000,00 динара без ПДВ
Доказ	<p>Потврда, уговор и окончана ситуација (прва и последња страна окончане ситуације са рекапитулацијом радова) за све реализоване уговоре. Уколико је уговор анексиран, неопходно је доставити све анексе тог уговора уколико се њима мења првобитно уговорена цена.</p> <p>Потврде наручиоца не морају бити на Обрасцу из конкурсне документације.</p> <p>Потврде наручилаца о реализацији закључених уговора треба да садрже:</p> <ul style="list-style-type: none"> - назив и адреса наручиоца - назив и адреса понуђача - предмет уговора - вредност изведених радова - број и датум уговора - контакт особа наручиоца и телефон - потпис овлашћеног лица и печат наручиоца <p>Посебна напомена: Уколико је понуђач у реализацији уговора наступао у групи понуђача, као носилац посла или члан групе, биће му призната само вредност радова коју је самостално извео. Уколико се на Потврди наручиоца не налази тај издвојени износ, потребно је доставити о томе одговарајући доказ - уговоре и/или ситуације између чланова групе понуђача или друге доказе на основу којих се може утврдити тачан износ и врста изведених радова од стране понуђача.</p>

3.	<p>Да понуђач има у радном односу на неодређено или одређено време или ангажоване по основу уговора ван радног односа одговорне извођаче радова са личним лиценцама и то:</p> <table border="1" data-bbox="444 342 1224 449"> <tr> <td>450 или 451</td> <td>1 извршилац</td> </tr> <tr> <td>413 или 414</td> <td>1 извршилац</td> </tr> <tr> <td>410 или 412 или 415 или 418</td> <td>1 извршилац</td> </tr> </table>	450 или 451	1 извршилац	413 или 414	1 извршилац	410 или 412 или 415 или 418	1 извршилац										
450 или 451	1 извршилац																
413 или 414	1 извршилац																
410 или 412 или 415 или 418	1 извршилац																
Доказ	<p>Копија личне лиценце издате од Инжењерске коморе Србије, потврда о важењу лиценце и доказ о радном статусу (за носиоца лиценце који је запослен код понуђача: фотокопија МА или другог одговарајућег обрасца, односно за носиоца лиценце који није запослен код понуђача: фотокопија уговора ван радног односа)</p> <p>Ако у уговору ван радног односа није наведено да ће носилац лиценце бити ангажован за реализацију радова који су предмет ове јавне набавке потребно је приложити Анекс уговора којим се то дефинише.</p> <p>Наручилац ће прихватити следеће уговоре ван радног односа:</p> <ol style="list-style-type: none"> 1. Уговор о привременим и повременим пословима; 2. Уговор о делу (ради обављања послова који су ван делатности послодавца); 3. Уговор о допунском раду. 																
4.	<p>Да располаже довољним техничким капацитетом односно да располаже следећом техничком опремом:</p> <table border="1" data-bbox="444 1087 1370 1375"> <tr> <td>грејдер</td> <td>комада 1</td> </tr> <tr> <td>финишер</td> <td>комада 1</td> </tr> <tr> <td>асфалтна база</td> <td>комада 1</td> </tr> <tr> <td>ваљак</td> <td>комада 3</td> </tr> <tr> <td>багер</td> <td>комада 2</td> </tr> <tr> <td>мини багер или комбинована радна машина</td> <td>комада 1</td> </tr> <tr> <td>аутодизалица</td> <td>комада 1</td> </tr> <tr> <td>камион кипер</td> <td>комада 6</td> </tr> </table>	грејдер	комада 1	финишер	комада 1	асфалтна база	комада 1	ваљак	комада 3	багер	комада 2	мини багер или комбинована радна машина	комада 1	аутодизалица	комада 1	камион кипер	комада 6
грејдер	комада 1																
финишер	комада 1																
асфалтна база	комада 1																
ваљак	комада 3																
багер	комада 2																
мини багер или комбинована радна машина	комада 1																
аутодизалица	комада 1																
камион кипер	комада 6																
Доказ	<ol style="list-style-type: none"> 1) пописна листа са датумом 31.12.2018. године, потписана од стране овлашћеног лица понуђача и оверена печатом понуђача или аналитичка картица основних средстава потписана од стране овлашћеног лица понуђача и оверена печатом понуђача; 2) рачун и отпремница за средства набављена од 1.1.2019. године; 3) уговор о закупу, који у прилогу мора имати пописну листу закуподавца или аналитичку картицу или рачун и отпремницу уколико је средство набављено од стране закуподавца након 1.1.2019. године; 4) уговор о лизингу <p>На наведеним доказима потребно је видно означити тражену техничку опрему.</p>																
5.	<p>Да достави средства обезбеђења и то:</p>																

Доказ	Банкарска гаранција за озбиљност понуде – оригинал, у износу од 2% од укупне вредности понуде без ПДВ
6.	Да, у случају заједничке понуде достави:
Доказ	Споразум којим се понуђачи из групе међусобно и према наручиоцу обавезују на извршење јавне набавке

Уколико понуду подноси група понуђача, сваки понуђач из групе понуђача мора да испуни обавезне услове из члана 75. став 1. тач. 1) до 4) ЗЈН, а додатне услове испуњавају заједно.

Услов из члана 75. став 1. тач. 5) дужан је да испуни понуђач из групе понуђача којем је поверено извршење дела набавке за који је неопходна испуњеност тог услова.

Уколико понуђач подноси понуду са подизвођачем, у складу са чланом 80. ЗЈН, подизвођач мора да испуњава обавезне услове из члана 75. став 1. тач. 1) до 4) ЗЈН.

У случају да наступа са подизвођачима, понуђач је дужан да за подизвођаче достави доказе о испуњености обавезних услова из члана 75. став 1. тач 1) до 4) ЗЈН.

Услов из члана 75. став 1. тач. 5) дужан је да испуни подизвођач којем је поверено извршење дела набавке за који је неопходна испуњеност тог услова.

Понуђач који је регистрован у Регистру понуђача који води Агенција за привредне регистре не доставља доказе о испуњености услова из члана 75. став 1. тач. 1) до 4) ЗЈН, сходно члану 78. ЗЈН.

Понуђач који је регистровани у регистру који води Агенција за привредне регистре не мора да достави доказ из члана 75. став 1. тачка 1) Извод из регистра Агенције за привредне регистре, који је јавно доступан на интернет страници Агенције за привредне регистре.

Понуђач који поседује Решење о издавању лиценце за рад геодетске организације коју издаје Републички геодетски завод и то за геодетске радове под тачком 3: Извођење геодетских радова у поступку одржавања катастра непокретности и одржавања катастра водова не мора да достави доказ о испуњености услова из члана 75. став 1. тач. 5) ЗЈН јер је тај податак јавно доступан на интернет страници Републичког геодетског завода.

Наручилац ће у сваком појединачном случају извршити увид у податке који су јавно доступни на интернет страни Републичког геодетског завода.

Уколико је доказ о испуњености услова електронски документ, понуђач доставља копију електронског документа у писаном облику, у складу са законом којим се уређује електронски документ.

Ако се у држави у којој понуђач има седиште не издају тражени докази, понуђач може, уместо доказа, приложити своју писану изјаву, дату под кривичном и материјалном одговорношћу оверену пред судским или управним органом, јавним бележником или другим надлежним органом те државе.

Ако понуђач има седиште у другој држави, наручилац може да провери да ли су документи којима понуђач доказује испуњеност тражених услова издати од стране надлежних органа те државе.

Докази о испуњености услова могу се доставити у неовереним копијама, а Наручилац може пре доношења одлуке о додели уговора, захтевати од понуђача, чија је понуда на основу извештаја комисије за јавну набавку оцењена као најповољнија, да достави на увид оригинал или оверену копију свих или појединих доказа. Изабрани понуђач ће, у року од најмање пет дана од дана пријема писаног позива Наручиоца, доставити на увид тражени оригинал или оверену копију доказа о испуњености услова из чл. 75. и 76. ЗЈН. Ако понуђач у остављеном року не достави на увид оригинал или оверену копију тражених доказа, Наручилац ће његову понуду одбити као неприхватљиву.

Наручилац задржава право провере достављених доказа од стране понуђача. Уколико се том приликом установи да копија траженог доказа не одговара у потпуности оригиналу тог доказа, понуда ће се одбити као неприхватљива.

Наручилац неће одбити понуду као неприхватљиву, уколико не садржи доказ одређен конкурсном документацијом, ако понуђач наведе у понуди интернет страницу на којој су подаци који су тражени у оквиру услова јавно доступни.

Понуда мора да садржи све доказе тражене Конкурсном документацијом као и попуњене, потписане и оверене обрасце из Конкурсне документације.

Обрасце који су у конкретном случају неприменљиви, понуђач није у обавези да потпише, овери и достави.

На сваком обрасцу Конкурсне документације је наведено ко је дужан да образац овери печатом и потпише и то:

- Уколико понуду подноси понуђач који наступа самостално, сваки образац мора бити оверен и потписан од стране овлашћеног лица понуђача;
- Уколико понуду подноси понуђач који наступа са подизвођачем, обрасци који се односе на подизвођаче могу бити оверени и потписани од стране овлашћеног лица понуђача или од стране овлашћеног лица подизвођача.
- Уколико понуду подноси група понуђача, обрасци који се односе на члана групе могу бити оверени и потписани од стране овлашћеног лица носиоца посла или овлашћеног лица члана групе понуђача.

Понуђач је дужан да без одлагања писмено обавести Наручиоца о било којој промени у вези са испуњеношћу услова из поступка јавне набавке, која наступи до доношења одлуке, односно закључења уговора, односно током важења уговора о јавној набавци и да је документује на прописани начин.

3 КРИТЕРИЈУМ ЗА ДОДЕЛУ УГОВОРА

Критеријум за доделу уговора је **најнижа понуђена цена.**

У ситуацији када постоје две или више понуда са истом понуђеном ценом избор најповољније понуде ће се извршити на тај начин што ће бити изабрана понуда понуђача који је понудио краћи рок извођења радова.

У ситуацији када два или више понуђача који су понудили исту цену и исти рок извођења радова, избор најповољније понуде ће се извршити на тај начин што ће бити изабрана понуда понуђача који је тражио мањи износ аванса.

4 УПУТСТВО ПОНУЂАЧИМА КАКО ДА САЧИНЕ ПОНУДУ

4.1 ПОДАЦИ О ЈЕЗИКУ НА КОМЕ ПОНУДА МОРА БИТИ САСТАВЉЕНА

Понуда и докази који се подносе уз понуду морају бити састављени на српском језику. Поступак се води на српском језику.

4.2 НАЧИН ПОДНОШЕЊА ПОНУДЕ

Понуде се припремају у складу са позивом за подношење понуда објављеним на Порталу јавних набавки, интернет сајту Наручиоца, Порталу службених гласила Републике Србије и база прописа и у складу са Конкурсном документацијом. Конкурсна документација се преузима преко Портала јавних набавки и интернет сајта Наручиоца www.privreda.gov.rs.

Понуде се подносе у затвореној коверти са назнаком - **Понуда за ЈАВНУ НАБАВКУ БРОЈ: 17/2019 – Изградња саобраћајнице О1-О2-О6 у оквиру ПДР „Стари аеродром фаза 1” у Крушевцу (НЕ ОТВАРАТИ).**

Понуђач је дужан да на полеђини коверте или кутије наведе назив и адресу понуђача, телефон и контакт особу.

У случају да понуду подноси група понуђача, на коверти је потребно назначити да се ради о групи понуђача и навести називе и адресу свих учесника у заједничкој понуди.

Понуде се достављају путем поште или лично сваког радног дана 07.30-15.30 часова, на адресу Наручиоца – Министарство привреде, Београд, Кнеза Милоша бр.20.

Крајњи рок за достављање понуда је **5. март 2019. године до 9.00 часова.**

Понуда која стигне после рока наведеног у претходном ставу сматраће се неблагоприятном. Неблаговремена понуда неће се отворати и по окончању поступка отварања ће бити враћена понуђачу, са назнаком да је понуда поднета неблагоприятно.

Јавно отварање понуда ће се обавити **5. марта 2019. године у 11.00 часова** у просторијама Наручиоца - Министарство привреде, Сектор за инвестиције у инфраструктурне пројекте, Београд, Влајковићева бр. 10, уз присуство овлашћених представника понуђача.

Представник понуђача је дужан да, пре почетка отварања понуда, Комисији за јавну набавку достави пуномоћје за учешће у поступку отварања понуда.

Пуномоћје се доставља у писаној форми и мора бити заведено код понуђача, оверено печатом и потписано од стране овлашћеног лица понуђача.

4.3 ПОДАЦИ О ОБАВЕЗНОЈ САДРЖИНИ ПОНУДЕ

Обавезну садржину понуде чине докази тражени Конкурсном документацијом као и попуњени, потписани и оверени обрасци из Конкурсне документације.

4.4 ПОНУДА СА ВАРИЈАНТАМА

Понуда са варијантама није дозвољена.

4.5 НАЧИН ИЗМЕНЕ, ДОПУНЕ И ОПОЗИВА ПОНУДЕ

У року за подношење понуде понуђач може да измени, допуни или опозове понуду на начин који је одређен за подношење понуде.

Понуђач је дужан да јасно назначи који део понуде мења односно која документа накнадно доставља.

Измену, допуну или опозив понуде треба доставити на адресу Наручиоца – Министарство привреде, Београд, Кнеза Милоша бр.20, са знаком:

Измена понуде за јавну набавку 17/2019 – Изградња саобраћајнице О1-О2-О6 у оквиру ПДР „Стари аеродром фаза 1” у Крушевцу- НЕ ОТВАРАТИ или

Допуна понуде за јавну набавку 17/2019 – Изградња саобраћајнице О1-О2-О6 у оквиру ПДР „Стари аеродром фаза 1” у Крушевцу - НЕ ОТВАРАТИ или

Опозив понуде за јавну набавку 17/2019 – Изградња саобраћајнице О1-О2-О6 у оквиру ПДР „Стари аеродром фаза 1” у Крушевцу - НЕ ОТВАРАТИ или

Измена и допуна понуде за јавну набавку 17/2019 – Изградња саобраћајнице О1-О2-О6 у оквиру ПДР „Стари аеродром фаза 1” у Крушевцу - НЕ ОТВАРАТИ.

На полеђини коверте или на кутији навести назив и адресу понуђача. У случају да понуду подноси група понуђача, на коверти је потребно назначити да се ради о групи понуђача и навести називе и адресу свих учесника у заједничкој понуди.

По истеку рока за подношење понуда понуђач не може да повуче нити да мења своју понуду.

Промена првобитно понуђене цене није дозвољена у форми одобравања попушта на понуђену цену већ искључиво у форми измене понуде за јавну набавку.

Уколико се измена понуде односи на понуђену цену, цена мора бити изражена у динарском износу, а не у процентима. Измењену цену доставити на обрасцу понуде уз приложени предмер и предрачун радова који је усклађен са изменом понуде.

4.6 САМОСТАЛНО ПОДНОШЕЊЕ ПОНУДЕ

Понуду може поднети понуђач који наступа самостално.

Понуђач је дужан да испуни обавезне и додатне услове, у свему на начин дефинисан у тачки 2. Услови за учешће у поступку јавне набавке из чл. 75. и 76. ЗЈН и упутство како се доказује испуњеност тих услова.

Понуђач који је самостално поднео понуду, не може истовремено да учествује у заједничкој понуди или као подизвођач, нити исто лице може учествовати у више заједничких понуда.

4.7 ПОНУДА СА ПОДИЗВОЂАЧЕМ

Уколико понуђач подноси понуду са подизвођачем дужан је да у Обрасцу понуде наведе да понуду подноси са подизвођачем, проценат укупне вредности набавке који ће поверити подизвођачу, а који не може бити већи од 50%, као и део предмета набавке који ће извршити преко подизвођача.

Подизвођач не може допунити доказе о испуњености додатних услова за понуђача.

Подизвођач је дужан да испуни обавезне услове, у свему на начин дефинисан у тачки 2. Услови за учешће у поступку јавне набавке из чл. 75. и 76. ЗЈН и упутство како се доказује испуњеност тих услова.

Понуђач у Обрасцу понуде наводи назив и седиште подизвођача, уколико ће делимично извршење набавке поверити подизвођачу.

Понуђач у потпуности одговара Наручиоцу и Инвеститору за извршење обавеза из поступка јавне набавке, односно извршење уговорних обавеза, без обзира на број подизвођача.

Понуђач је дужан да Наручиоцу, на његов захтев, омогући приступ код подизвођача, ради утврђивања испуњености тражених услова.

4.8 ЗАЈЕДНИЧКА ПОНУДА

Понуду може поднети група понуђача као заједничку понуду.

Сваки понуђач из групе понуђача је дужан да испуни обавезне услове, у свему на начин дефинисан у тачки 2. Услови за учешће у поступку јавне набавке из чл. 75. и 76. ЗЈН и упутство како се доказује испуњеност тих услова док додатне услове испуњавају и доказују заједно, на начин дефинисан истом тачком Конкурсне документације.

Саставни део заједничке понуде је **споразум** којим се понуђачи из групе међусобно и према Наручиоцу обавезују на извршење јавне набавке, а који **обавезно садржи**:

- 1) податке о члану групе који ће бити носилац посла, односно који ће поднети понуду и који ће заступати групу понуђача пред Наручиоцем;
- 2) опис послова сваког од понуђача из групе понуђача у извршењу уговора.

Понуђачи који поднесу заједничку понуду одговарају неограничено солидарно према Наручиоцу и Инвеститору.

Задруга може поднети понуду самостално, у своје име, а за рачун задругара или заједничку понуду у име задругара.

Ако задруга подноси понуду у своје име за обавезе из поступка јавне набавке и уговора о јавној набавци одговара задруга и задругари у складу са ЗЈН.

Ако задруга подноси заједничку понуду у име задругара за обавезе из поступка јавне набавке и уговора о јавној набавци неограничено солидарно одговарају задругари.

4.9 НАЧИН И УСЛОВИ ПЛАЋАЊА, ГАРАНТНИ РОК, КАО И ДРУГЕ ОКОЛНОСТИ ОД КОЈИХ ЗАВИСИ ПРИХВАТЉИВОСТ ПОНУДЕ

Захтеви у погледу начина, рока и услова плаћања

Рок плаћања је до 45 дана од дана пријема оверене авансне, привремене односно окончане ситуације, уз важеће банкарске гаранције и полису осигурања.

Понуђачу је дозвољено да захтева аванс до 25% вредности понуде без ПДВ.

Захтеви у погледу гарантног рока

Минимални гарантни рок за изведене радове износи две године рачунајући од дана примопредаје радова. За уграђене материјале важи гарантни рок у складу са условима произвођача, који тече од дана извршене примопредаје радова Инвеститору.

Захтев у погледу рока извођења радова

Рок за извођење радова **максимално 75 календарских дана.**

Захтев у погледу рока важења понуде

Рок важења понуде је 90 дана од дана отварања понуда.

У случају истека рока важења понуде, Наручилац ће у писаном облику тражити од понуђача продужење важења понуде. Понуђач који прихвати захтев за продужење рока важења понуде не може мењати понуду.

4.10 ВАЛУТА И НАЧИН НА КОЈИ МОРА ДА БУДЕ НАВЕДЕНА И ИЗРАЖЕНА ЦЕНА У ПОНУДИ

Цена мора бити исказана у динарима, са и без пореза на додатну вредност, са урачунатим свим трошковима које понуђач има у реализацији јавне набавке, с тим да ће се за оцену понуде узимати у обзир цена без пореза на додатну вредност.

Цена је фиксна и не може се мењати.

Ако је у понуди исказана неувобичајено ниска цена, Наручилац ће поступити у складу са чланом 92. ЗЈН.

Цену је потребно изразити нумерички и текстуално, при чему текстуално изражена цена има предност у случају несагласности.

4.11 ПОДАЦИ О ВРСТИ, САДРЖИНИ, НАЧИНУ ПОДНОШЕЊА, ВИСИНИ И РОКОВИМА ОБЕЗБЕЂЕЊА ИСПУЊЕЊА ОБАВЕЗА ПОНУЂАЧА

Понуђач је у обавези да уз понуду достави

Банкарску гаранцију за озбиљност понуде – оригинал, у износу од 2 % од укупне вредности понуде без ПДВ са роком важења 90 дана од дана јавног отварања понуда, која мора бити неопозива, без права на приговор, безусловна и платива на први позив – оригинал - у корист Министарства привреде, Београд, Кнеза Милоша бр. 20, ПИБ 108213421, матични број 17862154, број рачуна: 840-1620-21.

Наручилац има право да банкарску гаранцију за озбиљност понуде активира у следећим случајевима:

а) ако понуђач коме је додељен уговор одбије да закључи уговор о јавној набавци

б) ако изабрани понуђач у року од 15 дана од дана закључења уговора, Наручиоцу не достави банкарску гаранцију за повраћај аванса и банкарску гаранцију за добро извршење посла;

в) ако изабрани понуђач у року од 15 дана од дана закључења уговора, Наручиоцу не достави полису осигурања за објекат у изградњи и полису осигурања од одговорности за штету причињену трећим лицима и стварима трећих лица.

4.12 ЗАШТИТА ПОВЕРЉИВОСТИ ПОДАТАКА КОЈЕ НАРУЧИЛАЦ СТАВЉА ПОНУЂАЧИМА НА РАСПОЛАГАЊЕ, УКЉУЧУЈУЋИ И ЊИХОВЕ ПОДИЗВОЂАЧЕ

Наручилац је дужан да:

1) чува као поверљиве све податке о понуђачима садржане у понуди које је као такве, у складу са ЗЈН, понуђач означио у понуди;

2) одбије давање информације која би значила повреду поверљивости података добијених у понуди;

3) чува као пословну тајну имена, заинтересованих лица, понуђача, као и податке о поднетим понудама, до отварања понуда.

Неће се сматрати поверљивим докази о испуњености обавезних услова, цена и други подаци из понуде који су од значаја за примену елемената критеријума и рангирање понуде.

4.13 ДОДАТНЕ ИНФОРМАЦИЈЕ ИЛИ ПОЈАШЊЕЊА У ВЕЗИ СА ПРИПРЕМАЊЕМ ПОНУДА,

Заинтересовано лице може, у писаном облику (путем поште на адресу Наручиоца, електронске поште на имејл snezana.kostic@privreda.gov.rs или факсом на број 011-333-4157) тражити од Наручиоца додатне информације или појашњења у вези са припремањем понуде, при чему може да укаже Наручиоцу и на евентуално уочене недостатке и неправилности у Конкурсној документацији, најкасније пет дана пре истека рока за подношење понуде. Особа за контакт је Снежана Костић, сваког радног дана 07.30 – 15.30 часова.

Тражење додатних информација или појашњења телефоном није дозвољено.

Додатне информације или појашњења упућују се са напоменом „Захтев за додатним информацијама или појашњењима конкурсне документације, ЈН број 17/2019 - Изградња саобраћајнице О1-О2-О6 у оквиру ПДР „Стари аеродром фаза 1” у Крушевцу”.

Наручилац ће у року од три дана од дана пријема захтева, објавити одговор на Порталу јавних набавки и на својој интернет страници.

4.14 ОБИЛАЗАК ЛОКАЦИЈЕ

Понуђач је дужан да се увери у све услове градње, техничку документацију, као и да стекне комплетан увид у све информације које су неопходне за припрему понуде, на локацији на којој ће се радови и изводити.

Обилазак локације и увид у документацију биће организован у договору са особом задуженом за обилазак локације, а то је **Родољуб Славковић, телефон 060/835-5204, у периоду од 10 до 14 часова.**

Као доказ да је обишао локацију, понуђач у оквиру своје понуде доставља потписан и оверен Образац из конкурсне документације – Изјава о посети локације, који не мора бити оверен од стране лица задуженог за обилазак локације.

4.15 ИЗМЕНЕ И ДОПУНЕ КОНКУРСНЕ ДОКУМЕНТАЦИЈЕ

Ако у року предвиђеном за подношење понуде измени или допуни Конкурсну документацију, Наручилац ће измене и допуне Конкурсне документације објавити на Порталу јавних набавки и интернет адреси Наручиоца www.privreda.gov.rs

Ако Наручилац измени или допуни Конкурсну документацију осам или мање дана пре истека рока за подношење понуда, дужан је да продужи рок за подношење понуда и објави обавештење о продужењу рока за подношење понуда.

Понуде се припремају у складу са Конкурсном документацијом и изменама и допунама Конкурсне документације.

Измене и допуне Конкурсне документације важиће само уколико су учињене у писаној форми. Усмене изјаве или изјаве дате на било који други начин од стране Наручиоца, неће ни у ком погледу обавезивати Наручиоца.

4.16 КОМУНИКАЦИЈА

Комуникација у поступку јавне набавке одвија се писаним путем, односно путем поште, електронске поште или факсом, као и објављивањем од стране Наручиоца на Порталу јавних набавки и интернет адреси Наручиоца www.privreda.gov.rs

Ако је документ из поступка јавне набавке достављен од стране Наручиоца или понуђача путем електронске поште или факсом, страна која је извршила достављање дужна је да од друге стране захтева да на исти начин потврди пријем тог документа, што је друга страна дужна и да учини када је то неопходно као доказ да је извршено достављање.

4.17 ДОДАТНА ОБЈАШЊЕЊА, КОНТРОЛА И ДОПУШТЕНЕ ИСПРАВКЕ

Наручилац може да захтева од понуђача додатна објашњења која ће му помоћи при прегледу, вредновању и упоређивању понуда, а може да врши и контролу (увид) код понуђача, односно његових подизвођача.

Наручилац може, уз сагласност понуђача, да изврши исправке рачунских грешака уочених приликом разматрања понуде по окончаном поступку отварања понуда, узимајући као релевантну цену по јединици мере.

Проверу рачунске тачности понуда и грешке, уколико их буде, Наручилац ће исправљати на следећи начин:

Уколико није тачан производ јединичне цене и количине, јединична цена ће се сматрати тачном.

Уколико цена за неку позицију није дата сматраће се да је вредност радова на тој позицији укључена у вредност других радова.

Уколико понуђач начини грешку у попуњавању, потребно је да исту избели и правилно попуни, а место начињене грешке парафира и овери печатом.

Ако се понуђач не сагласи са исправком рачунских грешака, Наручилац ће његову понуду одбити као неприхватљиву.

4.18 НЕУОБИЧАЈЕНО НИСКА ЦЕНА

Наручилац може да одбије понуду због неуобичајено ниске цене.

Неуобичајено ниска цена у смислу ЗЈН је понуђена цена која значајно одступа у односу на тржишно упоредиву цену и изазива сумњу у могућност извршења јавне набавке у складу са понуђеним условима.

Ако Наручилац оцени да понуда садржи неуобичајено ниску цену, захтеваће од понуђача детаљно образложење свих њених саставних делова које сматра меродавним, а нарочито наводе у погледу економике начина градње, производње или изабраних техничких решења, у погледу изузетно повољних услова који понуђачу стоје на располагању за извршење уговора или у погледу оригиналности производа, услуга или радова које понуђач нуди.

4.19 НЕГАТИВНЕ РЕФЕРЕНЦЕ

Наручилац може одбити понуду уколико поседује доказ да је понуђач у претходне три године пре објављивања позива за подношење понуда у поступку јавне набавке:

- 1) поступао супротно забрани из чл. 23. и 25. ЗЈН;
- 2) учинио повреду конкуренције;
- 3) доставио неистините податке у понуди или без оправданих разлога одбио да закључи уговор о јавној набавци, након што му је уговор додељен;
- 4) одбио да достави доказе и средства обезбеђења на шта се у понуди обавезао.

Наручилац може одбити понуду уколико поседује доказ који потврђује да понуђач није испуњавао своје обавезе по раније закљученим уговорима о јавним набавкама који су се односили на исти предмет набавке, за период од претходне три године пре објављивања позива за подношење понуда.

Доказ може бити:

- 1) правоснажна судска одлука или коначна одлука другог надлежног органа;
- 2) исправа о реализованом средству обезбеђења испуњења обавеза у поступку јавне набавке или испуњења уговорних обавеза;
- 3) исправа о наплаћеној уговорној казни;
- 4) рекламације потрошача, односно Инвеститора, ако нису отклоњене у уговореном року;
- 5) извештај надзорног органа о изведеним радовима који нису у складу са пројектом, односно уговором;
- 6) изјава о раскиду уговора због неиспуњења битних елемената уговора дата на начин и под условима предвиђеним законом којим се уређују облигациони односи;
- 7) доказ о ангажовању на извршењу уговора о јавној набавци лица која нису означена у понуди као подизвођачи, односно чланови групе понуђача;
- 8) други одговарајући доказ примерен предмету јавне набавке, који се односи на испуњење обавеза у ранијим поступцима јавне набавке или по раније закљученим уговорима о јавним набавкама.

Наручилац може одбити понуду ако поседује доказ - правоснажну судску одлуку или коначну одлуку другог надлежног органа који се односи на поступак који

је спровео или уговор који је закључио и други наручилац ако је предмет јавне набавке истоврстан.

4.20 ПОШТОВАЊЕ ОБАВЕЗА КОЈЕ ПРОИЗЛАЗЕ ИЗ ВАЖЕЋИХ ПРОПИСА

Понуђач је дужан да поштује све обавезе које произлазе из важећих прописа о заштити на раду, запошљавању и условима рада, заштити животне средине-

Понуђач не сме имати забрану обављања делатности која је на снази у време подношења понуде.

4.21 КОРИШЋЕЊЕ ПАТЕНТА И ОДГОВОРНОСТ ЗА ПОВРЕДУ ЗАШТИЋЕНИХ ПРАВА ИНТЕЛЕКТУАЛНЕ СВОЈИНЕ ТРЕЋИХ ЛИЦА

Накнаду за коришћење патената, као и одговорност за повреду заштићених права интелектуалне својине трећих лица сноси понуђач.

4.22 НАЧИН И РОК ЗА ПОДНОШЕЊЕ ЗАХТЕВА ЗА ЗАШТИТУ ПРАВА ПОНУЂАЧА

Поступак заштите права понуђача регулисан је одредбама чл. 138. - 166. ЗЈН.

Захтев за заштиту права може да поднесе понуђач, односно заинтересовано лице, које има интерес за доделу уговора у поступку јавне набавке и који је претрпео или би могао да претрпи штету због поступања Наручиоца противно одредбама ЗЈН.

Захтев за заштиту права подноси се Наручиоцу, а копија се истовремено доставља Републичкој комисији.

Наручиоцу се захтев за заштиту права предаје непосредно или електронском поштом на имејл snezana.kostic@privreda.gov.rs, факсом на број 011/333-4157 или препорученом поштом са повратницом на адресу Наручиоца.

Захтев за заштиту права се може поднети у току целог поступка јавне набавке, против сваке радње Наручиоца, осим уколико ЗЈН није другачије одређено.

О поднетом захтеву за заштиту права Наручилац ће обавестити све учеснике у поступку јавне набавке, односно објавити обавештење о поднетом захтеву на Порталу јавних набавки, најкасније у року од два дана од дана пријема захтева.

Уколико се захтевом за заштиту права оспорава врста поступка, садржина позива за подношење понуда или Конкурсне документације, захтев ће се сматрати благовременим уколико је примљен од стране Наручиоца најкасније седам дана пре истека рока за подношење понуда, без обзира на начин достављања и уколико је подносилац захтева у складу са чланом 63. став 2. ЗЈН указао Наручиоцу на евентуалне недостатке и неправилности, а Наручилац исте није отклонио.

Захтев за заштиту права којим се оспоравају радње које Наручилац предузме пре истека рока за подношење понуда, а након истека рока из претходног става, сматраће се благовременим уколико је поднет најкасније до истека рока за подношење понуда.

После доношења одлуке о додели уговора и одлуке о обустави поступка, рок за подношење захтева за заштиту права је десет дана од дана објављивања одлуке на Порталу јавних набавки.

Захтевом за заштиту права не могу се оспоравати радње Наручиоца предузете у поступку јавне набавке ако су подносиоцу захтева били или могли бити познати разлози за његово подношење пре истека рока за подношење захтева, а подносилац захтева га није поднео пре истека тог рока.

Ако је у истом поступку јавне набавке поново поднет захтев за заштиту права од стране истог подносиоца захтева, у том захтеву се не могу оспоравати радње Наручиоца за које је подносилац захтева знао или могао знати приликом подношења претходног захтева.

Захтев за заштиту права не задржава даље активности наручиоца у поступку јавне набавке у складу са одредбама члана 150. ЗЈН.

Наручилац ће објавити обавештење о поднетом захтеву за заштиту права на Порталу јавних набавки и на својој интернет страници најкасније у року од два дана од дана пријема захтева за заштиту права.

4.23 САДРЖИНА ЗАХТЕВА ЗА ЗАШТИТУ ПРАВА

Захтев за заштиту права садржи:

- 1) назив и адресу подносиоца захтева и лице за контакт;
- 2) назив и адресу Наручиоца;
- 3) податке о јавној набавци која је предмет захтева, односно о одлуци Наручиоца;
- 4) повреде прописа којима се уређује поступак јавне набавке;
- 5) чињенице и доказе којима се повреде доказују;
- 6) потврду о уплати таксе из члана 156. ЗЈН;
- 7) потпис подносиоца.

Ако поднети захтев за заштиту права не садржи све обавезне елементе, Наручилац ће такав захтев одбацити закључком.

Наручилац закључак доставља подносиоцу захтева и Републичкој комисији у року од три дана од дана доношења.

Против закључка Наручиоца подносилац захтева може у року од три дана од дана пријема закључка поднети жалбу Републичкој комисији, док копију жалбе истовремено доставља Наручиоцу.

Валидан доказ о извршеној уплати таксе, у складу са Упутством о уплати таксе за подношење захтева за заштиту права Републичке комисије, објављеном на сајту Републичке комисије, у смислу члана 151. став 1. тачка б) ЗЈН, је :

Потврда о извршеној уплати таксе која мора да садржи следеће елементе:

- (1) да буде издата од стране банке и да садржи печат банке;
- (2) да представља доказ о извршеној уплати таксе, што значи да потврда мора да садржи податак да је налог за уплату таксе, односно налог за пренос средстава реализован, као и датум извршења налога;
- (3) износ таксе из члана 156. ЗЈН чија се уплата врши- 120.000,00 динара;
- (4) број рачуна: 840-30678845-06;
- (5) шифру плаћања: 153 или 253;
- (6) позив на број: подаци о броју или ознаци јавне набавке поводом које се подноси захтев за заштиту права;
- (7) сврха: ЗЗП; Министарство привреде; број или ознака јавне набавке поводом које се подноси захтев за заштиту права;
- (8) Корисник: буџет Републике Србије;
- (9) назив уплатиоца, односно назив подносиоца захтева за заштиту права за којег је извршена уплата таксе;
- (10) потпис овлашћеног лица банке, **или**

Налог за уплату, први примерак, оверен потписом овлашћеног лица и печатом банке или поште, који садржи и све друге елементе из потврде о извршеној уплати таксе наведене под тачком 1 **или**

Потврда издата од стране Републике Србије, Министарства финансија, Управе за трезор, потписана и оверена печатом, која садржи све елементе из потврде о извршеној уплати таксе из тачке 1, осим оних наведених под (1) и (10), за подносиоце захтева за заштиту права који имају отворен рачун у оквиру припадајућег консолидованог рачуна трезора, а који се води у Управи за трезор (корисници буџетских средстава, корисници средстава организација за обавезно социјално осигурање и други корисници јавних средстава) **или**

Потврда издата од стране Народне банке Србије, која садржи све елементе из потврде о извршеној уплати таксе из тачке (1), за подносиоце захтева за заштиту права (банке и други субјекти) који имају отворен рачун код НБС.

Више информација о уплати таксе за подношење захтева за заштиту права може се добити на интернет страници Републичке комисије за заштиту права у поступцима јавних навакки <http://www.kjn.gov.rs/ci/uputstvo-o-uplati-republicke-administrativne-takse.html>

4.24 РОК ЗА ДОНОШЕЊЕ ОДЛУКЕ О ДОДЕЛИ УГОВОРА

Рок за доношење одлуке о додели уговора је 25 дана од дана отварања понуда.

4.25 РОК У КОЈЕМ ЋЕ УГОВОР БИТИ ЗАКЉУЧЕН

Наручилац ће уговор о јавној набавкци доставити понуђачу коме је уговор додељен у року од осам дана од дана протеча рока за подношење захтева за заштиту права из члана 149. ЗЈН.

У случају да је поднета само једна понуда Наручилац може закључити уговор пре истека рока за подношење захтева за заштиту права, у складу са чланом 112. став 2. тачка 5) ЗЈН.

4.26 ОБУСТАВА ЈАВНЕ НАБАВКЕ

Наручилац ће обуставити поступак јавне набавке уколико нису испуњени услови за доделу уговора из члана 107. ЗЈН.

Наручилац може да обустави поступак јавне набавке из објективних и доказивих разлога који се нису могли предвидети у време покретања поступка и који онемогућавају да се започети поступак оконча, или услед којих је престала потреба Наручиоца за предметном набавком због чега се неће понављати у току исте буџетске године односно у наредних шест месеци.

4.27 УВИД У ДОКУМЕНТАЦИЈУ

Понуђач има право да изврши увид у документацију о спроведеном поступку јавне набавке после доношења одлуке о додели уговора, односно одлуке о обустави поступка о чему може поднети писмени захтев наручиоцу путем електронске поште, поште и факсом.

Наручилац ће лицу из претходног става, омогућити увид у документацију и копирање документације из поступка о трошку подносиоца захтева, у року од два дана од дана пријема писаног захтева, уз обавезу да заштити податке у складу са чл. 14. и 15. ЗЈН.

4.28 ТРОШКОВИ ПРИПРЕМАЊА ПОНУДЕ

Понуђач може да у оквиру понуде достави укупан износ и структуру трошкова припремања понуде. Трошкове припреме и подношења понуде сноси искључиво понуђач и не може тражити од Наручиоца накнаду трошкова.

Ако је поступак јавне набавке обустављен из разлога који су на страни Наручиоца, оба наручиоца су дужна да понуђачу надокнаде трошкове прибављања средства обезбеђења, под условом да је понуђач тражио накнаду тих трошкова у понуди.

4.29 УПУТСТВО О ИЗГЛЕДУ ТАБЛЕ СА ПОДАЦИМА О ПРОЈЕКТУ МИНИСТАРСТВА ПРИВРЕДЕ

Упутство о изгледу табле са подацима о пројекту Министарства привреде представља смернице извођачима за израду табли у складу са дефинисаном уговорном обавезом и за правилну употребу лога Министарства привреде, на основу члана 201. тачка 16. Закона о планирању и изградњи и Правилника о изгледу, саджини и месту постављања градилишне табле.

ТЕХНИЧКЕ КАРАКТЕРИСТИКЕ:

1. Градилишна табла је правоугаоног облика димензија 200 x 300 x 20cm, израђена од челичних кутијастих профила и поцинкованог лима, а поставља се на челичним носачима одговарајуће носивости фундираним у бетон.
2. Позадина табле мора бити светлоранцасте боје отпорна на атмосферске утицаје.

ПРИКАЗ ОБАВЕЗНОГ САДРЖАЈА:

1. **Лого Министарства привреде** позициониран је у горњем десном углу. Минималне димензије лога су 40 x 40cm.
2. **Лого Европске инвестиционе банке** позициониран је у горњем десном углу. Минималне димензије лога су 40 x 40cm.
3. На делу испод лога Министарства привреде, односно лога Европске инвестиционе банке „болдовано“ су истакнути следећи подаци:
 - а) Назив, намена и величина објекта и
 - б) Број катастарске парцеле
4. Модел објекта је позициониран у горњем левом углу
5. На доњем делу табле наведено је следеће:
 - а) Назив привредног друштва, односно правног лица или предузетника који је израдио пројектну документацију (адреса, телефон и сајт)
 - б) Име одговорног пројектанта
 - в) Назив извођача радова, име одговорног извођача радова и име лица које врши надзор
 - г) Број и датум решења којим је издата грађевинска дозвола и назив органа који је издао грађевинску дозволу, односно број решења којим се одобрава извођење радова (за које се не издаје грађевинска дозвола)
 - д) Датум почетка грађења
 - ђ) Рок завршетка изградње објекта
 - е) Назив Наручиоца
 - ж) Назив Инвеститора

4.30 СПИСАК ОБРАЗАЦА КОЈИ ЧИНЕ САСТАВНИ ДЕО КОНКУРСНЕ ДОКУМЕНТАЦИЈЕ (ПОНУДЕ)

	НАЗИВ ОБРАСЦА	БРОЈ ОБРАСЦА
1.	Образац понуде	ОБРАЗАЦ БР. 1
2.	Општи подаци о понуђачу	ОБРАЗАЦ БР. 2
3.	Општи подаци о члану групе понуђача	ОБРАЗАЦ БР. 3
4.	Изјава о посети локације	ОБРАЗАЦ БР. 4
5.	Изјава о одговорном извођачу	ОБРАЗАЦ БР. 5
6.	Списак изведених радова	ОБРАЗАЦ БР. 6
7.	Потврда о реализацији уговора	ОБРАЗАЦ БР. 7
8.	Изјава о расположивости техничке опреме	ОБРАЗАЦ БР. 8
9.	Модел уговора	ОБРАЗАЦ БР. 9
10.	Трошкови припреме понуде	ОБРАЗАЦ БР. 10
11.	Изјава о независној понуди	ОБРАЗАЦ БР. 11
12.	Изјава понуђача о поштовању важећих прописа о заштити на раду, запошљавању и условима рада, заштити животне средине, као и да нема забрану обављања делатности	ОБРАЗАЦ БР. 12
13.	Предмер и предрачун	ОБРАЗАЦ БР. 13

Образац 1.

ОБРАЗАЦ ПОНУДЕ

Понуда број _____ од ____.____. 2019. године
за јавну набавку 17/2019– Изградња саобраћајнице О1-О2-О6 у оквиру ПДР
„Стари аеродром фаза 1” у Крушевцу

1) Општи подаци о понуђачу:

Скраћени назив: _____

Седиште и адреса: _____

Матични број: _____ ПИБ: _____

а) понуђач који наступа самостално б) понуђач – носилац посла в) понуђач из групе понуђача г) понуђач/члан групе, који наступа са подизвођачем д) подизвођач (заокружити)

Скраћени назив: _____

Седиште и адреса: _____

Матични број: _____ ПИБ: _____

а) понуђач који наступа самостално б) понуђач – носилац посла в) понуђач из групе понуђача г) понуђач/члан групе, који наступа са подизвођачем д) подизвођач (заокружити)

Скраћени назив: _____

Седиште и адреса: _____

Матични број: _____ ПИБ: _____

а) понуђач који наступа самостално б) понуђач – носилац посла в) понуђач из групе понуђача г) понуђач/члан групе, који наступа са подизвођачем д) подизвођач (заокружити)

НАПОМЕНА: Образац копирати у потребном броју примерака у случају већег броја понуђача из групе понуђача или подизвођача

2) Понуду број _____ од _____.2019. године подносимо

а) самостално б) заједничку понуду ц) са подизвођачем д) заједнички са подизвођачем

Укупна цена без ПДВ	
Укупна цена са ПДВ	
Рок завршетка радова износи _____ календарских дана од дана увођења у посао (максимално 75 календарских дана)	
Гарантни рок за све радове је _____ године, од дана примопредаје радова (не краћи од 2 године)	
Важење понуде износи 90 дана од дана отварања понуда	
Тражени аванс (највише до 25%)	а) аванс _____% б) без аванса

3) Подаци о подизвођачу:

Назив подизвођача	Позиција радова које изводи	Вредност радова без ПДВ	Процент укупне вредности набавке који ће извршити подизвођач:

Датум _____

Потпис овлашћеног лица

М.П.

Напомене: Образац понуде понуђач мора да попуни, овери печатом и потпише, чиме потврђује да су тачни подаци који су у обрасцу понуде наведени. Уколико понуђачи подносе заједничку понуду, група понуђача може да се определи да образац понуде потписују и печатом оверавају сви понуђачи из групе понуђача или група понуђача може да одреди једног понуђача из групе који ће попунити, потписати и печатом оверити образац понуде.

Образац 2.

ОПШТИ ПОДАЦИ О ПОНУЂАЧУ

Назив понуђача	
Седиште и адреса понуђача	
Одговорно лице – директор	
Особа за контакт	
Телефон	
Имејл	
Рачун и банка	
Матични број	
ПИБ	
Врста правног лица (микро, мало, средње, велико, ЈП или физичко лице)	

Датум _____

Потпис овлашћеног лица

М.П.

Образац попуњава понуђач који наступа самостално или понуђач-носилац посла.
Образац потписује и оверава овлашћено лице понуђача.

Образац 3.

ОПШТИ ПОДАЦИ О ЧЛАНУ ГРУПЕ ПОНУЂАЧА

Назив члана групе понуђача	
Седиште и адреса члана групе понуђача	
Одговорно лице члана групе - директор	
Особа за контакт	
Телефон	
Имејл	
Рачун и банка	
Матични број	
ПИБ	

Датум _____

Потпис овлашћеног лица

М.П.

Образац копирати у потребном броју примерака за сваког члана групе понуђача. Образац потписује и оверава овлашћено лице носиоца посла групе понуђача или овлашћено лице члана групе

Образац 4.

ИЗЈАВА ПОНУЂАЧА О ПОСЕТИ ЛОКАЦИЈЕ

Изјављујем да смо посетили локацију која је предмет јавне набавке број 17/2019 и стекли увид у техничку документацију и све информације које су неопходне за припрему понуде. Такође изјављујем да смо упознати са свим условима градње и да они, сада видљиви, не могу бити основ за било какве накнадне промене у цени.

Датум _____

Потпис овлашћеног лица

М.П.

Образац не мора бити потписан од стране локалне самоуправе односно лица задуженог за обилазак локације.

Образац потписује и оверава овлашћено лице понуђача уколико наступа самостално или са подизвођачима.

Уколико наступа у групи, образац потписује и оверава овлашћено лице носиоца посла групе понуђача или овлашћено лице члана групе.

Образац 5.**ИЗЈАВА О ОДГОВОРНОМ ИЗВОЂАЧУ**

Изјављујем да ће доле наведени одговорни извођачи радова бити расположиви у периоду извршења уговора за изградњу саобраћајнице О1-О2-О6 у оквиру ПДР „Стари аеродром фаза 1” у Крушевцу:

Бр.	Име и презиме	Број лиценце	Назив понуђача (члана групе понуђача) који ангажује одговорног извођача:	Основ ангажовања: 1. Запослен код понуђача 2. Ангажован уговором
1.				
2.				
3.				

Датум _____

Потпис овлашћеног лица

М.П.

Образац копирати у потребном броју примерака.

Образац потписује и оверава овлашћено лице понуђача уколико наступа самостално или са подизвођачима. Уколико наступа у групи, образац потписује и оверава овлашћено лице носиоца посла групе понуђача или овлашћено лице члана групе.

Напомена: Последњу колону: Основ ангажовања попунити тако, што се за запослене уноси број - 1, а за ангажоване уговором број - 2.

Образац 6.

СПИСАК ИЗВЕДЕНИХ РАДОВА

Наручилац	Период извођења радова	Врста радова	Вредност изведених радова (без ПДВ)
УКУПНО изведених радова без ПДВ:			

Датум _____

Потпис овлашћеног лица

М.П.

Образац копирати у потребном броју примерака за сваког члана групе понуђача. Образац потписује и оверава овлашћено лице понуђача уколико наступа самостално или са подизвођачима. Образац потписује и оверава овлашћено лице носиоца посла групе понуђача или овлашћено лице члана групе.

Образац 7.

ПОТВРДА О РЕАЛИЗАЦИЈИ УГОВОРА

Назив наручиоца

Адреса

Овим потврђујемо да је понуђач

из

ул. _____

за потребе Наручиоца

а) самостално; б) као носилац посла; в) као члан групе; г) као подизвођач

(заокружити одговарајући начин наступања)

квалитетно и у уговореном року извео радове

(навести предмет уговора односно врсту радова)

у вредности од укупно _____ динара без ПДВ,

односно у вредности од укупно _____ динара са

ПДВ, а на основу уговора број _____ од

_____.

Контакт особа Наручиоца: _____,

Телефон: _____

Датум: _____

Потпис овлашћеног лица Наручиоца

М.П.

Образац копирати у потребном броју примерака.

Образац 8.**ИЗЈАВА О РАСПОЛОЖИВОСТИ ТЕХНИЧКЕ ОПРЕМЕ**

Изјављујемо да имамо у власништву, односно закупу или лизингу и у исправном стању захтевани технички капацитет за јавну набавку број 17/2019 – Изградња саобраћајнице О1-О2-О6 у оквиру ПДР „Стари аеродром фаза 1” у Крушевцу и да ће наведена опрема бити на располагању за све време извођења радова који су предмет ове јавне набавке

Ред. бр.	Техничко средство	Ком.	Редни број и бр. стране са пописне листе	Број уговора о лизингу или закупу	Уписати у чијем је власништву техничко средство
1.	грејдер	1			
2.	финишер	1			
3.	асфалтна база	1			
4.	ваљак	3			
5.	багер	2			
6.	мини багер или комбинована радна машина	1			
7.	аутодизалица	1			
8.	камион кипер	6			

Датум _____

Потпис овлашћеног лица

М.П. _____

Образац копирати у потребном броју примерака за сваког члана групе понуђача. Образац потписује и оверава овлашћено лице овлашћеног члана групе понуђача или овлашћено лице члана групе. Образац потписује и оверава овлашћено лице понуђача уколико наступа самостално или са подизвођачима.

Образац 9.

МОДЕЛ УГОВОРА О ИЗВОЂЕЊУ РАДОВА

Уговорне стране :

1. Република Србија – Министарство привреде, Београд, Ул. Кнеза Милоша бр. 20, ПИБ 108213421, матични број 17862154, рачун број 840-1620-21 (у даљем тексту: Наручилац) које по овлашћењу број: 021-02-96/2017-02 од 17. јула 2017. године, заступа државни секретар Драган Стевановић

1. Република Србија – Град Крушевац, Крушевац, Ул. Газиместанска бр. 1, ПИБ 100477835, матични број 07194005, рачун број 840-18640-80 (у даљем тексту: Инвеститор), кога заступа градоначелник Јасмина Палуровић

2. Привредно друштво/носилац посла _____,
_____, Ул. _____ бр. _____, ПИБ
_____, матични број _____, рачун број
_____ код банке _____;

члан групе/подизвођач _____,
_____, Ул. _____ бр. _____, ПИБ
_____, матични број _____;

члан групе/подизвођач _____,
_____, Ул. _____ бр. _____, ПИБ
_____, матични број _____;

(у даљем тексту: Извођач), које заступа директор

УВОДНИ ДЕО

- На основу Уредбе о поступку по коме се бирају инфраструктурни пројекти и поступку по коме се спроводи подршка унапређења локалне и регионалне инфраструктуре – Градимо заједно („Службени гласник РС” број 5/17) и Јавним позивом за пријаву пројеката („Службени гласник РС” број 26/2018) Наручилац је донео Одлуку о расподели и коришћењу средстава за подршку унапређења локалне и регионалне инфраструктуре - Градимо заједно („Службени гласник РС” број 1/19), којом су распоређена средства за реализацију пројекта – Изградња саобраћајнице О1-О2-О6 у оквиру ПДР „Стари аеродром фаза 1” у Крушевцу.
- Наручилац је у отвореном поступку јавне набавке број 17/2019, Извођачу доделио уговор о извођењу радова на изградњи саобраћајнице О1-О2-О6 у оквиру ПДР „Стари аеродром фаза 1” у Крушевцу.

ПРЕДМЕТ УГОВОРА

Члан 1.

Предмет Уговора је изградња саобраћајнице О1-О2-О6 у оквиру ПДР „Стари аеродром фаза 1” у Крушевцу, у свему према Понуди број _____ од ____.2019. године, која је саставни део овог уговора.

ВРЕДНОСТ УГОВОРА

Члан 2.

Цена за извођење радова из члана 1. Уговора износи _____ динара без ПДВ односно _____ динара са ПДВ.

Укупан износ средстава из става 1. овог члана обезбеђен је на следећи начин:

- износ од _____ динара без ПДВ (*попуњава Наручилац*) обезбеђен је Законом о буџету Републике Србије за 2019. годину („Службени гласник РС”, број 95/2018) у члану 8, Раздео 21 - Министарство привреде, Програм 1505 – Регионални развој, функција 411 – Општи економски и комерцијални послови, Пројекат 4001 - Подршка развоју локалне и регионалне инфраструктуре, економска класификација 511 - Зграде и грађевински објекти, извор финансирања 11 – Примања од иностраних задуживања, која представљају средства зајма Европске инвестиционе банке намењена реализацији финансијског уговора „Зајам за општинску и регионалну инфраструктуру”;
- износ од _____ динара са ПДВ (*попуњава Наручилац*) обезбеђен је Одлуком о буџету града Крушевца за 2019. годину на позицији 73 Градске управе (конто 511231).

Обавезу обрачуна и плаћања ПДВ на целокупну вредност Уговора сноси Инвеститор као порески дужник по основу сваке испостављене ситуације.

Уговорена цена је фиксна по јединици мере и не може се мењати услед повећања цене елемената на основу којих је одређена односно због наступања промењених околности.

Осим вредности рада, добара и услуга неопходних за извршење Уговора, цена обухвата и све зависне трошкове Извођача до примопредаје радова а посебно трошкове извођења свих припремних и завршних радњи, организације, чувања и обезбеђења градилишта, помоћних материјала и опреме, мера за омогућавање безбедног и несметаног одвијања саобраћаја током извођења радова. Обезбеђење градилишта саобраћајном сигнализацијом у току извођења радова је у обавези Инвеститора и не урачунава се у цену.

НАЧИН ПЛАЋАЊА

Члан 3.

Уговорне стране су сагласне да се плаћање Извођачу врши на следећи начин:

-аванс у висини од ____ % од уговорене вредности без ПДВ што износи _____ динара, у року до 45 дана од дана пријема оверене авансне ситуације/авансног рачуна, уз услов да је Наручиоцу достављена банкарска гаранција

за повраћај аванса, у складу са чланом 11. Уговора. Аванс се мора оправдати најкасније са последњом привременом ситуацијом;

- по испостављеним овереним привременим ситуацијама и окончаној ситуацији, уз важеће банкарске гаранције и полисе осигурања, у року до 45 дана од дана пријема оверене ситуације. Укупна вредност привремених ситуација не може бити већа од 90% вредности уговорених радова без ПДВ.

Авансна ситуација испоставља се Наручиоцу у шест примерака и мора бити оверена од стране Инвеститора пре доставе Наручиоцу.

Привремена и окончана ситуација испостављају се Наручиоцу у шест примерака и морају бити оверене од стране надзорног органа и Инвеститора пре доставе Наручиоцу.

Комплетну документацију неопходну за оверу ситуације: листове грађевинског дневника, листове грађевинске књиге, одговарајуће атесте за уграђени материјал и набавку опреме, динамички план са пресеком стања радова и предлог мера за отклањање евентуалних кашњења у реализацији и другу документацију Извођач доставља стручном надзору, с тим да се у супротном неће извршити плаћање тих позиција, што Извођач признаје без права на приговор.

Уколико Извођач не достави ситуацију са свим прилозима из претходног става овог члана, Наручилац и/или Инвеститор неће извршити плаћање позиција за које није достављена комплетна документација.

РОК ЗА ИЗВОЂЕЊЕ РАДОВА

Члан 4.

Извођач се обавезује да радове који су предмет овог уговора изведе у року од _____ календарских дана, рачунајући од дана увођења у посао.

Увођење у посао се врши у присуству представника Наручиоца, Инвеститора, Извођача и стручног надзора, након испуњења следећих услова:

- да је Инвеститор предао Извођачу инвестиционо техничку документацију и грађевинску дозволу;
- да је Инвеститор обезбедио Извођачу несметан прилаз градилишту;
- да је Извођач Наручиоцу доставио банкарску гаранцију за добро извршење посла;
- да је Извођач Наручиоцу доставио полису осигурања за објекат у изградњи и полису осигурања од одговорности за штету причињену трећим лицима и стварима трећих лица.

Датум увођења у посао уписује се у грађевински дневник.

Члан 5.

Извођач је дужан да одмах писмено обавести Наручиоца и Инвеститора о околностима које онемогућавају или отежавају извођење радова, о привременом обустављању радова, и о настављању радова по престанку сметњи због којих је извођење радова обустављено.

Извођач може привремено обуставити радове искључиво уз сагласност надзорног органа. Извођач је дужан да настави извођење радова по престанку сметње због које су радови обустављени.

Период обуставе радова мора бити уписан у грађевински дневник, потписан и оверен од стране одговорног лица Извођача и стручног надзора и једино у том случају не утиче на уговорени рок извођења радова.

На основу евидентиране обуставе радова кроз књигу инспекције и грађевински дневник, приликом коначног обрачуна утврдиће се да ли су радови изведени у уговореном року.

Члан 6.

Захтев за продужење уговореног рока са писаном сагласношћу стручног надзора и Инвеститора и пратећом документацијом, Извођач подноси Наручиоцу у року од три дана од сазнања за околност које онемогућавају завршетак радова у уговореном року, а најкасније пет дана пре истека коначног рока за завршетак радова. Уговорени рок се не може продужити без сагласности Наручиоца.

Уговорени рок је продужен када уговорне стране у форми анекса овог уговора о томе постигну писани споразум.

Извођач је дужан да, у уговореном року односно без права на продужење уговореног рока, изведе вишак радова до 10 % од уговорених количина.

У случају да Извођач не испуњава предвиђену динамику, обавезан је да уведе у рад више извршилаца, без права на захтевање повећаних трошкова или посебне накнаде.

УГОВОРНА КАЗНА

Члан 7.

Уколико Извођач не заврши радове који су предмет овог уговора у уговореном року, Наручилац и Инвеститор могу наплатити уговорну казну умањењем износа који је исказан у окончаној ситуацији.

Висина уговорне казне износи 0,1% од уговорене вредности без ПДВ за сваки дан закашњења, с тим што укупан износ казне не може бити већи од 5 % од вредности уговорених радова без ПДВ.

Ако су Наручилац или Инвеститор због закашњења у извођењу или предаји изведених радова, претрпели штету која је већа од износа уговорне казне, могу захтевати накнаду штете, односно поред уговорне казне и разлику до пуног износа претрпљене штете. Постојање и износ штете Наручилац и Инвеститор морају да докажу.

ОБАВЕЗЕ ИЗВОЂАЧА

Члан 8.

Осим обавеза које су утврђене другим одредбама овог уговора, Извођач има обавезу:

- да радове који су предмет овог уговора изведе у складу са Понудом из члана 1. Уговора, важећим техничким и другим прописима који регулишу предметну материју, грађевинском дозволом, инвестиционо-техничком документацијом и овим уговором;

-да обезбеди радну снагу, материјал, грађевинску и другу опрему, изврши припремно-завршне и остале радове и све друго неопходно за коначно извршење Уговора;

-да по пријему инвестиционо-техничке документације исту прегледа и у року од 7 (седам) дана достави примедбе у писаном облику Наручиоцу и Инвеститору на разматрање и даље поступање. Неблаговремено уочене или достављене примедбе, које нису могле остати непознате да су на време сагледане, неће бити узете у обзир нити ће имати утицаја на рок за извођење радова;

-да пре почетка радова потпише главни пројекат/пројекат за извођење и Наручиоцу достави решење о именовању одговорног извођача радова;

-да о свом трошку обезбеди и истакне на видном месту градилишну таблу, са свим прописаним подацима која табла мора да садржи;

-да обезбеди услове за извођење радова, према усвојеном детаљном динамичком плану, по свим временским условима;

-да обезбеди безбедност свих лица на градилишту, као и одговарајуће чување и обезбеђење градилишта као и складишта материјала и слично, тако да се Наручилац и Инвеститор ослобађају свих одговорности према државним органима и трећим лицима, што се тиче безбедности, прописа о заштити животне средине и радно-правних прописа за време укупног трајања извођења радова до предаје радова Инвеститору и Наручиоцу;

-да се строго придржава прописаних мера за заштиту здравља и безбедности на раду за све своје запослене и сва друга лица на градилишту или на другим местима на којима могу бити угрожена;

-да обезбеди услове за вршење стручног надзора на објекту;

-да уредно води сву документацију предвиђену законом и другим прописима, који регулишу ову област;

-да поступа по свим основаним примедбама и захтевима Наручиоца и Инвеститора датим на основу извршеног надзора и да у зависности од конкретне ситуације, о свом трошку, изврши поправку или рушење или поновно извођење радова, замену набављеног или уграђеног материјала, опреме, уређаја и постројења или убрзања извођења радова када је запао у доцњу у погледу уговорених рокова извођења радова;

-да гарантује квалитет изведених радова, употребљеног материјала и набављене опреме, с тим да отклањању недостатка у гарантном року за изведене радове Извођач мора да приступи у року од 5 дана по пријему писаног позива од стране Инвеститора ;

-да отклони сву штету коју учини за време извођења радова на објекту – локацији извођења радова и на суседним објектима;

-да по завршеним радовима одмах обавести Наручиоца и Инвеститора да је завршио радове и да је спреман за њихов пријем;

- да без одлагања писмено обавести Наручиоца и Инвеститора о упису потраживања по основу Уговора у Регистар заложног права, односно о било којој промени у вези са статусом предузећа, адресом и променом других важних података.

Члан 9.

Извођач је у обавези да у року од 15 дана од дана закључења Уговора достави детаљан динамички план који мора садржати и следеће позиције, прва: припрема и формирање градилишта и последња: отклањање недостатака, у шест примерака, по два за Наручиоца, Инвеститора и стручни надзор.

Саставни део динамичког плана су: план ангажовања потребне радне снаге, план ангажовања потребне механизације и опреме на градилишту, план набавке потребног материјала, финансијски план реализације извођења радова, пројекат организације градилишта.

Извођач је у обавези да уведе у рад више смена, продужи смену или уведе у рад више извршилаца, без права на повећање трошкова или посебне накнаде за то, уколико не испуњава предвиђену динамику.

ОБАВЕЗЕ НАРУЧИОЦА И ИНВЕСТИТОРА

Члан 10.

Осим обавеза које су утврђене другим одредбама овог уговора, Наручилац има обавезу:

- да Извођачу плати уговорену цену под условима и на начин одређен чл. 2. и 3. овог уговора;
- да присуствује увођењу Извођача у посао;
- да учествује у раду комисије за примопредају радова и коначни обрачун са Инвеститором, стручним надзором и Извођачем.

Осим обавеза које су утврђене другим одредбама овог уговора, Инвеститор има обавезу:

- да приликом закључења Уговора, Извођачу преда инвестиционо-техничку документацију и грађевинску дозволу;
- да најкасније 15 дана од закључења Уговора достави надлежној инспекцији рада пријаву градилишта, а копију пријаве постави на видно место на градилишту;
- да Извођача уведе у посао као и да му обезбеди несметан прилаз градилишту;
- да пре почетка рада на градилишту писменим актом одреди координатора за безбедност и здравље на раду у фази извођења радова и да обезбеди израду Плана превентивних мера, уколико је то предвиђено важећим прописима;
- да Извођачу плати уговорену цену под условима и на начин одређен чл. 2. и 3. овог уговора;
- да врши обрачун ПДВ, подношење ПДВ пријаве као и плаћање ПДВ по свим испостављеним ситуацијама;
- да Наручиоца, писаним путем, обавештава о свакој извршеној уплати по основу испостављених ситуација као и по основу обавезе ПДВ;
- да обезбеди вршење стручног надзора над извршењем уговорних обавеза Извођача;
- да петнаестодневне извештаје стручног надзора доставља Наручиоцу, без одлагања;
- да учествује у раду комисије за примопредају радова и коначни обрачун са Наручиоцем, стручним надзором и Извођачем.

БАНКАРСКЕ ГАРАНЦИЈЕ

Члан 11.

Извођач се обавезује да у року од 15 дана од дана закључења овог уговора преда Наручиоцу банкарску гаранцију за повраћај аванса, са роком важења најмање до коначног извршења посла, која мора бити безусловна, неопозива, без права на приговор и платива на први позив, а у корист Наручиоца.

Извођач се обавезује да у року од 15 дана од дана закључења овог уговора преда Наручиоцу банкарску гаранцију за добро извршење посла у износу од 10% од вредности уговора без ПДВ и са роком важења најмање 30 дана дуже од истека рока за коначно извршење посла, која мора бити безусловна, неопозива, без права на приговор и платива на први позив, а у корист Наручиоца.

Наручилац има право да активира банкарску гаранцију за озбиљност понуде ако Извођач у року од 15 дана од дана закључења Уговора не достави банкарске гаранције из ст. 1 и 2 овог члана.

У случају наступања услова за продужење рока завршетка радова, Извођач је у обавези да продужи важење банкарских гаранција, с тим да се висина банкарске гаранције за повраћај аванса може смањити, уз писану сагласност Наручиоца, сразмерно изведеним радовима и износу којим је оправдан део примљеног аванса кроз привремене ситуације.

У случају истека рока важења банкарских гаранција док је извођење радова који су предмет овог уговора у току, Извођач је дужан да, о свом трошку, продужи рок важења банкарских гаранција.

Банкарска гаранција за добро извршење посла може бити послата на наплату пословној банци Извођача уколико Извођач, ни после упућене опомене, не продужи њено важење.

Извођач се обавезује да у року од 10 дана након примопредаје радова Инвеститору преда банкарску гаранцију за отклањање грешака у гарантном року у износу од 5% од вредности уговора без ПДВ и са роком важења пет дана дужим од уговореног гарантног рока, која мора бити безусловна, неопозива, без права на приговор и платива на први позив, а у корист Инвеститора, што је услов за оверу окончане ситуације.

Гаранцију за отклањање грешака у гарантном року Инвеститор сме да наплати уколико Извођач не отпочне са отклањањем недостатака у року од 5 дана од дана пријема писаног захтева и не отклони их у року и у складу са достављеним захтевом.

ОСИГУРАЊЕ РАДОВА

Члан 12.

Извођач је дужан да у року од 15 дана од дана закључења овог уговора осигура радове, материјал и опрему од уобичајених ризика до њихове пуне вредности (осигурање објекта у изградњи) и достави Наручиоцу оригинал или оверену копију полисе осигурања са важношћу за цео период извођења радова, у свему према важећим законским прописима.

Извођач је дужан да у року од 15 дана од закључења овог уговора, достави Наручиоцу оригинал или оверену копију полисе осигурања од одговорности за штету причињену трећим лицима и стварима трећих лица, са важношћу за цео период извођења радова, у свему према важећим законским прописима.

Наручилац има право да активира банкарску гаранцију за озбиљност понуде ако Извођач у року од 15 дана од дана закључења Уговора не достави полисе осигурања из ст. 1 и 2 овог члана.

Уколико се рок за извођење радова продужи, Извођач је обавезан да достави, пре истека уговореног рока, полисе осигурања из ст. 1. и 2. овог члана, са новим периодом осигурања.

Извођач је обавезан да спроводи све потребне мере заштите на раду као и мере противпожарне заштите.

Уколико Извођач радова не поступи у складу са ст. 4. и 5. овог члана признаје своју искључиву прекршајну и кривичну одговорност и једини сноси накнаду за све настале материјалне и нематеријалне штете, при чему овај уговор признаје за извршну исправу без права приговора.

ГАРАНТНИ РОК

Члан 13.

Гарантни рок за изведене радове износи _____ године рачунајући од дана примопредаје радова. За уграђене материјале важи гарантни рок у складу са условима произвођача, који тече од дана извршене примопредаје радова Наручиоцу и Инвеститору.

Извођач је обавезан да, на дан извршене примопредаје радова који су предмет овог уговора, записнички преда Инвеститору све гарантне листове за уграђене материјале, као и упутства за руковање.

Члан 14.

Извођач је дужан да у току гарантног рока, на први писани позив Инвеститора, отклони о свом трошку све недостатке који се односе на уговорени квалитет изведених радова, уграђених материјала и опреме, а који нису настали неправилном употребом, као и сва оштећења проузрокована овим недостацима.

Ако Извођач не приступи извршењу своје обавезе из претходног става у року од 5 дана по пријему писаног позива од стране Инвеститора, Инвеститор ће наплатити банкарску гаранцију за отклањање грешака у гарантном року.

Уколико гаранција за отклањање грешака у гарантном року не покрива у потпуности трошкове настале поводом отклањања недостатака из става 1. овог члана, Инвеститор има право да од Извођача тражи накнаду штете, до пуног износа стварне штете.

КВАЛИТЕТ МАТЕРИЈАЛА И РАДОВА

Члан 15.

За укупан уграђени материјал и опрему Извођач мора имати сертификате квалитета и атесте који се захтевају по важећим прописима и мерама за објекте те врсте у складу са пројектном документацијом.

Извођач је дужан да о свом трошку обави одговарајућа испитивања материјала и контролу квалитета опреме и одговоран је уколико употреби материјал који не одговара квалитету.

Уколико Наручилац и/или Инвеститор, на основу извештаја надзорног органа или на други начин, утврде да уграђени материјал или опрема не одговара стандардима

и техничким прописима, забраниће његову употребу. У случају спора меродаван је налаз овлашћене организације за контролу квалитета.

У случају да је због употребе некавалитетног материјала угрожена безбедност објекта, Наручилац, уз сагласност Инвеститора, има право да тражи да Извођач поруши изведене радове и да их о свом трошку поново изведе у складу са техничком документацијом и уговорним одредбама. Уколико Извођач у одређеном року то не учини, Наручилац има право на наплату банкарске гаранције за добро извршење посла.

АНГАЖОВАЊЕ ПОДИЗВОЂАЧА

Члан 16.

Извођач у потпуности одговара Наручиоцу и Инвеститору за извршење уговорених обавеза, те и за радове изведене од стране подизвођача, као да их је сам извео.

Извођач не може ангажовати као подизвођача лице које није навео у понуди, у супротном Наручилац ће реализовати средство обезбеђења и раскинути уговор, осим ако би раскидом уговора Наручилац претрпео знатну штету.

Извођач може ангажовати као подизвођача лице које није навео у понуди, ако је на страни подизвођача након подношења понуде настала трајнија неспособност плаћања, ако то лице испуњава све услове одређене за подизвођача и уколико добије претходну сагласност Наручиоца.

МАЊАК И ВИШАК РАДОВА

Члан 17.

Уколико се током извођења уговорених радова појави потреба за извођењем вишка радова, Извођач је дужан да о томе одмах, писаним путем, обавести стручни надзор, Инвеститора и Наручиоца.

Извођач није овлашћен да мења обим уговорених радова односно да изведе вишак радова без писане сагласности стручног надзора и Инвеститора, односно коначне сагласности Наручиоца.

Цену извођења вишка радова која утиче на повећање уговорене вредности сноси Инвеститор.

Инвеститор неће платити цену вишка радова за чије извођење не постоји писана сагласност Наручиоца.

Утврђени мањкови и вишкови радова представљају основ за измену Уговора.

ХИТНИ НЕПРЕДВИЂЕНИ РАДОВИ

Члан 18.

Извођач може и без претходне сагласности Наручиоца и Инвеститора, а уз писану сагласност стручног надзора извести хитне непредвиђене радове, уколико је њихово извођење нужно за стабилност објекта или за спречавање штете, а изазвани су променом тла, појавом воде или другим ванредним и неочекиваним догађајима, који се нису могли предвидети у току израде пројектне документације.

Извођач је дужан да истог дана када наступе околности из става 1. овог члана, о томе обавести Наручиоца и Инвеститора и достави им писану сагласност стручног надзора о потреби за извођењем хитних непредвиђених радова.

Наручилац и Инвеститор могу раскинути Уговор уколико би услед ових радова цена морала бити знатно повећана, о чему су дужни да без одлагања обавесте Извођача.

Извођач има право на правичну накнаду за хитне непредвиђене радове, на терет Инвеститора.

У случају евентуалног спора везано за постојање односно плаћање хитних непредвиђених радова, Извођачу неће бити признато право на правичну накнаду уколико не поседује доказ да је истог дана обавестио Наручиоца и Инвеститора и доставио им писану сагласност стручног надзора о потреби за извођењем хитних непредвиђених радова, у складу са ставом 2. овог члана.

ДОДАТНИ РАДОВИ

Члан 19.

Додатни радови, у смислу овог уговора, су непредвиђени радови који Уговором нису обухваћени, а који се морају извести.

Извођач нема права на извођење накнадних радова као радова који нису уговорени и нису нужни за испуњење овог уговора.

Уколико се током извођења уговорених радова појави потреба за извођењем додатних радова, Извођач је дужан да о том одмах, писаним путем, обавести стручни надзор, Инвеститора и Наручиоца.

Додатни радови биће уговорени у складу са законом којим се уређују јавне набавке.

Извођач нема права на извођење додатних радова без претходно закљученог уговора о извођењу додатних радова.

Закључењем уговора о извођењу додатних радова из претходног става Извођач стиче право на наплату додатних радова, који нису уговорени овим уговором.

Изведени додатни радови, без закљученог уговора, су правно неважећи.

Цену извођења додатних радова сноси Инвеститор.

ПРИМОПРЕДАЈА РАДОВА, КОНАЧАН ОБРАЧУН И ТЕХНИЧКИ ПРЕГЛЕД ОБЈЕКТА

Члан 20.

Извођач о завршетку радова који су предмет овог уговора, писаним путем, обавештава стручни надзор, Инвеститора и Наручиоца, а дан завршетка радова уписује се у грађевински дневник.

Примопредаја радова врши се комисијски најкасније у року од 15 дана од дана пријема писаног обавештења о завршетку радова.

Комисију за примопредају радова чине по један представник Наручиоца, Инвеститора, стручног надзора и Извођача.

Комисија сачињава записник о примопредаји радова на дан примопредаје радова.

Извођач је дужан да приликом примопредаје радова преда Инвеститору, попуњене одговарајуће табеле свих уграђених материјала у три извода са приложеним атестима, као и пројекте изведеног објекта у два примерка уколико је то потребно у складу са Законом о планирању и изградњи.

Наручилац ће у моменту примопредаје радова од стране Извођача, Инвеститору предати радове који су предмет овог уговора.

Грешке, односно недостатке које утврди стручни надзор, Инвеститор или Наручилац, Извођач мора да отклони без одлагања. Уколико те недостатке Извођач не почне да отклања одмах и ако их не отклони у споразумно утврђеном року, Наручилац може извршити наплату банкарске гаранције за добро извршење посла и неће приступити примопредаји радова.

Коначна количина и вредност радова по овом уговору утврђује се на бази стварно изведених количина радова оверених у грађевинској књизи од стране стручног надзора и усвојених јединичних цена из Понуде, о чему Комисија сачињава записник о коначном финансијском обрачуну.

Технички преглед објекта и употребну дозволу обезбедиће Инвеститор.

РАСКИД УГОВОРА

Члан 21.

Уговор се може раскинути споразумно или једностраном изјавом, у свему према одредбама Закона о облигационим односима.

Изјава о једностраном раскиду Уговора се, у писаној форми, доставља другим уговорним странама и са отказним роком од 15 дана од дана пријема изјаве. Изјава мора да садржи разлог за раскид уговора.

У случају раскида уговора, Извођач је дужан да изведене радове обезбеди од пропадања и да Наручиоцу преда попуњене одговарајуће табеле свих уграђених материјала у три извода са приложеним атестима, као и пројекте изведеног објекта у два примерка уколико је то потребно у складу са Законом о планирању и изградњи, док су све уговорне стране дужне да сачине записник комисије о стварно изведеним радовима и записник комисије о коначном финансијском обрачуну по предметном уговору до дана раскида Уговора.

ЗАВРШНЕ ОДРЕДБЕ

Члан 22.

За све што овим уговором није посебно утврђено примењују се одредбе Закона о јавним набавкама, Закона о облигационим односима, Закона о планирању и изградњи, као и одредбе Посебних узанси о грађењу и других важећих прописа Републике Србије.

Члан 23.

Све евентуалне спорове уговорне стране ће решавати споразумно.
Уколико до споразума не дође, уговара се надлежност Привредног суда у Београду.

Члан 24.

Овај уговор се закључује под одложним условом а почиње да се примењује даном достављања банкарских гаранција из члана 11. и полиса осигурања из члана 12. Уговора.

Члан 25.

Овај уговор је сачињен у девет једнаких примерака, по три за сваку уговорну страну.

НАРУЧИЛАЦ

Министарство привреде

Драган Стевановић, државни секретар

ИНВЕСТИТОР

Град Крушевац

Јасмина Палуровић, градоначелник

ИЗВОЂАЧ

_____, директор

Напомена: овај модел уговора представља садржину уговора који ће бити закључен са изабраним понуђачем. Ако понуђач без оправданих разлога одбије да закључи уговор о јавној набавци, након што му је уговор додељен, Наручилац ће реализовати средство обезбеђења за озбиљност понуде.

Образац 10.**ТРОШКОВИ ПРИПРЕМЕ ПОНУДЕ**

У складу са чланом 88. став 1. ЗЈН, достављамо укупан износ и структуру трошкова припремања понуде за јавну набавку број 17/2019 – Изградња саобраћајнице О1-О2-О6 у оквиру ПДР „Стари аеродром фаза 1” у Крушевцу како следи у табели:

Врста трошка	Износ трошка у динарима
Укупан износ трошкова припремања понуде	

Датум _____

Потпис овлашћеног лица

М.П.
_____**Напомена:** достављање овог обрасца није обавезно.

Образац 11.

ИЗЈАВА О НЕЗАВИСНОЈ ПОНУДИ

У складу са чланом 26. ЗЈН, понуђач _____
даје: (назив понуђача)

ИЗЈАВУ О НЕЗАВИСНОЈ ПОНУДИ

Под пуном материјалном и кривичном одговорношћу потврђујем да сам понуду у поступку јавне набавке број 17/2019 – Изградња саобраћајнице О1-О2-О6 у оквиру ПДР „Стари аеродром фаза 1” у Крушевцу поднео независно, без договора са другим понуђачима или заинтересованим лицима.

Датум _____

Потпис овлашћеног лица

М.П.

Напомена: У случају постојања основане сумње у истинитост изјаве о независној понуди, Наручулац ће одмах обавестити организацију надлежну за заштиту конкуренције. Организација надлежна за заштиту конкуренције, може понуђачу, односно заинтересованом лицу изрећи меру забране учешћа у поступку јавне набавке ако утврди да је понуђач, односно заинтересовано лице повредило конкуренцију у поступку јавне набавке у смислу закона којим се уређује заштита конкуренције. Мера забране учешћа у поступку јавне набавке може трајати до две године. Повреда конкуренције представља негативну референцу, у смислу члана 82. став 1. тачка 2. Закона.

Уколико понуду подноси група понуђача, Изјава мора бити потписана од стране овлашћеног лица сваког понуђача из групе понуђача и оверена печатом.

Образац 12.

**ИЗЈАВА О ПОШТОВАЊУ ВАЖЕЋИХ ПРОПИСА О ЗАШТИТИ НА РАДУ,
ЗАПОШЉАВАЊУ И УСЛОВИМА РАДА, ЗАШТИТИ ЖИВОТНЕ СРЕДИНЕ И
ДА НЕМА ЗАБРАНУ ОБАВЉАЊА ДЕЛАТНОСТИ**

У складу са чланом 75. став 2. ЗЈН, понуђач _____
даје: (назив понуђача)

**ИЗЈАВУ
О ПОШТОВАЊУ ВАЖЕЋИХ ПРОПИСА О ЗАШТИТИ НА РАДУ,
ЗАПОШЉАВАЊУ И УСЛОВИМА РАДА, ЗАШТИТИ ЖИВОТНЕ СРЕДИНЕ И ДА
НЕМА ЗАБРАНУ ОБАВЉАЊА ДЕЛАТНОСТИ**

Изјављујем да смо при састављању понуде у поступку јавне набавке 17/2019–Изградња саобраћајнице О1-О2-О6 у оквиру ПДР „Стари аеродром фаза 1” у Крушевцу, поштовали обавезе које произилазе из важећих прописа о заштити на раду, запошљавању и условима рада, заштити животне средине као и да немамо забрану обављања делатности која је на снази у време објаве позива за подношење понуда. Такође изјављујем, да сносимо накнаду за коришћење патената, као и одговорност за повреду заштићених права интелектуалне својине трећих лица.

Датум _____

Потпис овлашћеног лица

М.П. _____

Напомена: Изјава мора да буде потписана од стране овлашћеног лица понуђача и оверена печатом. Уколико понуду подноси група понуђача, сваки члан групе мора посебно потписати и печатом оверити наведену Изјаву

Образац 13.

ПРЕДМЕР И ПРЕДРАЧУН

Прилажемо предмер и предрачун радова за јавну набавку број 17/2019 – Изградња саобраћајнице О1-О2-О6 у оквиру ПДР „Стари аеродром фаза 1” у Крушевцу, потписан и оверен од стране овлашћеног лица.

Напомена: Уколико се у техничкој документацији у означавању добара или радова одређене производње, извора или градње наводи одређени робни знак, патент, тип или произвођач, Понуђач може понудити и другу врсту, истих или бољих техничких карактеристика. У случају да понуђач нуди одговарајућа добра или радове за одређене позиције из предмера и предрачуна у обавези је да достави списак позиција који ће садржати све елементе предмера и предрачуна и то: редни број позиције из основног предмера и предрачуна, опис понуђеног одговарајућег добра или врста радова, јединицу мере, количину, јединичну и укупну цену који се нуди, заједно са техничким спецификацијама (карактеристикама) за сваку позицију како би Комисија за јавну набавку могла извршити оцену.

ПРЕДРАЧУН РАДОВА

за изградњу саобраћајнице О1 - О2 - О6 у оквиру ПДР "Стари аеродром фаза 1" у Крушевцу

НАПОМЕНА:

У свакој позицији где је то потребно, а није другачије наглашено, подразумева се набавка, израда, транспорт, испорука и монтажа материјала и опреме са свим осталим неопходним радњама који су наведени у предмеру радова и техничком извештају који је саставни део конкурсне документације, како би израда позиције била комплетна.

У свакој позицији где је наведен транспорт материјала подразумева се даљина транспорта од градилишта до депоније (Депонија се налази на катастарским парцелама 1069 и 1070 КО Бивоље). Ценом обухватити комплетан утовар, транспорт, истовар, потребно планирање и трошкове депоније.

Сви радови морају бити изведени од стране стручних овлашћених лица, а у потпуности према прописима и важећим стандардима за ову врсту радова. Сав употребљени материјал мора бити првокласног квалитета.

Ако је у некој од позиција наведен назив произвођача опреме или материјала подразумева се и опрема или материјал другог произвођача, истих или бољих карактеристика од предмером наведених.

Извођач је дужан да радове изврши у свему према приложеном техничком извештају, техничким условима, предмеру и цртежима, да пре почетка радова добро проучи добијену документацију и да на време упозори на евентуална одступања од постојећих прописа.

Извођач се такође не ослобађа обавезе извођења појединих радова, који су предвиђени предмером, а евентуално нису напоменути у техничком опису или било ком другом прилогу овог пројекта, а што је обавезан да уради по важећим прописима за извођење радова за ову врсту објекта.

Не обрачунава се и не плаћа посебно обезбеђење и организација градилишта укључујући смештај и исхрану радника, формирање покретне радионице, депоније, и остало. Саобраћајно обезбеђење градилишта сигнализацијом у току извођења радова је у обавези инвеститора и не урачунава се у цену.

ПРЕДРАЧУН ГРАЂЕВИНСКИХ РАДОВА

за изградњу новопланиране саобраћајнице, улица "О1 - О2 - О6" у Крушевцу

ред.бр.	опис радова	јед.мере	количина	јед.цена	укупно
I ГЕОДЕТСКИ РАДОВИ					
1.1	Пренос елемената пројекта на терен у хоризонталној и вертикалној пројекцији	м	375,57		
1.2	Обележавање познатих траса подземних инсталација	м	413,00		
1.3	Геодетско снимање изведеног стања по завршетку радова	м	375,57		
					Свега:
II ПРЕТХОДНИ РАДОВИ					
2.1	Обележавање и заштита градилишта, постављање градилишне табле и обавештења пешацима.	ком	1,00		
2.2	Опрезан ручни ископ земље III и IV категорије ради откривања тачног положаја подземних инсталација са утоваром и одвозом на депонију .	м ³	27,00		

ред.бр.	опис радова	јед.мере	количина	јед.цена	укупно
2.3	Опрезан ручни ископ земље III и IV категорије за потребе спуштања инсталација постављених на недовољну дубину са утоваром и одвозом на депонију.	м ³	37,17		
2.4	Набавка, транспорт и уградња песка као заштите измештених инсталација до коте постелице	м ³	12,39		
2.5	Заштита инсталација које се не могу изместити АБ плочом д=15цм МБ20 и мрежом Q188	м ²	2,50		
2.6	Рушење компресорским машинама тротоара, ивичњака са подлогом, бет рампи, прагова, темеља и сл. Дебљина рушења д=15цм. Утовар и одвоз на депонију.	м ³	1,50		
2.7	Сечење постојећег асфалта машином за сечење асфалта дебљине 16цм за спој старог и новог коловоза и лепеза	м	32,00		
Свега:					

III ЗЕМЉАНИ РАДОВИ

3.1	Комплетан ископ земље III и IV категорије до пројектоване коте, машински 90% и ручно 10%				
	- на коловозу	м ³	2147,62		
	- на тротоару	м ³	581,89		
3.2	Утовар и одвоз ископане земље III и IV категорије, на депонију. Обрачун је у растреситом стању.				
		м ³	3411,89		
3.3	Планирање и ваљање постелице до тражене збијености 100% Проктора или Ms=25 Мра (СРПС.УБ1.046) .				
	- на коловозу	м ²	2991,76		
	- на тротоару	м ²	1748,83		
3.4	Додатни ископ за замену лошег материјала (земље III и IV категорије) на нивоу постелице .У збијеном стању.				
		м ³	1140,00		
3.5	Утовар и одвоз ископане земље III и IV категорије за замену лошег материјала на нивоу постелице, на депонију. Обрачун је у растреситом стању.				
		м ³	1425,00		

3.6	Набавка, довоз и уградња шљунка на месту лоше носивости ,гранулације 0-64мм. Тражена збијеност тампона на завршном слоју је $M_c=25\text{MPa}$, мора бити о доказана од стране акредитоване организације.	m^3	1140,00		
-----	--	--------------	---------	--	--

Свега:

IV РАМПЕ

4.1	Израда рампи од сивих двослојних бетонских елемената за упозорење, од вибропресованог бетона МБ40 са бетонском завршном обрадом ,отпорних на дејство мраза и соли, на подлози од дробљеног агрегата 4-8мм са испуном спојнице "дунавцем" и набијањем виброплочом. Рампе за инвалидна лица на пешачким прелазима дим 4.00 * 1.50м са подужним нагибом од 5-7% и страницама 1:1.50. Површину закошеног дела рампе на месту прелаза пешака на коловоз извести са тактилним пољем безбедности/упозорења.				
-----	--	--	--	--	--

ком	6
-----	---

Свега:

V КОЛОВОЗНА КОНСТРУКЦИЈА И ТРОТОАРИ

5.1	Набавка, довоз и уградња тампонског слоја од шљунка гранулације 0-64мм, дебљине 40цм. Тражена збијеност тампона на завршном слоју мора бити о доказана од стране акредитоване организације.				
	- на коловозу $d=40\text{cm}$, $M_c=50\text{MPa}$	m^3	1184,48		
	- на тротоару $d=20\text{cm}$, $M_c=30\text{MPa}$	m^3	349,75		

5.2	Набавка, довоз и уградња тампонског слоја од дробљеног каменог материјала (туцаник 0-31.5мм) дебљине 10цм. Тражену збијеност тампона на завршном слоју је потребно доказати од стране акредитоване организације.				
	- на коловозу $d=10\text{cm}$, $M_c=60\text{MPa}$	m^3	323,74		
	- на тротоару $d=10\text{cm}$, $M_c=40\text{MPa}$	m^3	157,39		

5.3	Израда горњег носећег слоја од битиагрегата BNS 22 с у свему према SRPS.U.E9.021, дебљине $d=12\text{cm}$ (уградња се изводи у 2 слоја) на коловозу и унутрашњости малих острва. Равност на завршном слоју $\pm 1\text{cm}$ на 4м.	m^2	2556,28		
-----	--	--------------	---------	--	--

5.4	Набавка и уградња сивих двослојних бетонских елемената од вибропресованог бетона МБ40 са бетонском завршном обрадом ,отпорних на дејство мраза и соли, на подлози од дробљеног агрегата 4-8мм са испуном спојнице "дунавцем" и набијањем виброплочом .Бордуру и шару урадити по детаљу.Тактилне плоче су плоче водиле за слепе и плоче упозорења на пешачким прелазима.Извођач мора да достави узорак плоча.Извођач је дужан да достави атесте за уграђене плоче.				
	- 20/10/8	м ²		614,11	
	- 20/10/8 у боји	м ²		614,11	
	- тактилне водиле 30/30цм	м ²		230,00	
5.5	Набавка, довоз и постављање монтажних сивих једнослојних вибропресованих ивичњака бетона МБ40 са завршном бетонском обрадом димензија 24/20/40цм на слоју бетона МБ15 дебљине 10цм са заливањем и фуговањем спојница цементним малтером справљеним у односу 1:3. У цену улази бетон и малтер.				
		м ¹		760,00	
5.6	Набавка, транспорт и уградња сивих једнослојних вибропресованих ивичњака бетона равних ивичњака димензија 10*20*40цм на слоју бетона МБ15 дебљине 10цм са заливањем и фуговањем спојница цементним малтером справљеним у односу 1:3,као оивичење тротоара на местима где нема објеката који би блоковали бет плоче. У цену улази бетон и малтер.				
		м ¹		847,00	
5.7	Израда асфалт бетона АБ11с (од силикатног материјала - еруптивца) на коловозу и унутрашњости малих острва, дебљине д=4цм . Захтевана равност збијеног слоја мерена летвом од 4м максимум +-4мм				
		м ²		2556,28	

Свега:

РЕКАПИТУЛАЦИЈА РАДОВА:

- I ГЕОДЕТСКИ РАДОВИ**
- II ПРЕТХОДНИ РАДОВИ**
- III ЗЕМЉАНИ РАДОВИ**
- IV РАМПЕ**
- V КОЛОВОЗНА КОНСТРУКЦИЈА И ТРОТОАРИ**

УКУПНО без ПДВ-а:

ПРЕДРАЧУН - ХИДРОТЕХНИЧКЕ ИНСТАЛАЦИЈЕ
за изградњу новопланиране саобраћајнице , улица "О1 - О2 - О6" у Крушевцу

ред. број	Опис позиције	јед. мере	количина	јед.цена	цена
I ВОДОВОДНА МРЕЖА					
1.1.	обележавање трасе пре почетка радова	м1	510		
1.2.	ископ земље 3. и 4. категорије (80% машински и 20% ручно), са утоваром у возило	м3	489,6		
1.3.	превоз расутих материјала на депонију	м3	612		
1.4.	набавка, транспорт и монтажа ПЕ цеви - 80 (SDR 13.6 - PN10) DN110	м1	103		
1.5.	набавка, транспорт и монтажа ПЕ цеви - 80 (SDR 13.6 - PN10) DN160	м1	5		
1.6.	набавка, транспорт и монтажа ПЕ цеви - 80 (SDR 13.6 - PN10) DN225	м1	402		
1.7.	испитивање водоводне мреже	м1	510		
1.8.	дезинфекција водоводне мреже	м1	510		
1.9.	израда снимка изведеног стања водоводне мреже у дигиталном облику	м1	510		
1.10.	набавка, транспорт и уградња фаз.комада Т-GGG DN 100/100	ком	2		
1.11.	набавка, транспорт и уградња фаз.комада ТТ- GGG DN 200/200	ком	4		
1.12.	набавка, транспорт и уградња фаз.комада FF-GGG DN 100/800	ком	7		

1.13. набавка, транспорт и уградња фаз.комада FF-GGG DN 150/800	ком	3
1.14. набавка, транспорт и уградња фаз.комада FF-GGG DN 200/800	ком	6
1.15. набавка, транспорт и уградња фаз.комада FFK-Q GGG DN100/90	ком	6
1.16. набавка, транспорт и уградња арматуре ОВАЛНИ ЗАСУН DN 100	ком	6
1.17. набавка, транспорт и уградња арматуре ОВАЛНИ ЗАСУН DN 150	ком	2
1.18. набавка, транспорт и уградња арматуре ОВАЛНИ ЗАСУН DN 200	ком	1
1.19. израда армиранобетонских темелјних плоча шахтова МБ30	м3	3,95
1.20. израда армиранобетонских зидова шахтова са оплатом МБ30	м3	9,27
1.21. израда армиранобетонске горње плоче шахта МБ30 са отвором за поклопац	м3	2,79
1.22. набавка, савијање и уградња арматуре са превозом до градилишта	кг	581,17
1.23. набавка и уградња шахт поклопаца од нодуларног лива D400 kN FI 600	ком	4
1.24 набавка и уградња пењалица за шахте	ком	20

УКУПНО:

II КАНАЛИЗАЦИЈА ОТПАДНИХ ВОДА

2.1.	обележавање трасе пре почетка радова	м1	399,31
2.2.	ископ земље 3. и 4. категорије (80% машински и 20% ручно), са утоваром у возило	м3	576,9
2.3.	набавка, транспорт и затрпавање ровова шљунком са набијањем у слојевима од мах. 50 цм	м3	354,08
2.4.	набавка, транспорт и формирање пешчане постељице испод, око и изнад цеви (слојеви изнад и испод цеви 10 цм)	м3	154,17
2.5.	планирање дна рова са тачношћу ± 2 цм	м2	359,38
2.6.	превоз расутих материјала на депонију	м3	721,35
2.7.	набавка, транспорт и монтажа PVC SDR-41, SN4 цеви 250	м1	343,08
2.8.	набавка, транспорт и монтажа PVC SDR-41, SN4 цеви 315	м1	56,23
2.9.	испитивање канализационе мреже	м1	399,31
2.10.	израда снимка изведеног стања канализационе мреже у дигиталном облику	м1	399,31
2.11.	израда армирано бетонске темељне плоче испод ревизионих канализационих шахтова МБ30	ком	14
2.12.	израда ревизионих шахтова од готових АБ елемената са завршним конусом и таложником 0.5 м пречника 1000мм	м1	39,2
2.13.	набавка, транспорт и уградња бетонског прстена за поклопац	ком	14
2.14.	набавка и уградња шахт поклопаца од нодуларног лива D400 kN FI 600	ком	14
2.15.	набавка и уградња пењалица за шахте	ком	98

УКУПНО:

III АТМОСФЕРСКА КАНАЛИЗАЦИЈА

3.1.	обележавање трасе пре почетка радова	м1	437,02
3.2.	ископ земље 3. и 4. категорије (80% машински и 20% ручно), са утоваром у возило	м3	769,77
3.3.	ископ земље 3. и 4. категорије (80% машински и 20% ручно), на дубини 2-4 м, са утоваром у возило	м3	12,85
3.4.	набавка, транспорт и затрпавање ровова шљунком са набијањем у слојевима од мах. 50 цм	м3	177,44
3.5.	набавка, транспорт и формирање пешчане постељице испод, око и изнад цеви (слојеви изнад и испод цеви 10 цм)	м3	348,31
3.6.	планирање дна рова са тачношћу +/-2 цм	м2	416,88
3.7.	превоз расутих материјала на депонију	м3	978,28
3.8.	набавка, транспорт и монтажа PVC SDR-41, SN4 цеви 200	м1	463,21
3.9.	набавка, транспорт и монтажа PP SN4 двослојне коруговане цеви 800	м1	437,02
3.10.	испитивање канализационе мреже	м1	463,21
3.11.	израда снимка изведеног стања канализационе мреже у дигиталном облику	м1	463,21
3.12.	израда армирано бетонске темељне плоче испод ревизионих канализационих шахтова МБ30	ком	11
3.13.	израда армирано бетонске темељне плоче испод уличних сливника МБ30	ком	14
3.14.	израда ревизионих шахтова од готових АБ елемената са завршним конусом и кинетом пречника 1000 мм	м1	16,8

3.15. израда ревизионих шахтова од готових АБ елемената са завршним конусом и таложником 0.5 м пречника 1000мм	м1	16,8
3.16. израда сливника од бетонских цеви 600мм	ком	14
3.17. набавка, транспорт и уградња бетонског прстена за поклопац	ком	11
3.18. набавка и уградња шахт поклопаца од нодуларног лива D400 kN FI 600	ком	11
3.19. набавка и уградња сливних решетки од нодуларног лива D400 kN	ком	15
3.20. набавка и уградња пењалица за шахте	ком	77

УКУПНО:

РЕКАПИТУЛАЦИЈА РАДОВА

- I ВОДОВОДНА МРЕЖА**
- II КАНАЛИЗАЦИЈА ОДПАДНИХ ВОДА**
- III АТМОСФЕРСКА КАНАЛИЗАЦИЈА**

УКУПНО без ПДВ-а

ПРЕДРАЧУН РАДОВА - ЕЛЕКТРО ИНСТАЛАЦИЈЕ

за изградњу новопланиране саобраћајнице, улица "О1 - О2 - О6" у Крушевцу

ред. бр.	опис радова	јед. мере	количин а	јед.цена	укупно
1.	Извршити ручни ископ и затрпавање рова за полагање кабла димензија пресека 0,8mх0,4m. Затрпавање вршити проситњеном земљом из откопа у слојевима од по 20cm, без шута и оштрих предмета који би могли оштетити црево. Затрпавање извршити после полагања црева и извршеног геодетског снимања. Ископ ровова за темеље стубова обрачунати као ров горе наведених димензија пресека исте запремине. Обрачунава се по дужини рова.	m1:	400		
2.	Испоручити сав потребан материјал и полагање црева у темељу стубова за неометан пролаз каблова. Обрачунава се по дужини црева. Неопходно је током полагања црева обезбедити проходност како би се касније могао кроз ово црево провући кабл. Црево је типа:				
a)	TP fi 63/51,6mm	m1:	60		
3.	Испоручити сав потребан материјал и кроз положено црево извршити провлачење каблова. Обрачунава се по дужини каблова. Урачунато је одмотавање наведеног кабла са бубња и развлачење дуж трасе према захтевима Техничких препорука EDS, са обрадом крајева, постављањем кабловских папучица и прикључењем				
a)	PP00-A 4x25mm ² , 1kV	m1:	490		
b)	PP00-A 4x16mm ² , 1kV	m1:	120		
4.	Испоручити сав потребан материјал и извршити обележавање трасе кабла постављањем бетонских стубића за регулисани терен са убетонираном ознаком места постављања, облика и димензија приказаних на цртежу детаља. Обрачунава се по броју стубића.	kom:	10		

5. Испоручити сав потребан материјал и извршити обележавање трасе кабла постављањем PVC упозоравајуће траке црвене боје ширине 100mm са трајњим упозорењем о присуству кабла. Обрачунава се по дужини положене траке m1: 400
6. Извршити обележавање трасе кабла пре копања рова, као и геодетско снимање тачне трасе кабла после његовог полагања, а пре затрпавања рова. Ово снимање мора извршити овлашћена институција. Извршити картирање и издавање потврде и копије плана водова од стране Службе за катастар непокретности. Обрачунавају се наведени радови по дужини рова. m1: 400
7. Извршити обележавање тачних места стубова пре копања рова, као и геодетско снимање стубова после њиховог постављања. Ово снимање мора извршити овлашћена институција. Извршити картирање и издавање потврде и копије плана водова од стране Службе за катастар непокретности. Обрачунавају се наведени радови по комаду стуба. kom: 13
8. Испоручити сав потребан материјал и извршити полагање поцинковане траке Fe/Zn 25x4mm у ров. Сва спајања вршити укрсним комадима за две пролазне траке. Обрачунава се по дужини положене траке, са свим повезивањима и заваривањем на стубовима. Извршити антикорозиону заштиту вара. Дужина сваког вара мора бити најмање 200mm m1: 490
9. Извршити бетонирање темеља стубова бетоном МБ20. Горња површина темеља мора бити хоризонтална и по нивоу усклађена са нивелетом околног терена. Обрачунава се по броју темеља наведених димензија

10. Набавка и испорука округлог челичног конусног стуба висине $h=8m$, израђеног од челика према стандарду S235JR са невидљивим "плазма" варом. Димензије стуба: база стуба $f_1 182mm$, дебљина зида стуба $3mm$; завршетак стуба раван за светиљку $f_2 60mm$, дужине $85mm$ са стубом чини једну целину, без вара. Анкер плоча квадратног тањирастог облика са 4 елипсаста отвора за анкере, димензија $412x412mm$, а са размаком анкера $300x300mm$ према прорачуну стуба. Ливени или лимени поклопац за отвор прикључне плоче и вијком за фиксирање. Димензије поклопца стуба $400x110mm$. Доња тачка поклопца је на $500mm$ од анкер плоче. Опрема стуба: Носач за прикључну плочу, два фиксна носача прикључне плоче са осним растојањем $271mm$, прикључна плоча RPO V/3 са FRA осигурачем 10A (16A), кабл PP00-Y $3x2,5mm^2$ од прикључне плоче до светиљке.

Један вијак или контакт за уземљење са унутрашње стране стуба, а са спољне стране у висини од $200mm$ од анкер плоче у равни испод врата стуба урезан навој M10. Анкер корпа према прорачуну стуба и анкер плоче, минимум M24 $300x300mm$. Капице за заштиту анкера ком 4. АК заштита стуба поступком топлог цинковања у складу са EN ISO 1461. Два реда урезеног навоја за вијке (2x3ком) за фиксирање лире при врху стуба. Стуб је типа ANTARES P 60 8,0 или одговарајући. Обрачунава се по броју стубова.

11. Испоручити и поставити светиљку типа Philips UniStreet BGP204 LED117-/740 I DM DDF2 48/60A, или одговарајућу. Светиљка је следећих карактеристика: Димабилна светиљка за јавно осветљење са 3 модула са LED изворима светлости укупне снаге максимално 96 W. Модули су изменљиви, иницијалног флукса минимално 12.000 lm. Неутрално бела боја светлости температуре 4000K. Индекс репродукције боје већи од 70. Уједначеност боје, SDCM мањи од 5. Средње уснопљена светлосна расподела у равни 0 - 180 степени (DM). Трајност LED извора је 60.000 сати, с тим да флукс светиљке не опадне на мање од 80% од иницијалног (око 11.050 lm). Ефикасност светиљке минимум 100lm/W. Светиљка је опремљена са DALI електричном предспојном справом, која напаја модуле константном струјом до максимално 700 mA. Напон напајања 220-240V.

Радна температура од -30 степени до +35 степени целзијуса. Кућиште светиљке је израђено од алуминијумске легуре ливене под притиском, обојено електростатичким поступком, бојом у праху по жељи инвеститора (RAL 7035), док је поклопац оптичког дела, такође од алуминијумске легуре ливене под притиском и обојено електростатичким поступком. Светиљка је без ребара за хлађење. Оптички систем је од поликарбоната. Протектор од термички ојачаног равног стакла. Светиљка је без делова који се спајају лепљењем тако да се евентуална замена протектора може извести једноставно и на лицу места.

Комплетна светиљка је у степену механичке заштите IP66, класе електричне изолације II. Отпорност на удар IK08. Светиљка је без употребе лепка, урађена заштита од механичког продора (за заптивање оптичког блока се не користи силикон).

Светилка је дизајнирана тако да се осигура лако рециклирање на крају њеног радног века, док су сви алуминијумски делови идентификовани за рециклажу. Светилка је тешка максимално 9 kg. Оквирне димензије светилке LxWxH (708x355x149mm) са одступањима до $\pm 5\%$. Преднапонска заштита је 4kV. Уграђен уређај за димовање у касним вечерњим сатима, програмиран за уштеду до 32% енергије (DDF2). Светилка је предвиђена за универзалну монтажу (вертикално - директно на стуб или хоризонтално - на лиру пречника 42-60mm) са могућношћу подешавања угла нагиба $+10^{\circ} / -90^{\circ}$ са интервалом од 5° степени. Измењљиви адаптер за монтажу светилке је од истог материјала као и светилка, естетски дизајниран и за стуб се причвршћује с два имбус вијка од нерђајућег челика. Светилка треба да буде усклађена са европским стандардом о сигурном и правилном раду, да има ENEC ознаку.

Светилка треба да је усклађена са европским директивама који важе за производе, да има CE знак. Произвођач светилки треба да послује у складу са системом менаџмента квалитетом ISO 9001:2008, системом управљања заштитом животне средине ISO 14001:2004 и системом менаџмента здрављем и безбедношћу на раду OHSAS 18001:2007. Обрачунава се по броју светилки.

kom: 13

12. Извршити разбијање дела бетонског темеља бившег стуба јавног осветљења ради полагања PE цеви у ров (до дубине од 0,8m). Обрачунава се по броју темеља које треба делимично разбити

kom: 1

13. Испоручити сав потребан материјал и на каблу типа PP00-A 4x16mm², 1kV урадити кабловску спојницу одговарајућим спојним чаурама и термоскупљајућим материјалом. Обрачунава се по броју урађених спојница

kom: 2

14. Извршити сечење и разбијање асфалтно-бетонске површине коловоза са утоваром и одвозом материјала на депонију. После полагања каблова извршити асфалтирање оштећене површине коловоза дебљине 7cm. Обрачунава се према површини разбијеног и поправљеног коловоза

m2: 18

- | | | | |
|-----|--|-------|-----|
| 15. | Извршити сечење и разбијање асфалтно-бетонске површине тротоара са уговаром и одвозом материјала на депонију. После полагања каблова извршити асфалтирање оштећене површине тротоара дебљине 5cm. Обрачунава се према површини разбијеног и поправљеног коловоза | m2: | 20 |
| 16. | Испоручити сав потребан материјал и у ров поставити слој ситног песка дебљине 20cm са набијањем. Ширина рова је 40cm. У слој песка поставити круту цев fi 110mm. Цев мора бити за по 0,5m са обе стране дужа од рова. Обрачунава се по дужини рова | m1: | 400 |
| 17. | Испоручити сав потребан материјал и у ров поставити слој шљунка дебљине 60cm са набијањем. Ширина рова је 40cm. У слој песка поставити круту цев fi 110mm. Цев мора бити за по 0,5m са обе стране дужа од рова. Обрачунава се по дужини рова | m1: | 400 |
| 18. | Извршити подбушивање саобраћајница и постављање круте PVC цеви fi 100 за провлачење кабла. Урачунати су сви грађевински припремни радови за постављање опреме за подбушивање. Обрачунава се по дужини трасе на којој се врши подбушивање. | m1: | 30 |
| 19. | Извршити сва потребна мерења и испитивања уграђених компонената електроенергетске инсталације и издати све потребне атесте. | пауш: | 1 |
| 20. | Израда пројекта изведеног стања у три примерака и један у дигиталном облику | пауш: | 1 |

УКУПНО без ПДВ-а:

ПРЕДРАЧУН РАДОВА

за Постављање саобраћајне сигнализације за изградњу саобраћајнице (О1 - О2 - О6) у Крушевцу

Позиција	Опис радова	Јединица мере	Количина	Јединична цена	Износ динара
----------	-------------	---------------	----------	----------------	--------------

I ВЕРТИКАЛНА СИГНАЛИЗАЦИЈА- САОБРАЋАЈНИ ЗНАКОВИ

1.1.	Материјал и прибор				
1.1.1.	Ретрорефлектујући саобраћајни знак беле основе од материјала класе I са прибором за монтажу:				
	II - 2 а 90cm	КОМ	1		
	II - 34 F 60cm	КОМ	5		
	III - 3 а 60cm	КОМ	1		
	III - 6 а 60cm	КОМ	3		
1.1.2.	Стуб носач саобраћајног знака, ф=60 мм, поцинкован, испорука на терену:				
	L= 3.2 m	КОМ	8		
	L= 3.8 m	КОМ	1		
1.2.	Монтажни радови				
1.2.1.	Монтажа саобраћајног знака	КОМ	10		
1.3.	Грађевински радови				
1.3.1.	Уградња стуба носача са материјалом	КОМ	9		

СВЕГА:

II ХОРИЗОНТАЛНА СИГНАЛИЗАЦИЈА

- 2.1. Обележавање коловоза
белом бојом рефлектујућих
особина. У радове спада
размеравање и фарбање:

-подужна линија d=12 cm	m1	340
-остале ознаке на коловозу	m2	47,00

СВЕГА

РЕКАПИТУЛАЦИЈА РАДОВА

- I** ВЕРТИКАЛНА СИГНАЛИЗАЦИЈА - САОБРАЋАЈНИ ЗНАКОВИ
II ХОРИЗОНТАЛНА СИГНАЛИЗАЦИЈА

УКУПНО без ПДВ-а

ПРЕДРАЧУН РАДОВА - ПЕЈЗАЖНА АРХИТЕКТУРА

за изградњу новопланиране саобраћајнице, улица "О1 - О2 - О6" у Крушевцу

ред.бр.	опис радова	јед.м ере	количина	јед.цена	укупно
ПРИПРЕМНИ РАДОВИ					
I Земљани радови					
1.1.	Ископ јама за дрворедне саднице пречника 80цм и дубине 80цм са одвозом ископаног шљунка на депонију. Обрачун по м ³ шљунка.	м ³	27,85		
1.2.	Набавка и довоз квалитетне плодне земље до јама за садњу садница. Обрачун по м ³ уграђене земље.	м ³	34,81		
					<u>укупно</u>
II Јаме за садњу					
2.1.	Набавка, довоз и уградња бетонских, цеви пречника 80цм и дужине 80цм које се постављају у отворе за саднице, и имају улогу зидова јаме и заштите комуналних инсталација од кореновог система (према графичком детаљу). Позиција обухвата тампон шљунка д=10цм на дну јаме. Обрачун по комаду уграђених бетонских цеви.	КОМ	63		
					<u>укупно</u>
III Хоризонтални штитници стабала					
3.1.	Набавка, довоз и уградња хоризонталних штитника за стабла тип ЗСАЛ001 Ø 0,8/0,4 "Корали" Краљево или штитника истог квалитета и изгледа другог произвођача. Позиција обухвата набавку довоз и уградњу. Обрачун по комаду уграђених штитника.	КОМ	63		
					<u>укупно</u>

ЗЕЛЕНИЛО

IV Радови на озелењавању

4.1. Припрема јаме за садњу дрворедних садница. Дно јаме покрити квалитетном, плодном земљом и слојем тресетног ђубрива (у количини 10л) до висине на коју се поставља бусен биљке. На дно јаме додати и гранулисано вештачко ђубриво НПК (15:15:15) у количини од 1кг по јами изешано са земљом . Јаму допунити плодном земљом до кореновог врата. Обрачун по јами за сав рад и материјал.	ком	63
4.2. Садња дрвенастих врста. Садница мора да задовољава услове у погледу квалитета и здравственог стања, да буде лепо формирана, са правим стаблом и јаким гранама формираним на висини 2,5м. При садњи формирати "чанак" на тај начин што ће садница бити засађена 5цм испод нивоа ивичњака, и саднице залити. Истовремено са попуњавањем јаме, поставити перфорирану цев за заливање, чија цена је дата у посебној позицији. Позиција подразумева и неопходне мере неге садница до примопредаје радова. Обрачун по комаду .	ком	63
4.3. Набавка и уградња перфориране цеви за заливање садница. За сваку садницу поставља се једна цев дужине 50цм и Ø50мм са чепом за затварање цеви. Обрачун по м ¹ уграђене цеви.	м	31,50
		<hr/> укупно <hr/>

V спецификација садног материјала

назив садног материјала		
5.1. Acer platanoides 'Globosum' Обим=10-12cm	ком	63
5.2. трошкови превоза садног материјала (паушално)		1
		<hr/> укупно <hr/>

РЕКАПИТУЛАЦИЈА РАДОВА

- I ЗЕМЉАНИ РАДОВИ**
- II ЈАМЕ ЗА САДЊУ**
- III ХОРИЗОНТАЛНИ ШТИТНИЦИ СТАБЛА**
- IV РАДОВИ НА ОЗЕЛЕЊАВАЊУ**
- V СПЕЦИФИКАЦИЈА
САДНОГ МАТЕРИЈАЛА**

УКУПНО без ПДВ-а

ЗБИРНА РЕКАПИТУЛАЦИЈА

УЛИЦА 01-02-06

САОБРАЋАЈНИЦА

ХИДРОТЕХНИЧКЕ ИНСТАЛАЦИЈЕ

ЕЛЕКТРОЕНЕРГЕТСКЕ ИНСТАЛАЦИЈЕ

САОБРАЋАЈНА СИГНАЛИЗАЦИЈА

ПЕЈЗАЖНА АРХИТЕКТУРА

УКУПНО без ПДВ-а

ПДВ (20%)

УКУПНО са ПДВ-ом

ПОТПИС И ПЕЧАТ

ПЗИ - САОБРАЋАЈ НИЦА
- ИЗГРАДЊА НОВОПЛАНИРАНЕ САОБРАЋАЈНИЦЕ
СА ИНФРАСТРУКТУРОМ У ОКВИРУ ПДР
"СТАРИ АЕРОДРОМ ФАЗА 1" У КРУШЕВЦУ
(01-02-06)

Технички опис

А/ Подаци о локацији и парцелама:

Овим пројектом предвиђена је изградња новопланиране саобраћајнице са инфраструктуром у оквиру ПДР „Стари аеродром фаза 1“ (за двосмеран саобраћај са две саобраћајне траке, са обостраним тротоарима у оквиру ПДР-а „Стари аеродром фаза 1“ у Крушевцу.

Саобраћајницом и планираном инфраструктуром су обухваћене следеће катастарске парцеле: **2635/20, 2635/54 (део), и 2635/18 (део) због уклапања са постојећом саобраћајницом** све КО Крушевац.

Дужина пројектоване саобраћајнице 375,57м.

Б/ Правила грађења

1. Намена простора и грађевина

Простор обухваћен Планом детаљне регулације оивичен је делом улице Бруски пут (са западне стране) која се поклапа са државним путем првог Б реда број 38, делом улице Кнеза Милоша (са северне стране) која се такође поклапа са државним путем првог Б реда број 38, делом улице Аеродромске (са источне стране) која се поклапа са државним путем другог Б реда број 415.

Генералним планом улица Бруски пут, улица Кнеза Милоша и улица Аеродромска су дефинисане као делови примарне саобраћајне мреже града Крушевца

Терен односно земљиште на коме је планирана изградња саобраћајнице „О1-О2-О6“ је неизграђено и спада у категорију равних терена, и улива се у новоизграђену саобраћајницу (улица Бруски пут – О1 – улица Аеродромска).

2. Регулациона и нивелациона решења

У циљу модернизације уличне градске мреже Града Крушевца потребно је извршити изградњу саобраћајнице „О1-О2-О6“ за двосмеран саобраћај са две саобраћајне траке, ширине коловоза 6,00 м, са обостраним тротоарима ширине 2,00 м у оквиру ПДР-а „Стари аеродром фаза 1“ у Крушевцу.

Изградњу саобраћајне површине коловозне конструкције урадити са потпуним ископом, шљунчаним и туцаничким застором потребне дебљине преко кога нанети асфалтни слој по целој расположивој ширини коловоза. Коловоз оивичити ивичњацима са леве и са десне стране.

Коловозну конструкцију димензионисати за тешко саобраћајно оптерећење.

Улицу пројектовати за рачунску брзину од 50 км/х обзиром на непосредни контакт улица са другим улицама.

У нивелационом смислу саобраћајницу максимално могуће уклопити у околину терена.

Водити рачуна да приступне рампе за контактне парцеле буду функционалне, тј. у границама дозвољених нагиба. Радове на приступним рампама дефинисати по положају, врсти и количини и обухватити предмером и предрачуном радова.

Попречни нагиб коловоза решити једнострано од мин 2.5%

Обавеза је пројектанта да сваку карактеристичну тачку (осовинске, ивичне, полигоне и сл.) дефинише и координатама.

Начин обраде колске површине усвојити као флексибилну коловозну конструкцију од асфалтних слојева са завршним слојем од крупнозрног асфалт бетона и агрегата еруптивног порекла.

Пројектант се обавезује да предвиди висинско усклађивање, ојачање, измештање или блиндирање евентуалних постојећих шахти подземних инсталација

Будућа саобраћајница, а самим тим сви остали објекти су приступачни за било коју врсту интервенције.

3. Услови градње и уређења земљишта

Радове на изградњи саобраћајнице извести у свему према важећим техничким прописима. Начин градње зависи од услова на терену па према томе извршити избор методе рада.

4. Решења простора и грађевина

Усвојена рачунска брзина је 50 км/х.

Конструктивни елементи који се прописују

- најмања ширина коловоза је 3,00 m
 - максимални попречни нагиб макс. Ипк=2,5%
- Предвиђено тешко саобраћајно оптерећење:

Коловоз

- асфалт бетон АБ 11с; д=4цм (СРПС.У.Е4.014)
- битуменизирани носећи слој БНС 22с; д=12цм (СРПС.У.Е9.021)
- тампонски слој од дробљеног каменог агрегата д=10цм, Мс=60МПа
- тампонски слој од природног шљунка д=40цм, Мс=50МПа
- уваљано подтло, Мс=25 МПа(СРПС.У.Е8.010)

Тротоар

- двослојни бетонски елементи од вибропресованог бетона МБ40 д=8цм
- подлога од дробљеног кам агрегата 4-8мм са испуном спојницом „дунавцем“
- тампонски слој туцаника мин д=10цм, Мс=40МПа
- тампонски слој шљунка мин д=20цм, Мс=30МПа
- уваљано подтло С3100%Проктора или Мс=25МПа (СРПС.У.Е8.010)

Сви објекти морају бити лако доступни и приступачни.

За изградњу објеката обезбедити све сагласности.

По завршетку радова извршити геодетско снимање објеката.

5. Услови заштите животне средине и културних добара

Примењени материјали од којих се објекти изводе морају одговарати важећим прописима и атестима.

Уколико се при ископу наиђе на археолошке остатке радови се морају обуставити и наставити тек након дозволе надлежног Завода за заштиту.

6. Етапност градње и услови коришћења до привођења намени

Изградњу саобраћајнице извршити у 1 етапи односно фази како је дато у идејном решењу.

Редослед реализације појединих послова условљен је технолошким процесом у изради и приливом средстава.

Пуштање у функцију приступне саобраћајнице, могуће је по изградњи свих објеката предвиђених овим условима.

Коришћење изграђених објеката могуће је само по добијању употребне дозволе.

Стручно техничка обрада;



Ирена Петровић, дипл. инж. грађ.



uklapanje u postojeće stanje

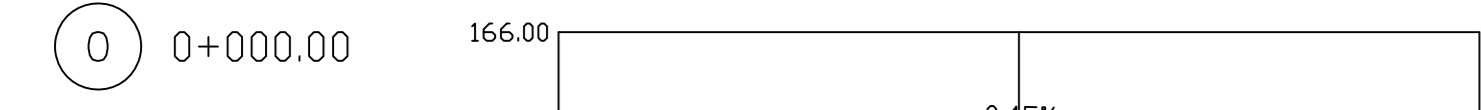

Fiskop kol=7.21 m2
Ftuc=1.18 m2
Fsljun= 4.06 m2
Lp=10.00 m
La=10.00 m

Existing Levels		164.66	164.66	164.66
Proposed Levels		164.66	164.66	164.66
Offsets		-3.00	0.00	3.00

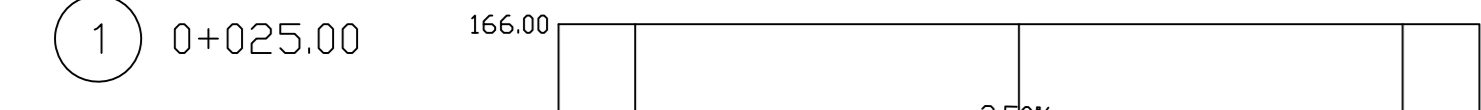

Fiskop trot=1.20 m2 Fiskop kol=3.47 m2
Ftuc=0.36 m2 Ftuc=0.70 m2
Fsljun= 0.80 m2 Fsljun= 2.57 m2
Lp=4.00 m Lp=6.50 m
La=3.40 m La=6.00 m

Existing Levels		164.45	164.46	164.43	164.40	164.39
Proposed Levels	164.81		164.62	164.55	164.47	164.55
Offsets	-5.00	-4.13	-3.00	0.00	3.00	4.58

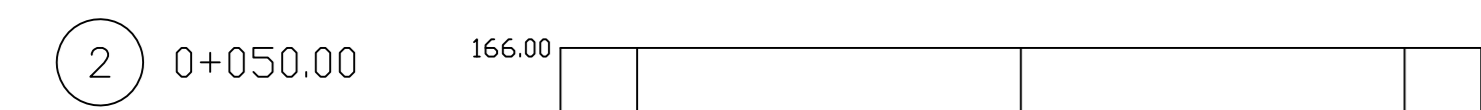

Fiskop trot=0.90 m2 Fiskop kol=3.95 m2
Ftuc=0.36 m2 Ftuc=0.70 m2
Fsljun= 0.80 m2 Fsljun= 2.57 m2
Lp=4.00 m Lp=6.50 m
La=3.40 m La=6.00 m

Existing Levels		164.40	164.38	164.36	164.34	
Proposed Levels	164.70	164.40	164.51	164.44	164.36	164.34
Offsets	-5.00	-3.72	-3.00	0.00	3.00	4.98

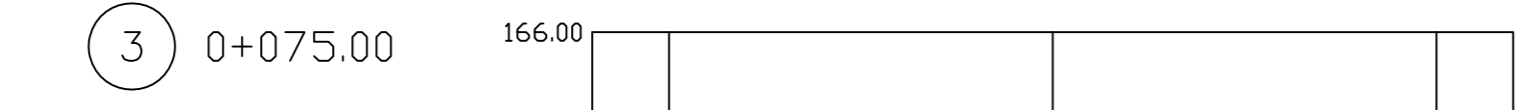

Fiskop trot=1.25 m2 Fiskop kol=4.30 m2
Ftuc=0.36 m2 Ftuc=0.70 m2
Fsljun= 0.80 m2 Fsljun= 2.57 m2
Lp=4.00 m Lp=6.50 m
La=3.40 m La=6.00 m

Existing Levels		164.38	164.37	164.34	164.31	164.30
Proposed Levels	164.58		164.40	164.33	164.25	164.30
Offsets	-5.00	-4.01	-3.00	0.00	3.00	4.26

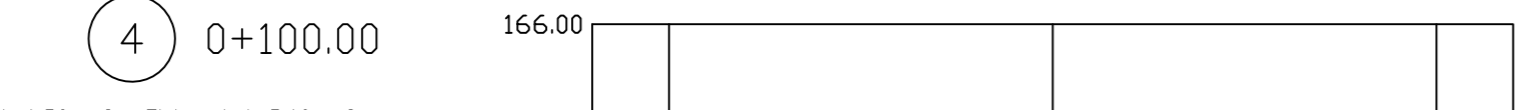

Fiskop trot=1.50 m2 Fiskop kol=5.10 m2
Ftuc=0.36 m2 Ftuc=0.70 m2
Fsljun= 0.80 m2 Fsljun= 2.57 m2
Lp=4.00 m Lp=6.50 m
La=3.40 m La=6.00 m

Existing Levels		164.38	164.36	164.34	164.30	
Proposed Levels	164.47		164.29	164.22	164.14	164.32
Offsets	-6.00	-5.00	-3.20	0.00	3.00	5.00

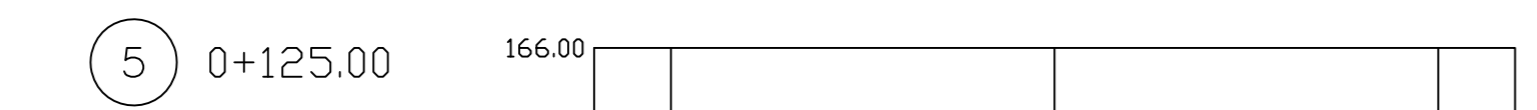

Fiskop trot=1.80 m2 Fiskop kol=4.30 m2
Ftuc=0.36 m2 Ftuc=0.70 m2
Fsljun= 0.80 m2 Fsljun= 2.57 m2
Lp=4.00 m Lp=6.50 m
La=3.40 m La=6.00 m

Existing Levels		164.30	164.29	164.27	164.24	164.21
Proposed Levels	164.36	164.30	164.18	164.27	164.03	164.21
Offsets	-5.00	-4.55	-3.00	0.00	2.75	5.00



Fiskop trot=1.90 m2 Fiskop kol=5.55 m2
Ftuc=0.36 m2 Ftuc=0.70 m2
Fsljun= 0.80 m2 Fsljun= 2.57 m2
Lp=4.00 m Lp=6.50 m
La=3.40 m La=6.00 m

Existing Levels		164.23	164.21	164.18	164.17
Proposed Levels	164.25	164.07	164.21	163.92	164.17
Offsets	-5.00	-3.00	0.00	3.00	5.00



Fiskop trot=1.90 m2 Fiskop kol=5.50 m2
Ftuc=0.36 m2 Ftuc=0.70 m2
Fsljun= 0.80 m2 Fsljun= 2.57 m2
Lp=4.00 m Lp=6.50 m
La=3.40 m La=6.00 m

Existing Levels		164.14	164.12	164.07	164.03	163.95
Proposed Levels	164.14	164.12	163.96	163.88	163.81	163.99
Offsets	-6.00	-5.00	-3.82	0.00	3.00	6.00



Fiskop trot=1.35 m2 Fiskop kol=7.02 m2
Ftuc=0.36 m2 Ftuc=0.70 m2
Fsljun= 0.80 m2 Fsljun= 2.57 m2
Lp=4.00 m Lp=6.50 m
La=3.40 m La=6.00 m

Existing Levels		163.84	163.81	163.75	163.69	163.64
Proposed Levels	164.03	163.84	163.81	163.75	163.69	163.64
Offsets	-5.00	-3.00	0.00	3.00	5.00	

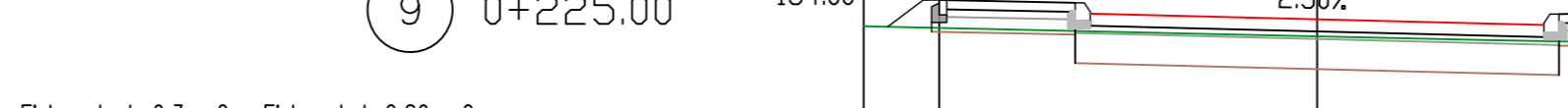

Fiskop trot=0.3 m2 Fiskop kol=2.80 m2
Ftuc=0.36 m2 Ftuc=0.70 m2
Fsljun= 0.80 m2 Fsljun= 2.57 m2
Lp=4.00 m Lp=6.50 m
La=3.40 m La=6.00 m

Existing Levels		163.55	163.51	163.46	163.41	163.38	163.36
Proposed Levels	163.94	163.76	163.69	163.61	163.38	163.36	
Offsets	-5.00	-4.06	-3.00	0.00	2.23	3.00	5.00

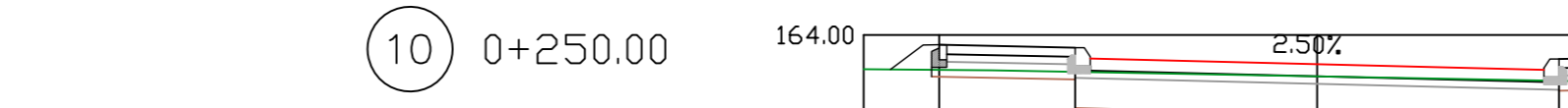

Fiskop trot=0.45 m2 Fiskop kol=3.21 m2
Ftuc=0.36 m2 Ftuc=0.70 m2
Fsljun= 0.80 m2 Fsljun= 2.57 m2
Lp=4.00 m Lp=6.50 m
La=3.40 m La=6.00 m

Existing Levels		163.53	163.45	163.36	163.36	
Proposed Levels	163.87	163.69	163.61	163.54	163.72	163.36
Offsets	-5.00	-4.30	-3.00	0.00	3.00	5.00

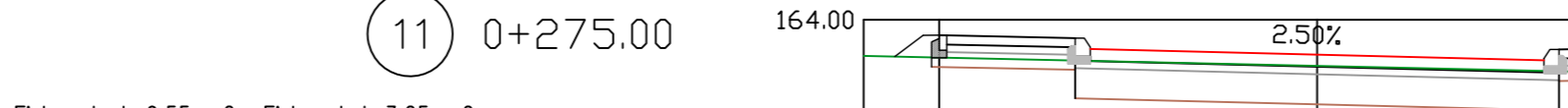

Fiskop trot=0.55 m2 Fiskop kol=3.25 m2
Ftuc=0.36 m2 Ftuc=0.70 m2
Fsljun= 0.80 m2 Fsljun= 2.57 m2
Lp=4.00 m Lp=6.50 m
La=3.40 m La=6.00 m

Existing Levels		163.50	163.45	163.39	163.33	163.28
Proposed Levels	163.80	163.61	163.54	163.46	163.33	163.28
Offsets	-5.00	-3.00	0.00	3.00	5.00	

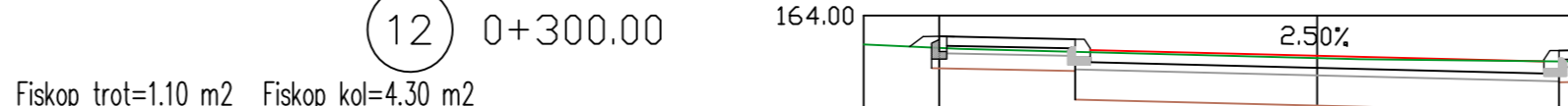

Fiskop trot=1.10 m2 Fiskop kol=4.30 m2
Ftuc=0.36 m2 Ftuc=0.70 m2
Fsljun= 0.80 m2 Fsljun= 2.57 m2
Lp=4.00 m Lp=6.50 m
La=3.40 m La=6.00 m

Existing Levels		163.57	163.51	163.43	163.39	163.37
Proposed Levels	163.72	163.54	163.43	163.39	163.37	
Offsets	-5.00	-3.00	0.00	3.00	5.00	



Fiskop trot=1.25 m2 Fiskop kol=5.30 m2
Ftuc=0.36 m2 Ftuc=0.70 m2
Fsljun= 0.80 m2 Fsljun= 2.57 m2
Lp=4.00 m Lp=6.50 m
La=3.40 m La=6.00 m

Existing Levels		163.75	163.58	163.47	163.47	163.42	163.39
Proposed Levels	163.65	163.47	163.39	163.32	163.47	163.42	163.39
Offsets	-5.00	-4.71	0.00	3.00	3.63	5.00	6.00



Fiskop trot=2.55 m2 Fiskop kol=6.25 m2
Ftuc=0.36 m2 Ftuc=0.70 m2
Fsljun= 0.80 m2 Fsljun= 2.57 m2
Lp=4.00 m Lp=6.50 m
La=3.40 m La=6.00 m

Existing Levels		163.77	163.62	163.60	163.45
Proposed Levels	163.58	163.39	163.32	163.24	163.45
Offsets	-5.00	-3.00	0.00	3.00	5.00



Fiskop trot=2.30 m2 Fiskop kol=6.40 m2
Ftuc=0.36 m2 Ftuc=0.70 m2
Fsljun= 0.80 m2 Fsljun= 2.57 m2
Lp=4.00 m Lp=6.50 m
La=3.40 m La=6.00 m

Existing Levels		163.73	163.65	163.60	163.57	163.45
Proposed Levels	163.55	163.36	163.29	163.21	163.39	163.45
Offsets	-5.00	-4.27	-3.00	0.00	3.00	5.00

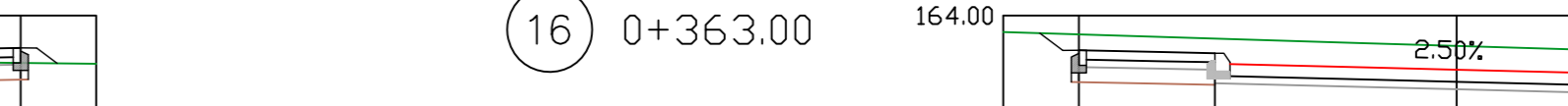

Fiskop trot=2.55 m2 Fiskop kol=6.35 m2
Ftuc=0.36 m2 Ftuc=0.70 m2
Fsljun= 0.80 m2 Fsljun= 2.57 m2
Lp=4.00 m Lp=6.50 m
La=3.40 m La=6.00 m

Existing Levels		163.72	163.68	163.60	163.53	163.45	163.42
Proposed Levels	163.54	163.36	163.28	163.21	163.39	163.45	163.42
Offsets	-5.00	-4.05	-3.00	0.00	2.35	3.00	6.00

ПРОЈЕКАТ ЗА ИЗВОЂЕЊЕ
ИЗГРАЂА НОВОПЛАНИРАНЕ САОБРАЋАЈНИЦЕ СА
ИНФРАСТРУКТУРОМ У ОКВИРУ ПЦР "СТАРИ АЕРОДРОМ
ФАЗА I" У КРУШЕВЦУ
(УЛИЦА 01 - 02 - 06)

инвеститор:
ГРАД КРУШЕВАЦ

архитект:
Ирена Петровић, дип.инг.град.
бр.лиценце ИКС 312 Ф295 07

инженерска комора Србије
Ирена В. Петровић
дип.град.инж. 312 Ф295 07
ОПШТИНИ КРУШЕВАЦ

2/2 ПРОЈЕКАТ САОБРАЋАЈНИЦА

инвеститор:
ГРАД КРУШЕВАЦ

размера:
Р 1:50

датум:
2018

број цртежа:
4

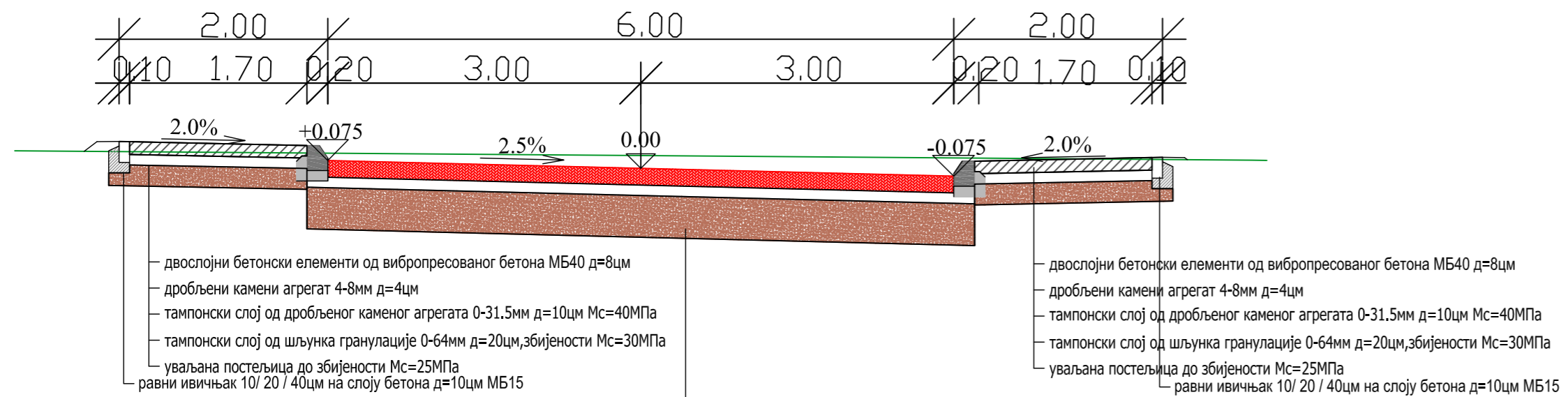

- слој од асфалт бетона АБ11с д=4цм
- горњи носећи слој од битумагрегата БНС 22 с д=12цм
- тампонски слој од дробљеног каменог агрегата 0-31.5мм д=10цм, збијености Мс=60МПа
- тампонски слој од шљунка гранулације 0-64мм д=40цм, збијености Мс=50МПа
- уваљана постелица до збијености Мс=25МПа

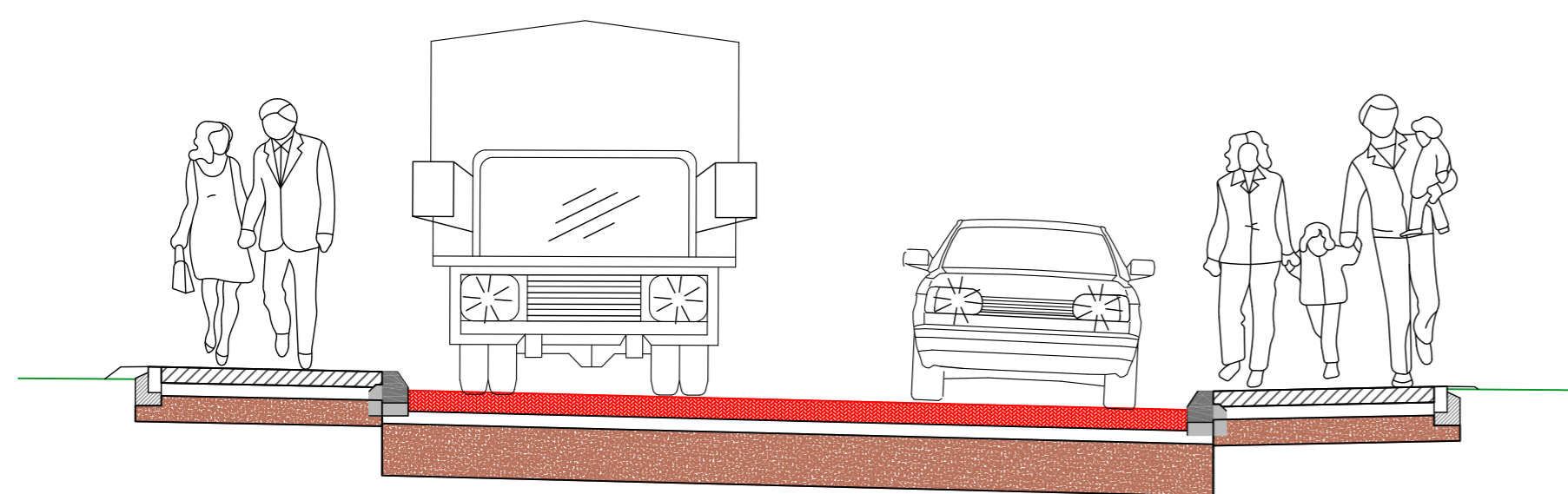
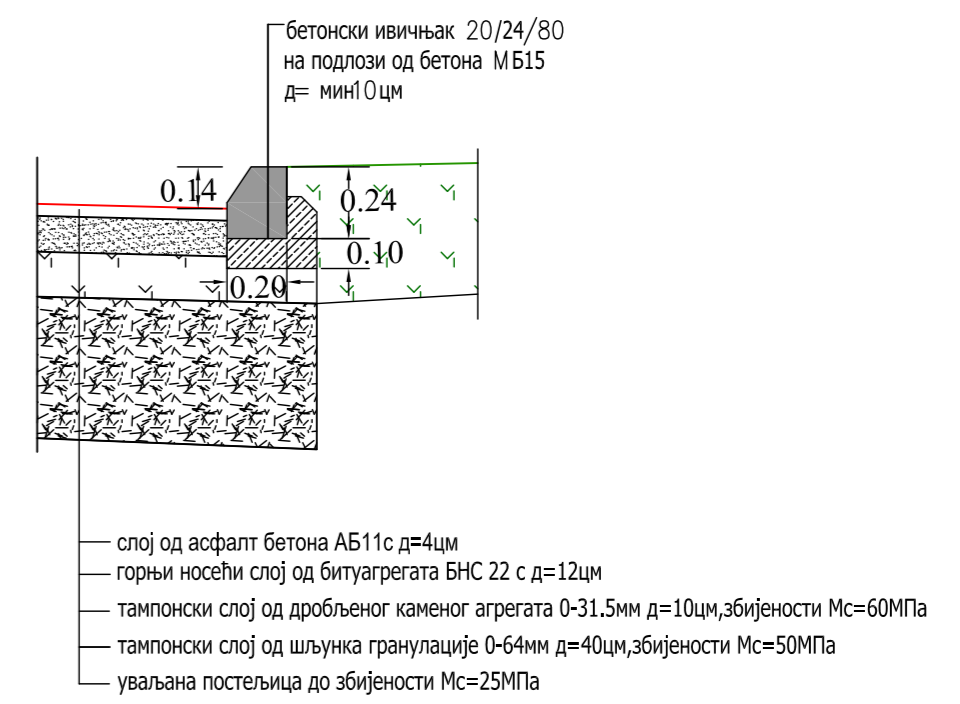

ПРОЈЕКАТ ЗА ИЗВОЂЕЊЕ ИЗГРАДЊА НОВОПЛАНИРАНЕ САОБРАЋАЈНИЦЕ СА ИНФРАСТРУКТУРОМ У ОКВИРУ ПДР "СТАРИ АЕРОДРОМ ФАЗА 1" У КРУШЕВЦУ (УЛИЦА О1 - О2 - О6)		ЈАВНО ПРЕДУЗЕЊЕ ЗА УРБАНИЗАМ И ПРОЈЕКТОВАЊЕ КРУШЕВАЦ
цртеж: Карактеристични попречни профил	2/2 ПРОЈЕКАТ САОБРАЋАЈНИЦА	
одговорни пројектант: Ирена Петровић , дипл. инж. грађ. бр лиценце ИКС 312 Ф295 07 	инвеститор: ГРАД КРУШЕВАЦ	
	размера: Р 1:50	
датум: 2018	број цртежа: 5	

DETALJ RAMPE ZA INVALIDNA LICA

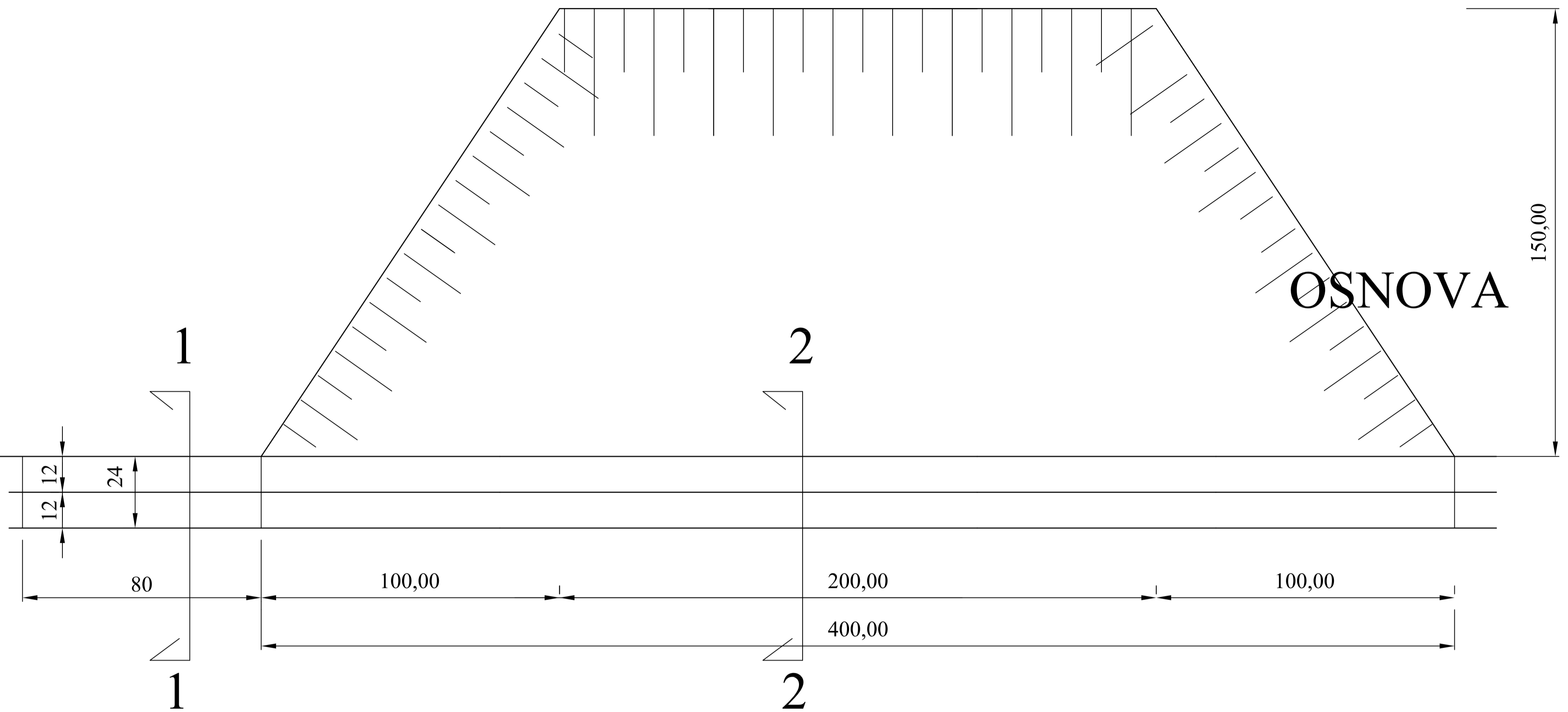

IZGLED

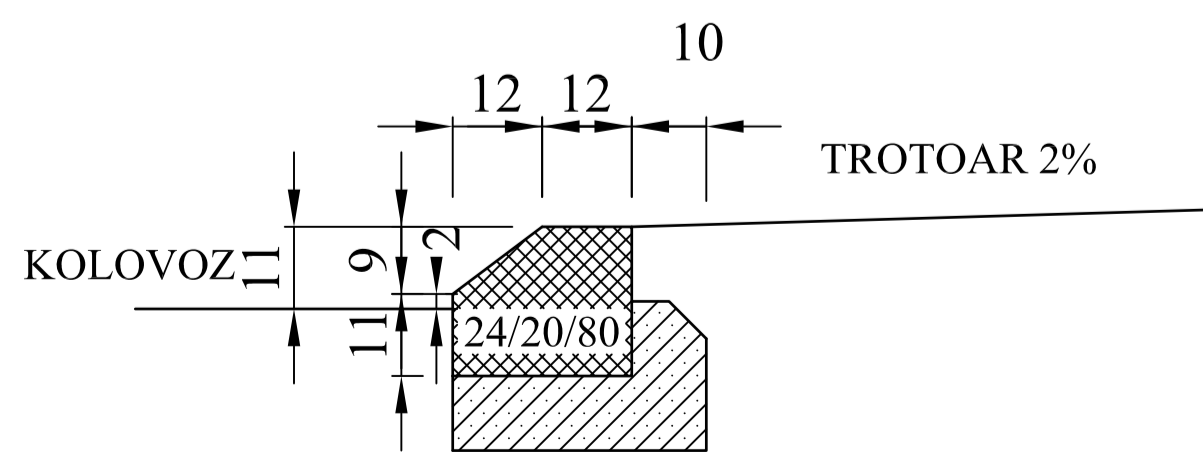
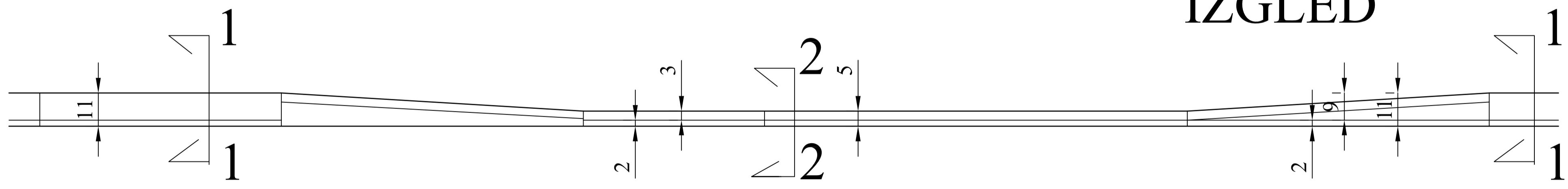

PRESEK 1-1

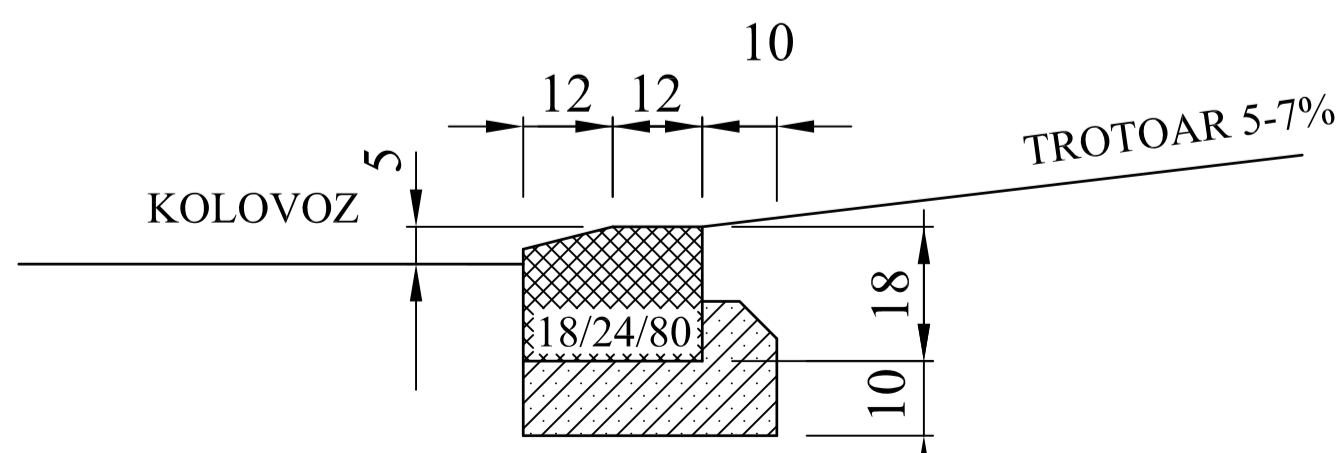

PRESEK 2-2

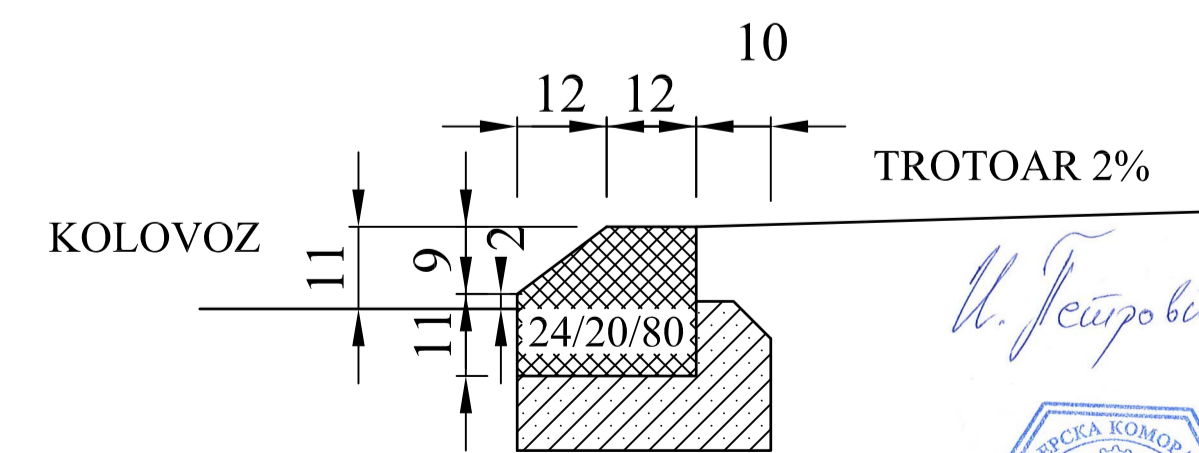

PRESEK 1-1

U. Fejzović



AB ZAŠTITNA PLOČA

d= 15 cm

PLAN OPLATE

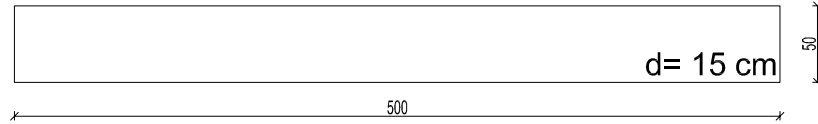

PLAN ARMATURE

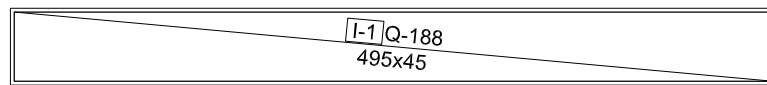

Mreže - specifikacija						
Pozicija	Oznaka mreže	B [cm]	L [cm]	n	Jedinična težina [kg/m ²]	Ukupna težina [kg]
AB PLOČA (1 kom)						
I-1	Q-188	45	495	1	2.96	6.59
Ukupno						6.59

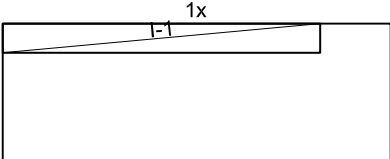
Mreže - plan sečenja	
AB PLOČA	
Q-188 (215 cm x 605 cm)	
	I-1 45 x 495



I. Petrović

ПЗИ - ХИДРОТЕХНИЧКЕ ИНСТАЛАЦИЈЕ
- ИЗГРАДЊА НОВОПЛАНИРАНЕ САОБРАЋАЈНИЦЕ
СА ИНФРАСТРУКТУРОМ У ОКВИРУ ПДР
"СТАРИ АЕРОДРОМ ФАЗА 1" У КРУШЕВЦУ
(01-02-06)

ТЕХНИЧКИ ОПИС

Планира се изградња нове саобраћајнице у насељу Стари аеродром, а према ПДР „Стари аеродром, фаза1“. Саобраћајница се пружа правцем север – југ, паралелно са Бруским путем и представља централну саобраћајницу будућег насеља. Планира се комплетно опремање саобраћајнице хидротехничком инфраструктуром, водоводном мрежом и канализацијама отпадних вода и атмосферском.

Водоводна мрежа

Планира се изградња водоводне мреже у овој саобраћајници, са прикључцима на постојећу водоводну мрежу у новоизграђеним улицама које спајају улице Бруски пут и Јастребачку. Димензије прикључака и новопланираног вода су 200 мм и планира се извођење од ТРЕ цеви. Прикључци свих новопланираних објеката и бочних прикључних улица се остварују на овај примарни вод. Планира се постављање надземних противпожарних хидраната, а у свему према важећим прописима из области заштите од пожара.

Канализација отпадних вода

У улици се планира изградња колектора отпадних вода са одводом до изведеног примарног градског колектора, кошијског колектора, изграђеног уз Бруски пут. Колектор који ће се изградити у овој саобраћајници прикупља отпадне воде из свих новопланираних објеката у зони старог аеродрома. Ради контроле канализационе мреже на колектору се поставља довољан број ревизионих окана, са отвореном кинетом на дну шахта и са шахт поклопцима за тежак саобраћај (D400).

Атмосферска канализација

Атмосферска канализација прикупља атмосферске воде са сливне површине целокупног насеља Стари аеродром и одводи прикупљене воде ка новоизграђеној канализацији испред Лидла, ка реципијенту у улици Р. Милошевића. Димензија колектора је лимитирана постојећим одводом у улици Р. Милошевића, Ø800 мм. Планира се изградња атмосферске канализације од ТРЕ ребрастих цеви, са потребним бројем ревизионих шахтова дуж трасе, а према важећим прописима. Шахтови се граде од готових елемената, са таложником дубине 0.50м у дну. На врховима шахтова се постављају сливне решетке и шахт поклопци за тежак саобраћај (D400).



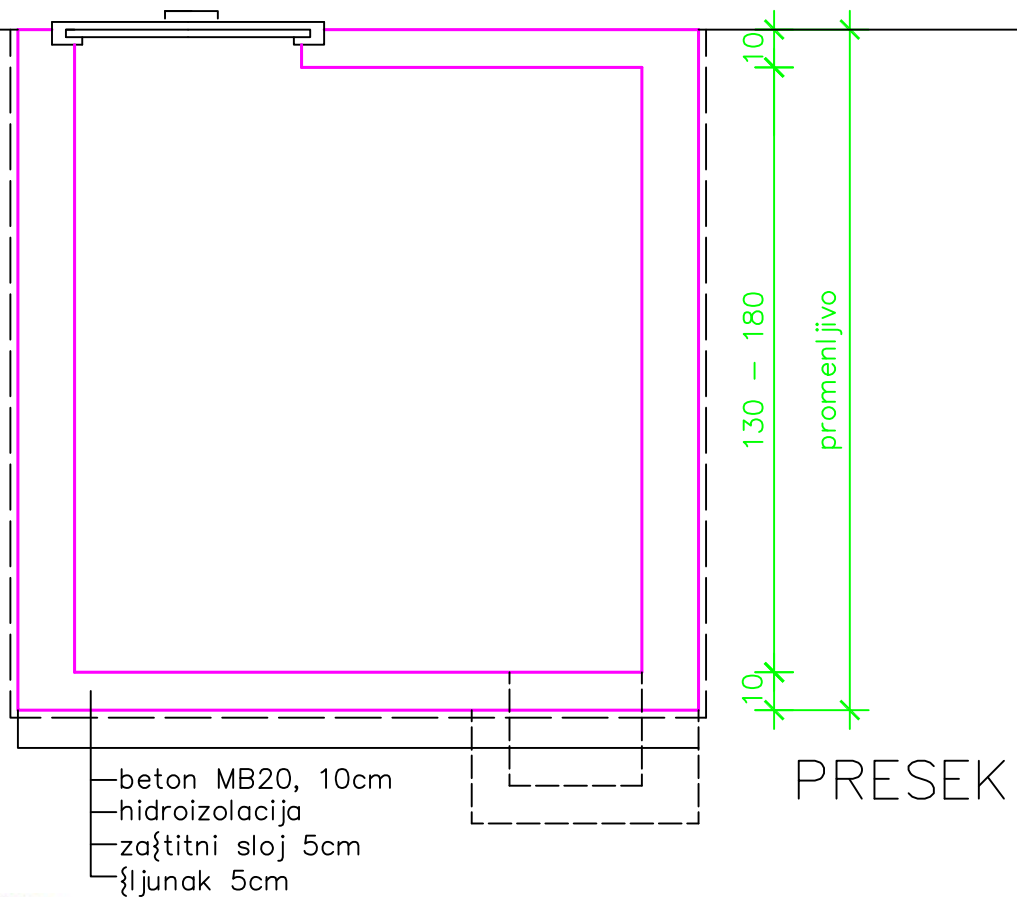
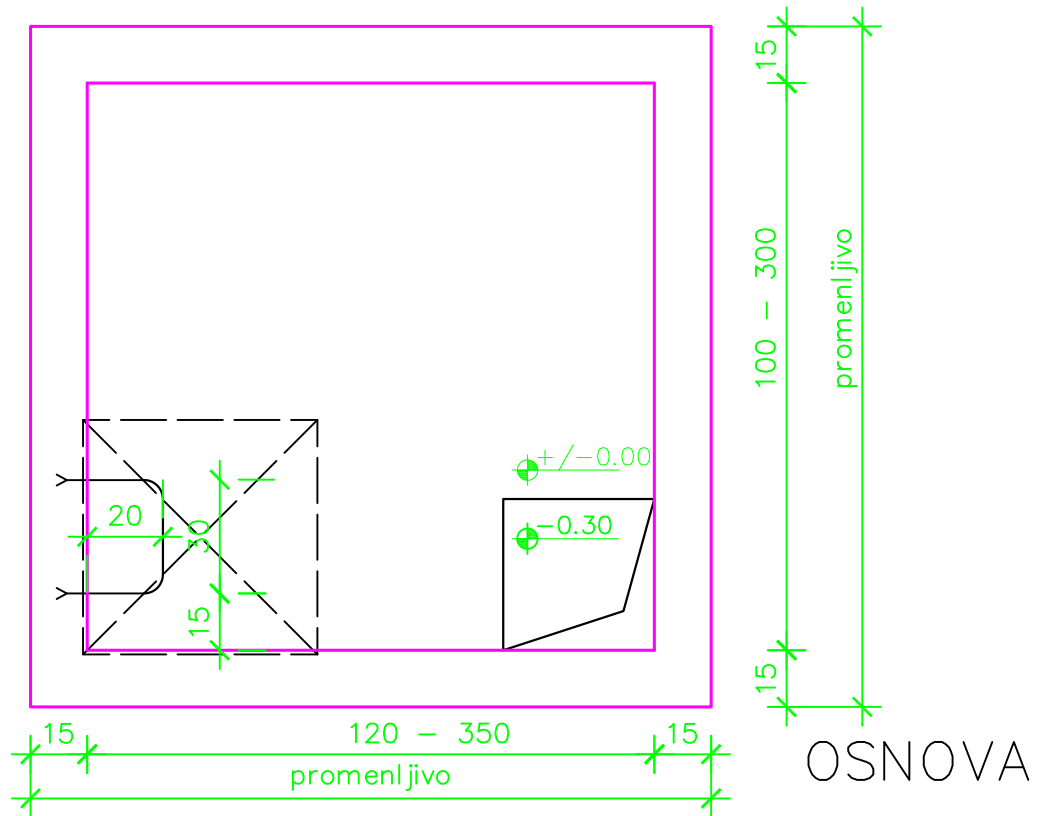

DETALJ VODOVODNOG
 [AHTA R=1:20]



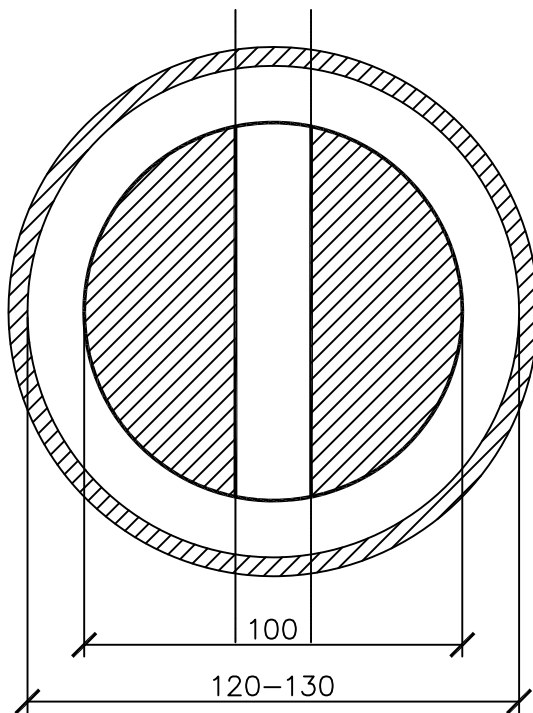
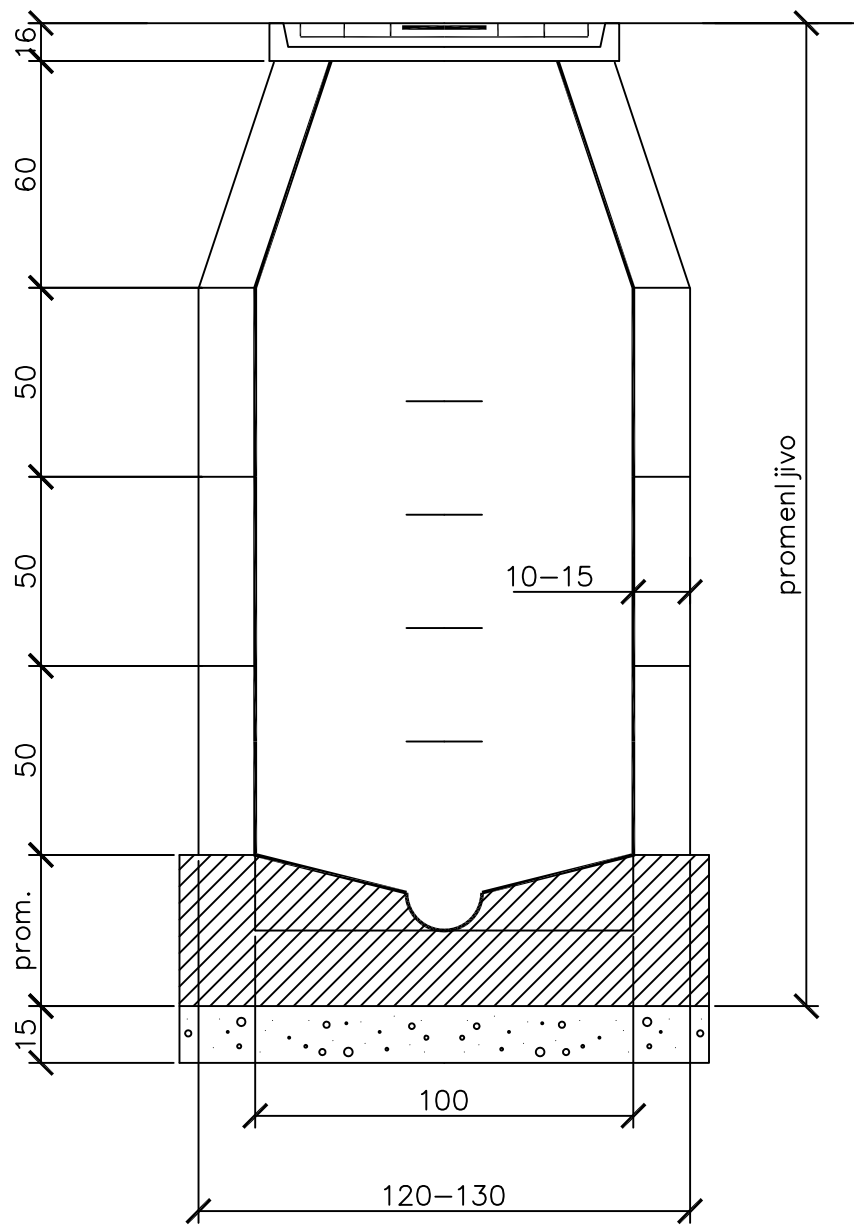

[Handwritten signature]



DETALJ KANALIZACIONOG REVIZIONOG [AHTA
R=1:20

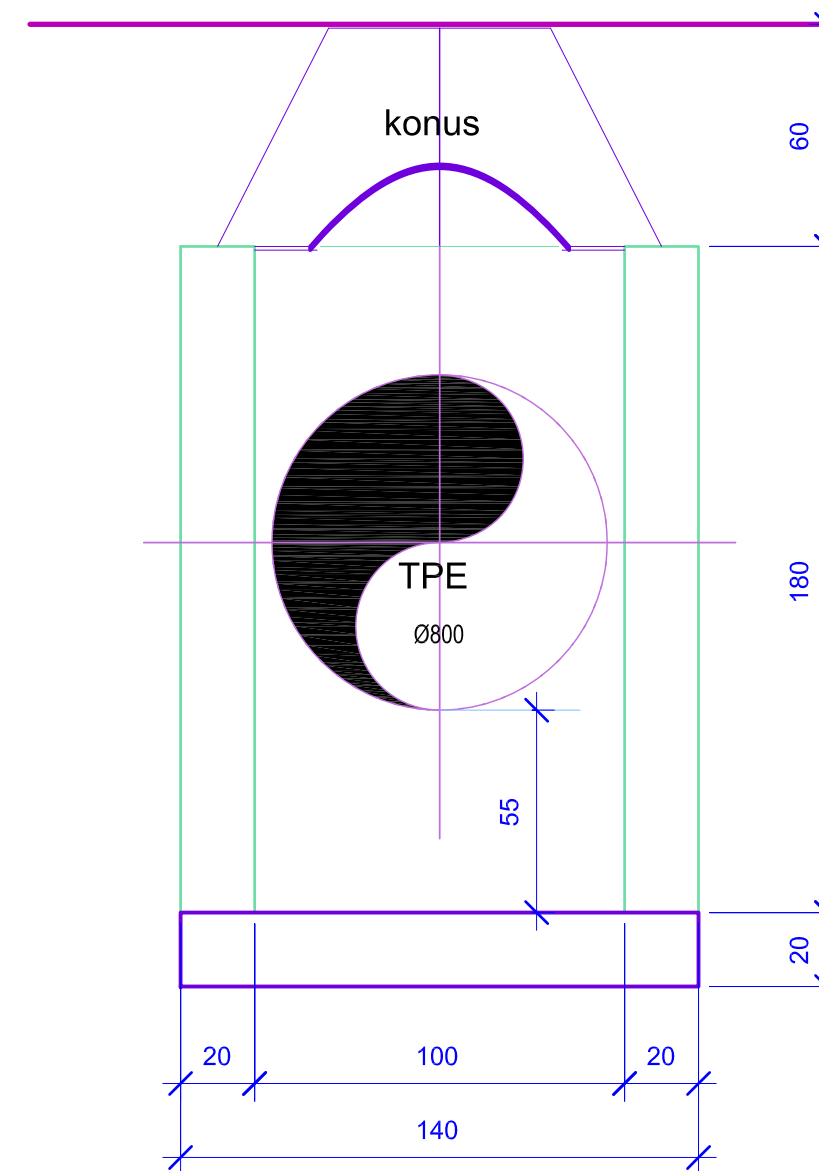
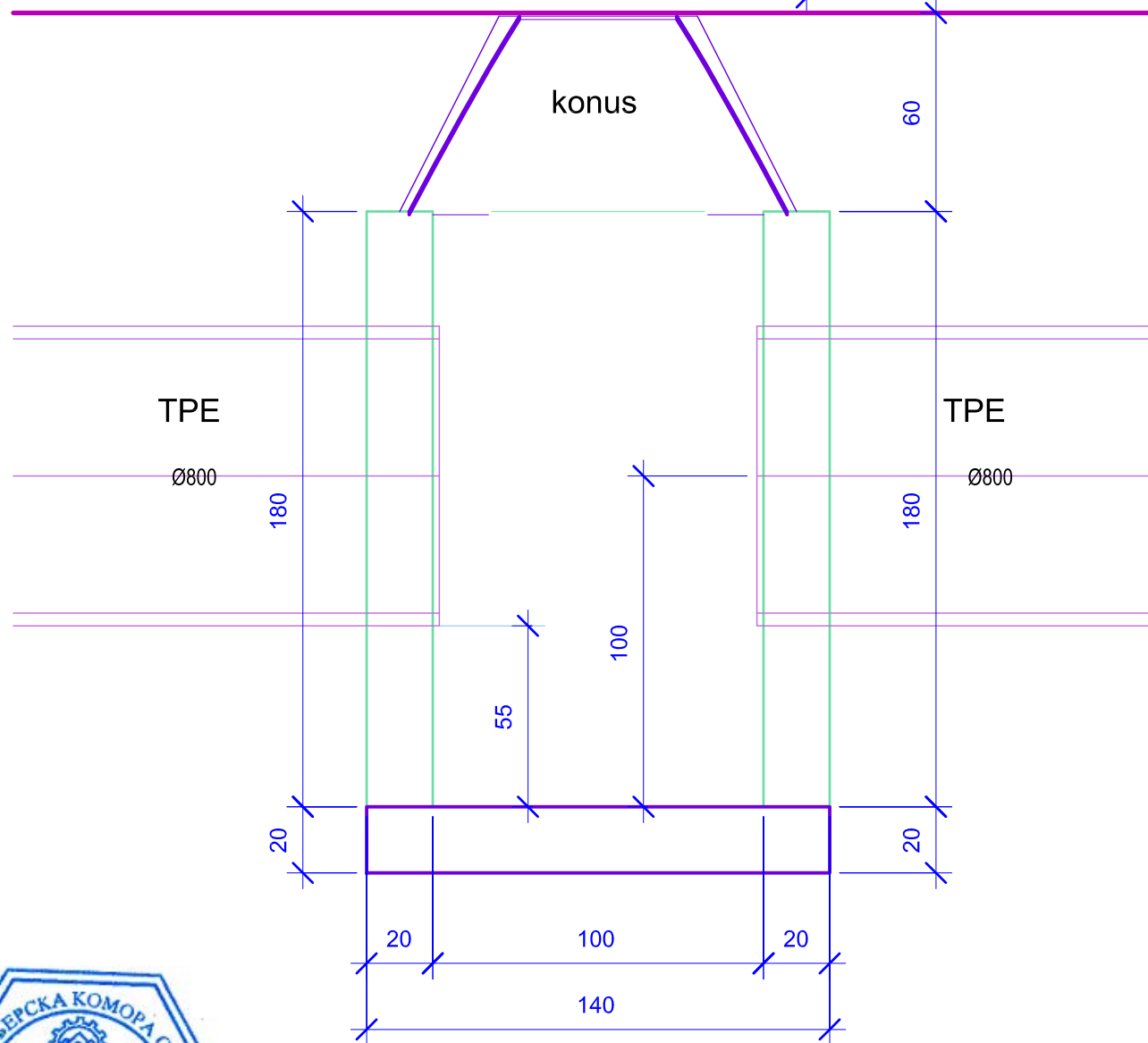
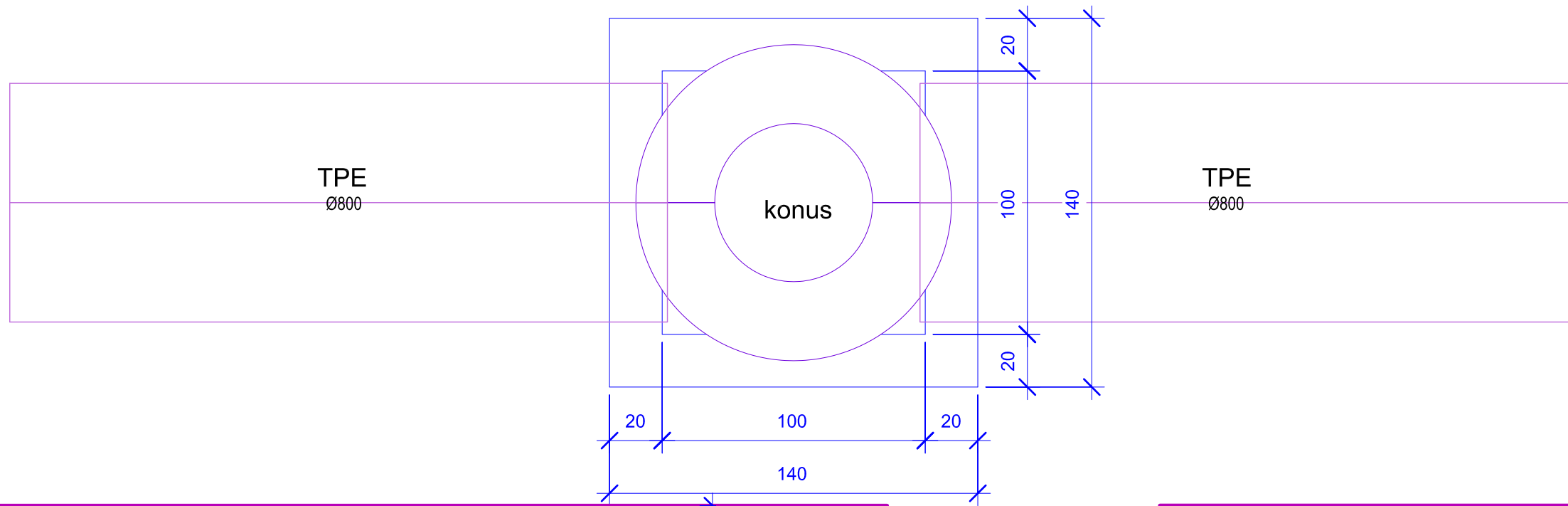

DETALJI ŠAHTA ATMOSFERSKE KANALIZACIJE
R = 1:20

**ПЗИ - ЕЛЕКТРОЕНЕРГЕТСКЕ ИНСТАЛАЦИЈЕ
- ИЗГРАДЊА НОВОПЛАНИРАНЕ САОБРАЋАЈНИЦЕ
СА ИНФРАСТРУКТУРОМ У ОКВИРУ ПДР
"СТАРИ АЕРОДРОМ ФАЗА 1" У КРУШЕВЦУ
(01-02-06)**

4.5.2. ТЕХНИЧКИ ОПИС

1. Пројектовани су округли челично конусни стубови висине $h=8m$, израђени од челика према стандарду S235JR са невидљивим „плазма“ варом. Димензије стуба: база стуба $\phi 182mm$, дебљина зида стуба $3mm$; завршетак стуба раван за светилку $\phi 60mm$, дужине $85mm$ са стубом чини једну целину, без вара. Анкер плоча квадратног тањирастог облика са 4 елипсаста отвора за анкере, димензија $412x412mm$, а са размаком анкера $300x300mm$ према прорачуну стуба. Ливени или лимени поклопац за отвор прикључне плоче и вијком за фиксирање. Димензије поклопаца стуба $400x110mm$. Доња тачка поклопаца је на $500mm$ од анкер плоче. Опрема стуба: Носач за прикључну плочу, два фиксна носача прикључне плоче са осним растојањем $271mm$, прикључна плоча RPO V/3 са FRA осигурачем 10A (16A), кабл PP00-Y $3x2,5mm^2$ од прикључне плоче до светилке. Један вијак или контакт за уземљење са унутрашње стране стуба, а са спољне стране у висини од $200mm$ од анкер плоче у равни испод врата стуба урезан навој M10. Анкер корпа према прорачуну стуба и анкер плоче, минимум M24 $300x300mm$. Капице за заштиту анкера ком 4. АК заштита стуба поступком топлог цинковања у складу са EN ISO 1461. Два реда урезаног навоја за вијке (2x3ком) за фиксирање лире при врху стуба. Стуб је типа ANTARES P 60 8,0 или одговарајући
2. На стубове се монтирају светилке Philips UniStreet BGP204 LED117-/740 I DM DDF2 48/60A, или одговарајућу. Светилка је следећих карактеристика: Димабилна светилка за јавно осветљење са 3 модула са LED изворима светлости укупне снаге максимално 96 W. Модули су изменљиви, иницијалног флукса минимално 12.000 lm. Неутрално бела боја светлости температуре 4000K. Индекс репродукције боје већи од 70. Уједначеност боје, SDCM мањи од 5. Средње уснопљена светлосна расподела у равни 0 - 180 степени (DM). Трајност LED извора је 60.000 сати, с тим да флукс светилке не опадне на мање од 80% од иницијалног (око 11.050 lm). Ефикасност светилке минимум 100lm/W. Светилка је опремљена са DALI електричном предспојном справом, која напаја модуле константном струјом до максимално 700 mA. Напон напајања 220-240V Радна температура од -30 степени до +35 степени целзиSRPCa. Кућиште светилке је израђено од алуминијумске легуре ливене под притиском, обојено електростатичким поступком, бојом у праху по жељи инвеститора (RAL 7035), док је поклопац оптичког дела, такође од алуминијумске легуре ливене под притиском и обојено електростатичким поступком. Светилка је без ребара за хлађење. Оптички систем је од поликарбоната. Протектор од термички ојачаног равног стакла. Светилка је без делова који се спајају лепљењем тако да се евентуална замена протектора може извести једноставно и на лицу места. Комплетна светилка је у степену механичке заштите IP66, класе електричне изолације II. Отпорност на удар IK08. Светилка је без употребе лепка, урађена заштита од механичког продора (за заптивање оптичког блока се не користи силикон). Светилка је дизајнирана тако да се осигура лако рециклирање на крају њеног радног века, док су сви алуминијумски делови идентификовани за рециклажу. Светилка је тешка максимално 9 kg.. Оквирне димензије светилке LxWxH ($708x355x149mm$) са одступањима $do \pm 5\%$. Преднапонска заштита је 4kV. Уграђен уређај за димовање у касним вечерњим сатима, програмиран за уштеду до 32% енергије (DDF2). Светилка је предвиђена за универзалну монтажу (вертикално - директно на стуб или хоризонтално - на лиру пречника 42-60mm) са могућношћу подешавања угла нагиба $+10 \pm 90/$ са интервалом од 5 степени. Измењљиви адаптер за монтажу светилке је од истог материјала као и светилка, естетски дизајниран и за стуб се причвршћује с два

имбус вијка од нерђајућег челика. Светиљка треба да буде усклађена са европским стандардом о сигурном и правилном раду, да има ENEC ознаку. Светиљка треба да је усклађена са европским директивама који важе за производе, да има CE знак. Произвођач светиљки треба да послује у складу са системом менаџмента квалитетом ISO 9001:2008, системом управљања заштитом животне средине ISO 14001:2004 и системом менаџмента здрављем и безбедношћу на раду OHSAS 18001:2007. Обрачунава се по броју светиљки. Оквирне димензије светиљке LxWxH (708x355x149mm) са одступањима до $\pm 5\%$. Преднапонска заштита је 4kV. Уграђен уређај за димовање у касним вечерњим сатима, програмиран за уштеду до 32% енергије (DDF2). Светиљка је предвиђена за универзалну монтажу (вертикално - директно на стуб или хоризонтално - на лиру пречника 42-60mm) са могућношћу подешавања угла нагиба $+10^\circ / -90^\circ$ са интервалом од 5 степени. Измењиви адаптер за монтажу светиљке је од истог материјала као и светиљка, естетски дизајниран и за стуб се причвршћује с два имбус вијка од нерђајућег челика. Светиљка треба да буде усклађена са европским стандардом о сигурном и правилном раду, да има ENEC ознаку. Светиљка треба да је усклађена са европским директивама који важе за производе, да има CE знак. Произвођач светиљки треба да послује у складу са системом менаџмента квалитетом ISO 9001:2008, системом управљања заштитом животне средине ISO 14001:2004 и системом менаџмента здрављем и безбедношћу на раду OHSAS 18001:2007.

3. Напајање новопроектваног осветљења извести каблом PP00-A 4x25mm² из најближег стуба јавне расвете како је дато у графичком прилогу. Стубове повезати и Фе-Зн траком 25x4mm на јавно осветљење.
4. Заштита од опасног напона додира пројектована је у складу са СРПС.Н.Б2.741. Систем заштите од опасног напона додира је ТН-Ц-С.
5. Радове изводити у свему према овом пројекту, вазећим техничким прописима и препорукама уз обавезно присуство надзорног органа.

Пројектант
Драгослав Ж. Радојевић дипл.ел.инг.



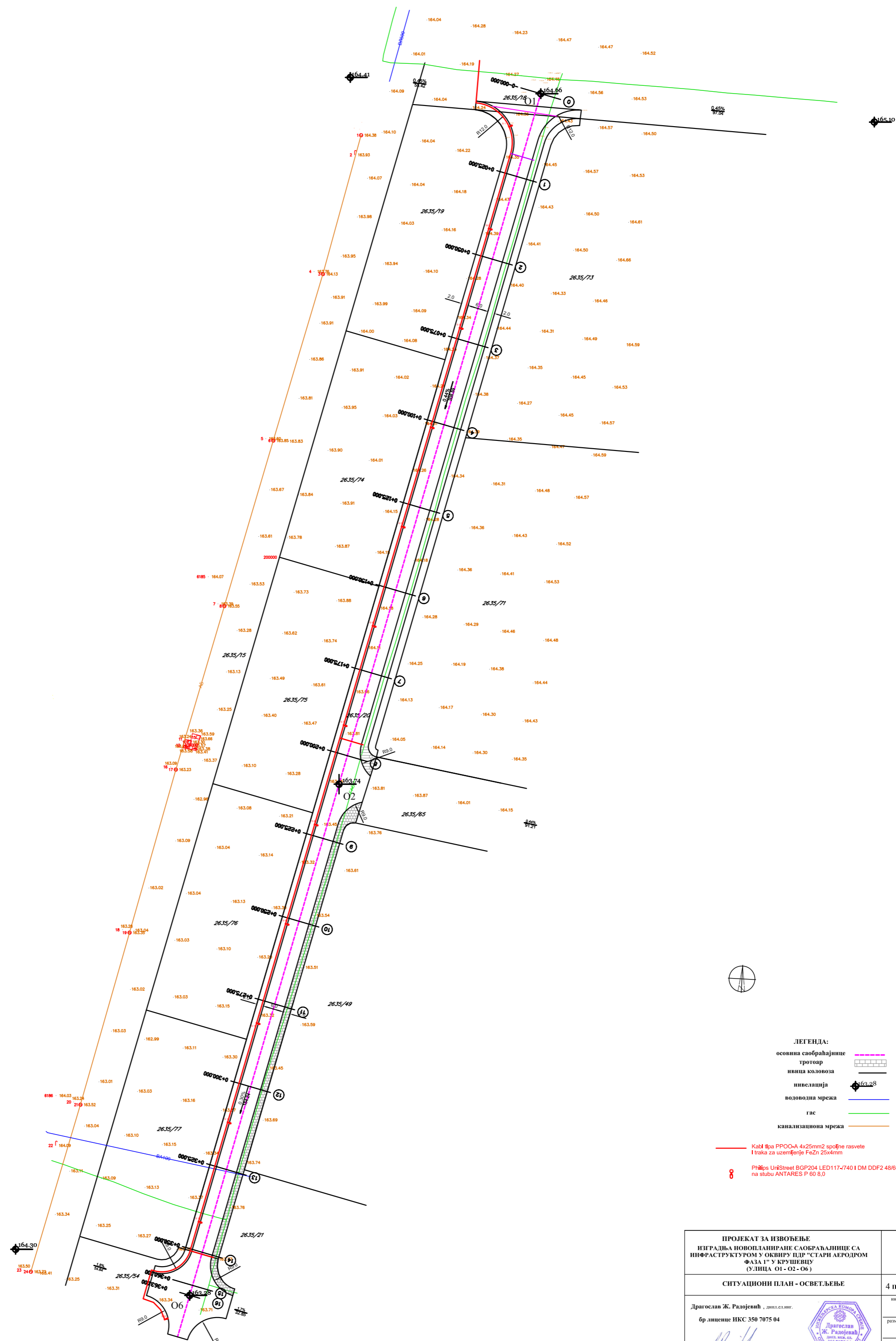

- ЛЕГЕНДА:**
- осовина саобраћајнице
 - тротоар
 - павиљент
 - инвентаризација
 - водоводна мрежа
 - гас
 - канализациона мрежа

— Кабл типа РРОС-А 4x25mm² спољне расвете
 Итрака за уземљење FeZn 25x4mm

⊕ Philips UniStreet BGP204 LED117-740 I DM DDF2 48/60A
 на стубу ANTARES P 60 6.0

ПРОЈЕКАТ ЗА ИЗВОЂЕЊЕ ИЗГРАДЊА НОВОПЛАНИРАНЕ САОБРАЋАЈНИЦЕ СА ИНФРАСТРУКТУРОМ У ОКВИРУ ПДР "СТАРИ АЕРОДРОМ" ФАЗА I" У КРУШЕВЦУ (УЛИЦА О1 - О2 - О6)			ЈАВНО ПРЕДУЗЕЊЕ ЗА УРБАНИЗАМ И ПРОЈЕКТОВАЊЕ КРУШЕВАЦ
СИТУАЦИОНИ ПЛАН - ОСВЕТЉЕЊЕ			4 ПРОЈЕКАТ ЕЛЕКТРОЕНЕРГЕТИКЕ
Драгослав Ж. Радојевић, д.инж.ст.инж. бр. лиценце ИКС 350 7075 04			инвеститор: ГРАД КРУШЕВАЦ
			размер: P 1:500
			датум: 2018
			број цртежа: 1

ПЗИ - САОБРАЋАЈ И САОБРАЋАЈНА СИГНАЛИЗАЦИЈА
- ИЗГРАДЊА НОВОПЛАНИРАНЕ САОБРАЋАЈНИЦЕ
СА ИНФРАСТРУКТУРОМ У ОКВИРУ ПДР
"СТАРИ АЕРОДРОМ ФАЗА 1" У КРУШЕВЦУ
(01-02-06)

ТЕХНИЧКИ ИЗВЕШТАЈ

за постављање саобраћајне сигнализације на саобраћајници (О1– О2– О6) у Крушевцу

Саобраћајно-техничка документација за постављање саобраћајне сигнализације на саобраћајници (О1– О2– О6) у Крушевцу урађена је на основу пројектног задатка који је формулисао Инвеститор, идејног саобраћајног решења и грађевинског решења.

У оквиру пројекта предвиђено је комплетно опремање саобраћајном сигнализацијом који подржавају предвиђени режим саобраћаја, обезбеђују безбедно одвијање саобраћајног процеса и у потпуности су сагласни са одредбама одговарајућих стандарда.

Улици Бруски пут – О1- улица Аеродромска дата је предност у односу на предметну улицу.

А. САОБРАЋАЈНИ ЗНАКОВИ

Саобраћајни знакови треба да су стандардног типа, ретрорефлектујћи, боје, облика и величине према СРПС стандардима. Степен ретрорефлексије знакова треба такође да одговара одредбама СРПС-а.

Сви знакови вертикалне сигнализације обухваћени су предмером и предрачуном радова. Саобраћајни знакови треба да буду постављени тако да најнижа доња ивица знака буде на растојању од 2.2 м од површине тротоара.

Б. ОЗНАКЕ НА КОЛОВОЗУ

Хоризонтална сигнализација треба да је изведена са следећим елементима:

- уздужна разделна линија ширине 0.12 метара;
- пешачки прелаз са растером 0.50 + 0.50 метара;
- испрекидана линија заустављања ширине 0.70 метара.

Наведене ознаке хоризонталне сигнализације обележавају се белим бојилима. Уколико се ознаке хоризонталне сигнализације изводе краткотрајним материјалима треба их обнављати више пута годишње (минимум два пута).

Стручно техничка обрада:

Предраг Арсић, дипл.инж.саобр.

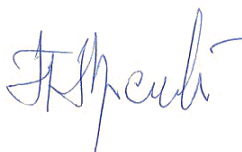

ПОСТАВЉАЊЕ САОБРАЋАЈНИХ ЗНАКОВА

Саобраћајни знакови на стубу поред пута, постављају се на путевима, раскрсницама и у насељу, ван пешачких површина, зависно од броја знакова, на висини од 1,2 до 1,4 м.

Саобраћајни знакови, који се постављају на пешачким површинама, постављају се тако да најнижа тачка знака буде на висини од 2,2 м.

Висина се рачуна од површине коловоза до доње ивице саобраћајног знака, односно до доње ивице допунске табле, ако се допунска табла поставља уз саобраћајни знак.

Растојање између ивице коловоза и најистуреније ивице саобраћајног знака који се поставља на путу, раскрсницама и у насељу, ван пешачких површина, износи од 0,50 м до 1,5 м.

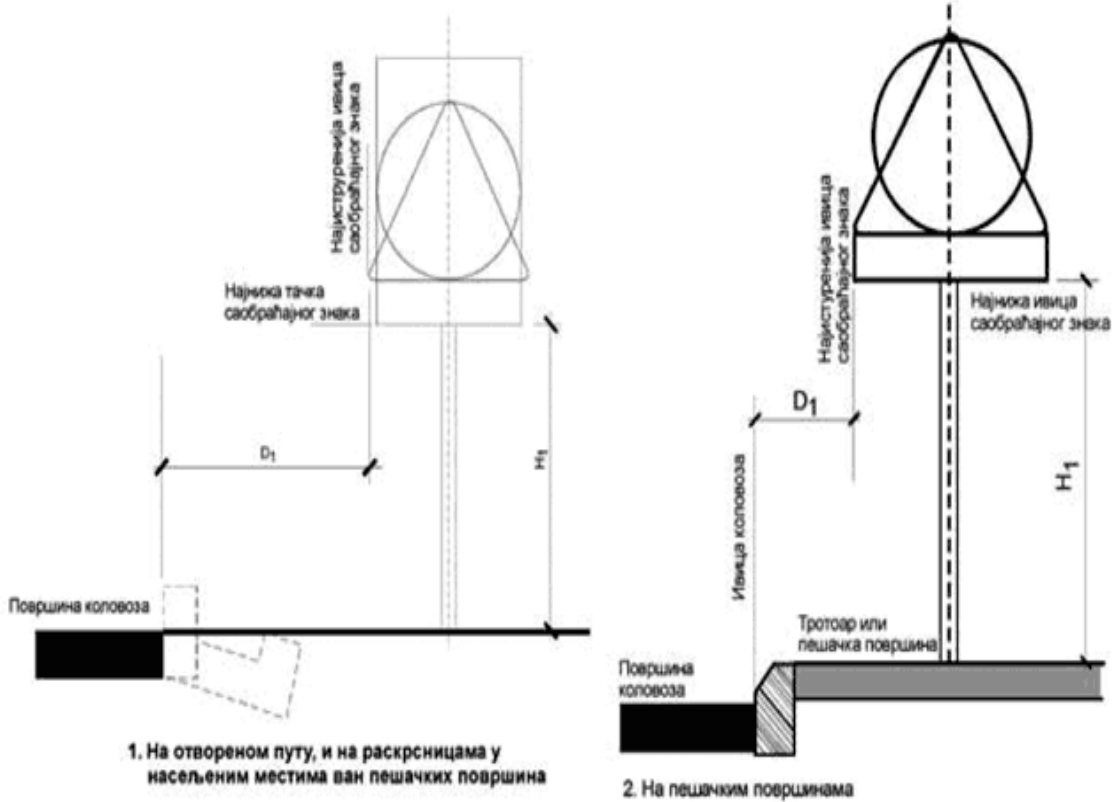

JKP srb



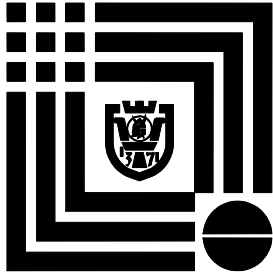

**ЈАВНО ПРЕДУЗЕЋЕ
ЗА УРБАНИЗАМ
И ПРОЈЕКТОВАЊЕ
КРУШЕВАЦ**

37000 КРУШЕВАЦ
ул. Косанчићева 5
Тел. цент. (037) 421-979
442-245
440-311
422-005

9 – ПЕЈЗАЖНА АРХИТЕКТУРА

ПРОЈЕКАТ ЗА ИЗВОЂЕЊЕ

**ИЗГРАДЊА НОВОПЛАНИРАНЕ
САОБРАЋАЈНИЦЕ СА ИНФРАСТРУКТУРОМ
У ОКВИРУ ПДР „СТАРИ АЕРОДРОМ ФАЗА 1“
У КРУШЕВЦУ (УЛИЦА О1-О2-О6)**

ТЕХНИЧКИ ОПИС

Предмет пројекта је новоформирана улица, тако да не постоји никаква врста зеленила. Формирање новог дрвореда се планира од врсте *Acer platanoides* `Globosum`. На избор врсте утицала је ширина тротоара, као и присуство подземних инсталација што условљава садњу врста са релативно мањим кореновим системом.

Распоред садње у највећој мери прати правилан ритам понављања, као и потребно растојање између стабала од 10м.

Отвори за саднице су пречника 80цм и дубине 80цм. Начин садње дат је у предмеру и предрачуна радова.

Саднице се саде у отворе који су формиран спустањем бетонске округле цеви у претходно ископану јаму. Бетонска цев има функцију заштите комуналних подземних инсталација и усмеравање кореновог система у зоне ван инсталација.

Хоризонтални штитници се постављају преко цеви, како би се омогућило заливање стабала атмосферским падавинама, а истовремено омогућило коришћење и тог простора за пешаке.

Пројектант

Јасмина Мијатовић, дип.инж.пејз.арх.

број лиценце 373 3345 03



део 1 - од О1 до О2

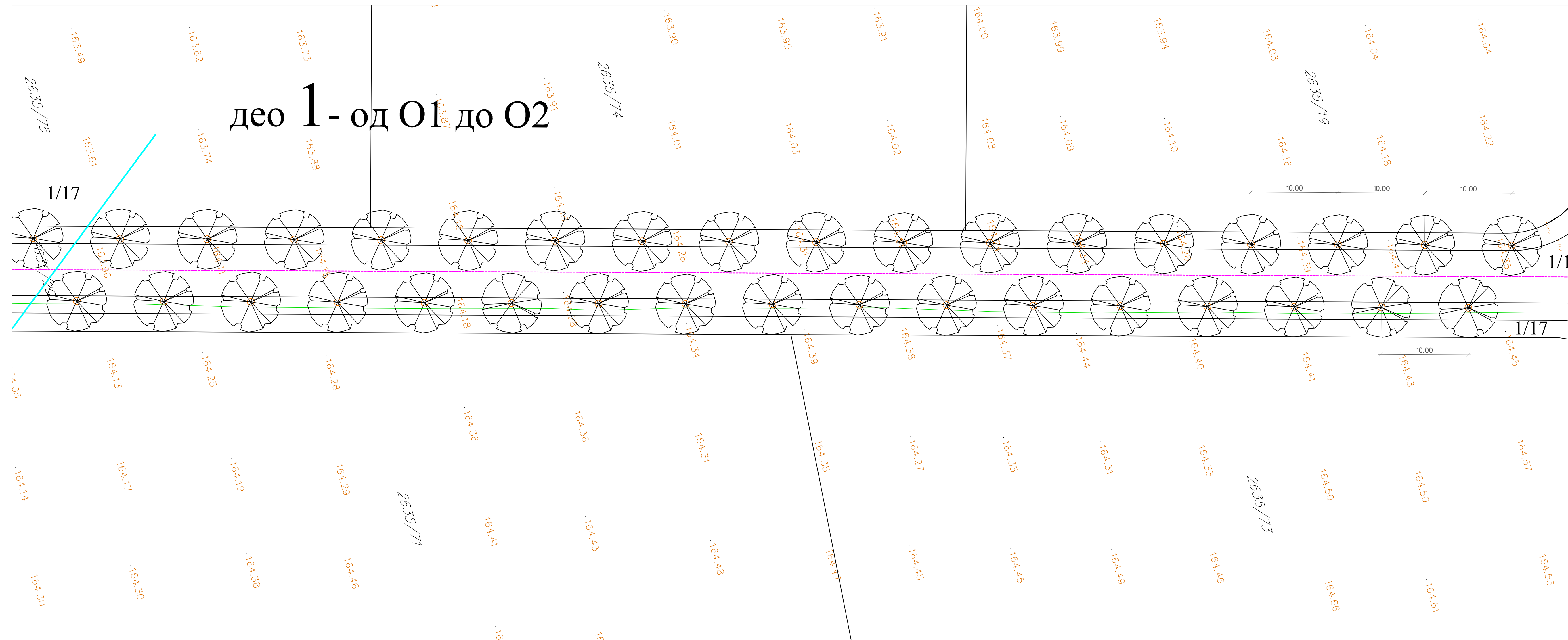

део 2 - од О2 до О6

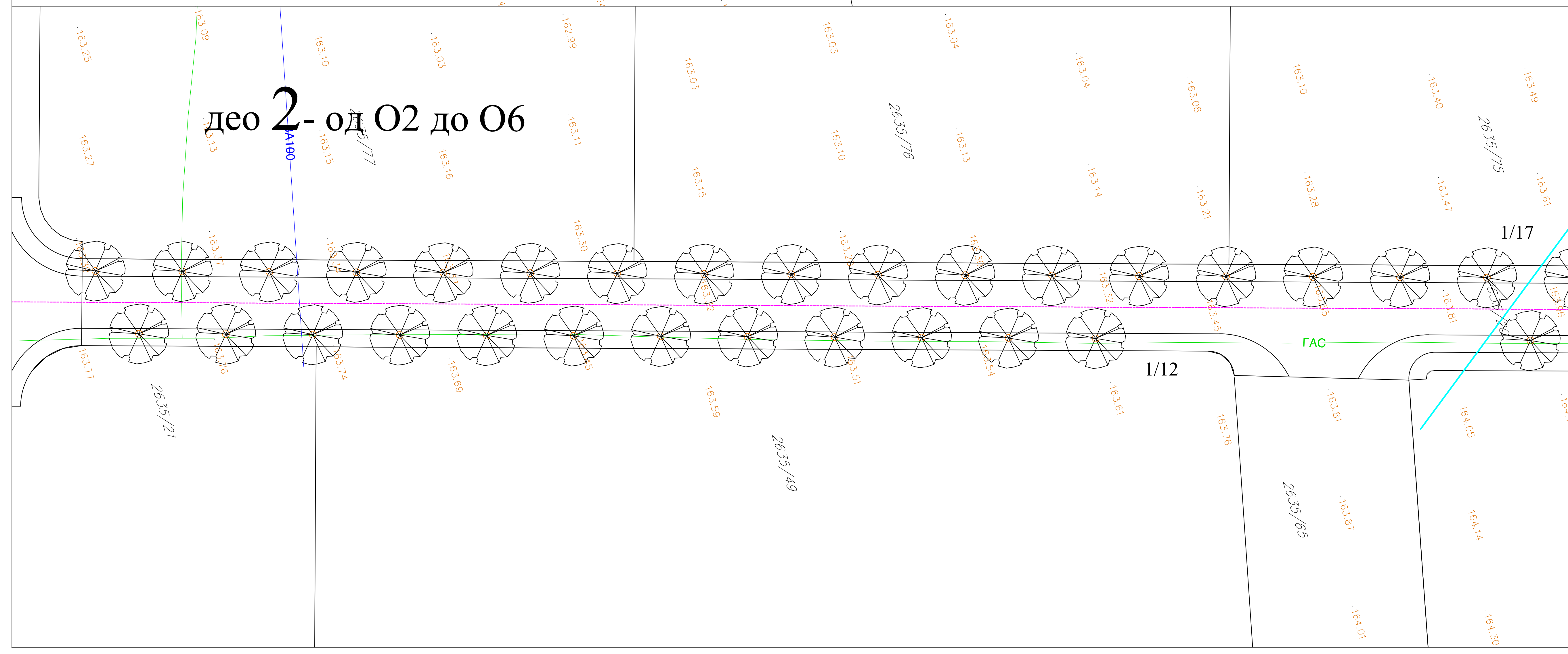

ЛЕГЕНДА

 планирано дрвце



инвеститор	Град Крушевац Градска управа града Крушевца, Газиместанска 1		
објекат	Изградња новопланиране саобраћајнице са инфраструктуром у оквиру ИДР "Стари аеродром-фаза 1 у Крушевцу (улица О1-О2-О6)		
врста техничке документације	пројекат за извођење		
назив дела пројекта	9. пејзажно уређење	број дела техничке документације	1
назив цртежа	СИТУАЦИЈА		Р 1:250
пројектна организација	Јавно предузеће за урбанизам и пројектовање Крушевац, Косанчићева 5		
одговорни пројектант	Јасмина Мијатовић, дипл.инж.п.а. 373 3345 03 ИКС		
datum април 2018.године			
број цртежа			

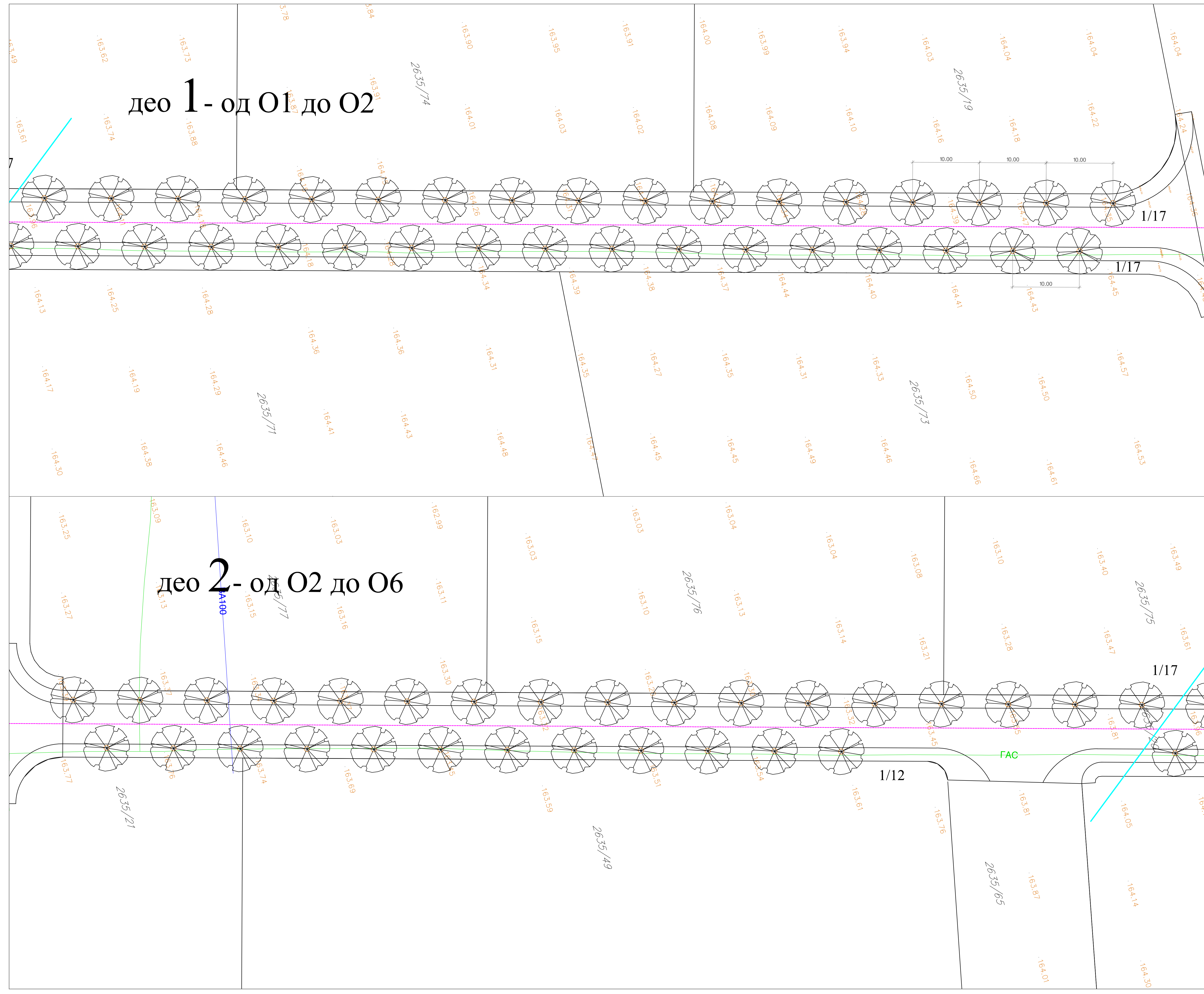

ЛЕГЕНДА

○	отвори за саднице
1/17	планиране дрворедне саднице

легенда за новопланирани дрворед

1	<i>Acer platanoides 'Globosum'</i>
---	------------------------------------

ЛЕГЕНДА

	планирано дрвце
--	-----------------



инвеститор	Град Крушевац Градска управа града Крушевца, Газиместанска 1		
објекат	Изградња новопланиране саобраћајнице са инфраструктуром у оквиру ИДР "Стари аеродром-фаза 1 у Крушевцу (улица O1-O2-O6)		
врста техничке документације	пројекат за извођење		
назив дела пројекта	9. пејзажно уређење	број дела техничке документације	1
назив цртежа	СИТУАЦИЈА - зеленило		Р:250
пројектна организација	Јавно предузеће за урбанизам и пројектовање Крушевац, Косанчићева 5		
одговорни пројектант	Јасмина Мијатовић, дипл.инж.п.а. 373 3345 03 ИКС		
датум април 2018.године			
број цртежа	2		

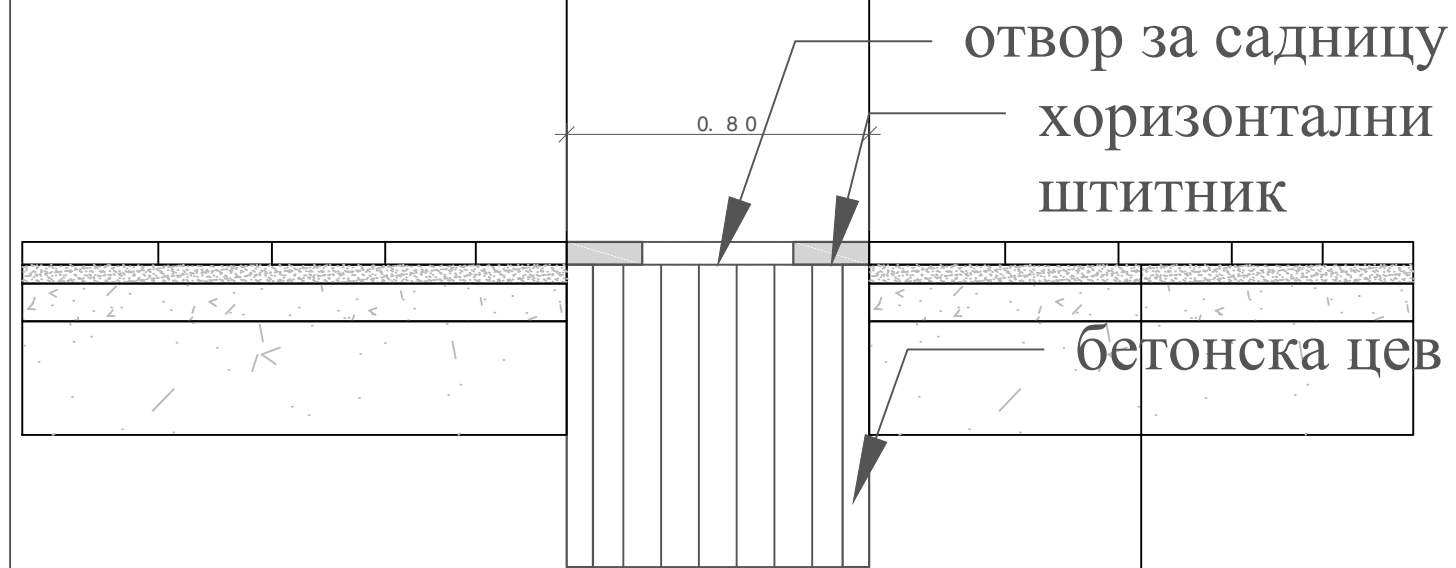

пресек 1-1



инвеститор	Град Крушевац Градска управа града Крушевца, Газиместанска 1		
објекат	Изградња новопланиране саобраћајнице са инфраструктуром у оквиру ПДР "Стари аеродром-фаза 1 у Крушевцу (улица О1-О2-О6)		
врста техничке документације	пројекат за извођење		
назив дела пројекта	9. пејзажно уређење	број дела техничке документације	1
назив цртежа	ДЕТАЉИ - хоризонтални штитник за стабло	P1:20	
пројектна организација	Јавно предузеће за урбанизам и пројектовање Крушевац, Косанчићева 5		
одговорни пројектант	Јасмина Мијатовић, дипл.инж.п.а. 373 3345 03 ИКС		
датум април 2018.године			
број цртежа			