



**МИНИСТАРСТВО ПРИВРЕДЕ**  
**Београд, Кнеза Милоша бр.20**

## **КОНКУРСНА ДОКУМЕНТАЦИЈА**

**ЗА ОТВОРЕНИ ПОСТУПАК**

**ЈАВНЕ НАБАВКЕ БРОЈ 24/2015**

**Изградња водоводне мреже на локацији радне зоне „Румска петља” у Руми**

	Датум и време:
Крајњи рок за достављање понуда:	7. август 2015. године до 9,00 сати
Јавно отварање понуда:	7. август 2015. године у 11,00 сати

јул, 2015. године

## **1 ОПШТИ ПОДАЦИ О ЈАВНОЈ НАБАВЦИ**

### **1.1 ПОДАЦИ О НАРУЧИОЦУ**

Наручилац је Република Србија – Министарство привреде, Кнеза Милоша бр.20, Београд

Интернет адреса наручиоца: [www.privreda.gov.rs](http://www.privreda.gov.rs)

### **1.2 ВРСТА ПОСТУПКА ЈАВНЕ НАБАВКЕ**

Предметна јавна набавка се спроводи у отвореном поступку, у складу са Законом и подзаконским актима којима се уређују јавне набавке.

### **1.3 ПРЕДМЕТ ЈАВНЕ НАБАВКЕ**

Предмет јавне набавке број 24/2015 је набавка радова.

### **1.4 ЦИЉ ПОСТУПКА**

Поступак јавне набавке се спроводи ради закључења уговора о јавној набавци.

### **1.5 КОНТАКТ**

Информације у вези са јавном набавком 24/2015, могу се добити сваког радног дана у периоду од 8.00-15.00 часова, контакт особа је Оливера Мијодраговић, [olivera.mijodragovic@privreda.gov.rs](mailto:olivera.mijodragovic@privreda.gov.rs)

## **2 ПОДАЦИ О ПРЕДМЕТУ ЈАВНЕ НАБАВКЕ**

### **2.1 ОПИС ПРЕДМЕТА НАБАВКЕ, НАЗИВ И ОЗНАКА ИЗ ОПШТЕГ РЕЧНИКА НАБАВКЕ**

Предмет јавне набавке број 24/2015 – Изградња водоводне мреже на локацији радне зоне „Румска петља” у Руми.

Шифра ОРН: 45231000 Радови на изградњи цевовода, комуникационих и електроенергетских водова.

## **3 УПУТСТВО ПОНУЂАЧИМА КАКО ДА САЧИНЕ ПОНУДУ**

### **3.1 ПОДАЦИ О ЈЕЗИКУ НА КОМЕ ПОНУДА МОРА БИТИ САСТАВЉЕНА**

Понуда и докази који се подносе уз понуду морају бити састављени на српском језику.

Поступак се води на српском језику.

### **3.2 НАЧИН НА КОЈИ ПОНУДА МОРА ДА БУДЕ САЧИЊЕНА**

Понуде се припремају у складу са позивом за подношење понуда објављеним на Порталу јавних набавки, интернет сајту Наручиоца, Порталу службених гласила Републике Србије и база прописа и у складу са конкурсном документацијом.

Конкурсна документација се преузима преко Портала јавних набавки и интернет сајта Наручиоца [www.privreda.gov.rs](http://www.privreda.gov.rs), закључно са истеком рока за подношење понуда.

Понуде се подnose у затвореној коверти са назнаком - Понуда за ЈАВНУ НАБАВКУ БРОЈ: 24/2015– Изградња водоводне мреже на локацији радне зоне „Румска петља” у Руми (НЕ ОТВАРАТИ).

Понуђач је дужан да на полеђини коверте или кутије наведе назив и адресу понуђача, телефон и контакт особу.

У случају да понуду подноси група понуђача, на коверти је потребно назначити да се ради о групи понуђача и навести називе и адресу свих учесника у заједничкој понуди.

Понуде се достављају путем поште или лично сваког радног дана 07.30-15.30 часова, на адресу Наручиоца – Министарство привреде, Београд, Кнеза Милоша бр.20.

Крајњи рок за достављање понуда је 7. август 2015. године и то до 9.00 часова.

Понуде које стигну после рока наведеног у претходном ставу сматраће се неблаговременим. Неблаговремене понуде се неће отворати и по окончању поступка отварања ће бити враћене понуђачу, са назнаком да је понуда поднета неблаговремено.

### **3.3 МЕСТО, ДАН И САТ ОТВАРАЊА ПОНУДА, ПОДНОШЕЊЕ ПУНОМОЋЈА**

Јавно отварање понуда ће се обавити 7. августа 2015. године, у 11.00 часова у просторијама Министарства привреде, Сектор за инвестиције у инфраструктурне пројекте, Београд, Влајковићева 10, уз присуство овлашћених представника понуђача.

Представници понуђача су дужни да, пре почетка отварања понуда, Комисији за Јавну набавку доставе пуномоћја за учешће у поступку отварања понуда.

Пуномоћје се доставља у писаној форми и мора бити заведено код понуђача, оверено печатом и потписано од стране овлашћеног лица понуђача.

### **3.4 ПОДАЦИ О ОБАВЕЗНОЈ САДРЖИНИ ПОНУДЕ**

Обавезну садржину понуде чине Образац понуде, сви докази (прилози) тражени конкурсном документацијом као и попуњени, потписани и оверени обрасци из конкурсне документације.

Понуда мора да садржи све доказе тражене конкурсном документацијом.

Докази о испуњености услова могу се достављати у неоввереним копијама, а наручилац може пре доношења одлуке о додели уговора, захтевати од понуђача, чија је понуда на основу извештаја комисије за јавну набавку оцењена као најповољнија, да

достави на увид оригинал или оверену копију свих или појединих доказа. Изабрани понуђач ће, у року од 5 (пет) дана од дана пријема писаног позива Наручиоца, доставити на увид тражени оригинал или оверену копију доказа о испуњености услова из члана 75. и 76. ЗЈН.

Ако понуђач у остављеном року не достави на увид оригинал или оверену копију тражених доказа, наручилац ће његову понуду одбити као неприхватљиву.

Понуђачи који су регистровани у регистру који води Агенција за привредне регистре не морају да доставе доказ из чл. 75 .став 1 . тач. 1 ) Извод из регистра Агенције за привредне регистре, који је јавно доступан на интернет страници Агенције за привредне регистре.

Понуђачи који су регистровани у **Регистру понуђача** који води Агенција за привредне регистре не морају да доставе доказе из чл. 77. став 1. тач. од 1) до 4).

Понуђач може да у понуди наведе да се налази у Регистру понуђача, уколико на тај начин жели да докаже испуњеност услова из члана 75. став 1. тач. 1) до 4) Закона о јавним набавкама (Изјава на меморандуму понуђача или копија решења из Агенције за привредне регистре).

Наручилац задржава право провере достављених доказа од стране понуђача. Уколико се том приликом установи да копија траженог доказа не одговара у потпуности оригиналу тог доказа, понуда ће се одбити као неприхватљива.

Наручилац неће одбити понуду као неприхватљиву, уколико не садржи доказ одређен конкурсном документацијом, ако понуђач наведе у понуди интернет страницу на којој су подаци који су тражени у оквиру услова јавно доступни.

Понуђач је дужан да, на начин дефинисан конкурсном документацијом, попуни, овери печатом и потпише све обрасце из конкурсне документације.

Обрасце Понуђач мора попунити читко, односно дужан је уписати податке у за њих предвиђена празна поља или заокружити већ дате елементе у обрасцима, тако да обрасци буду у потпуности попуњени, а садржај јасан и недвосмислен.

На сваком обрасцу конкурсне документације је наведено ко је дужан да образац овери печатом и потпише и то:

- Уколико понуду подноси понуђач који наступа самостално, сваки образац мора бити оверен и потписан од стране овлашћеног лица понуђача;
- Уколико понуду подноси понуђач који наступа са подизвођачем, обрасци који се односе на подизвођаче могу бити оверени и потписани од стране овлашћеног лица понуђача или од стране овлашћеног лица подизвођача.
- Уколико понуду подноси група понуђача, обрасци који се односе на члана групе могу бити оверени и потписани од стране овлашћеног лица носиоца посла или овлашћеног лица члана групе понуђача.

Обрасце који су у конкретном случају непримењљиви, понуђач није у обавези да потпише, овери и достави.

### 3.5 ПОНУДА СА ВАРИЈАНТАМА

Понуда са варијантама није дозвољена.

### 3.6 НАЧИН ИЗМЕНЕ, ДОПУНЕ И ОПОЗИВА ПОНУДЕ

Понуђач може да измени, допуни или опозове своју понуду писаним обавештењем пре истека рока за подношење понуда.

Измену, допуну или опозив понуде треба доставити на адресу Наручиоца – Министарство привреде, Београд, Кнеза Милоша бр.20, са назнаком:

„Измена понуде за јавну набавку радова – Изградња водоводне мреже на локацији радне зоне „Румска петља” у Руми ЈН бр. 24/2015 - НЕ ОТВАРАТИ” или

„Допуна понуде за јавну набавку радова – Изградња водоводне мреже на локацији радне зоне „Румска петља” у Руми ЈН бр. 24/2015 - НЕ ОТВАРАТИ” или

„Опозив понуде за јавну набавку радова – Изградња водоводне мреже на локацији радне зоне „Румска петља” у Руми ЈН бр. 24/2015 - НЕ ОТВАРАТИ” или

„Измена и допуна понуде за јавну набавку радова – Изградња водоводне мреже на локацији радне зоне „Румска петља” у Руми ЈН бр. 24/2015 - НЕ ОТВАРАТИ”.

На полеђини коверте или на кутији навести назив и адресу понуђача. У случају да понуду подноси група понуђача, на коверти је потребно назначити да се ради о групи понуђача и навести називе и адресу свих учесника у заједничкој понуди.

По истеку рока за подношење понуда понуђач не може да повуче нити да мења своју понуду.

Уколико се измена понуде односи на понуђену цену, цена мора бити изражена у динарском износу, а не у процентима. Измењену цену доставити на обрасцу понуде уз приложени предмер и прерачун радова који је усклађен са изменом понуде.

### 3.7 ИСПРАВКА ГРЕШКЕ У ПОДНЕТОЈ ПОНУДИ

Уколико понуђач начини грешку у попуњавању, дужан је да исту избели и правилно попуни, а место начињене грешке парафира и овери печатом.

Наручилац може уз сагласност понуђача да изврши исправке рачунских грешака уочених приликом разматрања понуде по окончаном поступку отварања понуда узимајући као релевантну цену по јединици мере.

Проверу рачунске тачности понуда и грешке, уколико их буде, Наручилац ће исправљати на следећи начин:

- Уколико постоји разлика у износу израженом бројем и словима, износ изражен словима сматраће се тачним
- Уколико није тачан производ јединичне цене и количине, јединична цена ће се сматрати тачном, осим у износима који су дати паушално.
- Уколико цена за неку позицију није дата сматраће се да је вредност радова на тој позицији укључена у вредност других радова.

- Уколико јединична цена за неку позицију није дата, али јесте израчуната вредност те позиције, јединична цена те позиције ће се израчунати као количник вредности те позиције и количине.

### **3.8 САМОСТАЛНО ПОДНОШЕЊЕ ПОНУДЕ**

Понуду може поднети понуђач који наступа самостално.

Понуђач који је самостално поднео понуду, не може истовремено да учествује у заједничкој понуди или као подизвођач, нити исто лице може учествовати у више заједничких понуда.

### **3.9 ПОНУДА СА ПОДИЗВОЂАЧЕМ**

Понуду може поднети понуђач који наступа са подизвођачима.

Понуђач је дужан да у понуди наведе да ли ће извршење набавке делимично поверити подизвођачу и да наведе у својој понуди, проценат укупне вредности набавке који ће поверити подизвођачу, а који не може бити већи од 50 %, као и део предмета набавке који ће извршити преко подизвођача.

Ако понуђач у понуди наведе да ће делимично извршење набавке поверити подизвођачу, дужан је да наведе назив подизвођача, а уколико уговор између наручиоца и понуђача буде закључен, тај подизвођач ће бити наведен у уговору.

Понуђач је дужан да за подизвођаче достави доказе о испуњености обавезних услова из члана 75. став 1. тач 1) до 4) ЗЈН, а доказ о испуњености услова из члана 75. став 1. тачка 5) ЗЈН за део набавке који ће извршити преко подизвођача.

Ако је за извршење дела јавне набавке чија вредност не прелази 10% укупне вредности јавне набавке потребно испунити обавезан услов из члана 75. став 1. тачка 5) ЗЈН понуђач може доказати испуњеност тог услова преко подизвођача којем је поверио извршење тог дела набавке.

Понуђач не може ангажовати као подизвођача лице које није навео у понуди, у супротном наручилац ће реализовати средство обезбеђења и раскинути уговор, осим ако би раскидом уговора наручилац претрпео знатну штету.

Понуђач може ангажовати као подизвођача лице које није навео у понуди, ако је на страни подизвођача након подношења понуде настала трајнија неспособност плаћања, ако то лице испуњава све услове одређене за подизвођача и уколико добије претходну сагласност наручиоца.

### **3.10 ЗАЈЕДНИЧКА ПОНУДА**

Понуду може поднети група понуђача као заједничку понуду.

Сваки понуђач из групе понуђача мора да испуни услове и достави доказе о испуњености услова из члана 75. став 1. тач. 1) до 4) ЗЈН, а додатне услове испуњавају и доказују заједно.

Усло в из члана 75. став 1. тачка 5) ЗЈН дужан је да испуни понуђач из групе понуђача којем је поверено извршење дела набавке за који је неопходна испуњеност тог услова.

Саставни део заједничке понуде је **споразум** којим се понуђачи из групе међусобно и према наручиоцу обавезују на извршење јавне набавке, а који обавезно садржи податке о:

- 1) члану групе који ће бити носилац посла, односно који ће поднети понуду и који ће заступати групу понуђача пред наручиоцем;
- 2) понуђачу који ће у име групе понуђача потписати уговор;
- 3) понуђачу који ће у име групе понуђача дати средство обезбеђења;
- 4) понуђачу који ће издати рачун;
- 5) рачуну на који ће бити извршено плаћање, а који мора бити идентичан са рачуном који је наведен у члану 3. Модела уговора;
- 6) обавезама сваког од понуђача из групе понуђача за извршење уговора

Понуђачи који поднесу заједничку понуду одговарају неограничено солидарно према наручиоцу.

Задруга може поднети понуду самостално, у своје име, а за рачун задругара или заједничку понуду у име задругара.

Ако задруга подноси понуду у своје име за обавезе из поступка јавне набавке и уговора о јавној набавци одговара задруга и задругари у складу са ЗЈН.

Ако задруга подноси заједничку понуду у име задругара за обавезе из поступка јавне набавке и уговора о јавној набавци неограничено солидарно одговарају задругари.

### **3.11 НАЧИН, УСЛОВИ ПЛАЋАЊА И ГАРАНТНИ РОК**

#### **3.11.1 Захтеви у погледу начина, рока и услова плаћања**

Плаћање се врши уплатом на рачун понуђача. Рачун који је наведен у Споразуму као рачун на који ће се вршити плаћања мора бити идентичан рачуну наведеном у члану 3. Модела уговора. Рок плаћања је до 45 дана од дана пријема оверене авансне, привремене односно окончане ситуације, уз важеће банкарске гаранције и полису осигурања.

Понуђачу је дозвољено да захтева аванс до 25% вредности понуде.

Окончана ситуација мора износити минимум 10% од уговорене вредности.

#### **3.11.2 Захтеви у погледу гарантног рока**

Минимални гарантни рок за изведене радове износи две године рачунајући од дана примопредаје радова. За уграђене материјале важи гарантни рок у складу са условима произвођача, који тече од дана извршене примопредаје радова Кориснику.

### 3.11.3 Захтев у погледу рока извођења радова

Рок за извођење радова је минимално **75** а максимално **90** календарских дана.

### 3.11.4 Захтев у погледу рока важења понуде

Рок важења понуде је 90 дана од дана отварања понуда.

## 3.12 **ВАЛУТА И НАЧИН НА КОЈИ МОРА ДА БУДЕ НАВЕДЕНА И ИЗРАЖЕНА ЦЕНА У ПОНУДИ**

Цена мора бити исказана у динарима, са и без пореза на додату вредност, са урачунатим свим трошковима које понуђач има у реализацији предметне јавне набавке, с тим да ће се за оцену понуде узимати у обзир цена без пореза на додату вредност.

Цена је фиксна и не може се мењати.

Ако је у понуди исказана неубичајено ниска цена, наручилац ће поступити у складу са чланом 92. ЗЈН.

Цену је потребно изразити нумерички и текстуално, при чему текстуално изражена цена има предност у случају несагласности.

## 3.13 **ПОДАЦИ О ДРЖАВНОМ ОРГАНУ ИЛИ ОРГАНИЗАЦИЈИ, ОДНОСНО ОРГАНУ ИЛИ СЛУЖБИ ТЕРИТОРИЈАЛНЕ АУТОНОМИЈЕ ИЛИ ЛОКАЛНЕ САМОУПРАВЕ ГДЕ СЕ МОГУ БЛАГОВРЕМЕНО ДОБИТИ ИСПРАВНИ ПОДАЦИ О ПОРЕСКИМ ОБАВЕЗАМА, ЗАШТИТИ ЖИВОТНЕ СРЕДИНЕ, ЗАШТИТИ ПРИ ЗАПОШЉАВАЊУ, УСЛОВИМА РАДА И СЛ., А КОЈИ СУ ВЕЗАНИ ЗА ИЗВРШЕЊЕ УГОВОРА О ЈАВНОЈ НАБАВЦИ**

Подаци о пореским обавезама се могу добити у Пореској управи, Министарства финансија.

Подаци о заштити животне средине се могу добити у Агенцији за заштиту животне средине и у Министарству пољопривреде и заштите животне средине.

Подаци о заштити при запошљавању и условима рада се могу добити у Министарству за рад, запошљавање, борачка и социјална питања.

## 3.14 **ПОДАЦИ О ВРСТИ, САДРЖИНИ, НАЧИНУ ПОДНОШЕЊА, ВИСИНИ И РОКОВИМА ОБЕЗБЕЂЕЊА ИСПУЊЕЊА ОБАВЕЗА ПОНУЂАЧА**

### **I.**

Понуђач који наступа самостално, понуђач који наступа са подизвођачима, односно група понуђача је у обавези да уз понуду достави банкарску гаранцију за озбиљност понуде и писма о намерама банке за издавање банкарских гаранција и то:



1. **Банкарску гаранцију за озбиљност понуде** – оригинал, у износу од 145.000,00 динара, са роком важења 90 дана од дана јавног отварања понуда, која мора бити неопозива, без права на приговор, безусловна и платива на први позив – оригинал - у корист Министарства привреде.

Наручилац ће банкарску гаранцију за озбиљност понуде активирати и у следећим случајевима:

а) ако понуђач чија је понуда изабрана као најповољнија одбије да закључи уговор о јавној набавци

б) ако изабрани понуђач у року од 15 дана од дана закључења уговора, Наручиоцу не достави банкарску гаранцију за повраћај аванса и банкарску гаранцију за добро извршење посла;

в) ако изабрани понуђач у року од 15 дана од дана закључења уговора, Наручиоцу не достави полису осигурања.

2. **Писма о намерама банке за издавање банкарских гаранција - оригинал**, које морају бити неопозиве, без права на приговор, безусловне и плативе на први позив и то:

а) Писмо о намерама банке за издавање банкарске гаранције за повраћај аванса у висини траженог аванса са ПДВ и са роком важења до коначног извршења посла

б) Писмо о намерама банке за издавање банкарске гаранције за добро извршење посла у износу од 10% од вредности уговора без ПДВ и са роком важења најмање 15 дана дуже од истека рока за коначно извршење посла, односно 15% од вредности уговора без ПДВ, у случају из члана 83. став 12. ЗЈН

в) Писмо о намерама банке за издавање банкарске гаранције за отклањање грешака у гарантном року у корист Корисника, у износу од 5% од вредности уговора без ПДВ и са роком важења пет дана дужим од уговореног гарантног рока.

**Напомена:** износи наведени у писму о намерама банке могу бити изражени номинално или процентуално од вредности понуде.

Понуђач чија понуда буде изабрана као најповољнија дужан је да достави Наручиоцу банкарску гаранцију за повраћај авансног плаћања и банкарску гаранцију за добро извршење посла у року од 15 дана од дана закључења уговора. Банкарска гаранција за отклањање грешака у гарантном року предаје се Кориснику у року од 10 дана од примопредаје радова.

## II.

Понуђач који наступа самостално, понуђач који наступа са подизвођачима, односно група понуђача је у обавези да уз понуду достави изјаву о прибављању полисе осигурања за објекат у изградњи и полисе осигурања од одговорности за штету причињену трећим лицима и стварима трећих лица за све време изградње, тј. до предаје радова Наручиоцу и Кориснику и потписивања записника о примопредаји радова (Образац изјаве је саставни део конкурсне документације).

Понуђач чија понуда буде изабрана као најповољнија дужан је да у року од 15 дана од дана закључења уговора Наручиоцу достави полису осигурања за објекат у

изградњи и полису осигурања од одговорности за штету причињену трећим лицима и стварима трећих лица, са важношћу за цео период извођења радова, у свему према важећим законским прописима.

### 3.15 ПОВЕРЉИВИ ПОДАЦИ

Наручилац је дужан да:

- 1) чува као поверљиве све податке о понуђачима садржане у понуди које је као такве, у складу са ЗЈН, понуђач означио у понуди;
- 2) одбије давање информације која би значила повреду поверљивости података добијених у понуди;
- 3) чува као пословну тајну имена, заинтересованих лица, понуђача и подносилаца пријава, као и податке о поднетим понудама, односно пријавама, до отварања понуда, односно пријава.

Неће се сматрати поверљивим докази о испуњености обавезних услова, цена и други подаци из понуде који су од значаја за примену елемената критеријума и рангирање понуде.

### 3.16 ДОДАТНЕ ИНФОРМАЦИЈЕ И ПОЈАШЊЕЊА У ВЕЗИ СА ПРИПРЕМАЊЕМ ПОНУДА

Заинтересовано лице може, у писаном облику (путем поште на адресу Наручиоца, електронске поште на e-mail [olivera.mijodragovic@privreda.gov.rs](mailto:olivera.mijodragovic@privreda.gov.rs) или факсом на број 011-333-4157 тражити од Наручиоца додатне информације или појашњења у вези са припремањем и подношењем понуде, најкасније пет дана пре истека рока за подношење понуде. Особа за контакт је Оливера Мијодраговић, сваког радног дана 08.00 – 15.00 часова.

Додатне информације или појашњења упућују се са напоменом „Захтев за додатним информацијама или појашњењима конкурсне документације, ЈН бр. 24/2015”.

Наручилац је дужан да у року од три дана од дана пријема захтева, пошаље одговор у писаном облику и да истовремено ту информацију објави на Порталу јавних набавки и на својој интернет страници. Тражење додатних информација или појашњења телефоном није дозвољено.

Понуђачи су дужни да се увере у све услове градње, техничку документацију, као и да стекну комплетан увид у све информације које су неопходне за припрему понуде, на локацији на којој ће се радови и изводити. Обилазак локације и увид у постојећу документацију биће организован у договору са координатором пројекта то је Владислава Стаменовић, телефон 022/478-077 e-mail: v.stamenovic@japruma.com.

### 3.17 ИЗМЕНЕ КОНКУРСНЕ ДОКУМЕНТАЦИЈЕ

Ако у року предвиђеном за подношење понуде измени или допуни конкурсну документацију, Наручилац ће измене и допуне конкурсне документације објавити на Порталу јавних набавки и сајту [www.privreda.gov.rs](http://www.privreda.gov.rs) на коме је објављена и конкурсна документација.

Ако наручилац измени или допуни конкурсну документацију 8 или мање дана пре истека рока за подношење понуда, дужан је да продужи рок за подношење понуда и објави обавештење о продужењу рока за подношење понуда.

Понуде се припремају у складу са конкурсном документацијом и изменама и допунама конкурсне документације.

Измене и допуне конкурсне документације важиће само уколико су учињене у писаној форми. Усмене изјаве или изјаве дате на било који други начин од стране Наручиоца, неће ни у ком погледу обавезивати Наручиоца.

### 3.18 КОМУНИКАЦИЈА

Комуникација се у поступку јавне набавке одвија писаним путем, односно путем поште, електронске поште или факсом.

Ако је документ из поступка јавне набавке достављен од стране наручиоца или понуђача путем електронске поште или факсом, страна која је извршила достављање дужна је да од друге стране захтева да на исти начин потврди пријем тог документа, што је друга страна дужна и да учини када је то неопходно као доказ да је извршено достављање.

### 3.19 ДОДАТНА ОБЈАШЊЕЊА ОД ПОНУЂАЧА ПОСЛЕ ОТВАРАЊА ПОНУДА И КОНТРОЛА КОД ПОНУЂАЧА ОДНОСНО ЊЕГОВОГ ПОДИЗВОЂАЧА

Наручилац може писаним путем да захтева од понуђача додатна објашњења која ће му помоћи при прегледу, вредновању и упоређивању понуда, а може да врши и контролу (увид) код понуђача, односно његових подизвођача.

Наручилац може, уз сагласност понуђача, да изврши исправке рачунских грешака уочених приликом разматрања понуде по окончаном поступку отварања понуда.

У случају разлике између јединичне и укупне цене, меродавна је јединична цена.

Ако се понуђач не сагласи са исправком рачунских грешака, Наручилац ће његову понуду одбити као неприхватљиву.

Ако наручилац оцени да понуда садржи неуобичајено ниску цену, дужан је да од понуђача захтева детаљно образложење свих њених саставних делова које сматра меродавним, а нарочито наводе у погледу економике начина градње, производње или изабраних техничких решења, у погледу изузетно повољних услова који понуђачу стоје на располагању за извршење уговора или у погледу оригиналности производа, услуга или радова које понуђач нуди.

Неуобичајено ниска цена у смислу ЗЈН је понуђена цена која значајно одступа у односу на тржишно упоредиву цену и изазива сумњу у могућност извршења јавне набавке у складу са понуђеним условима.

### 3.20 РЕЛЕВАНТНИ ДОКАЗ ПО РАНИЈЕ ЗАКЉУЧЕНИМ УГОВОРИМА /НЕГАТИВНЕ РЕФЕРЕНЦЕ

Наручилац ће одбити понуду уколико поседује доказ да је понуђач у претходне три године у поступку јавне набавке:

- 1) поступао супротно забрани из чл. 23. и 25. ЗЈН;
- 2) учинио повреду конкуренције;
- 3) доставио неистините податке у понуди или без оправданих разлога одбио да закључи уговор о јавној набавци, након што му је уговор додељен;
- 4) одбио да достави доказе и средства обезбеђења на шта се у понуди обавезао.

Наручилац ће одбити понуду уколико поседује доказ који потврђује да понуђач није испуњавао своје обавезе по раније закљученим уговорима о јавним набавкама који су се односили на исти предмет набавке, за период од претходне три године.

Доказ из ст. 1. и 2. овог члана може бити:

- 1) правоснажна судска одлука или коначна одлука другог надлежног органа;
- 2) исправа о реализованом средству обезбеђења испуњења обавеза у поступку јавне набавке или испуњења уговорних обавеза;
- 3) исправа о наплаћеној уговорној казни;
- 4) рекламације потрошача, односно Корисника, ако нису отклоњене у уговореном року;
- 5) извештај надзорног органа о изведеним радовима који нису у складу са пројектом, односно уговором;
- 6) изјава о раскиду уговора због неиспуњења битних елемената уговора дата на начин и под условима предвиђеним законом којим се уређују облигациони односи;
- 7) доказ о ангажовању на извршењу уговора о јавној набавци лица која нису означена у понуди као подизвођачи, односно чланови групе понуђача;
- 8) други одговарајући доказ примерен предмету јавне набавке, одређен конкурсном документацијом, који се односи на испуњење обавеза у ранијим поступцима јавне набавке или по раније закљученим уговорима о јавним набавкама.

Наручилац ће захтевати додатно обезбеђење испуњења уговорних обавеза уколико предмет јавне набавке није истоврсан предмету за који је понуђач добио негативну референцу, у вредности не већој од 15% од понуђене цене без ПДВ.

Ако је предмет јавне набавке истоврсан предмету за који је понуђач добио негативну референцу, наручилац ће понуду понуђача који је на списку негативних референци одбити као неприхватљиву .

Понуђач који се налази на списку негативних референци који води Управа за јавне набавке, у складу са чланом 83. ЗЈН, а који има негативну референцу за предмет набавке који није истоврстан предмету ове јавне набавке, а уколико таквом понуђачу буде додељен уговор, дужан је да **у тренутку закључења уговора** преда наручиоцу **банкарску гаранцију за добро извршење посла**, која ће бити са клаузулама: безусловна и платива на први позив. Банкарска гаранција за добро извршење посла издаје се у висини **од 15%**, од укупне вредности уговора без ПДВ, са роком важности

који је 30 (тридесет) дана дужи од истека рока за коначно извршење посла. Ако се за време трајања уговора промене рокови за извршење уговорне обавезе, важност банкарске гаранције за добро извршење посла мора да се продужи.

### **3.21 КРИТЕРИЈУМ ЗА ДОДЕЛУ УГОВОРА**

Критеријум за доделу уговора је **најнижа понуђена цена**.

У ситуацији када постоје две или више понуда са истом понуђеном ценом избор најповољније понуде ће се извршити на тај начин што ће бити изабрана понуда понуђача који је тражио мањи износ аванса.

У ситуацији када два или више понуђача који су понудили исту цену траже исти износ аванса, избор најповољније понуде ће се извршити на тај начин што ће бити изабрана понуда понуђача који је понудио дужи гарантни рок .

### **3.22 ПОШТОВАЊЕ ОБАВЕЗА КОЈЕ ПРОИЗИЛАЗЕ ИЗ ВАЖЕЊИХ ПРОПИСА**

Понуђач је дужан да поштује све обавезе које произилазе из важећих прописа о заштити на раду, запошљавању и условима рада, заштити животне средине, као и да гарантује да је ималац права интелектуалне својине.

### **3.23 КОРИШЋЕЊЕ ПАТЕНТА И ОДГОВОРНОСТ ЗА ПОВРЕДУ ЗАШТИЋЕНИХ ПРАВА ИНТЕЛЕКТУАЛНЕ СВОЈИНЕ ТРЕЋИХ ЛИЦА**

Накнаду за коришћење патената, као и одговорност за повреду заштићених права интелектуалне својине трећих лица сноси понуђач.

### **3.24 НАЧИН И РОК ЗА ПОДНОШЕЊЕ ЗАХТЕВА ЗА ЗАШТИТУ ПРАВА ПОНУЂАЧА**

Поступак заштите права понуђача регулисан је одредбама чл. 138. - 167. Закона о јавним набавкама.

Захтев за заштиту права може да поднесе понуђач, односно свако заинтересовано лице, или пословно удружење у њихово име.

Захтев за заштиту права подноси се Републичкој комисији, а предаје наручиоцу. Примерак захтева за заштиту права подносилац истовремено доставља Републичкој комисији. Наручиоцу се захтев за заштиту права предаје непосредно или електронском поштом на адресу: [olivera.mijodragovic@privreda.gov.rs](mailto:olivera.mijodragovic@privreda.gov.rs), факсом на број 011/333-4157 или препорученом поштом са повратницом. Захтев за заштиту права се може поднети у току целог поступка јавне набавке, против сваке радње наручиоца, осим уколико ЗЈН није другачије одређено. О поднетом захтеву за заштиту права Наручилац ће обавестити све учеснике у поступку јавне набавке, односно објавити обавештење о поднетом захтеву на Порталу јавних набавки, најкасније у року од 2 дана од дана пријема захтева.

Уколико се захтевом за заштиту права оспорава врста поступка, садржина позива за подношење понуда или конкурсне документације, захтев ће се сматрати благовременим уколико је примљен од стране наручиоца најкасније 7 дана пре истека рока за подношење понуда, без обзира на начин достављања. У том случају подношења захтева за заштиту права долази до застоја рока за подношење понуда.

После доношења одлуке о додели уговора из чл. 108. ЗЈН или одлуке о обустави поступка јавне набавке из чл. 109. ЗЈН, рок за подношење захтева за заштиту права је 10 дана од дана пријема одлуке.

Захтевом за заштиту права не могу се оспоравати радње наручиоца предузете у поступку јавне набавке ако су подносиоцу захтева били или могли бити познати разлози за његово подношење пре истека рока за подношење понуда, а подносилац захтева га није поднео пре истека тог рока.

Ако је у истом поступку јавне набавке поново поднет захтев за заштиту права од стране истог подносиоца захтева, у том захтеву се не могу оспоравати радње наручиоца за које је подносилац захтева знао или могао знати приликом подношења претходног захтева.

Подносилац захтева за заштиту права је дужан да на рачун буџета Републике Србије уплати таксу у износу прописаном чланом 156. ЗЈН.

Подносилац захтева је дужан да уплати таксу у износу од 80.000,00 динара уколико оспорава одређену радњу наручиоца пре отварања понуда.

Уколико подносилац захтева оспорава одлуку о додели уговора такса износи 80.000,00 динара уколико понуђена цена понуђача којем је додељен уговор није већа од 80.000.000 динара, односно такса износи 0,1 % понуђене цене понуђача којем је додељен уговор ако је та вредност већа од 80.000.000 динара.

Уколико подносилац захтева оспорава одлуку о обустави поступка јавне набавке или радњу наручиоца од момента отварања понуда до доношења одлуке о додели уговора или обустави поступка, такса износи 80.000,00 динара уколико процењена вредност јавне набавке (коју ће подносилац сазнати на отварању понуда или из записника о отварању понуда) није већа од 80.000.000 динара, односно такса износи 0,1 % процењене вредности јавне набавке ако је та вредност већа од 80.000.000 динара.

Потврда о извршеној уплати таксе мора да садржи следеће елементе:

- (1) да буде издата од стране банке и да садржи печат банке;
- (2) да представља доказ о извршеној уплати таксе, што значи да потврда мора да садржи податак да је налог за уплату таксе, односно налог за пренос средстава реализован, као и датум извршења налога;
- (3) износ таксе из члана 156. ЗЈН чија се уплата врши;
- (4) број рачуна: 840-30678845-06;
- (5) шифру плаћања: 153 или 253;
- (6) позив на број: подаци о броју или ознаци јавне набавке поводом које се подноси захтев за заштиту права;
- (7) сврха: ЗЗП; назив наручиоца; број или ознака јавне набавке поводом које се подноси захтев за заштиту права;
- (8) корисник: буџет Републике Србије;

(9) назив уплатиоца, односно назив подносиоца захтева за заштиту права за којег је извршена уплата таксе;

(10) потпис овлашћеног лица банке.

Више информација о уплати таксе за подношење захтева за заштиту права може се добити на интернет страници Републичке комисије за заштиту права у поступцима јавних набавки <http://www.kjn.gov.rs/ci/uputstvo-o-uplati-republicke-administrativne-takse.html>

### **3.25 РОК ЗА ДОНОШЕЊЕ ОДЛУКЕ О ДОДЕЛИ УГОВОРА**

Рок за доношење Одлуке о додели уговора је 25 дана од дана отварања понуда.

### **3.26 РОК У КОЈЕМ ЋЕ УГОВОР БИТИ ЗАКЉУЧЕН**

Уговор о јавној набавци ће бити закључен са понуђачем којем је додељен уговор у року од 8 дана од дана протеча рока за подношење захтева за заштиту права из члана 149. ЗЈН.

У случају да је поднета само једна понуда наручилац може закључити уговор пре истека рока за подношење захтева за заштиту права, у складу са чланом 112. став 2. тачка 5) ЗЈН.

### **3.27 ОБУСТАВА ЈАВНЕ НАБАВКЕ**

Наручилац је дужан да обустави поступак јавне набавке уколико нису испуњени услови за доделу уговора из члана 107. ЗЈН.

Наручилац може да обустави поступак јавне набавке из објективних и доказивих разлога који се нису могли предвидети у време покретања поступка и који онемогућавају да се започети поступак оконча, односно услед којих је престала потреба Наручиоца за предметном набавком због чега се неће понављати у току исте буџетске године односно у наредних шест месеци.

### **3.28 УВИД У ДОКУМЕНТАЦИЈУ**

Понуђач има право да изврши увид у документацију о спроведеном поступку јавне набавке после доношења одлуке о додели уговора, односно одлуке о обустави поступка о чему може поднети писмени захтев наручиоцу путем електронске поште, поште и факсом.

Наручилац ће лицу из претходног става, омогућити увид у документацију и копирање документације из поступка о трошку подносиоца захтева, у року од два дана од дана пријема писаног захтева, уз обавезу да заштити податке у складу са чл. 14. и 15. ЗЈН.

### 3.29 ТРОШКОВИ ПРИПРЕМАЊА ПОНУДЕ

Понуђач може да у оквиру понуде достави укупан износ и структуру трошкова припремања понуде. Трошкове припреме и подношења понуде сноси искључиво понуђач и не може тражити од наручиоца накнаду трошкова.

Ако је поступак јавне набавке обустављен из разлога који су на страни наручиоца, наручилац је дужан да понуђачу надокнади трошкове израде узорка или модела, ако су израђени у складу са техничким спецификацијама наручиоца и трошкове прибављања средства обезбеђења, под условом да је понуђач тражио накнаду тих трошкова у својој понуди.



#### 4 УСЛОВИ ЗА УЧЕШЋЕ И УПУТСТВО КАКО СЕ ДОКАЗУЈЕ ИСПУЊЕНОСТ ТИХ УСЛОВА

Понуда треба да садржи све доказе (прилоге) и обрасце дефинисане конкурсном документацијом.

Право учешћа имају сва заинтересована лица, која испуњавају обавезне услове за учешће у поступку јавне набавке, у складу са чланом 75. ЗЈН.

Испуњеност услова из члана 75. ЗЈН, понуђач доказује достављањем доказа уз понуду из члана 77. ЗЈН, који могу бити у неовереним копијама и у свему у складу са конкурсном документацијом.

Уколико подноси заједничку понуду, сваки понуђач из групе понуђача мора да испуни обавезне услове из члана 75. став 1. тач. 1) до 4) ЗЈН, а додатне услове испуњавају заједно, осим ако наручилац из оправданих разлога не одреди другачије.

Услов из члана 75. став 1. тачка 5) ЗЈН дужан је да испуни понуђач из групе понуђача којем је поверено извршење дела набавке за који је неопходна испуњеност тог услова.

У случају да наступа са подизвођачима, понуђач је дужан да за подизвођаче достави доказе о испуњености обавезних услова из члана 75. став 1. тач 1) до 4) ЗЈН, а доказ о испуњености услова из члана 75. став 1. тачка 5), за део набавке који ће извршити преко подизвођача.

Ако је за извршење дела јавне набавке чија вредност не прелази 10% укупне вредности јавне набавке потребно испунити обавезан услов из члана 75. став 1. тачка 5) ЗЈН понуђач може доказати испуњеност тог услова преко подизвођача којем је поверио извршење тог дела набавке.

Понуђач је дужан да у оквиру своје понуде достави изјаву да је поштовао све обавезе које произилазе из важећих прописа о заштити на раду, запошљавању и условима рада, заштити животне средине, као и да гарантује да је ималац права интелектуалне својине. (Образац: Изјава понуђача о поштовању важећих прописа о заштити на раду, запошљавању и условима рада, заштити животне средине).

У складу са чланом 26. ЗЈН саставни део конкурсне документације је изјава о независној понуди коју су понуђачи дужни да потписану и оверену доставе у понуди (Образац изјаве о независној понуди).

Докази о испуњености услова могу се достављати у неовереним копијама, а наручилац може пре доношења одлуке о додели уговора, захтевати од понуђача, чија је понуда на основу извештаја комисије за јавну набавку оцењена као најповољнија, да достави на увид оригинал или оверену копију свих или појединих доказа.

Ако се у држави у којој понуђач има седиште не издају тражени докази, понуђач може, уместо доказа, приложити своју писану изјаву, дату под кривичном и материјалном одговорношћу оверену пред судским или управним органом, јавним бележником или другим надлежним органом те државе.

Ако понуђач има седиште у другој држави, наручилац може да провери да ли су документи којима понуђач доказује испуњеност тражених услова издати од стране надлежних органа те државе.

Понуђач је дужан да без одлагања писмено обавести наручиоца а најкасније у року од пет дана од дана настанка промене о било којој промени у вези са испуњеношћу услова из поступка јавне набавке, која наступи до доношења одлуке, односно закључења уговора, односно током важења уговора о јавној набавци и да је документује на прописани начин.

Понуђач коме је наручилац доделио уговор је у обавези да у року од 15 дана од дана закључења уговора достави детаљан динамички план који мора садржати следеће позиције, прва: припрема и формирање градилишта и последња: отклањање недостатака. Детаљан динамички план доставити у шест примерака, по два за сваку уговорну страну.

#### 4.1 ОБАВЕЗНИ УСЛОВИ ЗА УЧЕШЋЕ У ПОСТУПКУ ЈАВНЕ НАБАВКЕ

##### Обавезни услови које понуђач мора да испуни:

1.Услов	да је регистрован код надлежног органа, односно уписан у одговарајући регистар
Доказ (ПРИЛОГ бр. 1)	Извод из регистра Агенције за привредне регистре, односно извод из регистра надлежног Привредног суда;
2.Услов	да он и његов законски заступник није осуђиван за неко од кривичних дела као члан организоване криминалне групе, да није осуђиван за кривична дела против привреде, кривична дела против животне средине, кривично дело примања или давања мита, кривично дело преваре;
Доказ (ПРИЛОГ бр. 2)	<p><u>Правно лице доставља:</u></p> <ol style="list-style-type: none"> <li>1) Извод из казнене евиденције основног суда на чијем је подручју седиште домаћег правног лица, односно седиште представништва или огранка страног правног лица;</li> <li>2) Извод из казнене евиденције Посебног одељења (за организовани криминал) Вишег суда у Београду;</li> <li>3) Уверење из казнене евиденције надлежне полицијске управе Министарства унутрашњих послова за законског заступника – захтев за издавање овог уверења може се поднети према месту рођења али и према месту пребивалишта.</li> </ol> <p>Ако је више законских заступника потребно је за сваког доставити уверење из казнене евиденције.</p> <p><u>Физичко лице/Предузетник доставља:</u></p> <ol style="list-style-type: none"> <li>1) уверење из казнене евиденције надлежне полицијске управе Министарства унутрашњих послова - захтев за издавање овог уверења може се поднети према месту рођења али и према месту пребивалишта.</li> </ol> <p><b>Напомена:</b> Овај доказ не може бити старији од два месеца пре отварања понуда</p>
3.Услов	да му није изречена мера забране обављања делатности, која је на снази у време објављивања односно слања позива за подношење понуда;
Доказ (ПРИЛОГ бр. 3)	<p><u>Правно лица доставља:</u> Потврде привредног и прекршајног суда да му није изречена мера забране обављања делатности, или потврда Агенције за привредне регистре да код тог органа није регистровано, да му је као привредном друштву изречена мера забране обављања делатности, која је на снази у време објаве позива за подношење понуда; <u>Предузетник доставља:</u> Потврду прекршајног суда да му није изречена мера забране обављања делатности, или потврда Агенције за привредне регистре да код тог органа није регистровано, да му је као привредном субјекту изречена мера забране обављања делатности, која је на снази у време објаве позива за подношење понуда <u>Физичко лице доставља:</u> Потврду прекршајног суда да му није изречена мера забране обављања одређених послова.</p> <p><b>Напомена:</b> Овај доказ не може бити старији од два месеца пре отварања понуда односно мора бити издат након објављивања позива за подношење понуда;</p>

4.Услов	да је измирио доспеле порезе, доприносе и друге јавне дажбине у складу са прописима Републике Србије или стране државе када има седиште на њеној територији;
Доказ (ПРИЛОГ бр. 4)	Уверење Пореске управе Министарства финансија да је измирио доспеле порезе и доприносе и уверење надлежне управе локалне самоуправе да је измирио обавезе по основу изворних локалних јавних прихода или потврду Агенције за приватизацију да се понуђач налази у поступку приватизације. <b>Напомена 1:</b> Уколико понуђач има регистроване огранке или издвојена места чија се седишта разликују од седишта друштва, потребно је доставити потврду месно надлежног пореског органа локалне самоуправе да је понуђач измирио доспеле обавезе јавних прихода за огранак или издвојено место <b>Напомена 2:</b> Овај доказ не може бити старији од два месеца пре отварања понуда
<b>Понуђачи који су регистровани у Регистру понуђача који води Агенција за привредне регистре не морају да доставе доказе из чл. 77. ст. 1. тач. од 1) до 4).</b> Понуђач може да у понуди наведе да се налази у Регистру понуђача, уколико на тај начин жели да докаже испуњеност услова из члана 75. став 1. тач. 1) до 4) Закона о јавним набавкама (Изјава на меморандуму понуђача или копија решења из Агенције за привредне регистре).	
5.Услов	<b>Понуђач је дужан да при састављању понуде изричито наведе да је поштовао обавезе које произлазе из важећих прописа о заштити на раду, запошљавању и условима рада, заштити животне средине, као и да гарантује да је ималац права интелектуалне својине (чл. 75. ст. 2. ЗЈН).</b>
Доказ	Потписан о оверен Образац Изјаве понуђача о поштовању важећих прописа о заштити на раду, запошљавању и условима рада, заштити животне средине. Изјава мора да буде потписана од стране овлашћеног лица понуђача и оверена печатом. <b><u>Уколико понуду подноси група понуђача</u></b> , сваки члан групе мора посебно потписати и печатом оверити наведену Изјаву

#### 4.2 ДОДАТНИ УСЛОВИ И НАЧИН ДОКАЗИВАЊА ДОДАТНИХ УСЛОВА ЗА УЧЕШЋЕ У ПОСТУПКУ ЈАВНЕ НАБАВКЕ

Додатни услови које понуђач мора да испуни и начин доказивања:

1.Услов	Да располаже неопходним финансијским капацитетом односно да је у претходне 3 обрачунске године (2012, 2013, 2014) остварио пословни приход у минималном износу од 75.000.000,00 динара
Доказ (ПРИЛОГ бр. 5)	Извештај о бонитету за јавне набавке (образац БОН-ЈН) који издаје Агенција за привредне регистре, који мора да садржи: статусне податке понуђача, сажети биланс стања и биланс успеха за претходне три обрачунске године (2012, 2013 и 2014). Уколико у образцу БОН-ЈН нису доступни подаци за 2014. годину, понуђач је у обавези да достави биланс стања и биланс успеха за 2014. годину.
2.Услов	Да располаже неопходним пословним капацитетом односно да је у претходних 8 обрачунских година (2007, 2008, 2009, 2010, 2011, 2012, 2013 и 2014) остварио пословни приход по основу изведених радова на изградњи водоводне и/или канализационе мреже у износу од минимум 45.000.000,00 динара без ПДВ, од чега је извео најмање један посао у минималном износу од 15.000.000,00 динара без ПДВ
Доказ (ПРИЛОГ бр. 6)	<b>Потврде и уговори</b> о извођењу радова на изградњи водоводне и/или канализационе мреже у укупном износу од минимум 45.000.000,00 динара без ПДВ, а за најмање један посао о изведеним радовима на изградњи водоводне и/или канализационе мреже у минималном износу од 15.000.000,00 динара без ПДВ уз уговор и потврду о изведеним радовима потребно је доставити и <b>комплетну окончану ситуацију</b>
	<b>Напомена:</b> Потврде Наручилаца о реализацији закључених уговора могу бити на оригиналном Обрасцу из конкурсне документације или издате од стране других наручилаца на њиховим обрасцима, при чему такве потврде морају имати све елементе које садржи Образац из конкурсне документације и то: <ul style="list-style-type: none"> <li>- назив и адреса Наручиоца</li> <li>- назив и седиште понуђача</li> <li>- облик наступања за радове за које се издаје Потврда</li> <li>- изјава да су радови за потребе тог наручиоца извршени квалитетно и у уговореном року</li> <li>- врста радова</li> <li>- вредност изведених радова</li> <li>- број и датум уговора</li> <li>- изјава да се Потврда издаје ради учешћа на тендеру и у друге сврхе се не може користити</li> <li>- контакт особа наручиоца и телефон</li> <li>- потпис овлашћеног лица и печат наручиоца</li> </ul>
3.Услов	Да располаже довољним кадровским капацитетом и то: да има најмање 10 (десет) запослених од којих 3 (три) запослена радника морају бити дипломирани инжењери техничке струке

<p style="text-align: center;"><i>Доказ (ПРИЛОГ бр. 7)</i></p>	<p>Извод из појединачне пореске пријаве за порез и доприносе по одбитку-односно прва страна ППП-ПД пријаве где је наведен укупан број запослених, а којим понуђач доказује да располаже са минимум <b>10 (десет)</b> запослених радника од којих <b>3 (три)</b> запослена радника морају бити дипломирани инжењери техничке струке. За <b>3 (три)</b> дипломирана инжењера техничке струке понуђач мора доставити доказ којим на несумњив начин доказује да су исти запослени код понуђача и да поседују звање дипломираног инжењера техничке струке (фотокопија радне књижице и МА или другог одговарајућег обрасца). Понуђач је у обавези да достави Извод из појединачне пореске пријаве за порез и доприносе по одбитку, односно <b>прву страну ППП-ПД пријаве за месец који претходи месецу објаве позива</b> за подношење понуда <b>или каснији</b>, оверену печатом и потписом овлашћеног лица понуђача.</p>							
<p style="text-align: center;">4.Услов</p>	<p>Да планирани одговорни извођачи радова који ће решењем бити именовани за извођење радова у предметној јавној набавци поседују личну лиценцу и то: <b>- дипл. инж. грађ. 413 или 414            -1 извршилац</b></p>							
<p style="text-align: center;"><i>Доказ (ПРИЛОГ бр. 8)</i></p>	<p>Копије личних лиценци (<b>413 или 414</b>) издатих од Инжењерске коморе Србије са потврдама о важности лиценце. <b>Фотокопије потврде о важности лиценце морају се оверити печатом имаоца лиценце и његовим потписом</b> и доставити заједно са доказима о радном статусу (докази о радном статусу: за наведеног носиоца лиценце који је код понуђача запослен – фотокопија радне књижице и МА или другог одговарајућег обрасца, односно за носиоца лиценце који није запослен код понуђача: фотокопија уговора о обављању привремених и повремених послова чији је предмет ова јавна набавка) уз изјаву понуђача о одговорним извођачима, који ће решењем бити именовани за извођење радова у предметној јавној набавци и који ће бити расположиви у периоду извршења уговора за предметну јавну набавку (Образац из конкурсне документације). Ако у уговору није наведена ова јавна набавка, приложити и Анекс уговора којим ће се Наручилац и одговорни извођач радова обавезати да ће наведено лице бити на располагању за време реализације конкретне јавне набавке.</p>							
<p style="text-align: center;">5.Услов</p>	<p>Да располаже довољним техничким капацитетом односно да <b>располаже следећом техничком опремом:</b></p> <table border="1" data-bbox="405 1532 1404 1648"> <tr> <td data-bbox="405 1532 1166 1570">- камион кипер</td> <td data-bbox="1166 1532 1404 1570">комада 2</td> </tr> <tr> <td data-bbox="405 1570 1166 1608">- ровокопач или комбинована радна машина</td> <td data-bbox="1166 1570 1404 1608">комада 1</td> </tr> <tr> <td data-bbox="405 1608 1166 1648">- доставно возило</td> <td data-bbox="1166 1608 1404 1648">комада 1</td> </tr> </table>		- камион кипер	комада 2	- ровокопач или комбинована радна машина	комада 1	- доставно возило	комада 1
- камион кипер	комада 2							
- ровокопач или комбинована радна машина	комада 1							
- доставно возило	комада 1							
<p style="text-align: center;"><i>Доказ (ПРИЛОГ бр. 9)</i></p>	<p>Доказ да понуђач располаже траженом техничком опремом: а) за средства набављена до 31.12.2014. године – <b>пописна листа или аналитичка картица</b> основних средстава, на којима ће видно бити означена тражена техничка опрема, потписана од стране овлашћеног лица и оверена печатом. Пописна листа мора бити са датумом 31.12.2014. године; б) за средства набављена од 1.1.2015. године рачун и отпремница; в) техничка опремљеност понуђача може се доказати и уговором о закупу који у прилогу мора имати последњу пописну листу закупаваца или рачун и отпремницу уколико је средство набављено од стране закупаваца након 1.1.2015. године на којој ће маркером бити</p>							

	означена закупљена техничка опрема <b>или</b> уговором о лизингу. Уз наведено се прилаже Изјава (образац у конкурсној документацији) да понуђач поседује тражену опрему у исправном стању за све време трајања уговора.
6.Услов	Понуђач који наступа самостално, понуђач који наступа са подизвођачима, односно група понуђача је у обавези да уз понуду достави <b>банкарску гаранцију за озбиљност понуде у оригиналу и оригинал писма о намерама банке</b> за издавање банкарских гаранција и то:
<i>Доказ (ПРИЛОГ бр. 10)</i>	<b>а)</b> Банкарска гаранција за озбиљност понуде оригинал, у износу од 145.000,00 динара
<i>(ПРИЛОГ бр. 11)</i>	<b>б)</b> Писмо о намерама банке за издавање банкарске гаранције за повраћај аванса у висини траженог аванса са ПДВ и са роком важења до коначног извршења посла
<i>(ПРИЛОГ бр. 12)</i>	<b>в)</b> Писмо о намерама банке за издавање банкарске гаранције за добро извршење посла у износу од 10% од вредности уговора без ПДВ и са роком важења најмање 15 дана дуже од истека рока за коначно извршење посла, односно 15% од вредности уговора без ПДВ, у случају из члана 83. став 12. ЗЈН
<i>(ПРИЛОГ бр. 13)</i>	<b>г)</b> Писмо о намерама банке за издавање банкарске гаранције за отклањање грешака у гарантном року у корист Корисника, у износу од 5% од вредности уговора без ПДВ и са роком важења пет дана дужим од уговореног гарантног рока.
<i>(ПРИЛОГ бр. 14)</i>	Фотокопија обрасца оверених потписа лица овлашћених за заступање (ОП образац) Уколико понуду потписује лице које није наведено у ОП обрасцу, доставити одговарајуће овлашћење.
<i>(ПРИЛОГ бр. 15)</i>	<b>У случају заједничке понуде - Споразум</b> којим се понуђачи из групе међусобно и према наручиоцу обавезују на извршење јавне набавке

**4.3 СПИСАК ОБРАЗАЦА КОЈИ СУ САСТАВНИ ДЕО КОНКУРСНЕ ДОКУМЕНТАЦИЈЕ**

	<b>НАЗИВ ОБРАСЦА</b>	<b>БРОЈ ОБРАСЦА</b>
<b>1.</b>	Образац понуде	<b>ОБРАЗАЦ БР. 1</b>
<b>2.</b>	Општи подаци о понуђачу	<b>ОБРАЗАЦ БР. 2</b>
<b>3.</b>	Општи подаци о члану групе понуђача	<b>ОБРАЗАЦ БР. 3</b>
<b>4.</b>	Изјава понуђача да не наступа са подизвођачима	<b>ОБРАЗАЦ БР. 4</b>
<b>5.</b>	Општи подаци о подизвођачу	<b>ОБРАЗАЦ БР. 5</b>
<b>6.</b>	Изјава о посети локације	<b>ОБРАЗАЦ БР. 6</b>
<b>7.</b>	Изјава о одговорном извођачу, који ће решењем бити именован за извођење радова у предметној јавној набавци	<b>ОБРАЗАЦ БР. 7</b>
<b>8.</b>	Списак изведених радова	<b>ОБРАЗАЦ БР. 8</b>
<b>9.</b>	Потврде о реализацији закључених уговора	<b>ОБРАЗАЦ БР. 9</b>
<b>10.</b>	Изјава о прибављању полисе осигурања	<b>ОБРАЗАЦ БР. 10</b>
<b>11.</b>	Изјава о расположивости техничке опреме	<b>ОБРАЗАЦ БР. 11</b>
<b>12.</b>	Модел уговора	<b>ОБРАЗАЦ БР. 12</b>
<b>13.</b>	Предмер и предрачун	<b>ОБРАЗАЦ БР. 13</b>
<b>14.</b>	Динамички план	<b>ОБРАЗАЦ БР. 14</b>
<b>15.</b>	Трошкови припреме понуде	<b>ОБРАЗАЦ БР. 15</b>
<b>16.</b>	Изјава о независној понуди	<b>ОБРАЗАЦ БР. 16</b>
<b>17.</b>	Изјава понуђача о поштовању важећих прописа о заштити на раду, запошљавању и условима рада, заштити животне средине	<b>ОБРАЗАЦ БР. 17</b>



**Образац 1.**

**ОБРАЗАЦ ПОНУДЕ**

Понуда број \_\_\_\_\_ од \_\_\_\_ . \_\_\_\_ . \_\_\_\_ . године  
за јавну набавку број 24/2015, Изградња водоводне мреже на локацији радне  
зоне „Румска петља” у Руми

1) Општи подаци о: понуђачу / понуђачу из групе понуђача / подизвођачу:

Скраћени назив: \_\_\_\_\_

Седиште и адреса: \_\_\_\_\_

Матични број: \_\_\_\_\_ ПИБ: \_\_\_\_\_

Особа за контакт: \_\_\_\_\_

а) понуђач који наступа самостално б) понуђач – носилац посла в) понуђач из групе понуђача г) подизвођач (заокружити)

Скраћени назив: \_\_\_\_\_

Седиште и адреса: \_\_\_\_\_

Матични број: \_\_\_\_\_ ПИБ: \_\_\_\_\_

Особа за контакт: \_\_\_\_\_

а) понуђач који наступа самостално б) понуђач – носилац посла в) понуђач из групе понуђача г) подизвођач (заокружити)

Скраћени назив: \_\_\_\_\_

Седиште и адреса: \_\_\_\_\_

Матични број: \_\_\_\_\_ ПИБ: \_\_\_\_\_

Особа за контакт: \_\_\_\_\_

а) понуђач који наступа самостално б) понуђач – носилац посла в) понуђач из групе понуђача г) подизвођач (заокружити)

**НАПОМЕНА:** Образац копирати у потребном броју примерака у случају већег броја понуђача из групе понуђача или подизвођача

2) Понуду број \_\_\_\_\_ од \_\_\_\_\_.\_\_\_\_\_.\_\_\_\_\_. године подносимо

а) самостално

б) као заједничку понуду

ц) са подизвођачем

Укупна цена без ПДВ	
Словима:	
Укупна цена са ПДВ	
Словима:	
Рок завршетка радова износи _____ календарских дана од дана увођења у посао (максимално 90)	
Гарантни рок за све радове је _____ године, од дана примопредаје радова. (не краћи од 2 године)	
Важење понуде износи 90 дана од дана отварања понуда	
Тражени аванс (највише до 25%)	а) аванс _____% б) без аванса

3) Подаци о подизвођачу:

Назив подизвођача	Позиција радова које изводи	Вредност радова са ПДВ	Процент укупне вредности набавке који ће извршити подизвођач:

Датум: \_\_\_\_\_

Потпис овлашћеног лица

М.П.

Напомене: Образац понуде понуђач мора да попуни, овери печатом и потпише, чиме потврђује да су тачни подаци који су у обрасцу понуде наведени. Уколико понуђачи подносе заједничку понуду, група понуђача може да се определи да образац понуде потписују и печатом оверавају сви понуђачи из групе понуђача или група понуђача може да одреди једног понуђача из групе који ће попунити, потписати и печатом оверити образац понуде.

**Образац 2.**

**ОПШТИ ПОДАЦИ О ПОНУЂАЧУ**

1. КОЈИ НАСТУПА САМОСТАЛНО
2. КОЈИ НАСТУПА СА ПОДИЗВОЂАЧИМА
3. НОСИЛАЦ ПОСЛА ГРУПЕ ПОНУЂАЧА  
(заокружити)

Назив понуђача	
Седиште и адреса Понуђача	
Одговорно лице – директор	
Особа за контакт	
Телефон	
Телефакс	
Е-mail	
Текући рачун предузећа и банка	
Матични број понуђача	
Порески број предузећа – ПИБ	
ПДВ број	

Датум: \_\_\_\_\_

Име и презиме овлашћеног лица

\_\_\_\_\_

Потпис овлашћеног лица

\_\_\_\_\_

М.П.

*Образац потписује и оверава овлашћено лице понуђача*

**Образац 3.**

**ОПШТИ ПОДАЦИ О ЧЛАНУ ГРУПЕ ПОНУЂАЧА**

Назив члана групе понуђача	
Седиште и адреса члана групе Понуђача	
Одговорно лице члана групе - директор	
Особа за контакт	
Телефон	
Телефакс	
E-mail	
Текући рачун предузећа и банка	
Матични број понуђача	
Порески број предузећа – ПИБ	
ПДВ број	

Датум: \_\_\_\_\_

Име и презиме овлашћеног лица  
\_\_\_\_\_

Потпис овлашћеног лица  
\_\_\_\_\_

М.П.

*Образац копирати у потребном броју примерака за сваког члана групе понуђача.  
Образац потписује и оверава овлашћено лице носиоца посла групе понуђача или  
овлашћено лице члана групе*

**Образац 4.**

**ИЗЈАВА ПОНУЂАЧА**

**ДА НЕ НАСТУПА СА ПОДИЗВОЂАЧИМА**

У понуди за јавну набавку број 24/2015 - Изградња водоводне мреже на локацији радне зоне „Румска петља” у Руми, изјављујемо да не наступамо са подизвођачима.

Датум: \_\_\_\_\_

Потпис овлашћеног лица

М.П.

*Образац потписује и оверава овлашћено лице понуђача*

**Образац 5.**

**ОПШТИ ПОДАЦИ О ПОДИЗВОЂАЧУ**

Назив подизвођача	
Наслов и седиште подизвођача	
Одговорна особа - директор	
Особа за контакт	
Телефон	
Телефакс	
E-mail	
Текући рачун подизвођача	
Матични број подизвођача	
Порески број подизвођача – ПИБ	
ПДВ број подизвођача	

Датум: \_\_\_\_\_

Потпис овлашћеног лица

\_\_\_\_\_

М.П.

*Образац копирати у потребном броју примерака за подизвођаче уколико понуђач наступа са подизвођачима.*

*Образац потписује и оверава овлашћено лице понуђача или овлашћено лице подизвођача.*

**Образац 6.**

**ИЗЈАВА ПОНУЂАЧА О ПОСЕТИ ЛОКАЦИЈЕ**

Изјављујем да смо посетили локацију која је предмет јавне набавке број 24/2015 и стекли увид у техничку документацију и све информације које су неопходне за припрему понуде. Такође изјављујемо да смо упознати са свим условима градње и да они, сада видљиви, не могу бити основ за било какве накнадне промене у цени.

Датум: \_\_\_\_\_

Потпис овлашћеног лица

\_\_\_\_\_

М.П.

*Образац потписује и оверава овлашћено лице понуђача уколико наступа самостално или са подизвођачима.*

*Уколико наступа у групи, образац потписује и оверава овлашћено лице носиоца посла групе понуђача или овлашћено лице члана групе.*

**Образац 7.****ИЗЈАВА О ОДГОВОРНОМ ИЗВОЂАЧУ,  
КОЈИ ЋЕ РЕШЕЊЕМ БИТИ ИМЕНОВАН ЗА ИЗВОЂЕЊЕ РАДОВА У ЈАВНОЈ  
НАБАВЦИ БРОЈ 24/2015**

Овим потврђујемо да ће доле наведени одговорни извођачи радова бити расположиви у периоду извршења уговора за изградњу водоводне мреже на локацији радне зоне „Румска петља” у Руми:

Бр.	Име и презиме	Број лиценце	Назив привредног субјекта који ангажује одговорног извођача:	Основ ангажовања: 1. Запослен код понуђача 2. Ангажован уговором
1.				
2.				
3.				
4.				
5.				

Датум: \_\_\_\_\_

Потпис овлашћеног лица  
\_\_\_\_\_

М.П.

*Образац копирати у потребном броју примерака.*

*Образац потписује и оверава овлашћено лице понуђача уколико наступа самостално или са подизвођачима. Уколико наступа у групи, образац потписује и оверава овлашћено лице носиоца посла групе понуђача или овлашћено лице члана групе.*

*Напомена: Последњу колону «Основ ангажовања» попунити тако, што се за запослене уноси број - 1, а за ангажоване уговором број - 2.*



**Образац 8.****СПИСАК ИЗВЕДЕНИХ РАДОВА**

Наручилац	Период извођења радова	Врста радова	Вредност изведених радова (без ПДВ)
<b>УКУПНО изведених радова без ПДВ:</b>			

Датум: \_\_\_\_\_

Потпис овлашћеног лица

\_\_\_\_\_  
М.П.

*Образац копирати у потребном броју примерака за сваког члана групе понуђача. Образац потписује и оверава овлашћено лице понуђача уколико наступа самостално или са подизвођачима.*

*Образац потписује и оверава овлашћено лице носиоца посла групе понуђача или овлашћено лице члана групе.*

**Образац 9.**

**ПОТВРДА О РЕАЛИЗАЦИЈИ УГОВОРА**

\_\_\_\_\_  
Назив наручиоца

\_\_\_\_\_  
Адреса

Овим потврђујемо да је понуђач

\_\_\_\_\_  
из

\_\_\_\_\_  
ул. \_\_\_\_\_,

за потребе Наручиоца

\_\_\_\_\_  
а) самостално; б) као носилац посла; в) као члан групе; г) као подизвођач

*(заокружити одговарајући начин наступања)*

квалитетно и у уговореном року извео радове

\_\_\_\_\_  
*(навести врсту радова)*

у вредности од укупно \_\_\_\_\_ динара без ПДВ,  
односно у вредности од укупно \_\_\_\_\_ динара са  
ПДВ, а на основу уговора број \_\_\_\_\_ од  
\_\_\_\_\_.

Ова потврда се издаје ради учешћа на тендеру и у друге сврхе се не може користити.

Контакт особа Наручиоца: \_\_\_\_\_,

Телефон: \_\_\_\_\_

Датум: \_\_\_\_\_

Потпис овлашћеног лица Наручиоца

\_\_\_\_\_  
М.П.

*Образац копирати у потребном броју примерака.*

**Образац 10.**

**ИЗЈАВА О ПРИБАВЉАЊУ ПОЛИСЕ ОСИГУРАЊА**

Изјављујемо да ћемо, уколико у поступку јавне набавке број 24/2015, наша понуда буде изабрана као најповољнија, те уколико приступимо закључењу уговора о изградњи водоводне мреже на локацији радне зоне „Румска петља” у Руми, у року од 15 дана од дана закључења уговора, доставити полису осигурања за објекат у изградњи и полису осигурања од одговорности за штету причињену трећим лицима и стварима трећих лица, оригинал или оверену копију, са важношћу за цео период извођења радова.

Датум: \_\_\_\_\_

Потпис овлашћеног лица

М.П.

*Образац потписује и оверава овлашћено лице понуђача уколико наступа самостално или са подизвођачима.*

*Образац потписује и оверава овлашћено лице носиоца посла групе понуђача или овлашћено лице члана групе.*

**Образац 11.****ИЗЈАВА О РАСПОЛОЖИВОСТИ ТЕХНИЧКЕ ОПРЕМЕ**\_\_\_\_\_  
Назив понуђача\_\_\_\_\_  
Адреса

Изјављујемо да имамо у власништву, односно закупу или лизингу и у исправном стању захтевани технички капацитет за јавну набавку број 24/2015 – Изградња водоводне мреже на локацији радне зоне „Румска петља” у Руми, и да смо у понуди приложили извод из последњег пописа основних средстава власника, обележен на местима где су наведена средства пописана, потписан од стране овлашћеног лица и оверен, односно фактуру о куповини захтеваног средства техничког капацитета у 2015. години, уговор о закупу или лизингу и то за:

Ред. бр.	Техничко средство	Ком.	Редни број и бр. стране са пописне листе	Број уговора о лизингу или закупу	Уписати у чијем је власништву, закупу или лизингу наведено техничко средство
1.	Камион кипер	2			
2.	Ровокопач или комбинована радна машина	1			
3.	Доставно возило	1			

и да ће наведена опрема бити на располагању за све време извођења радова који су предмет ове јавне набавке.

Датум: \_\_\_\_\_

Потпис овлашћеног лица

М.П. \_\_\_\_\_

*Образац копирати у потребном броју примерака за сваког члана групе понуђача.*

*Образац потписује и оверава овлашћено лице овлашћеног члана групе понуђача или овлашћено лице члана групе. Образац потписује и оверава овлашћено лице понуђача уколико наступа самостално или са подизвођачима.*

## Образац 12.

### МОДЕЛ УГОВОРА О ИЗВОЂЕЊУ РАДОВА

Уговорне стране :

- 1. Република Србија – Министарство привреде,** Београд, Ул. Кнеза Милоша бр. 20, ПИБ 108213421, матични број 17862154, (у даљем тексту: Наручилац), које заступа министар Жељко Сертић
- 2. Република Србија – Општина Рума,** Рума, Ул. Главна бр. 155, ПИБ 101913980, матични број 08026106 (у даљем тексту: Корисник), коју заступа председник општине Слађан Манчић
- 3. Привредно друштво / носилац посла**  
\_\_\_\_\_, Ул. \_\_\_\_\_,  
\_\_\_\_\_ бр. \_\_\_\_\_, ПИБ \_\_\_\_\_,  
матични број \_\_\_\_\_, рачун бр. \_\_\_\_\_  
отворен код пословне банке \_\_\_\_\_;  
члан \_\_\_\_\_ групе \_\_\_\_\_,  
\_\_\_\_\_, Ул. \_\_\_\_\_ бр. \_\_\_\_\_, ПИБ \_\_\_\_\_,  
\_\_\_\_\_, матични број \_\_\_\_\_;  
члан \_\_\_\_\_ групе \_\_\_\_\_,  
\_\_\_\_\_, Ул. \_\_\_\_\_ бр. \_\_\_\_\_, ПИБ \_\_\_\_\_,  
\_\_\_\_\_, матични број \_\_\_\_\_;  
члан \_\_\_\_\_ групе \_\_\_\_\_,  
\_\_\_\_\_, Ул. \_\_\_\_\_ бр. \_\_\_\_\_, ПИБ \_\_\_\_\_,  
\_\_\_\_\_, матични број \_\_\_\_\_,  
  
(у даљем тексту: Извођач), које заступа директор  
\_\_\_\_\_

### ПРЕАМБУЛА

- Уредбом Владе Републике Србије утврђен је Програм за подршку унапређења привредног амбијента у циљу привлачења инвестиција за 2015. годину („Службени гласник РС” број 16/15);
- Наручилац је на основу јавног позива за пријаву пројекта („Службени гласник РС” број 17/15), донео Одлуку о распореду и коришћењу средстава за подршку унапређења привредног амбијента у циљу привлачења инвестиција за 2015. годину број: 401-00-438/2015-01 од 1. априла 2015. године („Службени гласник РС” број 32/15 и 33/15), којом су распоређена средства за реализацију пројекта Изградња водоводне мреже на локацији радне зоне „Румска петља” у Руми;
- Наручилац је у отвореном поступку јавне набавке број 24/2015, донео Одлуку о додели уговора број \_\_\_\_\_ од \_\_\_\_\_ (Попуњава Наручилац) и изабрао Извођача као најповољнијег понуђача за извођење радова на изградњи водоводне мреже на локацији радне зоне „Румска петља” у Руми.

## ПРЕДМЕТ УГОВОРА

### Члан 1.

Предмет Уговора је извођење радова на изградњи водоводне мреже на локацији радне зоне „Румска петља” у Руми.

Извођач се обавезује да изведе радове из претходног става овог члана, у свему према Понуди број \_\_\_\_\_ од \_\_.\_\_.2015. године, која је саставни део овог уговора.

## ВРЕДНОСТ РАДОВА

### Члан 2.

Уговорне стране утврђују да цена за извођење радова из члана 1. Уговора износи укупно \_\_\_\_\_ динара без ПДВ, односно \_\_\_\_\_ динара са ПДВ, а добијена је на основу јединичних цена и количина из Понуде Извођача број \_\_\_\_\_ од \_\_.\_\_.2015. године.

Наручилац се обавезује да, од укупног износа из претходног става овог члана, за изведене радове Извођачу исплати износ од \_\_\_\_\_ (*Попуњава Наручилац*) динара са ПДВ а Корисник износ од \_\_\_\_\_ (*Попуњава Наручилац*) динара са ПДВ.

Укупан износ средстава из става 1. овог члана обезбеђен је на следећи начин:

- износ од \_\_\_\_\_ (*Попуњава Наручилац*) динара са ПДВ, обезбеђен је Законом о буџету Републике Србије за 2015. годину („Службени гласник РС”, број 142/14), на разделу 20 - Министарство привреде, Програм 1505- Регионални развој, Функција 411 - Општи економски и комерцијални послови, Пројекат 4002-Подршка развоју пословних зона, Економска класификација 511-Зграде и грађевински објекти;
- износ од \_\_\_\_\_ (*Попуњава Наручилац*) динара са ПДВ обезбеђен је Одлуком о буџету општине Рума за 2015. годину, („Службени лист општина Срема“ број 18/2015 од 30.6.2015. године) на разделу 3-општинска управа, Функционална класификација 130-Опште услуге, Програм 15: Локална самоуправа, Програмска активност 0602-0001-Функционисање локалне самоуправе и градских општина, Позиција 168/2, Економска класификација 511-Зграде и грађевински објекти-Пројекат изградње водоводне мреже на локацији радне зоне „Румска петља“ у Руми.

Уговорена цена је фиксна по јединици мере и не може се мењати услед повећања цене елемената на основу којих је одређена.

Осим вредности рада, добара и услуга неопходних за извршење уговора, цена обухвата и трошкове организације градилишта, осигурања и све остале зависне трошкове Извођача.

## НАЧИН ПЛАЋАЊА

### Члан 3.

Уговорне стране су сагласне да се плаћање по овом уговору изврши на следећи начин:

- \_\_\_ % односно износ од \_\_\_\_\_ динара са ПДВ на име аванса, у року до 45 дана од дана пријема авансне ситуације и истовременог достављања банкарске гаранције за повраћај аванса, са роком важења до коначног извршења посла. Аванс се мора оправдати најкасније са последњом привременом ситуацијом;

- по испостављеним и овереним привременим ситуацијама и окончаној ситуацији, сачињеним на основу оверене грађевинске књиге изведених радова и јединичних цена из Понуде Извођача, уз важеће банкарске гаранције и полису осигурања, у року од 45 дана од дана пријема оверене ситуације, с тим што окончана ситуација мора износити минимум 10% од уговорене вредности.

Плаћање ће се вршити искључиво на рачун привредног друштва \_\_\_\_\_  
\_\_\_ рачун бр. \_\_\_\_\_ отворен код пословне банке \_\_\_\_\_.

Уколико Наручилац или Корисник делимично оспоре испостављене ситуације, дужни су да исплате неспорни део ситуације.

Комплетну документацију неопходну за оверу привремене ситуације: листове грађевинске књиге, одговарајуће атесте за уграђени материјал и набавку опреме и другу документацију Извођач доставља стручном надзору који ту документацију чува до примопредаје и коначног обрачуна, у супротном се неће извршити плаћање тих позиција, што Извођач признаје без права на приговор.

## РОК ЗА ИЗВОЂЕЊЕ РАДОВА

### Члан 4.

Извођач се обавезује да радове који су предмет овог уговора изведе у року од \_\_\_\_\_ календарских дана, рачунајући од дана увођења у посао, а према приложеном динамичком плану, који је саставни део овог уговора.

Увођење у посао се врши у присуству овлашћених представника Наручиоца, Корисника, Извођача и стручног надзора. Датум увођења у посао, стручни надзор уписује у грађевински дневник, а сматраће се да је увођење у посао извршено даном кумулативног стицања следећих услова :

- да је Корисник предао Извођачу инвестиционо техничку документацију и грађевинску дозволу;
- да је Корисник обезбедио Извођачу несметан прилаз градилишту;
- да је Извођач Наручиоцу доставио банкарску гаранцију за добро извршење посла;
- да је Извођач Наручиоцу доставио полису осигурања за објекат у изградњи и полису осигурања од одговорности за штету причињену трећим лицима и стварима трећих лица.

Уколико Извођач не приступи извођењу радова ни 7-ог дана од кумулативног стицања горе наведених услова, сматраће се да је 7-ог дана уведен у посао.

Утврђени рокови се не могу мењати без сагласности Наручиоца.

#### **Члан 5.**

Рок за извођење радова се продужава на захтев Извођача :

- у случају прекида радова који траје дуже од 2 дана, а није изазван кривицом Извођача;
- у случају елементарних непогода и дејства више силе;
- у случају измене пројектно-техничке документације по налогу Наручиоца или по налогу Корисника уз сагласност Наручиоца;
- у случају прекида рада изазваног актом надлежног органа, за који није одговоран Извођач.

Захтев за продужење рока извођења радова који су предмет овог уговора, у писаној форми, уз сагласност Корисника и стручног надзора, Извођач подноси Наручиоцу у року од два дана од сазнања за околност из става 1 о њ г члана, а најкасније 5 дана пре истека коначног рока за завршетак радова.

Уговорени рок је продужен када уговорне стране у форми анекса овог уговора о томе постигну писани споразум.

Под роком завршетка радова сматра се дан њихове спремности за технички преглед, а што стручни надзор констатује у грађевинском дневнику.

У случају да Извођач не испуњава предвиђену динамику, обавезан је да уведе у рад више извршилаца, без права на захтевање повећаних трошкова или посебне накнаде.

Ако Извођач падне у доцњу са извођењем радова, нема право на продужење уговореног рока због околности које су настале у време доцње.

### **УГОВОРНА КАЗНА**

#### **Члан 6.**

Уколико Извођач не заврши радове који су предмет овог уговора у уговореном року, дужан је да плати уговорну казну у висини 0,1% од укупно уговорене вредности за сваки дан закашњења, с тим што укупан износ казне не може бити већи од 5 % од вредности укупно уговорених радова.

Наплата уговорне казне извршиће се, уз оверу надзорног органа, без претходног пристанка Извођача, умањењем рачуна наведеног у окончаној ситуацији.

Ако су Наручилац или Корисник због закашњења у извођењу или предаји изведених радова, претрпели штету која је већа од износа уговорне казне, могу



захтевати накнаду штете, односно поред уговорне казне и разлику до пуног износа претрпљене штете. Постојање и износ штете Наручилац и Корисник морају да докажу.

## ОБАВЕЗЕ ИЗВОЂАЧА

### Члан 7.

Извођач се обавезује да радове који су предмет овог уговора изведе у складу са важећим прописима, техничким прописима, грађевинском дозволом, инвестиционо-техничком документацијом и овим уговором, и да по завршетку радова изведене радове преда Наручиоцу и Кориснику.

Ради извођења радова који су предмет овог уговора, Извођач се обавезује да обезбеди радну снагу, материјал, грађевинску и другу опрему, изврши грађевинске, грађевинско-занатске и припремно-завршне радове, као и све друго неопходно за потпуно извршење радова који су предмет овог уговора.

Извођач се обавезује :

- да по пријему инвестиционо-техничке документације исту прегледа и у року од 7 (седам) дана достави примедбе у писаном облику Наручиоцу и Кориснику на разматрање и даље поступање; неблаговремено уочене или достављене примедбе, које нису могле остати непознате да су на време сагледане, неће бити узете у обзир нити ће имати утицаја на рок за извођење радова;
- да пре почетка радова потпише главни пројекат и Наручиоцу достави решење о именовању одговорног извођача радова;
- да испуни све уговорене обавезе стручно, квалитетно, према важећим стандардима за ту врсту посла и у уговореном року;
- да обезбеди довољну радну снагу на градилишту и благовремену испоруку уговореног материјала и опреме потребну за извођење уговором преузетих радова;
- да уведе у рад више смена, продужи смену или уведе у рад више извршилаца, без права на повећање трошкова или посебне накнаде за то уколико не испуњава предвиђену динамику;
- да обезбеди безбедност свих лица на градилишту, као и одговарајуће обезбеђење складишта својих материјала и слично, тако да се Наручилац и Корисник ослобађају свих одговорности према државним органима, што се тиче безбедности, прописа о заштити животне средине, и радно-правних прописа за време укупног трајања извођења радова до предаје радова Кориснику и Наручиоцу;
- да се строго придржава мера заштите на раду;
- да омогући вршење стручног надзора на објекту;
- да уредно води сву документацију предвиђену законом и другим прописима Републике Србије, који регулишу ову област;
- да поступи по свим основаним примедбама и захтевима Наручиоца датим на основу извршеног надзора и да у том циљу, у зависности од конкретне ситуације, о свом трошку, изврши поправку или рушење или поновно извођење радова, замену набављеног или уграђеног материјала, опреме, уређаја и постројења или убрзања извођења радова када је запао у доцњу у погледу уговорених рокова извођења радова;
- да по завршеним радовима одмах обавести Наручиоца и Корисника да је завршио радове и да је спреман за њихов пријем;
- да сноси трошкове накнадних прегледа комисије за пријем радова уколико се утврде неправилности и недостаци;

- да гарантује квалитет изведених радова, употребљеног материјала и набављене опреме, с тим да отклањању недостатка у гарантном року за изведене радове Извођач мора да приступи у року од 5 дана по пријему писаног позива од стране Корисника.

#### **Члан 8.**

Извођач се обавезује да о свом трошку обезбеди и истакне на видном месту таблу, која мора да садржи:

- податке о објекту који се гради;
- одговорном пројектанту;
- број грађевинске дозволе,
- податке о Наручиоцу, Кориснику, Извођачу и надзорном органу;
- почетак и рок завршетка радова.

Извођач се обавезује да таблу сачини према упутству, које је саставни део овог уговора.

#### **Члан 9.**

Извођач је у обавези да у року од 15 дана од дана закључења Уговора достави детаљан динамички план који мора садржати следеће позиције, прва: припрема и формирање градилишта и последња: отклањање недостатака, у шест примерака, по два за Наручиоца, Корисника и стручни надзор.

### **ОБАВЕЗЕ НАРУЧИОЦА И КОРИСНИКА**

#### **Члан 10.**

Наручилац и Корисник се обавезују да Извођачу плате уговорену цену под условима и на начин одређен чл. 2. и 3. овог уговора.

Наручилац се обавезује да од Извођача, по завршетку радова, прими наведене радове заједно са Корисником.

Корисник ће обезбедити вршење стручног надзора над извршењем уговорних обавеза Извођача, уз обавезу Корисника да месечне извештаје надзорног органа доставља Наручиоцу без одлагања.

Корисник се обавезује да најкасније 15 дана од закључења Уговора достави надлежној инспекцији рада пријаву градилишта, а копију пријаве постави на видно место на градилишту.

Корисник се обавезује да пре почетка рада на градилишту писменим актом одреди координатора за безбедност и здравље на раду у фази извођења радова, као и да обезбеди израду Плана превентивних мера.

Корисник се обавезује да, уз присуство Наручиоца, уведе Извођача у посао, предајући му инвестиционо - техничку документацију и грађевинску дозволу, као и да му обезбеди несметан прилаз градилишту.

Корисник се обавезује да учествује у раду комисије за примопредају радова и коначни обрачун са Наручиоцем, стручним надзором и Извођачем.

## **БАНКАРСКЕ ГАРАНЦИЈЕ**

### **Члан 11.**

Извођач се обавезује да у року од 15 дана од дана потписивања овог уговора преда Наручиоцу банкарску гаранцију за повраћај аванса, са роком важења најмање до коначног извршења посла, која мора бити безусловна, неопозива, без права на приговор и платива на први позив, а у корист Наручиоца.

Извођач се обавезује да у року од 15 дана од дана потписивања овог уговора преда Наручиоцу банкарску гаранцију за добро извршење посла у износу од 10% од вредности уговора без ПДВ и са роком важења најмање 15 дана дуже од истека рока за коначно извршење посла, која мора бити безусловна, неопозива, без права на приговор и платива на први позив, а у корист Наручиоца.

У случају наступања услова за продужење рока завршетка радова, Извођач је у обавези да продужи важење банкарских гаранција, с тим да се висина банкарске гаранције за повраћај аванса може смањити, уз писану сагласност Наручиоца, сразмерно изведеним радовима и износу којим је оправдан део примљеног аванса кроз привремене ситуације.

У случају истека рока важења банкарских гаранција док је извођење радова који су предмет овог уговора у току, Извођач је дужан да, о свом трошку, продужи рок важења банкарских гаранција.

Банкарска гаранција за добро извршење посла ће бити послата на наплату пословној банци Извођача уколико Извођач, ни после упућене опомене, не продужи њено важење пре истека рока важења, уз достављање доказа Наручиоцу.

Извођач се обавезује да у року од 10 дана након примопредаје радова Кориснику преда банкарску гаранцију за отклањање грешака у гарантном року у износу од 5% од вредности уговора без ПДВ и са роком важења пет дана дужим од уговореног гарантног рока, која мора бити безусловна, неопозива, без права на приговор и платива на први позив, а у корист Корисника, што је услов за оверу окончане ситуације.

Гаранцију за отклањање грешака у гарантном року Корисник сме да наплати уколико Извођач не отпочне са отклањањем недостатака у року од 5 дана од дана пријема писаног захтева Корисника и не отклони их у року и у складу са писаним захтевом Корисника. У том случају Корисник може ангажовати другог извођача и недостатке отклонити по тржишним ценама са пажњом доброг привредника.

## **ОСИГУРАЊЕ РАДОВА**

### **Члан 12.**

Извођач је дужан да у року од 15 дана од дана закључења уговора осигура радове, материјал и опрему од уобичајених ризика до њихове пуне вредности

(осигурање објекта у изградњи) и достави Наручиоцу полису осигурања са важношћу за цео период извођења радова.

Извођач је такође дужан да у року од 15 дана од закључења уговора, достави Наручиоцу полису осигурања од одговорности за штету причињену трећим лицима и стварима трећих лица, са важношћу за цео период извођења радова, у свему према важећим законским прописима.

Уколико се рок за извођење радова продужи, Извођач је обавезан да достави, пре истека уговореног рока, полисе осигурања из ст. 1. и 2. овог члана, са новим периодом осигурања.

Извођач је обавезан да спроводи све потребне мере заштите на раду, као и противпожарне заштите.

Уколико Извођач радова не поступи у складу са претходним ставовима признаје своју искључиву прекршајну и кривичну одговорност и једини сноси накнаду за све настале материјалне и нематеријалне штете, при чему овај уговор признаје за извршну исправу без права приговора.

## **ГАРАНТНИ РОК**

### **Члан 13.**

Гарантни рок за изведене радове износи \_\_\_\_\_ године рачунајући од дана примопредаје радова. За уграђене материјале важи гарантни рок у складу са условима произвођача, који тече од дана извршене примопредаје радова Наручиоцу и Кориснику.

Извођач је обавезан да, на дан извршене примопредаје радова који су предмет овог уговора, записнички преда Кориснику све гарантне листове за уграђене материјале, као и упутства за руковање.

### **Члан 14.**

Извођач је дужан да у току гарантног рока, на први писани позив Наручиоца или Корисника, отклони о свом трошку све недостатке који се односе на уговорени квалитет изведених радова, уграђених материјала и опреме, а који нису настали неправилном употребом, као и сва оштећења проузрокована овим недостацима.

Ако Извођач не приступи извршењу своје обавезе из претходног става у року од 5 дана по пријему писаног позива од стране Наручиоца или Корисника, Корисник је овлашћен да за отклањање недостатака ангажује друго правно или физичко лице, на терет Извођача, наплатом гаранције банке за отклањање грешака у гарантном року.

Уколико гаранција за отклањање грешака у гарантном року не покрива у потпуности трошкове настале поводом отклањања недостатака из става 1. овог члана, Корисник има право да од Извођача тражи накнаду штете, до пуног износа стварне штете.

## **КВАЛИТЕТ ИЗВЕДЕНИХ РАДОВА**

### **Члан 15.**

За укупан уграђени материјал и опрему Извођач мора да има сертификате квалитета и атесте који се захтевају по важећим прописима и мерама за објекте те врсте у складу са пројектном документацијом.

Уколико Наручилац утврди да уграђени материјал или опрема не одговара стандардима и техничким прописима, забрањује његову употребу. У случају спора меродаван је налаз овлашћене организације за контролу квалитета.

Извођач је дужан да о свом трошку обави одговарајућа испитивања материјала и контролу квалитета опреме и одговоран је уколико употреби материјал који не одговара квалитету.

У случају да је због употребе некавалитетног материјала угрожена безбедност објекта, Наручилац има право да тражи да Извођач поруши изведене радове и да их о свом трошку поново изведе у складу са техничком документацијом и уговорним одредбама. Уколико Извођач у одређеном року то не учини, Наручилац има право да ангажује другог извођача искључиво на трошак Извођача по овом уговору.

### **Члан 16.**

Извођач ће део радова који су предмет овог уговора извршити преко подизвођача \_\_\_\_\_, Ул. \_\_\_\_\_ бр. \_\_\_\_\_, ПИБ \_\_\_\_\_, матични број \_\_\_\_\_, у свему у складу са понудом број \_\_\_\_\_ од \_\_\_\_\_.

Извођач у потпуности одговара Наручиоцу и Кориснику за извршење уговорених обавеза, те и за радове изведене од стране подизвођача, као да их је сам извео.

Понуђач не може ангажовати као подизвођача лице које није навео у понуди, у супротном наручилац ће реализовати средство обезбеђења и раскинути уговор, осим ако би раскидом уговора наручилац претрпео знатну штету.

Понуђач може ангажовати као подизвођача лице које није навео у понуди, ако је на страни подизвођача након подношења понуде настала трајнија неспособност плаћања, ако то лице испуњава све услове одређене за подизвођача и уколико добије претходну сагласност наручиоца.

## **ВИШКОВИ, ХИТНИ НЕПРЕДВИЂЕНИ И НАКНАДНИ РАДОВИ**

### **Члан 17.**

Уколико се током извођења уговорених радова појави потреба за извођењем вишкова радова Извођач је дужан да застане са том врстом радова и о томе обавести стручни надзор, Наручиоца и Корисника у писаној форми.

Извођач није овлашћен да без писане сагласности Наручиоца, Корисника и стручног надзора мења обим уговорених радова и изводи вишкове радова.

## **Члан 18.**

Извођач може и без претходне сагласности Наручиоца и Корисника, а уз сагласност стручног надзора извести хитне непредвиђене радове, уколико је њихово извођење нужно за стабилност објекта или за спречавање штете, а изазвани су променом тла, појавом воде или другим ванредним и неочекиваним догађајима, који се нису могли предвидети у току израде пројектне документације.

Извођач и стручни надзор су дужни да истог дана када наступе околности из става 1. овог члана, о томе обавесте Наручиоца и Корисника.

Наручилац може раскинути уговор уколико би услед ових радова цена морала бити знатно повећана, о чему је дужан да без одлагања обавести Извођача.

Извођач има право на правичну накнаду за хитне непредвиђене радове.

## **Члан 19.**

Накнадни радови су радови који нису уговорени и нису нужни за испуњење овог уговора.

Изведени накнадни радови, без закљученог уговора, су правно неважећи.

## **ПРИМОПРЕДАЈА РАДОВА**

### **Члан 20.**

Извођач о завршетку радова који су предмет овог уговора обавештава Наручиоца, Корисника и стручни надзор, а дан завршетка радова уписује се у грађевински дневник.

Комисију за примопредају радова чине по један представник Наручиоца, Корисника, стручног надзора и Извођача.

Примопредаја радова се врши ко мисијски најкасније у року од 15 дана од завршетка радова.

Комисија сачињава записник о примопредаји радова на дан примопредаје радова.

Извођач је дужан да приликом примопредаје радова преда Кориснику, пре техничког прегледа, попуњене одговарајуће табеле свих уграђених материјала у три извода са приложеним атестима, као и пројекте изведених радова у два примерка уколико је то потребно у складу са Законом о планирању и изградњи.

Грешке, односно недостатке које утврди Наручилац, Корисник или стручни надзор у току извођења или приликом преузимања и предаје радова, Извођач мора да отклони без одлагања. Уколико те недостатке Извођач не почне да отклања у року од пет дана по пријему позива и ако их не отклони у споразумно утврђеном року, Наручилац ће радове поверити другом извођачу на рачун Извођача.

Технички преглед радова и употребну дозволу обезбедиће Корисник.

Наручилац ће у моменту примопредаје радова од стране Извођача, Кориснику предати на коришћење радове који су предмет овог уговора.

#### **Члан 21.**

Коначна количина и вредност радова по овом уговору утврђује се на бази стварно изведених количина радова оверених у грађевинској књизи од стране стручног надзора и усвојених јединичних цена из понуде.

### **РАСКИД УГОВОРА**

#### **Члан 22.**

Наручилац и Корисник имају право на једнострани раскид Уговора у следећим случајевима:

- уколико Извођач касни са извођењем радова дуже од 15 календарских дана, као и ако Извођач не изводи радове у складу са пројектно-техничком документацијом или из неоправданих разлога прекине са извођењем радова;
- уколико извршени радови не одговарају прописима или стандардима за ту врсту посла и квалитету наведеном у понуди Извођача, а Извођач није поступио по примедбама стручног надзора;
- у случају недостатка средстава за његову реализацију.

#### **Члан 23.**

У случају једностраног раскида уговора, осим у случају недостатка средстава за његову реализацију, Наручилац има право да за радове који су предмет овог уговора ангажује другог извођача и активира гаранцију банке за добро извршење посла. Извођач је у наведеном случају обавезан да надокнади Наручиоцу штету, која представља разлику између цене предметних радова по овом уговору и цене радова новог извођача за те радове.

Уговор се раскида изјавом у писаној форми која се доставља другој уговорној страни и са отказним роком од 15 дана од дана пријема изјаве. Изјава мора да садржи основ за раскид уговора.

У случају раскида уговора, Извођач је дужан да изведене радове обезбеди од пропадања, да Наручиоцу преда пројекат изведеног стања, као и записник комисије о стварно изведеним радовима и записник комисије о коначном финансијском обрачуну по предметном уговору до дана раскида уговора. Трошкове сноси уговорна страна која је одговорна за раскид уговора.

### **ЗАВРШНЕ ОДРЕДБЕ**

#### **Члан 24.**

За све што овим уговором није посебно утврђено примењују се одредбе Закона о облигационим односима, Закона о планирању и изградњи, као и одредбе Посебних узанси о грађењу и других важећих прописа Републике Србије.

## **Члан 25.**

Прилози и саставни делови овог уговора су:

- понуда Извођача бр. \_\_\_\_\_ од \_\_. \_\_. 2015. године;
- динамички план.

## **Члан 26.**

Све евентуалне спорове уговорне стране ће решавати споразумно.

Уколико до споразума не дође, уговара се надлежност Привредног суда у Београду.

## **Члан 27.**

Овај уговор ступа на снагу даном потписивања а почиње да се примењује даном достављања банкарских гаранција из члана 11. и полиса осигурања из члана 12. Уговора.

Наручилац има право да активира банкарску гаранцију за озбиљност понуде ако Извођач у року од 15 дана од дана потписивања Уговора не достави банкарске гаранције из члана 11, као и уколико не достави полисе осигурања из члана 12. овог уговора.

## **Члан 28.**

Овај уговор је сачињен у девет једнаких примерака, по три за сваку уговорну страну.

### **НАРУЧИЛАЦ**

Министарство привреде

\_\_\_\_\_  
Жељко Сертић, министар

### **КОРИСНИК**

Општина Рума

\_\_\_\_\_  
Слађан Манчић, председник општине

### **ИЗВОЂАЧ**

\_\_\_\_\_  
\_\_\_\_\_

\_\_\_\_\_, директор



Образац 13.

**ПРЕДМЕР И ПРЕДРАЧУН**

Општи подаци о Понуђачу:

Назив и седиште: \_\_\_\_\_

Матични број: \_\_\_\_\_ ПИБ : \_\_\_\_\_

Особа за контакт: \_\_\_\_\_

Прилажемо предмер и предрачун радова за јавну набавку број 24/2015 - Изградња водоводне мреже на локацији радне зоне „Румска петља” у Руми, потписан и оверен од стране овлашћеног лица.

**Напомена:** Уколико се у техничкој документацији у означавању добара или радова одређене производње, извора или градње наводи одређени робни знак, патент, тип или произвођач, Понуђач може понудити и другу врсту, истих или бољих техничких карактеристика. У случају да понуђач нуди одговарајућа добра или радове за одређене позиције из предмера и предрачуна у обавези је да достави списак позиција који ће садржати све елементе предмера и предрачуна и то: редни број позиције из основног предмера и предрачуна, опис понуђеног одговарајућег добра или врста радова, јединицу мере, количину, јединичну и укупну цену који се нуди, заједно са техничким спецификацијама (карактеристикама) за сваку позицију како би Комисија могла извршити оцену.

Датум: \_\_\_\_\_

Потпис овлашћеног лица

\_\_\_\_\_  
М.П.

**Образац 14.**

**ДИНАМИЧКИ ПЛАН**

**Општи подаци о Понуђачу:**

**Назив и седиште:** \_\_\_\_\_

**Матични број:** \_\_\_\_\_ **ПИБ :** \_\_\_\_\_

**Особа за контакт:** \_\_\_\_\_

Прилажемо динамички план за јавну набавку број 24/2015 - Изградња водоводне мреже на локацији радне зоне „Румска петља” у Руми, потписан и оверен од стране овлашћеног лица.

Датум: \_\_\_\_\_

Потпис овлашћеног лица

\_\_\_\_\_

М.П.

**Образац 15.****ТРОШКОВИ ПРИПРЕМЕ ПОНУДЕ**

У складу са чланом 88. став 1. Закона о јавним набавкама („Службени гласник РС”, бр. 124/12 и 14/15), понуђач \_\_\_\_\_ доставља укупан износ и структуру трошкова припремања понуде за јавну набавку број 24/2015 - Изградња водоводне мреже на локацији радне зоне „Румска петља” у Руми, како следи у табели:

Врста трошка	Износ трошка у динарима
Укупан износ трошкова припремања понуде	

Трошкове припреме и подношења понуде сноси искључиво понуђач и не може тражити од наручиоца накнаду трошкова.

Ако је поступак јавне набавке обустављен из разлога који су на страни наручиоца, наручилац је дужан да понуђачу надокнади трошкове израде узорка или модела, ако су израђени у складу са техничким спецификацијама наручиоца и трошкове прибављања средства обезбеђења, под условом да је понуђач тражио накнаду тих трошкова у својој понуди.

Датум: \_\_\_\_\_

Потпис овлашћеног лица

\_\_\_\_\_  
М.П.

*Напомена: достављање овог обрасца није обавезно.*

**Образац 16.**

**ИЗЈАВА О НЕЗАВИСНОЈ ПОНУДИ**

У складу са чланом 26. Закона о јавним набавкама („Службени гласник РС”, бр. 124/12 и 14/15), понуђач \_\_\_\_\_ даје: \_\_\_\_\_  
(назив и адреса понуђача)

**ИЗЈАВУ  
О НЕЗАВИСНОЈ ПОНУДИ**

Под пуном материјалном и кривичном одговорношћу потврђујем да сам понуду у поступку јавне набавке број 24/2015 - Изградња водоводне мреже на локацији радне зоне „Румска петља” у Руми, поднео независно, без договора са другим понуђачима или заинтересованим лицима.

Датум: \_\_\_\_\_

Потпис овлашћеног лица

\_\_\_\_\_  
М.П.

**Напомена:** У случају постојања основане сумње у истинитост изјаве о независној понуди, наручилац ће одмах обавестити организацију надлежну за заштиту конкуренције. Организација надлежна за заштиту конкуренције, може понуђачу, односно заинтересованом лицу изрећи меру забране учешћа у поступку јавне набавке ако утврди да је понуђач, односно заинтересовано лице повредило конкуренцију у поступку јавне набавке у смислу закона којим се уређује заштита конкуренције. Мера забране учешћа у поступку јавне набавке може трајати до две године. Повреда конкуренције представља негативну референцу, у смислу члана 82. став 1. тачка 2. Закона.

Уколико понуду подноси група понуђача, Изјава мора бити потписана од стране овлашћеног лица сваког понуђача из групе понуђача и оверена печатом.

Образац 17.

**ИЗЈАВА О ПОШТОВАЊУ ВАЖЕЋИХ ПРОПИСА О ЗАШТИТИ НА РАДУ,  
ЗАПОШЉАВАЊУ И УСЛОВИМА РАДА, ЗАШТИТИ ЖИВОТНЕ СРЕДИНЕ**

У складу са чланом 75. став 2. Закона о јавним набавкама („Службени гласник РС”, бр. 124/12 и 14/15), понуђач \_\_\_\_\_ даје: (назив и адреса понуђача)

**ИЗЈАВУ  
О ПОШТОВАЊУ ВАЖЕЋИХ ПРОПИСА О ЗАШТИТИ НА РАДУ,  
ЗАПОШЉАВАЊУ И УСЛОВИМА РАДА, ЗАШТИТИ ЖИВОТНЕ СРЕДИНЕ**

Изјављујем да смо при састављању понуде у поступку јавне набавке радова – Изградња водоводне мреже на локацији радне зоне „Румска петља” у Руми, број јавне набавке 24/2015, поштовали обавезе које произилазе из важећих прописа о заштити на раду, запошљавању и условима рада, заштити животне средине и гарантујемо да смо имаоци права интелектуалне својине. Такође изјављујемо, да сносимо накнаду за коришћење патената, као и одговорност за повреду заштићених права интелектуалне својине трећих лица.

Датум \_\_\_\_\_  
лица

Потпис овлашћеног

М.П.

**Напомена:** Изјава мора да буде потписана од стране овлашћеног лица понуђача и оверена печатом. Уколико понуду подноси група понуђача, сваки члан групе мора посебно потписати и печатом оверити наведену Изјаву

## **УПУТСТВО О ИЗГЛЕДУ ТАБЛЕ СА ПОДАЦИМА О ПРОЈЕКТУ МИНИСТАРСТВА ПРИВРЕДЕ**

Упутство о изгледу табле са подацима о пројекту Министарства привреде представља смернице извођачима за израду табли у складу са дефинисаном уговорном обавезом и за правилну употребу лога Министарства привреде, на основу члана 201. тачка 16. Закона о планирању и изградњи и Правилника о изгледу, саджини и месту постављања градилишне табле.

### **ТЕХНИЧКЕ КАРАКТЕРИСТИКЕ:**

1. Градилишна табла је правоугаоног облика димензија 200 cm x 300 cm x 20 cm, израђена од четвртастих кутијастих профила и поцинкованог лима, а поставља се на челичним носачима одговарајуће носивости фундираним у бетон
2. Предњи део табле мора бити у светлонанранцастој боји, отпорној на атмосферске утицаје
3. Задњи и бочни део табле мора бити у жутој (матираној) боји, а носачи табле у сивој боји, отпорни на атмосферске утицаје
4. Садржај табле исписује се на српском језику, ћириличним писмом, словима примерене величине.

### **ПРИКАЗ ОБАВЕЗНОГ САДРЖАЈА:**

**Сви пројекти који се финансирају средствима Министарства привреде (у целости или делом), морају на грађевинским таблама имати лого Министарства привреде.**

1. Лого Министарства привреде позициониран је у горњем десном углу. Минималне димензије лога су 40cm x 40cm.
2. На делу испод лога Министарства привреде, „болдовано“ су истакнути следећи подаци:
  - а) Назив, намена и површина објекта
  - б) Број катастарске парцеле и ознака катастарске општине на којој се објекат гради
3. Приказ објекта у колору на 1/3 површине табле мора бити позициониран у горњем левом углу.
4. На доњем делу табле наведено је следеће:
  - а) Име одговорног пројектанта (адреса, телефон и сајт);
  - б) Назив привредног друштва, односно правног лица или предузетника који је израдио техничку документацију (адреса, телефон и сајт);
  - в) Назив извођача радова, име одговорног извођача радова и име лица које врши надзор (адреса, телефон и сајт);
  - г) Број и датум решења којим је издата грађевинска дозвола и назив органа који је издао грађевинску дозволу, односно број решења којим се одобрава извођење радова (за објекте за које се не издаје грађевинска дозвола) и датум правноснажности, односно коначности решења о грађевинској дозволи;
  - д) Датум почетка грађења;
  - ђ) Рок завршетка изградње објекта, односно извођења радова;

- е) Назив Инвеститора (адреса, телефон и сајт);
- ж) Назив Наручиоца (адреса, телефон и сајт);
- з) Назив Корисника (адреса, телефон и сајт).

**На табли не треба приказивати друге лого ознаке, изузев ознаке Министарства привреде**

# ТЕХНИЧКИ УСЛОВИ ЗА ИЗВОЂЕЊЕ РАДОВА НА ВОДОВОДУ

## 1. ГЕОДЕТСКИ РАДОВИ

### 1.01 ОБЕЛЕЖАВАЊЕ ТРАСЕ ВОДОВОДА

Обележавање (исколчавање) трасе водовода на терену пре почетка радова, успостављање реперних тачака дуж трасе са протоколом обележавања. Обрачун се врши по м' обележеног цевовода.

### 1.02 СНИМАЊЕ ИЗВЕДЕНОГ ОБЈЕКТА ВОДОВОДА

Снимање изведеног објекта са уношењем података у КАТ-КОМ које врши овлашћена установа за ову врсту радова.

Поред геодетског снимања цевовода извршити снимање и направити катастар подземних инсталација који треба да садржи све инсталације и објекте који се налазе на траси водовода. По завршетку радова извођач је обавезан да Инвеститору достави потврду о извршеном геодетском снимању изведеног објекта, издатој од стране овлашћене установе.

Обрачун се врши по м' снимљеног цевовода.

## 2. ПРИПРЕМНИ РАДОВИ

### 2.01 ЧИШЋЕЊЕ ТЕРЕНА

Пре почетка радова обележити шири фронт рада, извршити чишћење терена од свих запрека, отпадака, шибља. Друго ситно растиње посећи, склонити у страну и спалити. Све остале запреке које сметају извођењу радова уклонити на одговарајући начин.

Обрачун се врши по м<sup>2</sup> очишћеног терена за сав рад и материјал.

### 2.02 ШЛИЦОВАЊЕ МЕСТА СА ПОСТОЈЕЋИМ ИНСТАЛАЦИЈАМА

Пре почетка радова извршити шлицовање-откопавање постојећих инсталација. Локацију шлицева одредити након детаљног упознавања са изводом из КАТ-КОМ-а. Податке добијене шлицовањем (положај и дубина цеви), упоредити са подацима из КАТ-КОМ-а и положајем трасе цевовода дате пројектом. Ако су одступања већа и представљају проблем приликом извођења, Извођач радова ће обавестити власника инсталација, надзорног органа и пројектанта, који ће дати одговарајуће решење.

Обрачун се врши по комаду ископаног шлица за сав рад и материјал.

### 2.03 СКИДАЊЕ ХУМУСА

Скидање хумусног слоја извршити машинским путем а у оквиру пројектованих ширина и дебљина или по налогу надзорног органа. Скидању хумуса приступити тек након потребних обележавања. Откопани хумус у количини која је потребна за хумузирање зелених површина депоновати на привремену депонију, а вишак припремити за транспорт.

Обрачун изведених радова врши се по метру кубном откопаног и депонованог хумуса у самониклом стању.



## 2.05 УКЛАЊАЊЕ ПАЊЕВА И КОРЕЊА

На ширини појаса који је обухваћен извођењем радова за водовод извршити уклањање пањева посеченог дрвећа и оних који су затечени. Вађење пањева извршити машински. Добијену дрвну масу класирати, утоварити у транспортно средство, транспортовати до депоније чије ће место одредити надзорни орган.

Обрачун извршених радова врши се по комаду уклоњеног пања за сав рад материјал и транспорт, зависно од пречника пањева, а према горњем опису.

## 3. ЗЕМЉАНИ РАДОВИ

### 3.01 МАШИНСКИ ИСКОП РОВОВА

Извршити машински ископ рова са одлагањем материјала на једну страну на минималном одстојању 1.0 м од ивице рова или са директним утоваром у превозно средство ради одвоза на депонију. Машински ископ вршити према подацима из подужног и попречног пресека рова до дубине 0.2 м од пројектовог дна рова. Ров је ширине и дубине према пројектном решењу. На деловима трасе где цевовод пролази кроз обрадиве површине извршити скидање хумуса пројектоване дебљине и засебно депоновати ради каснијег враћања након затрпавања рова. Ископ рова вршити са вертикалним странама које се морају осигурати од обрушавања. Сва откопавања морају бити извршена тачно до пројектоване дубине, а коте ископа провериће се и примити писмено, преко грађевинског дневника уписом надзорног органа. Погрешан откоп извођачу се не признаје, а прекоп се мора попунити шљунком и добро набити, или у извесним случајевима, о чему одлучује надзорни орган, набијеним бетоном минимум МБ 10, све о трошку извођача. Ако се при ископу наиђе на непознате подземне грађевине и водове или је састав тла другачији него се очекивало, извођач мора одмах провести мере осигурања и обавестити инвеститора, односно пројектанта да се донесу упутства и налози за даљи начин рада.

Из ископаног материјала који се касније користи за затрпавање рова одстранити камење, корење и крупно бусење. При изради ископа треба провести све мере сигурности при раду, као и у случају временских непогода да не дође до оштћења на обављеним радовима. Количине машинског ископа за обрачун, утврђују се мерењем стварно извршеног ископа тла у сраслом стању или по изменама које одобрава надзорни орган.

Обрачун се врши по м<sup>3</sup> ископаног материјала.

### 3.02 РУЧНИ ИСКОП РОВОВА

Извршити ручни ископ рова са одбацивањем материјала ван рова. Ископавање се врши на следећи начин:

- на 0.2 м изнад пројектоване нивелете

- на местима укрштања са постојећим инсталацијама

- на делу трасе која се посебно одреди пројектом, а због немогућности машинског рада

Ручни ископ вршити према подацима из уздужног профила. Ров је ширине и дубине према пројекту. Ископ вршити са вертикалним странама, које се морају осигурати од обрушавања. Сва откопавања морају бити извршена тачно до висина предвиђених плановима, а коте ископа провериће се и примити писмено, преко грађевинског дневника, уписом надзорног органа. Из ископаног материјала који се касније користи

за затрпавање рова, odstrанити камење, корење и крупно бусење. На укрштању са постојећим инсталацијама, ископ изводити уз обавезно присуство надлежног лица у чијем власништву је наведена инсталација. Ручни ископ се обавља обавезно под заштитом подграде. Количине ископа за обрачун, утврђују се мерењем стварно извршеног ископа тла у сраслом стању или по изменама које одобрава надзорни орган. Обрачун се врши по м3 ископаног материјала, за сав рад и материјал.

### 3.03 ПЛАНИРАЊЕ И НАБИЈАЊЕ ДНА РОВА

Планирање дна рова врши се ручно са тачношћу  $\pm 1$  цм према пројектованим kotaма и нагибима са одбацивањем материјала ван рова. Рад на планирању обавља се под заштитом подграде. У цену позиције улази и просечан ископ од 0.05 м3/м2. Након планирања дна рова врши се набијање подтла, механичким средствима до потребне збијености. Постигнута збијеност мора да износи мин.15 МПа. У случају да се на извесним местима не може постићи захтевана збијеност, набијање ће се наставити уз додавање песковито- шљунковитог материјала док се не остваре захтеване величине збијености.

Обрачун се врши по м2 испланираног и набијеног дна рова.

### 3.04 ИЗРАДА ПОСТЕЉИЦЕ ОД ПЕСКА

Разастирање и планирање песка за постељицу са тачношћу од 1цм у свему према пројектованим kotaма и нагибима. Дебљина слоја дефинише се пројектом. Ценом позиције обухваћена је набавка песка (фцо утовар), транспорт, развожење дуж рова, убацивање у ров, планирање и набијање у свему према прописима за ту врсту посла. По извршеном планирању и набијању постељице извршити испитивање носивости. Збијеност постељице треба да износи мин. 95% од максималне лабораторијске збијености по стандардном "Проктор"-овом поступку. Уколико се испитивање врши преко модула стишљивости онда носивост постељице треба да износи  $M_e > 1,5$  кН/цм2. Обрачун се врши по м3 готовог посла за сав рад и материјал.

### 3.05 ЗАТРПАВАЊЕ РОВА ПЕСКОМ

Затрпавање рова песком се врши до доње ивице постељице постојеће коловозне конструкције, друге јавне површине намењене за саобраћај возила и пешака или до коте дефинисане пројектом. Насипање рова вршити песком у слојевима од 20-30цм уз истовремено набијање и квашење. По извршеном затрпавању рова извршити испитивање носивости.

Испод градских саобраћајница збијеност испуне рова треба да износи 100% од мах. лабораторијске збијености по стандардном "Проктор"-овом поступку (сходно ЈУС-4 УБ1.016). Уколико се испитивање врши преко модула стишљивости (ЈУС.УБ1.046) онда носивост уграђеног песка у рову на коти постељице испод градских саобраћајница треба да износи  $M_e = 2.5$  кН/цм2.

Испод пешачких и бицикличких стаза, паркинга за путничка возила и спортско-рекреационих објеката захтевана збијеност по стандардном "Проктор"-овом поступку у завршном слоју од 30 цм треба да износи 98% од мах. лабораторијске збијености (ЈУС.УБ1.016), а да је  $M_e = 2.0$  кН/цм2.

Обрачун се врши по м3 готовог посла за сав материјал и рад.

### 3.06 ЗАТРПАВАЊЕ РОВА ЗЕМЉОМ ИЗ ИСКОПА

Извршити затрпавање рова (цеви) материјалом из ископа. Затрпавање отпочети након провере квалитета монтаже цевовода, односно након геодетског снимања монтираног цевовода. Према условима извођења затрпавање вршити уситњеном земљом из ископа, у слојевима по 20 цм, уз механичко сабијање. Најмања дозвољена збијеност насуте земље мора бити минимално иста као збијеност околног земљишта, при чему збијеност треба да износи 95 % од мах. лабораторијске збијености по Прокторовом поступку. Материјал из ископа који служи за затрпавање рова не сме да садржи крупне комаде тврде земље, камење, лишће, корење и друге крупније комаде. Обрачун се врши по м3 затрпаног рова у сабијеном стању.

### **3.07 ТРАНСПОРТ ВИШКА ЗЕМЉЕ ИЗ ИСКОПА (МРЕЖЕ И КУЋНИХ ПРИКЉУЧАКА)**

Извршити утовар, транспорт, истовар и разастирање вишка земље из ископа на градску депонију или другу депонију чију локацију одређује Инвеститор. Дужина транспорта земље одређена је пројектом. Количине за обрачун врше се мерењем стварно извршеног транспортованог материјала у растреситом стању (кофицијент растреситости  $k=1,20$ ).

Обрачун изведених радова врши се по м3 транспортованог материјала.

## **4. ТЕСАРСКИ РАДОВИ**

### **4.01 РАЗУПИРАЊЕ РОВА ДРВЕНОМ ГРАЂОМ**

Ископани ров осигурати одговарајућом дрвеном оплатом са хоризонтално постављеним даскама које се учвршћују вертикалним стубовима и разупирачима. Вертикални стубови морају бити од квалитетног дрвета одређене класе, без чворова. За силаз у ров и излаз из њега морају се употребљавати лествице. Разупирању рова следи ископ у максималном размаку од 20-30 цм. Не сме се оставити неосигуран ископ рова преко празника, преко ноћи, и за време одмора у току радног времена. Кад отпочне затрпавање рова, осигурање одстрањивати постепено, водећи при томе рачуна о сигурности оплате која још остаје у употреби. Свакодневно пре почетка рада прегледати оплату и одмах одстранити евентуалне недостатке а рад наставити само по одобрењу надзорног органа пошто су одстрањени недостаци и оплата поново учвршћена.

Обрачун се врши по м2 подграђених површина, за сав рад и материјал.

### **4.2. РАЗУПИРАЊЕ РОВА МЕТАЛНИМ ТАЛПАМА**

Ископани ров осигурати обострано вертикалним металним талпама које су доњим крајем укљештене у самоникло тло. Средњи и горњи део двостраних металних талпи осигурати хоризонталним подужним и попречним разупирачима у свему према статичком прорачуну елемената подграде из пројекта.

Разупирању рова следи ископ у максималном размаку од 20-30 цм. Не сме се оставити неосигуран ископ рова преко празника, преко ноћи, и за време одмора у току радног времена. Кад отпочне затрпавање рова, осигурање одстрањивати постепено, водећи при томе рачуна о сигурности оплате која још остаје у употреби. Свакодневно пре почетка рада прегледати оплату и одмах одстранити евентуалне недостатке а рад наставити само по одобрењу надзорног органа пошто су одстрањени недостаци и оплата поново учвршћена.

Обрачун се врши по м2 подграђених површина, за сав рад и материјал.

## 5. ИНСТАЛАТЕРСКИ РАДОВИ

### 5.03 НАБАВКА И МОНТАЖА ВОДОВОДНОХ ЦЕВИ ОД ПОЛИЕТИЛЕНА (ПЕ) ЗА ВОДОВОД

Извршити набавку, транспорт и монтажу водоводних цеви од полиетилена (ДИН 8074/8075) називног притиска, пречника, и класе одређене пројектом.

Све набављене ПЕ цеви са спојним материјалом као и сви фазонски комади по спецификацији материјала морају имати фабричке атесте у складу са стандардима и само тако могу бити допремљени и депоновани на градилишту. Набавка и монтажа извршиће се према пројекту и датој спецификацији. Полагање цеви у ров врши се на припремљену збијену пешчану постељицу, опис као 5.01. **Цеви се међусобно спајају заваривањем.**

Обрачун за извршене радове врши се по м<sup>1</sup> уграђених цеви према типу, за сав рад и материјал.

### 5.04. НАБАВКА И МОНТАЖА ФАЗОНСКИХ КОМАДА ОД ПОЛИЕТИЛЕНА (ПЕ) ЗА ВОДОВОД

Извршити набавку, транспорт и монтажу фазонских комада за водовод од полиетилена (ДИН 8074/8075) називног притиска, пречника, и класе одређене пројектом (сегментни лукови, ПЕ туљак са летећом прирубницом).

Опис полагања у ров као 5.01.

Обрачун се врши по комаду уграђеног фазонског комада, према типу, за сав рад и материјал.

### 5.06 НАБАВКА И МОНТАЖА ФАЗОНСКИХ КОМАДА ОД ДУКТИЛНОГ ЛИВА

Извршити набавку, транспорт и монтажу фазонских комада од дуктилног лива ГГГ 40 са прирубницама, са епоксидном спољашњом и унутрашњом заштитом према стандарду ДИН 30677-други део и ДИН 3476, према датој спецификацији материјала и називне притиске дефинисане пројектом. Монтажу фазонских комада извршити према упутству произвођача. Фазонске комаде које пролазе кроз зидове шахта уградити пре бетонирања шахта.

Позицијом је обухваћен стандардни заптивни материјал и стандардни завртњеве са наврткама. Обрачун се врши по кг набављеног и уграђеног фазонског комада, према типу.

### 5.07 НАБАВКА И МОНТАЖА АРМАТУРА ОД ДУКТИЛНОГ ЛИВА

Извршити набавку, допрему и монтажу арматуре од дуктилног лива ГГГ 40, са епоксидном спољашњом и унутрашњом заштитом према стандарду ДИН 30677-други део и ДИН 3476, Тип арматуре, називни пречник и притисак одређени су пројектом. Уградњу вршити према прописима за ту врсту посла и упутствима Произвођача материјала. Јединачном ценом обухваћен је и сав спојни и заптивни материјал.

Обрачун се врши по комаду уграђене арматуре за сав рад и материјал.

### 5.08 НАБАВКА И МОНТАЖА НАДЗЕМНОГ ПРОТИВПОЖАРНОГ ХИДРАНТА ОД ДУКТИЛНОГ ЛИВА

Извршити набавку, транспорт и монтажу надземног противпожарног хидранта од дуктилног лива ГГГ 40. Тип, називни притисак и уградбена дубина хидранта одређени су пројектом. Тело мора бити заштићено антикорозивном епоксидном заштитом према стандарду ДИН 30677-други део и ДИН 3476. У јединичну цену улази сав спојни и заптивни материјал и упијајући слој шљунка. Обрачун се врши по комаду набављеног и уграђеног хидранта за сав рад и материјал.

## 6. БЕТОНСКИ РАДОВИ

### 6.01 ИЗРАДА, ДОГРАДЊА И РЕКОНСТРУКЦИЈА ШАХТОВА-ЗАТВАРАЧНИЦА ОД АРМИРАНОГ БЕТОНА МБ30

а. Израда нових шахтова-затварачница:

Извршити израду новопројектованих шахтова-затварачница од армираног бетона марке МБ30. Радови обухватају:

- ископ и планирање вишка земље, планирање дна рова и израда постелице од шљунка дебљине 10 цм, разупирање рова;

- израда изравнавајућег слоја од бетона марке мин МБ15 дебљине 10 цм, сечење, савијање и уграђивање арматуре, израда оплате са укрућењима за зидове и плочу;

- справљање и уграђивање бетона, марке МБ30

- израда ослоначких блокова цевовода у шахту од бетона марке МБ30

- набавка, транспорт и уграђивање ливено - гвоздених пењалица за шахт ДИН 1211 А ;

- набавка, транспорт и уграђивање шахтног поклопца за оптерећење од КН, тип према пројекту;

- **унутрашње зидове шахта-затварачнице заштитити одговарајућим премазом адитива-пенетрата** који омогућава водонепропусност објекта. Адитив-пенетрат треба да је атестиран од стране Произвођача да је применљив за резервоаре за воду;

-црпљење воде за време извођења радова код испусних шахтова.

**Опис позиције мора да садржи унутрашње димензије шахта, дебљину зидова, горње и доње плоче, количину арматуре и тип поклопца.**

Обрачун се врши по комаду готовог шахта-затварачнице за сав рад и материјал.

### 6.02 ИЗРАДА АНКЕРНИХ БЛОКОВА ОД НАБИЈЕНОГ БЕТОНА МБ20

Извршити израду анкерних блокова од неармираног бетона марке МБ20, димензија према пројекту. Јединичном ценом обухваћено је: набавка материјала, постављање и скидање оплате, справљање и уграђивање бетона.

Обрачун се врши по комаду анкер блока **одговарајућих димензија** за сав рад и материјал.

### 6.03 ИЗРАДА БЕТОНСКИХ ПЛОЧА ОД НАБИЈЕНОГ БЕТОНА МБ20

Извршити израду бетонских плоча око хидраната и округлих капа затварача од неармираног набијеног бетона МБ20, димензија према пројекту. Јединичном ценом обухваћено је: набавка материјала, постављање и скидање оплате, справљање и уграђивање бетона.

Обрачун се врши по комаду бетонске плоче **одговарајућих димензија** за сав рад и материјал.

## 7. ОСТАЛИ РАДОВИ

### 7.01 ИСПИТИВАЊЕ ЦЕВОВОДА НА ПРОБНИ ПРИТИСАК

Извршити испитивање цевовода на предвиђени пробни притисак. Пре коначног затрпавања, цевовод се по деоницама испитује на пробни притисак према упутству произвођача одабраних цеви.

Обрачун се врши по м' испитане цеви за сав рад и материјал.

### 7.02 ИСПИРАЊЕ, ДЕЗИНФЕКЦИЈА ЦЕВОВОДА И БАКТЕРИОЛОШКО ИСПИТИВАЊЕ ВОДЕ

Пре пуштања у погон водовода треба извршити испирање цевовода, дезинфекцију и поновно испирање, као и бактериолошко испитивање воде од стране овлашћене институције. О извршеном испирању цевовода, дезинфекцији и анализи воде треба сачинити одговарајући записник са приложеним позитивним атестом, у свему по прописима за ову врсту радова.

Обрачун се врши по метру дужном испраног и дезинфикованог цевовода са бактериолошким испитивањем воде.

### 7.03 ОБЕЗБЕЂЕЊЕ ГРАДИЛИШТА ТОКОМ ИЗВОЂЕЊА РАДОВА

Обезбеђење градилишта током извођења извршити постављањем стубова са заштитним летвама.

Обрачун се врши по м' обострано заштићеног рова.

### 7.04 ПОСТАВЉАЊЕ ОЗНАКА ЗА ОБЕЛЕЖАВАЊЕ ЦЕВОВОДА

Извршити набавку и постављање ознака за обележавање трасе цевовода. Постављање извршити тако да се са сигурношћу може утврдити положај трасе водовода. Облик и димензије приказани су у детаљу.

Обрачун се врши по комаду постављеног знака.

Обрачун изведених радова врши се по метру квадратном изграђене привремене коловозне конструкције.

### 7.13 ПОСТАВЉАЊЕ ПРИВРЕМЕНОГ ПЕШАЧКОГ ПРЕЛАЗА

На местима укрштања трасе водовода и постојећих улица поставити привремени дрвени пешачки прелаз са оградом да би се могао омогућити приступ стамбеним објектима и прилаз из бочних улица. Пешачки прелаз мора да буде израђен од квалитетног дрвета и довољно сигуран за привремену употребу. Јединичном ценом обухваћена је израда прелаз са оградом и уклањање након престанка потребе за прелазом.

Обрачун се врши по комаду постављеног пешачког прелаз за сав рад и материјал.

### 7.16 ПРЕПУМПАВАЊЕ ЗАМУЉЕНЕ И ОТПАДНЕ ВОДЕ МУЉНОМ ПУМПОМ

Препумпавање замуљене и отпадне воде муљном пумпом из радне јаме или шахта. Позицијом је обухваћено  транспорт и спуштање пумпе  монтажа усисног и потисног

цевовода, обезбеђење напајања електричном енергијом, и демонтажа наведене опреме након завршетка радова. Обрачун се врши према часу рада за сав рад и материјал.

#### 7.17. СНИЖЕЊЕ ПОДЗЕМНЕ ВОДЕ ИГЛОФИЛТЕРИМА

Снижење нивоа подземне воде врши се само у случају да да је ниво подземне воде виши од коте дна рова. Снижење нивоа врши се за време извођења следећих радова: ископ рова, планирање дна рова, монтажних радова, разупирања бокова рова, израда шахтова и затрпавање рова до изнад нивоа подземне воде.

Снижење нивоа подземне воде врши се иглофилтерима побијеним са обе стране рова. Обрачун се врши по часу рада иглофилтера.

#### 7.21 ИЗРАДА ПРОЈЕКТА ИЗВЕДЕНОГ ОБЈЕКТА

Након завршетка радова на изградњи водовода инвеститор и извођач радова су дужни да ураде пројекат изведеног објекта ако је било битних измена у односу на пројектно решење.

Обрачун изведених радова врши се паушално или по м<sup>1</sup> трасе за коју је урађен пројекат изведеног стања

#### 7.24 ПРИКЉУЧЕЊЕ НОВОГ ЦЕВОВОДА НА ПОСТОЈЕЋИ ЦЕВОВОД

Извршити прикључење новопројектованог цевовода на постојећи цевовод. Ценом позиције обухваћени су следећи радови:

- ручни (допунски) ископ радне јаме
- пресецање постојећег цевовода
- испуштање воде са испумпавањем вишка воде муљном пумпом
- прикључење новог водовода

Обрачун се врши по броју места на коме је извршено прикључење за сав рад и материјал.

#### 7.24. а) БЛОКАДА ПОСТОЈЕЋЕ МРЕЖЕ РАДИ ПРИКЉУЧЕЊА НОВЕ

Заустављање протока воде и поновно пуштање протока врши искључиво ЈКП "Водовод и канализација" или изузетно извођач радова уз сагласност ЈКП "Водовод и канализација".

Обрачун по фактури ЈКП "Водовод и канализација".

#### 7.25. НАБАВКА И МОНТАЖА ЗАШТИТНИХ ЧЕЛИЧНИХ ЦЕВИ

Извршити набавку, транспорт и монтажу заштитних челичних цеви, типа, пречника и дебљине према спецификацији из пројекта. Облик и мере цеви су према ЈУС Ц.Б5.240. Ц 0371. Радна цев је ослоњена на клизач према прилогу из пројекта. Заштитну челичну цев треба са спољне и унутрашње стране изоловати заштитом ознаке "А1". Заштитна челична цев се поставља у ископани ров на постељицу од песка.

Обрачун се врши по м<sup>1</sup> набављене и уграђене челичне заштитне цеви.

**ПРЕДМЕР И ПРЕДРАЧУН РАДОВА  
ЗА ИЗГРАДЊУ ВОДОВОДА НА ЛОКАЦИЈИ ЗОНЕ "РУМСКА ПЕТЉА 1. ФАЗА У РУМИ**

НАПОМЕНА: У свакој позицији где је то потребно, а није другачије наглашено, подразумева се набавка, израда, транспорт, испорука и монтажа материјала и опреме са свим осталим неопходним радњама који су наведене у предмелу радова и техничком извештају који је саставни део конкурсне документације, како би израда позиције била комплетна! У свакој позицији где је наведен транспорт материјала подразумева се даљина транспорта коју одреди надзор у оквиру ширег градског подручја. Сви радови морају бити изведени од стране стручних овлашћених лица, а у потпуности према прописима и важећим стандардима за ову врсту радова. Сав употребљени материјал мора бити првокласног квалитета.

Ако је у некој од позиција наведен назив произвођача опреме или материјала подразумева се и опрема или материјал другог произвођача, истих или бољих карактеристика од предмером наведених.

Извођач је дужан да радове изврши у свему према приложеном техничком извештају, техничким условима, предмелу и цртежима, да пре почетка радова добро проучи добијену документацију и да на време упозори на евентуална одступања од постојећих прописа.

Извођач се такође не ослобађа обавезе извођења појединих радова, који су предвиђени предмером, а евентуално нису напоменути у техничком опису или било ком другом прилогу овог пројекта, а што је обавезан да уради по важећим прописима за извођење радова за ову врсту објекта.

Не обрачунава се и не плаћа посебно обезбеђење и организација градилишта укључујући смештај и исхрану радника, формирање покретне радионице, депоније, саобраћајно обезбеђење градилишта сигнализацијом у току извођења радова и остало.

Ред. број	Број поз.	О П И С П О З И Ц И Ј Е	Јед. мере	Количина	Цена (у динарима)	
					Јединична	Укупно
<b>1. ГЕОДЕТСКИ РАДОВИ</b>						
1	1.01.	Обележавање трасе водовода				
		КРАК 1	м'	630.00		
		КРАК 2	м'	687.00		
		КРАК 6	м'	580.00		
2	1.02	Снимање изведеног објекта водовода Снимање изведеног објекта се врши пре затрпавања. Снимање се врши висински и положајно. Изведено стање водовода, односно геодетски елаборат потребно је доставити Инвеститору(Кориснику) у електронском формату ( Цртежи у ДВГ ) и папирном формату. Потребно је доставити потврду о извршеном снимању изведеног стања водовода издату од РГЗ. У цени радова су укључене све обавезе према РГЗ у складу са Законом о државном премеру и уписом права на непокретности.				
		КРАК 1	м'	630.00		
		КРАК 2	м'	687.00		
		КРАК 6	м'	580.00		
<b>УКУПНО ГЕОДЕТСКИ РАДОВИ:</b>						

<b>2. ПРИПРЕМНИ РАДОВИ</b>						
1	2.02.	Шлицовање на местима укрштања са постојећим инсталацијама-према ситуацији на терену.				
		Обрачун се врши по комаду ископаног "шлица" за сав рад и материјал а према ТУИР				
		КРАК 1	ком.	3.00		
		КРАК 2	ком.	1.00		
		КРАК 6	ком.	1.00		



2	2.03.	Скидање хумуса				
		По траси водовода на местима где је земља извршити скидање хумуса у слоју од 20 цм према предвиђеној ширини рова.				
		КРАК 1	м3	127.00		
		КРАК 2	м3	137.40		
3	2.05.	Уклањање пањева и корења. У цени су утовар и транспот.				
		КРАК 1	ком.	6.00		
		КРАК 2	ком.	5.00		
		КРАК 6	ком.	3.00		
<b>УКУПНО ПРИПРЕМНИ РАДОВИ:</b>						

### 3. ЗЕМЉАНИ РАДОВИ

1	3.01.	Машински ископ рова за полагање водоводних цеви у земљи 3. и 4. категорије. Земља се привремено депонује поред рова.				
		КРАК 1	м3	882.00		
		КРАК 2	м3	961.80		
		КРАК 6	м3	813.40		
2	3.02.	Ручни ископ рова за полагање водоводних цеви као и на местима проширења рова због уградње фазонских комада у земљи 3. и 4. категорије . Земља се привремено депонује поред рова. Ручни ископ се врши на дубини од 0.2 м од дна рова и на укрштању са инсталацијама				
		КРАК 1	м3	126.00		
		КРАК 2	м3	138.00		
		КРАК 6	м3	116.00		
4	3.03.	Планирање и набијање дна рова				
		Планирање и набијање дна рова по траси главног цевовода. Обрачун се врши по м2 испланираног и набијеног дна рова а према ТУИР				
		КРАК 1	м2	630.00		
		КРАК 2	м2	687.00		
		КРАК 6	м2	580.00		

6	3.04.	Израда постељице од песка				
		Ширина рова износи 1.0 м.Обрачун се врши по м3 готовог посла за сав рад и материјал а према ТУИР				
		КРАК 1	м3	63.00		
		КРАК 2	м3	68.70		
		КРАК 6	м3	58.00		
8	3.05.	Затрпавање рова песком				
		Ширина рова износи 1.0 м. Ров се затрпава песком 30 цм изнад темена цеви и испод коловоза до коте постељице коловозне конструкције Обрачун се врши по м3 затрпаног рова у сабијеном стању за сав рад и материјал а према ТУИР ( техничким условима за извођење тадова)				
		КРАК 1	м3	283.50		
		КРАК 2	м3	309.00		
		КРАК 6	м3	232.00		
10	3.06.	Затрпавање рова земљом из ископа				
		КРАК 1	м3	662.00		
		КРАК 2	м3	721.00		
		КРАК 6	м3	638.00		
12	3.07.	Транспорт вишка земље из ископа (мреже и кућних прикључака). Обрачун за ископ земље је у самониклом стању				
		КРАК 1	м3	346.00		
		КРАК 2	м3	377.00		
		КРАК 6	м3	290.00		
<b>УКУПНО ЗЕМЉАНИ РАДОВИ:</b>						

<b>4. ТЕСАРСКИ РАДОВИ</b>						
1	4.01.	Разупирање рова .				
		Обрачун се врши по м2 подграђених површина за сав рад и материјал а према ТУИР дубина рова 0.5 - 2.0 м				
		КРАК 1	м2	2,016.00		
		КРАК 2	м2	2,198.00		
		КРАК 6	м2	1,856.00		
<b>УКУПНО ТЕСАРСКИ РАДОВИ:</b>						

**5. ИНСТАЛАТЕРСКИ РАДОВИ**

1	5.01.	Набавка и монтажа водоводних цеви од ПЕ-100 (ИС0-8) ,ПЕХД за НП10 бара. Обрачун по м' постављеног цеговода за сав рад и материјал а према ТУИР				
		ПЕ-100 (ИСО С-8) ПЕХД ДН160 (унутрашњи Р=141мм)	м'	1,316.00		
		ПЕ-100 (ИСО С-8) ПЕХД ДН110 (унутрашњи Р=96.8мм)	м'	580.00		
2	5.04.	Набавка и монтажа фазонских комада од ПЕ, за НП10 бара.				
		Обрачун по ком уграђеног фазонског комада за сав рад и материјал а према ТУИР				
		туљак са слободном прирубницом				
		ДН160	КОМ	54.00		
		ДН110	КОМ	15.00		
3	5.06.	Набавка и монтажа фазонских комада од дуктилног лива (ГТГ 40). Фазонски комади треба да су за радни притисак НП 10 бара. Обрачун по комаду набављеног и уграђеног фазонског комада за сав рад и материјал а према ТУИР				
		ТТ комад ф 150/150	КОМ	1.00		
		ТТ комад ф 150/100	КОМ	1.00		
		Т комад ф 150/100	КОМ	8.00		
		Т комад ф 150/80	КОМ	17.00		
		Т комад ф 100/80	КОМ	7.00		
		ФМ комад ф 150, Л=5500мм	КОМ	1.00		
		ФМ комад ф 150, Л=1500 мм	КОМ	2.00		
		ФМ комад ф 150, Л=800 мм	КОМ	3.00		
		ФМ комад ф 80, Л=1000мм	КОМ	23.00		
		ФМ комад ф 80, Л=300мм	КОМ	23.00		
		Q комад-лук 90 ф 150	КОМ	1.00		
		ФФК комад-лук 45 ф 150	КОМ	5.00		
		ФФК комад-лук 45 ф 100	КОМ	1.00		
		ЛС-лук са стопом ф 80	КОМ	23.00		
		МДК комад ф 150	КОМ	3.00		
		Х-завршна прирубница ф 150	КОМ	1.00		
		Х-завршна прирубница ф 100	КОМ	1.00		
		вишеструка спојница са прирубницом-СГТ Ултра Quицк ф 150-МУЛТИ ЈОИНТ	КОМ	2.00		
4	5.07.	Набавка и монтажа арматура од дуктилног лива (ГТГ 40). Арматура је за радни притисак НП 10 бара,мах притисак 16 бара према ДИН 2501. Обрачун по комаду уграђене арматуре за сав рад и материјал а према ТУИР				
		ТИП -Ф4 - Пљоснати засун са уградбеном гарнитуром, округлом капом и прирубницама ф 150 мм , Л=210мм.	КОМ	2.00		
		ТИП -Ф4 - Пљоснати засун са уградбеном гарнитуром, округлом капом и прирубницама ф 80 мм , Л=180мм.	КОМ	23.00		
		ТИП -Ф4 - Пљоснати засун са точком и прирубницама ф 150 мм , Л=210мм.	КОМ	3.00		

5	5.08.	Набавка и монтажа надземног противпожарног хидранта од дуктилног лива (ГГГ 40).				
		Хидранти треба да су за радни притисак НП 10 бара. Обрачун по комаду уграђеног надземног хидранта за сав рад и материјал а према ТУИР .				
		надземни хидрант Ø80 мм	ком	23.00		
<b>УКУПНО ИНСТАЛАТЕРСКИ РАДОВИ:</b>						

**6. БЕТОНСКИ РАДОВИ**

1	<p>6.01. Израда шахтова-затварачница од армираног бетона МБ30</p> <p>-шахт унутрашњих димензија 170x170x180, дебљина зидова и плоча д=25 цм, количина арматуре дата је у статичком прорачуну ( РА =216,71 кг ; ГА= 27,78 кг ; МАГ 500/600 210,97кг), поклопац пречника д=600 мм, носивост поклопаца 400 кН , 4 комада пењалица ДИН F163 1211А. Радови обухватају:</p> <p>- ископ и планирање вишка земље, планирање дна рова и израда постељице од шљунка дебљине 10 цм, разупирање рова;</p> <p>- израда изравнавајућег слоја од бетона марке мин МБ15 дебљине 10 цм, сечење, савијање и уграђивање арматуре, израда оплате са укрућењима за зидове и плочу;</p> <p>- справљање и уграђивање бетона, марке МБ30</p> <p>- израда ослоначких блокова цевовода у шахту од бетона марке МБ30</p> <p>- набавка, транспорт и уграђивање ливено - гвоздених пењалица за шахт ДИН 1211 А ;</p> <p>- набавка, транспорт и уграђивање шахтног поклопаца за оптерећење од КН, тип према пројекту;</p> <p>- унутрашње зидове шахта-затварачнице заштитити одговарајућим премазом адитива-пенетрата који омогућава водонепропусност објекта. Адитив-пенетрат треба да је атестиран од стране Произвођача да је применљив за резервоаре за воду;</p>	КОМ	1.00		
2	<p>6.02. Израда анкер блокова од набијеног бетона МБ20.</p> <p>Обрачун по комаду изведеног анкер блока за сав рад и материјал а према ТУИР .</p> <p><i>на рачвама и кривинама цевовода дим.</i></p> <p>0.95x0.4/0.5 м</p> <p>0.35x0.35/0.5 м</p> <p>0.5x0.8/0.4 м</p> <p>0.4x0.8/0.25 м</p> <p>0.4x0.8/0.4 м</p> <p>0.6x0.8/0.4 м</p> <p>0.6x0.4/0.3 м</p> <p>0.5x0.8/0.35 м</p> <p><i>бетонске плоче испод затварача</i></p> <p>1.0x0.75/0.2 м</p>	КОМ	1.00		
		КОМ	2.00		
		КОМ	18.00		
		КОМ	1.00		
		КОМ	4.00		
		КОМ	1.00		
		КОМ	23.00		
		КОМ	23.00		
		КОМ	3.00		

3	6.03.	Израда бетонских блокова од набијеног бетона МБ20 око хидраната и округлих капа затварача.  Обрачун по комаду изведеног блока за сав рад и материјал а пема ТУИР . <i>око хидраната и затварача</i> 0.8x0.5/0.3 м <i>око капа затварача</i> 0.5x0.5/0.2 м	ком	23.00		
			ком	3.00		
<b>УКУПНО БЕТОНСКИ РАДОВИ:</b>						

### 7. ОСТАЛИ РАДОВИ

1	7.01.	Испитивање цевовода на пробни притисак  Обрачун се врши по м' испитаног цевовода за сав рад и материјал а према ТУИР					
			КРАК 1	м'	630.00		
			КРАК 2	м'	687.00		
			КРАК 6	м'	580.00		
2	7.02.	Испирање, дезинфекција цевовода и бактериолошко испитивање воде.  Обрачун се врши по м' испраног и дезинфикованог цевовода са бактериолошким испитивањем воде а према ТУИР					
			КРАК 1	м'	630.00		
			КРАК 2	м'	687.00		
			КРАК 6	м'	580.00		
3	7.03.	Обезбеђивање градилишта током извођења радова  Обрачун се врши по м' рова са обе стране а према ТУИР					
			КРАК 1	м'	630.00		
			КРАК 2	м'	687.00		
			КРАК 6	м'	580.00		

4	7.04.	Постављање ознака за обележавање цевовода. Обрачун се врши по комаду постављене ознаке а према ТУИР				
			ком	30		
5	7.05.	Постављање привремених пешачких прелаза. Обрачун по комаду постављеног пешачког прелаза за сав рад и материјал а према ТУИР				
			ком.	2.00		
6	7.06.	Снижење подземне воде иглофилтерима или методом коју примени Извођач радова Обрачун се врши према дужини рова УКУПНО:				
			м1	1,297.00		
7	7.07	Израда пројекта изведеног стања Обрачун изведених радова врши се паушално за комплетан пројекат изведеног стања предметног објекта.				
			паушал	1.00		
10	7.09.	Набавка и монтажа заштитних челичних цеви ПЕХД ДН 160- ф219.1, д=6.3 мм ЈУС Ц.Б5.240				
			м'	12.00		
<b>УКУПНО ОСТАЛИ РАДОВИ:</b>						

<b>РЕКАПИТУЛАЦИЈА</b>	
<b>РАДОВА НА ИЗГРАДЊИ ВОДОВОДА НА ЛОКАЦИЈИ ЗОНЕ "РУМСКА ПЕТЉА 1. ФАЗА У РУМИ</b>	
1	ГЕОДЕТСКИ РАДОВИ
2	ПРИПРЕМНИ РАДОВИ
3	ЗЕМЉАНИ РАДОВИ
4	ТЕСАРСКИ РАДОВИ
5	ИНСТАЛАТЕРСКИ РАДОВИ
6	БЕТОНСКИ РАДОВИ
7	ОСТАЛИ РАДОВИ
	УКУПНО БЕЗ ПДВ-А:
	ПДВ:
	УКУПНО СА ПДВ :

Потпис и печат:

Датум:

ДИНАМИЧКИ ПЛАН												
АКТИВНОСТИ	0	15	30	45	60	75	90					
ПРИПРЕМНО ЗАВРШНИ РАДОВИ												
ГЕОДЕТСКИ РАДОВИ												
ПРИПРЕМНИ РАДОВИ												
ЗЕМЉАНИ РАДОВИ												
ТЕСАРСКИ РАДОВИ												
ИНСТАЛАТЕРСКИ РАДОВИ												
БЕТОНСКИ РАДОВИ												
ОСТАЛИ РАДОВИ												
ОТКЛАЊАЊЕ НЕДОСТАКА И ПРИМОПРЕДАЈА РАДОВА												

датум:

потпис и печат:



PLAN ARMATURE VODOVODNOG ŠAHTA Š1  
(sv. dimenzije 170x170x180cm)

R 1:25

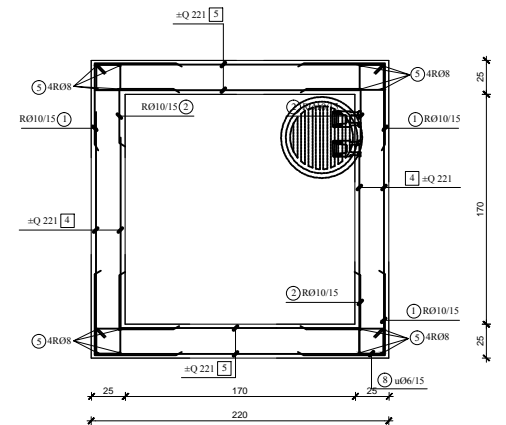
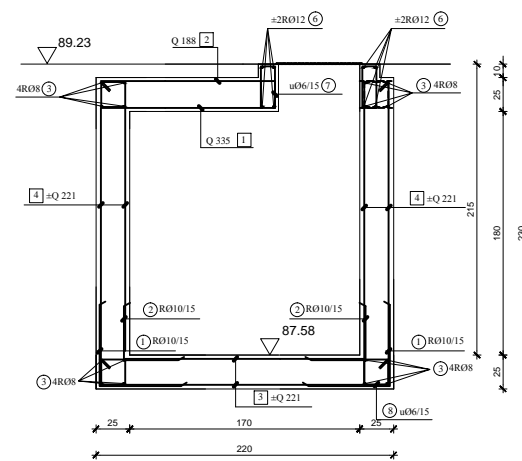
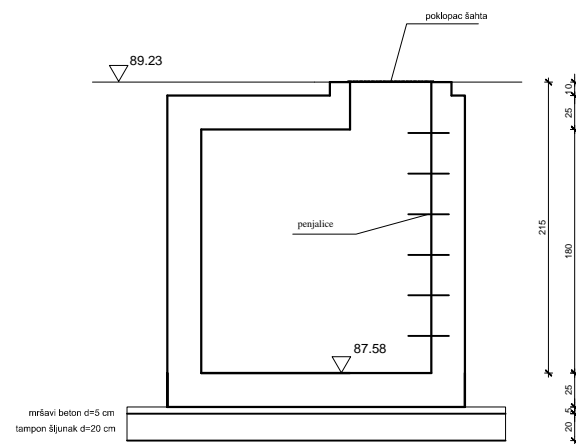

Specifikacija RA400/500-2, GA 240/360

Napomena:  
Najveća razlika u visini šahtova iznosi 35 cm, pa nije posebno dat plan armature za svaki šaht. Prikazan je plan armature za najdublji šaht Š1.

pos.	OBLIK ARMATURE	Ø		n	Σ L
		mm	cm		
1		R10	60	120	144.0
2		R10	40	120	96.00
3		R8	215	16	34.40
4		R8	215	16	34.40
5		R8	225	16	36.00
6		R12	D=300 Ø=D=300	4	12.80
7		R8	30	19	17.10
8		R8	20	120	108.00
9		R8	55	16x3	26.40
Σ RA (kg)					216.71
Σ GA (kg)					27.78

Specifikacija MAG 500/560

pos.	međza	dimenzije (cm)	P (m²)	n (kom)	g (kg/m²)	G (kg)
1	Q 335	215x215	4.62	1	5.44	25.13
2	Q188	215x215	4.62	1	3.06	14.14
3	Q 221	215x215	4.62	2	3.58	33.08
4	Q 221	215x225	4.84	4	3.58	69.31
5	Q 221	215x225	4.84	4	3.58	69.31

Σ G (kg) = 210.97

EN ISO 9001 : 2008  
EN ISO 14001 : 2004  
BS OHSAS 18001 : 2007  
Сертификован од:



ДРУШТВО ЗА ПРОЈЕКТОВАЊЕ И ИНЖЕЊЕРИНГ  
**ŠIDPROJEKT** ДОО

КНЕЗА МИЛОША 2, 22240 ШИД, СРБИЈА; Тел: 022/712-004, 712-044; Факс: 716-020; Директор: 710-317  
Матични број: 08144486; Шифра делатности: 7112; ПИБ: 100928060; E-mail: office@sidprojekt.rs; www.sidprojekt.rs  
Т.Р.: 355-1001005-39 код ВОЈВОЂАНСКЕ БАНКЕ а.д. Нови Сад; 340-33443-93 код ERSTE BANK а.д. Нови Сад; 160-406130-06 код BANCA INTESA а.д. Београд

Број: 1557/15  
Датум: 05 .06.2015.  
Шид

ЈП Дирекција за изградњу Руме  
22 400 РУМА  
ул.27 Октобра бр.38/2

Предмет: Потврда одговорног пројектанта

Одговорни пројектант водовода за Главни пројекат водовода на локацији радне зоне " Румска петља" I фаза, потврђује да је у техничкој документацији урађен и геомеханички елаборат од стране АД "Завод за геотехнику" Суботица, и да је пројектант предвидео све што је валидна геомеханика показала.



Одговорни пројектант водовода  
Милован Грубјешкић, дипл. грађ. инж.  
Лиценца бр. 314 H656 09