

ПОТВРДА О ПРЕУЗИМАЊУ КОНКУРСНЕ ДОКУМЕНТАЦИЈЕ

за јавну набавку број О/6-2014

Реконструкција Београдске улице – Фаза 1, општина Врњачка Бања

Потврђујем да сам у име понуђача

Назив понуђача: _____

Адреса понуђача: _____ бр. _____

Место: _____

Контакт особа: _____

Контакт телефон: _____ факс: _____

E mail: _____

преузео конкурсну документацију за јавну набавку: Реконструкција Београдске улице – Фаза 1, општина Врњачка Бања

Потврду о преузимању конкурсне документације скенирати и доставити Наручиоцу на Е-маил jelena.vasic@mrrls.gov.rs.

ДАТУМ: _____

ПОТПИС: _____

М.П.



МИНИСТАРСТВО РЕГИОНАЛНОГ РАЗВОЈА И ЛОКАЛНЕ САМОУПРАВЕ
Београд, Влајковићева бр. 10

Реконструкција Београдске улице – Фаза 1, општина Врњачка Бања

ОТВОРЕНИ ПОСТУПАК

ЈАВНА НАБАВКА БРОЈ О/6-2014

	Датум и време:
Крајњи рок за достављање понуда:	5. мај 2014. године до 10,00 сати
Јавно отварање понуда:	5. мај 2014. године у 11,00 сати

април, 2014. године

КОНКУРСНА ДОКУМЕНТАЦИЈА

у отвореном поступку за јавну набавку
број О/6-2014

Реконструкција Београдске улице – Фаза 1, општина Врњачка Бања

Конкурсна документација садржи:

Поглавље	Назив поглавља
1	Општи подаци о јавној набавци
2	Подаци о предмету јавне набавке
3	Упутство понуђачима како да сачине понуду
4	Образац понуде
5	Услови за учешће и упутство како се доказује испуњеност тих услова
6	Модел уговора
7	Образац трошкова припреме понуде
8	Изјава о независној понуди
9	Техничке карактеристике (спецификација)

1 ОПШТИ ПОДАЦИ О ЈАВНОЈ НАБАВЦИ

1.1 ПОДАЦИ О НАРУЧИОЦУ

Наручилац је Република Србија - Министарство регионалног развоја и локалне самоуправе, Београд, Ул. Влајковићева бр. 10.
Интернет адреса наручиоца: www.mrrls.gov.rs

1.2 ВРСТА ПОСТУПКА ЈАВНЕ НАБАВКЕ

Предметна јавна набавка се спроводи у отвореном поступку, у складу са Законом и подзаконским актима којима се уређују јавне набавке.

1.3 ПРЕДМЕТ ЈАВНЕ НАБАВКЕ

Предмет Јавне набавке број О/6-2014 је набавка радова.

1.4 ЦИЉ ПОСТУПКА

Поступак јавне набавке се спроводи ради закључења уговора о јавној набавци.

1.5 КОНТАКТ

Информације у вези са јавном набавком О/6-2014, могу се добити сваког радног дана у периоду од 9-16 часова на телефон 011/333-4154, контакт особа је Јелена Васић, jelena.vasic@mrrls.gov.rs

2 ПОДАЦИ О ПРЕДМЕТУ ЈАВНЕ НАБАВКЕ

2.1 ОПИС ПРЕДМЕТА НАБАВКЕ, НАЗИВ И ОЗНАКА ИЗ ОПШТЕГ РЕЧНИКА НАБАВКЕ

Предмет јавне набавке број О/6-2014 – Реконструкција Београдске улице – Фаза 1, општина Врњачка Бања, шифра IA13– Реконструкција, 45454000 – Радови на реконструкцији

3 УПУТСТВО ПОНУЂАЧИМА КАКО ДА САЧИНЕ ПОНУДУ

3.1 ПОДАЦИ О ЈЕЗИКУ НА КОМЕ ПОНУДА МОРА БИТИ САСТАВЉЕНА

Понуда и докази који се подносе уз понуду морају бити састављени на српском језику. Поступак се води на српском језику.

3.2 НАЧИН НА КОЈИ ПОНУДА МОРА ДА БУДЕ САЧИЊЕНА

Понуде се припремају у складу са позивом за подношење понуда објављеним на Порталу јавних набавки од 3. априла 2014. године, интернет сајту Наручиоца, Порталу службених гласила Републике Србије и база прописа и у складу са конкурсном документацијом.

Конкурсна документација се преузима преко Портала јавних набавки и интернет сајта Наручиоца www.mrrls.gov.rs, закључно са истеком рока за подношење понуда.

Понуде се подnose у затвореној коверти са назнаком - Понуда за ЈАВНУ НАБАВКУ БРОЈ: О/6-2014– Реконструкција Београдске улице – Фаза 1, општина Врњачка Бања (НЕ ОТВАРАТИ).

Понуђач је дужан да на полеђини коверте или кутије наведе назив и адресу понуђача, телефон и контакт особу.

Понуде се достављају путем поште или лично сваког радног дана 09,00 -16,00 часова, на адресу Наручиоца – Министарство регионалног развоја и локалне самоуправе, Београд, Ул. Влајковићева бр. 10.

Крајњи рок за достављање понуда је 5. мај 2014. године и то до 10.00 часова.

Понуде које стигну после рока наведеног у претходном ставу сматраће се неблагоприятним. Неблаговремене понуде се неће отварати и по окончању поступка отварања ће бити враћене понуђачу, са знаком да је понуда поднета неблагоприятно.

3.3 МЕСТО, ДАН И САТ ОТВАРАЊА ПОНУДА, ПОДНОШЕЊЕ ПУНОМОЋЈА

Јавно отварање понуда ће се обавити 5. маја 2014. године, у 11.00 часова у просторијама Министарства регионалног развоја и локалне самоуправе, Београд, Ул. Влајковићева 10, уз присуство овлашћених представника понуђача.

Представници понуђача су дужни да, пре почетка отварања понуда, Комисији за Јавну набавку доставе пуномоћја за учешће у поступку отварања понуда.

Пуномоћје се доставља у писаној форми и мора бити заведено код понуђача, оверено печатом и потписано од стране овлашћеног лица понуђача.

3.4 ПОДАЦИ О ОБАВЕЗНОЈ САДРЖИНИ ПОНУДЕ

Обавезну садржину понуде чине Образац понуде, сви докази (прилози) тражени конкурсном документацијом као и попуњени, потписани и оверени сви обрасци из конкурсне документације.

Понуда мора да садржи све доказе тражене конкурсном документацијом.

Докази могу бити у невереним фотокопијама. Изабрани понуђач ће, у року који одреди Наручилац, не краћем од 5 (пет) дана од дана пријема писаног позива Наручиоца, доставити на увид тражени оригинал или оверену копију доказа о испуњености услова из члана 75. ЗЈН.

Ако понуђач у остављеном, примереном року који не може бити краћи од пет дана, не достави на увид оригинал или оверену копију тражених доказа, наручилац ће његову понуду одбити као неприхватљиву.

Понуђачи који су регистровани у регистру који води Агенција за привредне регистре не морају да доставе доказ из чл. 75. став 1. тач. 1) Извод из регистра Агенције за привредне регистре, који је јавно доступан на интернет страници Агенције за привредне регистре.

Понуђачи који су регистровани у **Регистру понуђача** који води Агенција за привредне регистре не морају да доставе доказе из чл. 77. став 1. тач. од 1) до 4).

Понуђач има обавезу да у понуди јасно наведе да се налази у Регистру понуђача, уколико на тај начин жели да докаже испуњеност услова из члана 75. став 1. тач. 1) до 4) Закона о јавним набавкама (Изјава на меморандуму понуђача или копија решења из Агенције за привредне регистре).

Наручилац задржава право провере достављених доказа од стране понуђача. Уколико се том приликом установи да копија траженог доказа не одговара у потпуности оригиналу тог доказа, понуда ће се одбити као неприхватљива.

Наручилац неће одбити понуду као неприхватљиву, уколико не садржи доказ одређен конкурсном документацијом, ако понуђач наведе у понуди интернет страницу на којој су подаци који су тражени у оквиру услова јавно доступни.

Понуђач је дужан да, на начин дефинисан конкурсном документацијом, попуни, овери печатом и потпише све обрасце из конкурсне документације.

Обрасце Понуђач мора попити читко, односно дужан је уписати податке у, за њих предвиђена празна поља или заокружити већ дате елементе у обрасцима, тако да обрасци буду у потпуности попуњени, а садржај јасан и недвосмислен.

На сваком обрасцу конкурсне документације је наведено ко је дужан да образац овери печатом и потпише и то:

- Уколико понуду подноси понуђач који наступа самостално, сваки образац мора бити оверен и потписан од стране овлашћеног лица понуђача;
- Уколико понуду подноси понуђач који наступа са подизвођачем, обрасци који се односе на подизвођаче могу бити оверени и потписани од стране овлашћеног лица понуђача или од стране овлашћеног лица подизвођача.
- Уколико понуду подноси група понуђача, обрасци који се односе на члана групе могу бити оверени и потписани од стране овлашћеног лица носиоца посла или овлашћеног лица члана групе понуђача.

Обрасце који су у конкретном случају непримењиви, понуђач није у обавези да потпише, овери и достави.

3.5 ПОНУДА СА ВАРИЈАНТАМА

Понуда са варијантама није дозвољена.

3.6 НАЧИН ИЗМЕНЕ, ДОПУНЕ И ОПОЗИВА ПОНУДЕ

Понуђач може да измени, допуни или опозове своју понуду писаним обавештењем пре истека рока за подношење понуда.

Измену, допуну или опозив понуде треба доставити на адресу Наручиоца – Министарство регионалног развоја и локалне самоуправе, Београд, Ул. Влајковићева бр. 10, са назнаком: „Измена понуде за јавну набавку радова – Реконструкција Београдске улице - Фаза 1, општина Врњачка Бања ЈН бр. О/6-2014 - НЕ ОТВАРАТИ” или „Допуна понуде за јавну набавку радова – Реконструкција Београдске улице - Фаза 1, општина Врњачка Бања ЈН бр. О/6-2014 - НЕ ОТВАРАТИ” или „Опозив понуде за јавну набавку радова – Реконструкција Београдске улице - Фаза 1, општина Врњачка Бања ЈН бр. О/6-2014 - НЕ ОТВАРАТИ” или „Измена и допуна понуде за јавну набавку радова – Реконструкција Београдске улице - Фаза 1, општина Врњачка Бања ЈН бр. О/6-2014 - НЕ ОТВАРАТИ”.

На полеђини коверте или на кутији навести назив и адресу понуђача. У случају да понуду подноси група понуђача, на коверти је потребно назначити да се ради о групи понуђача и навести називе и адресу свих учесника у заједничкој понуди.

По истеку рока за подношење понуда понуђач не може да повуче нити да мења своју понуду.

Уколико се измена понуде односи на понуђену цену, цена мора бити изражена у динарском износу, а не у процентима. Измењену цену доставити на обрасцу понуде уз приложени предмер и предрачун радова који је усклађен са изменом понуде.

3.7 ИСПРАВКА ГРЕШКЕ У ПОДНЕТОЈ ПОНУДИ

Уколико понуђач начини грешку у попуњавању, дужан је да исту избели и правилно попуни, а место начињене грешке парафира и овери печатом.

Наручилац може уз сагласност понуђача да изврши исправке рачунских грешака уочених приликом разматрања понуде по окончаном поступку отварања понуда узимајући као релевантну цену по јединици мере.

Проверу рачунске тачности понуда и грешке, уколико их буде, Наручилац ће исправљати на следећи начин:

- Уколико постоји разлика у износу израженом бројем и словима, износ изражен словима сматраће се тачним;
- Уколико није тачан производ јединичне цене и количине, јединична цена ће се сматрати тачном, осим у износима који су дати паушално.
- Уколико цена за неку позицију није дата сматраће се да је вредност радова на тој позицији укључена у вредност других радова
- Уколико јединична цена за неку позицију није дата, али јесте израчуната вредност те позиције, јединична цена те позиције ће се израчунати као количник вредности те позиције и количине.

3.8 САМОСТАЛНО ПОДНОШЕЊЕ ПОНУДЕ

Понуду може поднети понуђач који наступа самостално.

Понуђач који је самостално поднео понуду, не може истовремено да учествује у заједничкој понуди или као подизвођач, нити исто лице може учествовати у више заједничких понуда.

3.9 ПОНУДА СА ПОДИЗВОЂАЧЕМ

Понуду може поднети понуђач који наступа са подизвођачима.

Понуђач је дужан да у понуди наведе да ли ће извршење набавке делимично поверити подизвођачу и да наведе у својој понуди, проценат укупне вредности набавке који ће поверити подизвођачу, а који не може бити већи од 50 % , као и део предмета набавке који ће извршити преко подизвођача.

Ако понуђач у понуди наведе да ће делимично извршење набавке поверити подизвођачу, дужан је да наведе назив подизвођача, а уколико уговор између наручиоца и понуђача буде закључен, тај подизвођач ће бити наведен у уговору.

Понуђач је дужан да за подизвођаче достави доказе о испуњености обавезних услова из члана 75. став 1. тач 1) до 4) ЗЈН, а доказ о испуњености услова из члана 75. став 1. тачка 5) ЗЈН за део набавке који ће извршити преко подизвођача.

Ако је за извршење дела јавне набавке чија вредност не прелази 10% укупне вредности јавне набавке потребно испунити обавезан услов из члана 75. став 1. тачка 5) ЗЈН понуђач може доказати испуњеност тог услова преко подизвођача којем је поверио извршење тог дела набавке.

Понуђач не може ангажовати као подизвођача лице које није навео у понуди, у супротном наручилац ће реализовати средство обезбеђења и раскинути уговор, осим ако би раскидом уговора наручилац претрпео знатну штету.

Понуђач може ангажовати као подизвођача лице које није навео у понуди, ако је на страни подизвођача након подношења понуде настала трајнија неспособност плаћања, ако то лице испуњава све услове одређене за подизвођача и уколико добије претходну сагласност наручиоца.

3.10 ЗАЈЕДНИЧКА ПОНУДА

Понуду може поднети група понуђача као заједничку понуду.

Сваки понуђач из групе понуђача мора да испуни услове и достави доказе о испуњености услова из члана 75. став 1. тач. 1) до 4) ЗЈН, а додатне услове испуњавају и доказују заједно.

Услов из члана 75. став 1. тачка 5) ЗЈН дужан је да испуни понуђач из групе понуђача којем је поверено извршење дела набавке за који је неопходна испуњеност тог услова.

Саставни део заједничке понуде је **споразум** којим се понуђачи из групе међусобно и према наручиоцу обавезују на извршење јавне набавке, а који обавезно садржи податке о:

- 1) члану групе који ће бити носилац посла, односно који ће поднети понуду и који ће заступати групу понуђача пред наручиоцем;
- 2) понуђачу који ће у име групе понуђача потписати уговор;
- 3) понуђачу који ће у име групе понуђача дати средство обезбеђења;
- 4) понуђачу који ће издати рачун;
- 5) рачуну на који ће бити извршено плаћање;
- 6) обавезама сваког од понуђача из групе понуђача за извршење уговора

Понуђачи који поднесу заједничку понуду одговарају неограничено солидарно према наручиоцу.

Задруга може поднети понуду самостално, у своје име, а за рачун задругара или заједничку понуду у име задругара.

Ако задруга подноси понуду у своје име за обавезе из поступка јавне набавке и уговора о јавној набавци одговара задруга и задругари у складу са ЗЈН.

Ако задруга подноси заједничку понуду у име задругара за обавезе из поступка јавне набавке и уговора о јавној набавци неограничено солидарно одговарају задругари.

3.11 НАЧИН, УСЛОВИ ПЛАЋАЊА И ГАРАНТНИ РОК

3.11.1 Захтеви у погледу начина, рока и услова плаћања

Плаћање се врши уплатом на рачун понуђача. Рок плаћања је до 45 дана од дана пријема оверене авансне привремене односно окончане ситуације, уз важеће банкарске гаранције и полису осигурања.

Понуђачу је дозвољено да захтева аванс до 25% вредности понуде.

Окончана ситуација мора износити минимум 10% од уговорене вредности.

3.11.2 Захтеви у погледу гарантног рока

Минимални гарантни рок за изведене радове износи две године рачунајући од дана примопредаје радова. За уграђене материјале важи гарантни рок у складу са условима произвођача, који тече од дана извршене примопредаје радова Инвеститору.

3.11.3 Захтев у погледу рока извођења радова

Рок за извођење радова је минимално 45 а максимално 60 календарских дана.

3.11.4 Захтев у погледу рока важења понуде

Рок важења понуде је 60 дана од дана отварања понуда.

3.12 ВАЛУТА И НАЧИН НА КОЈИ МОРА ДА БУДЕ НАВЕДЕНА И ИЗРАЖЕНА ЦЕНА У ПОНУДИ

Цена мора бити исказана у динарима, са и без пореза на додату вредност, са урачунатим свим трошковима које понуђач има у реализацији предметне јавне набавке, с тим да ће се за оцену понуде узимати у обзир цена без пореза на додату вредност.

Цена је фиксна и не може се мењати.

Ако је у понуди исказана неуобичајено ниска цена, наручилац ће поступити у складу са чланом 92. ЗЈН.

Цену је потребно изразити нумерички и текстуално, при чему текстуално изражена цена има предност у случају несагласности.

3.13 ПОДАЦИ О ДРЖАВНОМ ОРГАНУ ИЛИ ОРГАНИЗАЦИЈИ, ОДНОСНО ОРГАНУ ИЛИ СЛУЖБИ ТЕРИТОРИЈАЛНЕ АУТОНОМИЈЕ ИЛИ ЛОКАЛНЕ САМОУПРАВЕ ГДЕ СЕ МОГУ БЛАГОВРЕМЕНО ДОБИТИ ИСПРАВНИ ПОДАЦИ О ПОРЕСКИМ ОБАВЕЗАМА, ЗАШТИТИ ЖИВОТНЕ СРЕДИНЕ, ЗАШТИТИ ПРИ ЗАПОШЉАВАЊУ, УСЛОВИМА РАДА И СЛ., А КОЈИ СУ ВЕЗАНИ ЗА ИЗВРШЕЊЕ УГОВОРА О ЈАВНОЈ НАБАВЦИ

Подаци о пореским обавезама се могу добити у Пореској управи, Министарства финансија.

Подаци о заштити животне средине се могу добити у Агенцији за заштиту животне средине и у Министарству енергетике, развоја и заштите животне средине.

Подаци о заштити при запошљавању и условима рада се могу добити у Министарству рада, запошљавања и социјалне политике.

3.14 ПОДАЦИ О ВРСТИ, САДРЖИНИ, НАЧИНУ ПОДНОШЕЊА, ВИСИНИ И РОКОВИМА ОБЕЗБЕЂЕЊА ИСПУЊЕЊА ОБАВЕЗА ПОНУЂАЧА

Понуђач који наступа самостално, понуђач који наступа са подизвођачима, односно група понуђача је у обавези да уз понуду достави банкарску гаранцију за озбиљност понуде и писма о намерама банке за издавање банкарских гаранција и то:

1. **Банкарску гаранцију за озбиљност понуде** – оригинал, у износу од 190.000,00 динара, са роком важења 90 дана од дана јавног отварања понуда, која мора бити неопозива, без права на приговор, безусловна и платива на први позив – оригинал - у корист Министарства регионалног развоја и локалне самоуправе.

Наручилац ће банкарску гаранцију за озбиљност понуде активирати и у следећим случајевима:

- а) ако понуђач чија је понуда изабрана као најповољнија одбије да закључи уговор о јавној набавци
- б) ако изабрани понуђач у року од 15 дана од дана закључења уговора, Наручиоцу не достави банкарску гаранцију за повраћај аванса и банкарску гаранцију за добро извршење посла;
- в) ако изабрани понуђач у року од 15 дана од дана закључења уговора, Наручиоцу не достави полису осигурања.

2. **Писма о намерама банке за издавање банкарских гаранција** - оригинал, које морају бити неопозиве, без права на приговор, безусловне и плативе на први позив и то:

а) Писмо о намерама банке за издавање банкарске гаранције за повраћај аванса у износу траженог аванса са роком важења до коначног извршења посла

б) Писмо о намерама банке за издавање банкарске гаранције за добро извршење посла у износу од 10% од вредности уговора и са роком важења најмање пет дана дуже од истека рока за коначно извршење посла, односно 15% од вредности уговора, у случају из члана 83. став 12. ЗЈН

в) Писмо о намерама банке за издавање банкарске гаранције за отклањање грешака у гарантном року у износу од 5% од вредности уговора и са роком важења пет дана дужим од уговореног гарантног рока.

Напомена: износи наведени у писму о намерама банке могу бити изражени номинално или процентуално од вредности понуде, при чему узимати у обзир укупну вредност понуде изражену у динарима са ПДВ.

Понуђач чија понуда буде изабрана као најповољнија дужан је да достави Наручиоцу банкарску гаранцију за повраћај авансног плаћања у року од 15 дана од дана закључења уговора, а банкарску гаранцију за добро извршење посла достави у року од 15 дана од дана закључења уговора, Банкарска гаранција за отклањање грешака у гарантном року предаје се Инвеститору тренутку примопредаје радова.

3. **Изјава о прибављању полисе осигурања** за објекат у изградњи и полисе осигурања од одговорности за штету причињену трећим лицима и стварима трећих лица за све време изградње, тј. до предаје радова Наручиоцу и Инвеститору и потписивања записника о примопредаји радова.

Понуђач чија понуда буде изабрана као најповољнија дужан је да у року од 15 дана од дана закључења уговора Наручиоцу достави полису осигурања за објекат у изградњи и полису осигурања од одговорности за штету причињену трећим лицима и стварима трећих лица, са важношћу за цео период извођења радова, у свему према важећим законским прописима.

Наручилац ће, по закључењу уговора са изабраним понуђачем вратити банкарске гаранције осталим понуђачима.

3.15 ПОВЕРЉИВИ ПОДАЦИ

Наручилац је дужан да:

1) чува као поверљиве све податке о понуђачима садржане у понуди које је као такве, у складу са ЗЈН, понуђач означио у понуди;

2) одбије давање информације која би значила повреду поверљивости података добијених у понуди;

3) чува као пословну тајну имена, заинтересованих лица, понуђача и подносилаца пријава, као и податке о поднетим понудама, односно пријавама, до отварања понуда, односно пријава.

Неће се сматрати поверљивим докази о испуњености обавезних услова, цена и други подаци из понуде који су од значаја за примену елемената критеријума и рангирање понуде.

3.16 ДОДАТНЕ ИНФОРМАЦИЈЕ И ПОЈАШЊЕЊА У ВЕЗИ СА ПРИПРЕМАЊЕМ ПОНУДА

Заинтересовано лице може, у писаном облику (путем поште на адресу Наручиоца, електронске поште на e-mail jelena.vasic@mrrls.gov.rs или факсом на број 011-333-4157 тражити од Наручиоца додатне информације или појашњења у вези са припремањем и подношењем понуде, најкасније пет дана пре истека рока за подношење понуде. Особа за контакт је Јелена Васић, телефон 011/333-4154, сваког радног дана 10.00 – 14.00 часова.

Додатне информације или појашњења упућују се са напоменом „Захтев за додатним информацијама или појашњењима конкурсне документације, ЈН бр. О/6-2014”.

Наручилац је дужан да у року од три дана од дана пријема захтева, пошаље одговор у писаном облику и да истовремено ту информацију објави на Порталу јавних набавки и на својој интернет страници. Тражење додатних информација или појашњења телефоном није дозвољено.

Понуђачи су дужни да се увере у све услове градње, техничку документацију, као и да стекну комплетан увид у све информације које су неопходне за припрему понуде, на локацији на којој ће се радови и изводити. Обилазак локације и увид у постојећу документацију биће организован у договору са особом задуженом за обилазак локације, а то је Марија Петровић, телефон 011/3334-191, у периоду од 10,00 до 16,00 часова.

3.17 ИЗМЕНЕ КОНКУРСНЕ ДОКУМЕНТАЦИЈЕ

Ако наручилац измени или допуни конкурсну документацију 8 или мање дана пре истека рока за подношење понуда, дужан је да продужи рок за подношење понуда и објави обавештење о продужењу рока за подношење понуда.

Ако у року предвиђеном за подношење понуде измени или допуни конкурсну документацију, Наручилац ће те измене или допуне доставити заинтересованим лицима која су преузела конкурсну документацију са Портала јавних набавки. Наручилац ће измене и допуне конкурсне документације објавити на Порталу јавних набавки и сајту www.mrrls.gov.rs на коме је објављена и конкурсна документација.

Понуде се припремају у складу са конкурсном документацијом и изменама и допунама конкурсне документације.

Измене и допуне конкурсне документације важиће само уколико су учињене у писаној форми. Усмене изјаве или изјаве дате на било који други начин од стране Наручиоца, неће ни у ком погледу обавезивати Наручиоца.

3.18 КОМУНИКАЦИЈА

Комуникација се у поступку јавне набавке одвија писаним путем, односно путем поште, електронске поште или факсом.

Ако је документ из поступка јавне набавке достављен од стране наручиоца или понуђача путем електронске поште или факсом, страна која је извршила достављање дужна је да од друге стране захтева да на исти начин потврди пријем тог документа, што је друга страна дужна и да учини када је то неопходно као доказ да је извршено достављање.

3.19 ДОДАТНА ОБЈАШЊЕЊА ОД ПОНУЂАЧА ПОСЛЕ ОТВАРАЊА ПОНУДА И КОНТРОЛА КОД ПОНУЂАЧА ОДНОСНО ЊЕГОВОГ ПОДИЗВОЂАЧА

Наручилац може писаним путем да захтева од понуђача додатна објашњења која ће му помоћи при прегледу, вредновању и упоређивању понуда, а може да врши и контролу (увид) код понуђача, односно његових подизвођача.

Наручилац може, уз сагласност понуђача, да изврши исправке рачунских грешака уочених приликом разматрања понуде по окончаном поступку отварања понуда.

У случају разлике између јединичне и укупне цене, меродавна је јединична цена.

Ако се понуђач не сагласи са исправком рачунских грешака, Наручилац ће његову понуду одбити као неприхватљиву.

Ако наручилац оцени да понуда садржи неувобичајено ниску цену, дужан је да од понуђача захтева детаљно образложење свих њених саставних делова које сматра меродавним, а нарочито наводе у погледу економике начина градње, производње или изабраних техничких решења, у погледу изузетно повољних услова који понуђачу стоје на располагању за извршење уговора или у погледу оригиналности производа, услуга или радова које понуђач нуди.

Неувобичајено ниска цена у смислу ЗЈН је понуђена цена која значајно одступа у односу на тржишно упоредиву цену и изазива сумњу у могућност извршења јавне набавке у складу са понуђеним условима.

3.20 РЕЛЕВАНТНИ ДОКАЗ ПО РАНИЈЕ ЗАКЉУЧЕНИМ УГОВОРИМА /НЕГАТИВНЕ РЕФЕРЕНЦЕ

Наручилац ће одбити понуду уколико поседује доказ да је понуђач у претходне три године у поступку јавне набавке:

- 1) поступао супротно забрани из чл. 23. и 25. ЗЈН;
- 2) учинио повреду конкуренције;
- 3) доставио неистините податке у понуди или без оправданих разлога одбио да закључи уговор о јавној набавци, након што му је уговор додељен;
- 4) одбио да достави доказе и средства обезбеђења на шта се у понуди обавезао.

Наручилац ће одбити понуду уколико поседује доказ који потврђује да понуђач није испуњавао своје обавезе по раније закљученим уговорима о јавним набавкама који су се односили на исти предмет набавке, за период од претходне три године.

Доказ из ст. 1. и 2. овог члана може бити:

- 1) правоснажна судска одлука или коначна одлука другог надлежног органа;
- 2) исправа о реализованом средству обезбеђења испуњења обавеза у поступку јавне набавке или испуњења уговорних обавеза;
- 3) исправа о наплаћеној уговорној казни;
- 4) рекламације потрошача, односно Инвеститора, ако нису отклоњене у уговореном року;
- 5) извештај надзорног органа о изведеним радовима који нису у складу са пројектом, односно уговором;
- 6) изјава о раскиду уговора због неиспуњења битних елемената уговора дата на начин и под условима предвиђеним законом којим се уређују облигациони односи;
- 7) доказ о ангажовању на извршењу уговора о јавној набавци лица која нису означена у понуди као подизвођачи, односно чланови групе понуђача;
- 8) други одговарајући доказ примерен предмету јавне набавке, одређен конкурсном документацијом, који се односи на испуњење обавеза у ранијим поступцима јавне набавке или по раније закљученим уговорима о јавним набавкама.

Наручилац ће захтевати додатно обезбеђење испуњења уговорних обавеза уколико предмет јавне набавке није истоврсан предмету за који је понуђач добио негативну референцу, у вредности не већој од 15% од понуђене цене.

Ако је предмет јавне набавке истоврсан предмету за који је понуђач добио негативну референцу, наручилац ће понуду понуђача који је на списку негативних референци одбити као неприхватљиву .

Понуђач који се налази на списку негативних референци који води Управа за јавне набавке, у складу са чланом 83. ЗЈН, а који има негативну референцу за предмет набавке који није истоврстан предмету ове јавне набавке, а уколико таквом понуђачу буде додељен уговор, дужан је да **у тренутку закључења уговора** преда наручиоцу **банкарску гаранцију за добро извршење посла**, која ће бити са клаузулама: безусловна и платива на први позив. Банкарска гаранција за добро извршење посла издаје се у висини **од 15%**, од укупне вредности уговора са ПДВ, са роком важности који је 30 (тридесет) дана дужи од истека рока за коначно извршење посла. Ако се за време трајања уговора промене рокови за извршење уговорне обавезе, важност банкарске гаранције за добро извршење посла мора да се продужи.

3.21 КРИТЕРИЈУМ ЗА ДОДЕЛУ УГОВОРА

Критеријум за доделу уговора је **најнижа понуђена цена**.

У ситуацији када постоје две или више понуда са истом понуђеном ценом избор најповољније понуде ће се извршити на тај начин што ће бити изабрана понуда понуђача који је тражио мањи износ аванса.

У ситуацији када два или више понуђача који су понудили исту цену траже исти износ аванса, избор најповољније понуде ће се извршити на тај начин што ће бити изабрана понуда понуђача који је понудио дужи гарантни рок .

3.22 ПОШТОВАЊЕ ОБАВЕЗА КОЈЕ ПРОИЗИЛАЗЕ ИЗ ВАЖЕЋИХ ПРОПИСА

Понуђач је дужан да у оквиру своје понуде достави изјаву дату под кривичном и материјалном одговорношћу да је поштовао све обавезе које произилазе из важећих прописа о заштити на раду, запошљавању и условима рада, заштити животне средине, као и да гарантује да је ималац права интелектуалне својине. (Образац Изјава понуђача о поштовању важећих прописа о заштити на раду, запошљавању и условима рада, заштити животне средине).

3.23 КОРИШЋЕЊЕ ПАТЕНТА И ОДГОВОРНОСТ ЗА ПОВРЕДУ ЗАШТИЋЕНИХ ПРАВА ИНТЕЛЕКТУАЛНЕ СВОЈИНЕ ТРЕЋИХ ЛИЦА

Накнаду за коришћење патената, као и одговорност за повреду заштићених права интелектуалне својине трећих лица сноси понуђач.

3.24 НАЧИН И РОК ЗА ПОДНОШЕЊЕ ЗАХТЕВА ЗА ЗАШТИТУ ПРАВА ПОНУЂАЧА

Захтев за заштиту права може да поднесе понуђач, односно свако заинтересовано лице, или пословно удружење у њихово име.

Захтев за заштиту права подноси се Републичкој комисији, а предаје наручиоцу. Примерак захтева за заштиту права подносилац истовремено доставља Републичкој комисији. Захтев за заштиту права се доставља непосредно, електронском поштом на e-mail: jelena.vasic@mrrls.gov.rs, факсом на број 011/333-4157 или препорученом поштом са повратницом. Захтев за заштиту права се може поднети у току целог поступка јавне набавке, против сваке радње наручиоца, осим уколико ЗЈН није другачије одређено. О поднетом захтеву за заштиту права наручилац обавештава све учеснике у поступку јавне набавке, односно објављује обавештење о поднетом захтеву на Порталу јавних набавки, најкасније у року од 2 дана од дана пријема захтева.

Уколико се захтевом за заштиту права оспорава врста поступка, садржина позива за подношење понуда или конкурсне документације, захтев ће се сматрати благовременим уколико је примљен од стране наручиоца најкасније 7 дана пре истека рока за подношење понуда, без обзира на начин достављања. У том случају подношења захтева за заштиту права долази до застоја рока за подношење понуда.

После доношења одлуке о додели уговора из чл. 108. ЗЈН или одлуке о обустави поступка јавне набавке из чл. 109. ЗЈН, рок за подношење захтева за заштиту права је 10 дана од дана пријема одлуке.

Захтевом за заштиту права не могу се оспоравати радње наручиоца предузете у поступку јавне набавке ако су подносиоцу захтева били или могли бити познати разлози за његово подношење пре истека рока за подношење понуда, а подносилац захтева га није поднео пре истека тог рока.

Ако је у истом поступку јавне набавке поново поднет захтев за заштиту права од стране истог подносиоца захтева, у том захтеву се не могу оспоравати радње наручиоца за које је подносилац захтева знао или могао знати приликом подношења претходног захтева.

Подносилац захтева је дужан да на рачун буџета Републике Србије уплати таксу у износу од 80.000,00 динара уколико оспорава одређену радњу наручиоца пре отварања понуда на број жиро рачуна: 840-742221843-57, шифра плаћања: 153, позив на број 97 50-016, сврха уплате: Републичка административна такса са назнаком јавне набавке на коју се односи (број конкретне јавне набавке), корисник: буџет Републике Србије.

Уколико подносилац захтева оспорава одлуку о додели уговора такса износи 80.000,00 динара уколико понуђена цена понуђача којем је додељен уговор није већа од 80.000.000 динара, односно такса износи 0,1 % понуђене цене понуђача којем је додељен уговор ако је та вредност већа од 80.000.000 динара.

Уколико подносилац захтева оспорава одлуку о обустави поступка јавне набавке или радњу наручиоца од момента отварања понуда до доношења одлуке о додели уговора или обустави поступка, такса износи 80.000,00 динара уколико процењена вредност јавне набавке (коју ће подносилац сазнати на отварању понуда или из записника о отварању понуда) није већа од 80.000.000 динара, односно такса износи 0,1 % процењене вредности јавне набавке ако је та вредност већа од 80.000.000 динара.

Поступак заштите права понуђача регулисан је одредбама чл. 138. - 167. ЗЈН.

3.25 РОК ЗА ДОНОШЕЊЕ ОДЛУКЕ О ДОДЕЛИ УГОВОРА

Рок за доношење Одлуке о додели уговора је 25 дана од дана отварања понуда.

3.26 РОК У КОЈЕМ ЋЕ УГОВОР БИТИ ЗАКЉУЧЕН

Уговор о јавној набавци ће бити закључен са понуђачем којем је додељен уговор у року од 8 дана од дана протекла рока за подношење захтева за заштиту права из члана 149. ЗЈН.

У случају да је поднета само једна понуда наручилац може закључити уговор пре истека рока за подношење захтева за заштиту права, у складу са чланом 112. став 2. тачка 5) ЗЈН.

3.27 ОБУСТАВА ЈАВНЕ НАБАВКЕ

Наручилац је дужан да обустави поступак јавне набавке уколико нису испуњени услови за доделу уговора из члана 107. ЗЈН.

Наручилац може да обустави поступак јавне набавке из објективних и доказивих разлога који се нису могли предвидети у време покретања поступка и који онемогућавају да се започети поступак оконча, односно услед којих је престала потреба Наручиоца за предметном набавком због чега се неће понављати у току исте буџетске године односно у наредних шест месеци.

3.28 УВИД У ДОКУМЕНТАЦИЈУ

Понуђач има право да изврши увид у документацију о спроведеном поступку јавне набавке после доношења одлуке о додели уговора, односно одлуке о обустави поступка о чему може поднети писмени захтев наручиоцу.

Наручилац је дужан да лицу из претходног става, омогући увид у документацију и копирање документације из поступка о трошку подносиоца захтева, у року од два дана од дана пријема писаног захтева, уз обавезу да заштити податке у складу са чл. 14. и 15. ЗЈН.

3.29 ТРОШКОВИ ПРИПРЕМАЊА ПОНУДЕ

Понуђач може да у оквиру понуде достави укупан износ и структуру трошкова припремања понуде.

Трошкове припреме и подношења понуде сноси искључиво понуђач и не може тражити од наручиоца накнаду трошкова.

Ако је поступак јавне набавке обустављен из разлога који су на страни наручиоца, наручилац је дужан да понуђачу надокнади трошкове израде узорка или модела, ако су израђени у складу са техничким спецификацијама наручиоца и трошкове прибављања средства обезбеђења, под условом да је понуђач тражио накнаду тих трошкова у својој понуди.

Образац 1

ОБРАЗАЦ ПОНУДЕ

1. Општи подаци о: понуђачу / понуђачу из групе понуђача / подизвођачу:

Скраћени назив: _____

Седиште и адреса: _____

Матични број: _____ ПИБ: _____

Особа за контакт: _____

а) понуђач који наступа самостално б) понуђач – носиилац посла в) понуђач из групе понуђача г) подизвођач **(заокружити)**

Скраћени назив: _____

Седиште и адреса: _____

Матични број: _____ ПИБ: _____

Особа за контакт: _____

а) понуђач који наступа самостално б) понуђач – носиилац посла в) понуђач из групе понуђача г) подизвођач **(заокружити)**

Скраћени назив: _____

Седиште и адреса: _____

Матични број: _____ ПИБ: _____

Особа за контакт: _____

а) понуђач који наступа самостално б) понуђач – носиилац посла в) понуђач из групе понуђача г) подизвођач **(заокружити)**

НАПОМЕНА: Образац копирати у потребном броју примерака у случају већег броја понуђача из групе понуђача или подизвођача

2. На основу објављеног позива за подношење понуда за јавну набавку број О/6-2014 - Реконструкција Београдске улице – Фаза 1, општина Врњачка Бања, достављамо

ПОНУДУ број _____ од ____ . ____ . _____ . године

Да квалитетно извршимо све радове у складу са наведеним условима из Конкурсне документације, поштујући све важеће прописе и стандарде, на начин:

а) самостално

б) заједничка понуда

ц) са подизвођачем

Укупна вредност понуде изражена у динарима без ПДВ:	
Словима:	
ПДВ:	20 %
Укупна вредност понуде изражена у динарима са ПДВ	
Словима:	

3. Рок завршетка радова износи _____ календарских дана од дана увођења у посао

4. Гарантни рок за све радове је ____ (_____) године, од дана примопредаје радова. (не краћи од 2 године).

5. Уз понуду прилажемо прилоге и доказе тражене конкурсном документацијом

6. Важење понуде износи 60 дана од дана отварања понуда

7. Начин плаћања: а) аванс _____% (највише до 25%)

б) без аванса

8. Подаци о делу предмета набавке који ће бити извршен преко подизвођача, проценат укупне вредности набавке који ће бити поверен подизвођачу:

Назив подизвођача	Позиција радова које изводи	Вредност радова са ПДВ	Процент у односу на укупну вредност понуђене цене са ПДВ

Датум: _____

Потпис овлашћеног лица

М.П.

Напомене:

Образац понуде понуђач мора да попуни, овери печатом и потпише, чиме потврђује да су тачни подаци који су у обрасцу понуде наведени. Уколико понуђачи подносе заједничку понуду, група понуђача може да се определи да образац понуде потписују и печатом оверавају сви понуђачи из групе понуђача или група понуђача може да одреди једног понуђача из групе који ће попунити, потписати и печатом оверити образац понуде.

4 УСЛОВИ ЗА УЧЕШЋЕ И УПУТСТВО КАКО СЕ ДОКАЗУЈЕ ИСПУЊЕНОСТ ТИХ УСЛОВА

Понуда треба да садржи све доказе (прилоге) и обрасце дефинисане конкурсном документацијом.

Право учешћа имају сва заинтересована лица, која испуњавају обавезне услове за учешће у поступку јавне набавке, у складу са чланом 75. ЗЈН. Испуњеност услова из члана 75. ЗЈН, понуђач доказује достављањем доказа уз понуду из члана 77. ЗЈН, који могу бити у неоввереним фотокопијама и у свему у складу са конкурсном документацијом.

Уколико подноси заједничку понуду, сваки понуђач из групе понуђача мора да испуни обавезне услове из члана 75. став 1. тач. 1) до 4) ЗЈН, а додатне услове испуњавају заједно, осим ако наручилац из оправданих разлога не одреди другачије.

Услов из члана 75. став 1. тачка 5) ЗЈН дужан је да испуни понуђач из групе понуђача којем је поверено извршење дела набавке за који је неопходна испуњеност тог услова.

У случају да наступа са подизвођачима, понуђач је дужан да за подизвођаче достави доказе о испуњености обавезних услова из члана 75. став 1. тач 1) до 4) ЗЈН, а доказ о испуњености услова из члана 75. став 1. тачка 5) ,за део набавке који ће извршити преко подизвођача.

Ако је за извршење дела јавне набавке чија вредност не прелази 10% укупне вредности јавне набавке потребно испунити обавезан услов из члана 75. став 1. тачка 5) ЗЈН понуђач може доказати испуњеност тог услова преко подизвођача којем је поверио извршење тог дела набавке.

Докази о испуњености услова могу се достављати у неоввереним копијама, а наручилац може пре доношења одлуке о додели уговора, захтевати од понуђача, чија је понуда на основу извештаја комисије за јавну набавку оцењена као најповољнија, да достави на увид оригинал или оверену копију свих или појединих доказа.

Ако се у држави у којој понуђач има седиште не издају тражени докази, понуђач може, уместо доказа, приложити своју писану изјаву, дату под кривичном и материјалном одговорношћу оверену пред судским или управним органом, јавним бележником или другим надлежним органом те државе.

Ако понуђач има седиште у другој држави, наручилац може да провери да ли су документи којима понуђач доказује испуњеност тражених услова издати од стране надлежних органа те државе.

Понуђач је дужан да без одлагања писмено обавести наручиоца а најкасније у року од пет дана од дана настанка промене о било којој промени у вези са испуњеношћу услова из поступка јавне набавке, која наступи до доношења одлуке, односно закључења уговора, односно током важења уговора о јавној набавци и да је документује на прописани начин.

Понуђач коме је наручилац доделио уговор је у обавези да у року од 15 дана од дана закључења уговора достави детаљан динамички план који мора садржати следеће позиције, прва: припрема и формирање градилишта и последња: отклањање недостатака. Детаљан динамички план доставити у шест примерака, по два за сваку уговорну страну.

4.1 ОБАВЕЗНИ УСЛОВИ ЗА УЧЕШЋЕ У ПОСТУПКУ ЈАВНЕ НАБАВКЕ

Обавезни услови које понуђач мора да испуни:

1.Услов	да је регистрован код надлежног органа, односно уписан у одговарајући регистар
Доказ (ПРИЛОГ бр. 1)	Извод из регистра Агенције за привредне регистре, односно извод из регистра надлежног Привредног суда;
2.Услов	да он и његов законски заступник није осуђиван за неко од кривичних дела као члан организоване криминалне групе, да није осуђиван за кривична дела против привреде, кривична дела против животне средине, кривично дело примања или давања мита, кривично дело преваре;
Доказ (ПРИЛОГ бр. 2)	<p><u>Правно лице доставља:</u></p> <ol style="list-style-type: none"> 1) Извод из казнене евиденције основног суда на чијем је подручју седиште домаћег правног лица, односно седиште представништва или огранка страног правног лица; 2) Извод из казнене евиденције Посебног одељења (за организовани криминал) Вишег суда у Београду; 3) Уверење из казнене евиденције надлежне полицијске управе Министарства унутрашњих послова за законског заступника – захтев за издавање овог уверења може се поднети према месту рођења али и према месту пребивалишта. <p>Ако је више законских заступника потребно је за сваког доставити уверење из казнене евиденције.</p> <p><u>Физичко лице/Предузетник доставља:</u></p> <ol style="list-style-type: none"> 1) уверење из казнене евиденције надлежне полицијске управе Министарства унутрашњих послова - захтев за издавање овог уверења може се поднети према месту рођења али и према месту пребивалишта. <p>Напомена: Овај доказ не може бити старији од два месеца пре отварања понуда</p>
3.Услов	да му није изречена мера забране обављања делатности, која је на снази у време објављивања односно слања позива за подношење понуда;
Доказ (ПРИЛОГ бр. 3)	<p><u>Правно лица доставља:</u> Потврде привредног и прекршајног суда да му није изречена мера забране обављања делатности, или потврда Агенције за привредне регистре да код тог органа није регистровано, да му је као привредном друштву изречена мера забране обављања делатности, која је на снази у време објаве позива за подношење понуда; <u>Предузетник доставља:</u> Потврду прекршајног суда да му није изречена мера забране обављања делатности, или потврда Агенције за привредне регистре да код тог органа није регистровано, да му је као привредном субјекту изречена мера забране обављања делатности, која је на снази у време објаве позива за подношење понуда</p> <p><u>Физичко лице доставља:</u> Потврду прекршајног суда да му није изречена мера забране обављања одређених послова.</p>

	Напомена: Овај доказ не може бити старији од два месеца пре отварања понуда односно мора бити издат након објављивања позива за подношење понуда;
4.Услов	да је измирио доспеле порезе, доприносе и друге јавне дажбине у складу са прописима Републике Србије или стране државе када има седиште на њеној територији;
<i>Доказ (ПРИЛОГ бр. 4)</i>	Уверење Пореске управе Министарства финансија да је измирио доспеле порезе и доприносе и уверење надлежне управе локалне самоуправе да је измирио обавезе по основу изворних локалних јавних прихода или потврду Агенције за приватизацију да се понуђач налази у поступку приватизације. Напомена: Овај доказ не може бити старији од два месеца пре отварања понуда
5. Услов	Понуђач је дужан да при састављању понуде изричито наведе да је поштовао обавезе које произлазе из важећих прописа о заштити на раду, запошљавању и условима рада, заштити животне средине, као и да гарантује да је ималац права интелектуалне својине (чл. 75. ст. 2. ЗЈН).
<i>Доказ</i>	Потписан о оверен Образац Изјаве понуђача о поштовању важећих прописа о заштити на раду, запошљавању и условима рада, заштити животне средине. Изјава мора да буде потписана од стране овлашћеног лица понуђача и оверена печатом. <u>Уколико понуду подноси група понуђача,</u> Изјава мора бити потписана од стране овлашћеног лица сваког понуђача из групе понуђача и оверена печатом.

НАПОМЕНА: Понуђачи који су регистровани у Регистру понуђача који води Агенција за привредне регистре не морају да доставе доказе из чл. 77. ст. 1. тач. од 1) до 4). (Изјава на меморандуму понуђача или копија решења из Агенције за привредне регистре).

4.2 ДОДАТНИ УСЛОВИ ЗА УЧЕШЋЕ У ПОСТУПКУ ЈАВНЕ НАБАВКЕ

Додатни услови које понуђач мора да испуни:

1.Услов	Да располаже неопходним финансијским капацитетом односно да је у претходне 3 обрачунске године (2011, 2012, 2013) остварио приход у минималном износу од 70.000.000,00 динара
Доказ (ПРИЛОГ бр. 5)	Извештај о бонитету за јавне набавке (образац БОН-ЈН) који издаје Агенција за привредне регистре, који мора да садржи: статусне податке понуђача, сажети биланс стања и биланс успеха за претходне три обрачунске године (2011, 2012 и 2013). Уколико у образцу БОН-ЈН нису доступни подаци за 2013. годину, понуђач је у обавези да достави биланс стања и биланс успеха за 2013. годину.
2.Услов	Да располаже неопходним пословним капацитетом односно да је у претходних 8 обрачунских година (2006, 2007, 2008, 2009, 2010, 2011, 2012 и 2013) остварио пословни приход по основу изведених радова на изградњи или санацији или реконструкцији путева или градских саобраћајница у износу од минимум 40.000.000,00 динара без ПДВ, од чега је извео најмање један посао у минималном износу од 15.000.000,00 динара без ПДВ
Доказ (ПРИЛОГ бр. 6)	Потврде и уговори о извођењу радова на изградњи или санацији или реконструкцији путева или градских саобраћајница у претходних осам година (2006, 2007, 2008, 2009, 2010, 2011, 2012 и 2013), у укупном износу од 40.000.000,00 динара без ПДВ, а за најмање један посао о изведеним радовима на изградњи или санацији или реконструкцији путева или градских саобраћајница у минималном износу од 15.000.000,00 динара без ПДВ уз уговор и потврду о изведеним радовима потребно је доставити и окончану ситуацију

	<p>Напомена: Потврде Наручилаца о реализацији закључених уговора могу бити на оригиналном Обрасцу бр. 11 из конкурсне документације или издате од стране других наручилаца на њиховим обрасцима, при чему такве потврде морају имати све елементе које садржи Образац бр. 11 из конкурсне документације и то:</p> <ul style="list-style-type: none"> - назив и адреса Наручиоца - назив и седиште понуђача - облик наступања за радове за које се издаје Потврда - изјава да су радови за потребе тог наручиоца извршени квалитетно и у уговореном року - врста радова - уговорена вредност - број и датум уговора - изјава да се Потврда издаје ради учешћа на тендеру и у друге сврхе се не може користити - контакт особа наручиоца и телефон - потпис овлашћеног лица и печат наручиоца
3.Услов	<p>Да располаже довољним кадровским капацитетом и то: да има најмање 10 (десет) запослених од којих 2 (два) запослена радника морају бити дипломирани инжењери техничке струке</p>
Доказ (ПРИЛОГ бр. 7)	<p>Извод из појединачне пореске пријаве за порез и доприносе по одбитку-односно прва страна ППП-ПД пријаве којим понуђач доказује да располаже са минимум 10 (десет) запослених радника од којих 2 (два) од запослених радника морају бити дипломирани инжењери техничке струке. За 2 (два) дипломирана инжењера техничке струке понуђач мора доставити доказ којим на несумњив начин доказује да су исти запослени код понуђача и да поседују звање дипломираног инжењера техничке струке (фотокопија радне књижице и МА или другог одговарајућег обрасца).</p> <p>Понуђач је у обавези да достави Извод из појединачне пореске пријаве за порез и доприносе по одбитку-односно прву страну ППП-ПД пријаве оверену печатом и потписом овлашћеног лица понуђача.</p>
4.Услов	<p>Да планирани одговорни извођачи радова који ће решењем бити именовани за извођење радова у предметној јавној набавци поседују личну лиценцу и то: дипл. инж. грађ. - 412 или 413 или 415 или 418 -1 извршилац</p>
Доказ (ПРИЛОГ бр. 8)	<p>Копије личних лиценци (412 или 413 или 415 или 418) издатих од Инжењерске коморе Србије са потврдама о важности лиценце. Фотокопије потврде о важности лиценце морају се оверити печатом имаоца лиценце и његовим потписом и доставити заједно са доказима о радном статусу (докази о радном статусу: за наведеног носиоца лиценце који је код понуђача запослен – фотокопија радне књижице и МА или другог одговарајућег обрасца, односно за носиоца лиценце који није запослен код понуђача: уговор - фотокопија уговора о обављању привремених и повремених послова чији је предмет ова јавна набавка) уз изјаву понуђача о одговорним извођачима, који ће решењем бити именовани за извођење радова у предметној јавној набавци и који ће бити</p>

	расположиви у периоду извршења уговора за предметну јавну набавку. Ако у уговору није наведена ова јавна набавка, приложити и Анекс уговора којим ће се Наручилац и одговорни извођач радова обавезати да ће наведено лице бити на располагању за време реализације конкретне јавне набавке.										
5.Услов	<p>Да располаже довољним техничким капацитетом односно да поседује следећу техничку опрему:</p> <table border="1"> <tr> <td>- комбинована радна машина или багер</td> <td>комада 1</td> </tr> <tr> <td>- камион кипер</td> <td>комада 2</td> </tr> <tr> <td>- грејдер</td> <td>комада 1</td> </tr> <tr> <td>- ваљак</td> <td>комада 1</td> </tr> <tr> <td>-финишер</td> <td>комада 1</td> </tr> </table>	- комбинована радна машина или багер	комада 1	- камион кипер	комада 2	- грејдер	комада 1	- ваљак	комада 1	-финишер	комада 1
- комбинована радна машина или багер	комада 1										
- камион кипер	комада 2										
- грејдер	комада 1										
- ваљак	комада 1										
-финишер	комада 1										
Доказ (ПРИЛОГ бр. 9)	<p>Доказ да понуђач располаже траженом техничком опремом:</p> <p>а) за средства набављена до 31.12.2013. године – пописна листа или аналитичка картица основних средстава, на којима ће маркером бити означена тражена техничка опрема, потписана од стране овлашћеног лица и оверена печатом. Пописна листа мора бити са датумом 31.12.2013. године;</p> <p>б) за средства набављена од 1.1.2014. године рачун и отпремница;</p> <p>в) техничка опремљеност понуђача може се доказати и уговором о закупу који у прилогу мора имати последњу пописну листу закуподавца или рачун и отпремницу уколико је средство набављено од стране закуподавца након 1.1.2014. године на којој ће маркером бити означена закупљена техничка опрема или уговором о лизингу.</p> <p>Уз наведено се прилаже Изјава под пуном кривичном и материјалном одговорношћу (образац у конкурсној документацији) да понуђач поседује тражену опрему у исправном стању за све време трајања уговора.</p>										
6.Услов	Понуђач који наступа самостално, понуђач који наступа са подизвођачима, односно група понуђача је у обавези да уз понуду достави банкарску гаранцију за озбиљност понуде и писма о намерама банке за издавање банкарских гаранција и то:										
Доказ (ПРИЛОГ бр. 10)	а) Банкарска гаранција за озбиљност понуде оригинал, у износу од 190.000,00 динара										
(ПРИЛОГ бр. 11)	б) Писмо о намерама банке за издавање банкарске гаранције за повраћај аванса у износу траженог аванса										
(ПРИЛОГ бр. 12)	в) Писмо о намерама банке за издавање банкарске гаранције за добро извршење посла у износу од 10% од вредности уговора										
(ПРИЛОГ бр. 13)	г) Писмо о намерама банке за издавање банкарске гаранције за отклањање грешака у гарантном року у износу од 5% од вредности уговора										
(ПРИЛОГ бр. 14)	Фотокопија обрасца оверених потписа лица овлашћених за заступање (ОП образац) Уколико понуду потписује лице које није наведено у ОП образцу, доставити одговарајуће овлашћење.										
(ПРИЛОГ бр. 15)	У случају заједничке понуде - Споразум којим се понуђачи из групе међусобно и према наручиоцу обавезују на извршење јавне набавке										

4.3 ОБРАСЦИ

Р.бр.	НАЗИВ ОБРАСЦА	БРОЈ ОБРАСЦА
1.	Образац понуде	ОБРАЗАЦ БР. 1
2.	Општи подаци о понуђачу	ОБРАЗАЦ БР. 2
3.	Општи подаци о члану групе понуђача	ОБРАЗАЦ БР. 3
4.	Образац за оцену испуњености услова понуђача који наступа самостално/члана групе понуђача	ОБРАЗАЦ БР. 4
4а.	Образац за оцену испуњености услова подизвођача	ОБРАЗАЦ БР. 4а
5.	Изјава чланова групе који подносе заједничку понуду	ОБРАЗАЦ БР. 5
6.	Изјава понуђача да не наступа са подизвођачима	ОБРАЗАЦ БР. 6
7.	Општи подаци о подизвођачу	ОБРАЗАЦ БР. 7
8.	Изјава о посети локације	ОБРАЗАЦ БР. 8
9.	Изјава о одговорном извођачу, који ће решењем бити именован за извођење радова у предметној јавној набавци	ОБРАЗАЦ БР. 9
10.	Списак изведених радова на изградњи или санацији или реконструкцији путева или градских саобраћајница у претходних осам година (2006, 2007, 2008, 2009, 2010, 2011, 2012 и 2013) у укупном износу од 40.000.000,00 динара без ПДВ, од чега најмање један посао у минималном износу од 15.000.000,00 динара без ПДВ.	ОБРАЗАЦ БР. 10
11.	Потврде о реализацији закључених уговора	ОБРАЗАЦ БР. 11
12.	Изјава о прибављању полисе осигурања	ОБРАЗАЦ БР. 12
13.	Изјава о расположивости техничке опреме	ОБРАЗАЦ БР. 13
14.	Модел уговора	ОБРАЗАЦ БР. 14
15.	Предмер и предрачун	ОБРАЗАЦ БР. 15
16.	Динамички план	ОБРАЗАЦ БР. 16
17.	Образац трошкова припреме понуде	ОБРАЗАЦ БР. 17
18.	Изјава о независној понуди	ОБРАЗАЦ БР.18
19.	Изјава понуђача о поштовању важећих прописа о заштити на раду, запошљавању и условима рада, заштити животне средине	ОБРАЗАЦ БР.19

Образац 2.

ОПШТИ ПОДАЦИ О ПОНУЂАЧУ

1. КОЈИ НАСТУПА САМОСТАЛНО
2. КОЈИ НАСТУПА СА ПОДИЗВОЂАЧИМА
3. НОСИЛАЦ ПОСЛА ГРУПЕ ПОНУЂАЧА
(заокружити)

Назив понуђача	
Седиште и адреса Понуђача	
Одговорно лице – директор	
Особа за контакт	
Телефон	
Телефакс	
E-mail	
Текући рачун предузећа и банка	
Матични број понуђача	
Порески број предузећа – ПИБ	
ПДВ број	

Датум: _____

Име и презиме овлашћеног лица

Потпис овлашћеног лица

М.П.

Образац потписује и оверава овлашћено лице понуђача

Образац 3.**ОПШТИ ПОДАЦИ О ЧЛАНУ ГРУПЕ ПОНУЂАЧА**

Назив члана групе понуђача	
Седиште и адреса члана групе Понуђача	
Одговорно лице члана групе - директор	
Особа за контакт	
Телефон	
Телефакс	
E-mail	
Текући рачун предузећа и банка	
Матични број понуђача	
Порески број предузећа – ПИБ	
ПДВ број	

Датум: _____

Потпис овлашћеног лица

М.П.

Образац копирати у потребном броју примерака за сваког члана групе понуђача.

Образац потписује и оверава овлашћено лице носиоца посла групе понуђача или овлашћено лице члана групе.

Образац 4.

ОБРАЗАЦ ЗА ОЦЕНУ ИСПУЊЕНОСТИ УСЛОВА
а) ПОНУЂАЧА КОЈИ НАСТУПА САМОСТАЛНО
б) ЧЛАНА ГРУПЕ ПОНУЂАЧА
в) ПОНУЂАЧА КОЈИ НАСТУПА СА ПОДИЗВОЂАЧИМА
(заокружити)

(назив и седиште понуђача/члана групе понуђача)

При састављању понуде у потпуности смо поштовали услове Наручиоца, упознати смо са свим условима Наручиоца и с тим у вези прилажемо следеће доказе (прилоге) и обрасце о испуњености обавезних услова:

Бр. прилога	Документ	Прилог	
		да	не
ПРИЛОГ БР.1	Извод из регистра Агенције за привредне регистре, односно извод из регистра надлежног Привредног суда	да	не
ПРИЛОГ БР.2	Извод из казнене евиденције основног суда, извод из казнене евиденције Посебног одељења (за организовани криминал) Вишег суда у Београду и уверење из казнене евиденције надлежне полицијске управе Министарства унутрашњих послова	да	не
ПРИЛОГ БР.3	Потврда Привредног суда и Потврда Прекршајног суда <u>или</u> Потврда Агенције за привредне регистре	да да	не не
ПРИЛОГ БР.4	Потврда - Пореске управе Министарства финансија Републике Србије о измиреним порезима и доприносима и Потврда јединице локалне самоуправе – Управе јавних прихода о измиреним порезима и доприносима или Потврда да се понуђач налази у поступку приватизације	да	не
		да	не
ПРИЛОГ БР.5	Извештај о бонитету за јавне набавке - Образац БОН-ЈН	да	не
ПРИЛОГ БР.6	Потврде и уговори о извођењу радова на изградњи или санацији или реконструкцији путева или градских саобраћајница у укупном износу од 40.000.000,00 динара без ПДВ, а за најмање један посао о изведеним радовима у минималном износу од 15.000.000,00 динара без ПДВ уз потврду и уговор и окончана ситуација.	да	не
		да	не
ПРИЛОГ БР.7	Извод из појединачне пореске пријаве за порез и	да	не

	доприносе по одбитку-односно прва страна ППП-ПД пријаве.		
	Доказ за 2 (два) дипломирана инжењера техничке струке који морају бити запослени код понуђача (фотокопија радне књижице и МА или другог одговарајућег обрасца)	да	не
ПРИЛОГ БР. 8	Фотокопија личне лиценце: - 412 или 413 или 415 или 418 -1 извршилац	да	не
	Фотокопије потврде о важности лиценце морају се оверити печатом имаоца лиценце и његовим потписом.	да	не
	Доказ о начину ангажовања	да	не
	Доказ о располагању техничке опреме:		
ПРИЛОГ БР. 9	- камион кипер комада 2	да	не
	- комбинована радна машина или багер комада 1	да	не
	- ваљак комада 1	да	не
	- грејдер комада 1	да	не
	- финишер комада 1	да	не
ПРИЛОГ БР.10	Банкарска гаранција за озбиљност понуде у износу од 190.000,00 динара - оригинал	да	не
ПРИЛОГ БР.11	Писмо о намерама банке за издавање банкарске гаранције за повраћај аванса - оригинал	да	не
ПРИЛОГ БР.12	Писмо о намерама банке за издавање банкарске гаранције за добро извршење посла у износу од 10% од вредности уговора- оригинал	да	не
ПРИЛОГ БР.13	Писмо о намерама банке за издавање банкарске гаранције за отклањање грешака у гарантном року у износу од 5% од вредности уговора- оригинал	да	не
ПРИЛОГ БР. 14	Фотокопија обрасца оверених потписа лица овлашћених за заступање (ОП образац) Уколико понуду потписује лице које није наведено у ОП образцу, доставити одговарајуће овлашћење	да	не
ПРИЛОГ БР. 15	<u>У случају заједничке понуде - Споразум</u> којим се понуђачи из групе међусобно и према наручиоцу обавезују на извршење јавне набавке	да	не

ОБРАЗАЦ 1	Образац понуде	да	не
ОБРАЗАЦ 2	Општи подаци о понуђачу	да	не
ОБРАЗАЦ 3	Општи подаци о члану групе понуђача	да	не
ОБРАЗАЦ 4	Образац за оцену испуњености услова понуђача који наступа самостално/члана групе понуђача	да	не
ОБРАЗАЦ 4а	Образац за оцену испуњености услова подизвођача	да	не
ОБРАЗАЦ 5	Изјава чланова групе који подносе заједничку понуду	да	не
ОБРАЗАЦ 6	Изјава понуђача да не наступа са подизвођачима	да	не
ОБРАЗАЦ 7	Општи подаци о подизвођачу	да	не
ОБРАЗАЦ 8	Изјава о посети локације	да	не
ОБРАЗАЦ 9	Изјава о одговорном извођачу, који ће решењем бити именован за извођење радова у јавној набавци	да	не
ОБРАЗАЦ 10	Списак изведених радова	да	не
ОБРАЗАЦ 11	Потврде о реализацији закључених уговора	да	не
ОБРАЗАЦ 12	Изјава о прибављању полисе осигурања	да	не
ОБРАЗАЦ 13	Изјава о расположивости техничке опреме	да	не
ОБРАЗАЦ 14	Модел уговора	да	не
ОБРАЗАЦ 15	Предмер и предрачун радова	да	не
ОБРАЗАЦ 16	Динамички план извршења предметне јавне набавке	да	не
ОБРАЗАЦ 17	Образац трошкова припреме понуде	да	не
ОБРАЗАЦ 18	Образац изјаве о независној понуди	да	не
ОБРАЗАЦ 19	Изјава понуђача о поштовању важећих прописа о заштити на раду, запошљавању и условима рада, заштити животне средине	да	не

Датум: _____

Потпис овлашћеног лица

М.П.

Образац 4а.

**ОБРАЗАЦ ЗА ОЦЕНУ ИСПУЊЕНОСТИ УСЛОВА
ПОДИЗВОЂАЧА**

(назив и седиште подизвођача)

При састављању понуде у потпуности смо поштовали услове Наручиоца, упознати смо са свим условима Наручиоца и с тим у вези прилажемо следеће доказе о испуњености обавезних услова:

Бр. прилога	Документ	Прилог уз понуду	
		да	не
ПРИЛОГ БР.1	Извод из регистра Агенције за привредне регистре, односно извод из регистра надлежног Привредног суда	да	не
ПРИЛОГ БР.2	- Извод из казнене евиденције Основног суда;	да	не
	- Извод из казнене евиденције Посебног одељења (за организовани криминал) Вишег суда у Београду;	да	не
	- Уверење из казнене евиденције надлежне полицијске управе МУП-а.	да	не
ПРИЛОГ БР.3	-Потврда Привредног суда	да	не
	-Потврда Прекршајног суда <u>или</u>	да	не
	-Потврда Агенције за привредне регистре	да	не
ПРИЛОГ БР.4	Потврда - Пореске управе Министарства финансија Републике Србије о измиреним порезима и доприносима и	да	не
	Потврда јединице локалне самоуправе – Управе јавних прихода о измиреним порезима и доприносима или	да	не
	потврда Агенције за приватизацију да се понуђач налази у поступку приватизације	да	не

Датум: _____

Потпис овлашћеног лица

М.П.

Образац копирати у потребном броју примерака за подизвођаче уколико понуђач наступа са подизвођачима.

Образац потписује и оверава овлашћено лице понуђача или овлашћено лице подизвођача

Образац 5.**ИЗЈАВА ЧЛАНОВА ГРУПЕ КОЈИ ПОДНОСЕ ЗАЈЕДНИЧКУ ПОНУДУ**

Изјављујемо да наступамо као група понуђача у отвореном поступку за јавну набавку број О/6-2014 – Реконструкција Београдске улице – Фаза 1, општина Врњачка Бања,

Овлашћујемо члана групе _____ да у име и за рачун осталих чланова групе иступа пред Наручиоцем.

СКРАЋЕНИ НАЗИВ И СЕДИШТЕ, АДРЕСА ЧЛАНА ГРУПЕ	ВРСТА РАДОВА КОЈЕ ЋЕ ИЗВОДИТИ ЧЛАН ГРУПЕ	ПОТПИС ОДГОВОРНОГ ЛИЦА И ПЕЧАТ ЧЛАНА ГРУПЕ
Носилац посла:		Потпис одговорног лица: _____ м.п.
Члан групе:		Потпис одговорног лица: _____ м.п.
Члан групе:		Потпис одговорног лица: _____ м.п.
Члан групе		Потпис одговорног лица: _____ м.п.

Образац 6.

ИЗЈАВА ПОНУЂАЧА

ДА НЕ НАСТУПА СА ПОДИЗВОЂАЧИМА

Под пуном моралном, материјалном и кривичном одговорношћу, у понуди за јавну набавку број О/6-2014 – Реконструкција Београдске улице – Фаза 1, општина Врњачка Бања.

Датум: _____

Потпис овлашћеног лица

М.П.

Образац потписује и оверава овлашћено лице понуђача

Образац 7.

ОПШТИ ПОДАЦИ О ПОДИЗВОЂАЧУ

Назив подизвођача	
Наслов и седиште подизвођача	
Одговорна особа - директор	
Особа за контакт	
Телефон	
Телефакс	
E-mail	
Текући рачун подизвођача	
Матични број подизвођача	
Порески број подизвођача – ПИБ	
ПДВ број подизвођача	

Датум: _____

Потпис овлашћеног лица

М.П.

Образац копирати у потребном броју примерака за подизвођаче уколико понуђач наступа са подизвођачима.

Образац потписује и оверава овлашћено лице понуђача или овлашћено лице подизвођача.

Образац 8.

ИЗЈАВА ПОНУЂАЧА О ПОСЕТИ ЛОКАЦИЈЕ

Под пуном моралном, материјалном и кривичном одговорношћу изјављујем да смо посетили локацију која је предмет јавне набавке и стекли увид у техничку документацију и све информације које су неопходне за припрему понуде. Такође изјављујемо да смо упознати са свим условима градње и да они, сада видљиви, не могу бити основ за било какве накнадне промене у цени.

Датум: _____

Потпис овлашћеног лица

М.П.

Образац потписује и оверава овлашћено лице понуђача уколико наступа самостално или са подизвођачима.

Уколико наступа у групи, образац потписује и оверава овлашћено лице носиоца посла групе понуђача или овлашћено лице члана групе.

Образац 9.

ИЗЈАВА О ОДГОВОРНОМ ИЗВОЂАЧУ,

**КОЈИ ЋЕ РЕШЕЊЕМ БИТИ ИМЕНОВАН ЗА ИЗВОЂЕЊЕ РАДОВА У ЈАВНОЈ
НАБАВЦИ БРОЈ О/6-2014**

Овим потврђујемо да ће доле наведени одговорни извођачи радова бити расположиви у периоду извршења уговора за извођење радова на реконструкцији Београдске улице - Фаза 1, општина Врњачка Бања:

Бр.	Име и презиме	Број лиценце	Назив привредног субјекта који ангажује одговорног извођача:	Основ ангажовања: 1. Запослен код понуђача 2. Ангажован уговором
1.				
2.				
3.				
4.				
5.				

Датум: _____

Потпис овлашћеног лица

М.П.

Образац копирати у потребном броју примерака.

Образац потписује и оверава овлашћено лице понуђача уколико наступа самостално или са подизвођачима. Уколико наступа у групи, образац потписује и оверава овлашћено лице носиоца посла групе понуђача или овлашћено лице члана групе.

Напомена: Последњу колону «Основ ангажовања» попунити тако, што се за запослене уноси број - 1, а за ангажоване уговором број - 2.

Образац 10.

СПИСАК ИЗВЕДЕНИХ РАДОВА

Наручилац	Период извођења радова	Врста радова	Вредност изведених радова (без ПДВ)
УКУПНО изведених радова без ПДВ:			

Датум: _____

Потпис овлашћеног лица

М.П.

Образац копирати у потребном броју примерака за сваког члана групе понуђача. Образац потписује и оверава овлашћено лице понуђача уколико наступа самостално или са подизвођачима. Образац потписује и оверава овлашћено лице носиоца посла групе понуђача или овлашћено лице члана групе.

Образац 11.

ПОТВРДА О РЕАЛИЗАЦИЈИ УГОВОРА

Назив наручиоца

Адреса

Овим потврђујемо да је понуђач

из

(написати облик наступања: а) самостално; б) члан групе; ц) носилац посла; д) подизвођач)

за потребе Наручиоца

квалитетно и у уговореном року извео радове

(навести врсту радова)
у вредности од укупно _____ динара без ПДВ, односно у вредности
од укупно _____ динара са ПДВ, а на основу уговора број
_____ од _____.

Ова потврда се издаје ради учешћа на тендеру и у друге сврхе се не може користити.

Контакт особа Наручиоца: _____,

Телефон: _____

Датум: _____

Потпис овлашћеног лица Наручиоца

М.П.

Образац копирати у потребном броју примерака.

Образац 12.

ИЗЈАВА О ПРИБАВЉАЊУ ПОЛИСЕ ОСИГУРАЊА

Под пуном моралном, материјалном и кривичном одговорношћу изјављујемо да ћемо, уколико у поступку јавне набавке број О/6-2014, наша понуда буде изабрана као најповољнија, те уколико приступимо закључењу уговора о извођењу радова на реконструкцији Београдске улице – Фаза 1, општина Врњачка Бања, у року од 15 дана од дана закључења уговора, доставити полису осигурања за објекат у изградњи и полису осигурања од одговорности за штету причињену трећим лицима и стварима трећих лица, оригинал или оверену копију, са важношћу за цео период извођења радова.

Датум: _____

Потпис овлашћеног лица

М.П.

Образац потписује и оверава овлашћено лице понуђача уколико наступа самостално или са подизвођачима.

Образац потписује и оверава овлашћено лице носиоца посла групе понуђача или овлашћено лице члана групе.

Образац 13

ИЗЈАВА О РАСПОЛОЖИВОСТИ ТЕХНИЧКЕ ОПРЕМЕ

Назив понуђача

Адреса

Под пуном материјалном и кривичном одговорношћу изјављујемо да имамо у власништву, односно закупу или лизингу и у исправном стању захтевани технички капацитет за јавну набавку број О/6-2014 – Реконструкција Београдске улице – Фаза 1, општина Врњачка Бања, и да смо у понуди приложили извод из последњег пописа основних средстава власника, обележен на местима где су наведена средства пописана, потписан од стране овлашћеног лица и оверен, односно фактуру о куповини захтеваног средства техничког капацитета у 2014. години, уговор о закупу или лизингу и то за:

Ред. бр.	Техничко средство	Ком.	Редни број и бр. стране са пописне листе	Број уговора о лизингу или закупу	Уписати у чијем је власништву, закупу или лизингу наведено техничко средство
1.	комбинована радна машина или багер	1			
2.	грејдер	1			
3.	камион кипер	2			
4.	ваљак	1			
5.	финишер	1			

и да ће наведена опрема бити на располагању за све време извођења радова који су предмет ове јавне набавке.

Датум: _____

Потпис овлашћеног лица

М.П. _____

Образац копирати у потребном броју примерака за сваког члана групе понуђача.

Образац потписује и оверава овлашћено лице овлашћеног члана групе понуђача или овлашћено лице члана групе. Образац потписује и оверава овлашћено лице понуђача уколико наступа самостално или са подизвођачима.

Образац 14.

МОДЕЛ УГОВОРА О ИЗВОЂЕЊУ РАДОВА

Уговорне стране :

- 1. Република Србија – Министарство регионалног развоја и локалне самоуправе,** Београд, Ул. Влајковићева бр. 10, ПИБ 107675917, матични број 17840878, текући рачун 840-1620-21, (у даљем тексту: Наручилац), које заступа министар Игор Мировић
- 2. Република Србија - Општина Врњачка Бања,** Врњачка Бања Ул. Крушевачка бр. 17 (у даљем тексту: Инвеститор) коју заступа председник општине Бобан Ђуровић
- 3. Привредно друштво / носилац посла _____,**
_____, Ул. _____, бр. _____, ПИБ _____,
_____, матични број _____, рачун бр. _____
отворен код пословне банке _____,
члан групе _____, _____, Ул.
бр. _____, ПИБ _____, матични број _____,
члан групе _____, _____, Ул. бр. _____,
ПИБ _____, матични број _____,
члан групе _____, _____, Ул.
_____, ПИБ _____, матични број _____,
_____,
(у даљем тексту: Извођач), које заступа директор _____,

ПРЕДМЕТ УГОВОРА

Члан 1.

Уговорне стране сагласно констатују да је Наручилац спровео отворени поступак јавне набавке број О/6-2014 - Реконструкција Београдске улице – Фаза 1, општина Врњачка Бања.

Предмет Уговора је извођење радова на реконструкцији Београдске улице – Фаза 1, општина Врњачка Бања.

Извођач се обавезује да изведе радове из претходног става овог члана у свему према понуди број _____ од _____ године, која је саставни део овог уговора.

ВРЕДНОСТ РАДОВА

Члан 2.

Уговорне стране утврђују да цена за извођење радова из члана 1. Уговора износи укупно _____ динара без ПДВ односно _____ динара са ПДВ, а добијена је на основу јединичних цена и количина из понуде Извођача број _____ од _____ године.

Наручилац се обавезује да, од укупног износа из претходног става овог члана, за изведене радове Извођачу исплати износ од _____ динара са ПДВ, док се Инвеститор обавезује на исплату износа од _____ динара са ПДВ.

Укупан износ средстава из става 1. овог члана обезбеђен је на следећи начин:

- износ од _____ динара са ПДВ обезбеђен је Законом о буџету Републике Србије за 2014. годину („Службени гласник РС”, број 110/13), на разделу 19 - Министарство регионалног развоја и локалне самоуправе, функција 411 - Општи економски и комерцијални послови, апропријација економске класификације 511- Зграде и грађевински објекти, као средства од иностраних задуживања одобрених од стране Европске инвестиционе банке за финансијски уговор „Зајам за општинску и регионалну инфраструктуру” односно Одлуком о распореду средстава у оквиру Мере унапређења локалне и регионалне инфраструктуре – Градимемо заједно, број 401-00-841/2013-03 од 22. новембра 2013. године.

-износ од _____ динара са ПДВ обезбеђен је Одлуком о буџету општине Врњачка Бања за 2014. годину, раздео 4 – Општинска управа, Извршење одлука извршних органа глава 4.3.5. – Средства за финансирање пројеката, функционална класификација 500 – Издаци за нефинансијску имовину.

Уговорена цена је фиксна по јединици мере и не може се мењати услед повећања цене елемената на основу којих је одређена.

Осим вредности рада, добара и услуга неопходних за извршење уговора, цена обухвата и трошкове организације градилишта, осигурања и све остале зависне трошкове Извођача.

НАЧИН ПЛАЋАЊА

Члан 3.

Уговорне стране су сагласне да се плаћање по овом уговору изврши на следећи начин :

- ____ % односно износ од _____ динара са ПДВ на име аванса, у року до 45 дана од дана пријема авансне ситуације и истовременог достављања банкарске гаранције за повраћај аванса, са роком важења до коначног извршења посла. Аванс се мора оправдати са последњом привременом ситуацијом;

- по испостављеним и овереним привременим ситуацијама и окончаној ситуацији, сачињеним на основу оверене грађевинске књиге изведених радова и јединичних цена из

понуде Извођача уз важеће банкарске гаранције и полису осигурања, у року од 45 дана од дана пријема оверене ситуације, с тим што окончана ситуација мора износити минимум 10% од уговорене вредности.

Уколико Наручилац или Инвеститор делимично оспоре испостављене ситуације, дужни су да исплате неспорни део ситуације.

Комплетну документацију неопходну за оверу привремене ситуације: листове грађевинске књиге, одговарајуће атесте за уграђени материјал и набавку опреме и другу документацију Извођач доставља стручном надзору који ту документацију чува до примопредаје и коначног обрачуна, у супротном се неће извршити плаћање тих позиција, што Извођач признаје без права на приговор.

РОК ЗА ИЗВОЂЕЊЕ РАДОВА

Члан 4.

Извођач се обавезује да радове који су предмет овог уговора изведе у року од ____ календарских дана, рачунајући од дана увођења у посао, а према приложеном динамичком плану, који је саставни део овог уговора.

Датум увођења у посао, стручни надзор уписује у грађевински дневник, а сматраће се да је увођење у посао извршено даном кумулативног стицања следећих услова :

- да је Инвеститор предао Извођачу инвестиционо техничку документацију и грађевинску дозволу,
- да је Инвеститор обезбедио Извођачу несметан прилаз градилишту,
- да је Извођач Наручиоцу доставио банкарску гаранцију за добро извршење посла,
- да је Извођач Наручиоцу доставио полису осигурања за објекат у изградњи и полису осигурања од одговорности за штету причињену трећим лицима и стварима трећих лица.

Уколико Извођач не приступи извођењу радова ни 7-ог дана од кумулативног стицања горе наведених услова, сматраће се да је 7-ог дана уведен у посао.

Утврђени рокови се не могу мењати без сагласности Наручиоца.

Члан 5.

Рок за извођење радова се продужава на захтев Извођача :

- у случају прекида радова који траје дуже од 2 дана, а није изазван кривицом Извођача
- у случају елементарних непогода и дејства више силе
- у случају измене пројектно-техничке документације по налогу Наручиоца или по налогу Инвеститора уз сагласност Наручиоца,
- у случају прекида рада изазваног актом надлежног органа, за који није одговоран Извођач.

Захтев за продужење рока извођења радова који су предмет овог уговора, у писаној форми, уз сагласност Инвеститора и стручног надзора, Извођач подноси Наручиоцу у року од два дана од сазнања за околност из става 1 овог члана, а најкасније 5 дана пре истека коначног рока за завршетак радова.

Уговорени рок је продужен када уговорне стране у форми Анекса овог уговора о томе постигну писани споразум.

Под роком завршетка радова сматра се дан њихове спремности за технички преглед, а што стручни надзор констатује у грађевинском дневнику.

У случају да Извођач не испуњава предвиђену динамику, обавезан је да уведе у рад више извршилаца, без права на захтевање повећаних трошкова или посебне накнаде.

Ако Извођач падне у доцњу са извођењем радова, нема право на продужење уговореног рока због околности које су настале у време доцње.

УГОВОРНА КАЗНА

Члан 6.

Уколико Извођач не заврши радове који су предмет овог уговора у уговореном року, дужан је да плати Наручиоцу уговорну казну у висини 0,1% од укупно уговорене вредности за сваки дан закашњења, с тим што укупан износ казне не може бити већи од 5 % од вредности укупно уговорених радова.

Наплата уговорне казне извршиће се, уз оверу надзорног органа, без претходног пристанка умањењем рачуна наведеног у окончаној ситуацији.

Ако су Наручилац или Инвеститор због закашњења у извођењу или предаји изведених радова, претрпели штету која је већа од износа уговорне казне, могу захтевати накнаду штете, односно поред уговорне казне и разлику до пуног износа претрпљене штете. Постојање и износ штете Наручилац и Инвеститор морају да докажу.

ОБАВЕЗЕ ИЗВОЂАЧА

Члан 7.

Извођач се обавезује да радове који су предмет овог уговора изведе у складу са важећим прописима, техничким прописима, грађевинском дозволом, инвестиционо-техничком документацијом и овим уговором, и да по завршетку радова изведене радове преда Наручиоцу и Инвеститору.

Ради извођења радова који су предмет овог уговора, Извођач се обавезује да обезбеди радну снагу, материјал, грађевинску и другу опрему, изврши грађевинске, грађевинско-занатске и припремно-завршне радове, као и све друго неопходно за потпуно извршење радова који су предмет овог уговора.

Извођач се обавезује :

- да по пријему инвестиционо-техничке документације исту прегледа и у року од 7 (седам) дана достави примедбе у писаном облику Наручиоцу и Инвеститору на разматрање и даље поступање; неблаговремено уочене или достављене примедбе, које нису могле остати непознате да су на време сагледане, неће бити узете у обзир нити ће имати утицаја на рок за извођење радова;
- да пре почетка радова потпише главни пројекат и Наручиоцу достави решење о именовању одговорног извођача радова;
- да испуни све уговорене обавезе стручно, квалитетно, према важећим стандардима за ту врсту посла и у уговореном року;
- да обезбеди довољну радну снагу на градилишту и благовремену испоруку уговореног материјала и опреме потребну за извођење уговором преузетих радова;
- да уведе у рад више смена, продужи смену или уведе у рад више извршилаца, без права на повећање трошкова или посебне накнаде за то уколико не испуњава предвиђену динамику;
- да обезбеди безбедност свих лица на градилишту, као и одговарајуће обезбеђење складишта својих материјала и слично, тако да се Наручилац и Инвеститор ослобађају свих одговорности према државним органима, што се тиче безбедности, прописа о заштити животне средине, и радно-правних прописа за време укупног трајања извођења радова до предаје радова Инвеститору и Наручиоцу;
- да се строго придржава мера заштите на раду;
- да омогући вршење стручног надзора на објекту;
- да уредно води сву документацију предвиђену законом и другим прописима Републике Србије, који регулишу ову област;
- да поступи по свим основаним примедбама и захтевима Наручиоца датим на основу извршеног надзора и да у том циљу, у зависности од конкретне ситуације, о свом трошку, изврши поправку или рушење или поновно извођење радова, замену набављеног или уграђеног материјала, опреме, уређаја и постројења или убрзања извођења радова када је запао у доцњу у погледу уговорених рокова извођења радова;
- да по завршеним радовима одмах обавести Наручиоца и Инвеститора да је завршио радове и да је спреман за њихов пријем;
- да сноси трошкове накнадних прегледа комисије за пријем радова уколико се утврде неправилности и недостаци;
- да гарантује квалитет изведених радова, употребљеног материјала и набављене опреме, с тим да отклањању недостатка у гарантном року за изведене радове Извођач мора да приступи у року од 5 дана по пријему писаног позива од стране Наручиоца или Инвеститора.

Члан 8.

Извођач се обавезује да о свом трошку обезбеди и истакне на видном месту таблу, која мора да садржи:

- податке о објекту који се гради;
- одговорном пројектанту;
- број грађевинске дозволе,
- податке о Наручиоцу, Инвеститору, Извођачу и надзорном органу;
- почетак и рок завршетка радова.

Извођач се обавезује да таблу сачини према упутству, које је саставни део овог уговора.

Члан 9.

Извођач је у обавези да у року од 15 дана од дана закључења Уговора достави детаљан динамички план који мора садржати следеће позиције, прва: припрема и формирање градилишта и последња: отклањање недостатака, у шест примерака, по два за Наручиоца, Инвеститора и стручни надзор.

ОБАВЕЗЕ НАРУЧИОЦА И ИНВЕСТИТОРА

Члан 10.

Наручилац и Инвеститор се обавезују да Извођачу плате уговорену цену под условима и на начин одређен чл. 2. и 3. овог Уговора.

Наручилац се обавезује да од Извођача, по завршетку радова, прими наведене радове заједно са Инвеститором.

Инвеститор ће обезбедити вршење стручног надзора над извршењем уговорних обавеза Извођача, уз обавезу Инвеститора да месечне извештаје надзорног органа доставља Наручиоцу без одлагања.

Инвеститор се обавезује да најкасније 15 дана од закључења уговора достави надлежној инспекцији рада пријаву градилишта, а копију пријаве постави на видно место на градилишту.

Инвеститор се обавезује да пре почетка рада на градилишту писменим актом одреди координатора за безбедност и здравље на раду у фази извођења радова, као и да обезбеди израду Плана превентивних мера.

Инвеститор се обавезује да, уз присуство Наручиоца, уведе Извођача у посао, предајући му инвестиционо - техничку документацију и грађевинску дозволу, као и да му обезбеди несметан прилаз градилишту.

Инвеститор се обавезује да учествује у раду комисије за примопредају радова и коначни обрачун са Наручиоцем, стручним надзором и Извођачем.

БАНКАРСКЕ ГАРАНЦИЈЕ

Члан 11.

Извођач се обавезује да у року од 15 дана од дана потписивања овог уговора преда Наручиоцу банкарску гаранцију за повраћај аванса, са роком важења најмање до коначног извршења посла, која мора бити безусловна, неопозива, без права на приговор и платива на први позив, а у корист Наручиоца.

Извођач се обавезује да у року од 15 дана од дана потписивања овог уговора преда Наручиоцу банкарску гаранцију за добро извршење посла у износу од 10% од вредности

уговора и са роком важења најмање пет дана дуже од истека рока за коначно извршење посла, која мора бити безусловна, неопозива, без права на приговор и платива на први позив, а у корист Наручиоца.

У случају наступања услова за продужење рока завршетка радова, Извођач је у обавези да продужи важење банкарских гаранција, с тим да се висина банкарске гаранције за повраћај аванса може смањити, уз писану сагласност Наручиоца, сразмерно изведеним радовима и износу којим је оправдан део примљеног аванса кроз привремене ситуације.

У случају истека рока важења банкарских гаранција док је извођење радова који су предмет овог уговора у току, Извођач је дужан да, о свом трошку, продужи рок важења банкарских гаранција.

Банкарска гаранција за добро извршење посла ће бити послата на наплату пословној банци Извођача уколико Извођач, ни после упућене опомене, не продужи њено важење пре истека рока важења, уз достављање доказа Наручиоцу.

Извођач се обавезује да приликом примопредаје радова Инвеститору преда банкарску гаранцију за отклањање грешака у гарантном року у износу од 5% од вредности уговора и са роком важења пет дана дужим од уговореног гарантног рока, која мора бити безусловна, неопозива, без права на приговор и платива на први позив, а у корист Инвеститора, што је услов за оверу окончане ситуације.

Гаранцију за отклањање грешака у гарантном року Инвеститор сме да наплати уколико Извођач не отпочне са отклањањем недостатака у року од 5 дана од дана пријема писаног захтева Инвеститора, и не отклони их у року и у складу са писаним захтевом Инвеститора. У том случају Инвеститор може ангажовати другог извођача и недостатке отклонити по тржишним ценама са пажњом доброг привредника.

ОСИГУРАЊЕ РАДОВА

Члан 12.

Извођач је дужан да у року од 15 дана од дана закључења уговора осигура радове, материјал и опрему од уобичајених ризика до њихове пуне вредности (осигурање објекта у изградњи) и достави Наручиоцу полису осигурања са важношћу за цео период извођења радова.

Извођач је такође дужан да у року од 15 дана од закључења уговора, достави Наручиоцу полису осигурања од одговорности за штету причињену трећим лицима и стварима трећих лица, са важношћу за цео период извођења радова, у свему према важећим законским прописима.

Уколико се рок за извођење радова продужи, Извођач је обавезан да достави, пре истека уговореног рока, полисе осигурања из ст. 1. и 2. овог члана, са новим периодом осигурања.

Извођач је обавезан да спроводи све потребне мере заштите на раду, као и противпожарне заштите.

Уколико Извођач радова не поступи у складу са претходним ставовима признаје своју искључиву прекршајну и кривичну одговорност и једини сноси накнаду за све настале материјалне и нематеријалне штете, при чему овај уговор признаје за извршну исправу без права приговора.

ГАРАНТНИ РОК

Члан 13.

Гарантни рок за изведене радове износи _____ године рачунајући од дана примопредаје радова. За уграђене материјале важи гарантни рок у складу са условима произвођача, који тече од дана извршене примопредаје радова Наручиоцу и Инвеститору.

Извођач је обавезан да, на дан извршене примопредаје радова који су предмет овог уговора, записнички преда Инвеститору све гарантне листове за уграђене материјале, као и упутства за руковање.

Члан 14.

Извођач је дужан да у току гарантног рока, на први писани позив Наручиоца или Инвеститора, отклони о свом трошку све недостатке који се односе на уговорени квалитет изведених радова, уграђених материјала и опреме, а који нису настали неправилном употребом, као и сва оштећења проузрокована овим недостацима.

Ако Извођач не приступи извршењу своје обавезе из претходног става у року од 5 дана по пријему писаног позива од стране Наручиоца или Инвеститора, Инвеститор је овлашћен да за отклањање недостатака ангажује друго правно или физичко лице, на терет Извођача, наплатом гаранције банке за отклањање грешака у гарантном року.

Уколико гаранција за отклањање грешака у гарантном року не покрива у потпуности трошкове настале поводом отклањања недостатака из става 1. овог члана, Инвеститор има право да од Извођача тражи накнаду штете, до пуног износа стварне штете.

КВАЛИТЕТ ИЗВЕДЕНИХ РАДОВА

Члан 15.

За укупан уграђени материјал и опрему Извођач мора да има сертификате квалитета и атесте који се захтевају по важећим прописима и мерама за објекте те врсте у складу са пројектном документацијом.

Уколико Наручилац утврди да уграђени материјал или опрема не одговара стандардима и техничким прописима, забрањује њихову употребу. У случају спора меродаван је налаз овлашћене организације за контролу квалитета.

Извођач је дужан да о свом трошку обави одговарајућа испитивања материјала и контролу квалитета опреме. Поред тога, и одговоран је уколико употреби материјал који не одговара квалитету.

У случају да је због употребе некавалитетног материјала угрожена безбедност објекта, Наручилац има право да тражи да Извођач поруши изведене радове и да их о свом трошку поново изведе у складу са техничком документацијом и уговорним одредбама. Уколико Извођач у одређеном року то не учини, Наручилац има право да ангажује другог Извођача искључиво на трошак Извођача по овом уговору.

Члан 16.

Извођач ће део радова који су предмет овог уговора извршити преко подизвођача _____, Ул. _____, бр. _____ ПИБ _____, матични број _____.

Извођач у потпуности одговара Наручиоцу и Инвеститору за извршење уговорених обавеза, те и за радове изведене од стране подизвођача, као да их је сам извео.

Понуђач не може ангажовати као подизвођача лице које није навео у понуди, у супротном наручилац ће реализовати средство обезбеђења и раскинути уговор, осим ако би раскидом уговора наручилац претрпео знатну штету.

Понуђач може ангажовати као подизвођача лице које није навео у понуди, ако је на страни подизвођача након подношења понуде настала трајнија неспособност плаћања, ако то лице испуњава све услове одређене за подизвођача и уколико добије претходну сагласност наручиоца.

ВИШКОВИ, ХИТНИ НЕПРЕДВИЂЕНИ И НАКНАДНИ РАДОВИ

Члан 17.

Уколико се током извођења уговорених радова појави потреба за извођењем вишкова радова Извођач је дужан да застане са том врстом радова и о томе обавести стручни надзор, Наручиоца и Инвеститора у писаној форми.

Извођач није овлашћен да без писане сагласности Наручиоца, Инвеститора и стручног надзора мења обим уговорених радова и изводи вишкове радова.

Члан 18.

Извођач може и без претходне сагласности Наручиоца и Инвеститора, а уз сагласност стручног надзора извести хитне непредвиђене радове, уколико је њихово извођење нужно за стабилност објекта или за спречавање штете, а изазвани су променом тла, појавом воде или другим ванредним и неочекиваним догађајима, који се нису могли предвидети у току израде пројектне документације.

Извођач и стручни надзор су дужни да истог дана када наступе околности из става 1. овог члана, о томе обавесте Наручиоца и Инвеститора.

Наручилац може раскинути уговор уколико би услед ових радова цена морала бити знатно повећана, о чему је дужан да без одлагања обавести Извођача.

Извођач има право на правичну накнаду за хитне непредвиђене радове.

Члан 19.

Накнадни радови су радови који нису уговорени и нису нужни за испуњење овог уговора.

Фактички обављени накнадни радови, без закљученог уговора, су правно неважећи.

ПРИМОПРЕДАЈА РАДОВА

Члан 20.

Извођач о завршетку радова који су предмет овог уговора обавештава Наручиоца, Инвеститора и стручни надзор, а дан завршетка радова уписује се у грађевински дневник.

Комисију за примопредају радова чине по један представник Наручиоца, Инвеститора, стручног надзора и Извођача.

Примопредаја радова се врши комисијски најкасније у року од 15 дана од завршетка радова.

Комисија сачињава записник о примопредаји радова на дан примопредаје радова.

Извођач је дужан да приликом примопредаје радова преда Инвеститору, пре техничког прегледа, попуњене одговарајуће табеле свих уграђених материјала у три извода са приложеним атестима, као и пројекте изведених радова у два примерка уколико је то потребно у складу са Законом о планирању и изградњи.

Грешке, односно недостатке које утврди Наручилац у току извођења или приликом преузимања и предаје радова, Извођач мора да отклони без одлагања. Уколико те недостатке Извођач не почне да отклања у року од пет дана по пријему позива од стране Наручиоца и ако их не отклони у споразумно утврђеном року, Наручилац ће радове поверити другом извођачу на рачун Извођача.

Технички преглед радова и употребну дозволу обезбедиће Инвеститор.

Наручилац ће у моменту примопредаје радова од стране Извођача, Инвеститору предати на коришћење радове који су предмет овог уговора.

Члан 21.

Коначна количина и вредност радова по овом уговору утврђује се на бази стварно изведених количина радова оверених у грађевинској књизи од стране стручног надзора и усвојених јединичних цена из понуде.

РАСКИД УГОВОРА

Члан 22.

Наручилац и Инвеститор имају право на једностранни раскид Уговора у следећим случајевима:

- уколико Извођач касни са извођењем радова дуже од 15 календарских дана, као и ако Извођач не изводи радове у складу са пројектно-техничком документацијом или из неоправданих разлога прекине са извођењем радова;
- уколико извршени радови не одговарају прописима или стандардима за ту врсту посла и квалитету наведеном у понуди Извођача, а Извођач није поступио по примедбама стручног надзора;
- у случају недостатка средстава за његову реализацију.

Члан 23.

У случају једностраног раскида уговора, осим у случају недостатка средстава за његову реализацију, Наручилац има право да за радове који су предмет овог уговора ангажује другог извођача и активира гаранцију банке за добро извршење посла. Извођач је у наведеном случају обавезан да надокнади Наручиоцу штету, која представља разлику између цене предметних радова по овом уговору и цене радова новог извођача за те радове.

Уговор се раскида изјавом у писаној форми која се доставља другој уговорној страни и са отказним роком од 15 дана од дана пријема изјаве. Изјава мора да садржи основ за раскид уговора.

У случају раскида уговора, Извођач је дужан да изведене радове обезбеди од пропадања, да Наручиоцу преда пројекат изведеног стања, као и записник комисије о стварно изведеним радовима и записник комисије о коначном финансијском обрачуну по предметном уговору до дана раскида уговора. Трошкове сноси уговорна страна која је одговорна за раскид уговора.

ЗАВРШНЕ ОДРЕДБЕ

Члан 24.

За све што овим уговором није посебно утврђено примењују се одредбе Закона о облигационим односима, Закона о планирању и изградњи, као и одредбе Посебних узанси о грађењу и других важећих прописа Републике Србије.

Члан 25.

Прилози и саставни делови овог уговора су:

- понуда Извођача бр. _____ од _____ године
- детаљан динамички план
- Упутство о изгледу табле са подацима о пројекту.

Члан 26.

Све евентуалне спорове уговорне стране ће решавати споразумно.

Уколико до споразума не дође, уговара се надлежност Привредног суда у Београду.

Члан 27.

Овај уговор ступа на снагу даном потписивања а почиње да се примењује даном достављања банкарских гаранција из члана 11. и полиса осигурања из члана 12. Уговора.

Наручилац има право да активира банкарску гаранцију за озбиљност понуде ако Извођач у року од 15 дана од дана потписивања уговора не достави банкарске гаранције из члана 11., као и уколико не достави полисе осигурања из члана 12. овог уговора.

Члан 28.

Овај уговор је сачињен у девет једнаких примерака, по три за сваку уговорну страну.

НАРУЧИЛАЦ

Министарство регионалног развоја и локалне самоуправе

Игор Мировић, министар

ИНВЕСТИТОР

Општина Врњачка Бања

Бобан Ђуровић, председник општине

ИЗВОЂАЧ

_____, директор

УПУТСТВО О ИЗГЛЕДУ ТАБЛЕ СА ПОДАЦИМА О ПРОЈЕКТУ МИНИСТАРСТВА РЕГИОНАЛНОГ РАЗВОЈА И ЛОКАЛНЕ САМОУПРАВЕ

Упутство о изгледу табле са подацима о пројекту Министарства регионалног развоја и локалне самоуправе представља смернице извођачима за израду табли у складу са дефинисаном уговорном обавезом и за правилну употребу лога Министарства регионалног развоја и локалне самоуправе, на основу члана 201. тачка 16. Закона о планирању и изградњи и Правилника о изгледу, саджини и месту постављања градилишне табле.

ТЕХНИЧКЕ КАРАКТЕРИСТИКЕ:

1. Градилишна табла је правоугаоног облика димензија 200 x 300 x 20cm, израђена од челичних кутијастих профила и поцинкованог лима, а поставља се на челичним носачима одговарајуће носивости фундираним у бетон.
2. Позадина табле мора бити светлоранцасте боје отпорна на атмосферске утицаје.

ПРИКАЗ ОБАВЕЗНОГ САДРЖАЈА:

Сви пројекти који се финансирају средствима Министарства регионалног развоја и локалне самоуправе (у целости или делом), морају на грађевинским таблама имати лого Министарства регионалног развоја и локалне самоуправе. Пројекти који се финансирају из средстава Европске инвестиционе банке (у целости или делом), поред лога Министарства, морају имати и лого ЕИБ-а.

1. Лого Министарства регионалног развоја и локалне самоуправе позициониран је у горњем десном углу. Минималне димензије лога су 40 x 40cm.
2. Лого Европске инвестиционе банке позициониран је у горњем десном углу. Минималне димензије лога су 40 x 40cm.
3. На делу испод лога Министарства регионалног развоја и локалне самоуправе, односно лога Европске инвестиционе банке „болдовано“ су истакнути следећи подаци:
 - а) Назив, намена и величина објекта, и
 - б) Број катастарске парцеле.
4. Модел објекта је позициониран у горњем левом углу.
5. На доњем делу табле наведено је следеће:
 - а) Назив привредног друштва, односно правног лица или предузетника који је израдио пројектну документацију (адреса, телефон и сајт),

- б) Име одговорног пројектанта,
- в) Назив извођача радова, име одговорног извођача радова и име лица које врши надзор,
- г) Број и датум решења којим је издата грађевинска дозвола и назив органа који је издао грађевинску дозволу, односно број решења којим се одобрава извођење радова (за које се не издаје грађевинска дозвола),
- д) Датум почетка грађења,
- ђ) Рок завршетка изградње објекта,
- е) Назив Наручиоца,
- ж) Назив Инвеститора
- з) Назив Инвеститора

На табли не треба приказивати друге лого ознаке, изузев ознаке Министарства регионалног развоја и локалне самоуправе и Европске инвестиционе банке.

Пример изгледа грађевинске табле је саставни део овог Упутства .

	 Република Србија Министарство регионалног развоја и локалне самоуправе	 European Investment Bank
Објекат: (Назив, намена и величина објекта) (Број катастарске парцеле)		
Пројекат израдио:	Назив привредног друштва, односно правног лица или предузетника који је израдио техничку документацију (адреса, телефон, сајт)	
Одговорни пројектант:	Име одговорног пројектанта (адреса, телефон, сајт)	
Назив извођача радова:	Име одговорног извођача радова и име лица које врши стручни надзор (адреса, телефон, сајт)	
Грађевинска дозвола:	Број и датум решења којим је издата грађевинска дозвола и назив органа који је издао грађевинску дозволу, односно број решења којим се одобрава извођење радова	
Датум почетка грађења објекта:	(дан/месец/година)	
Рок завршетка изградње објекта:	(дан/месец/година)	
Наручилац:	Назив наручиоца (адреса, телефон, сајт)	
Инвеститор:	Назив инвеститора (адреса, телефон, сајт)	
Корисник:	Назив корисника (адреса, телефон, сајт)	

ПРЕДМЕР И ПРЕДРАЧУН

Општи подаци о Понуђачу:

Назив и седиште: _____

Матични број: _____ **ПИБ :** _____

Особа за контакт: _____

Прилажемо предмер и предрачун радова за јавну набавку број О/6-2014 – Реконструкција Београдске улице – Фаза 1, општина Врњачка Бања, потписан и оверен од стране овлашћеног лица.

Напомена: Уколико се у техничкој документацији у означавању добара или радова одређене производње, извора или градње наводи одређени робни знак, патент, тип или произвођач, Понуђач може понудити и другу врсту, истих или бољих техничких карактеристика. У случају да понуђач нуди еквивалент за одређене позиције из предмера и предрачуна у обавези је да достави списак позиција који ће садржати све елементе предмера и предрачуна и то: редни број позиције из основног предмера и предрачуна, опис понуђеног еквивалента, јединицу мере, количину, јединичну и укупну цену који се нуди, заједно са техничким спецификацијама (карактеристикама) за сваку позицију како би Комисија могла извршити оцену.

Датум: _____

Потпис овлашћеног лица

М.П.

Образац 16.

ДИНАМИЧКИ ПЛАН

Општи подаци о Понуђачу:

Назив и седиште: _____

Матични број: _____ **ПИБ :** _____

Особа за контакт: _____

Прилажемо динамички план за јавну набавку број О/6-2014 – Реконструкција Београдске улице – Фаза 1, општина Врњачка Бања, потписан и оверен од стране овлашћеног лица.

Датум: _____

Потпис овлашћеног лица

М.П.

ОБРАЗАЦ ТРОШКОВА ПРИПРЕМЕ ПОНУДЕ

У складу са чланом 88. став 1. Закона о јавним набавкама („Службени гласник РС”, број 124/2012), понуђач _____ доставља укупан износ и структуру трошкова припремања понуде за јавну набавку број О/6-2014 – Реконструкција Београдске улице – Фаза 1, општина Врњачка Бања, како следи у табели:

Врста трошка	Износ трошка у динарима
Укупан износ трошкова припремања понуде	

Трошкове припреме и подношења понуде сноси искључиво понуђач и не може тражити од наручиоца накнаду трошкова.

Ако је поступак јавне набавке обустављен из разлога који су на страни наручиоца, наручилац је дужан да понуђачу надокнади трошкове израде узорка или модела, ако су израђени у складу са техничким спецификацијама наручиоца и трошкове прибављања средства обезбеђења, под условом да је понуђач тражио накнаду тих трошкова у својој понуди.

Датум: _____

Потпис овлашћеног лица

М.П.

Напомена: достављање овог обрасца није обавезно.

ОБРАЗАЦ ИЗЈАВЕ О НЕЗАВИСНОЈ ПОНУДИ

У складу са чланом 26. Закона о јавним набавкама („Службени гласник РС”, број 124/2012), понуђач _____ даје:

ИЗЈАВУ

О НЕЗАВИСНОЈ ПОНУДИ

Под пуном материјалном и кривичном одговорношћу потврђујем да сам понуду у поступку јавне набавке број О/6-2014 – Реконструкција Београдске улице - Фаза 1, општина Врњачка Бања, поднео независно, без договора са другим понуђачима или заинтересованим лицима.

Датум: _____

Потпис овлашћеног лица

М.П.

Напомена: У случају постојања основане сумње у истинитост изјаве о независној понуди, наручилац ће одмах обавестити организацију надлежну за заштиту конкуренције. Организација надлежна за заштиту конкуренције, може понуђачу, односно заинтересованом лицу изрећи меру забране учешћа у поступку јавне набавке ако утврди да је понуђач, односно заинтересовано лице повредило конкуренцију у поступку јавне набавке у смислу закона којим се уређује заштита конкуренције. Мера забране учешћа у поступку јавне набавке може трајати до две године. Повреда конкуренције представља негативну референцу, у смислу члана 82. став 1. тачка 2. Закона.

Уколико понуду подноси група понуђача, Изјава мора бити потписана од стране овлашћеног лица сваког понуђача из групе понуђача и оверена печатом.

Образац бр. 19

ИЗЈАВА ПОНУЂАЧА О ПОШТОВАЊУ ВАЖЕЋИХ ПРОПИСА О ЗАШТИТИ НА РАДУ, ЗАПОШЉАВАЊУ И УСЛОВИМА РАДА, ЗАШТИТИ ЖИВОТНЕ СРЕДИНЕ

Под материјалном и кривичном одговорношћу изјављујем да сам при састављању понуде у поступку јавне набавке радова – Реконструкција Београдске улице – Фаза 1, општина Врњачка Бања, број јавне набавке О/6-2014, поштовао обавезе које произилазе из важећих прописа о заштити на раду, запошљавању и условима рада, заштити животне средине и гарантујем да сам ималац права интелектуалне својине. Такође изјављујем, да сносим накнаду за коришћење патената, као и одговорност за повреду заштићених права интелектуалне својине трећих лица.

Датум _____

Потпис овлашћеног лица

М.П.

Напомена: Уколико понуду подноси група понуђача, Изјава мора бити потписана од стране овлашћеног лица сваког понуђача из групе понуђача и оверена печатом



МИНИСТАРСТВО РЕГИОНАЛНОГ РАЗВОЈА И ЛОКАЛНЕ САМОУПРАВЕ

Реконструкција Београдске улице – Фаза 1, општина Врњачка Бања

ДЕО II

ТЕХНИЧКЕ КАРАКТЕРИСТИКЕ (СПЕЦИФИКАЦИЈА)

ЈАВНА НАБАВКА БРОЈ О/6-2014

REKONSTRUKCIJA BEOGRADSKE ULICE - FAZA 1
od st km 0+245 do st km 0+605 (L=360 m , b=5.5 m)
GRAĐEVINSKI RADOVI

NAPOMENA: U svakoj poziciji gde je to potrebno, a nije drugačije naglašeno, podrazumeva se nabavka, izrada, transport, isporuka i montaža materijala i opreme sa svim ostalim neophodnim radnjama koji su navedene u predmeru radova i tehničkom izveštaju koji su sastavni deo konkursne dokumentacije, kako bi izrada pozicije bila kompletna! U svakoj poziciji gde je naveden transport materijala podrazumeva se daljina transporta koju odredi nadzor u okviru šireg gradskog područja. Svi radovi moraju biti izvedeni od strane stručno ovlašćenih lica, a u potpunosti prema propisima i važećim standardima za ovu vrstu radova. Sav upotrebljen materijal mora biti prvoklasnog kvaliteta.

Ako je u nekoj od pozicija naveden naziv proizvođača opreme ili materijala podrazumeva se i oprema ili materijal drugog proizvođača, istih ili boljih karakteristika od predmerom navedenih.

Izvođač je dužan da radove izvrši u svemu prema priloženom tehničkom izveštaju, tehničkim uslovima, predmeru i crtežima, da pre početka radova dobro prouči dobijenu dokumentaciju i da na vreme vreme upozori na eventualna odstupanja od postojećih propisa.

Izvođač se takođe ne oslobađa obaveze izvođenja pojedinih radova, koji su predviđeni predmerom, a eventualno nisu napomenuti u tehničkom opisu ili bilo kom drugom prilogu ovog projekta, a što je obavezan da uradi po važećim propisima za izvođenje radova za ovu vrstu objekata.

Ne obračunava se i ne plaća posebno obezbeđenje i organizacija gradilišta uključujući smeštaj i ishranu radnika, formiranje pokretne radionice, deponije, saobraćajno obezbeđenje gradilišta signalizacijom u toku izvođenja radova i ostalo.

br.	OPIS POZICIJE	jed.mere	količina	jed.cena(din.)	ukupno (din.)
-----	---------------	----------	----------	----------------	---------------

0	<p>Obeležavanje osovine trase sa isključavanjem poprečnih profila, izrada predloga nivelacije ulice i održavanje poprečnih profila u toku radova.</p> <p>(obračun po m1)</p>	m1	360		
---	---	----	-----	--	--

1.	<p>Razbijanje i rušenje asfalta i betona u sloju do 20 cm, sa postojećih površina i kolovoza, utovar u vozilo i odvoženje na deponiju.</p> <p>(obračun po m³)</p>	m ³	180		
----	--	----------------	-----	--	--

2.	<p>Mašinski iskop zemlje III i IV kategorije, u sloju od 30 cm u širokom otkopu, terena sa utovarom i odvozom. Iskop izvesti i nivelisati prema projektu i datim kotama. Bočne strane pravilno odseći, a dno nivelisati. Iskopanu zemlju prevesti i deponovati na deponiju.</p> <p>(obračun po m³)</p>	m ³	400		
----	---	----------------	-----	--	--

3.	<p>Demontaža svih postojećih slivnih rešetki, hidrantnih, kanalizacionih, električnih i drugih poklopaca javnih instalacija. Demontirani poklopac šahta sa ramom odvesti na deponiju.</p> <p>(obračun po komadu poklopca)</p>	kom.	15		
----	---	------	----	--	--

br.	OPIS POZICIJE	jed.mere	količina	jed.cena(din.)	ukupno (din.)
4.	Valjanje i planiranje posteljice za kolovoz, parking i trotoar po projektovanim kotama i padovima. Sve grbine se moraju ukloniti a udubljenja popuniti materijalom. Nastale površine grubo i fino isplanirati sa tačnošću od ± 2 cm. (obračun po m ²)	m ²	3000		
5.	Betoniranje ležišta za drenažne cevi mršavim betonom MB 15 prema detalju u projektu. (obračun po m ³)	m ³	18		
6.	Nabavka i ugradnja perforiranih drenažnih cevi $\varnothing 80$ mm, u mestima označenim u projektu. (obračun po m ¹)	m ¹	210		
7.	Izrada drenažnog nasipa od kamena različite granulacije. Drenažni nasip radi se od oblutaka - iberlaufa koji ostaje posle prosejavanja prirodnog šljunka. Preko ovog sloja radi se nasip donjeg stroja od kamenog agregata 0-60mm i 0-31,5mm koji ulazi u količinu nasipanja donjeg stroja kolovoza. (obračun po m ³)	m ³	60		
8.	Mašinski iskop zemlje III i IV za postavljanje cevi i šahti do dubine od 2m do 4m. Podgrada ulazi u cenu pozicije. (obračun po m ³)	m ³	124		
9.	Utovar i odvoženje viška zemlje na deponiju. (obračun po m ³)	m ³	83		
10.	Nabavka i nasipanje peska u rov 10cm iznad i ispod cevi.	m ³	62		
11.	Nabavka i ugradnja PVC cevi $\varnothing 200$ mm za kišnu kanalizaciju, u svemu prema projektu. (obračun po m ¹)	m ¹	330		
12.	Nabavka i ugradnja šaht poklopaca za težak saobraćaj. (obračun po kom.)	kom.	5		

br.	OPIS POZICIJE	jed.mere	količina	jed.cena(din.)	ukupno (din.)
13.	Betoniranje poda šahti sa izradom kinete, betonom MB 20. (obračun po m ³)	m ³	5		
14.	Nabavka i ugradnja gajger - slivnika sa liveno gvozdanim poklopcem. (obračun po komadu)	kom.	11		
15.	Nabavka i ugradnja betonskih svodova 1000/600/900 za šahte fi 1000mm. (obračun po komadu)	kom.	5		
16.	Nivelisanje u skladu sa novom niveletom i montaža demontiranih poklopaca na šahtovima podzemne infrastrukture. (obračun po komadu)	kom.	15		
17.	Nabavka i postavljanje zaštitnih betonskih šahti (Ø 1200 mm, dužine 1000 mm) na mestima predviđenim za sadnju drvorednih jasenova. Šahte postaviti i nivelisati 24 cm niže u odnosu na gornju kotu ivičnjaka i postaviti ih na tačno naznačena mesta u projektu, u svemu prema datim grafičkim priložima u projektu. (obračun po komadu postavljene šahte)	kom.	7		
18.	Nabavka, transport, razastiranje u slojevima, nabijanje i planiranje kamenog agregata 0-60, d=20-30 cm preko isplaniranog terena kao prvi tampon sloj kolovoza, parkinga i trotoara. Kameni agregat mora biti bez organskih primesa i ugrađuje se mehaničkim sredstvima sabijanja uz dodatak vode do optimalne vlažnosti. Tamponski sloj kamenog agregata nasuti u predviđenom sloju i nabiti do potrebne zbijenosti od 60 MPa. Nastale površine grubo i fino isplanirati. Tolerancija po visini ± 2 cm. (obračun po m ³ nabijenog kamen. agregata)	m ³	600		

br.	OPIS POZICIJE	jed.mere	količina	jed.cena(din.)	ukupno (din.)
19.	Nabavka, transport, razastiranje u slojevima, nabijanje i planiranje kamenog agregata 0-32, d=10 cm preko sloja isplaniranog kamenog agregata, kao tampon sloj kolovoza, parkinga i trotoara. Kameni agregat mora biti bez organskih primesa i ugrađuje se mehaničkim sredstvima sabijanja uz dodatak vode do optimalne vlažnosti. Tamponski sloj kamenog agregata nasuti u predviđenom sloju i nabiti do potrebne zbijenosti od 60 MPa. Nastale tampon površine fino izravnati i isplanirati. Dozvoljena tolerancija po visini ± 1 cm. (obračun po m ³ nabijenog kamen. agregata)	m ³	300		
20.	Nabavka i ugradnja tampon sloja šljunka iza i ispod temeljnih stopa potpornih zidova. Šljunak mora biti bez organskih primesa i ugrađuje se mehaničkim sredstvima sabijanja uz dodatak vode do optimalne vlažnosti. Tamponski sloj šljunka nasuti u predviđenom sloju i nabiti do potrebne zbijenosti od 50 MPa. Nastale površine grubo i fino isplanirati. Tolerancija po visini ± 2 cm. (obračun po m ³ ugrađenog sloja šljunka)	m ³	11		
21.	Nabavka, montaža i ugradnja armature RA400/500, po detaljima i datom statičkom proračunu za potporni zid L1=96 m. (obračun po kg ugrađene armature)	kg	2400		
22.	Izrada AB temelja za potporne zidove L1=96m, MB 20. Temelje armirati po projektu, detaljima i statičkom proračunu. Temeljna stopa je dimenzija 40/110cm, postavljena na sloju šljunka od 20cm. Beton ugraditi i negovati po propisima. (obračun po m ³ betona)	m ³	54		
23.	Izrada glatkog AB potpornog zida L1=96m MB 30, H=100cm, D=40/30cm. Izraditi glatku oplatu prema vidnoj strani potpornog zida i armirati po projektu, detaljima i statičkom proračunu. Temeljna stopa je dimenzija 40/110cm, postavljena na sloju šljunka od 20cm. Pre betoniranja postaviti ukrasne kanelure po uputstvu projektanta. Na svakih 15m raditi dilatacione fuge. Beton ugraditi i negovati po propisima. U cenu ulaze i oplata, fetne, podupirači. (obračun po m ³ betona)	m ³	34		

br.	OPIS POZICIJE	jed.mere	količina	jed.cena(din.)	ukupno (din.)
24.	Nabavka, transport i ugradnja betonskih uličnih ivičnjaka dimenzija 100 x 18 x 24 cm. Ivičnjake postaviti u sloju betona MB10, spojnice blago uvući u odnosu na ivičnjak i obraditi. Ivičnjake postaviti u svemu prema datim grafičkim priložima u projektu. Boja elemenata po izboru projektanta - siva. (obračun po m ¹ ugrađenog ivičnjaka)	m ¹	930		
25.	Nabavka, transport i ugradnja betonskih slivnika sa liveno-gvozdanim rešetkama, na tačno po projektu naznačenim mestima, kao i njihovo pažljivo nivelisanje do nivoa projektovanih kota. Poklopac postaviti u nivou terena. (obračun po ugrađenom komadu)	kom.	7		
26.	Nabavka, transport i postavljanje betonskih rigola, dimenzija 40x40x10cm u sloju betona MB10. Rigole postaviti u sloju betona MB10. Spojnice fugovati tehnikom po izboru projektanta, u svemu prema projektu. Boja elemenata po izboru projektanta - siva. (obračun po m ¹ ugrađenih rigolaa)	m ¹	250		
27.	Nabavka, transport, razastiranje, valjanje i pažljivo planiranje separisanog peska ("4"), u prosečnoj debljini 8 cm, kao tampon sloja trotoara za postavljanje betonskih behaton kocki, u svemu prema datim grafičkim priložima u projektu. (obračun po m ² peska)	m ²	1140		
28.	Nabavka, transport i popločavanje behaton kockama, dimenzija 20 x 10 x 6 cm, u sloju separisanog peska, na prethodno pripremljenom i zbijenom tamponskom sloju agregata 0-31,5mm. Kocke pravilno nivelisati, složiti u slogu po projektu. Boja elemenata po izboru projektanta - pastelno žuta. (obračun po m ² popločanih kocki)	m ²	840		
29.	Nabavka, transport i popločavanje behaton kockama, dimenzija 20 x 20 x 6 cm, u sloju separisanog peska, na prethodno pripremljenom i zbijenom tamponskom sloju kamenog agregata 0-31,5mm. Kocke pravilno nivelisati, složiti u slogu po projektu. Boja elemenata po izboru projektanta - mat crna. Crne kocke postavljaju se uz ivice trotoara (ivičnjak i segmentnu rigolu), kao i oko otvora za drveće, po sistemu na fotografiji u prilogu. (obračun po m ² popločanih kocki)	m ²	300		

br.	OPIS POZICIJE	jed.mere	količina	jed.cena(din.)	ukupno (din.)
-----	---------------	----------	----------	----------------	---------------

30.	Izrada BNS 32. Nabavka materijala i izrada gornjeg nosećeg sloja od bituminizirajućeg drobljenog kamenog agregata granulacije od 0 do 32 mm po recepturi JUS-a. Ugrađeni sloj po sabijanju mora imati debljinu od d=8cm, sve prema karakterističnom poprečnom preseku koji je dat u projektu. Ugradnja se vrši mašinski sa zbijanjem garniturom valjaka. Ravnanje ugrađenog sloja se vrši ravnjačom gde je dozvoljeno odstupanje od ± 4 mm. (obračun po m ² ugrađenog BNS)	m ²	2500		
-----	--	----------------	------	--	--

31.	Izrada habajućeg sloja AB 11. Nabavka materijala i izrada habajućeg sloja od asfalt betona sa krečnjačkim agregatom. Debljina ugrađenog sloja je 5 cm sve prema karakterističnom poprečnom preseku koji je dat u projektu. Ugradnja se vrši mašinski sa zbijanjem. Podlogu prethodno poprskati bitumenskom imulzijom. Ravnost ugrađenog sloja se vrši isključivo ravnjačom gde je dozvoljeno odstupanje od ± 4 mm. (obračun po m ²)	m ²	2500		
-----	--	----------------	------	--	--

GRAĐEVINSKI RADOVI		UKUPNO			
		PDV (20%)			
		UKUPNO sa PDV			

TEHNIČKI OPIS

LOKACIJA

Prostorni obuhvat projektnog zadatka:

- **K.P. br. 2136**

Prostorni obuhvat projektnog zadatka čini jednosmerna Beogradska ulica u Vrnjačkoj Banji sa delom graničnih dvosmernih ulica (Ulica Slatinski venac na jugu i Nemanjina ulica na severu). Projekat u širem kontekstu predstavlja nastavak uređenja najužeg gradskog centra; izgradnja sistema funkcionalnih i modernih komunikacijskih koridora koji će u potpunosti biti usklađeni sa saobraćajnim planovima iz GUP-a Vrnjačke Banje.

Data površina je **pešačkog i kolskog karaktera**. Teren je u prosečnom podužnom nagibu od 2.5 % u pravcu severoistok – jugozapad, varirajući od 1 % na početku ulice (ugao Ulica Slatinski venac i Žike Valjarevića) do 6,7 % na prilazu gradskoj pijaci (do ugla Nemanjine ulice). Poprečni pad ulice je dvostran i kreće se u rasponu od 1,5 do 2,0 % pravcem jugoistok – severozapad.

Obrada površine: **asfalt i behaton kocke**.

Po nameni **Generalnog Plana Vrnjačke Banje 2005 - 2021. god**, ova površina pripada zoni **užeg gradskog centra**, a saobraćajnica koja je predmet projektnog zadatka, po **Planu Detaljne Regulacije "Centralna Zona sa Glavnim Banjskim Parkom"** (br. 350-141/06 od 31.3.2006.god.) spada u **sabirnu ulicu** i zajedno sa Ulicama Kraljevačka, Kruševačka, Moše Pijade, Jovana Cvijića i Olge Jovičić, predviđena je za rekonstrukciju sa pojasom regulacije i poprečnim profilima. Planom usvojena rešenja su prilagođena postojećim uslovima i saobraćajnom režimu, dok ostale ulice imaju manji značaj i predviđene su za blokovski saobraćaj.

ARHITEKTURA

Projektni zadatak - rekonstrukcija oblika i funkcije

- funkcionalno i vizuelno objedinjavanje datog prostora u širem kontekstu saobraćajnog uređenja centralne zone sa glavnim banjskim parkom;
- otvaranje sistema pešačkih koridora i novih parking mesta;
- definisanje i oblikovanje ambijentalnih celina koje su sastavni delovi projektom obuhvaćenog prostora;
- zeleni pojas – drvored jasenova i ukrasnog zelenila uz istočnu stranu Beogradske ul.

Prostorna postavka ove oblasti datira još iz XIX veka, tačnije od vremena samog nastajanja Vrnjačke Banje kao turističko-mondenskog lečilišta, kada je projektovana zona banjskog centra i parka formirana uz regulisano korito Vrnjačke i Lipovačke reke, zajedno sa glavnim saobraćajnicama koje opslužuju centralnu zonu. Istorijско i morfološko oblikovno nasleđe Vrnjačke Banje je usvojeno kao koncept koji ne treba

menjati, pa je postojeća oblikovna forma ulice ovim projektom u potpunosti ispoštovana i zadržana kao glavna karakteristika i identitet ovog prostora.

Saobraćajna pravila i regulative su naglašeni i iskorišćeni kao potcrta da se istakne i pešački karakter prostora, koji je do sada bio zanemaren. Oblici mobilijara novoprojektovanog poteza će slediti urbani kontekst okolnog prostora u ovoj funkciji.

Analizom situacije, utvrđeno je da je postojeće stanje ovog dela Beogradske ulice na nezadovoljavajućem nivou, kako u pogledu uokviravanja jedne projektantsko-urbanističke celine, tako i u pogledu osnovnih bezbednosnih potreba i normi koje bi ovakav deo grada trebalo da ima. Poseban akcenat u projektu je stavljen na **nova parking mesta i bezbednu pešačku komunikaciju** putem proširenja kolovoza i novog sistema zaštitnih trotoara.

Nivelacionom redefinicijom ovog poteza postignut je **kontinuitet pešačkih zona** u širem centralnom gradskom jezgru, koje su u ovom slučaju bile prekinute. Podužni nagib od ~ 2 % od severa ka jugu ovog poteza u sintezi sa poprečnim padom od 1,5 do 2,0 % predstavlja i glavni pravac za površinski odvod atmosferalija ka Lipovačkoj reci koja se nalazi na zapadnoj strani ovog potesa.

U grafičkom prilogu "**Plan Saobraćajnica sa Nivelacijom**", izvedenom iz Generalnog Plana Vrnjačke Banje 2005. godine - **Plan Detaljne Regulacije "Centralna Zona sa Glavnim Banjskim Parkom"**, Beogradska ulica pripada saobraćajnici sa **poprečnim profilom C - C** (0.5 m + 3.5 m + 2.0 m + 2.0 m +0.5 m +0.5 m).

MATERIJALIZACIJA

Projektovano stanje

Izabrano projektno rešenje imalo je nameru da u najvećoj mogućoj meri iskoristi postojeći kolovoz, da se omogući parkiranje velikog broja vozila (~ 60 parking mesta podužnim parkiranjem), da se trajno i efikasno reši odvođenje površinskih voda i omogući bezbedno i komforno kretanje pešaka izgradnjom novog trotoara, kao i da u estetskom smislu ulica bude uklopljena u okruženje. Ovakvim rešenjem dobijeno je najmanje moguće proširenje putnog pojasa prema Crkvenom brdu.

Širina novog kolovoza iznosi 5.5 m, od čega je, u skladu sa standardima, širina kolovozne trake za jednosmeran saobraćaj 3.5 m, širina predviđena za podužno parkiranje vozila 2m, a širina trotoara u čiji sastav ulazi i betonska rigola je 2 m.

Trasa i niveleta postojeće ulice je u najvećoj mogućoj meri zadržana. U cilju što manjih intervencija na postojećem kolovozu, isti je na pravcima zadržan u dvostranom nagibu. Predviđeno je kompletno skidanje postojećeg asfaltnog zastora i granitne kocke na delu kod pijace, bez povređivanja donjeg stroja za koji se pretpostavlja da je urađen od krupnog kamenog nabačaja i kaldrme. Na delu proširenja kolovoza i ispod trotoara potrebno je izvršiti iskop zemlje i nasipanje drobljenog kamena sa nabijanjem do potrebne stišljivosti. Trotoar je predviđen celom dužinom ulice prema Crkvenom brdu sa prekidom kod "Vile Bitolj" gde se za pešake obezbeđuje deo kolovoza koji je inače namenjen za parkiranje vozila. Na suprotnoj strani, trotoar je predviđen između raskrsnica sa ulicama Lipovačkom i Žike Valjarevića, kao i od pijace do zgrade Opštinske uprave, gde je i inače najveća frekvencija pešaka. Na ovoj strani predviđen

je prekid kod „Vile Skoplje“ gde bi trotoar zašao u privatnoj parceli. Popločavanje trotoara predviđeno je **behaton kockama** 10/20/6cm i 20/20/6cm, u boji i slogu po izboru projektanta (oker žuta i mat crna).

Na delu ulice između raskrsnica sa Lipovačkom ulicom i Ulicom Žike Valjarevića predviđeno je kompletno skidanje kolovozne konstrukcije i izrada nove, iz razloga uklapanja sa niveletom trotoara izgrađenog 2008. godine prema Lipovačkoj reci. Skidanje kolovozne konstrukcije i izgradnja nove, predviđena je i u delu od Vile "Peć" iz sledećih razloga: ispod habajućeg sloja asfalta nalazi se granitna kocka presvučena tankim slojem asfalta, ali i zbog uklapanja u visine već postojećih trotoara koji se nalaze sa obe strane ulice.

Gornji sloj kolovozne konstrukcije predviđen je od nosećeg sloja **BNS 32**, debljine 8 cm i habajućeg sloja od asfalt betona **AB 11**.

Obzirom da predviđeno proširenje ulice zalazi u kosinu Crkvenog brda, predviđena je izgradnja **potpornih zidova** na mestima gde zbog raspoloživog prostora nije moguće formirati kosine useka. Dužina prvog potpornog zida L1=126 m, a drugog L2=96m.

U pojasu u kome se vrši proširenje kolovoza predviđena je izgradnja **drenaže**. Drenažne cevi priključuju se na sistem kišne kanalizacije predviđene projektom.

Pre početka izvođenja radova, potrebno je da sva komunalna preduzeća koja se bave infrastrukturom izvrše rekonstrukciju ili izgradnju podzemnih instalacija u pojasu predviđenom za izgradnju trotoara.

Budući projekat rekonstrukcije je rešavan u prostornom i materijaliziranom kontekstu postojeće strukture i njenih najosnovnijih potreba, radi što efikasnijeg i humanijeg odnosa među njenim korisnicima.

Sve nove površine koje su predviđene za rekonstrukciju, izvesti prema datom detalju/preseku. Posebno treba obratiti pažnju na izradu podloge za asfaltne površine namenjene kolovoznoj traci, trotoare sa behaton kockama i sve zelene površine koje se u njima pojavljuju. Ivičnjake postaviti na sloju mršavog betona MB10, u zbijenoj podlozi od šljunka, a njihove spojnice zaliti cementnim malterom.

Odvod viška atmosferskih voda uraditi u svemu prema površinskoj nivelaciji datoj u grafičkom prilogu. Prilikom izvođenja ovih radova neophodno je obaviti i nivelisanje svih postojećih šahtova gradskih instalacija koji se nalaze na ovoj predviđenoj trasi, uz obaveznu konsultaciju sa svim nadležnim službama.

Nadležna javna preduzeća su po službenoj dužnosti obavezna da na zahtev izdaju određene tehničke uslove za projektovanu lokaciju.

Geometriju i prostornu postavku novoprojektovanih kolovoznih, pešačkih i zelenih površina predviđenih za rekonstrukciju, odraditi u svemu prema grafičkom prilogu u projektu i **uz direktan nadzor projektanta**, koristeći referentne tačke, linije i dimenzije, predviđene da olakšaju ovaj posao.

Visinske kote i poprečne padove date u projektu, obavezno uskladiti sa stanjem na terenu prilikom izvođenja radova. **Izvođač radova dužan je da nakon skidanja**

asfaltnog zastora izvrši snimanje postojeće nivelete i izradi predlog visinske nivelacije ulice.

INSTALACIJE

- Instalacije vodovoda, kanalizacije, gasovoda, struje i telefona, koje su prisutne na ovom prostoru ili u pravcima i parcelama funkcionalno tangiraju područje rekonstrukcije, posebno treba zatražiti u uslovima nadležnih ustanova i preduzeća.

- Instalacije KIŠNE KANALIZACIJE: novoprojektovana trasa Beogradske ulice sa novim sistemom podužnog parkiranja i trotoara, zahteva i nov sistem odvoda površinskih voda, pre svega atmosferskih. Poprečni pad ulice u pravcu sever - jug je dvostran i iznosi 2 %, dok podužni pad varira od 1 do 6.7 %. Zbog dužine i morfoloških karakteristika terena, projekat kišne kanalizacije i odvoda atmosferski voda je podeljen na 4 sektora:

sektor 1: deo Ulice Slatinski Venac od javnog WC-a do raskrsnice sa Ulicom Žike Valjarevića, gde je uz istočnu stranu kolovoza predviđena rigola širine 0.5 m kojom se površinska atmosferska voda sprovodi do slivnika na raskrsnici sa Beogradskom ulicom i podzemnim cevima Ø 300 do Lipovačke reke;

sektor 2: Beogradska ulica od raskrsnice sa Ulicom Žike Valjarevića do Vile "Vardar" gde je uz trotoar na istočnoj strani ulice predviđena ugradnja betonske kanalete (40x40cm) kojom se površinska voda sa padine Crkvenog brda skuplja i sprovodi do slivnika, a postojećim kanalom uz parcelu Vile "Ema" do Lipovačke reke;

sektor 3: deo Beogradske ulice od Vile "Vardar" do kraka Beogradske ulice koji je spaja sa Kruševačkom ulicom, gde se površinska voda prikuplja slivnicima i podzemno sprovodi do Lipovačke reke;

sektor 4: deo Beogradske ulice od Vile "Bitolj" do TC Pijaca, gde se površinska voda prikuplja slivnicima i podzemno sprovodi do raskrsnice sa Nemanjinom ulicom, a odatle, takođe podzemno, Nemanjinom ulicom do Lipovačke reke.

- Instalacije OSVETLJENJA: postojeća rasveta ovog prostora i ulica koje ga tangiraju **uglavnom zadovoljavaju** potrebe novoprojektovanih površina tako da ovim projektom nije predviđeno novo ulično osvetljenje; mada je deo sistema javne rasvete i zamene uličnih svetiljki u Beogradskoj ulici bio rekonstruisan 2006. godine, neophodno je da se u skorijoj budućnosti i ostatak ulice (deo od zgrade Opštine Vrnjačka Banja do TC Pijaca) podvrgne istoj proceduri kako bi zaživeo kao jedinstvena celina u ovom delu grada, koji tangira najuže gradsko jezgro i čini jednu od najvažnijih gradskih saobraćajnica.

S a s t a v i l i:

Gordana Ćirić, d. i. g.

Dušan Lazović, d. i. a.

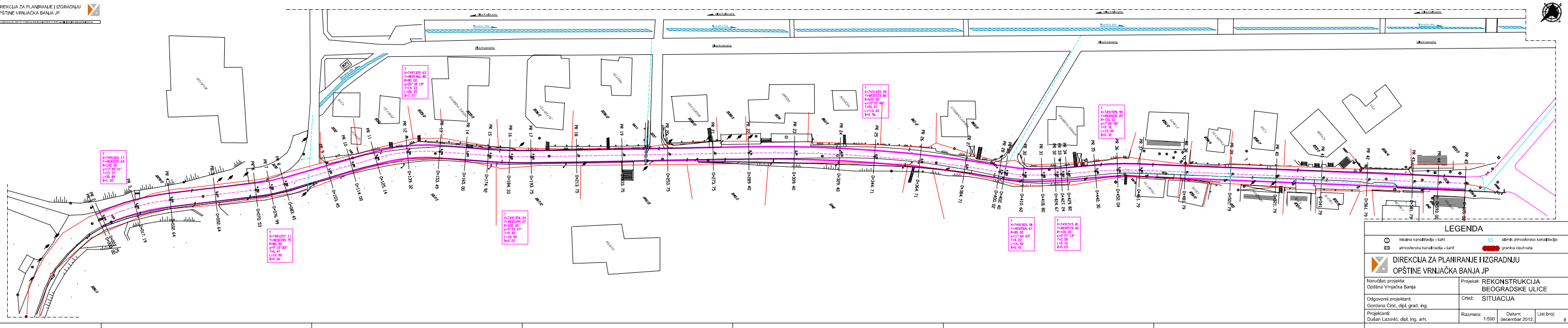

LEGENDA

	isključna kanalizacija - ispr.		isključna atmosferska kanalizacija
	atmosferska kanalizacija - ispr.		granica obuhvata

DIREKCIJA ZA PLANIRANJE I IZGRADNJU
OPŠTINE VRNJAČKA BANJA JP

Naručilac projekta: Opština Vrnjačka Banja	Projekt: REKONSTRUKCIJA BEOGRADSKE ULICE
Odgovorni projektant: Gordana Čirić, dipl. grad. ing.	Crtež: SITUACIJA
Projektant: Dušan Lazović, dipl. ing. arh.	Skala: 1:500 Datum: decembar 2012. List broj: 8

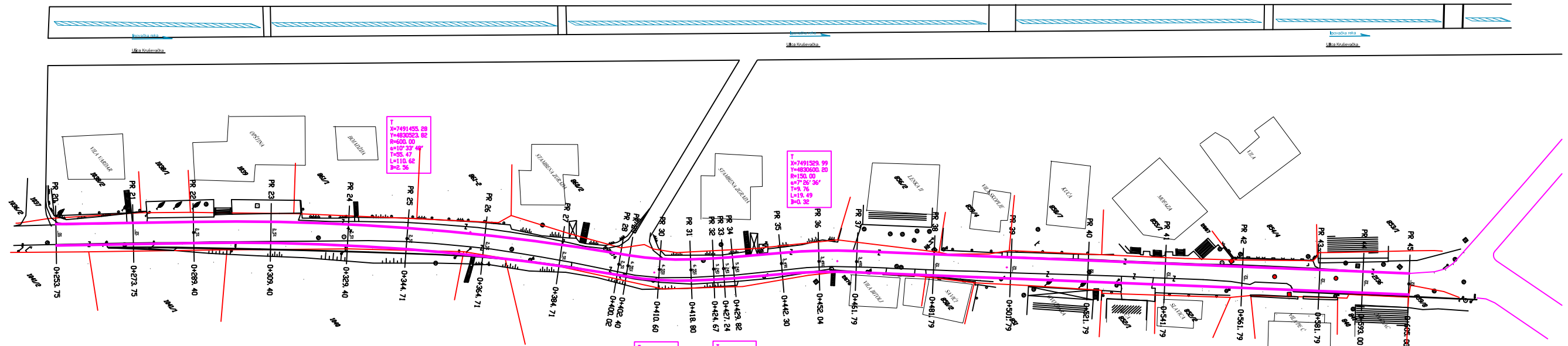

T=7491455.28
 Y=4830600.23
 R=150.00
 α=10°33'48"
 L=110.62
 B=2.36

T=7491528.99
 Y=4830600.23
 R=150.00
 α=17°58'36"
 L=19.49
 B=0.52

T=7491505.38
 Y=4830566.67
 R=80.00
 α=17°44'42"
 L=16.40
 B=0.49

T=7491515.81
 Y=4830579.84
 R=100.00
 α=17°44'42"
 L=16.40
 B=0.49

LEGENDA

○ fekalna kanalizacija - šaht
 □ atmosferska kanalizacija - šaht

●●●●● granica obuhvata



DIREKCIJA ZA PLANIRANJE I IZGRADNJU
OPŠTINE VRNJAČKA BANJA JP

Naručilac projekta: Opština Vrnjačka Banja	Projekt: REKONSTRUKCIJA BEOGRADSKE ULICE - FAZA 1		
Odgovorni projektant: Gordana Čitić, dipl. grad. Ing.	Crtež: SITUACIJA		
Projektant: Dušan Lazović, dipl. Ing. arh.	Razmera: 1:500	Datum: oktobar, 2013.g	List broj: 13



KARAKTERISTIČNI POPREČNI PROFIL

LEGENDA

-  kameni agregat 0-60
-  kameni agregat 0-32
-  BNS 32 d=8 cm
-  novi sloj AB 11 d=5 cm
-  betonska kocka
-  ivičnjaci

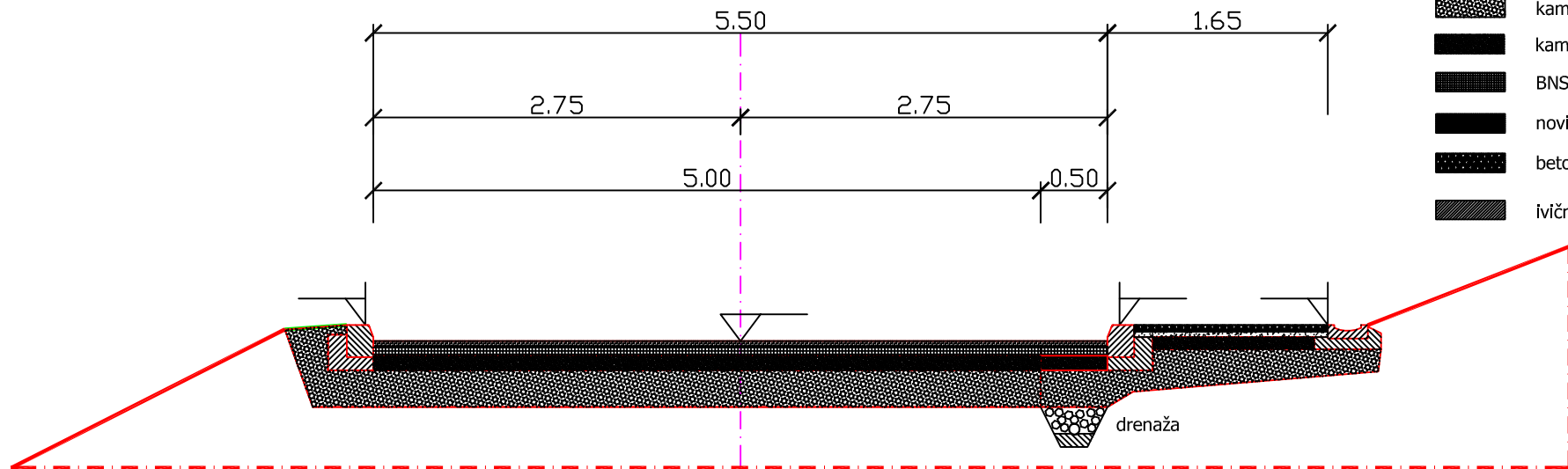

BEOGRADSKA ulica



DIREKCIJA ZA PLANIRANJE I IZGRADNJU
OPŠTINE VRNJAČKA BANJA JP

Naručilac projekta: Opština Vrnjačka Banja	Projekat: REKONSTRUKCIJA BEOGRADSKE ULICE
Odgovorni projektant: Gordana Čirlić, dipl. građ. Ing.	Crtež: KARAKTERISTIČNI POPREČNI PROFIL
Projektant: Dušan Lazovčić, dipl. Ing. arh.	Razmera: 1:25 Datum: februar 2013 List broj:

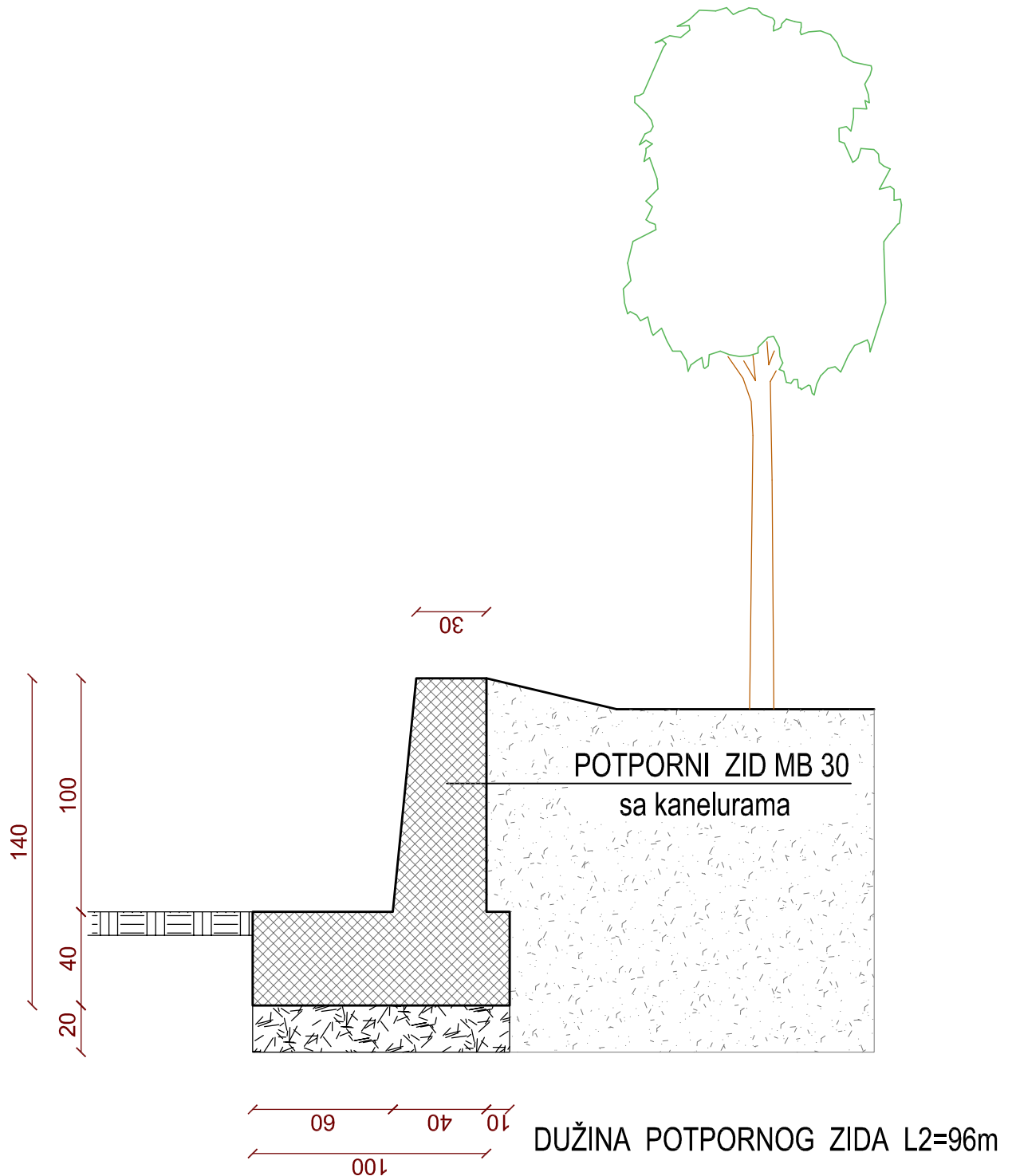

Naručilac projekta:
Opština Vrnjačka Banja

Projekat: **REKONSTRUKCIJA**
Beogradske ulice, Vrnj. Banja

Odgovorni projektant:
Gordana Ćirić, dipl.ing.građ.

Crtež: DETALJ - POPREČNI PRESEK
POTPORNI ZID / L2

Projektant:
Dušan Lazović, dipl.ing.arh.

Razmera:
1:25

Datum:
decembar 2012.

List broj:
19

USVOJENA ARMATURA ZA POS: Zp1 MB30			
<u>presek 1-1</u>			
glavna armatura:	Q335	A _a =	3.35 cm ²
<u>presek 2-2</u>			
glavna armatura:	U RØ8/20cm (uzengije)	A _a =	3.93 cm ²
podeona armatura:	10 R Ø12/25cm (gornja i donja zona)	A _a =	4.52 cm ²

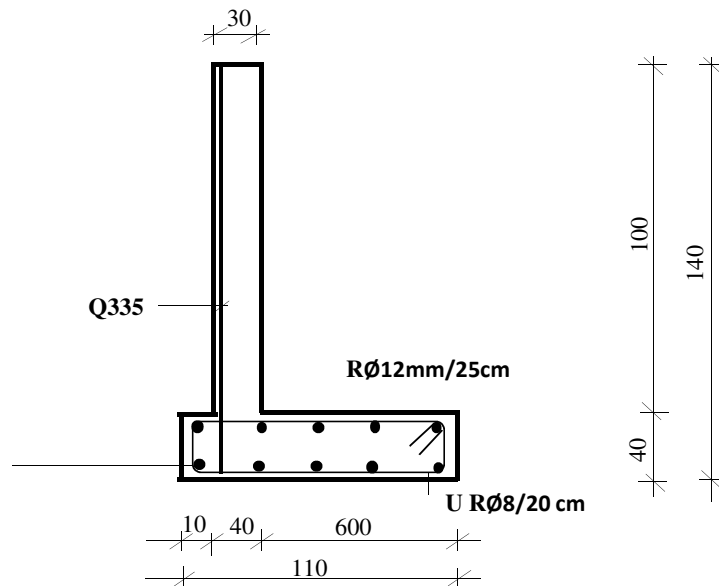

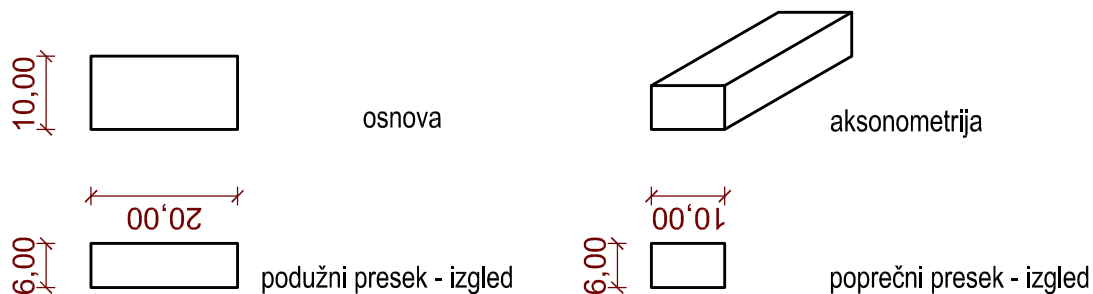

BEHATON KOCKE 10x20x6cm; boja - oker žuta

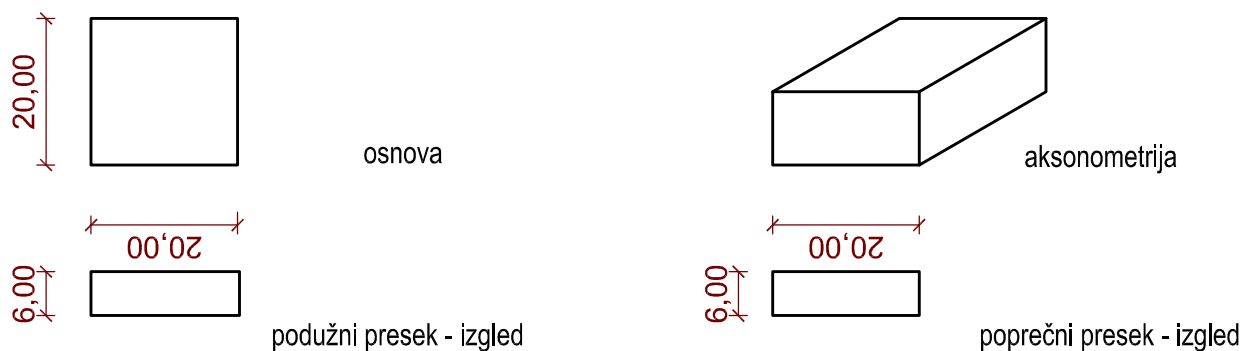

BEHATON PLOČE 20x20x6cm; boja - mat crna

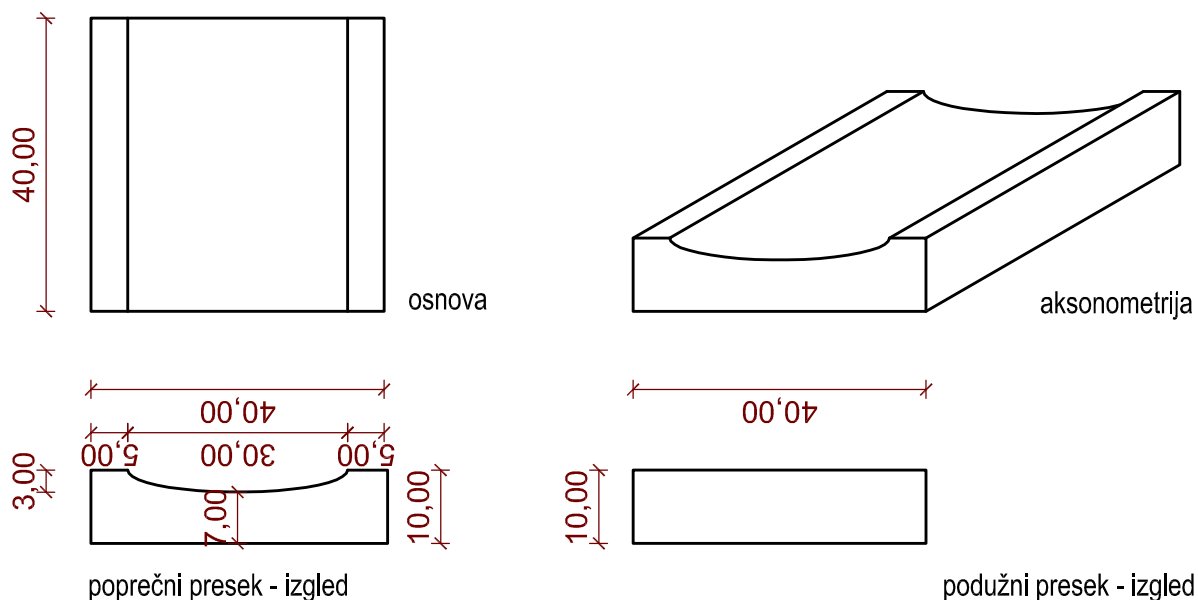

BETONSKE RIGOLE 40x40x10cm; boja - siva

Naručilac projekta: Opština Vrnjačka Banja	Projekat: REKONSTRUKCIJA Beogradske ulice, Vrnj. Banja		
Odgovorni projektant: Gordana Ćirić, dipl.ing.građ.	Crtež: DETALJ - MATERIJALI		
Projektant: Dušan Lazović, dipl.ing.arh.	Razmera: 1:10	Datum: decembar 2012.	List broj: 20

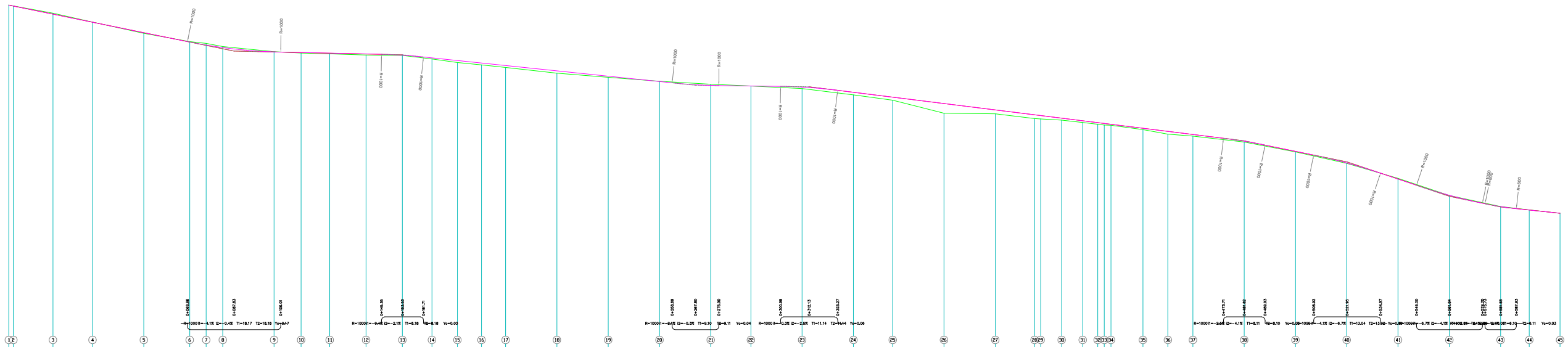

kote	terena		pravci i krivine	vitoperewe	rastojawe i staciona'a	nagib nivelete
	terena	nivelete				
	228.71	228.71	1:1.5	8.0	12	
	228.71	228.71	1:1.5	8.0	13	
	228.71	228.71	1:1.5	8.0	14	
	228.71	228.71	1:1.5	8.0	15	
	228.71	228.71	1:1.5	8.0	16	
	228.71	228.71	1:1.5	8.0	17	
	228.71	228.71	1:1.5	8.0	18	
	228.71	228.71	1:1.5	8.0	19	
	228.71	228.71	1:1.5	8.0	20	
	228.71	228.71	1:1.5	8.0	21	
	228.71	228.71	1:1.5	8.0	22	
	228.71	228.71	1:1.5	8.0	23	
	228.71	228.71	1:1.5	8.0	24	
	228.71	228.71	1:1.5	8.0	25	
	228.71	228.71	1:1.5	8.0	26	
	228.71	228.71	1:1.5	8.0	27	
	228.71	228.71	1:1.5	8.0	28	
	228.71	228.71	1:1.5	8.0	29	
	228.71	228.71	1:1.5	8.0	30	
	228.71	228.71	1:1.5	8.0	31	
	228.71	228.71	1:1.5	8.0	32	
	228.71	228.71	1:1.5	8.0	33	
	228.71	228.71	1:1.5	8.0	34	
	228.71	228.71	1:1.5	8.0	35	
	228.71	228.71	1:1.5	8.0	36	
	228.71	228.71	1:1.5	8.0	37	
	228.71	228.71	1:1.5	8.0	38	
	228.71	228.71	1:1.5	8.0	39	
	228.71	228.71	1:1.5	8.0	40	
	228.71	228.71	1:1.5	8.0	41	
	228.71	228.71	1:1.5	8.0	42	
	228.71	228.71	1:1.5	8.0	43	
	228.71	228.71	1:1.5	8.0	44	
	228.71	228.71	1:1.5	8.0	45	

DIREKCIJA ZA PLANIRANJE I IZGRADNJU
OPŠTINE VRNJAČKA BANJA JP

Naručilac projekta: Opština Vrnjačka Banja	Projekat: REKONSTRUKCIJA BEOGRADSKÉ ULICE
Odgovorni projektant: Gordana Čirić, dipl. građ. inž.	Crtež: UZDUŽNI PROFIL
Projektant: Dušan Lazvić, dipl. inž. arh.	Razmera: 1:100/500 Datum: decembar 2012. List broj: 9

Технички опис

На захтев главног пројектанта приступило се изради пројекта атмосферске канализације на потезу Београдске улице, у општини Врњачка Бања, у делу који је предвиђен за реконструкцију.

Неопходна снимања и анализе су спроведене директно на терену. Као подлоге за пројектовање атмосферске канализације коришћен је катастарско топографски план.

Како се на поменутој локацији предвиђа комплетна реконструкција коловозне конструкције и изградња тротоара са реконструкцијом остале мрежне инфраструктуре из истог је произишла потреба да се изгради нова атмосферска мрежа.

Укупан број новопроектованих сливника износи 19, док је број ревизионих шаhti 6 и исте прате трасу главног атмосферског колектора. Целокупна мрежа на предметној локацији је подељена у 4 деонице и свака представља целину за себе. Укупна дужина мреже износи 585 м.

Анализирајући параметре добијене хидрауличким прорачуном, дошло се до оптималног пречника цеви који износи 200мм. Укупна испуњеност колектора на самом крају не прелази 0,5 висине пречника цеви и самим тиме овај пречник задовољава потребе саме мреже.

Падови дуж колектора се крећу у опсегу од 0,4% до 5,8% док је самом колектору потребно 6 минута за потпуно пражњење при укупној испуњености од 0,5 висине стуба флуида у колектору.

Почетни параметри са којима се кренуло у сам хидраулички прорачун представљају далеко шири појас прикупљања атмосферски вода, тако да би новопроектовани колектор био у могућности да издржи два до три пута веће падавине од уобичајених вредности.

Саставио,

Душко Магделинић д.и.г.

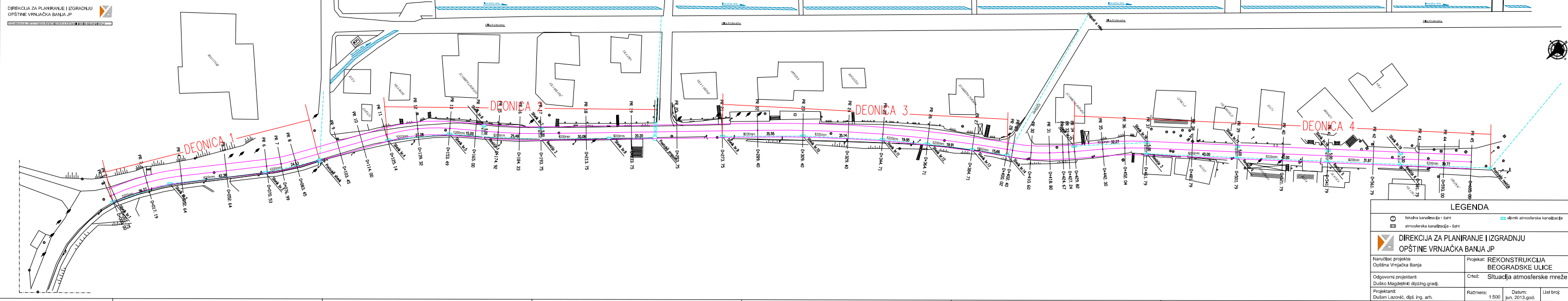

DIREKCIJA ZA PLANIRANJE I IZGRADNJU
OPŠTINE VRNJAČKA BANJA JP

LEGENDA

- fiksna kanalizacija - šaht
- atmsferska kanalizacija - šaht
- atmsferska kanalizacija - šaht
- atmsferska kanalizacija - šaht

DIREKCIJA ZA PLANIRANJE I IZGRADNJU
OPŠTINE VRNJAČKA BANJA JP

Naručilac projekta: Opština Vrnjačka Banja	Projekt: REKONSTRUKCIJA BEOGRADSKÉ ULICE
Odgovorni projektant: Duško Mladenić, dipl.ing. građ.	Crtič: Situacija atmsferske mreže
Projektant: Dušan Lazović, dipl.ing. arh.	Razmera: 1:500 Datum: jun. 2013.god. List broj: 8

UZDUŽNI PROFIL
RAZMERA 1:100/500

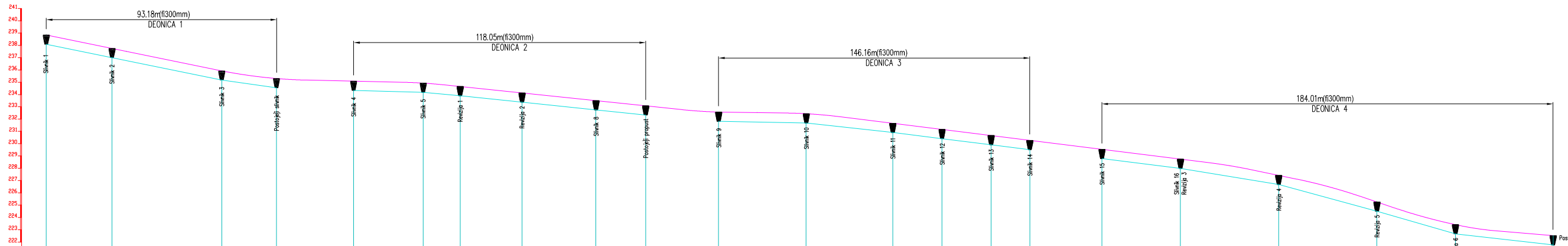

kote	vrha jahte	238.78	237.77	236.97	235.96	234.95	233.94	232.93	231.92	230.91	229.90	228.89	227.88	226.87	225.86	224.85	223.84	222.83	221.82	
	dna cevi	238.78	237.77	236.97	235.96	234.95	233.94	232.93	231.92	230.91	229.90	228.89	227.88	226.87	225.86	224.85	223.84	222.83	221.82	220.81
nagib cevi		0.00	-0.01	-0.02	-0.03	-0.04	-0.05	-0.06	-0.07	-0.08	-0.09	-0.10	-0.11	-0.12	-0.13	-0.14	-0.15	-0.16	-0.17	-0.18

DIREKCIJA ZA PLANIRANJE I IZGRADNJU
OPŠTINE VRNJAČKA BANJA JP

Projekt: REKONSTRUKCIJA
BEOGRADSKÉ ULICE

Projektor: Dušan Lazović, dipl. ing. arh.

Računara: Datum: 21.06.2013.god.

Lišt broj: 2

KARAKTERISTIČNI POPREČNI PROFIL ATMOSFERСКE KANALIZACIJE

LEGENDA

-  kameni agregat 0-60
-  kameni agregat 0-32
-  BNS 32 d=8 cm
-  habajući sloj AB 11 d=5 cm
-  betonska kocka
-  ivčnjaci

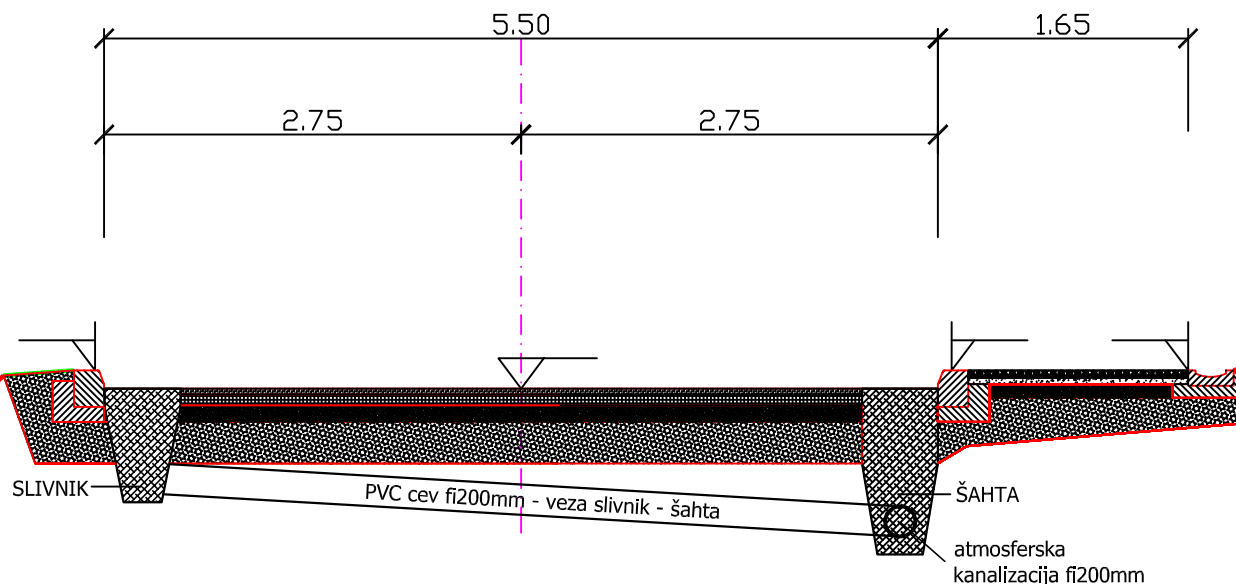

BEOGRADSKA ulica

 DIREKCIJA ZA PLANIRANJE I IZGRADNJU OPŠTINE VRNJAČKA BANJA JP			
Naručilac projekta: Opština Vrnjačka Banja		Projekat: REKONSTRUKCIJA BEOGRADСКE ULICE - FAZA 1	
Odgovorni projektant: Gordana Čirlić, dipl. građ. Ing.		Crtež: KARAKTERISTIČNI POPREČNI PROFIL	
Projektant: Dušan Lazovčić, dipl. Ing. arh.		Razmera: 1:25	Datum: oktobar, 2013. g.
		List broj:	3

DETALJ POSTAVLJANJA CRNIH BEHATON PLOČA
U BEOGRADSKOJ ULICI



Odgovorni projektant
Gordana Ćirić, d.i.g.

На основу члана 63. Закона о јавним набавкама („Службени гласник РС”, број 114/12)
Наручилац - Министарство регионалног развоја и локалне самоуправе, Београд,
Влајковићева бр. 10 врши

**ИЗМЕНУ И ДОПУНУ КОНКУРСНЕ ДОКУМЕНТАЦИЈЕ
ЗА ЈАВНУ НАБАВКУ БР. О/6-2014**

Реконструкција Београдске улице – Фаза 1, општина Врњачка Бања

У Конкурсној документацији број О/6-2014- Реконструкција Београдске улице – Фаза 1, општина Врњачка Бања, замењује се Део II Техничке карактеристике (Спецификација), тако што се прилаже нов предмер и предрачун радова, динамички план и графички прилог, као саставни део предметне конкурсне документације.



МИНИСТАРСТВО РЕГИОНАЛНОГ РАЗВОЈА И ЛОКАЛНЕ САМОУПРАВЕ

Реконструкција Београдске улице – Фаза 1, општина Врњачка Бања

**ДЕО II
ТЕХНИЧКЕ КАРАКТЕРИСТИКЕ (СПЕЦИФИКАЦИЈА)**

ЈАВНА НАБАВКА БРОЈ О/6-2014

REKONSTRUKCIJA BEOGRADSKE ULICE - FAZA 1
od st km 0+245 do st km 0+605 (L=360 m , b=5.5 m)
GRAĐEVINSKI RADOVI

NAPOMENA: U svakoj poziciji gde je to potrebno, a nije drugačije naglašeno, podrazumeva se nabavka, izrada, transport, isporuka i montaža materijala i opreme sa svim ostalim neophodnim radnjama koji su navedene u predmeru radova i tehničkom izveštaju koji su sastavni deo konkursne dokumentacije, kako bi izrada pozicije bila kompletna! U svakoj poziciji gde je naveden transport materijala podrazumeva se daljina transporta koju odredi nadzor u okviru šireg gradskog područja. Svi radovi moraju biti izvedeni od strane stručno ovlašćenih lica, a u potpunosti prema propisima i važećim standardima za ovu vrstu radova. Sav upotrebljen materijal mora biti prvoklasnog kvaliteta.

Ako je u nekoj od pozicija naveden naziv proizvođača opreme ili materijala podrazumeva se i oprema ili materijal drugog proizvođača, istih ili boljih karakteristika od predmerom navedenih.

Izvođač je dužan da radove izvrši u svemu prema priloženom tehničkom izveštaju, tehničkim uslovima, predmeru i crtežima, da pre početka radova dobro prouči dobijenu dokumentaciju i da na vreme vreme upozori na eventualna odstupanja od postojećih propisa.

Izvođač se takođe ne oslobađa obaveze izvođenja pojedinih radova, koji su predviđeni predmerom, a eventualno nisu napomenuti u tehničkom opisu ili bilo kom drugom prilogu ovog projekta, a što je obavezan da uradi po važećim propisima za izvođenje radova za ovu vrstu objekata.

Ne obračunava se i ne plaća posebno obezbeđenje i organizacija gradilišta uključujući smeštaj i ishranu radnika, formiranje pokretne radionice, deponije, saobraćajno obezbeđenje gradilišta signalizacijom u toku izvođenja radova i ostalo.

br.	OPIS POZICIJE	jed.mere	količina	jed.cena(din.)	ukupno (din.)
0	Obeležavanje osovine trase sa iskolčavanjem poprečnih profila, izrada predloga nivelacije ulice i održavanje poprečnih profila u toku radova. (obračun po m1)	m1	360		
1.	Razbijanje i rušenje asfalta i betona u sloju do 20 cm, sa postojećih površina i kolovoza, utovar u vozilo i odvoženje na deponiju. (obračun po m ³)	m ³	180		
2.	Mašinski iskop zemlje III i IV kategorije, u sloju od 30 cm u širokom otkopu, terena sa utovarom i odvozom. Iskop izvesti i nivelisati prema projektu i datim kotama. Bočne strane pravilno odseći, a dno nivelisati. Iskopanu zemlju prevesti i deponovati na deponiju. (obračun po m ³)	m ³	400		
3.	Demontaža svih postojećih slivnih rešetki, hidrantnih, kanalizacionih, električnih i drugih poklopaca javnih instalacija. Demontirani poklopac šahta sa ramom odvesti na deponiju. (obračun po komadu poklopca)	kom.	15		

br.	OPIS POZICIJE	jed.mere	količina	jed.cena(din.)	ukupno (din.)
4.	Valjanje i planiranje posteljice za kolovoz, parking i trotoar po projektovanim kotama i padovima. Sve grbine se moraju ukloniti a udubljenja popuniti materijalom. Nastale površine grubo i fino isplanirati sa tačnošću od ± 2 cm. (obračun po m ²)	m ²	3000		
5.	Betoniranje ležišta za drenažne cevi mršavim betonom MB 15 prema detalju u projektu. (obračun po m ³)	m ³	18		
6.	Nabavka i ugradnja perforiranih drenažnih cevi PVC \varnothing 80 mm, u mestima označenim u projektu. (obračun po m ¹)	m ¹	210		
7.	Izrada drenažnog nasipa od kamena različite granulacije. Drenažni nasip radi se od oblutaka - iberlaufa koji ostaje posle prosejavanja prirodnog šljunka. Preko ovog sloja radi se nasip donjeg stroja od kamenog agregata 0-60mm i 0-31,5mm koji ulazi u količinu nasipanja donjeg stroja kolovoza. (obračun po m ³)	m ³	60		
8.	Mašinski iskop zemlje III i IV za postavljanje cevi i šahti do dubine od 2m do 4m. Podgrada ulazi u cenu pozicije. (obračun po m ³)	m ³	124		
9.	Utovar i odvoženje viška zemlje na deponiju. (obračun po m ³)	m ³	83		
10.	Nabavka i nasipanje peska u rov 10cm iznad i ispod cevi.	m ³	62		
11.	Nabavka i ugradnja PVC cevi \varnothing 200mm za kišnu kanalizaciju, u svemu prema projektu. (obračun po m ¹)	m ¹	330		
12.	Nabavka i ugradnja šaht poklopaca za težak saobraćaj, nosivosti 400 kN, težine 65 kg. (obračun po kom.)	kom.	5		

br.	OPIS POZICIJE	jed.mere	količina	jed.cena(din.)	ukupno (din.)
13.	Betoniranje poda šahti sa izradom kinete, betonom MB 20. (obračun po m ³)	m ³	5		
14.	Nabavka i ugradnja gajger - slivnika sa liveno gvozdanim poklopcem. (obračun po komadu)	kom.	11		
15.	Nabavka i ugradnja betonskih svodova 1000/600/900 za šahte fi 1000mm. (obračun po komadu)	kom.	5		
16.	Nivelisanje u skladu sa novom niveletom i montaža demontiranih poklopaca na šahtovima podzemne infrastrukture. (obračun po komadu)	kom.	15		
17.	Nabavka i postavljanje zaštitnih betonskih šahti (Ø 1200 mm, dužine 1000 mm) na mestima predviđenim za sadnju drvorednih jasenova. Šahte postaviti i nivelisati 24 cm niže u odnosu na gornju kotu ivičnjaka i postaviti ih na tačno naznačena mesta u projektu, u svemu prema datim grafičkim priložima u projektu. (obračun po komadu postavljene šahte)	kom.	7		
18.	Nabavka, transport, razastiranje u slojevima, nabijanje i planiranje kamenog agregata 0-60, d=20-30 cm preko isplaniranog terena kao prvi tampon sloj kolovoza, parkinga i trotoara. Kameni agregat mora biti bez organskih primesa i ugrađuje se mehaničkim sredstvima sabijanja uz dodatak vode do optimalne vlažnosti. Tamponski sloj kamenog agregata nasuti u predviđenom sloju i nabiti do potrebne zbijenosti od 60 MPa. Nastale površine grubo i fino isplanirati. Tolerancija po visini ± 2 cm. (obračun po m ³ nabijenog kamen. agregata)	m ³	600		

br.	OPIS POZICIJE	jed.mere	količina	jed.cena(din.)	ukupno (din.)
19.	Nabavka, transport, razastiranje u slojevima, nabijanje i planiranje kamenog agregata 0-32, d=10 cm preko sloja isplaniranog kamenog agregata, kao tampon sloj kolovoza, parkinga i trotoara. Kameni agregat mora biti bez organskih primesa i ugrađuje se mehaničkim sredstvima sabijanja uz dodatak vode do optimalne vlažnosti. Tamponski sloj kamenog agregata nasuti u predviđenom sloju i nabiti do potrebne zbijenosti od 60 MPa. Nastale površine fino izravnati i isplanirati. Dozvoljena tolerancija po visini ± 1 cm. (obračun po m ³ nabijenog kamen. agregata)	m ³	300		
20.	Nabavka i ugradnja tampon sloja šljunka iza i ispod temeljnih stopa potpornih zidova. Šljunak mora biti bez organskih primesa i ugrađuje se mehaničkim sredstvima sabijanja uz dodatak vode do optimalne vlažnosti. Tamponski sloj šljunka nasuti u predviđenom sloju i nabiti do potrebne zbijenosti od 50 MPa. Nastale površine grubo i fino isplanirati. Tolerancija po visini ± 2 cm. (obračun po m ³ ugrađenog sloja šljunka)	m ³	11		
21.	Nabavka, montaža i ugradnja armature RA400/500, po detaljima i datom statičkom proračunu za potporni zid L1=96 m. (obračun po kg ugrađene armature)	kg	2400		
22.	Izrada AB temelja za potporne zidove L1=96m, MB 20. Temelje armirati po projektu, detaljima i statičkom proračunu. Temeljna stopa je dimenzija 40/110cm, postavljena na sloju šljunka od 20cm. Beton ugraditi i negovati po propisima. (obračun po m ³ betona)	m ³	54		
23.	Izrada glatkog AB potpornog zida L1=96m MB 30, H=100cm, D=40/30cm. Izraditi glatku oplatu prema vidnoj strani potpornog zida, sa ukrasnim kanelurama po uputstvu projektanta (max po celoj dužini zida horizontalno, na razmaku po visini od 10 cm) i armirati po projektu, detaljima i statičkom proračunu. Temeljna stopa je dimenzija 40/110cm, postavljena na sloju šljunka od 20cm. Pre betoniranja postaviti ukrasne kanelure po uputstvu projektanta. Na svakih 15m raditi dilatacione fuge. Beton ugraditi i negovati po propisima. U cenu ulaze i oplata, fetne, podupirači. (obračun po m ³ betona)	m ³	34		

br.	OPIS POZICIJE	jed.mere	količina	jed.cena(din.)	ukupno (din.)
24 .	<p>Nabavka, transport i ugradnja betonskih uličnih ivičnjaka dimenzija 100 x 18 x 24 cm. Ivičnjake postaviti u sloju betona MB10, spojnice blago uvući u odnosu na ivičnjak i obraditi. Ivičnjake postaviti u svemu prema datim grafičkim priložima u projektu. Boja elemenata po izboru projektanta - siva. (obračun po m¹ ugrađenog ivičnjaka)</p>	m ¹	930		
25 .	<p>Nabavka, transport i ugradnja betonskih slivnika sa liveno-gvozdenim rešetkama, na tačno po projektu naznačenim mestima, kao i njihovo pažljivo nivelisanje do nivoa projektovanih kota. Poklopac postaviti u nivou terena. (obračun po ugrađenom komadu)</p>	kom.	7		
26 .	<p>Nabavka, transport i postavljanje betonskih rigola, dimenzija 40x40x10cm u sloju betona MB10. Rigole postaviti u sloju betona MB10. Spojnice fugovati tehnikom po izboru projektanta, u svemu prema projektu. Boja elemenata po izboru projektanta - siva. (obračun po m¹ ugrađenih rigolaa)</p>	m ¹	250		
27 .	<p>Nabavka, transport, razastiranje, valjanje i pažljivo planiranje separisanog peska ("4"), u prosečnoj debljini 8 cm, kao tampon sloja trotoara za postavljanje betonskih behaton kocki, u svemu prema datim grafičkim priložima u projektu. (obračun po m² peska)</p>	m ²	1140		
28 .	<p>Nabavka, transport i popločavanje behaton kockama, dimenzija 20 x 10 x 6 cm. U poprečnom preseku ispod kocke: - sloj debljine 8 cm separisanog peska "4"; - sloj debljine 10 cm kamenog agregata 0-32 mm, pripremljen i zbijen tamponski sloj agregata; - sloj debljine 20 cm kamenog agregata 0-60 mm, pripremljen i zbijen tamponski sloj agregata; - ispod je nabijena zemlja. Kocke pravilno nivelisati, složiti u slogu po projektu. Boja elemenata po izboru projektanta - pastelno žuta. (oobračun po m² popločanih kocki)</p>	m ²	840		

br.	OPIS POZICIJE	jed.mere	količina	jed.cena(din.)	ukupno (din.)
29.	<p>Nabavka, transport i popločavanje behaton kockama, dimenzija 20 x 20 x 6 cm. U poprečnom preseku ispod kocke:</p> <ul style="list-style-type: none"> - sloj debljine 8 cm separisanog peska "4"; - sloj debljine 10 cm kamenog agregata 0-32 mm, pripremljen i zbijen tamponski sloj agregata; - sloj debljine 20 cm kamenog agregata 0-60 mm, pripremljen i zbijen tamponski sloj agregata; - ispod je nabijena zemlja. <p>Kocke pravilno nivelisati, složiti u slogu po projektu. Boja elemenata po izboru projektanta - mat crna. Crne kocke postavljaju se uz ivice trotoara (ivičnjak i segmentnu rigolu), kao i oko otvora za drveće, po sistemu na fotografiji u prilogu.</p> <p>(obračun po m² popločanih kocki)</p>	m ²	300		

30.	<p>Izrada BNS 32. Nabavka materijala i izrada gornjeg nosećeg sloja od bituminizirajućeg drobljenog kamenog agregata granulacije od 0 do 32 mm po recepturi JUS-a. Ugrađeni sloj po sabijanju mora imati debljinu od d=8cm, sve prema karakterističnom poprečnom preseku koji je dat u projektu. Ugradnja se vrši mašinski sa zbijanjem garniturom valjaka. Ravnanje ugrađenog sloja se vrši ravnjačom gde je dozvoljeno odstupanje od ± 4 mm.</p> <p>(obračun po m² ugrađenog BNS)</p>	m ²	2500		
-----	--	----------------	------	--	--

31.	<p>Izrada habajućeg sloja AB 11. Nabavka materijala i izrada habajućeg sloja od asfalt betona sa krečnjačkim agregatom. Debljina ugrađenog sloja je 5 cm sve prema karakterističnom poprečnom preseku koji je dat u projektu. Ugradnja se vrši mašinski sa zbijanjem. Podlogu prethodno poprskati bitumenskom imulzijom. Ravnost ugrađenog sloja se vrši isključivo ravnjačom gde je dozvoljeno odstupanje od ± 4 mm.</p> <p>(obračun po m²)</p>	m ²	2500		
-----	---	----------------	------	--	--

GRAĐEVINSKI RADOVI			UKUPNO		
			PDV (20%)		
			UKUPNO sa PDV		

ДИНАМИЧКИ ПЛАН

РЕКОНСТРУКЦИЈА БЕОГРАДСКЕ УЛИЦЕ - ФАЗА 1
од ст km 0+245 до ст km 0+605 (L=360 m , b=5.5 m)

АКТИВНОСТИ	0	15	30	45	60
ПРИПРЕМНИ РАДОВИ И ПРИПРЕМА ГРАДИЛИШТА					
ГРАЂЕВИНСКИ РАДОВИ					
ПРИМОПРЕДАЈА И ОТКЛАЊАЊЕ НЕДОСТАКА					

датум:

потпис и печат:

TEHNIČKI OPIS

LOKACIJA

Prostorni obuhvat projektnog zadatka:

- **K.P. br. 2136**

Prostorni obuhvat projektnog zadatka čini jednosmerna Beogradska ulica u Vrnjačkoj Banji sa delom graničnih dvosmernih ulica (Ulica Slatinski venac na jugu i Nemanjina ulica na severu). Projekat u širem kontekstu predstavlja nastavak uređenja najužeg gradskog centra; izgradnja sistema funkcionalnih i modernih komunikacijskih koridora koji će u potpunosti biti usklađeni sa saobraćajnim planovima iz GUP-a Vrnjačke Banje.

Data površina je **pešačkog i kolskog karaktera**. Teren je u prosečnom podužnom nagibu od 2.5 % u pravcu severoistok – jugozapad, varirajući od 1 % na početku ulice (ugao Ulica Slatinski venac i Žike Valjarevića) do 6,7 % na prilazu gradskoj pijaci (do ugla Nemanjine ulice). Poprečni pad ulice je dvostran i kreće se u rasponu od 1,5 do 2,0 % pravcem jugoistok – severozapad.

Obrada površine: **asfalt i behaton kocke**.

Po nameni **Generalnog Plana Vrnjačke Banje 2005 - 2021. god**, ova površina pripada zoni **užeg gradskog centra**, a saobraćajnica koja je predmet projektnog zadatka, po **Planu Detaljne Regulacije "Centralna Zona sa Glavnim Banjskim Parkom"** (br. 350-141/06 od 31.3.2006.god.) spada u **sabirnu ulicu** i zajedno sa Ulicama Kraljevačka, Kruševačka, Moše Pijade, Jovana Cvijića i Olge Jovičić, predviđena je za rekonstrukciju sa pojasom regulacije i poprečnim profilima. Planom usvojena rešenja su prilagođena postojećim uslovima i saobraćajnom režimu, dok ostale ulice imaju manji značaj i predviđene su za blokovski saobraćaj.

ARHITEKTURA

Projektni zadatak - rekonstrukcija oblika i funkcije

- funkcionalno i vizuelno objedinjavanje datog prostora u širem kontekstu saobraćajnog uređenja centralne zone sa glavnim banjskim parkom;
- otvaranje sistema pešačkih koridora i novih parking mesta;
- definisanje i oblikovanje ambijentalnih celina koje su sastavni delovi projektom obuhvaćenog prostora;
- zeleni pojas – drvored jasenova i ukrasnog zelenila uz istočnu stranu Beogradske ul.

Prostorna postavka ove oblasti datira još iz XIX veka, tačnije od vremena samog nastajanja Vrnjačke Banje kao turističko-mondenskog lečilišta, kada je projektovana zona banjskog centra i parka formirana uz regulisano korito Vrnjačke i Lipovačke reke, zajedno sa glavnim saobraćajnicama koje opslužuju centralnu zonu. Istorijско i morfološko oblikovno nasleđe Vrnjačke Banje je usvojeno kao koncept koji ne treba

menjati, pa je postojeća oblikovna forma ulice ovim projektom u potpunosti ispoštovana i zadržana kao glavna karakteristika i identitet ovog prostora.

Saobraćajna pravila i regulative su naglašeni i iskorišćeni kao potcrta da se istakne i pešački karakter prostora, koji je do sada bio zanemaren. Oblici mobilijara novoprojektovanog poteza će slediti urbani kontekst okolnog prostora u ovoj funkciji.

Analizom situacije, utvrđeno je da je postojeće stanje ovog dela Beogradske ulice na nezadovoljavajućem nivou, kako u pogledu uokviravanja jedne projektantsko-urbanističke celine, tako i u pogledu osnovnih bezbednosnih potreba i normi koje bi ovakav deo grada trebalo da ima. Poseban akcenat u projektu je stavljen na **nova parking mesta i bezbednu pešačku komunikaciju** putem proširenja kolovoza i novog sistema zaštitnih trotoara.

Nivelacionom redefinicijom ovog poteza postignut je **kontinuitet pešačkih zona** u širem centralnom gradskom jezgru, koje su u ovom slučaju bile prekinute. Podužni nagib od ~ 2 % od severa ka jugu ovog poteza u sintezi sa poprečnim padom od 1,5 do 2,0 % predstavlja i glavni pravac za površinski odvod atmosferalija ka Lipovačkoj reci koja se nalazi na zapadnoj strani ovog potesa.

U grafičkom prilogu "**Plan Saobraćajnica sa Nivelacijom**", izvedenom iz Generalnog Plana Vrnjačke Banje 2005. godine - **Plan Detaljne Regulacije "Centralna Zona sa Glavnim Banjskim Parkom"**, Beogradska ulica pripada saobraćajnici sa **poprečnim profilom C - C** (0.5 m + 3.5 m + 2.0 m + 2.0 m +0.5 m +0.5 m).

MATERIJALIZACIJA

Projektovano stanje

Izabrano projektno rešenje imalo je nameru da u najvećoj mogućoj meri iskoristi postojeći kolovoz, da se omogući parkiranje velikog broja vozila (~ 60 parking mesta podužnim parkiranjem), da se trajno i efikasno reši odvođenje površinskih voda i omogući bezbedno i komforno kretanje pešaka izgradnjom novog trotoara, kao i da u estetskom smislu ulica bude uklopljena u okruženje. Ovakvim rešenjem dobijeno je najmanje moguće proširenje putnog pojasa prema Crkvenom brdu.

Širina novog kolovoza iznosi 5.5 m, od čega je, u skladu sa standardima, širina kolovozne trake za jednosmeran saobraćaj 3.5 m, širina predviđena za podužno parkiranje vozila 2m, a širina trotoara u čiji sastav ulazi i betonska rigola je 2 m.

Trasa i niveleta postojeće ulice je u najvećoj mogućoj meri zadržana. U cilju što manjih intervencija na postojećem kolovozu, isti je na pravcima zadržan u dvostranom nagibu. Predviđeno je kompletno skidanje postojećeg asfaltnog zastora i granitne kocke na delu kod pijace, bez povređivanja donjeg stroja za koji se pretpostavlja da je urađen od krupnog kamenog nabačaja i kaldrme. Na delu proširenja kolovoza i ispod trotoara potrebno je izvršiti iskop zemlje i nasipanje drobljenog kamena sa nabijanjem do potrebne stišljivosti. Trotoar je predviđen celom dužinom ulice prema Crkvenom brdu sa prekidom kod "Vile Bitolj" gde se za pešake obezbeđuje deo kolovoza koji je inače namenjen za parkiranje vozila. Na suprotnoj strani, trotoar je predviđen između raskrsnica sa ulicama Lipovačkom i Žike Valjarevića, kao i od pijace do zgrade Opštinske uprave, gde je i inače najveća frekvencija pešaka. Na ovoj strani predviđen

je prekid kod „Vile Skoplje“ gde bi trotoar zašao u privatnoj parceli. Popločavanje trotoara predviđeno je **behaton kockama** 10/20/6cm i 20/20/6cm, u boji i slogu po izboru projektanta (oker žuta i mat crna).

Na delu ulice između raskrsnica sa Lipovačkom ulicom i Ulicom Žike Valjarevića predviđeno je kompletno skidanje kolovozne konstrukcije i izrada nove, iz razloga uklapanja sa niveletom trotoara izgrađenog 2008. godine prema Lipovačkoj reci. Skidanje kolovozne konstrukcije i izgradnja nove, predviđena je i u delu od Vile "Peć" iz sledećih razloga: ispod habajućeg sloja asfalta nalazi se granitna kocka presvučena tankim slojem asfalta, ali i zbog uklapanja u visine već postojećih trotoara koji se nalaze sa obe strane ulice.

Gornji sloj kolovozne konstrukcije predviđen je od nosećeg sloja **BNS 32**, debljine 8 cm i habajućeg sloja od asfalt betona **AB 11**.

Obzirom da predviđeno proširenje ulice zalazi u kosinu Crkvenog brda, predviđena je izgradnja **potpornih zidova** na mestima gde zbog raspoloživog prostora nije moguće formirati kosine useka. Dužina prvog potpornog zida L1=126 m, a drugog L2=96m.

U pojasu u kome se vrši proširenje kolovoza predviđena je izgradnja **drenaže**. Drenažne cevi priključuju se na sistem kišne kanalizacije predviđene projektom.

Pre početka izvođenja radova, potrebno je da sva komunalna preduzeća koja se bave infrastrukturom izvrše rekonstrukciju ili izgradnju podzemnih instalacija u pojasu predviđenom za izgradnju trotoara.

Budući projekat rekonstrukcije je rešavan u prostornom i materijaliziranom kontekstu postojeće strukture i njenih najosnovnijih potreba, radi što efikasnijeg i humanijeg odnosa među njenim korisnicima.

Sve nove površine koje su predviđene za rekonstrukciju, izvesti prema datom detalju/preseku. Posebno treba obratiti pažnju na izradu podloge za asfaltne površine namenjene kolovoznoj traci, trotoare sa behaton kockama i sve zelene površine koje se u njima pojavljuju. Ivičnjake postaviti na sloju mršavog betona MB10, u zbijenoj podlozi od šljunka, a njihove spojnice zaliti cementnim malterom.

Odvod viška atmosferskih voda uraditi u svemu prema površinskoj nivelaciji datoj u grafičkom prilogu. Prilikom izvođenja ovih radova neophodno je obaviti i nivelisanje svih postojećih šahtova gradskih instalacija koji se nalaze na ovoj predviđenoj trasi, uz obaveznu konsultaciju sa svim nadležnim službama.

Nadležna javna preduzeća su po službenoj dužnosti obavezna da na zahtev izdaju određene tehničke uslove za projektovanu lokaciju.

Geometriju i prostornu postavku novoprojektovanih kolovoznih, pešačkih i zelenih površina predviđenih za rekonstrukciju, odraditi u svemu prema grafičkom prilogu u projektu i **uz direktan nadzor projektanta**, koristeći referentne tačke, linije i dimenzije, predviđene da olakšaju ovaj posao.

Visinske kote i poprečne padove date u projektu, obavezno uskladiti sa stanjem na terenu prilikom izvođenja radova. **Izvođač radova dužan je da nakon skidanja**

asfaltnog zastora izvrši snimanje postojeće nivelete i izradi predlog visinske nivelacije ulice.

INSTALACIJE

- Instalacije vodovoda, kanalizacije, gasovoda, struje i telefona, koje su prisutne na ovom prostoru ili u pravcima i parcelama funkcionalno tangiraju područje rekonstrukcije, posebno treba zatražiti u uslovima nadležnih ustanova i preduzeća.

- Instalacije KIŠNE KANALIZACIJE: novoprojektovana trasa Beogradske ulice sa novim sistemom podužnog parkiranja i trotoara, zahteva i nov sistem odvoda površinskih voda, pre svega atmosferskih. Poprečni pad ulice u pravcu sever - jug je dvostran i iznosi 2 %, dok podužni pad varira od 1 do 6.7 %. Zbog dužine i morfoloških karakteristika terena, projekat kišne kanalizacije i odvoda atmosferski voda je podeljen na 4 sektora:

sektor 1: deo Ulice Slatinski Venac od javnog WC-a do raskrsnice sa Ulicom Žike Valjarevića, gde je uz istočnu stranu kolovoza predviđena rigola širine 0.5 m kojom se površinska atmosferska voda sprovodi do slivnika na raskrsnici sa Beogradskom ulicom i podzemnim cevima Ø 300 do Lipovačke reke;

sektor 2: Beogradska ulica od raskrsnice sa Ulicom Žike Valjarevića do Vile "Vardar" gde je uz trotoar na istočnoj strani ulice predviđena ugradnja betonske kanalete (40x40cm) kojom se površinska voda sa padine Crkvenog brda skuplja i sprovodi do slivnika, a postojećim kanalom uz parcelu Vile "Ema" do Lipovačke reke;

sektor 3: deo Beogradske ulice od Vile "Vardar" do kraka Beogradske ulice koji je spaja sa Kruševačkom ulicom, gde se površinska voda prikuplja slivnicima i podzemno sprovodi do Lipovačke reke;

sektor 4: deo Beogradske ulice od Vile "Bitolj" do TC Pijaca, gde se površinska voda prikuplja slivnicima i podzemno sprovodi do raskrsnice sa Nemanjinom ulicom, a odatle, takođe podzemno, Nemanjinom ulicom do Lipovačke reke.

- Instalacije OSVETLJENJA: postojeća rasveta ovog prostora i ulica koje ga tangiraju **uglavnom zadovoljavaju** potrebe novoprojektovanih površina tako da ovim projektom nije predviđeno novo ulično osvetljenje; mada je deo sistema javne rasvete i zamene uličnih svetiljki u Beogradskoj ulici bio rekonstruisan 2006. godine, neophodno je da se u skorijoj budućnosti i ostatak ulice (deo od zgrade Opštine Vrnjačka Banja do TC Pijaca) podvrgne istoj proceduri kako bi zaživeo kao jedinstvena celina u ovom delu grada, koji tangira najuže gradsko jezgro i čini jednu od najvažnijih gradskih saobraćajnica.

S a s t a v i l i:

Gordana Ćirić, d. i. g.

Dušan Lazović, d. i. a.

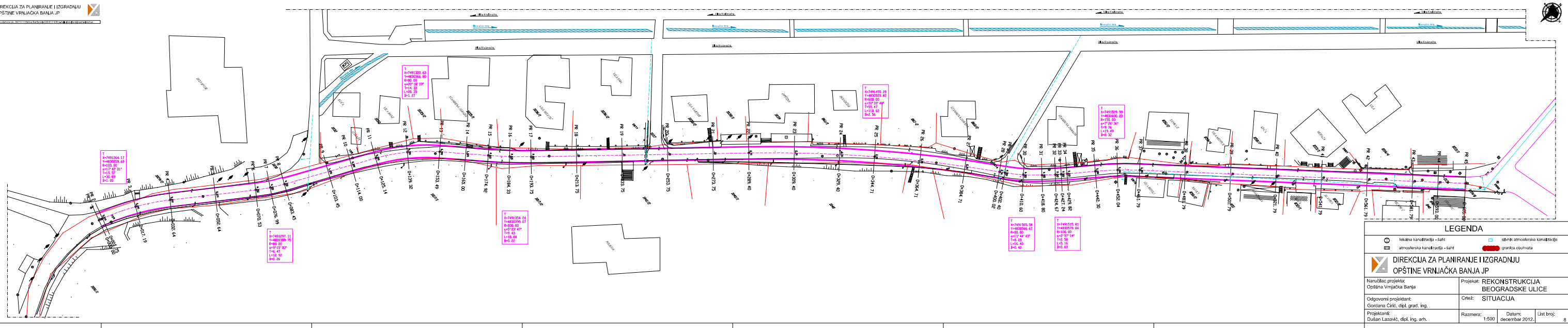

LEGENDA

	podzemna kanalizacija - lažni		atmosferska kanalizacija
	atmosferska kanalizacija - lažni		granična oznaka

DIREKCIJA ZA PLANIRANJE I IZGRADNJU
OPŠTINE VRNJAČKA BANJA JP

Naručilac projekta: Opština Vrnjačka Banja	Projekt: REKONSTRUKCIJA BEOGRADSKE ULICE
Odgovorni projektant: Gordana Čirić, dipl. grad. ing.	Crtež: SITUACIJA
Projektant: Dušan Lazović, dipl. ing. arh.	Skala: 1:500 Datum: decembar 2012. List broj: 8

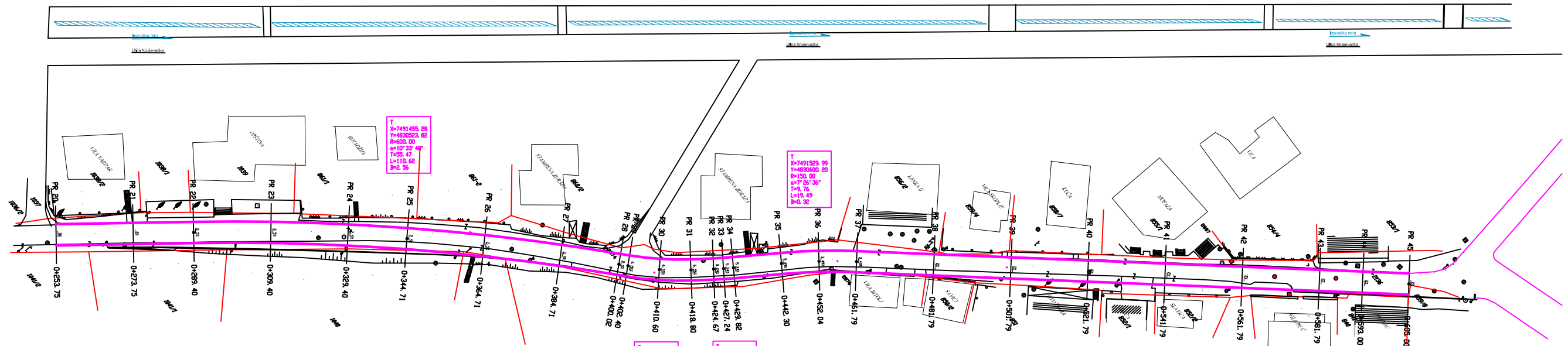





LEGENDA			
	fekalna kanalizacija - šaht		granica obuhvata
	atmosferska kanalizacija - šaht		
DIREKCIJA ZA PLANIRANJE I IZGRADNJU OPŠTINE VRNJAČKA BANJA JP			
Naručilac projekta: Opština Vrnjačka Banja		Projekt: REKONSTRUKCIJA BEOGRADSKE ULICE - FAZA 1	
Odgovorni projektant: Gordana Čitić, dipl. grad. Ing.		Crtež: SITUACIJA	
Projektant: Dušan Lazović, dipl. Ing. arh.		Razmera: 1:500	Datum: oktobar, 2013.g
		List broj:	13



KARAKTERISTIČNI POPREČNI PROFIL

LEGENDA

-  kameni agregat 0-60
-  kameni agregat 0-32
-  BNS 32 d=8 cm
-  novi sloj AB 11 d=5 cm
-  betonska kocka
-  ivičnjaci

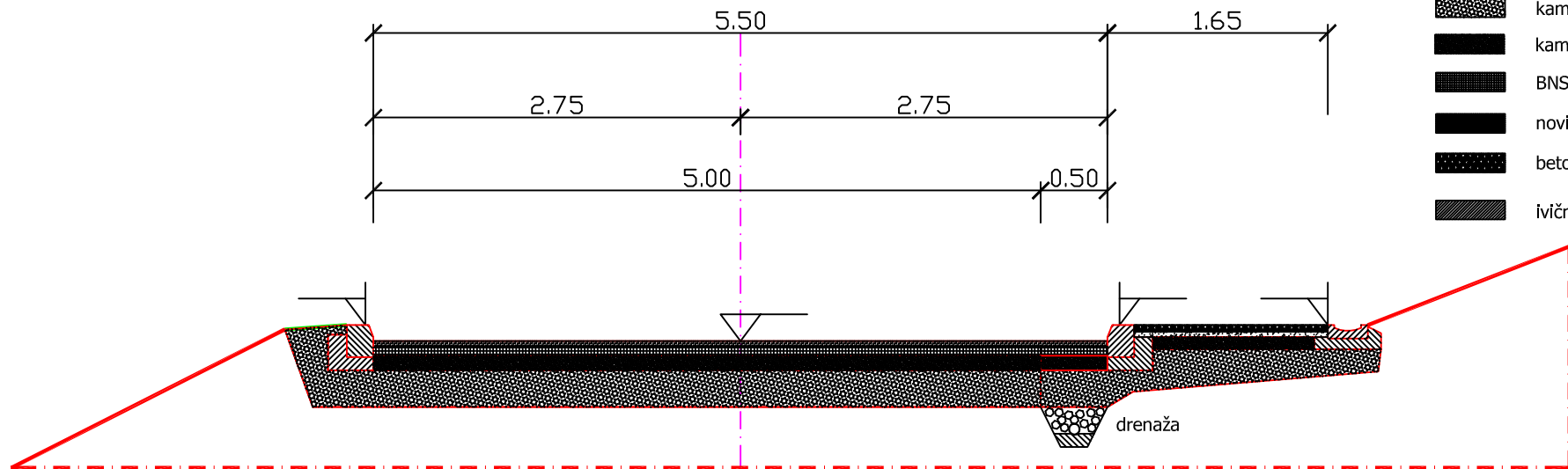

BEOGRADSKA ulica

DIREKCIJA ZA PLANIRANJE I IZGRADNJU
OPŠTINE VRNJAČKA BANJA JP

Naručilac projekta: Opština Vrnjačka Banja	Projekat: REKONSTRUKCIJA BEOGRADSKÉ ULICE
Odgovorni projektant: Gordana Čirlić, dipl. građ. Ing.	Crtež: KARAKTERISTIČNI POPREČNI PROFIL
Projektant: Dušan Lazovčić, dipl. Ing. arh.	Razmera: 1:25 Datum: februar 2013 List broj:

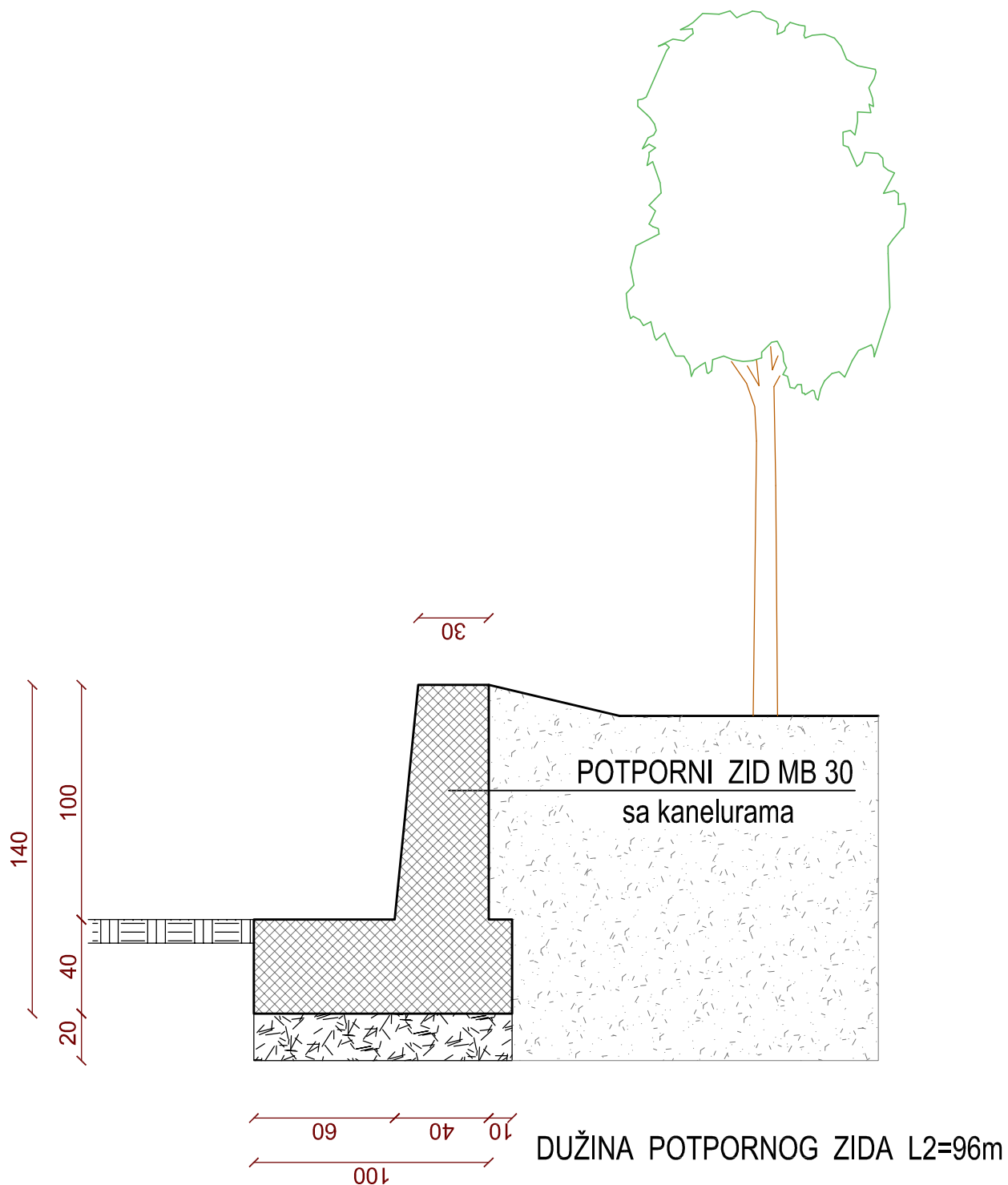

Naručilac projekta: Opština Vrnjačka Banja	Projekat: REKONSTRUKCIJA Beogradske ulice, Vrnj. Banja		
Odgovorni projektant: Gordana Ćirić, dipl.ing.građ.	Crtež: DETALJ - POPREČNI PRESEK POTPORNI ZID / L2		
Projektant: Dušan Lazović, dipl.ing.arh.	Razmera: 1:25	Datum: decembar 2012.	List broj: 19

USVOJENA ARMATURA ZA POS: Zp1 MB30			
<u>presek 1-1</u>			
glavna armatura:	Q335	A _a =	3.35 cm ²
<u>presek 2-2</u>			
glavna armatura:	U RØ8/20cm (uzengije)	A _a =	3.93 cm ²
podeona armatura:	10 R Ø12/25cm (gornja i donja zona)	A _a =	4.52 cm ²

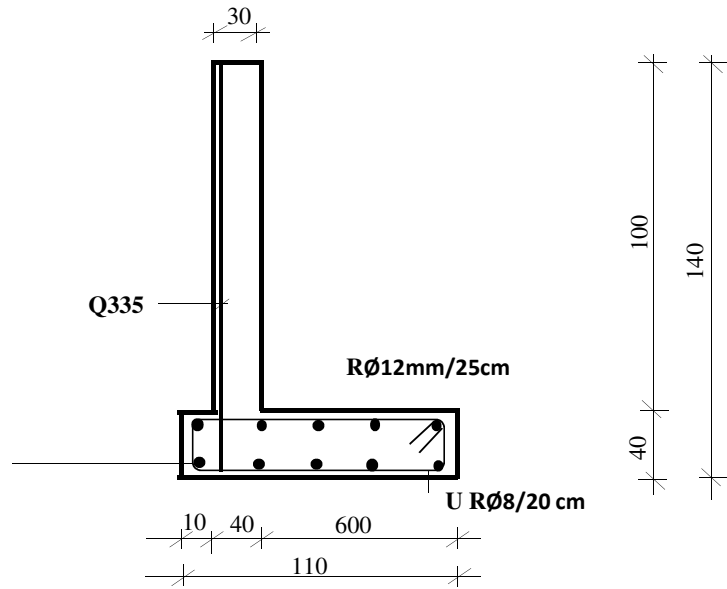

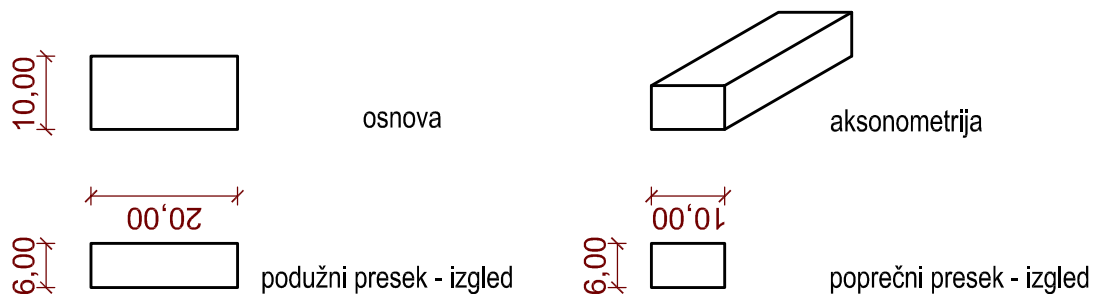

BEHATON KOCKE 10x20x6cm; boja - oker žuta

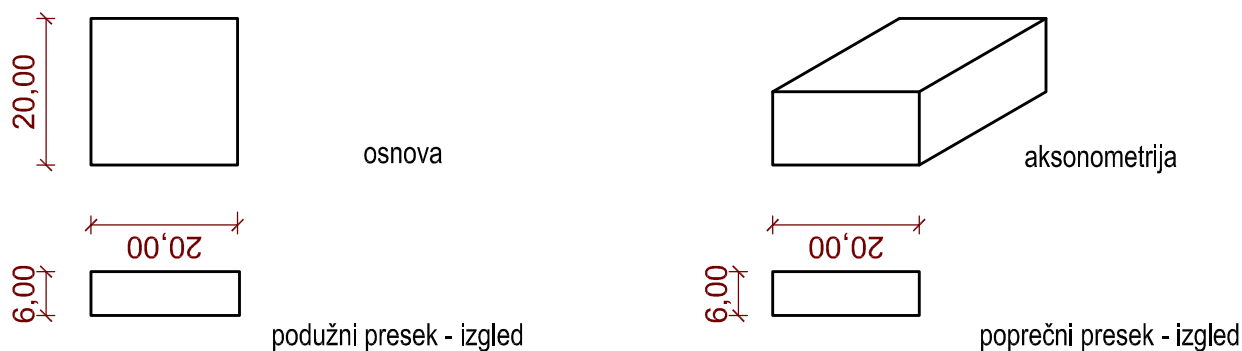

BEHATON PLOČE 20x20x6cm; boja - mat crna

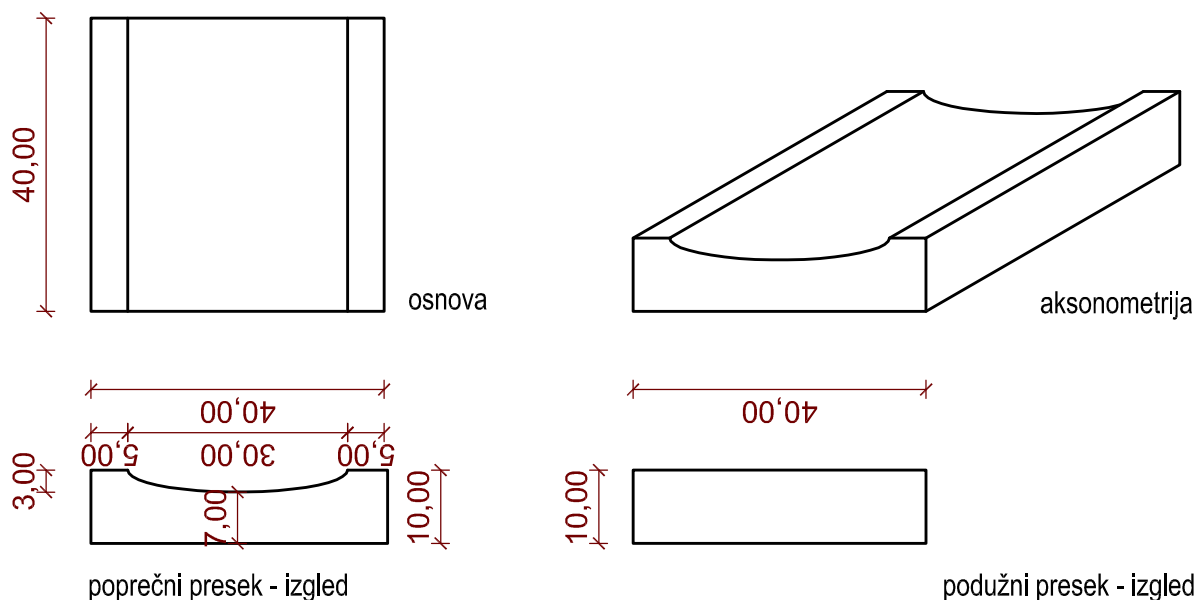

BETONSKE RIGOLE 40x40x10cm; boja - siva

Naručilac projekta: Opština Vrnjačka Banja	Projekat: REKONSTRUKCIJA Beogradske ulice, Vrnj. Banja		
Odgovorni projektant: Gordana Ćirić, dipl.ing.građ.	Crtež: DETALJ - MATERIJALI		
Projektant: Dušan Lazović, dipl.ing.arh.	Razmera: 1:10	Datum: decembar 2012.	List broj: 20



UZDUŽNI PROFIL
RAZMERA 1:100/500

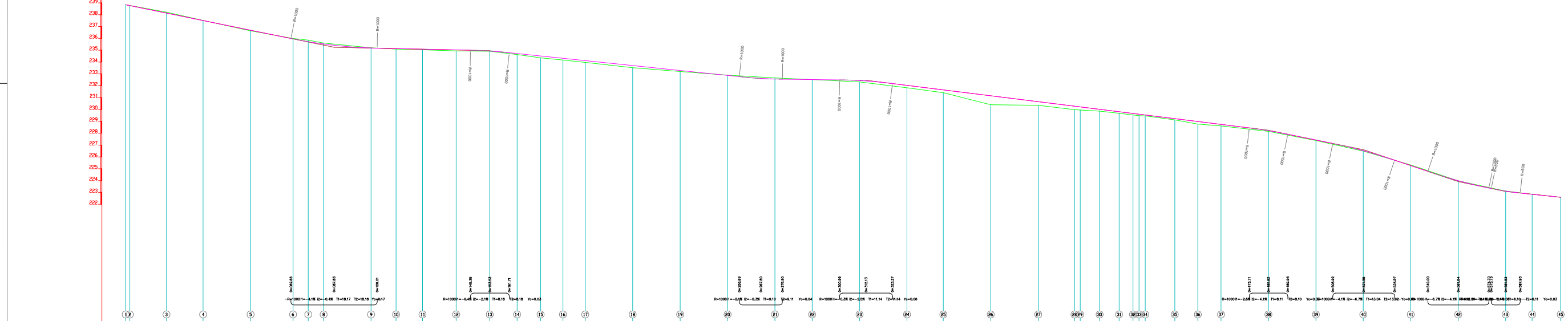

Station	terena	nivelete	pravci i krivine	vitoperewe	rastojawe i staciona'a	nagib nivelete
11	235.75	235.75	11.15	8.0	0.0	
12	235.75	235.75	12.15	8.0	17.70	-4.08%
13	235.75	235.75	13.15	8.0	17.70	87.85%
14	235.75	235.75	14.15	8.0	17.70	
15	235.75	235.75	15.15	8.0	17.70	
16	235.75	235.75	16.15	8.0	17.70	
17	235.75	235.75	17.15	8.0	17.70	
18	235.75	235.75	18.15	8.0	17.70	
19	235.75	235.75	19.15	8.0	17.70	
20	235.75	235.75	20.15	8.0	17.70	
21	235.75	235.75	21.15	8.0	17.70	
22	235.75	235.75	22.15	8.0	17.70	
23	235.75	235.75	23.15	8.0	17.70	
24	235.75	235.75	24.15	8.0	17.70	
25	235.75	235.75	25.15	8.0	17.70	
26	235.75	235.75	26.15	8.0	17.70	
27	235.75	235.75	27.15	8.0	17.70	
28	235.75	235.75	28.15	8.0	17.70	
29	235.75	235.75	29.15	8.0	17.70	
30	235.75	235.75	30.15	8.0	17.70	
31	235.75	235.75	31.15	8.0	17.70	
32	235.75	235.75	32.15	8.0	17.70	
33	235.75	235.75	33.15	8.0	17.70	
34	235.75	235.75	34.15	8.0	17.70	
35	235.75	235.75	35.15	8.0	17.70	
36	235.75	235.75	36.15	8.0	17.70	
37	235.75	235.75	37.15	8.0	17.70	
38	235.75	235.75	38.15	8.0	17.70	
39	235.75	235.75	39.15	8.0	17.70	
40	235.75	235.75	40.15	8.0	17.70	
41	235.75	235.75	41.15	8.0	17.70	
42	235.75	235.75	42.15	8.0	17.70	
43	235.75	235.75	43.15	8.0	17.70	
44	235.75	235.75	44.15	8.0	17.70	
45	235.75	235.75	45.15	8.0	17.70	

DIREKCIJA ZA PLANIRANJE I IZGRADNJU
OPŠTINE VRNJAČKA BANJA JP

Naručilac projekta: Opština Vrnjačka Banja	Projekat: BEGRADSKA ULICE
Odgovorni projektant: Gordana Čirić, dipl. građ. inž.	Crtež: UZDUŽNI PROFIL
Projektant: Dušan Lazvić, dipl. inž. arh.	Razmera: 1:100/500
	Datum: decembar 2012.
	List broj: 9

Технички опис

На захтев главног пројектанта приступило се изради пројекта атмосферске канализације на потезу Београдске улице, у општини Врњачка Бања, у делу који је предвиђен за реконструкцију.

Неопходна снимања и анализе су спроведене директно на терену. Као подлоге за пројектовање атмосферске канализације коришћен је катастарско топографски план.

Како се на поменутој локацији предвиђа комплетна реконструкција коловозне конструкције и изградња тротоара са реконструкцијом остале мрежне инфраструктуре из истог је произишла потреба да се изгради нова атмосферска мрежа.

Укупан број новопроектованих сливника износи 19, док је број ревизионих шахти 6 и исте прате трасу главног атмосферског колектора. Целокупна мрежа на предметној локацији је подељена у 4 деонице и свака представља целину за себе. Укупна дужина мреже износи 585 м.

Анализирајући параметре добијене хидрауличким прорачуном, дошло се до оптималног пречника цеви који износи 200мм. Укупна испуњеност колектора на самом крају не прелази 0,5 висине пречника цеви и самим тиме овај пречник задовољава потребе саме мреже.

Падови дуж колектора се крећу у опсегу од 0,4% до 5,8% док је самом колектору потребно 6 минута за потпуно пражњење при укупној испуњености од 0,5 висине стуба флуида у колектору.

Почетни параметри са којима се кренуло у сам хидраулички прорачун представљају далеко шири појас прикупљања атмосферски вода, тако да би новопроектовани колектор био у могућности да издржи два до три пута веће падавине од уобичајених вредности.

Саставио,

Душко Магделинић д.и.г.

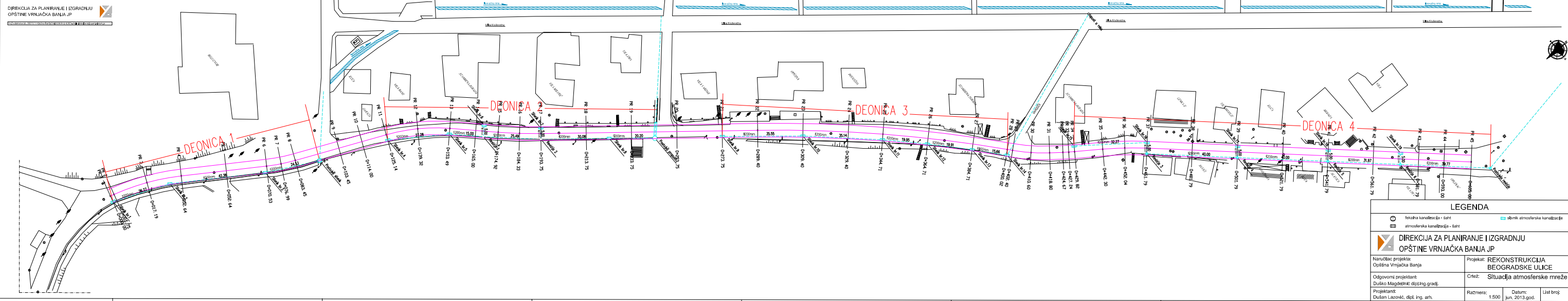

DIREKCIJA ZA PLANIRANJE I IZGRADNJU
OPŠTINE VRNJAČKA BANJA JP



LEGENDA			
	fokalna kanalizacija - izgrađeno		atmosferska kanalizacija - izgrađeno
	fokalna kanalizacija - planirano		atmosferska kanalizacija - planirano
<p>DIREKCIJA ZA PLANIRANJE I IZGRADNJU OPŠTINE VRNJAČKA BANJA JP</p>			
<p>Naručilac projekta: Opština Vrnjačka Banja</p>		<p>Projekt: REKONSTRUKCIJA BEOGRADSKÉ ULICE</p>	
<p>Odgovorni projektant: Duško Mladenić, dipl.ing. građ.</p>		<p>Crtič: Situacija atmosferske mreže</p>	
<p>Projektant: Dušan Lazović, dipl.ing. arh.</p>		<p>Razmera: 1:500</p>	<p>Datum: jun. 2013.god.</p>
			<p>List broj: 8</p>

UZDUŽNI PROFIL
RAZMERA 1:100/500

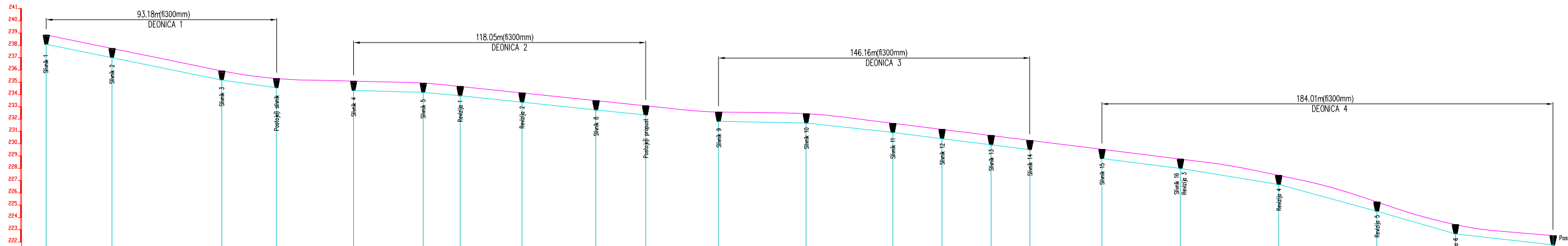

kote	vrha jahte	238.78	237.77	236.97	235.96	234.95	233.94	232.93	231.92	230.91	229.90	228.89	227.88	226.87	225.86	224.85	223.84	222.83	221.82
	dna cevi	238.78	237.77	236.97	235.96	234.95	233.94	232.93	231.92	230.91	229.90	228.89	227.88	226.87	225.86	224.85	223.84	222.83	221.82
	nagib cevi		1:100	1:100	1:100	1:100	1:100	1:100	1:100	1:100	1:100	1:100	1:100	1:100	1:100	1:100	1:100	1:100	1:100

DIREKCIJA ZA PLANIRANJE I IZGRADNJU
OPŠTINE VRNJAČKA BANJA JP

Projekt: REKONSTRUKCIJA
BEOGRADSKE ULICE

Projektor: Dušan Lazović, dipl. ing. arh.

Računara: Datum: 11.10.2013.god.

Lišt broj: 2

KARAKTERISTIČNI POPREČNI PROFIL ATMOSFERSKE KANALIZACIJE

LEGENDA

-  kameni agregat 0-60
-  kameni agregat 0-32
-  BNS 32 d=8 cm
-  habajući sloj AB 11 d=5 cm
-  betonska kocka
-  ivičnjaci

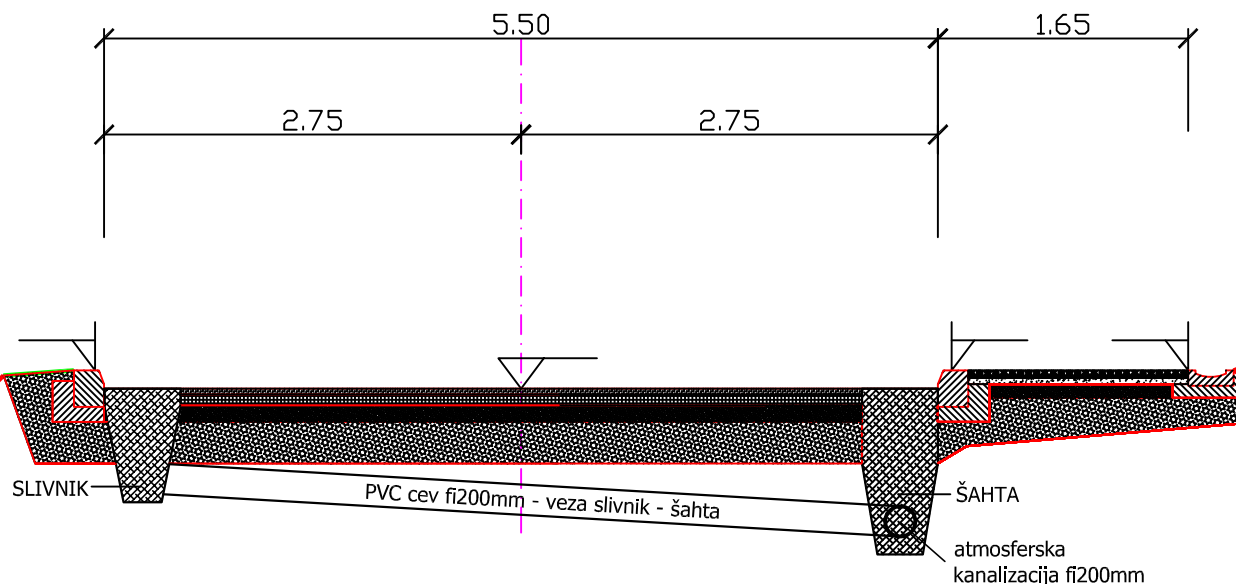

BEOGRADSKA ulica

 DIREKCIJA ZA PLANIRANJE I IZGRADNJU OPŠTINE VRNJAČKA BANJA JP			
Naručilac projekta: Opština Vrhnjačka Banja		Projekat: REKONSTRUKCIJA BEOGRADSKE ULICE - FAZA 1	
Odgovorni projektant: Gordana Čirlić, dipl. građ. Ing.		Crtež: KARAKTERISTIČNI POPREČNI PROFIL	
Projektant: Dušan Lazovčić, dipl. Ing. arh.		Razmera: 1:25	Datum: oktobar, 2013. g.
		List broj:	3

DETALJ POSTAVLJANJA CRNIH BEHATON PLOČA
U BEOGRADSKOJ ULICI



Odgovorni projektant
Gordana Ćirić, d.i.g.

На основу члана 63. Закона о јавним набавкама („Службени гласник РС”, број 114/12) Наручилац - Министарство привреде, Београд, Кнеза Милоша бр. 20 врши

**ИЗМЕНУ II КОНКУРСНЕ ДОКУМЕНТАЦИЈЕ
ЗА ЈАВНУ НАБАВКУ БР. О/6-2014**

Реконструкција Београдске улице - Фаза 1, општина Врњачка Бања

У конкурсној документацији за јавну набавку бр. О/6-2014 – Реконструкција Београдске улице – Фаза 1, општина Врњачка Бања

- **мењају се подаци који се односе на назив, интернет адресу и контакт Наручиоца**, тако да се:

- назив Наручиоца „Министарство регионалног развоја и локалне самоуправе, Београд, Ул. Влајковићева бр. 10“, замењује са „Министарство привреде, Београд, Кнеза Милоша 20“
- Интернет адреса www.mrrls.gov.rs замењује са www.privreda.gov.rs
- Е-маил: jelena.vasic@mrrls.gov.rs замењује са jelena.vasic@privreda.gov.rs;

- На страни 2, датум и време крајњег рока за достављање понуда и јавног отварања понуда мења се и гласи:

	Датум и време:
Крајњи рок за достављање понуда:	20. јун 2014. године до 9.00 сати
Јавно отварање понуда:	20. јун 2014. године у 11.00 сати

- **у тачки 3.2 – НАЧИН НА КОЈИ ПОНУДА МОРА БИТИ САЧИЊЕНА**, подаци који се односе на крајњи рок и начин за достављање понуда, мењају се и гласе:

„Крајњи рок за достављање понуда је 20. јун 2014. године и то до 9.00 часова.“

„Понуде се достављају путем поште или лично сваког радног дана 08,00 -15,00 часова, на адресу Наручиоца – Министарство привреде, Београд, Ул. Кнеза Милоша бр. 20.“

- **у тачки 3.3 – МЕСТО, ДАН И САТ ОТВАРАЊА ПОНУДА**, део који се односи на јавно отварање понуда, мења се и гласи:

„Јавно отварање понуда ће се обавити 20. јуна 2014. године, у 11.00 часова у просторијама Министарства привреде - Сектор за инвестиције у инфраструктурне пројекте, Београд, Ул. Влајковићева 10, уз присуство овлашћених представника понуђача.“

- **у тачки 3.6 – НАЧИН ИЗМЕНЕ, ДОПУНЕ И ОПОЗИВА ПОНУДЕ**, део који се односи на адресу Наручиоца, мења се и гласи:

„Измену, допуну или опозив понуде треба доставити на адресу Наручиоца – Министарство привреде, Београд, Ул. Кнеза Милоша бр. 20.“

- **у тачки 3.13 – ПОДАЦИ О ДРЖАВНОМ ОРГАНУ**, мењају се називи министарстава тако да се назив:
 - „Министарство енергетике, развоја и заштите животне средине“ замењује са „Министарство пољопривреде и заштите животне средине“.
 - „Министарству рада, запошљавања и социјалне политике“ замењује са „Министарство за рад, запошљавање, борачка и социјална питања“.
- **у тачки 3.14 – 1. Банкарска гаранција за озбиљност понуде:**
 - речи „Министарства регионалног развоја и локалне самоуправе“ замењују се речима „Министарства привреде“
- **у тачки 3.14 - Напомена**
 - речи „са ПДВ“ замењују се речима „без ПДВ“
- **у тачки 3.16 – ДОДАТНЕ ИНФОРМАЦИЈЕ И ПОЈАШЊЕЊА У ВЕЗИ СА ПРИПРЕМАЊЕМ ПОНУДА** део који се односи на контакт особу за обилазак локације мења се и гласи:

„Јелена Стојковић, телефон 011/3334-180, у периоду од 10.00 до 15.00 часова“.
- **у тачки 3.20 – РЕЛЕВАНТНИ ДОКАЗ ПО РАНИЈЕ ЗАКЉУЧЕНИМ УГОВОРИМА** у последњем ставу
 - речи „са ПДВ“ замењују се речима „без ПДВ“
- **у тачки 4.2 - ДОДАТНИ УСЛОВИ ЗА УЧЕШЋЕ У ПОСТУПКУ ЈАВНЕ НАБАВКЕ – Прилози 11, 12 и 13** мењају се и гласе:
 - „б) Писмо о намерама банке за издавање банкарске гаранције за повраћај аванса у износу траженог аванса - оригинал
 - в) Писмо о намерама банке за издавање банкарске гаранције за добро извршење посла у износу од 10% од вредности уговора без ПДВ - оригинал
 - г) Писмо о намерама банке за издавање банкарске гаранције за отклањање грешака у гарантном року у износу од 5% од вредности уговора без ПДВ – оригинал“
- **у Обрасцу 4. - Прилози 12 и 13** мењају се и гласе:
 - „Писмо о намерама банке за издавање банкарске гаранције за добро извршење посла у износу од 10% од вредности уговора без ПДВ – оригинал“
 - „Писмо о намерама банке за издавање банкарске гаранције за отклањање грешака у гарантном року у износу од 5% од вредности уговора без ПДВ – оригинал“
- **Образац 6. – Изјава понуђача да не наступа са подизвођачима** – замењује се образцем који се налази у прилогу текста.
- **Образац 14. – МОДЕЛ УГОВОРА** – замењује се моделом уговора који се налази у прилогу текста.
- **УПУТСТВО О ИЗГЛЕДУ ТАБЛЕ СА ПОДАЦИМА О ПРОЈЕКТУ** замењује се Упутством које је у прилогу текста

УПУТСТВО О ИЗГЛЕДУ ТАБЛЕ СА ПОДАЦИМА О ПРОЈЕКТУ МИНИСТАРСТВА ПРИВРЕДЕ

Упутство о изгледу табле са подацима о пројекту Министарства привреде представља смернице извођачима за израду табли у складу са дефинисаном уговорном обавезом и за правилну употребу лога Министарства привреде, на основу члана 201. тачка 16. Закона о планирању и изградњи и Правилника о изгледу, саджини и месту постављања градилишне табле.

ТЕХНИЧКЕ КАРАКТЕРИСТИКЕ:

1. Градилишна табла је правоугаоног облика димензија 200 x 300 x 20cm, израђена од челичних кутијастих профила и поцинкованог лима, а поставља се на челичним носачима одговарајуће носивости фундираним у бетон.
2. Позадина табле мора бити светлоранцасте боје отпорна на атмосферске утицаје.

ПРИКАЗ ОБАВЕЗНОГ САДРЖАЈА:

Сви пројекти који се финансирају средствима Министарства привреде (у целости или делом), морају на грађевинским таблама имати лого Министарства привреде. Пројекти који се финансирају из средстава Европске инвестиционе банке (у целости или делом), поред лога Министарства, морају имати и лого ЕИБ-а.

1. Лого Министарства привреде позициониран је у горњем десном углу. Минималне димензије лога су 40 x 40cm.
2. Лого Европске инвестиционе банке позициониран је у горњем десном углу. Минималне димензије лога су 40 x 40cm.
3. На делу испод лога Министарства привреде, односно лога Европске инвестиционе банке „болдовано“ су истакнути следећи подаци:
 - а) Назив, намена и величина објекта, и
 - б) Број катастарске парцеле.
4. Модел објекта је позициониран у горњем левом углу.
5. На доњем делу табле наведено је следеће:
 - а) Назив привредног друштва, односно правног лица или предузетника који је израдио пројектну документацију (адреса, телефон и сајт),
 - б) Име одговорног пројектанта,
 - в) Назив извођача радова, име одговорног извођача радова и име лица које врши надзор,
 - г) Број и датум решења којим је издата грађевинска дозвола и назив органа који је издао грађевинску дозволу, односно број решења којим се одобрава извођење радова (за које се не издаје грађевинска дозвола),
 - д) Датум почетка грађења,
 - ђ) Рок завршетка изградње објекта,

- е) Назив Наручиоца,
- ж) Назив Инвеститора
- з) Назив Корисника

На табли не треба приказивати друге лого ознаке, изузев ознаке Министарства привреде и Европске инвестиционе банке.

Пример изгледа грађевинске табле је саставни део овог Упутства .

	 Република Србија Министарство привреде	 European Investment Bank
Објекат: (Назив, намена и величина објекта) (Број катастарске парцеле)		
Пројекат израдио:	Назив привредног друштва, односно правног лица или предузетника који је израдио техничку документацију (адреса, телефон, сајт)	
Одговорни пројектант:	Име одговорног пројектанта (адреса, телефон, сајт)	
Назив извођача радова:	Име одговорног извођача радова и име лица које врши стручни надзор (адреса, телефон, сајт)	
Грађевинска дозвола:	Број и датум решења којим је издата грађевинска дозвола и назив органа који је издао грађевинску дозволу, односно број решења којим се одобрава извођење радова	
Датум почетка грађења објекта:	(дан/месец/година)	
Рок завршетка изградње објекта:	(дан/месец/година)	
Наручилац:	Назив наручиоца (адреса, телефон, сајт)	
Инвеститор:	Назив инвеститора (адреса, телефон, сајт)	
Корисник:	Назив корисника (адреса, телефон, сајт)	

Образац 6.

ИЗЈАВА ПОНУЂАЧА

ДА НЕ НАСТУПА СА ПОДИЗВОЂАЧИМА

Под пуном моралном, материјалном и кривичном одговорношћу, у понуди за јавну набавку број О/6-2014 – Реконструкција Београдске улице – Фаза 1, општина Врњачка Бања, изјављујемо да не наступамо са подизвођачима.

Датум: _____

Потпис овлашћеног лица

М.П.

Образац потписује и оверава овлашћено лице понуђача

- Министарство регионалног развоја и локалне самоуправе је донело Одлуку о распореду средстава у оквиру Мере унапређења локалне и регионалне инфраструктуре – Градимо заједно број: 401-00-841/2013-03 од 22.11.2013. године, којом су распоређена средства за реализацију овог уговора;
- Пројекат је одобрен шестом алокацијом Европске инвестиционе банке од 14. јануара 2014. године којом је обухваћено укупно 25 пројеката;
- Наручилац је у отвореном поступку јавне набавке број О/6-2014, изабрао Извођача као најповољнијег понуђача за извођење радова на реконструкцији Београдске улице – Фаза 1, општина Врњачка Бања

ПРЕДМЕТ УГОВОРА

Члан 1.

Предмет Уговора је извођење радова на реконструкцији Београдске улице – Фаза 1, општина Врњачка Бања.

Извођач се обавезује да изведе радове из претходног става овог члана у свему према понуди број _____ од _____ године, која је саставни део овог уговора.

ВРЕДНОСТ РАДОВА

Члан 2.

Уговорне стране утврђују да цена за извођење радова из члана 1. Уговора износи укупно _____ динара без ПДВ односно _____ динара са ПДВ, а добијена је на основу јединичних цена и количина из понуде Извођача број _____ од _____ године.

Наручилац се обавезује да, од укупног износа из претходног става овог члана, за изведене радове Извођачу исплати износ од _____ динара са ПДВ, док се Инвеститор обавезује на исплату износа од _____ динара са ПДВ.

Укупан износ средстава из става 1. овог члана обезбеђен је на следећи начин:

- износ од _____ динара са ПДВ, обезбеђен је Законом о буџету Републике Србије за 2014. годину („Службени гласник РС”, број 110/13), као средства од иностраних задуживања одобрених од стране Европске инвестиционе банке за финансијски уговор „Зајам за општинску и регионалну инфраструктуру”;

-износ од _____ динара са ПДВ обезбеђен је Одлуком о буџету општине Врњачка Бања за 2014. годину, раздео 4 – Општинска управа, Извршење одлука извршних органа глава 4.3.5. – Средства за финансирање пројеката, функционална класификација 500 – Издаци за нефинансијску имовину.

Уговорена цена је фиксна по јединици мере и не може се мењати услед повећања цене елемената на основу којих је одређена.

Осим вредности рада, добара и услуга неопходних за извршење уговора, цена обухвата и трошкове организације градилишта, осигурања и све остале зависне трошкове Извођача.

НАЧИН ПЛАЋАЊА

Члан 3.

Уговорне стране су сагласне да се плаћање по овом уговору изврши на следећи начин :

- ____ % односно износ од _____ динара са ПДВ на име аванса, у року до 45 дана од дана пријема авансне ситуације и истовременог достављања банкарске гаранције за повраћај аванса, са роком важења до коначног извршења посла. Аванс се мора оправдати са последњом привременом ситуацијом;

- по испостављеним и овереним привременим ситуацијама и окончаној ситуацији, сачињеним на основу оверене грађевинске књиге изведених радова и јединичних цена из понуде Извођача уз важеће банкарске гаранције и полису осигурања, у року од 45 дана од дана пријема оверене ситуације, с тим што окончана ситуација мора износити минимум 10% од уговорене вредности.

Уколико Наручилац или Инвеститор делимично оспоре испостављене ситуације, дужни су да исплате неспорни део ситуације.

Комплетну документацију неопходну за оверу привремене ситуације: листове грађевинске књиге, одговарајуће атесте за уграђени материјал и набавку опреме и другу документацију Извођач доставља стручном надзору који ту документацију чува до примопредаје и коначног обрачуна, у супротном се неће извршити плаћање тих позиција, што Извођач признаје без права на приговор.

РОК ЗА ИЗВОЂЕЊЕ РАДОВА

Члан 4.

Извођач се обавезује да радове који су предмет овог уговора изведе у року од ____ календарских дана, рачунајући од дана увођења у посао, а према приложеном динамичком плану, који је саставни део овог уговора.

Датум увођења у посао, стручни надзор уписује у грађевински дневник, а сматраће се да је увођење у посао извршено даном кумулативног стицања следећих услова :

- да је Инвеститор предао Извођачу инвестиционо техничку документацију и грађевинску дозволу,

- да је Инвеститор обезбедио Извођачу несметан прилаз градилишту,
- да је Извођач Наручиоцу доставио банкарску гаранцију за добро извршење посла,
- да је Извођач Наручиоцу доставио полису осигурања за објекат у изградњи и полису осигурања од одговорности за штету причињену трећим лицима и стварима трећих лица.

Уколико Извођач не приступи извођењу радова ни 7-ог дана од кумулативног стицања горе наведених услова, сматраће се да је 7-ог дана уведен у посао.

Утврђени рокови се не могу мењати без сагласности Наручиоца.

Члан 5.

Рок за извођење радова се продужава на захтев Извођача :

- у случају прекида радова који траје дуже од 2 дана, а није изазван кривицом Извођача
- у случају елементарних непогода и дејства више силе
- у случају измене пројектно-техничке документације по налогу Наручиоца или по налогу Инвеститора уз сагласност Наручиоца,
- у случају прекида рада изазваног актом надлежног органа, за који није одговоран Извођач.

Захтев за продужење рока извођења радова који су предмет овог уговора, у писаној форми, уз сагласност Инвеститора и стручног надзора, Извођач подноси Наручиоцу у року од два дана од сазнања за околност из става 1 овог члана, а најкасније 5 дана пре истека коначног рока за завршетак радова.

Уговорени рок је продужен када уговорне стране у форми Анекса овог уговора о томе постигну писани споразум.

Под роком завршетка радова сматра се дан њихове спремности за технички преглед, а што стручни надзор констатује у грађевинском дневнику.

У случају да Извођач не испуњава предвиђену динамику, обавезан је да уведе у рад више извршилаца, без права на захтевање повећаних трошкова или посебне накнаде.

Ако Извођач падне у доцњу са извођењем радова, нема право на продужење уговореног рока због околности које су настале у време доцње.

УГОВОРНА КАЗНА

Члан 6.

Уколико Извођач не заврши радове који су предмет овог уговора у уговореном року, дужан је да плати Наручиоцу уговорну казну у висини 0,1% од укупно уговорене

вредности за сваки дан закашњења, с тим што укупан износ казне не може бити већи од 5 % од вредности укупно уговорених радова.

Наплата уговорне казне извршиће се, уз оверу надзорног органа, без претходног пристанка умањењем рачуна наведеног у окончаној ситуацији.

Ако су Наручилац или Инвеститор због закашњења у извођењу или предаји изведених радова, претрпели штету која је већа од износа уговорне казне, могу захтевати накнаду штете, односно поред уговорне казне и разлику до пуног износа претрпљене штете. Постојање и износ штете Наручилац и Инвеститор морају да докажу.

ОБАВЕЗЕ ИЗВОЂАЧА

Члан 7.

Извођач се обавезује да радове који су предмет овог уговора изведе у складу са важећим прописима, техничким прописима, грађевинском дозволом, инвестиционо-техничком документацијом и овим уговором, и да по завршетку радова изведене радове преда Наручиоцу и Инвеститору.

Ради извођења радова који су предмет овог уговора, Извођач се обавезује да обезбеди радну снагу, материјал, грађевинску и другу опрему, изврши грађевинске, грађевинско-занатске и припремно-завршне радове, као и све друго неопходно за потпуно извршење радова који су предмет овог уговора.

Извођач се обавезује :

- да по пријему инвестиционо-техничке документације исту прегледа и у року од 7 (седам) дана достави примедбе у писаном облику Наручиоцу и Инвеститору на разматрање и даље поступање; неблагоприятно уочене или достављене примедбе, које нису могле остати непознате да су на време сагледане, неће бити узете у обзир нити ће имати утицаја на рок за извођење радова;
- да пре почетка радова потпише главни пројекат и Наручиоцу достави решење о именовану одговорног извођача радова;
- да испуни све уговорене обавезе стручно, квалитетно, према важећим стандардима за ту врсту посла и у уговореном року;
- да обезбеди довољну радну снагу на градилишту и благовремену испоруку уговореног материјала и опреме потребну за извођење уговором преузетих радова;
- да уведе у рад више смена, продужи смену или уведе у рад више извршилаца, без права на повећање трошкова или посебне накнаде за то уколико не испуњава предвиђену динамику;
- да обезбеди безбедност свих лица на градилишту, као и одговарајуће обезбеђење складишта својих материјала и слично, тако да се Наручилац и Инвеститор ослобађају свих одговорности према државним органима, што се тиче безбедности, прописа о заштити животне средине, и радно-правних прописа за време укупног трајања извођења радова до предаје радова Инвеститору и Наручиоцу;

- да се строго придржава мера заштите на раду;
- да омогући вршење стручног надзора на објекту;
- да уредно води сву документацију предвиђену законом и другим прописима Републике Србије, који регулишу ову област;
- да поступи по свим основаним примедбама и захтевима Наручиоца датим на основу извршеног надзора и да у том циљу, у зависности од конкретне ситуације, о свом трошку, изврши поправку или рушење или поновно извођење радова, замену набављеног или уграђеног материјала, опреме, уређаја и постројења или убрзања извођења радова када је запао у доцњу у погледу уговорених рокова извођења радова;
- да по завршеним радовима одмах обавести Наручиоца и Инвеститора да је завршио радове и да је спреман за њихов пријем;
- да сноси трошкове накнадних прегледа комисије за пријем радова уколико се утврде неправилности и недостаци;
- да гарантује квалитет изведених радова, употребљеног материјала и набављене опреме, с тим да отклањању недостатка у гарантном року за изведене радове Извођач мора да приступи у року од 5 дана по пријему писаног позива од стране Наручиоца или Инвеститора.

Члан 8.

Извођач се обавезује да о свом трошку обезбеди и истакне на видном месту таблу, која мора да садржи:

- податке о објекту који се гради;
- одговорном пројектанту;
- број грађевинске дозволе,
- податке о Наручиоцу, Инвеститору, Извођачу и надзорном органу;
- почетак и рок завршетка радова.

Извођач се обавезује да таблу сачини према упутству, које је саставни део овог уговора.

Члан 9.

Извођач је у обавези да у року од 15 дана од дана закључења Уговора достави детаљан динамички план који мора садржати следеће позиције, прва: припрема и формирање градилишта и последња: отклањање недостатака, у шест примерака, по два за Наручиоца, Инвеститора и стручни надзор.

ОБАВЕЗЕ НАРУЧИОЦА И ИНВЕСТИТОРА

Члан 10.

Наручилац и Инвеститор се обавезују да Извођачу плате уговорену цену под условима и на начин одређен чл. 2. и 3. овог Уговора.

Наручилац се обавезује да од Извођача, по завршетку радова, прими наведене радове заједно са Инвеститором.

Инвеститор ће обезбедити вршење стручног надзора над извршењем уговорних обавеза Извођача, уз обавезу Инвеститора да месечне извештаје надзорног органа доставља Наручиоцу без одлагања.

Инвеститор се обавезује да најкасније 15 дана од закључења уговора достави надлежној инспекцији рада пријаву градилишта, а копију пријаве постави на видно место на градилишту.

Инвеститор се обавезује да пре почетка рада на градилишту писменим актом одреди координатора за безбедност и здравље на раду у фази извођења радова, као и да обезбеди израду Плана превентивних мера.

Инвеститор се обавезује да, уз присуство Наручиоца, уведе Извођача у посао, предајући му инвестиционо - техничку документацију и грађевинску дозволу, као и да му обезбеди несметан прилаз градилишту.

Инвеститор се обавезује да учествује у раду комисије за примопредају радова и коначни обрачун са Наручиоцем, стручним надзором и Извођачем.

БАНКАРСКЕ ГАРАНЦИЈЕ

Члан 11.

Извођач се обавезује да у року од 15 дана од дана потписивања овог уговора преда Наручиоцу банкарску гаранцију за повраћај аванса, са роком важења најмање до коначног извршења посла, која мора бити безусловна, неопозива, без права на приговор и платива на први позив, а у корист Наручиоца.

Извођач се обавезује да у року од 15 дана од дана потписивања овог уговора преда Наручиоцу банкарску гаранцију за добро извршење посла у износу од 10% од вредности уговора и са роком важења најмање пет дана дуже од истека рока за коначно извршење посла, која мора бити безусловна, неопозива, без права на приговор и платива на први позив, а у корист Наручиоца.

У случају наступања услова за продужење рока завршетка радова, Извођач је у обавези да продужи важење банкарских гаранција, с тим да се висина банкарске гаранције за повраћај аванса може смањити, уз писану сагласност Наручиоца, сразмерно изведеним радовима и износу којим је оправдан део примљеног аванса кроз привремене ситуације.

У случају истека рока важења банкарских гаранција док је извођење радова који су предмет овог уговора у току, Извођач је дужан да, о свом трошку, продужи рок важења банкарских гаранција.

Банкарска гаранција за добро извршење посла ће бити послата на наплату пословној банци Извођача уколико Извођач, ни после упућене опомене, не продужи њено важење пре истека рока важења, уз достављање доказа Наручиоцу.

Извођач се обавезује да приликом примопредаје радова Инвеститору преда банкарску гаранцију за отклањање грешака у гарантном року у износу од 5% од вредности уговора и са роком важења пет дана дужим од уговореног гарантног рока, која мора бити безусловна, неопозива, без права на приговор и платива на први позив, а у корист Инвеститора, што је услов за оверу окончане ситуације.

Гаранцију за отклањање грешака у гарантном року Инвеститор сме да наплати уколико Извођач не отпочне са отклањањем недостатака у року од 5 дана од дана пријема писаног захтева Инвеститора, и не отклони их у року и у складу са писаним захтевом Инвеститора. У том случају Инвеститор може ангажовати другог извођача и недостатке отклонити по тржишним ценама са пажњом доброг привредника.

ОСИГУРАЊЕ РАДОВА

Члан 12.

Извођач је дужан да у року од 15 дана од дана закључења уговора осигура радове, материјал и опрему од уобичајених ризика до њихове пуне вредности (осигурање објекта у изградњи) и достави Наручиоцу полису осигурања са важношћу за цео период извођења радова.

Извођач је такође дужан да у року од 15 дана од закључења уговора, достави Наручиоцу полису осигурања од одговорности за штету причињену трећим лицима и стварима трећих лица, са важношћу за цео период извођења радова, у свему према важећим законским прописима.

Уколико се рок за извођење радова продужи, Извођач је обавезан да достави, пре истека уговореног рока, полисе осигурања из ст. 1. и 2. овог члана, са новим периодом осигурања.

Извођач је обавезан да спроводи све потребне мере заштите на раду, као и противпожарне заштите.

Уколико Извођач радова не поступи у складу са претходним ставовима признаје своју искључиву прекршајну и кривичну одговорност и једини сноси накнаду за све настале материјалне и нематеријалне штете, при чему овај уговор признаје за извршну исправу без права приговора.

ГАРАНТНИ РОК

Члан 13.

Гарантни рок за изведене радове износи _____ године рачунајући од дана примопредаје радова. За уграђене материјале важи гарантни рок у складу са условима произвођача, који тече од дана извршене примопредаје радова Наручиоцу и Инвеститору.

Извођач је обавезан да, на дан извршене примопредаје радова који су предмет овог уговора, записнички преда Инвеститору све гарантне листове за уграђене материјале, као и упутства за руковање.

Члан 14.

Извођач је дужан да у току гарантног рока, на први писани позив Наручиоца или Инвеститора, отклони о свом трошку све недостатке који се односе на уговорени квалитет изведених радова, уграђених материјала и опреме, а који нису настали неправилном употребом, као и сва оштећења проузрокована овим недостацима.

Ако Извођач не приступи извршењу своје обавезе из претходног става у року од 5 дана по пријему писаног позива од стране Наручиоца или Инвеститора, Инвеститор је овлашћен да за отклањање недостатака ангажује друго правно или физичко лице, на терет Извођача, наплатом гаранције банке за отклањање грешака у гарантном року.

Уколико гаранција за отклањање грешака у гарантном року не покрива у потпуности трошкове настале поводом отклањања недостатака из става 1. овог члана, Инвеститор има право да од Извођача тражи накнаду штете, до пуног износа стварне штете.

КВАЛИТЕТ ИЗВЕДЕНИХ РАДОВА

Члан 15.

За укупан уграђени материјал и опрему Извођач мора да има сертификате квалитета и атесте који се захтевају по важећим прописима и мерама за објекте те врсте у складу са пројектном документацијом.

Уколико Наручилац утврди да уграђени материјал или опрема не одговара стандардима и техничким прописима, забрањује њихову употребу. У случају спора меродаван је налаз овлашћене организације за контролу квалитета.

Извођач је дужан да о свом трошку обави одговарајућа испитивања материјала и контролу квалитета опреме. Поред тога, и одговоран је уколико употреби материјал који не одговара квалитету.

У случају да је због употребе некавалитетног материјала угрожена безбедност објекта, Наручилац има право да тражи да Извођач поруши изведене радове и да их о свом трошку поново изведе у складу са техничком документацијом и уговорним одредбама. Уколико Извођач у одређеном року то не учини, Наручилац има право да ангажује другог Извођача искључиво на трошак Извођача по овом уговору.

Члан 16.

Извођач ће део радова који су предмет овог уговора извршити преко подизвођача _____, Ул. _____, бр. _____ ПИБ _____, матични број _____.

Извођач у потпуности одговара Наручиоцу и Инвеститору за извршење уговорених обавеза, те и за радове изведене од стране подизвођача, као да их је сам извео.

Понуђач не може ангажовати као подизвођача лице које није навео у понуди, у супротном наручилац ће реализовати средство обезбеђења и раскинути уговор, осим ако би раскидом уговора наручилац претрпео знатну штету.

Понуђач може ангажовати као подизвођача лице које није навео у понуди, ако је на страни подизвођача након подношења понуде настала трајнија неспособност плаћања, ако то лице испуњава све услове одређене за подизвођача и уколико добије претходну сагласност наручиоца.

ВИШКОВИ, ХИТНИ НЕПРЕДВИЂЕНИ И НАКНАДНИ РАДОВИ

Члан 17.

Уколико се током извођења уговорених радова појави потреба за извођењем вишкова радова Извођач је дужан да застане са том врстом радова и о томе обавести стручни надзор, Наручиоца и Инвеститора у писаној форми.

Извођач није овлашћен да без писане сагласности Наручиоца, Инвеститора и стручног надзора мења обим уговорених радова и изводи вишкове радова.

Члан 18.

Извођач може и без претходне сагласности Наручиоца и Инвеститора, а уз сагласност стручног надзора извести хитне непредвиђене радове, уколико је њихово извођење нужно за стабилност објекта или за спречавање штете, а изазвани су променом тла, појавом воде или другим ванредним и неочекиваним догађајима, који се нису могли предвидети у току израде пројектне документације.

Извођач и стручни надзор су дужни да истог дана када наступе околности из става 1. овог члана, о томе обавесте Наручиоца и Инвеститора.

Наручилац може раскинути уговор уколико би услед ових радова цена морала бити знатно повећана, о чему је дужан да без одлагања обавести Извођача.

Извођач има право на правичну накнаду за хитне непредвиђене радове.

Члан 19.

Накнадни радови су радови који нису уговорени и нису нужни за испуњење овог уговора.

Фактички обављени накнадни радови, без закљученог уговора, су правно неважећи.

ПРИМОПРЕДАЈА РАДОВА

Члан 20.

Извођач о завршетку радова који су предмет овог уговора обавештава Наручиоца, Инвеститора и стручни надзор, а дан завршетка радова уписује се у грађевински дневник.

Комисију за примопредају радова чине по један представник Наручиоца, Инвеститора, стручног надзора и Извођача.

Примопредаја радова се врши комисијски најкасније у року од 15 дана од завршетка радова.

Комисија сачињава записник о примопредаји радова на дан примопредаје радова.

Извођач је дужан да приликом примопредаје радова преда Инвеститору, пре техничког прегледа, попуњене одговарајуће табеле свих уграђених материјала у три извода са приложеним атестима, као и пројекте изведених радова у два примерка уколико је то потребно у складу са Законом о планирању и изградњи.

Грешке, односно недостатке које утврди Наручилац у току извођења или приликом преузимања и предаје радова, Извођач мора да отклони без одлагања. Уколико те недостатке Извођач не почне да отклања у року од пет дана по пријему позива од стране Наручиоца и ако их не отклони у споразумно утврђеном року, Наручилац ће радове поверити другом извођачу на рачун Извођача.

Технички преглед радова и употребну дозволу обезбедиће Инвеститор.

Наручилац ће у моменту примопредаје радова од стране Извођача, Инвеститору предати на коришћење радове који су предмет овог уговора.

Члан 21.

Коначна количина и вредност радова по овом уговору утврђује се на бази стварно изведених количина радова оверених у грађевинској књизи од стране стручног надзора и усвојених јединичних цена из понуде.

РАСКИД УГОВОРА

Члан 22.

Наручилац и Инвеститор имају право на једнострани раскид Уговора у следећим случајевима:

- уколико Извођач касни са извођењем радова дуже од 15 календарских дана, као и ако Извођач не изводи радове у складу са пројектно-техничком документацијом или из неоправданих разлога прекине са извођењем радова;
- уколико извршени радови не одговарају прописима или стандардима за ту врсту посла и квалитету наведеном у понуди Извођача, а Извођач није поступио по примедбама стручног надзора;
- у случају недостатка средстава за његову реализацију.

Члан 23.

У случају једностраног раскида уговора, осим у случају недостатка средстава за његову реализацију, Наручилац има право да за радове који су предмет овог уговора ангажује другог извођача и активира гаранцију банке за добро извршење посла. Извођач је у наведеном случају обавезан да надокнади Наручиоцу штету, која представља разлику између цене предметних радова по овом уговору и цене радова новог извођача за те радове.

Уговор се раскида изјавом у писаној форми која се доставља другој уговорној страни и са отказним роком од 15 дана од дана пријема изјаве. Изјава мора да садржи основ за раскид уговора.

У случају раскида уговора, Извођач је дужан да изведене радове обезбеди од пропадања, да Наручиоцу преда пројекат изведеног стања, као и записник комисије о стварно изведеним радовима и записник комисије о коначном финансијском обрачуна по предметном уговору до дана раскида уговора. Трошкове сноси уговорна страна која је одговорна за раскид уговора.

ЗАВРШНЕ ОДРЕДБЕ

Члан 24.

За све што овим уговором није посебно утврђено примењују се одредбе Закона о облигационим односима, Закона о планирању и изградњи, као и одредбе Посебних узанси о грађењу и других важећих прописа Републике Србије.

Члан 25.

Прилози и саставни делови овог уговора су:

- понуда Извођача бр. _____ од _____ године
- детаљан динамички план
- Упутство о изгледу табле са подацима о пројекту.

Члан 26.

Све евентуалне спорове уговорне стране ће решавати споразумно.

Уколико до споразума не дође, уговара се надлежност Привредног суда у Београду.

Члан 27.

Овај уговор ступа на снагу даном потписивања а почиње да се примењује даном достављања банкарских гаранција из члана 11. и полиса осигурања из члана 12. Уговора.

Наручилац има право да активира банкарску гаранцију за озбиљност понуде ако Извођач у року од 15 дана од дана потписивања уговора не достави банкарске гаранције из члана 11., као и уколико не достави полисе осигурања из члана 12. овог уговора.

Члан 28.

Овај уговор је сачињен у девет једнаких примерака, по три за сваку уговорну страну.

НАРУЧИЛАЦ

Министарство привреде

Душан Вујовић, министар

ИНВЕСТИТОР

Општина Врњачка Бања

Бобан Ђуровић, председник општине

ИЗВОЂАЧ

_____, директор